

II. évfolyam 2. szám

HATÁRRENDÉSZETI TANULMÁNYOK

2005/1. SZÁM



BUDAPEST
- 2005 -



**A HATÁRŐRSÉG TUDOMÁNYOS TANÁCSA TUDOMÁNYOS,
SZAKMAI KIADVÁNYA**

Felelős kiadó:

SAMU ISTVÁN
határőr vezérőrnagy
Határőrség rendészeti főigazgatója
Határőrség Tudományos Tanácsa elnöke

Szerkesztő:

ZÁN KRISZTINA
határőr alezredes

ISSN: 1786-2345

Nyomdai munkák:

Határőrség Nyomda

Tartalomjegyzék

Dr. Johan Erzsébet Schutzbach Mártonné: A Schengeni információs rendszer	4. oldal
Bokrossy Zsuzsanna: A Határőrség minőségfejlesztési tevékenységének kezdeti tapasztalatai	. oldal
Dr. Veress Gáborné – Dr. Veress Gábor – Dr. Teke András: A határőrségi tevékenységek minőségmenedzsmentjének alapjai	. oldal
Zán Krisztina: „Az Európai Unió biztonság- és védelempolitikájának megjelenése a Határőrség idegenrendészeti tevékenységének gyakorlati megvalósításában” című doktori (PhD) értekezés bibliometriai vizsgálata	. oldal
Dr. Kovács Gábor: Az alapfokú (BSc) és egyetemi szintű (MSc) határőr tisztképzés rendszerének korszerűsítése, az Európai Felsőoktatási Térség és a Határőrség követelményeinek megfelelő oktatási rendszer kialakítása	. oldal
Dr. Gubicza József: Tanulmányok külföldön Határőr tiszt- és vezetőképzés külföldi oktatási intézményekben	. oldal
Dr. Zsigovits László – Sebestyén Attila: Térinformatika a Határőrségnél	. oldal
Kósa László: A Rendőrség és a Határőrség együttműködése a csapaterő alkalmazásában Somogy megyében	. oldal
Dr. Varga Norbert – Dr. Táncos Zsolt: A közigazgatási eljárási törvény társadalmi szükségszerűségeiről és főbb novumairól	. oldal
Dr. Ritecz György: Áttekintés a Határőrség projektjeivel, illetve a Schengen Alappal kapcsolatos feladatok végrehajtásáról	. oldal

Schutzbach Mártonné Dr. Johan Erzsébet

A schengeni információs rendszer

Magyarország várhatóan 2007-ben csatlakozik a schengeni övezethez¹ és kapcsolódik a SIS II információs rendszerhez. Hazánknak addig eleget kell tennie a schengeni együttműködés követelményeinek, meg kell valósítani többek között a határátkelők megfelelő kiépítését, a határellenőrzés személyi és tárgyi feltételeinek biztosítását, létre kell hoznia a digitális infrastruktúrát, ki kell építeni a helyi elektronikus adatbázist. A csatlakozási időpont folyamatosan toldódott ki 2007-re, ennek az elsődleges oka a számítógépes háttérrel biztosító SIS II. rendszer kiépítésének késlekedése. Az információs rendszer kialakításának időpont eltolódását kiváltotta a csatlakozó országok számának növekedésével arányos egyre növekvő adattömeg, az új információs adatok bevezetése és a fokozott biztonsági követelményekkel kapcsolatos elvárások.

A Schengeni Egyezmény történeti áttekintése:

1985-ben írta alá Franciaország, NSZK és a Benelux államok a Schengeni Megállapodást, az Amszterdami Szerződés, amely a Schengeni Egyezményt az EK jogszabályainak szintjére emelte, kimondja, hogy a később csatlakozó országok számára a schengeni normák átvétele kötelező lesz. E szerződések célja a belső határokon az ellenőrzés megszüntetése, a külső határok őrzetének megerősítése, a menekültügyi, vízumpolitikai és rendőrségi intézkedések összehangolása, valamint az igazságügyi együttműködés.

A tagországokról:

1985: Belgium, Franciaország, Németország, Luxemburg és Hollandia aláírja a Schengeni Egyezményt,

1990. Olaszország csatlakozik az első öt országhoz.

1991. Spanyolország és Portugália csatlakozása.

1992. Görögország csatlakozik, de mindaddig ellenőrzi határait, amíg nem garantálja a tagországoknak, hogy kielégítő módon ellenőrzi az EU külső határain kívülről érkezőket.

1995: Ausztria csatlakozása

1996: Szerződés- és megállapodás-tervezet Dániával, Finnországgal és Svédországgal.

Írország és az Egyesült Királyság nem része a schengeni térségnek, külön rendelkezések vonatkoznak Dániára, Írországra és az Egyesült Királyságra.

Norvégia és Izland annak ellenére, hogy nem tagjai az EU-nak - csatlakozott a schengeni térséghez azáltal, hogy szabad mozgást létesített Dániával, Svédországgal és Finnországgal.

Svájc tavaly októberben írta alá az egyezményt, az együttműködés bizonyos rendelkezések ideiglenes alkalmazásáról szól.

¹ A "Befejezetlen bővítés" c. brüsszeli tanulmány szerint 2012-ig valósulhat meg, hogy mind a tíz új tagállam csatlakozik schengeni övezethez, mert a SIS II kifejlesztése lassabban halad a tervezettnél.

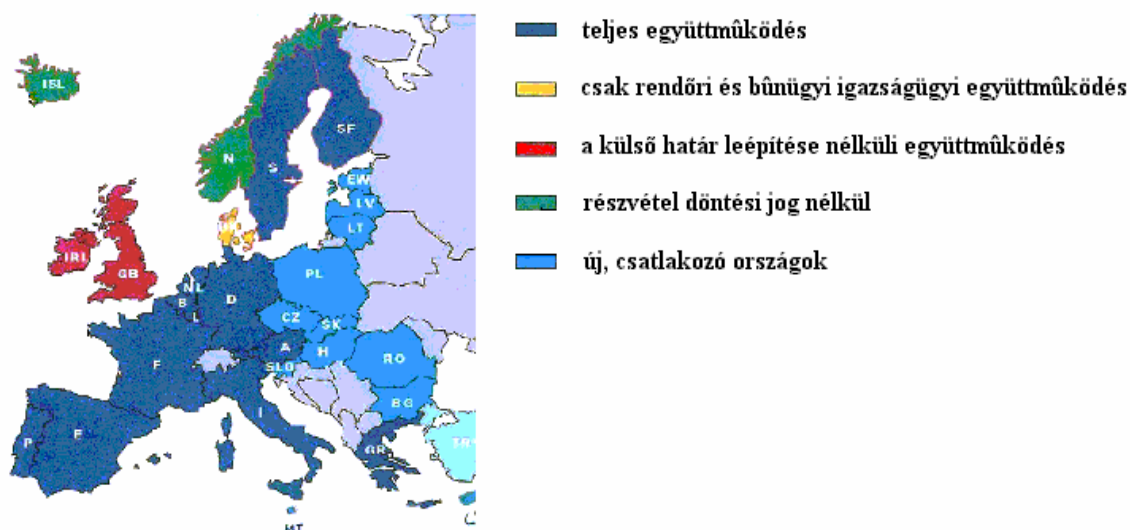

1. ábra: A Schengeni Egyezményhez csatlakozó országok és az együttműködés fokozatai

A Schengeni Egyezményben kitűzött célok megvalósításának elősegítésére létrehozták a *Schengeni Információs Rendszert* (Schengen Information System SIS).

A SIS I a jelenlegi 15 tagállamot tudja kiszolgálni, az unió bővítésével szükségessé vált a SIS II² kifejlesztése, amelynek célja a korábbi rendszer hiányosságainak kiküszöbölése, valamint az alkalmazási terület bővítése. A SIS II. fejlesztésének befejezésével lehetővé válik az új uniós tagállamok kapcsolódása a rendszerhez.

A Schengeni Információs Rendszer több elemből áll. A rendszer magja a Strasbourghban működő C-SIS, amely összefogja az egész rendszert. A hálózatot az egyes tagországokban működő nemzeti N-SIS egységek alkotják, a SIS-rendszert kiegészíti a SIRENE hálózat, amely összeköti a nemzeti és a helyi rendőrségek, az igazságügyi szervek és a vámhatóságok rendszereit. A SIRENE feladata az információk megszerzése, cseréje, a koordináció és a konzultáció segítése.

² A Tanács 2001. december 6-i 2424/2001/EK rendelete a Schengeni Információs Rendszer második generációjának (SIS II.) kifejlesztéséről (HL L 328. szám, 2001.12.13., 4. o.)

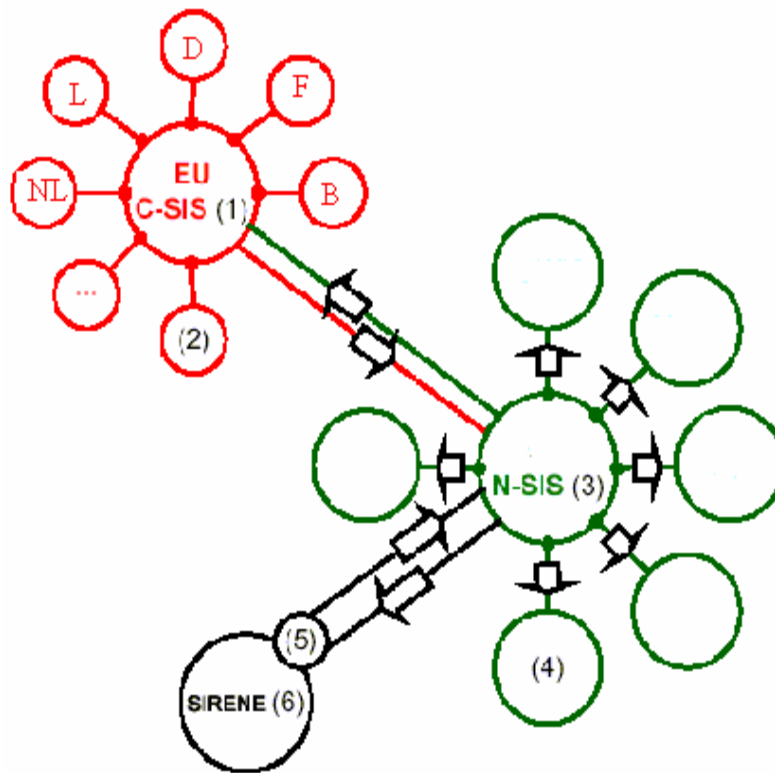

- (1) **C-SIS:** központi Schengeni Információs Rendszer Strassburgban
- (2) **N-SIS:** nemzeti Schengeni Információs Rendszer az egyes tagországokban
- (3) egy adott tagország nemzeti információs rendszere
- (4) azokat a helyeket jelöli, ahol a SIS-ből adatok használhatók fel (pl. rendőrség, határőrség, konzulátus,...)
- (5) itt kerülhetnek az adott tagország körözési, nyomozási, bűnüldözési adatai a SIS-be
- (6) **SIRENE:** a SIRENE irodák a tagállamok közötti információcserét szolgálják.

2. ábra: Adatáramlás a SIS-ben

Milyen adatokat kezel a SIS II. rendszer?

A SIS II információs rendszer célja, hogy tartalmazza a schengeni térségbe belépő összes személy meghatározott adatát, ezen kívül olyan személyek nyilvántartása is lehetségessé válik, akiket egy adott időtartamra bizonyos helyekről, városokból, rendezvényekről kitiltottak, nyilvántartásba kerülnek a tagállamok által elutasított vízumkérelmek is (a vízumok kezelésére hivatott Visa Information System, VIS). Egy terrorista-adatbázist is kialakítanak, illetve rögzítik azoknak a személyeknek az adatait is, akik valamilyen oknál fogva nem hagyhatják el a schengeni országok területét. Az adatbázisok teljes körűen tartalmazzák a körözött és eltűnt személyek, a lopott autók, a használatos személyi okmányok és bankjegyek adatait is.

A SIS II a szöveges adatok mellett biometrikus³ azonosítók adatait is tudja kezelni, a további fejlesztések révén DNA adatok⁴ is tárolhatók lesznek. A mostaninál lényegesen alkalmasabb lesz a rendszer a jó minőségű fényképek tárolására. Az egyes biometrikus azonosító rendszerek adatai a SIS II-n keresztül kerülhetnek az egyes nemzeti rendszerek adatbázisaiba.

Az EU hivatalos leírása szerint a SIS II nemcsak a bűnözők, hanem a gyanúsítottak adatait is tartalmazza majd, és benne lesznek az eltűntnek hitt személyek is. A rendszer további célja, hogy meggyorsítsa a schengeni országokba belépő, vagy az egyik schengeni országból a másikba utazó illegális bevándorlók azonosítását.

Összefoglalva: A SIS II. rendszerrel szemben elvárt követelmények

³ Az egyértelmű azonosításhoz *egyedi élettani vagy viselkedési jellemzőket* használják: *alírást, arcképet, ujjlenyomatot, talpnyomatot, hangtónust, DNS genotípust, fehérvérsejt antigént, kézgeometriát, az arc vagy a csukló ereinek hálózatát, a szem retinájának vagy íriszének mintázatát, stb.* Ezeket a jellemzőket megfelelő műszerek és különféle érzékelők segítségével lemérik, majd digitális jellé alakítják és számítógépes adatbázisokban tárolják. A személy azonossága később leellenőrizhető, digitálisan lemérve a kiválasztott biológiai jellemzőt és összehasonlítva az adatbázisban tárolt mintával. Ezt a technikát biometriának nevezik.

⁴ DNA a DNS angol megfelelője. DNS a dezoxiribonukleinsav rövidítéséből létrejött mozaikszó. (a sav angolul acid)

- Nagyobb teljesítőképesség a több tagország kiszolgálására.
- A rendszernek rugalmasnak, egységesnek, megbízhatónak, biztonságosnak kell lenni.
- Naprakészség, a megnövekedett adatbázis lehetőségeinek hasznosítása.
- Költséghatékonyság, gazdaságosság.
- A közösségi és a nemzeti erőforrások megosztása.
- A biometrikus adatok és más új információs adatok kezelésének képessége.
- Új EU-s igazságügyi eljárások támogatása (pl. EAW, European Arrest Warrant, kiadatási egyezmény).

Magyarországnak a SIS II információs rendszerhez történő csatlakozáshoz bővíteni kell az adatcserét lehetővé tevő informatikai eszközállományt, növelni kell a végpontokon kialakított munkaállomások számát, biztonságos rejtjelezési eljárásokat kell alkalmazni, és a központi idegenrendészeti nyilvántartást is a schengeni rendszerhez integrálhatóvá kell tenni. Mindezek jelentős hardver- és szoftverfejlesztést tesznek szükségessé, a Határőrségnek a Schengeni Információs Rendszer kommunikációs feltételeinek megfelelő távközlési infrastruktúrát kell létrehozni. A vízumoknál és az útleveleknél be kell vezetni a biometrikus azonosítást⁵, szükség van a biometrikus adatok kezelését végző eszközökre, rendszerekre.

A tárgyi feltételek mellett nem hagyható ki az informatikai biztonság kérdésköre sem, amelynek érdekében az EU új szervezetet is létre hozott, az Európai Hálózati és Információs Biztonsági Hivatalt (ENISA), melynek feladata az uniós tagállamok hálózat-biztonságának emelése.

A továbbiakban a SIS II. rendszerrel kapcsolatban felmerülő problémákkal, kockázati tényezőkkel foglalkozom.

Jogi, adatvédelmi⁶ megfontolások:

A SIS II tartalmazza a világ egyik legnagyobb bűnüldözői adatbázisát, a rendszer felépítését folyamatosan végzik, így nagyon sok meghatározandó kérdés van.

- Az összegyűjtött biometrikus adatok milyen célokra használhatók?
- A korlátozott elérhetőségű terrorista-adatbázisba milyen adatok, információk kerülnek, és milyen körülmények között használhatók fel.
- Az adatbázisból milyen biztonsági szervezetek, milyen adatokat használhatnak fel.
- Milyen adatbiztonsági garanciák adhatók a SIS II-ből kikerülő információkhoz.
- Az új információs adatok, a biometrikus adatok tárolása veszélyezteti-e az emberek magánélethez való jogát.

Az adatvédelmi szakemberek elsődlegesen azt kifogásolták, hogy az Európai Bizottság egy olyan rendszer fejlesztését engedélyezte, amelynél nem rögzítették előre, hogy annak adatbázisához mely szervezeteknek lesz hozzáférésük.

Ezekre a problémákra a szakemberek megoldást keresnek, javaslatokat dolgoznak ki.

⁵ AZ EURÓPAI UNIÓ TANÁCS 2252/2004/EK RENDELETE (2004. december 13.) a tagállamok által kiállított útlevelek és úti okmányok biztonsági jellemzőire és biometrikus elemeire vonatkozó előírásokról.

⁶ Az *adatvédelem* az adatok jogi értelemben vett, törvényekkel, szabályzatokkal való, védelmét jelenti. Az *adatbiztonság* nemzetközi szabványokon alapuló előírások és megelőző biztonsági intézkedések betartásának eredménye, amelyek az adatok bizalmosságát, hitelességét, sértetlenségét, rendelkezésre állását és funkcionalitásának megőrzését érintik. Az adatbiztonság fogalma az adatok technikai védelmet jelenti.

2005. március 15-én megjelent az Európai Parlament *Polgári Szabadságjogi, Bel- és Igazságügyi Bizottság*ának egy munkadokumentuma, a II. Adatvédelem és igazgatási kérdések fejezetében az előadó, Sarah Ludford a következőket írja a biometriai azonosítás kérdésével kapcsolatban:

„A biometria alkalmazása új lehetőségeket de veszélyeket is hordoz. Az adatok titkosságával kapcsolatos általános aggodalmakon kívül, a biometria alkalmazása rendkívül komolyan sérti az állampolgárok magánéletét és névtelenséghez való jogát. Szigorú biztosítékok szükségesek az információ kiszivárgásának és jogosulatlan hozzáférésének megakadályozására valamint általános felügyelete céljára, továbbá egyértelmű megállapodások szükségesek a korrekciókhoz. Hamis elképzelések létezhetnek a biometria által elérhető célokra vonatkozóan, illetve hamis biztonságérzetet keltett a megbízhatóságával kapcsolatosan. A szakértők azonban arra is rávilágítanak, hogy a biometria milyen módon képes a magánélet védelmére, mivel lehetővé teszi a hitelesítést az adott személy azonosságának felfedése nélkül.”

Szabályozni kell az adatmegőrzés időtartamát, nincs egyértelmű határozat arra vonatkozóan, hogy ki a felelős az informatikai rendszerek stratégiai irányításáért (felvetődött az Európa Tanácsi, bizottsági, független ügynökségi és az Európai Határ Irányítási Ügynökségi irányítás).

A technikai megvalósítás:

A SIS ma a legnagyobb határellenőrzési és bűnüldözési információs rendszer a világon. Az Európai Bizottság egy információ-technológiai cégekből álló konzorciumot bízott meg a SIS II. kifejlesztésével. A konzorcium tagjai között van a francia Steria cég, a Hewlett-Packard Belgium, a Mummert német társaság valamint a Luxemburgban székelő Primesphere is⁷. A rendszer megvalósításáért és a magas szintű rendelkezésre álláshoz és teljesítményhez szükséges szolgáltatásokért, a monitoring tevékenységért az amerikai székhelyű Hewlett-Packard belga részlege lesz a főfelelős. A konzorcium készíti a Visa Információs Rendszert is. A VIS-ben (Visa Information System) a vízumért folyamodók személyes adatain kívül azokról a meghívókról is lesz kartoték, akiknek a kérelem szerint az utazók szállásáról és ellátásáról gondoskodnak. A VIS az előrejelzések szerint évente 25 millió vízumkérelmet kezel majd, és 45 millió vízum érvényességét ellenőrzi. Ezeket a nagy adatbázisokat a szerződés értelmében a konzorcium a legújabb Intel Itanium processzorral szerelt Integrity Superdome szerverek, magas szintű rendelkezésre állást nyújtó, felső kategóriás tárolóeszközök és a rendszer infrastruktúráját és az üzleti folyamatokat is felügyelő HP OpenView szoftverek biztosítják.

Magyarországon a schengeni csatlakozással kapcsolatos főbb technikai követelmények:

- Határőrzettel kapcsolatban:

A növekvő határőrzeti feladatok informatikai és telekommunikációs fejlesztéseket, a Határrendészeti Tevékenységet Támogató Rendszer (HTTR) kialakítását teszik szükségessé. Az informatikai rendszerrel a határőrség nyomkövetővel felszerelt járműveinek mozgása is grafikus módon nyomon követhető. Így az egyes igazgatóságokon és a központokban is követhető lesz, hogy ki és milyen feladatot lát el. A járművek helyzetét - egyrészt a határőrség saját rádiófrekvenciáján, másrészt egy mobilszolgáltató hálózatát felhasználva - a rendszer gépjárművekbe telepített eszközei által küldött GPS-koordinátákkal lehet meghatározni. A gyalogos járőrök nyomon követése az Egységes Digitális Rádiórendszer szolgáltatásával lesz lehetséges.

- Idegenrendészettel kapcsolatban:

A Bevándorlási Hivatal és az Állampolgársági Hivatal rendszereiben szükségessé válik az ügyviteli rendszer olyan módosítása, hogy a SIS II. számára is elérhető és átlátható legyen. Meg kell oldani a külföldi állampolgárokkal kapcsolatos dokumentumok digitalizálását, az újjlenyomat-kezelő rendszer kiépítését, elektronikus úton való dokumentálását, az adatok biztonságos továbbítását.

⁷ A megállapodást hátráltatta, hogy egy tendervesztes vállalkozó megtámadta a bíróságon az Európai Bizottság, valamint a HP és Steria fővállalkozó cégek közötti szerződést.

- Informatikai fejlesztések kérdésköre

A SIS II. biztonságát fenyegető tényezők közé tartozik az egyes rendszerek egymással való kompatibilitásának hiánya. A különböző bűnügyi szervek között az együttműködésnek hangsúlyos szerepe van, az egyes hivatalok ügyviteli rendszerei, adatbázisai a közös megállapodásoknak megfelelően alakítandók ki.

- Az informatikai biztonság

A kockázatokkal arányos informatikai biztonság kialakítása magában foglalja a fejlesztési és az eszközbeszerzési feladatokat is, amelyek elősegítik a hálózat szünetmentes működését. Elsődleges feladat a schengeni normák betartása az informatikai biztonság területén. (Rat der Europäischen Union: EU Schengen – Katalog: Sicherheitsorganisation)

2003-ban már átadták a határrendészeti tevékenységet támogató rendszert, amelyet az Ericsson Magyarország Kft., mint fővállalkozó fejlesztett ki, implementált és integrált a Határőrség már üzemben lévő rendszereibe. A tevékenységbe alvállalkozóként olyan jó nevű magyar cégek is bekapcsolódtak, mint a Damovo Hungária Kommunikációs Kft., a Geometria Kft., a Honvédelmi Minisztérium Elektronikai, Logisztikai és Vagyongkezelő Rt., az Idom 2000 Konzulens Rt., a Synergon Informatika Rt.

A rejtjelezés biztonsága:

Annak ellenére, hogy egy adott rendszerben használt rejtjelezési eljárásokat nem célszerű publikálni, mégis foglalkozni kell azzal, hogy a SIS II-ben melyik módszer alkalmazása lenne célszerű. A különböző híryananyagokban megjelent, hogy az Európai Unió 11 millió eurót különít el a következő négy évben, hogy kifejlesszenek egy biztonságos kommunikációs rendszert, amely a kvantum kriptográfiára épül.

Matematikai egzaktussággal bizonyították, hogy van olyan rejtjelezés, ami *feltörhetetlen*, ha létezik egy *abszolút biztos csatorna* a rejtjelezési kulcsok továbbításához. A kvantum kriptográfia technológiájában a kulcs információja a fény fotonjába van kódolva. A kvantum kriptográfia a fotonok tulajdonságait kihasználva hoz létre és továbbít bináris üzeneteket. A foton rezgésszögét, polarizációját először Charles H. Bennett és Gilles Brassard használta föl a nullák és az egyesek megjelenítésére. Minden beavatkozási kísérlet interferál a polarizációval, így azonnal riasztja a rendszer működtetőjét, a kulcs lehallgatása tehát nem akadályozható meg, de azonnal észlelhető és így cserélhető.

Fenyegető tényezőt jelent az új, még nem eléggé ismert módszerek teljes, kritika nélküli elfogadása. A kvantum kriptográfiánál is vannak tényezők, amelyeket vizsgálni kell, pl. zajos csatornán a kulcstovábbításnál a két fél hogyan veheti észre az illetéktelen megfigyelőt. A másik felmerülő kérdés a hordozó közeg és a távolság problémája. 1984-ben a kísérletek kezdeténél a legnagyobb hátránynak azt tartották, hogy a használathoz a két fél között optikai üvegszál kapcsolatra van szükség. A 2005-ös évben jelent meg a tudományos világban az a hír, hogy svájci mérnököknek sikerült 60 km távolságra eljuttatni kvantumrejtjelezett kulcsokat üvegszál optika felhasználásával, de olvasni lehet már 120 kilométer rekord távolságról is. Angol kutatók kvantumkódolású információt juttattak el levegőben 23 km-es távolságra. A nagy áttörés megtörtént, az alkalmazók csak mennyiségi fejlődésre várnak a konkrét feladatok megoldásához.

A dolgozatomban áttekintettem a SIS II.-vel kapcsolatban felmerülő problémák egy nagyon kis részterületét, ami a nagy méretű adatbázisokra, az adatvédelemre, az újfajta azonosítási adatokra, a technikai megvalósításra, a rejtjelezésre vonatkozik. Követtem azt az utat ahogy az egyénre jellemző biológiai adatok, amelyet a mikrocsippel ellátott úti okmány borítójába nyomtatott áramkör tartalmaz, eljut a nemzeti mellett egy uniós útlevél-nyilvántartásba, a Schengeni Információs Rendszerbe.

Felhasznált irodalom:

[1] Nagy Boldizsár: A szabadság, a biztonság és a jog területe – valamint előképei
www.nagyboldizsar.hu

[2] Rat der Europäischen Union: EU Schengen – Katalog
http://ue.eu.int/uedocs/cms_data/librairie/PDF/Cat.Sch.Vol.2DE.pdf

Bokrossy Zsuzsanna

A Határórség minőségfejlesztési tevékenységének kezdeti tapasztalatai

*„Hiába mondjuk a folyónak, hogy ne folyjon.
Inkább tanuljuk meg, hogyan úszhatunk az
árral!”*

(ismeretlen szerző)

1. Bevezetés

A Stratégiai Tervező és Minőségfejlesztési Osztály munkatársaként gyakran szembesülök azzal a kérdéssel; hogyan értelmezhető a minőségügy a Határórségnél. Milyen többletet adhat ez a szabályozás egy olyan költségvetési, hierarchikus felépítésű szervezetnek, ahol törvényi szabályozás, illetve kormányzati elvárás alapján történik a feladatvégzés, adott az erőforrás, a szervezeti felépítés?

Napjainkban minden szervezet, akár termelő, akár szolgáltató tevékenységet folytat, keresi azokat az eszközöket, módszereket, amelyek képessé teszik arra, hogy lépést tartson az újabb és újabb kihívásokkal, mint a globalizáció, dinamikus fejlődési kényszer, megváltozott feltételrendszerek, versenyhelyzetek...

A modern szervezetek/vállalatok vezetői törekednek olyan új módszerek alkalmazására, melyek a folyamatosan jelentkező elvárásoknak, igényeknek való megfelelésre teszik alkalmassá szervezetüket. Ennek egyik módja a minőségirányítás teljeskörű integrálása a vezetésirányításba.

Ez a folyamat egyértelműen a termelő tevékenységet folytató vállalatoktól indult el, de mára már a szolgáltató szféra mellett a közigazgatásban is elterjedtebb.

Visszatérve a Határórséghez igaz, hogy adott a feladat és adott a tevékenységi és az anyagi keret, de a módot, a „hogyan” nekünk kell kitalálni, megtalálni. Egy célhoz több út is vezet, és a legmegfelelőbbet, leghatékonyabbat, a leghatásosabbat kell kiválasztani. Ezenfelül vannak olyan folyamatosan megfogalmazott célok, elvárások, melyek teljesítéséhez elengedhetetlen az új, más területen már bevált eszközök, módszerek alkalmazása.

Mit lehet tenni? A meglévő erőforrásokat hatékonyan kihasználni, s újakat keresni. Nem a költségvetés korlátozott volta miatt Tiborc-panaszra van szükség, hanem meg kell vizsgálni az erőforrások teljes körét, lehetőségeit, így a humánerőforrás-gazdálkodást, az információkból adódó lehetőségeket (az információ önmagában is erőforrás), a technológiai váltás-korszerűsítés megoldásait. Ha a tartalékok elfogytak, a folyamatok racionalizálása, a környezeti megítélés javítása, a teljeskörű forrásgazdálkodásban a minőségi folyamatokra alapozva még van mit keresni.

A szűkebb és tágabb környezetben a minőség meghatározó tényezővé vált, így az elvárások és lehetőségek összhangja megteremtéséhez is a hatékonyság, a hatásosság, a minőség látszik járható útnak. [10.]

A következőkben szeretném röviden összefoglalni a Határórség minőségfejlesztési tevékenységét, szeretném megválaszolni a következő kérdéseket: mit értünk minőségen, mi az elégedettség, kinek az elégedettsége és miért fontos ez a Határórség számára?

Az elégedettségi vizsgálatok eredményei alapján milyen lépésekre van szükség, és hogy illeszthetők ezek a vizsgálatok a majdani minőségirányítási rendszerbe.

Munkakörömből fakadóan lehetőségem volt és van személyesen is részt venni a folyamatokban, rendelkezésemre állnak mindazok a „kellékek”, amelyek „élőben” biztosítják a tapasztalatszerzést. A munkám elkészítésekor külön is konzultálhattam a határórségi minőségfejlesztési koordinátorokkal, a társ rendvédelmi szervek szakembereivel, a rendelkezésre álló szakmai tapasztalatokat, pedig folyamatosan figyelemmel kísértem.

A rendvédelmi szervek a minőségügyi folyamatoknak még csak a kezdetén járnak, de a meglévő tudásanyag feldolgozása elengedhetetlen, mert hiszen a minőségi szemlélet is erről szól.

„A jövő sose olyan, mint a múlt!”

(Berra Jógi)

2. Minőségfejlesztés a Határőrségnél

A minőségközpontú szemlélet nem előzmény nélküli a Határőrségnél. Erre jó példával szolgálhat az ún. „Siófoki elvek” – biztonság, kultúráltság, gyorsaság vagy a tevékenységi filozófia érvényesítése a „Törvényesség, szakszerűség, hatékonyság” jegyében. A teljes szervezetet érintő, intézményesített formája a minőségügyi elgondolásoknak még nem létezett.

Napjaink gazdasági-társadalmi változásai a rendvédelmi szerveket is érintik, és reagálásra kényszerítik. Jellemzően egyre szűkösebb költségvetésből kell megfelelni az új Európai Unió, és schengeni elvárásoknak. A meglévő struktúrák keretei közt, a meglévő kondíciókra alapozva kell valami újat, új minőséget létrehozni. [10.]

A minőségfejlesztés, illetve a minőségügyi folyamatok azon szervezetfejlesztési eszközök körébe sorolhatók, amelyek intézményi adaptálása lehetőséget nyújt a szervezetnek - a jövőképből, küldetésüdből illetve stratégiából megfogalmazott - céljai eléréséhez.

A Belügyminisztérium (továbbiakban: BM) egységes minőségfejlesztési programja (2002. április 9.), illetve 2003-2006-ra szóló közigazgatási és rendvédelmi ágazati stratégiája már tartalmazza a minőségi célok megfogalmazását. A Kormány 1113/2003 (XI.11.) számú határozata [16.] és 37/2003. (VIII.14.) BM rendelet a Magyar Közigazgatási Minőség Díjról [36.] szintén hozzájárultak a minőségi szemlélet kialakulásához a közigazgatási szerveknél.

Ennek megfelelően a Határőrség is stratégiai célként kezeli a minőségi tevékenységet, azaz célja a határőrségi tevékenység kiválóságának megteremtése.

A tevékenység szervezeti hátterét a 2001. 10. 01-én megalakult Integrációs és Stratégiai Tervező Osztály képezte, amely részt vett a BM minőségfejlesztési előkészítő tevékenységében is. Ez az osztály, később 2003. 08. 01-én átalakult **Stratégiai Tervező és Minőségfejlesztési Osztállyá**, jelenleg a Határőrség Rendészeti Főigazgatójának közvetlen alárendeltségében működő önálló szervezeti elem.

A tevékenység szervezeti szintekhez kötött háttéréként az Országos Parancsnokságon három, Igazgatóságoként egy vagy kettő, és kirendeltségként egy-egy minőségfejlesztési koordinátorból álló minőségfejlesztési koordinátori hálózat került kialakításra, amely biztosítja az országos szintű munkavégzést.

A Határőrség a szervezeti minőségkultúra meghonosítása érdekében 2004-ben intézményi minőségfejlesztésbe kezdett, és a **22/2004 (VI.29.) OPK Intézkedéssel meghirdette minőségfejlesztési és Innovációs programját**. [17.]

A Határőrség vezetése stratégiai döntés keretében célul tűzte ki, hogy a Határőrség teljes működését hassa át a minőségszemlélet. A 1113/2003 (XI.11.) sz. Kormányhatározatban foglaltakkal összhangban minőségtechnikákat alkalmaz annak érdekében, hogy a szervezet működése hatékonyabb, gazdaságosabb, hatásosabb, társadalmilag elfogadottabb és elismertebb legyen, a szolgáltatás színvonala emelkedjen, és növelje az érdekelt felek megelégedettségét. [17.] Fontosnak tartotta, hogy az új rendszer, illetve tevékenység illeszthető legyen más rendvédelmi szervek, illetve az Európai Unióban alkalmazott minőségirányítási rendszerekhez.

Bármilyen minőségfejlesztési tevékenység megkezdése előtt, egy szervezetnek fel kell tennie a kérdést: milyenek vagyunk, hol tartunk, mik az adottságaink, lehetőségeink, hova akarunk eljutni, és hogyan.

Ezen általános helyzetkép meghatározásához a Határőrség a rendvédelmi környezetre adaptált **CAF önértékelési módszert** alkalmazta.

A CAF egy angol rövidítés: Common Assessment Framework, azaz magyarul **Közös Értékelési Keretrendszer**. (Használatos még a „Közösségi” és „Általános” megnevezés is.) A CAF az Európai Unió által kidolgozott közigazgatás önértékelési modell, amely meghatározott kritériumok kérdőíves vizsgálatán keresztül valósul meg. A „tükörbenzés” során a szervezet azonosítja a tevékenységében rejlő, s annak eredményességét és hatékonyságát leginkább befolyásoló problémákat, majd ezen elemek értékelése eredményeképpen meghatározza saját szervezeti erősségeit és gyengeségeit. Ezt követően kerül sor a továbbfejlesztésre irányuló javaslatok megfogalmazására; az erősségek megtartására, a fejlesztendő területek javítására.

A CAF egységes követelményrendszere lehetővé teszi az egymástól való tanulást (benchmarkingot), a legjobb gyakorlat megismerését, és a szervezet folyamatos fejlődését.

A rendvédelmi CAF alapú önértékelés a Belügyminisztérium Közigazgatásszervezési és Közszolgálati Hivatalával szorosban együttműködve szinte napi kapcsolat révén valósult meg, ezzel biztosítva számunkra a folyamatos szakmai támogatást és iránymutatást. A folyamat BM szinten is egyedül álló formában valósult meg a Határőrségnél, mert valamennyi szervezeti egységre, elemre kiterjedt.

Az önértékelést gondosan meghatározott kritériumok alapján kiválasztott kontrollcsoportok segítségével hajtottuk végre, biztosítva ezzel a reprezentativitást. A felmérésben a teljes állomány 10%-a, pontosan **1213 fő** vett részt. A folyamat a Stratégiai Tervező és Minőségfejlesztési Osztály, 3 központi, 10 területi, és 63 helyi minőségfejlesztési koordinátor irányításával zajlott.

Az önértékelés megvalósítása érdekében 3 központi, 18 (nyolc Igazgatóságon 2-2, két Igazgatóságon 1-1) területi és 63 helyi szintű, összesen 84 reprezentativitást biztosító értékelő (kontroll) csoport került kialakításra, amelyek egyben a megfelelő tevékenységi keretet is biztosították.

A felkészítés sajátosan került megoldásra: előbb a vezetők meggyőzése történt meg, majd ezután a koordinátorok kaptak CD-n egy segédkönyv elveit követő felkészítési anyagot, amely részletesen kitért azokra a helyzetekre, amelyek problémát jelenthettek, de készült útmutató a csoportos tevékenység viselkedési szabályaira, a vezetői magatartásra stb. is. A teljes állomány részére tájékoztató anyagok készültek. A komplex felkészítés **multiplikátor rendszerben**, a Stratégiai Tervező és Minőségfejlesztési Osztály aktív közreműködésével és felügyelete mellett, külső előadó eseti igénybevételével került megoldásra.

A folyamat elindítását nagymértékben elősegítette a vezetői elkötelezettség egyértelmű nyilvánítása, a határőrségi írott sajtóban való folyamatos szereplési lehetőség, illetve egy új vélemény-nyilvánítási forma felismerésének ténye az állomány részéről.

Az önértékelés komoly előrelépést jelent az új típusú gondolkodás és tevékenységi kultúra kialakítása felé, mert **komoly lecke a hierarchikus szervezetek vezetőinek: szembesülniük kell azokkal a véleményekkel, amelyek az elégedettség (pozitív és negatív) szintjét jelzik, de a beosztottnak is, mert meg kell tudni fogalmazni a saját véleményüket olyan kérdésekben és körülmények között, amire nem túl gyakran van példa, lehetőség. [10.]**

Az on-line kérdőíves önértékelés, minden szinten egyéni kérdőívkitöltéssel kezdődött, melynek eredményei alapján egy konszenzusos értékelés keretében a csoportok meghatározott kritérium rendszer (9 kritérium, 27 alkritérium) segítségével értékelték a szervezet működését, folyamatait.

Az eredmények, a megjelölt kiemelkedő és fejlesztendő területek alapján minden helyi, és területi szinten elkészült egy javaslat az önértékelés eredményeire támaszkodó intézkedési tervre, mely a megoldásra váró problémákra koncentrált, és a feladat meghatározására is tartalmaz felvetéseket.

A felmerült, cselekvést igénylő területekre tekintettel a kérdőív kilenc kritériumának megfelelően cselekvési sávok lettek meghatározva országos szinten. Ezen cselekvési sávokat figyelembe véve, illetve minden szervezeti egység/elem az eredményeire támaszkodva folyó év elején (területi és helyi bontásban) az illetékes szakterületi főosztályokkal egyeztetve elkészítette saját átfogó feladattervét. A feladattervben a feladatok végrehajtásának ütemezését - azonnali (határidejét 1-3 hónapra), rövidtávú (határidejét 6 hónapon belül) és középtávú (határidejét 2006. végéig) – időszakokra bontva tervezték, és a vezetők meghatározták a feladatok végrehajtását ellenőrző módszereket és eszközöket.

A tevékenység 2004. júniusi megindulása óta a minőségfejlesztés, mint téma állandó napirendi pontként szerepel minden szintű vezetői értekezleten és fórumon. Folyamatos érdeklődés tapasztalható a vezetés részéről, illetve az állomány is igényli a tájékoztatást a folyamatokról.

A határőrségi CAF önértékelés lezárását jelentő „Módszertani Igazolás”-ok kiadásához az önértékelési folyamatot hitelesítő dokumentáció összeállítására volt szükség, melyet elektronikus formában kellett a BM CAF implementátornak felterjeszteni. Elbírálást követően, 2005. májusában került sor Igazolások átadására az önértékelésben résztvevő szervezeti elemek/egységek részére.

A Határőrség közép és hosszú távú stratégiájában stratégiai célként szerepel a minőségügyi folyamat kiszélesítése, a **Határőrségi Kiválósági Modell (HKM)**, kialakítása és bevezetése. A

HKM segítségével a standard EFQM (European Foundation for Quality Management) önértékelési modellhez hasonlóan, lehetőség nyílna a határorségi szervek minőségügyi megítélésére, a folyamatos fejlesztés beépítésére a folyamatokba, a szervezeti egységek közötti tapasztalatcserre fokozására. Megfelelő motivációs rendszer kiépítése mellett, a legjobb eredmény elérésére való törekvés lehetne a minőségi munkavégzés motorja.

Ezen felül a szervezet 2005. évre meghatározott testületi kiemelt célkitűzései között is megfogalmazásra került, hogy folytatni kell a minőségfejlesztés és innováció terén megkezdett munkát.

A Határország további céljai a minőségügy terén az **ISO 9001:2000** szerinti **minőségirányítási rendszer** kiépítése, bevezetése illetve működtetése, és az ehhez megfelelő stratégiai eszközök adaptálása a szervezetbe (pl. az azonos alapelvekre épülő **EFQM** önértékelési modell).

A minőség: „Teljes vevői megelégedettség”

(Feigenbaum)

3. Az elégedettségi vizsgálatok sajátosságai

A szervezeti önértékelés során két nagy területet vizsgálunk. Egyrészt a szervezet **adottságait**; a képességeinket, a szervezetünk minőségképességét, másrészt a szervezet **eredményeit**; az érdekeltek elégedettségét, tevékenységeink minőségét, azaz mit értünk el, ki mennyire elégedett?

A szervezet által elért eredményekről vannak (főleg statisztikai) kimutatások, szakmai mutatók, jelentések, de hogy:

- mennyire elégedettek a tevékenységünkkel a lakosság és az ügyfelek
- és mennyire elégedett a társadalom

erre vonatkozóan nem volt elegendő, rendszerezett információnk.

Egy haladó, minőségi gondolkodású szervezetnek/cégnek, egyre inkább hangsúlyt kell fektetnie az elégedettségi vizsgálatokra, a környezet véleményének pontos ismeretére és működésükben olyan szemléletváltást kell érvényesíteni, melyben a „vevő” (ügyfél) elégedettségének mérése a folyamatok szerves része, és egyre inkább a **szolgáltatásközpontú megközelítés** érvényesül.

Ez azt is jelenti, hogy a szervezet működését a jogszabályok, előjárói igény mellett az ügyfelek igényei, elvárásai is meghatározzák. Továbbá bármely minőségügyi-irányítási módszer lényege, elvárása -a folyamatokkal kapcsolatos-permanens elégedettségmérés, amely kiterjed az alaptevékenységekkel kapcsolatba kerülő külső, belső ügyfelekre és azokra az aktuális csoportok véleményének feltárására, amelyek véleménye döntő a továbblépés, a folyamatos fejlesztés és a hatékony munkavégzés szempontjából. [3.]

Eredmény a minőség. Minek a minősége? Hogy értelmezhető ez a fogalom a közszolgáltatásban?

A **minőség** annak a mértéke, hogy mennyire teljesíti a saját jellemzők egy csoportja a követelményeket. [1.] A fogalom meghatározás alapján **minőség**nek nevezzük a határór(ség)i munka olyan jellemzőinek összességét, amelyek minél teljesebb mértékben láthatóvá teszik a határorségi értékek megvalósulását, és ezáltal egyre inkább megfelelnek az érdekelt felek elvárásainak.

A korszerű minőségügy értelmezése szerint a termelési és fogyasztási folyamatok együttesének van **minősége** [24.], a Határország esetében a Határország tevékenységeinek és azok hatásának együttesének értelmezhetjük a minőségét.

A fentiekből látható, hogy olyan tevékenység-párok esetében beszélünk minőségről, ahol a „termelő” tevékenység, amely vagy gyártás, vagy szolgáltatás, valamilyen fogyasztói igény kielégítését szolgálja, vagyis a gyártó/szolgáltató a termelési folyamat által termelt termékkel ki kívánja elégíteni a fogyasztó fogyasztási igényét. A termelési és a fogyasztási folyamatok együttesét **igénykielégítési folyamatnak** nevezzük. [34.]

A **Határország**, mint **szolgáltató**, a részére kialakított értékrend szerint (törvényekben, jogszabályokban meghatározottak, valamint Magyarország, mint Európai Unió tagállam s ezáltal

részére kötelezővé váló schengeni normák figyelembevételével), mint **jogérvényesítő, igénykielégítő, szolgáltatásokkal**, mint például az államhatár őrzése, a határforgalom ellenőrzése, idegenrendészet, menekültügyben a közreműködés tevékenységével jelenik meg az értékesítési „piacon”.

Kik érdekeltek ezekben a folyamatokban?

Az érdekelt fél: személy vagy csoport, aki vagy amely érdekelt egy szervezet működésében vagy sikerében [1.] Nyilvánvaló, hogy az igénykielégítésben alapvetően **érdekelt** a termelő és a fogyasztó. [34.] Ezen csoportok lehetnek az állampolgárok, az utazók, a helyi közösségek, a határőrök, a határőrség, a minisztérium, a kormányzat, a társadalom, EU ...

Milyen igényeik lehetnek? Határrend biztosítása, könnyű áthaladás, elismerés, megbecsülés, hatékony, gazdaságos szolgáltatás, megfelelő szervezeti működés.

A korszerű minőségügy minőségfogalma szerint tehát az igénykielégítési folyamat minősége az érdekeltek igényeinek kielégítése által létrehozott / átadott érték.

A **határőrségi szolgáltatás minősége** a szolgáltatásban érdekeltek igényeinek a kielégítése által átadott érték, azaz az **érdekeltek elégedettsége**.

A határőrségi szolgáltatás minősége akkor jó, ha elégedett az állampolgár, az utazó a határőr, a Határőrség, a társadalom, az EU, illetve mindenki, aki kapcsolatba kerül vele.

Következő kérdés: hogyan lehet a minőséget mérni?

Annak érdekében, hogy a minőséget tökéletesítsük, szükséges a minőség ismerete. A minőség azonban, mint (pillanatnyi, változó) igényunktől függő dolog, csak belső érzésekkel érzékelhető, szubjektív, nem mérhető. Mivel a minőség nem mérhető, de ismerete mégis szükséges, ezért a minőséget becsülni kell.

A minőség, azaz az érdekeltek elégedettsége kétféleképpen becsülhető. A minőség közvetlenül becsülhető az érdekeltek elégedettségével. A minőség közvetett becslése olyan ún. „minőségmutatókkal” történhet, amelyek valamilyen kapcsolatba hozhatók a minőséggel. [34.]

Ennek szellemében és a CAF önértékelés fontos elemeként a tevékenységünkre vonatkozó elégedettség magállapítására - az információszerzés egyik legegyszerűbb módját kiválasztva - reprezentatív kérdőíves véleménykutatást végeztünk.

A módszer alapja egy előre megszerkesztett kérdőív, amellyel a tanulmányozni kívánt szervezet jellemzői sokoldalúan, írásban rögzítve térképezhetők fel. Fő cél, a jellemzők minősítése, színvonaluk értékelése, és így az általános értékítéleten túlmenően, a javítandó-fejlesztendő területek kiemelésének segítése.

Ezzel az eszközzel a Határőrség 2004. augusztus havában külső elégedettségi vizsgálatokat végzett. Kikértük az **utások, ügyfelek** (1452 fő), a **határterületi lakosság** (1713 fő), az önkormányzatok (a magyarországi települési önkormányzatok 14%-a, 451 kérdőív) véleményét.

Más és más szemüvegen keresztül megítélve a szervezet működését, tevékenységét, megjelenését, még teljesebb képet kaphatunk arról, hogy milyenek vagyunk, mik az elvárások velünk szemben. Mind a három területnek a saját érintettségének megfelelő kérdéseket tettünk fel, azzal a céllal, hogy több információnk legyen arról, hogyan vélekednek **rólunk**.

Hogy látja a Határőrséget az állampolgár, aki átutazik valamelyik határátkelőhelyen, hogy látja az, aki a határmenti települések egyikén élve, nap mint nap találkozik határőrökkel, hogy látja az, aki valamely együttműködő szervnél dolgozva kerül kapcsolatba a szervezettel?

Lakossági kérdőív

Ez a kérdőív a határterületi lakosság körében lett kiosztva. Kirendeltségenként átlagban 30 fővel töltették ki.

A rövid statisztika rész után a Határőrségről, a feladat végrehajtásról kialakult véleményt igyekszik feltérképezni a kérdőív. Kíváncsiak voltunk például, hogy a lakosság szerint mennyire felelnek meg a határőrök a követelményeknek, mint gyors beavatkozás, segítőkészség, magabiztosság,

szervezettség, becsületesség, vagy mely tényezők lennének azok, melyek emelnék a tevékenység színvonalát: a technika, a jobb felkészültség, vagy a határőrök jogainak szélesebb ismerete...stb.

Mindezekon túl az állampolgárok egyéni kérdéseiket is megfogalmazhatták, amelyekre a választ részben a régióban a helyszínen magkapták a Határőrség képviselőjétől, vagy részben később a különböző fórumokon az illetékesek megválaszolták azokat.

Ügyfél-kérdőív

Ezzel a kérdőívvel a határátkelőhelyeken ki- és beutazásra jelentkező utasokat vontuk be a vizsgálatba. Azért, hogy minél szélesebb körből lehessen mintát venni, több idegen nyelvre is lefordításra került a kérdőív (angol, német és viszonylati nyelvek).

Jellemzően kirendeltségeként 30 fővel töltötték ki a kérdőívet, főképp a közúti forgalom utasai között.

A kérdések szerkezeti felépítése hasonló a helyi lakosok kérdőívéhez. A rövid statisztikai résznél itt is a nyílt kérdések a jellemzők. Ezután pedig a Határőrségre, mint szolgáltatóra vonatkozóan jönnek a kérdések.

A határátkelőhelyeken átutazó állampolgárok kérdőívében az ügyintézésrel kapcsolatban kértünk véleményalkotást, hogy mennyire elégedettek a szolgáltatásokkal, az ügyintézés gyorsaságával, határőrök udvariasságával, mennyire tartják biztonságosnak az átléptetés rendszerét, vagy mennyire tartják korszerűnek a határátkelőhelyet. Majd az utazási szokások és javaslati részre vonatkozó kérdésekkel zárták a kérdőívet.

Önkormányzati kérdőív

Az önkormányzati kérdőívek az Igazgatóságok, illetve kirendeltségek illetékességi területén lévő helyi polgármesteri hivatalokhoz lett kiküldve. Kísérőlevélben ment a tájékoztatás a Határőrség minőségfejlesztési tevékenységére -, valamint a kérdőív kitöltésének lényegére vonatkozóan.

A kérdőív szinte minden sarkalatos pontot tartalmaz. Próbálja feltérképezni a Határőrségről alkotott véleményt, az együttműködés tartalmát és gyakoriságát, illetve a Határőrség és a lakosság kapcsolatára, a biztonság megteremtésére vonatkozóan. A kérdőív végén, nyílt kérdésben kéri a javaslatokat, kérdéseket. Az önkormányzatok éltek ezzel a lehetőséggel, igen sok kérdés futott be.

*„Azt nyújtani a vevőnek, amit akar korántsem olyan nehéz,
mint kitalálni, hogy mit akar.”*

(Amanda Bennett)

4. Az elégedettségi vizsgálatok tapasztalatai a Határőrségnél

4.1. Lakossági (külső) vizsgálat

A Határőrség - a személyi állomány igénybevitelével - a CAF alapú önértékelés keretében 2004. augusztus 01.- szeptember 10. között, névtelenül kitölthető kérdőívek segítségével kérte a **határterületi lakosság** közreműködését, hogy fejezze ki véleményét, tapasztalatait Határőrségről és határőrök munkájáról.

A figyelmünk középpontjában elsősorban azok az állampolgárok voltak, akik lakóhelyükön, napi szinten élik meg a határőrök jelenlétét, tevékenységét. Így ismerik mindennapjaikat és akár több éves tapasztalatuk, benyomásuk birtokában objektív képet tudnak adni külső megítélésünkről. Külön gondot fordítottunk arra a felmérés során, hogy lehetőleg egyenlő számú (arányú) kérdőív

kitöltésre kerüljön sor valamennyi helyi szerv településein. Ezzel is lehetővé kívántuk tenni a területi összehasonlító elemzést.

A 41 nap során személyesen megkerestünk, felkértünk **1713** (1700 fő magyar, 13 fő külföldi) lakost, hogy segítse munkánkat a kérdőív kitöltésével. A formanyomtatványon az általános statisztikai kérdéseken túl, választ vártunk, olyan kérdésekre, mint, hogyan felelnek meg a határőrök az általunk megjelölt kritériumoknak, és milyen alternatívák mentén látja a lakosság a szervezet lehetséges szolgáltató tevékenységének javítását, valamint milyenek ítéli meg a Határőrségről szóló hírek média megjelenését. Mindezeket túl az állampolgárok egyéni kérdéseiket is megfogalmazhatták, a választ a kollégák már részben a helyszínen, vagy részben később a különböző fórumokon az illetékesek megválaszolták.

A felmérés során a munkatársak - néhány eset kivételével - nagyon nyitottak és segítőkészek ítélték meg a helyi lakosok hozzáállását. A választ adók körében a nemek aránya közel azonos volt illetve az életkori megoszlásuk is kiegyensúlyozottnak mondható.

A válaszadás megkönnyítése érdekében a kérdőív szerkesztésekor skálás értékelési formát választottunk. A megkérdezettek 1-2-3-4-5-6-7 beosztás megjelölésével fejezhették ki véleményüket az 1 fejezte ki az „Egyáltalán nem” a 4 „Átlagosan”, míg a 7 „Teljes mértékben”, a köztes értékek tették lehetővé a szélesebb vélemény nyilvánítást és az árnyaltabb megítélést.

Következtetés

A lakosság körében végzett vizsgálat rávilágított a szervezet eddig elért eredményeire, sikereire, de sok esetben a válaszok is megerősítették a Határőrségnél tervezett további fejlesztések, intézkedések szükségességét.

Szinte egyöntetűen elismerték a válaszadók a Határőrség pártatlan, **törvényes és a lakosság felé nyitott munkáját**, ami kellő **szervezettségén** túl, **kitűnő mobilitással** rendelkezik. Külön nagyra értékelték a megkérdezettek a **munkatársak segítőkészségét**. (1.sz. ábra)

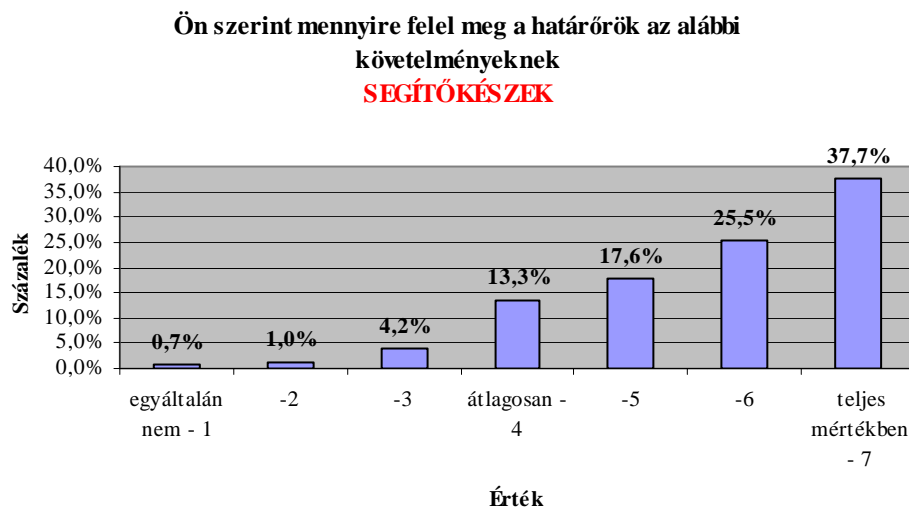

1.sz. ábra

Magas százalékban elismerte a lakosság a Magyar Köztársaság határőreinek segítőkészségét **80,8%** jónak vagy teljes mértékben szolgálatkészeknek ismeri Őket, míg elenyésző azoknak a száma, akik épp az ellenkezőjéről győződtek meg 0,7%.

Ennek ellenére néhány fejlesztendő terület igénye is körvonalazódott számunkra különösen a **technika** (2.sz. ábra), **képzés** (3.sz. ábra), **humán erőforrás** (4.sz. ábra), és a **kommunikáció** területén (5.sz., 6.sz. ábra), ahol még számos lépést kell tennünk a sikeresebb munkavégzés és a jobb külső megelégedettség érdekében.

**Ön szerint javítana-e a határterületen a határoni tevékenység
színvonalát
ha a határórség technikai színvonalát emelnénk**

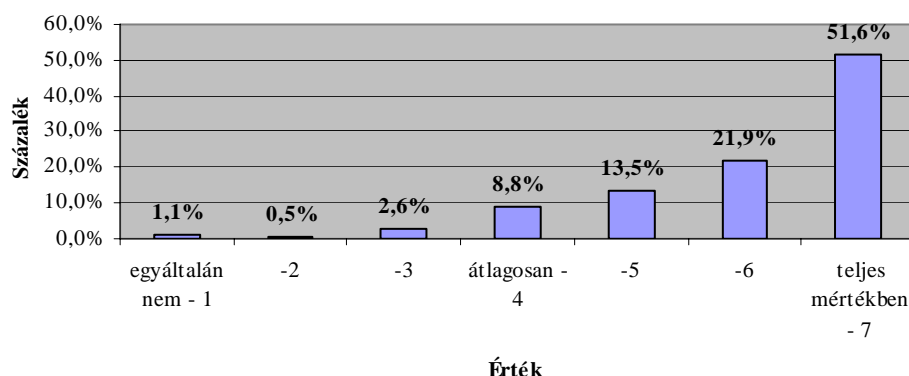

2.sz.ábra

Több mint a fele a polgároknak azt a választ adta, hogy nagyban növekedne a tevékenységünk hatékonysága, színvonala, ha jobb technikai felszereltséggel dolgoznánk. Elenyésző azok száma, akik ennek az ellenkezőjéről vannak meggyőződve.

**Ön szerint javítana-e a határterületen a határoni tevékenység
színvonalát
ha javítanánk a határőrök felkészültségét**

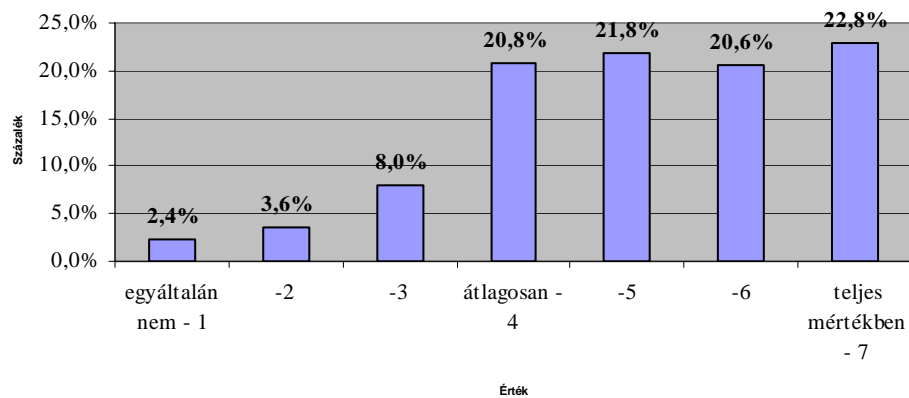

3.sz.ábra

Egyértelmű a válaszadók véleménye, hogy a mutatókat csak felkészültebb határőrök képesek javítani. Bár ellenkezőjéről is néhány válaszadó meg van győződve.

**Ön szerint javítana-e a határterületen a határári tevékenység
színvonalát
ha vonzóbbá tennék a határári pályát**

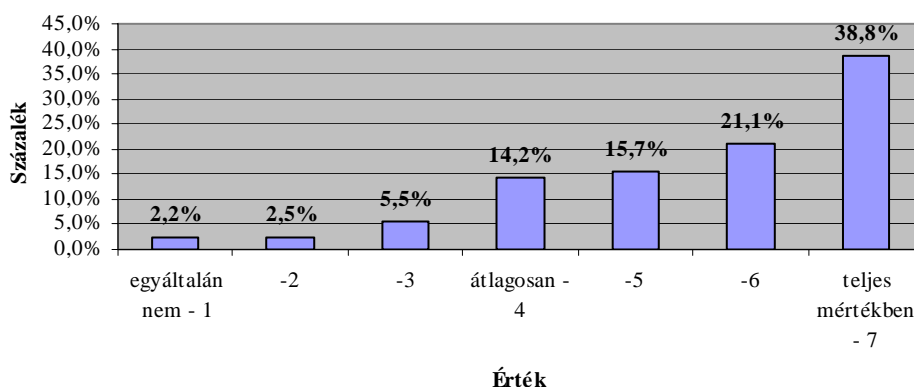

4.sz. ábra

A válaszok **38,8%** teljes mértékben egyetért azzal, hogy vonzóbb karrier emeli a tevékenység színvonalát.

Egyetért-e azzal, hogy több híradást kellene közzé tenni a határári munkájáról, azok nehézségeiről?

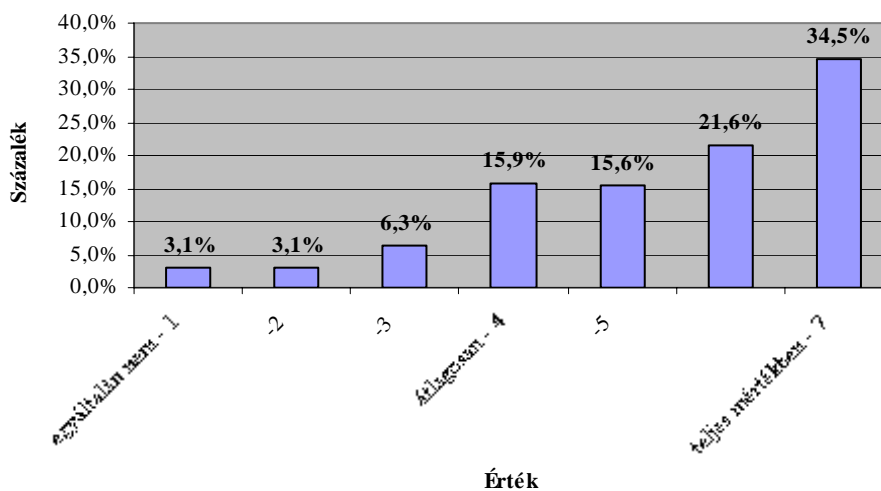

5.sz. ábra

Az állampolgárok **35,4%** teljes mértékben több híradást és információt látna szívesen a Határőrség munkájáról. De a többi vélemény is hasonló álláspontra helyezkedett.

Ön ismeri-e a határőrök jogait és kötelességeit?

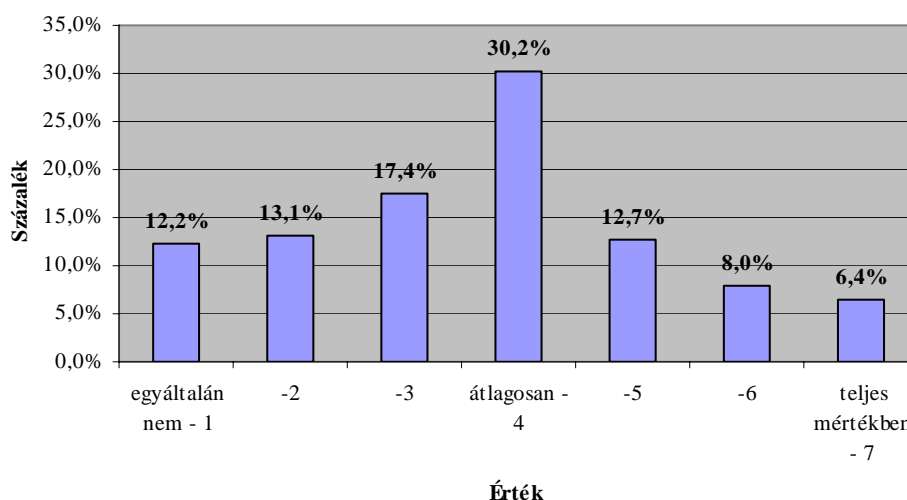

6.sz. ábra

Tekintélyes azon válaszok száma, akik nem vagy részben ismerik a határőrök jogait és kötelességeit.

4.2. Ügyfelek (külső) vizsgálat

A társadalmi hatásvizsgálat részeként, anonim kérdőíves módszerrel **ügyfél elégedettségi vizsgálatot** is végeztünk az ország 15 határ menti megyéjében és a fővárosban.

A felmérés fókuszában a határátkelőhelyen átlépésre jelentkező utasok voltak. Külön figyelmet szenteltünk a vizsgálat során, hogy egyenlő számú kérdőív kitöltésre kerüljön sor valamennyi határátkelőhelyen. Ezt tettük azzal a szándékkal, hogy egyenlő súllyal mérettessenek meg a szervezeti elemek, és lehetőséget adjon összehasonlító vizsgálatok elvégzésére is. A kollégák mindösszesen **1452 utazó** magyar állampolgárt és külföldit kérdeztek meg. A külföldiek részére a szomszédos országok nyelvén (német, szlovák, ukrán, román, szerb, horvát, szlovén) túl angolul is rendelkezésre állt a magyar nyelvűvel teljesen azonos kérdőív. Ezzel lehetőség nyílt arra, hogy a legszélesebb körben szerezzon tapasztalatot a szervezet, a külső megítélésről és a munkatársak munkájáról. A kérdések 3 nagy területet érintettek. Az általános statisztikai kérdéseken túl, a válaszadók a Határőrségről illetve a határőr alkalmazottakról kialakult tapasztalataikat fejezhették ki, illetve javaslataiknak is hangot adhattak.

A megkérdezett többsége nem első alkalommal lépte át a Magyar Köztársaság államhatárát volt utas, akinek utazása meghaladta a 100. alkalmat. Így bátran merete kitölteni a kérdőívet, mert jól ismeri a Határőrség munkáját. Általános tapasztalatként a kollégák az utasokat nyitottnak és fogadó késznek találták - bár ennek ellenkezőjéről is érkezett néhány visszajelzés - a felmérés során. Ennek köszönhető talán az is, hogy a kérdőívek 100 % értékelhető volt, és a megkérdezettek a kérdések 96-97% -ra adott választ. Korcsoportonkénti megoszlás országosan nagyon színes képet mutatott, de zömében a fiatalabb generáció tagjai vettek részt a felmérésben, a nemek aránya közel azonos volt.

Az állampolgársági kategóriák szerinti megoszlásban a kérdőív kitöltői elsősorban magyar állampolgárok voltak (923 fő), akiket az Európai Unió további polgárai követtek valamint a szomszédos országok lakói (529 fő külföldi).

A válaszadás megkönnyítése és ezzel az utasforgalom indokolatlan várakoztatásának elkerülése érdekében a határátkelőhelyen a kérdések megválaszolására egy korábban jól bevált - gyors választást lehetővé tevő - skálás értékelési formát választottunk. Az első csoportban a megkérdezettek 1-2-3-4-5 beosztás megjelölésével fejezhették ki véleményüket az 1 fejezte ki az

„Egyáltalán nem” a 3 „Átlagosan”, míg az 5 „Teljes mértékben”, a köztes értékek tették lehetővé a szélesebb vélemény nyilvánítást és az árnyaltabb megítélést.

A kérdőív záró részében az utasok azon véleményére voltunk kíváncsiak, hogy Ők miként látják a határőrök helyét és szerepét az országos és nemzetközi kitekintésben.

Következtetés

Összességében megállapítható, hogy az utasok **jónak gyakran kimagaslónak ítélték a személyi állomány munkáját** (7.sz. ábra), **felkészültségét, fellépését** (8.sz., 9.sz. ábra), **intézkedéseinek szakszerűségét** (10.sz.ábra) és **indokoltságát**. A munka szervezettségét (11.sz. ábra) és hatékonyságát is magas szintűnek tekintik.

Mennyire elégedett a Határőrség szolgáltatásaival?

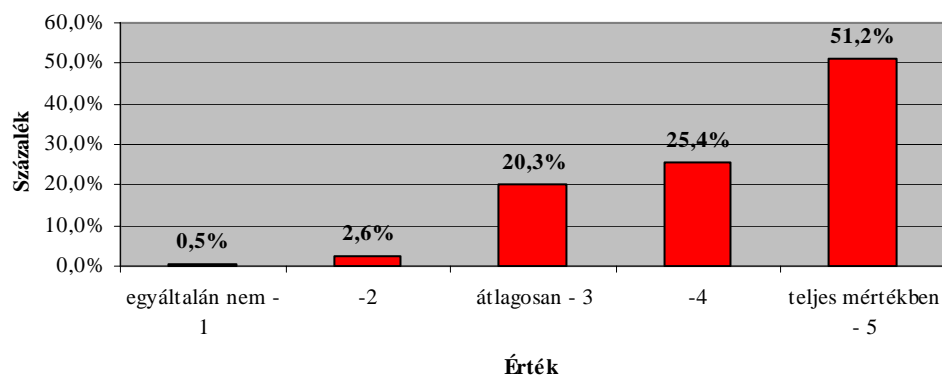

7.sz.ábra

A megkérdezettek több mint a fele **51,2%-a teljes mértékben elégedett a Határőrség szolgáltatásával**, 45,7% átlagosnak vagy attól jobbnak ítélte a szolgáltatás színvonalát. Csupán 3,1% véli gyengének vagy nem kielégítőnek.

Mennyire tartja kultúráltnak a Határőrség szakembereinek a megjelenését?

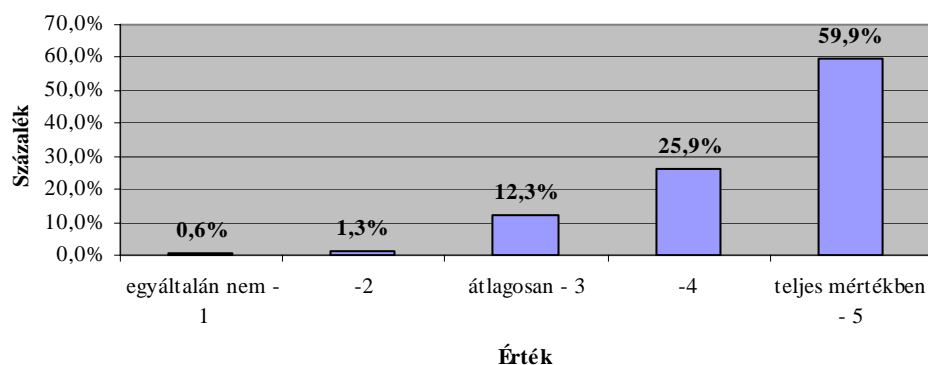

8.sz.ábra

A felmérés eredményei alapján megjelenésünk is nem hagy kívánni valót maga után. Itt is magas számban **59,9%** a megkérdezetteknek úgy látja **pedáns a dolgozók megjelenése**. A felmérésben részt vevők 12,3% átlagosnak és 25,9% ennél jobbnak találja megjelenésünket. Szinte elhanyagolható a lesújtó vélemények száma 0,6%.

Mennyire voltak készségesek, segítőkészek Önnel?

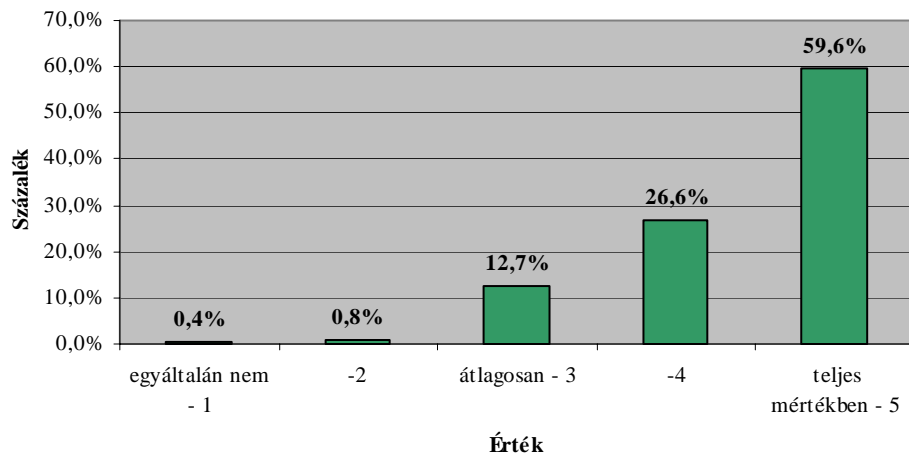

9.sz.ábra

Magas eredményt mértünk a **munkatársak segítőkészségéről és készségességéről** az ügyfelek (utasok) körében. 86,2% átlagon felülinek ítéli ezen tevékenységünket, de a megkérdezettek **59,6% mondta azt, hogy kiváló** ezen munkák, és csupán a töredék véli gyengének.

Mennyire érzékelté szabályosnak az intézkedést?

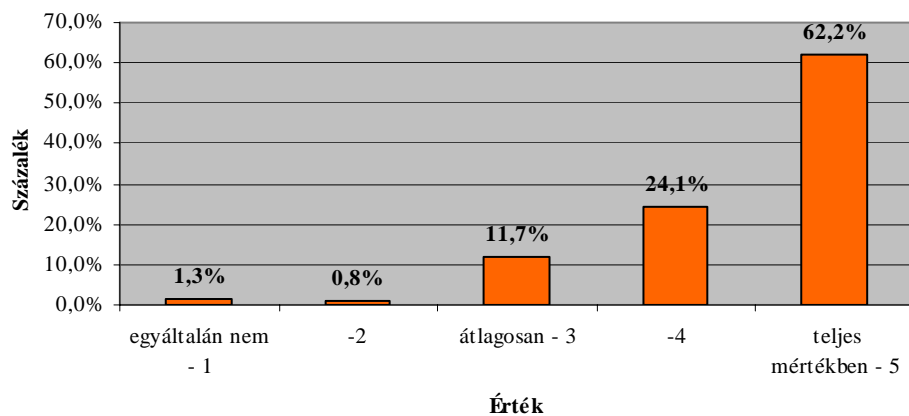

10.sz.ábra

Intézkedésünk szakszerűségéről sem oszlottak meg a vélemények itt is **62,2% teljes mértékben szakszerűnek látta munkánkat**, míg 35,8% átlagosnak vagy annál egy mércével jobbnak tapasztalta azt.

Mennyire tartja szervezettnek a munkát az átkelőhelyen?

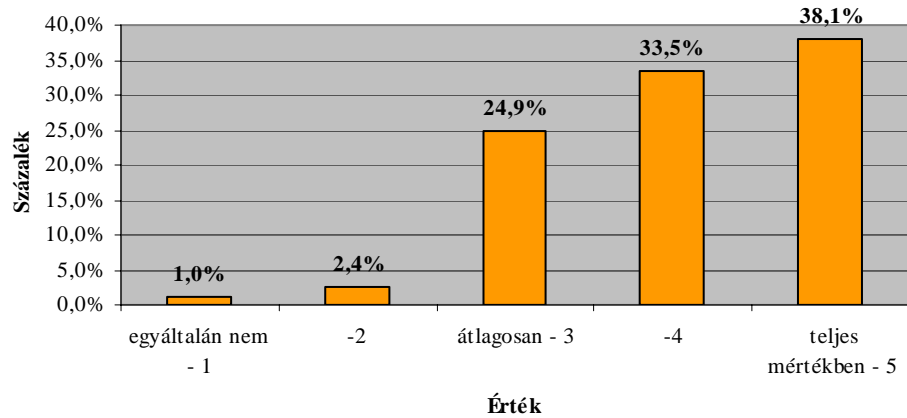

11.sz.ábra

Infrastruktúránk alacsony elismertsége ellenére humán és szervezési tapasztalatainkat kimagaslóan elismerik az állampolgárok.

A megkérdezettek fejlesztendő területként a **technikai eszközöket** és **infrastruktúra színvonalának emelését** tartja indokoltnak (12.sz., 13.sz. ábra).

Mennyire tartja biztonságosnak a Határőrség átléptető rendszerét?

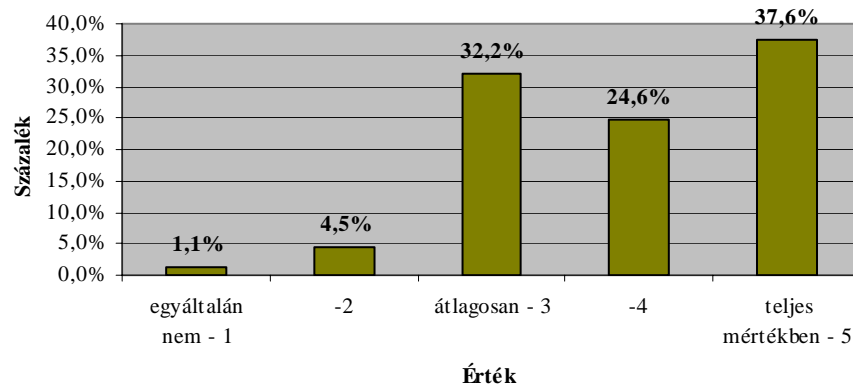

12.sz. ábra

A válaszadók körében megoszlik azon vélemény, hogy milyen biztonságos a **Határőrség átléptető rendszere**, de a többség **62,2 %** jónak véli.

Mennyire tartja korszerűnek az átkelőhelyet?

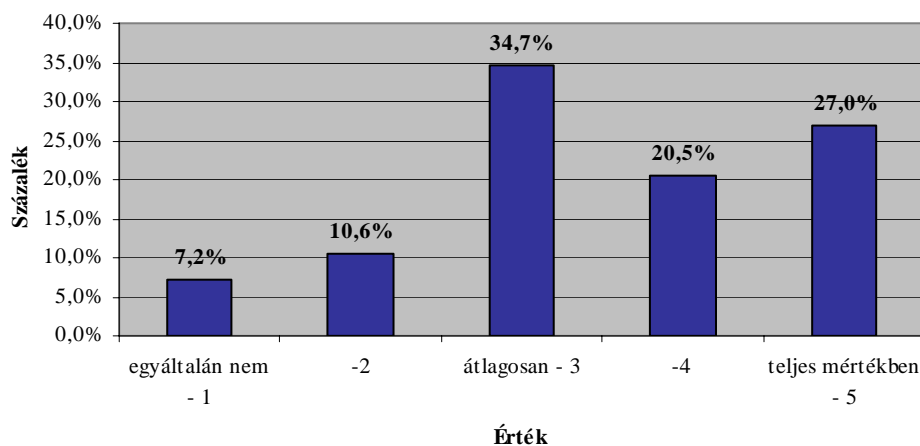

13.sz.ábra

A korábbi kérdéshez hasonlóan az utasok átlagosnak **34,7%** vagy valamivel jobbnak **47,5%** látják az **átkelőhelyek állapotát**, de jelentős azok száma is, akik korszerűtlennek látták az objektumokat.

Ön szerint a turista első kapcsolata a határátkelőn lévő határőrrel hozzájárul –e az országról alkotott kép kialakulásához?

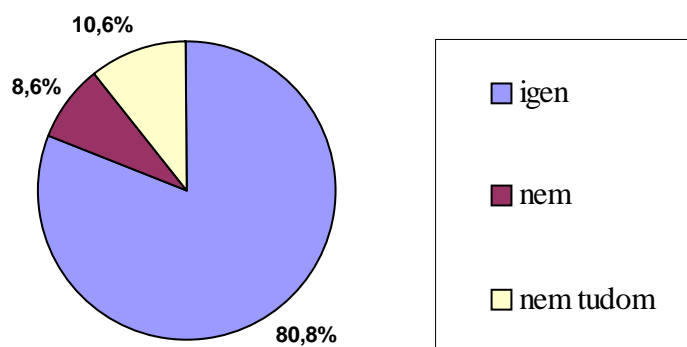

14.sz.ábra

Egyértelműen kimutatható (14.sz.ábra), hogy milyen **fontos** szerepe van a **határőrnek** az utazó közönség számára **az országról alkotott kép** kialakításánál. Az utasok **80,8 %** gondolta úgy, hogy az országról benne kialakuló első impressziót a határőr testesíti meg. Így a határőr azon meghatározó tényezővé formálódik, aki mércéje, sarokköve az utazó közönség további ítéletének és véleményének.

Ön szerint a magyar határőrök egyenrangú partnerei-e más Európai országok határőreinek?

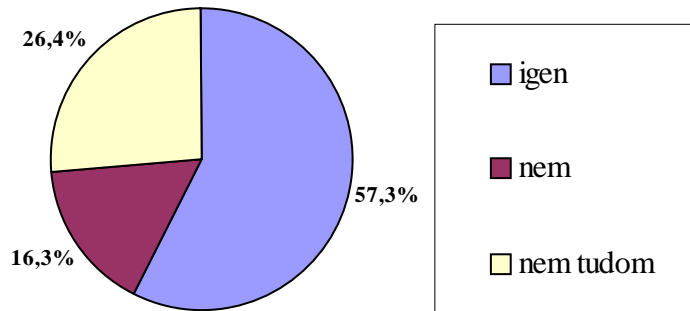

15.sz.ábra

A válaszadók több mint fele **57,3% úgy látja, hogy egyenrangú partnerei a magyar határőrök az európai kollégáiknak.** Ennek ellenére sokan 16,3% ezt nem így gondolják.

4.3. Önkormányzatok (külső) vizsgálat

A határmenti települések lakossága, a határátkelőhelyeken átutazó közönség mellett a Határőrség területi és helyi szerveinek vonzáskörzetében található **önkormányzatokat** kerestük fel a kérdőíveinkkel.

A felmérés célja módja

A felmérések célja az volt, hogy kapjunk egy teljesebb képet a Határőrség külső megítéléséről. Megtudjuk, milyenek vagyunk, mik az elvárások velünk szemben, milyen a megkérdezettek véleménye a szervezet működését, tevékenységét, megjelenését illetően.

A felméréseket önerőből a saját állomány hajtotta végre. A területi és helyi szinten a minőségfejlesztési koordinátorok összesítették a kérdőíveket. Az országos összesítés a területi koordinátorok által megküldött összesítések alapján történt.

A felmérés során a Kirendeltségek, vagy Igazgatóságok levélben illetve személyesen kérték fel a helyi és területi határterületi önkormányzatok képviselőtestületeit a kérdőív kitöltésére, illetve visszaküldésére.

Az elküldött kérdőív kérdései négy kérdéscsoportba sorolhatók. A kérdések segítségével a helyi határőri jelenlétre, a határőrök megítélésére, illetve az önkormányzatok és a Határőrség együttműködésére jellemző, erősségekre és hiányosságra kerestük a választ.

Következtetések

A pozitív hozzáállás egyik markáns jele, hogy a kérdőívet visszaküldő önkormányzatok közül nagyon sokan éltek a vélemény, javaslat, észrevétel nyilvánítás lehetőségével, ami a kérdőív utolsó pontjában állt módjukban.

Összegezve az önkormányzatok véleményeit pozitívként említhető, hogy a határmenti települések döntő többségében **érezhető a határőrség jelenléte.** (1.sz. táblázat)

A válaszok alapján a Határőrség erősségeként domborodik ki, hogy **a szervezet tevékenységével összességében elégedettek,** a képviselőtestületek szerint a **polgárok bizalommal fordulhatnak Határőrséghez, bátran tehetnek javaslatot.** (16.sz. ábra)

Van-e a Testületen belül kijelölt személy, aki a közbiztonsággal foglalkozik?	igen	29,69%
	nem	67,86%
	nem tudom	2,46%
Érezhető-e a határőri jelenlét a településen?	igen	85,23%
	nem	12,50%
	nem tudom	2,27%
Lakik-e a településen hivatásos határőr?	igen	77,23%
	nem	18,53%
	nem tudom	4,24%
Amennyiben igen, a település lakossága saját határőrének érzi-e?	igen	61,34%
	nem	14,81%
	nem tudom	23,84%
Van-e a településen Polgárőrség?	igen	47,26%
	nem	51,60%
	nem tudom	1,14%
Beszél-e a lakosság a helyi Határőrség problémáiról?	igen	35,27%
	nem	33,71%
	nem tudom	31,03%

1.sz táblázat

Érdemes a Határőrségnek javaslatot tenni, mert felhasználják a munkájuk során.

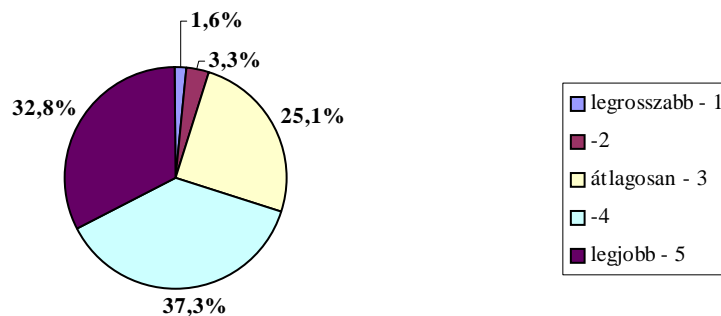

16.sz. ábra

Országos összesítésben a válaszok **1,6%** szerint nem, **32,8%** szerint igen, és **25,1%** szerint átlagosan érdemes a Határőrségnek javaslatokat tenni, mert felhasználják a munkájuk során.

Javítandó azonban a kapcsolat és együttműködés formáit a Polgárőrséggel, civil szervezetekkel, Önkormányzatokkal, mivel ennek megítélése nagyrészt átlagos.

Az önkormányzatok egységei, illetve személyei és a Határőrség munkakapcsolata túlnyomórészt eseti jellegű. (17.sz. ábra)

Hivatal munkakapcsolatának gyakorisága

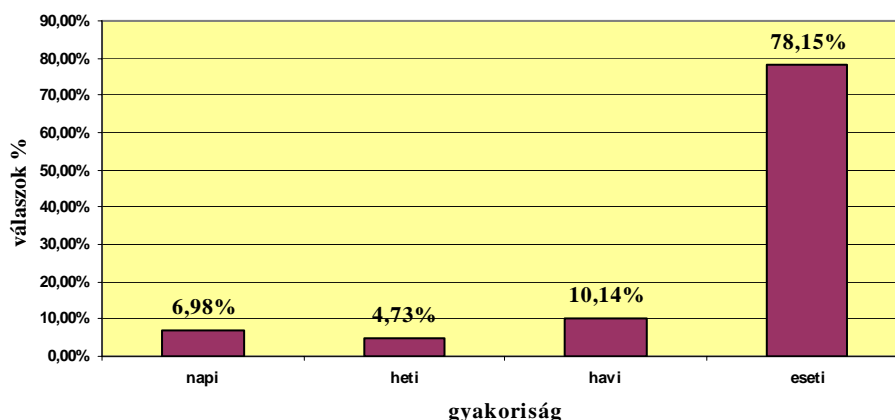

17.sz.ábra

A határőrök tulajdonságai közül erősségek: a **becsületesség, szervezettség, készségesség**. Fejlesztendő területek: a **gyors beavatkozás, elérhetőség, rugalmasság**. (18.sz. ábra)

Mennyire felelnek meg a helyi határőrök az alábbi követelményeknek?

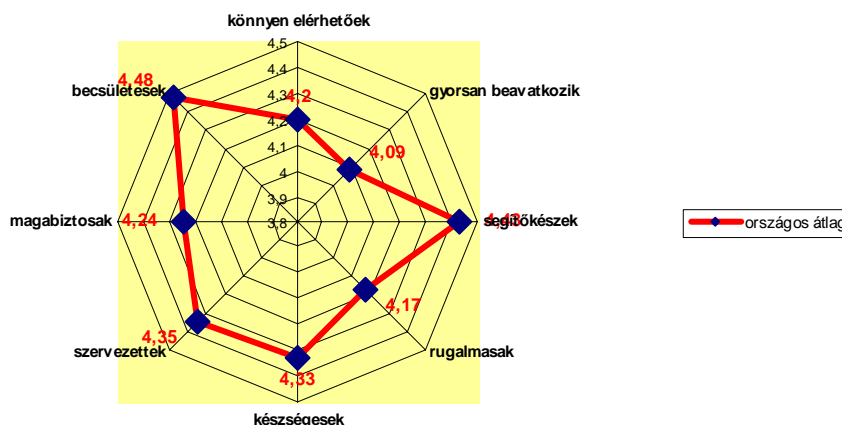

18.sz. ábra

Jól látható, hogy a becsületesség megítélése a legjobb (országos átlag: **4,48**), illetve a gyors beavatkozás a legrosszabb (országos átlag: **4,09**). Javítani kell az elérhetőségen (országos átlag: **4,20**) és a rugalmasságon is (országos átlag: **4,17**).

A felmerült javaslatok alapján **szorosabb együttműködést, rendszeresebb tájékoztatást, megbeszéléseket**, azaz a **kommunikáció fejlesztését** kezdeményezik az önkormányzatok. Fontosnak tartják, hogy kellő információt szolgáltatson a szervezet a tevékenységét, a közbiztonsággal kapcsolatos jogait, feladatait illetően. **Tájékoztatást várnak** az érintett területeken bekövetkező eseményekről.

A kérdések nagy része az uniós, és a schengeni csatlakozás következtébe bekövetkező változásokra irányult, jelezve ezzel, hogy ezen a területen sem elegendő az információ biztosítása.

„Nincs nehezebben véghezvihető, kétségesebb és óvatosabban kezelhető dolog, mint a dolgok új rendjének kezdeményezése.” (Niccolo Machiavelli)

5. Javaslatok, ajánlások

Az elégedettségi vizsgálatok jelentőségét az adja, hogy a szolgáltatás minőségének mércéje az érdekelt felek elégedettsége. **Elégedettség nélkül nincs minőség.**

Fel kell ismerni, és a középpontba kell helyezni a TQM szemléletű (Total Quality Management) irányítással biztosítható vevői elégedettség növelését.

Az ISO 9000 nyolc alapelve között, a TQM alapelvek között és ezek értékelésére alkalmas modellek, mint az EFQM, vagy a CAF alapelvei között is szerepel az ügyfél, vagy vevőközpontúság, a munkatársak bevonása a folyamatokba, a folyamatos fejlesztés igénye, a vezetés felelőssége.

Az elégedettségi vizsgálatok alapján, illetve a CAF szervezeti önértékelés eredményeit is figyelembe véve az önértékelési modellek kritériumrendszerének megfelelően a következő sarkalatos területeket kell kiemelten kezelni.

A vezetésnek maximális elkötelezettséggel és példamutatással kell a minőségügyi folyamatok élére állnia. A már megfogalmazott és elfogadott **Minőségpolitikai nyilatkozatot** széleskörű tájékoztatás és publikáció mellett célszerű kihirdetni.

Amennyiben a külső környezet változása ezt megköveteli, bővíteni kell a stratégiai tervezésbe, a szervezet jövőképe, küldetésének, stratégiai céljainak, értékrendjének felülvizsgálatába, aktualizálásába bevont személyek körét. **Csak így biztosított a változtatás megalapozottsága, hatékonysága, az érdekelt megelégedettsége.**

A vezetésnek nyitottá kell válnia az új vezetési módszerek bevezetésére és alkalmazására. Vezetéseméleti, döntéseméleti képzési tematikát kell kidolgozni, az új vezetési **módszerek gyakorlatban történő alkalmazására is.**

Javasolom rendszerszabványok alkalmazását (pl. ISO 9001:2000) a folyamatok optimalizálása céljából. **A kulcsfontosságú folyamatokat** csak így lehet hatékonyan felügyelni, a szükséges változtatásokat végrehajtani, és **minőségközpontú értékrendet** kialakítani.

A szervezetnek fel kell tárnia, és elemeznie kell a külső és belső információs csatornák folyamatos működtetésével **a sikeres működés elérésének kockázatait és lehetőségeit, és rendszeresen értékelnie kell környezetének meghatározó tényezőit.**

Mindezek érdekében javasolom a tervezett **Minőségirányítási rendszer** tervezésénél az elégedettségi vizsgálatokat a **rendszerbe beépíteni** azért, hogy az ügyfelek kérdéseinek, panaszainak figyelemmel kísérésére és kezelésére megbízható eljárásokat és rendszereket működtessen a szervezet. Ezáltal szabályozni kell az elégedettségi vizsgálatok:

- a rendszerességét,
- a megkeresettek körét,
- az eredmények hasznosítását,
- a visszacsatolás módját,
- rendszeres felülvizsgálatát.

Célszerű a **hatásvizsgálat körét kiterjeszteni:**

- a társ rendvédelmi szervekre,
- civil szervezetekre (pl. polgárőrség)

A külső (együttműködő, ügyfél által megfogalmazott) vélemény szakszerűbb feldolgozása szükséges. A megismert külső vélemény feldolgozása és továbbtájékoztatása az érintett szintek és szervezeti elemek felé elengedhetetlen.

A közvélemény kutatásból, ügyfél elégedettségmérésből származó adatokat, információkat a szervezet használja fel a szolgáltatást igénybevevők jelenlegi és jövőbeni igényeinek meghatározására.

Feltétlenül szükséges az elégedettségi mérések eredményeinek **szélesebb körű kommunikációja**. Alkalmas lehet erre például, a most készülő új határőrségi honlap, vagy a közeljövőre tervezett intranet hálózat.

Meg kell vizsgálni, és az anyagi lehetőségekhez mérten fel kell térképezni más információszerezési lehetőségeket is, az elégedettségi vizsgálatok területén.

Új kommunikációs stratégia kialakítása szükséges. A legszélesebb körben meg kell teremteni a világos belső és külső tájékoztatást.(A szervezet kapcsolatainak javítása, a közbizalom erősítése, a határ menti területen a biztonság fokozása érdekében.)

A tájékoztatás hatékony rendszerének kialakítása, megszervezése és lebonyolítása szükséges a szervezetben és egyéb közéleti fórumokon.

A meglévő társadalmi kapcsolatok ápolása, a helyi határőr jelenlét (akár a vezetői szint bevonásával megvalósuló) mennyiségi és minőségi javítása indokolt.

A sajtóval, médiával a kapcsolatok további erősítése. Növelni kell a médiában a határőrségi hírek számát, de azok legyenek konkrétak, tényszerűek, tűnjön ki belőlük, hogy mire van jogosultsága a határőrnek.

Gyakrabban kell szerepeltetni a szervezetet a médiában. Éreztetni kell a határőrökkel, hogy fontosak a szervezetnek és az országnak.

Lehetővé kell tenni a szolgáltatás színvonalának növelését elősegítő mérések, javaslatok, ötletekre való nyitott intézményi környezet megteremtését.

A folyamatok mérése és figyelemmel kísérése érdekében javaslok **minőségmutatók** bevezetését, mind az elégedettségi vizsgálatok, mind a teljesítménycélokra vonatkozóan. (panasz hányados, fluktuációs hányados, stb.)

Az információt biztosító rendszerek naprakészségének biztosítása, jobb információáramlást elősegítő és a kollegiális kapcsolatok kialakítását támogató módszerek bevezetése.

A teljesítményalapú működés elősegítése érdekében megfelelő fórumot célszerű biztosítani minden kezdeményezésnek, és ezekre érdemben reagálni is szükséges.

A kialakult minőségfejlesztési hálózatot célszerű továbbra is fenntartani, megfelelő motiváltság biztosításával, és a koordinátorokat egyben az innovációs tevékenységbe is bevonni.

Hosszútávon célszerű a szervezeti teljesítményértékelést és az egyéni teljesítményértékelés is a minőségirányítási rendszeren belül szinkronba hozni.

Központi, területi és helyi feladattervek készültek az önértékelés eredményeinek hasznosítására a felmerült problémák kezelésére, a hiányosságok orvoslására, valamint a fejlesztésre szoruló területeken végzett munka minősége javítása érdekében. A vezetés feladata az intézkedési terv stratégiai szemléletű végrehajtása.

A fejlesztéseket folyamatosan nyomon kell követni, hatásait elemezni szükséges. Időszakonként visszatekintő általános értékelés és/vagy újabb CAF önértékelés elvégzése szintén hozzásegíthet a minőségfejlesztési törekvések megvalósításához.

A BM központi CAF adatbázis felhasználásával a közigazgatási és rendvédelmi szervek összehasonlítható adatok elemzésével tájékozódhatnak más hasonló feladat- és hatáskörrel rendelkező szervezetekben lefolytatott CAF értékelések eredményeiről, mely a sikeres megoldások adaptálása és az egymástól való tanulás elveinek érvényesülése alapján elősegítheti a hazai közigazgatási és rendvédelmi szervezetek további minőségfejlesztési tevékenységét.

Az elégedettségi vizsgálatokkal a Határőrség nyitott a tevékenységében érdekeltek felé, és e folyamat meghonosításával nagy lépést tett a bizalomkeltés terén a lakosság, önkormányzatok, utazók és a munkatársak körében.

Cél tehát a határőrségi minőségmenedzsment teljes körű alkalmazása. Az ISO 9001 szerinti minőségirányítási rendszer alapvetően alkalmas más irányítási rendszerekkel együtt történő alkalmazásra, mint például ISO 14001 Környezetközpontú irányítási rendszer. Már most vannak a szervezetben belül kezdeményezések arra vonatkozóan, hogy megfelelő eljárás és dokumentációs rendszer fedjen le bizonyos tevékenységeket. (Készül a Határőrség pszichológiai tevékenység szakmai protokollja) Összekapcsolva mindezen kezdeményezéseket a jövőben hatékony **integrált vezetésirányítási** rendszer alakítható ki.

*„... tudomásunk szerint minden sikeres minőségi forradalom a felső menedzsment részvételével történt ...EGYETLEN KIVÉTELT sem ismerünk.”
(Dr. J.M. Juran)*

6. Befejezés

A meghirdetett minőségfejlesztési és innovációs program jegyében 2004-ben a Határország vezetése egyértelműen elkötelezte magát a **minőség** mellett.

A Határországnál meghonosodott egy olyan minőségi szemlélet, amely alapja lehet a további minőségi tevékenységnek, és elősegíti a vezető-irányító és a végrehajtói tevékenység hatékonyságának és minőségének növelését.

Az elvégzett szervezeti önértékelés és a beindult elégedettségi vizsgálatok tapasztalatai, alapot jelentenek a további tervek megvalósításához.

A Határország felismerte azt, hogy a megváltozott környezeti kihívásokra csak úgy képes reagálni, ha megreformálja szervezeti működését, vezetési eszközeit. Növeli a szervezet és a vezetés hatékonyságát, működését továbbfejleszti.

Stratégiai célként kezeli a minőség alapú tevékenységet, és a minőségügyi eszközök alkalmazásával törekszik a szolgáltató jellegű, ügyfélorientált szemlélet meghonosítására.

Ennek érdekében nagy hangsúlyt fektet:

- A körültekintő és rendszerszemléletű tervezésre (jövőtervezésre);
- A szervezeti struktúra, folyamatok, eljárás-technológiák folyamatos korszerűsítésére, fejlesztésére;
- Az innovációra, a tudásmenedzsment megvalósítására;
- A munkatársak teljeskörű elkötelezettségére, szolgáltató szemléletének kialakítására;
- A hatékony, költségkímélő és rugalmas reagálóképességre;
- A szakszerű, törvényes, emberi szolgáltatásnyújtásra;
- A korrekt, megbízható kapcsolatok kialakítására mind partnereinkkel, mind munkatársainkkal

Mindezeket hatékony Minőségirányítási rendszer bevezetésével és működtetésével, a folyamatos fejlődés érdekében munkatársaink szaktudásának és kreativitásának kamatoztatásával, ill. érdekelt ügyfeleink megalégedettségre összpontosító működéssel kívánja elérni.

(A cikk adatai 2005. június 30-án kerültek lezárásra.)

Feldolgozott és felhasznált irodalom jegyzéke

1. MSZ EN ISO 9000 Minőségirányítási rendszerek. Alapok és szótár (ISO 9000:2000)
2. MSZ EN ISO 9001 Minőségirányítási rendszerek. Követelmények (ISO 9001:2000)
3. MSZ EN ISO 9004 Minőségirányítási rendszerek. Útmutató a működés fejlesztéséhez (ISO 9004:2000)
4. MSZ ISO 9004-2 Minőségirányítás és minőségügyi rendszerlemek. A szolgáltatás irányelvei
5. Arthur R. Tenner Irving J. DeToro: Teljes körű minőségmenedzsment Műszaki Könyvkiadó, Budapest, 2001.
6. Philip Kotler: Marketing Menedzsment: Elemzés, tervezés, végrehajtás, ellenőrzés / Kotler, Philip. - 9. kiad. *2. magyar kiad. - Budapest, Műszaki Könyvkiadó, 1999.
7. Dr. Teke András PhD.: A változások és a szervezeti kultúra, Határőr Újság 60.évf. 3. szám, 2005.
8. Határország 2010-ig szóló területi stratégiája, HŐR belső anyag
9. A Magyar Köztársaság Gazdasági és Közlekedési Minisztériuma által kiadott pályázati útmutató a Nemzeti minőségi Díj 2004. évi pályázati feltételeiről, és követelményrendszeréről, www.gkm.gov.hu
10. Dr. Teke András PhD.: A minőségfejlesztés kezdeti tapasztalatai a Határországnél, Magyar Minőség XIV. évfolyam 2. szám, 2005/2.
11. Bálint Julianna: Minőség. Tanuljunk, tanítsuk és valósítsuk meg Terc kft., 2001
12. Veres Zoltán: Szolgáltatás-MARKETING KJK-KERSZÖV Jogi és Üzleti Kiadó Kft., Budapest, 2002.
13. dr. Szvitacs István: Minőségmenedzsment óravázlat, Pécs, 2001
14. dr. Szvitacs István: Minőségirányítás óravázlat, Pécs, 2001
15. 1057/2001. (VI. 21.) Kormányhatározat, Magyar Közlöny, 2001/69. sz.
16. 1113/2003. (XI. 11.) Kormányhatározat a közigazgatási szolgáltatások korszerűsítési programjáról, Magyar Közlöny, 2003/129. sz.
17. 22/2004. (VI.29.) számú HŐR OPK intézkedése a Határország minőségfejlesztési tevékenységének bevezetésére
18. Belügyminisztérium ágazati stratégia 2003-2006, BM honlap: www.b-m.hu
19. Dr. Teke András PhD.: Integráció, stratégia, minőségfejlesztés, Határőr Újság 59.évf. 4. szám, 2004.
20. A Határország hivatásos és köztisztviselői állománya 2005. évre szóló teljesítménykövetelmények alapját képező TESTÜLETI KIEMELT CÉLKITŰZÉSEK, 2005., HŐR belső anyag
21. 3/2005 (I.21.) számú HŐR OPK intézkedése Határország minőségfejlesztési és irányítási tevékenységére
22. Sipos Gáborné: Válaszok az ISO 9001:2000-es kihívásaira-tapasztalatok és nemzetközi támogatás, Minőség és Megbízhatóság, 2003/1
23. Pónyai György: Irányítási rendszerek szerepe a magyar Nemzeti Fejlesztési Terv megvalósításában, Minőség és Megbízhatóság, 2003/2
24. Dr. Veress Gábor: A minőségügy alapjai, Műszaki Könyvkiadó, Budapest, 1999.
25. Miko György: Az EFQM-modell és az ISO 9000-es szabványok a sikeres vezetésért, Minőség és Megbízhatóság, 2003/3
26. Prof. Dr. Hans Dieter Seghezzi: A minőségirányítás szerepe a jövőbeni Európában, Minőség és Megbízhatóság, 2004/1
27. Dr. Kállai Mária: Hogyan jobban? A minőségfejlesztés, mint az intézményi tartalmi fejlesztés eszköze, Magyar Minőség XII. évfolyam 11. szám, 2003/11
28. Sipos Gáborné: Az ISO 9004:2000 szerepe az üzleti kiválóság elérésében, Magyar Minőség XIII. évfolyam 4. szám, 2004/4
29. Toldi Sándor: A kiválósági kultúráért, Magyar Minőség XIII. évfolyam 5. szám, 2004/5
30. BM Közigazgatásszervezési és Közszolgálati Hivatal honlapja (<http://www.bmkozszo.org.hu>)
31. ConsAct honlapja (<http://www.cafrendszer.hu>)
32. Győri Pál: Iránytű a minőséghez-vezetőknek, Isocont Kft, Budapest, 1999.
33. Közigazgatási-fejlesztési füzetek 3., Minőségbiztosítási rendszerek a közigazgatásban, Tanulmányok, szerk: Verebéli Imre, ISBN 963 9395 00 5, Magyar Közigazgatási Intézet, 2001.

34. Dr. Veress Gáborné, Dr. Veress Gábor: A rendőrségi tevékenységek minőségmenedzsmentjének alapjai, kézirat
35. Dr. Koczor Zoltán szerk.: Minőségügyi rendszerfejlesztés módszertani segédlet, kézirat, Budapest, 2000.
36. 37/2003. (VIII.14.) BM rendelet a Magyar Közigazgatási Minőség Díjról, Magyar Közlöny, 2003/96. sz.
37. www.iso.org
38. ISO Standards, <http://praxioom.com>
39. www.efqm.org
40. [ISO 9001, The Standard Interpretation](#), *The International Standard for Quality Management Systems*. Third edition, 2002, by [Leland R. Beaumont](#). ISBN 0-963003-6-2.

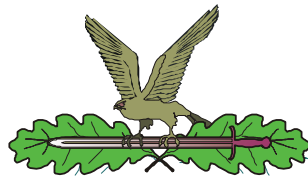

Dr. Veress Gáborné – Dr. Veress Gábor – Dr. Teke András
A határőrségi tevékenységek minőségmenedzsmentjének alapjai

A Határőrség érett korú⁸, ugyanakkor fiatalos dinamizmussal fejlődő, modern rendvédelmi szerv, amely tervszerűen készül a teljesjogú schengeni csatlakozásra.

Ha egy szervezet tevékenységi filozófiáját a „biztonságos-gyors-kulturált” vagy a „törvényesség–szakszerűség–hatékonyság” jegyében lehet körülhatárolni, akkor a minőségi megközelítés már több, mint egy évtizedes múltra tekinthet vissza.

A minőségre törekvés intézményesítése a Határőrség középtávú Szakstratégiájában válik egyértelművé⁹, majd megerősítést nyer a szervezet „Minőségpolitikai nyilatkozatában” és a teljesjogú schengeni csatlakozásig és az ezt követő időszakra szóló stratégiájában¹⁰. A Határőrség egy olyan útra lépett, amely a jövő megalapozását segíti elő: elkötelezte magát a minőségügygel.

Jelen tanulmány kísérletet tesz a minőség és minőségügy fogalmának értelmezésére, a minőségügy szervezeti szabályozásának körülhatárolására, részletesen foglalkozik a szervezeti minőségmenedzsmenttel, a minőségügy „hasznával”.

1. MI A MINŐSÉG, A MINŐSÉGÜGY?

Sokat beszélünk, sokat írunk ma már a minőségről, a minőségügyről, értelmezzük tehát ezen alapfogalmakat!

Minek a minősége?

A határőrnek van minősége? A Határőrségnek van minősége? A határőri tevékenységeknek van minősége? Hasonlóan ehhez: az autógyárnak van minősége? Az autógyárosnak van minősége? Az autónak van minősége? Az autógyártásnak van minősége? Az autóhasználatnak van minősége?

A korszerű minőségügy értelmezése szerint a termelési és fogyasztási folyamatok együttesének van **minősége**[1]- [2], az autó esetében tehát az autógyártás és az autóhasználat együttesének értelmezzük a minőségét.

A fentiekből következően a Határőrség esetében a határőrségi tevékenységek és azok hatása együttesének van minősége. Ennek megfelelően beszélhetünk például a határbiztonság és a határrendszet állampolgárok általi „megélésének” a minőségéről, vagy a határforgalom ellenőrzés biztosításának és annak állampolgárok általi megéléséneknek a minőségéről.

Az igénykielégítés értelmezése

A fentiekből látható, hogy olyan tevékenység-párok esetében beszélünk minőségről, ahol a „termelő” tevékenység, amely vagy gyártás vagy szolgáltatás, valamilyen fogyasztói igény kielégítését szolgálja, vagyis a gyártó/szolgáltató a termelési folyamat által termelt termékkel ki kívánja elégíteni a fogyasztó fogyasztási igényét (elvárásait). A termelési és a fogyasztási folyamatok együttesét **igénykielégítési folyamatnak** nevezzük.

A határőrségi tevékenységekkel kapcsolatban értelmezhetjük például a „határrend” igénykielégítési folyamatát, vagy a „határbiztonság” igénykielégítési folyamatát (lásd 1. és 2. ábrák).

⁸ 2006-ban ünnepli 60 éves fennállását.

⁹ 9/2003.(BK.ksz)BM Közig. Államtitkári Intézkedés

¹⁰ Jóváhagyva 2005.10.28. Határőrség Országos Parancsnokság

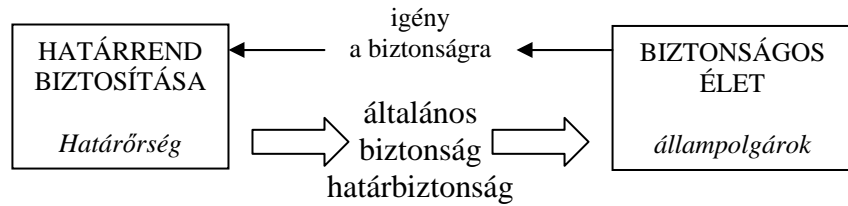

A határbiztonság igénykielégítési folyamata

1. ábra

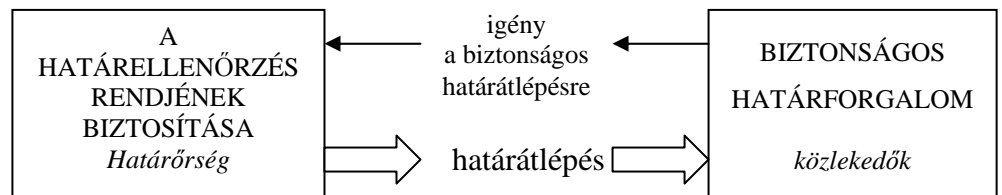

A határátlépés igénykielégítési folyamata

2. ábra

E folyamatban a határbiztonság a komplex nemzeti és európai biztonság része, amelyet a Határőrség kompetencia alapján, a társadalmi környezetet tükröző biztonsági szereplőkkel együtt koordinatív és kooperatív módon szavatol.

Kik érdekeltek az igénykielégítésben?

Nyilvánvaló, hogy az igénykielégítésben alapvetően **érdekel** a termelő és a fogyasztó. A határbiztonságban, mint igénykielégítésben tehát érdekelt a Határőrség, ezen belül a konkrét tevékenységet végző határőr és a határbiztonságot élvező helybeli (vagy az ott tartózkodó) állampolgár, de nyilván érdekelt az önkormányzat, sőt az egész társadalom. Érdekel továbbá az egyenruha gyártó, a járőr-gépkocsit gyártó autógyár, a fegyvergyár, stb.

Elgondolkoztató tény, hogy az autó esetében nemcsak az autó és az autóalkatrész- gyártó, valamint az autóhasználó személy(ek) érdekeltek, hanem érdekelt még többek között az üzemanyaggyártó olajipar is, és az autópálya díjat szedő szervezet is .

A főbb érdekeltek megállapításához ki kell ezért terjeszteni az igénykielégítési folyamatot „ellátási láncá”, azaz meg kell vizsgálni a beszállítókat és a végfogyasztókat, illetve a termék teljes életpályáját a tervezéstől a létesítésen keresztül a „vevőszolgálatig” [2].

Az autógyártás és-használat igénykielégítési láncának vázlata a 3. ábrán látható. Az ábráról látható, hogy az autóhasználat igénykielégítési lánc is mennyire összetett, részese a közlekedés rendjének biztosítása is.

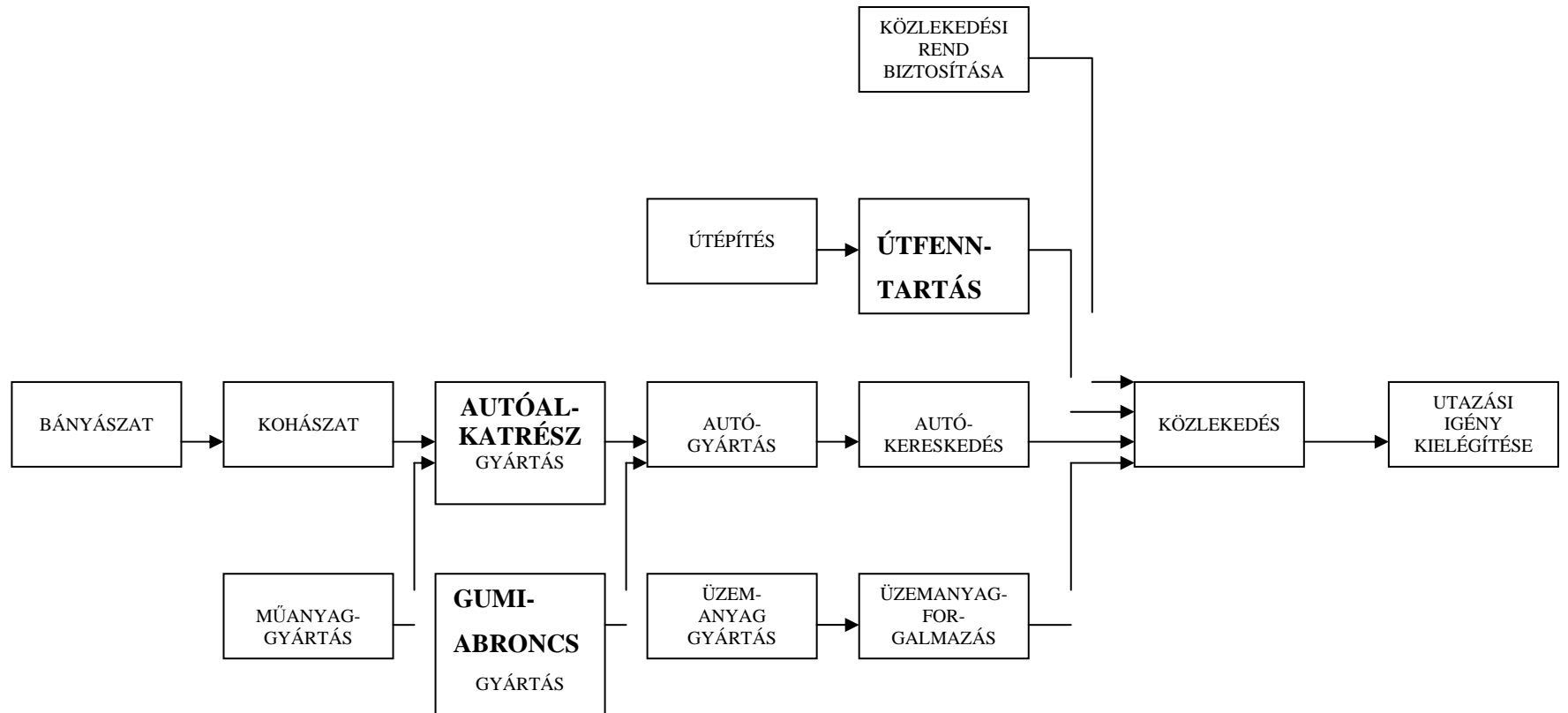

Az autógyártás- és használat / közlekedés igénykielégítési láncának vázlata

3.ábra

Mi az érdekeltek igénye?

Mi az autógyáros igénye? Nyilván a nagy nyereség, esetleg a hírnév. Mi az autóhasználó igénye? Hogy minél olcsóbban, minél kényelmesebben és teljes biztonsággal autózzon.

A határbiztonság biztosításával kapcsolatban mi a határőr igénye? Nyilván minél több anyagi és erkölcsi elismerés, a társadalom részéről megbecsülés és tisztelet. Az állampolgár igénye maga a biztonság, a biztonság élvezete, a nyugodt, kiszámítható élet. A belügyminisztérium és a Határőrség igénye az, hogy a közbiztonság és a határbiztonság biztosítása minél hatásosabban és hatékonyabban valósuljon meg.

Meg kell itt jegyezni a munkavégzésre vonatkozó *feltételek* teljesítésére vonatkozó jogos igényeket is. A hivatását lelkiismeretesen teljesíteni akaró határőr „természetes” igénye az is, hogy a munkájához megkapja a szükséges eszközöket, biztosítsák a megfelelő körülményeket. („Legyen képes rendeltetésszerűen működni.”)

Mi a minőség?

A korszerű minőségügy értelmezése szerint az igénykielégítési folyamat **minősége** a folyamat során az érdekelteknek az igényeik kielégítése által átadott **érték**. (A filozófia értelmezése szerint ugyanis érték az, ami igényt elégít ki.) **A minőség tehát az érdekeltek elégedettségét jelenti.**

A fenti értelmezés szerint a minőség érték, az igénykielégítési folyamat során az érdekeltek igényeinek a kielégítése által átadott érték. Az igény pedig az érdekelt értékrendjétől függő szubjektív dolog, így a minőség is szubjektív, az érdekelt igényétől függ.

Az autógyártás és – használat mint igénykielégítési folyamat minősége tehát az érdekeltek, azaz az autógyáros, az autóhasználó, az olajipar, a közlekedési rendőr, stb. igényei kielégítése által átadott érték, az érdekeltek elégedettsége.

A biztonság-határbiztonság biztosítás, mint igénykielégítési folyamat minősége szintén az érdekeltek, azaz az állampolgár, a határőr, a Határőrség, stb. igényei kielégítése által átadott érték. Nyilvánvaló, hogy a biztonság-határbiztonság minősége annál jobb, minél elégedettebb az állampolgár, a határőr, a Határőrség, a felügyelő hatóság, stb.

Megjegyezzük, hogy a minőségügy irodalmában a minőség értelmezésére számtalan példa található. Mi meggyőződéssel írjuk, hogy a sok más példa ellenére az előzőekben összefoglalt értelmezés a korszerű minőségügy minőség fogalma, mert ez teljesen összhangban van a Nemzeti Minőségi Díj eredmények pontjaival, továbbá számos teljes körű minőségmenedzsment (TQM) irodalommal, például a korábbi ISO 8402 szabvány TQM értelmezésével. Sajnálattal állapítjuk meg, hogy az új ISO 9000:2000 szabványban a minőség értelmezése nem ennyire markáns.

Hogyan lehet a minőséget becsülni?

Annak érdekében, hogy a minőséget tökéletesítsük, szükséges a minőség ismerete. A minőség azonban, mint (pillanatnyi, változó) igényünktől függő dolog, csak belső érzésekkel érzékelhető, szubjektív, **nem mérhető**. Mivel a minőség nem mérhető, de ismerete mégis szükséges, ezért a minőséget becsülni kell. (Megjegyezzük, hogy sokan nem különböztetik meg a mérés és a becslés fogalmát, a köznapi értelmezésben a mérés elnevezést használják.)

A minőség, azaz az érdekeltek elégedettsége kétféleképpen becsülhető. A minőség **közvetlenül becsülhető** az érdekeltek elégedettségével. E becslés további bizonytalanságot jelent, mert nincs az elégedettségnek valamilyen objektív skálája, így az elégedettséget csak valamilyen viszonylagos pontozásos/osztályozásos skálán becsülhetjük.

A minőség **közvetett becslése** olyan ún. „minőségmutatókkal” történhet, amelyek valamilyen kapcsolatba hozhatók a minőséggel. Nyilvánvalóan az autógyáros igényének kielégítése által átadott/kapott érték, az elégedettsége a nyereséggel lesz arányos, vagyis a nyereség az autógyáros elégedettségére vonatkozóan minőségmutató lehet. Az autóhasználók elégedettsége statisztikusan jellemezhető az adott autómárka piaci részesedésével, az autógyári munkások elégedettsége statisztikusan esetleg jellemezhető a fluktuációjukkal.

Nagyon fontos azonban figyelembe venni azt, hogy a minőségmutatók sohasem közvetlenül a minőséget mutatják, hanem csak olyan mutatók, amelyek bizonyos feltételek fennállása esetén kapcsolatba hozhatók a minőséggel.

Hogyan lehet becsülni, például a biztonság-határbiztonság minőségét? Nyilvánvalóan lehet közvetlenül becsülni az állampolgár, a határőr, a határőrségi vezetés elégedettségével, de könnyű azt is belátni, hogy ezek az közvetlen elégedettségi becslések önmagukban bizonytalanok. Természetesen itt is használhatók egyrészt a KSH és a Határőrség által használt statisztikák, de ezek is csak részben tükrözik a tényleges határbiztonságot. Célszerű ezért a fentiek mellett még további minőségmutatók használata is. A minőségbecsléséhez mindezek együttes, ok-okozati elemzése szükséges.

Ki fizeti a fogyasztónak átadott értéket?

Eddig még nem beszéltünk arról, hogy ki fizeti meg a termelő tevékenységét, a termékért kinek, milyen „csereérték” kell fizetni?

A *szabadpiacon* a nyereségérdekeltségű termelés során előállított termék árát a kereslet/kínálat szabályozza, és a termék árát a fogyasztó fizeti.

A *közpiacon* a (nem-nyereségérdekeltségű) közszolgáltatásnak nem értelmezzük az „árát”, hanem a közszolgáltatás költségeit az állam fizeti meg, a fogyasztó a szolgáltatásért közvetlenül nem fizet, hanem csak közvetetten, adózás formájában.

Rendkívül fontos kérdés ezért a közszolgáltatások, így a határőrségi tevékenységek *költségének*, a közszolgáltatással elérhető gazdasági *haszonnak* és a közszolgáltatás által átadott *értéknek* a becslése és elemzése.

Mi a minőségügy?

Nyilvánvaló, hogy a minőségről, korunk divatos, alapvető fogalmáról azért beszélünk, mert társadalmi, közösségi érdekünk, hogy a minőséget szabályozni, biztosítani, tökéletesíteni tudjuk. E kérdéskörrel foglalkozik a minőségügy.

Megjegyezzük, hogy több szakember ellenzi a minőségügy elnevezés használatát. Az ellenérvés valószínűleg abból ered, hogy egyrészt a hazai irodalom használta ugyan, de nem értelmezte ezt a fogalmat, másrészt az angol nyelvű irodalomban nincs ilyen kifejezés, sok esetben erre a „quality system” elnevezést használják. Gondoljunk azonban arra, hogy tartalmas kifejezés a belügy, külügy, oktatásügy, egészségügy stb, akkor miért ne használnánk a minőségügy kifejezést is?

Korszerű értelmezés szerint a **minőségügy** az igénykielégítési folyamatok **minőségének** a nemzeti szintű és a vállalati/intézményi szintű **szabályozásával** foglalkozik, vagyis magába foglalja a minőség és a minőséggel kapcsolatos ügyek kérdéskörét.

A fentiekből következik, hogy a **határőrségi minőségügy** a határőrségi tevékenységek minőségének egyrészt a nemzeti/kormányzati, másrészt a határőrségi szintű szabályozásával foglalkozik.

Lássuk ezeket részletesebben!

2. MIT JELENT A MINŐSÉGÜGY NEMZETI SZINTŰ SZABÁLYOZÁSA?

Nyilvánvaló, hogy egy vállalat/szervezet (elsődleges!) célja a tevékenységei minőségének szabályozása, biztosítása és tökéletesítése, hiszen egyedül a minőség folytonos tökéletesítése a túlélés, a garapodás feltétele.

Nyilvánvaló az is, hogy a Határőrségnek is alapvető célja a tevékenységei minőségének a szabályozása, a biztosítása és a tökéletesítése.

Milyen külső tényezők befolyásolják a vállalati/szervezeti tevékenységek minőségét?

Minden vállalat/szervezet sok-sok szállal kapcsolódik a környezetéhez, számtalan külső tényező befolyásolja tevékenységeinek a minőségét! A jelen munka nem foglalkozhat minden fontos tényezővel, itt csak néhányat emelünk ki.

A vállalati/szervezeti tevékenységek minőségét a teljesség igénye nélkül (alapvetően) az alábbi tényezők befolyásolják:

- a társadalom kultúrája, értékrendje, erkölcse;
- a társadalom demokratikus szervezettsége;
- a nemzetgazdaság állapota, az infrastrukturális ellátottsága;
- a társadalom jogrendje, ezen belül a minőségügyi jogszabályok és a gazdasági szabályozók;
- az közigazgatás rendje, ezen belül a kormányzat minőségügyi szervezetei és tevékenységei.

Milyen külső tényezők befolyásolják a határőrségi tevékenységek minőségét?

Nyilvánvaló, hogy például a biztonság-határbiztonság minőségét alapvetően meghatározza a *társadalom kultúrája, értékrendje és erkölcse*, hiszen éppen ezektől függ egyrészt a rendbontók milyensége és mennyisége, másrészt a társadalom hozzáállása. De befolyással van a biztonság-határbiztonság minőségére a társadalom szervezettsége is, az összetartás, az öntevékeny szervezetek meghatározó módon befolyásoló tényezők. A biztonság-határbiztonság minőségét alapvetően meghatározza az életszínvonal („megélhetési bűnözők”) és az infrastruktúra is.

A jogrend és a közigazgatás hatásával külön foglalkozunk.

Milyen minőségügyi jogszabályok befolyásolják az árutermelést?

A kézzelfogható gyártmányok, fogyasztási cikkek gyártásának és fogyasztásának a minőségét számtalan jogszabály befolyásolja. A gyártónak és a forgalmazónak biztosítani kell az áru biztonságosságát, ez az ún. termékbiztonság. Ezt és a fogyasztók érdekeinek védelmét a fogyasztóvédelmi törvény [4] írja le. A termék hibája által okozott kárért a gyártó felel, ezt a termékfelelősségi törvény [5] szabályozza. A biztonság, a fogyasztók, a dolgozók és a társadalom védelme érdekében bizonyos termékek és technológiák esetén a fentiekén túl szigorú műszaki előírásokat is be kell tartani (CE jel használata), de minden gyártóra kötelező továbbá a munka- és egészségvédelem, a környezetvédelem, a kémiai biztonság, a hulladékkezelés stb. is.

Milyen jogszabályok befolyásolják a határőrségi tevékenységek minőségét?

A határőrségi tevékenységek jelentős része szolgáltatás. A szolgáltatásokra vonatkozóan ma még nem alakult ki a szolgáltatásbiztonság és a szolgáltatásfelelősség jogintézménye.

A határőrségi tevékenységek rendkívül kritikus **közszolgálati tevékenységek**, ezért ezeket jogszabályok szabályozzák. E tevékenységek csak a jogszabályokban leírt módon hajthatók végre, vagyis a tevékenységek maguk vannak szigorú jogszabályokkal szabályozva, amelyek a belső normákkal együtt alapját kell, hogy képezzék a határőrségi minőségmenedzsmentnek (lásd. 3. fejezet).

Milyennek kellene lennie a kormányzat minőségügyi tevékenységének?

Úgy tűnik, hogy a kormányzat minőségügyi tevékenységeit illetően az európai régióban hazánk az egyik legelmaradottabb ország. Hogy csak a legfontosabbakat említsük, nemzeti minőségpolitika, minőségügyi/versenyképességi törvény, minőségügyi/fogyasztóvédelmi ombudsman, a fogyasztóvédelemtől független piacfelügyelet és a minőségügy miniszteri képviselője kellene, de ezek mind a mai napig nem valósultak meg.

3. MI A VÁLLALATI/SZERVEZETI MINŐSÉGMENEDZSMENT?

Baj van az elnevezésekkel!

Sokat beszélünk minőségirányításról, minőségmenedzsmentről, minőségszabályozásról, minőségbiztosításról, minőségellenőrzésről, anélkül, hogy világosan megkülönböztetnénk ezen elnevezések mögötti fogalmakat. E munka terjedelme nem teszi lehetővé a téma elemzését, de néhány kérdést itt is érintünk.

A korszerű minőségügyben széles körben elterjedt az ISO 9000 minőségmenedzsment-rendszer szabvány-család angol elnevezése „Quality Management System”, vagyis minőségmenedzsment-rendszer. A szerzők nem értenek egyet a szabványnak a management = irányítás fordításával, már csak azért sem, mert a „management” tartalmi fordítása a szabványok tartalma alapján nem az irányítás, hanem inkább a „kezelés” lehetne. Munkánkban ezért a minőségirányítás helyett az angol kifejezés alapján a **minőségmenedzsmentet** használjuk.

A minőségmenedzsment („minőségkezelés”) azonban teljesen tág, összefoglaló fogalom, ezért célszerű emellett használni az angol „quality control” fogalmát is, amelynek fordítására a **minőségszabályozás** elnevezést használjuk. A minőségszabályozás tehát a minőség tudatos, előírás szerinti (szabályozáseméleti értelmezésű) szabályozását jelenti, a minőségmenedzsment pedig tágabb fogalom, a minőség kezelését, a minőséggel kapcsolatos tevékenységek összességét jelenti. Megjegyezzük, hogy az USA irodalmában a szakkönyvek elsősorban a minőségszabályozás kifejezést használják.

Nyilván önálló értelme van a **minőségmenedzsment-rendszernek**, amely a minőség kezelésének, a minőséggel kapcsolatos tevékenységeknek a *rendszerbe rendezett* egysége.

Megjegyezzük még, hogy véleményünk szerint a **minőségbiztosítás** (quality assurance) elnevezés tartalma és használata szakterületenként eltérő. A minőségügyi szabványokban ez csak megemlített, de nem használt fogalom, ugyanakkor a gyógyszeriparban, a felsőoktatásban és a szolgáltatás sok területén ez az átfogó, minden minőségügyi tevékenységet magába foglaló, rendszerszerű fogalom, vagyis a minőségmenedzsment -rendszerhez hasonló fogalom, így adott szakterületeken a használata teljesen indokolt.

Ki kell térni még a „*minőségellenőrzés*” magyar kifejezés értelmezésére, amely a minőségügy korai, 1930-as években értelmezett *quality control* fogalmát takarta. A minőségügy fejlődésével ez a fogalom **megfelelőség-megállapításra** (conformity assessment) alakult, így a minőségellenőrzés kifejezést célszerű kerülni.

Mi a minőségszabályozás célja?

Nyilvánvaló, hogy a minőségmenedzsment-rendszer célirányos rendszer, a minőség szabályozásához is szabályozási cél szükséges, vagyis a minőségügyi tevékenységek végrehajtásához egyértelmű célrendszer szükséges.

Munkánkban nem elemezhetjük ezt a kérdéskört, de összefoglalva megállapíthatjuk, hogy a **vállalat/szervezet célrendszere** a vállalat/szervezet kultúrájából, értékrendjéből következik, a vállalat **minőségügyi célrendszere** pedig a vállalati/szervezeti célrendszerből kell, hogy következzen, annak része. Fontos kérdéskör ezért a **vállalati stratégia megfogalmazása és lebontása**.

A Határőrség közszolgáltatást végző intézmény, ebből pedig az következik, hogy a Határőrség minőségügyi célrendszere a (ma még nem létező) nemzeti minőségpolitikából kellene,

hogy következzenek. Nagy előrelépés, hogy a Határőrség rendelkezik minőségpolitikával és küldetéssel, amelyek az ágazati és a „schengeni” stratégiából következnek [6].

Az igazgatóságok minőségügyi célrendszere a Határőrség minőségpolitikájából kell, hogy következzen, a határrendészeti kirendeltségeké (helyi szerveké) pedig az igazgatóságéból. Az igazgatóságoknak és később a kirendeltségeknek tehát meg kell minőségügyi céljait fogalmazni.

Milyen tevékenységnek kell a minőségét szabályozni?

Mint azt már az 1.fejezetben vázoltuk, a termelésnek és a fogyasztásnak, vagyis az igénykielégítési folyamatnak értelmezzük a minőségét, így az igénykielégítési folyamat minőségét kell szabályozni. Ez azt jelenti, hogy egy vállalat esetén a termelési folyamatok, azaz az **alaptevékenységek** minőségét kell (külön-külön) szabályozni.

Sajnálatos módon a tevékenységek, folyamatok csoportosítása terén sem egységes az irodalom, az „alaptevékenység”, az alapító okiratban levő alapvető termelési folyamat kifejezés sem egyértelmű, vannak, akik erre a főfolyamat elnevezést használják.

A határőrizetről és Határőrségről szóló 1997. évi XXXII. törvény [7] alapján:

- államhatár őrzése
- határforgalom ellenőrzése
- határrend fenntartása
- bűnügyi felderítő tevékenység
- idegenrendészeti tevékenység minőségsszabályozását kell megvalósítani.

A vállalatok alaptevékenységének végrehajtásához sokféle **irányító és támogató tevékenység** is szükséges, például személyzeti, munkaügyi, pénzügyi, logisztikai, stb. tevékenység is. E tevékenységeknek azonban önállóan nem értelmezhető a minősége, minőségsszabályozása, a támogató tevékenységeket az alaptevékenységek (főfolyamatok) minőségsszabályozásán belül kell szabályozni.

Ennek megfelelően a határőrségi irányító *támogató tevékenységek* (pl. igazgatás, logisztika, kommunikáció, együttműködés) a határőrségi *alaptevékenységek* minőségsszabályozását kell, hogy szolgálják.

Mitől függ adott tevékenység minősége?

Nyilvánvaló, hogy adott gyártás, vagy szolgáltatás minősége egyrészt attól függ, hogy az adott gyártási, illetve szolgáltatási **folyamat** (process) milyen, másrészt attól függ, hogy ezt a folyamatot az adott esetben milyen módon szabályozzák, vagyis milyen a **folyamatszabályozás** (process control), továbbá attól függ, hogy ezen folyamat során a megnevezett termékek /szolgáltatások kiszűrésére milyen megfelelőség-szűrőket, megfelelőség-követelményrendszereket, vagyis milyen **megfelelőségsszabályozást** (conformity control) használnak.

Az autógyártás esetén meghatározó a gyártási folyamat milyensége, például az, hogy az autó festése oldószeres, vagy vizes technológiával történik. A konkrét autó (festése) esetén meghatározó a konkrét folyamatszabályozás, azaz az adott technológia esetén a folyamat tényleges megvalósítása. Az autógyártás esetén alapvető, hogy a beszállított alkatrészekre, nyersanyagokra és személyzetre (!), továbbá a félkész- és késztermékekre milyen megfelelőség-szűrőket alkalmazunk, vagyis mit tekintünk selejtnek, kit tekintünk meg nem felelő személynek.

Mitől függ a határőrségi tevékenységek minősége?

A gyártási folyamatokkal megegyezően adott határőrségi alaptevékenység (főfolyamat) minősége függ magától az előírt tevékenységsortól (mikor, mit kell tenni), függ a tevékenység (folyamat) szabályozásától (hogyan, milyen módon kell a tevékenységet végrehajtani) és függ attól, hogy a tevékenységgel kapcsolatban milyen megfelelőség-követelményeket írunk elő és hajtunk végre, vagyis, hogy milyen képzettségű, képességű legyen az adott tevékenységet végző személy, milyen előírások szerinti eszközöket, anyagokat használhat, stb.

Ismételten hangsúlyozzuk, hogy a határőrségi tevékenységek, mint közszolgálati tevékenységek folyamatát, folyamatának szabályozását és megfelelőség szabályozását a határőrizetről és a Határőrségről szóló törvény és egyéb jogszabályok, valamint belső normák szigorúan szabályozzák.

A határőrségi tevékenységek ember-ember kapcsolatú szolgáltatások

Az ember-ember kapcsolatú szolgáltatások jelentősen eltérnek a tömeggyártás jellegzetességeitől. A tömeggyártás esetén a termelési és a fogyasztási folyamatok térben és időben eltérőek, a folyamatok máshol és máskor zajlanak le.

Az ember-ember kapcsolatú szolgáltatási folyamatok térben és időben (általában) együtt, egymással kölcsönhatásban zajlanak le. A határrend biztosítása és megélése térben és időben gyakorlatilag együtt zajlik, így szabályozásuk a határőr és az állampolgár *együtműködésén* kell, hogy alapuljon.

Az ember-ember kapcsolatú szolgáltatások, így a határőrségi tevékenységek alapvető jellemzője, hogy a szolgáltatást nyújtó és a szolgáltatást igénybevevő kapcsolata alapvetően hármas: *szakmai, jogi és emberi*. Ez azt jelenti, hogy a határőr és az állampolgár kapcsolata egyrészt szakmai, vagyis a határőr intézkedése szakmai szempontból megfelelő-e, másrészt jogi szempontból mi az állampolgár és mi határőr joga és kötelessége, továbbá meghatározó a két fél emberi kapcsolata, érvényesül-e az emberi méltóság tisztelete, az emberbaráti szeretet.

Erkölc nélkül nincs minőség!

Az érdekeltek elégedettsége az igényeiktől függ, az igényeik pedig az értékrendjüktől. A minőség tehát az érdekeltek értékrendjétől, erkölcsi hozzáállásától függ.

A munkatársak vezetése, a munkatársak egymáshoz való viszonya, a tevékenységek elvégzésének mikéntje, az ügyfelekkel való bánásmód mindegyike szintén a vezetők és a munkatársak erkölcsi hozzáállásától függ.

A minőség szempontjából ezért meghatározó a *vállalati/szervezeti kultúra*, a *vállalati értékrend*, a *vállalati etikai kódex* tartalma.

A Határőrség humán-erőforrásgazdálkodási tevékenységének belső szabályozása az etika kérdéskörét is magába foglalja. Sajátos helyzeténél fogva a Budapesti Határőr Igazgatóság rendelkezik Etikai Kódex-el is.

És milyen az adott tevékenység minősége?

Ha egy adott gyártási/szolgáltatási folyamat adott folyamatszabályozással és adott megfelelőség szabályozással lezajlott, akkor az adott folyamat minősége már adott, nem módosítható, már csak utólagosan becsülhető.

Itt jegyezzük meg, hogy minőségügyi szempontból sohasem nézzük külön a termelés minőségét, hanem csak a termelés és a fogyasztás együttesének, azaz az igénykielégítési folyamatnak a minőségét becsüljük. Ez azt jelenti, hogy az autógyártás és az autóhasználat együttes minőségét értelmezzük, vagyis az autógyártás minőségének a szabályozásához az autóhasználat minőségének a becslése is szükséges.

És milyen a határőri tevékenység minősége?

A határőrségi tevékenység adott (jogszabályban, normákban előírt) végrehajtása után a tevékenység minősége már adott, a minőség már nem módosítható, már csak utólag becsülhető.

Vegyük észre, hogy igen nagy különbség van a gyártás és a határőrségi szolgáltatások között abban a tekintetben, hogy míg a gyártás során, ha valami nem megfelelő, azaz selejtes, az általában már a gyárban kiderül, és így nem kerül a fogyasztóhoz (persze már ez is közvetlen anyagi veszteséget okoz a gyártónak). A szolgáltatások nagy részénél, így a határőrségi szolgáltatásoknál is a szolgáltatás folyamatában az állampolgár is részt vesz, így nincs mód arra,

hogy a megnefelelés ne kerüljön az állampolgárhoz, sőt általában ő veszi észre a megnefelelést. A megnefelelést tehát nem lehet utólag kiszűrni, legfeljebb bizonyos esetekben jogorvoslattal új eljárást lehet indítani. (Ez is alátámasztja a szolgáltatás minőség szempontú értelmezését.)

Hogyan lehet a minőséget szabályozni?

Amint azt már láthattuk, a minőség a szolgáltató folyamatok, a folyamatok szabályozása és a megfelelésszabályozás által adott, a **minőség** csak *utólagosan észlelhető*.

Hogyan lehet akkor mégis a minőséget szabályozni? Nyilvánvalóan a lezajlott folyamatoknak utólag nem lehet már a minőségét szabályozni. Ha azonban ismétlődő gyártási/szolgáltatási folyamatról van szó, akkor a lezajlott folyamat tényleges minősége alapján a következő folyamatok minőségét szabályozhatjuk. Ha egy adott folyamat szabályozása és lezajlása után észleljük/becsüljük a minőséget, akkor a *következő* gyártási/szolgáltatási *folyamat* minőségét

- a folyamat megváltoztatásával/tökéletesítésével,
- a folyamatszabályozás megváltoztatásával/tökéletesítésével és
- a megfelelésszabályozás megváltoztatásával/tökéletesítésével

lehet és kell szabályozni! Bizonyos esetekben a változtatás/ tökéletesítés kiterjedhet magára a minőségmenedzsment rendszerre is.

Hogyan szabályozzuk a határőrségi tevékenységek minőségét?

Megegyezően a gyártási folyamatok minőség szabályozásával, a határőrségi tevékenységek minőség szabályozása

- a folyamatok/tevékenységek megváltoztatásával/tökéletesítésével,
- a tevékenységek végrehajtására vonatkozó előírások megváltoztatásával/tökéletesítésével és
- a tevékenységekkel kapcsolatos megfelelésszabályozás megváltoztatásával/tökéletesítésével

valósítható meg és bizonyos esetekben a minőségmenedzsment rendszer tökéletesítésével.

Vagyis, ha adott határőrségi tevékenység minőségét folyamatosan figyeljük, és úgy ítéljük meg, hogy szükséges, vagy célszerű a minőség tökéletesítése, akkor meg kell vizsgálni azt, hogy mód van-e arra, hogy a folyamat, a folyamatszabályozás és/vagy a megfelelésszabályozás *megváltoztatásával* tökéletesítsük a minőséget.

Végezzünk-e elégedettség-becslést minőség szabályozás nélkül?

Napjainkban sajnos sok helyen előírják és/vagy elvégzik az érdekeltek elégedettségének becslését anélkül, hogy előtte világosan megfogalmaznák a folyamatokat, a folyamatok szabályozását és a megfelelés-szabályozást. Mit jelent ez?

Ha nincs pontosan megadva, hogy a gyártási/szolgáltatási folyamat milyen legyen, ha nincs pontosan megadva, hogy a folyamatot milyen módon kell szabályozni, ha nincs pontosan megadva a megfelelésszabályozás módja, akkor nem tudjuk az adott folyamatot reprodukálni, ugyanolyan körülmények között megismételni. És akkor mi értelme van a minőség becslésének? Megállapíthatjuk az érdekeltek elégedettségét, de azzal semmire sem megyünk, hiszen nem tudjuk, hogy az milyen módon lezajlott folyamat, milyen módon elvégzett tevékenységek eredménye. Ekkor nem tudjuk értelmezni, hogy mit jelent a tökéletesítés, hiszen nem tudjuk, hogy min változtatunk.

Kérdéses, hogy a határőrségi tevékenységek jogi szabályozottsága miatt mondhatjuk-e, hogy a határőrségi tevékenységek (egyértelműen) reprodukálhatók, mindig ugyanúgy zajlanak le. Ha igen, akkor minőség szabályozás nélkül is elvégezhetjük az elégedettség-vizsgálatot, de ha úgy érezzük, hogy a jogszabályi előírásokból nem következik a tevékenység egyértelmű ismétlése,

akkor az elégedettség-vizsgálat előtt szükséges a tevékenységek pontos leírása, szabályozása és megfelelés-szabályozása!

Tevékenységenként kell a minőséget szabályozni és becsülni ?

Ha egy gyár kétféle, eltérő célú terméket gyárt, akkor az adott két termék gyártásának minőségét külön-külön kell becsülni és szabályozni, vagy pedig együtt? Nyilvánvaló, hogy ha a két termék gyártástechnológiája eltérő, ha a termékek eltérőek és ha a fogyasztási folyamatok is eltérőek, akkor teljesen értelmetlen a két termék gyártásának együttes minőség-szabályozásáról beszélni.

Ebből a logikából ered az a tény is, hogy az ISO 9001:2000 minőségmenedzsment-rendszer szerinti tanúsítványt is konkrét tevékenység (tevékenységek) minőségmenedzsmentrendszerére lehet kérni, nem a vállalatra.

Tevékenységenként kell a határorségi tevékenységek minőségét szabályozni és becsülni?

A fentiekből nyilvánvalóan következik, hogy a határorségi tevékenységek esetén is természetes, hogy például az államhatár őrzése és az idegenrendészeti tevékenység minősége csakis külön-külön becsülhető, hiszen e tekintetben mások a fogyasztók és a minőségük is csak külön-külön szabályozható, hiszen a folyamatok teljesen eltérőek.

Figyelembe kell venni ezt a tényt az elégedettség-vizsgálatoknál. Jelentős különbségeket kell ugyanis tenni az egyes határorségi tevékenységekre vonatkozó elégedettség-felmérés és a Határorség intézményére vonatkozó átfogó, „általános” elégedettség-felmérés között. A Határorségre, mint egészre vonatkozó elégedettség alapján nem lehet a konkrét határorségi tevékenység minőségét szabályozni, az egyes határorségi tevékenységekre vonatkozó elégedettség-vizsgálatot tevékenységenként külön-külön kell végrehajtani!

Mi a minőségmenedzsment-rendszer funkciója, célja?

Annak ellenére, hogy az eltérő gyártási/szolgáltatási folyamatok minőségét csak külön-külön lehet szabályozni és becsülni, nyilvánvaló, hogy az egyes tevékenységek minőség-szabályozását vállalati/szervezeti szinten csak összehangoltan, egy rendszerben, az ún. minőségmenedzsment-rendszerben célszerű megvalósítani.

Nyilvánvalóan nehezen valósítható meg a termelési folyamatok minőség-szabályozása, ha nincs megfelelő vállalati **minőségügyi/minőségmenedzsment rendszer**, amely

- megfelelő *szervezettel*,
- megfelelő, elkötelezett *vezetéssel*,
- megfelelő *erőforrásokkal*,
- megfelelő *eljárásrenddel*,
- *minőségügyi tevékenységek* (elsősorban a gyártási/szolgáltatási folyamatok minőség-szabályozása) *végrehajtásával*,
- a vállalati *minőségpolitikát* valósítja meg.

Milyen minőségmenedzsmentrendszer-modellek ismertek?

A korszerű minőségügy mintegy nyolcvan éves múltja alatt számos rendkívül tartalmas minőségmenedzsmentrendszer-modellt fejlesztettek ki, a teljesség igénye nélkül néhány tipikus modell az alábbi:

- a GMP (Helyes Gyógyszergyártási Gyakorlat) jogszabályban leírt a gyógyszergyártás minőségellenőrzési/ minőségbiztosítási rendszerének modellje;

- a gépipari tapasztalatokból általánosított ISO 9001:2000 szabvány követelményrendszerében foglalt minőségmenedzsmentrendszer-modellje;
- a VDA 6.1, a QS 9000 illetve újabban az ISO/TS 16949:2002 műszaki szabályzat autóipari (az ISO 9001-re épülő) minőségmenedzsmentrendszer-modellje;
- az ISO 9004:2000 szabvány ajánlásaiban leírt minőségmenedzsmentrendszer-modell, amely az ISO 9001:2000 szabvány követelményeinél teljesebb;
- a Nemzeti Minőségi Díj követelményrendszeréből levezethető/következtethető minőségmenedzsmentrendszer-modell, ami az EFQM-moddal azonos;
- az ISO 9000-3:1991 szoftver-fejlesztési szabvány minőségmenedzsmentrendszer-modelljének általánosításaként értelmezhető a fejlesztések, projektek minőségmenedzsmentrendszerének modellje,
- a Comenius-2000 modell, amely a hazai közoktatás minőségfejlesztési modellje, amely azonban nem tekinthető teljes minőségmenedzsmentrendszer modellnek.

Megjegyezzük azonban, hogy a minőségmenedzsmentrendszer-modellek általában nem részletezik a folyamatszabályozás, a megfelelőség-szabályozás és a minőség-szabályozás hierarchikus rendszerét, erre vonatkozóan elsősorban a Helyes Gyógyszergyártási Gyakorlat (GMP) ad útmutatást.

A minőség szabályozása az ISO 9004:2000 szabvány ajánlásai alapján

A fenti modellek közül kiemeljük az ISO 9004:2000 szabvány modelljét, amely a szerzők véleménye szerint kellő részletességű, a minőségmenedzsment sok fontos elemét tartalmazza, így jó kiindulási modellnek tekinthető. Az ISO 9004:2000 szabvány szerint természetesen nem lehet tanúsítványt kérni, de az ISO 9004:2000 szabvány ajánlásai alapján működő rendszer tanúsítható az ISO 9001:2000 szabvány követelményei alapján.

Az ISO 9004:2000 szabvány a minőség-szabályozás lényegét közvetlenül jól tükrözi.

A minőség szempontjából alapvető *szabályozandó folyamatok* az erőforrásokkal gazdálkodás (6.fejezet), a termelési folyamat (7.fejezet) és a megnevelési tevékenységek kezelése (8.3. fejezet).

A minőség szabályozásához szükséges *mérő-érzékelő* tevékenységek a vezetőségi átvizsgálás (5.6. fejezet), a folyamatok és a termék mérése, a belső audit és az elégedettség-vizsgálatok (8.2.fejezet), valamint az önértékelés (A.melléklet).

A minőség szabályozásával kapcsolatos döntés, *szabályozó* tevékenység az adatok elemzése (8.4.pont).

A minőség szabályozását szolgáló *beavatkozás* a helyesbítő és megelőző tevékenységek, továbbá a tökéletesítés (8.5.pont)

Melyik a legjobb minőségmenedzsmentrendszer-modell?

Az a legjobb minőségmenedzsmentrendszer-modell, amelyik a minőségkezelés minél több elemét minél jobb módon, rendszerszerűen tartalmazza. A szerzők véleménye szerint ezért nem szerencsés az a kérdéssel, hogy például a GMP, vagy az ISO 9004 a jobb modell?

Ha jó (a legjobb) minőségmenedzsmentrendszert akarunk kiépíteni, akkor a vállalat/ intézmény sajátosságainak figyelembevételével az összes minőségmenedzsmentrendszer-modell előnyösen alkalmazható eleme alapján építsük fel a rendszerünket! Ez azt jelenti, hogy vegyük alapul az ISO 9004: 2000 modellt, de a rendszerünket egészítsük ki a GMP alkalmazható előírásaival (pl. karbantartás) és a Nemzeti Minőségi Díj követelményrendszeréből következő hasznos elemekkel (pl. stratégia és politika), továbbá minden más modell hasznos elemével, valamint a minőségügy irodalmának egyéb idevonatkozó eszközével, módszerével.

A minőségmenedzsmentrendszer kiépítésénél mit kell tehát figyelembe venni?

Adott vállalat/intézmény minőségmenedzsment-rendszerének kiépítésénél a teljesség igénye nélkül tehát célszerű figyelembe venni az alábbiakat:

- *az alaptevékenységre vonatkozó esetleges jogszabályok*
a Határőrségnél a határőrségi törvény [7], a büntetőeljárásról szóló törvény [8], a szabálysértésekről [9], az államigazgatási eljárás általános szabályairól rendelkező törvény [10], stb.;
- *az alaptevékenység minőségmenedzsmentjére vonatkozó esetleges jogszabályok*
a gyógyszeriparban a GMP,
az élelmiszeriparban a HACCP (Hazard Analysis and Critical Control Points);
- *a termékre vonatkozó esetleges minőségügyi jogszabályok*
termékfelelősség,
fogyasztóvédelem;
- *az ISO 9004:2000 általános minőségmenedzsment-rendszer ajánlások*
- *a Nemzeti Minőségi Díj követelményrendszeréből következtethető ajánlások*
- *az esetleg szükséges kiegészítő követelmények*
a közigazgatásban a CAF (Common Assessment Framework).

Mi szükséges a minőségmenedzsmentrendszer kiépítéséhez?

A fentiekből következik, hogy egy működőképes, hatékony, jó minőségmenedzsmentrendszer kiépítésének alapvető feltétele az, hogy

- a szervezet vezetősége értse a minőségügy lényegét,
- a szervezet vezetősége elkötelezett legyen a rendszer kiépítéséért,
- a szervezet komoly képzés és tanulás által építse be a kultúrájába a minőség szemléletet,
- a szervezet rendelkezzen jól képzett minőségügyi szakemberekkel,
- a szervezet minden tagja komoly képzéssel sajátítsa el az alapvető minőségügyi ismereteket,
- a szervezet nevezze ki a minőségügyért felelős vezetőt,
- a szervezet hozza létre a minőségügyi szervezetét,
- legyen elegendő erőforrás a minőségmenedzsmentrendszer kiépítéséhez és működtetéséhez.

4. HOGYAN BECSÜLHETŐ A SZERVEZETI KIVÁLÓSÁG?

A Nemzeti Minőségi Díj

Sokféle minőségi díj létezik mind világviszonylatban, mind hazánkban. E sokféle díj közül egy sajátos csoportot alkotnak az USA „Malcolm Baldrige National Quality Award” (Malcolm Baldrige-ről elnevezett Nemzeti Minőségi Díj) típusú rendszerek, amelyek célja a vállalatok/szervezetek kiválóságának, minőségügyi tevékenységeinek becslése, „mérése”. Ugyanebbe a típusba tartozik a Malcolm Baldrige díj lényegével megegyező „European Quality Award” (az Európai Minőségi Díj) mely az EFQM (European Foundation for Quality Management, a Minőségmenedzsment Európai Alapítványa) modell nevet viseli. Ma már a

legtöbb európai országban működik ilyen díjrendszer, hazánkban a Nemzeti Minőségi Díj, amely az Európai Minőségi Díj honosítása. Megjegyezzük, hogy az Európai Minőségi Díjra 1996 óta bizonyos feltételek mellett vállalatok relatíve önálló egységei is pályázhatnak.

Több minőségi díj ettől a rendszertől eltérő, pl. a magyar IIASA-Shiba díj, de ettől eltérő ma hazánkban néhány Megyei Minőségi Díj is.

A „Nemzeti Minőségi Díj” típusú követelményrendszerek közös jellemzője, hogy a vállalatok kiválóságát egy önkényes pontozási rendszerrel összesen maximálisan 1000 ponttal jutalmazza/pontozza. E pontszám két részre oszlik: a vállalat *adottságaira*, vagyis a **minőségképességére** maximum 500 pont adható, az *eredményeknek* nevezett, a vállalat ténylegesen elért **minőségére** szintén maximum 500 pont adható.

Az USA Nemzeti Minőségi Díja és az Európai Minőségi Díj 500-500 ponttal jellemezhető adottságok és eredmények követelményrendszere részben eltérő. Az Európai Minőségi Díj és ebből következően a Magyar Nemzeti Minőségi Díj követelményrendszere az alábbi részekből áll:

- adottságok(minőségképesség):
 - vezetés
 - politika és stratégia
 - emberi erőforrások
 - partnerkapcsolatok és erőforrások
 - a folyamatok,
- eredmények(elért minőség):
 - a vevői elégedettség terén elért eredmények
 - a dolgozói elégedettség terén elért eredmények
 - a társadalmi hatással kapcsolatos eredmények
 - kulcsfontosságú eredmények.

A Nemzeti Minőségi Díj típusú eljárások lényege, hogy a fent felsorolt, adottságok és eredmények csoportokra bontott összesen kilenc követelmény (kritérium) további alkövetelményekből áll és minden alkövetelményhez számos konkrét kérdés tartozik. A Díj alapján történő kiválóság-becslés ennek a több mint háromszáz kérdésre adott válasznak az elemzésén alapul.

A Nemzeti Minőségi Díj követelményrendszere alapján kidolgoztak szakterületi minőségi díjakat is, így például a Magyar Közigazgatási Minőségi Díjat.

Mire használja egy kiváló szervezet a Nemzeti Minőségi Díj rendszert?

Az olyan, minőségügyi szempontból is kiváló szervezet, amely (közel) piacvezető, vagyis már régóta sikerrel hatékonyan működtet minőségsgabályozást, minőségmenedzsment- rendszert, annak számára a Díj követelményrendszere szerinti felmérés, mint „önértékelés” és önfejlesztés nagyon hasznos lehet, hiszen kimutatja az erősségeket és a gyengeségeket, a fejlesztendő területeket. Egy ilyen szervezet számára érdemes a Díjra is pályázni, hiszen ez egyben a másokkal (az adott évben az adott kategóriában együtt pályázókkal) való összemérést is jelenti, amely szintén hasznos információkat szolgáltat. A Díj elnyerése természetesen a szervezet arculatát, piaci helyzetét jelentősen erősítheti.

Mire használja egy minőségügyben kezdő szervezet a Nemzeti Minőségi Díj rendszert?

Széles körben elterjedt azonban az a nézet is, hogy a Díj követelményrendszere alkalmas arra, hogy egy minőségügyben kezdő szervezet számára is a fejlesztésben útmutatást adjon. Nincs természetesen olyan követelményrendszer, értékelő rendszer, amelynek intelligens használata ne hozna hasznosítható eredményt, így igaz az is, hogy a Díj követelményrendszere alapján történő

önértékelés, felmérés mindenki számára, így a minőségügyben kezdő szervezet számára is hasznos lehet.

Ugyanakkor a szerzők véleménye szerint nagyon kérdéses, hogy egy minőségügyben kezdő szervezet számára, amely még nem szabályozta folyamatait, amelynek még nincs működő minőségmenedzsmentrendszere, mennyire hatékonyan hasznosítható a Díj alapján történő „önértékelés”, hiszen számtalan területen csak a hiányokra mutat rá és nem ad hatékony útmutatást a minőség szabályozás kialakítására, a fejlesztések súlyozására és hogyanjára. Vagyis amíg a lényeg, azaz a minőség szabályozás és a minőségmenedzsmentrendszer hiányzik, nem sok értelme van a „kiválóság” szerinti mérésnek.

A minőségügyben kezdő szervezet számára az ISO 9004:2000 szabvány ajánlásai a Díj követelményeihez képest sokkal inkább használható gyakorlati útmutatást adnak.

A Nemzeti Minőségi Díj követelményrendszere, mint minőségmenedzsmentrendszer-modell

A Nemzeti Minőségi Díj követelményrendszere természetesen nemcsak önértékelésre, a kiválóság becslésére alkalmas, hanem arra is, hogy a követelményrendszer alpontjaihoz tartozó konkrét kérdéseket, alkérdéseket mint minőségmenedzsmentrendszer-modell ajánlásokat fogalmazzuk meg, és ennek alapján építsük ki a kiválósági minőségmenedzsment-rendszert. Sajnálatos, hogy e fontos témakörre vonatkozóan nem ismerünk irodalmat.

Felhívjuk a figyelmet arra, hogy az ISO 9004:2000 minőségmenedzsmentrendszer-modell a Nemzeti Minőségi Díj követelményrendszerének számos elemét tartalmazza, feltűnő azonban, hogy az üzletpolitika és a stratégia, vagyis a célrendszer és annak kezelése a szabványban alig szerepel.

Tanácsolható ezért, hogy az egyébként rendkívül tartalmas ISO 9004:2000 szabvány modellje alapján történő minőségmenedzsmentrendszer építése során a szabvány ajánlásai mellett a Nemzeti Minőségi Díj „politika és stratégia” követelményrendszere is épüljön be a rendszerbe.

És mit tegyen a minőségügyben „kezdő” szervezet?

Az előző fejezetek alapján összefoglalva megállapítható, hogy a minőségügyben kezdő, de igyekvő, a hiányos munkavégzési feltételek mellett is jelentős eredményeket elérő szervezet – és ilyen a legtöbb határőrségi szervezet – elsődleges feladata kell legyen

- az alaptevékenységek, mint folyamatok pontos leírása, a folyamatok szabályozása és a szükséges megfelelőség szabályozás kiépítése és erre alapozva az adott alaptevékenységre vonatkozó minőségmutatók figyelése és az elégedettség becslése;
- az alaptevékenységek folytonos minőség szabályozása, minőség tökéletesítése;
- az egyes tevékenységek minőség szabályozását végző egységek összehangolásával jól működő és hatékony (például ISO 9004:2000 alapú) minőségmenedzsmentrendszer kiépítése és működtetése.

A fenti feladatok elvégzésének alapfeltétele a rendkívül sok tanulást, képzést és vezetői elkötelezettséget és példamutatást igénylő vállalati/intézményi **minőségkultúra** kiépítése, kibontakoztatása.

A minőségkultúra megalapozása akkor lehet eredményes, ha a szervezeti kultúrában megtalálhatók azok a kapcsolódási pontok, amelyek a szerves fejlődést hitelessé teszik. A bevezetőben említett tevékenységfilozófia ezt a hitelességet alátámasztja.

A Határőrségi szervezet 2004-ben a teljes struktúrára kiterjedően megkezdte és 2005-ben sikeresen lezárta a rendvédelmi CAF önértékelést [11], amit a BM által kiadott „Módszertani igazolás” tanúsít, minden területi szervnél megtörtént az E.F.Q.M. önértékelési modell szerinti állapotfelmérés [12], amely összecseng a CAF Intézkedési tervekkel.

A minőségügy magasiskolájának megvalósulásához a minőségmenedzsment rendszer kialakítása a feltétel. Ez lesz az elkövetkezendő időszak fő feladata. A teljes jogú schengeni

csatlakozásra a központi és területi szervek esetében reális célkitűzés az ISO 9001:2000 szabvány ajánlásain alapuló minőségirányítási rendszer kialakítása.

Irodalomjegyzék

- [1] Dr.Veress Gábor: A minőségügy alapjai
Műszaki Könyvkiadó, Budapest, 1999.
- [2] Veress Gábor, Birher Nándor, Nyilas Mihály: A minőségbiztosítás filozófiája
JEL Kiadó, Budapest, 2005.
- [3] Barnai János, Zupkó Tibor: A minőségügyi igénykielégítési folyamat értelmezése a Határőrségnél
Pécsi Határőr Tudományos Közlemények IV, Pécs 2005, 113-126.
- [4] 1997.évi CLV. törvény a fogyasztóvédelemről
- [5] 1993.évi X. törvény a termékfelelősségről
- [6] Teke András: Stratégia és minőség
Pécsi Határőr Tudományos Közlemények IV, Pécs 2005, 85-93.
- [7] 1997. évi XXXII. törvény a határőrizetről és Határőrségről
- [8] 1998. évi XIX. törvény a büntetőeljárásról
- [9] 1999. évi LXIX. törvény a szabálysértésekről
- [10] 1957. évi IV. törvény az államigazgatási eljárás általános szabályairól
- [11] Bokrossy Zsuzsanna: A rendvédelmi CAF önértékelés tapasztalatai a Határőrségnél
Pécsi Határőr Tudományos Közlemények IV, Pécs 2005, 289-293.
- [12] Hautzinger Zoltán: Epilógus a minőség jegyében
Pécsi Határőr Tudományos Közlemények IV, Pécs 2005, 307-312.

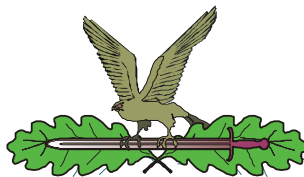

Zán Krisztina

„Az Európai Unió biztonság- és védelempolitikájának megjelenése a Határország idegenrendészeti tevékenységének gyakorlati megvalósításában” című doktori (PhD) értekezés bibliometriai vizsgálata

Mottó: „A „tudomány” egyszerűen csak azoknak a recepteknek a gyűjteménye, amelyek mindig beválnak. Minden más csak irodalom.”

(Paul Valery)

1. Bevezetés

A kutatás, különösen ha tudományos munka elkészítését tűzzük ki célul, nem nélkülözheti a vizsgált témakör irodalmának, szakirodalmának széleskörű feldolgozását. Bármely vizsgált témában hihetetlen mennyiségű forrásanyag kutatását, elemzését kell a kutatónak elvégeznie. Ennek során súlyoznia, mérnie kell azt, hogy a rendelkezésére álló anyagok milyen értéket képviselnek, hová sorolhatóak.

Ahhoz, hogy az Európai Unió biztonság- és védelempolitikájának, illetve a Határország idegenrendészeti tevékenységének bibliometriai vizsgálatát érdemben elvégezhessem, szükségesnek tartom, hogy rövid áttekintést nyújtsak a bibliometria és a tudománymetria kialakulásáról, tisztázzam annak tárgyát, módszerét.

A **tudománymetria** kifejezést *Vaszilij Nalimov* vezette be 1969-ben. Ezt a címet – eredeti orosz nyelven „*Naukometrija*” – adta könyvének, amelyben meghatározta a diszciplína tárgykeretét. A tudományról megállapítható, hogy időben előrehaladó folyamat, s mint ilyen, kvantitatív¹¹ jellegű vizsgálatnak vehető alá, csakúgy, mint a biológia, a kémia vagy a fizika időtől függő folyamatai. Fenomenológiai¹² szempontból a tudomány új információk felkutatását célozza. Ez a folyamat egyszerre kumulatív¹³ és kollektív jellegű. Ez azt jelenti, hogy minden tudományos produktum – bizonyos mértékig – a már korábban lefektetett elvekre, eredményekre épül. Összességében megállapítható, hogy új tudományos eredmények mindig a korábbiak újraelemzése és továbbfejlesztése révén keletkeznek. Nem szabad megfélemlenünk arról a tényről sem, hogy a tudomány önszervező rendszer, amelynek fejlődését annak információáramlásai vezérlik. *Nalimov* szerint tudománymetrián mindazok a kvantitatív módszerek értendők, amelyekkel az információs folyamatként értelmezett tudomány vizsgálható.

Egy másik tudósról is említést kell tennem: *Derek de Solla Price*-ről, akit a tudománymetria megalapítójának tekintünk. Brookhavenben, a híres atommagkutató központban tartott előadásait magyarul 1979-ben jelentette meg az Akadémia Kiadó „*Kis tudomány – nagy tudomány*” címmel.

A vizsgált téma bibliometriai megközelítésének módja abban áll, hogy – mellőzve a matematikai részleteket – statisztikai módszereket alkalmazok az adott tudomány különböző dimenzióinak mérésére, azoknak a törvényeknek a felkutatására, amelyek ennek a tudománynak a nagybani viselkedését és növekedését szabályozzák. Price gondolatvilágának jegyében törekszem

¹¹ Kvantitatív: mennyiségi (Bakos Ferenc: *Idegen szavak és kifejezések szótára*. - Budapest, Akadémia Kiadó, 1973. - p. 478.)

¹² Fenomenológiai: a közvetlenül észlelhető sajátságokra, illetve ezek összefüggéseire irányuló leíró jellegű kutatás, amely azonban tartózkodik a mélyebb okok, a jelenségek mögött levő törvényszerűségek feltárásától (Bakos Ferenc: *Idegen szavak és kifejezések szótára*. - Budapest, Akadémia Kiadó, 1973. - p. 255.)

¹³ Kumulatív: csoportos, együttes (Bakos Ferenc: *Idegen szavak és kifejezések szótára*. - Budapest, Akadémia Kiadó, 1973. - p. 475.)

arra, hogy világosan kifejezésre juttassam az általam elemzett tudomány mérésére, kvantifikálására irányuló törekvésemet.

Megjegyezni kívánom, hogy ha tényként kezeljük, hogy a természettudományok tudományának kvantitatív szempontból történő vizsgálata még túl fiatal diszciplína, akkor azt kell mondanom, hogy a társadalomtudományok – és ezen belül különösen a rendvédelem tudományszak – kvantifikálása még csak gyerekcipőben jár. Ezt a dolgotom későbbi részében tényekkel fogom alátámasztani. Ugyanakkor azt is hangsúlyoznom kell, hogy a 21. századi információs- és tudásalapú társadalomban egyre nagyobb igény jelentkezik ennek a törekvésnek a megvalósítására. Dolgotom 5. fejezetében utalni fogok rá, hogy melyek azok a kitorési pontok, elgondolások, amelyek mentén lehetőséget látok a pozitív irányba történő elmozdulásra.

2. Az idegenrendészet K+F működési mechanizmusa

Az **alapkutatás** az objektív világ jelenségeinek megfigyelésére és megismerésére, a természeti és társadalmi jelenségek belső összefüggéseinek, törvényszerűségeinek feltárására irányuló kutatás, amelynek célja új tudományos ismeretek szerzése, új kutatási területek felfedezése.

Az **alkalmazott** kutatás elméleti vagy kísérleti kutató tevékenység, amelynek célja konkrét eljárások, technológiák és módszerek kidolgozása, anyagok vagy szerkezetek előállítás, a gyakorlat által felvetett problémák közvetlen megoldása. Társadalomtudományi kutatások területén – vagyis esetünkben is – az alkalmazott kutatás gyakorlati szempontok felé irányul azzal a céllal, hogy megvilágítson, vagy előkészítsen döntéseket, intézkedéseket különleges emberi vagy társadalmi problémák és helyzetek megoldása érdekében.

A **fejlesztés (kísérleti fejlesztés)** az alapkutatás és alkalmazott kutatások hazai vagy külföldi eredményeinek gyakorlati hasznosítására, egy-egy konkrét termelési cél elérésére irányuló tevékenység. Társadalomtudományi kutatásoknál ez a tevékenység nem jelölhető, de létezik.

Kutatási témám kifejezetten elméleti jellegű, amely támaszkodik mind a korábbi alapkutatások (elsősorban a tudományos értekezések), mind pedig az alkalmazott kutatások (esettanulmányok, szakcikkek) eredményeként megállapított tényekre, összefüggésekre, a gyakorlatban alkalmazható eljárásokra. Kutatásom célja a korábbi ismeretek újrafeldolgozása, továbbfejlesztése, ezáltal új információ előállítása s újabb kutatandó kérdések megfogalmazása.

Amennyiben a tudományos tevékenység folyamatát modellezni kívánjuk, ez a modell akkor a leginkább kézzelfogható, ha egy gépezethez hasonlítjuk. A gépezetnek „input” és output oldalát különböztetjük meg. A tudomány működési mechanizmusának bemeneti oldalán elsődleges befektetésként jelentkezik az anyagi ráfordítás és a munkaerő. A kimeneti oldalon az eredmény található, amely az alapkutatás esetében a rögzített tudományos ismeret.

A tudomány általános gépezetének működéséhez hasonlóan egyes szakterületek működési mechanizmusa is megszerkeszthető. Hasznos ismereteket nyerhetünk az idegenrendészetéről, annak belső összefüggéseiről és hajtóerőiről, ha megpróbálom felvázolni annak működési mechanizmusát:

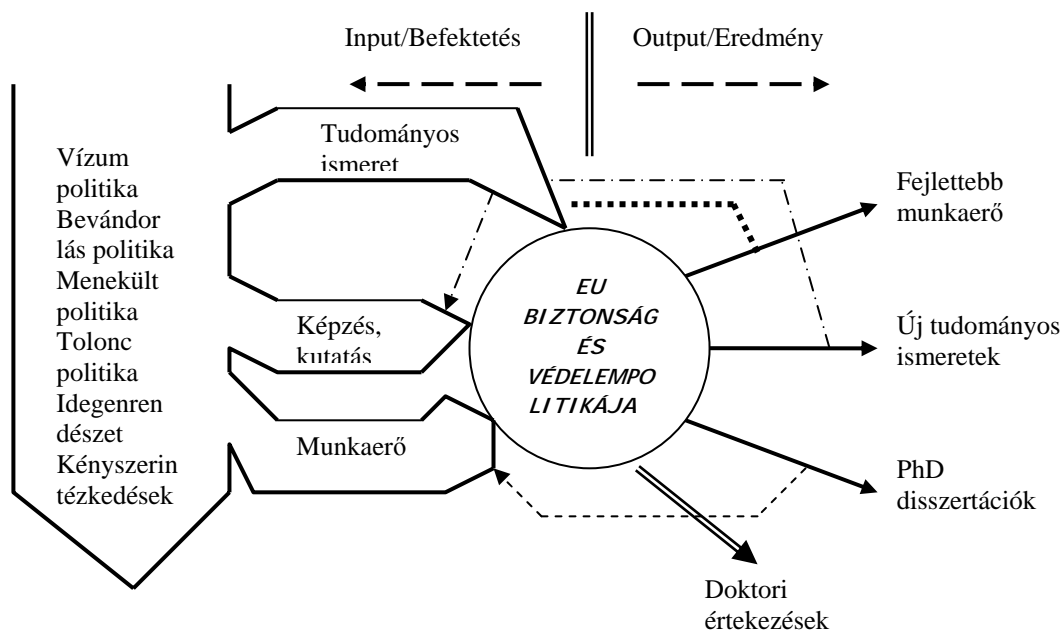

Az idegenrendészet K + F működési mechanizmusa

(Tudományos kutatás elmélete II. szöveggyűjtemény 2. ábra alapján,

szerk.: Zán Krisztina)

Az **idegenrendészet K+F működési mechanizmusának** input oldalán a tudományos ismeret és a munkaerő áll, amelyek egy főágnak, az európai uniós biztonság- és védelempolitikának és az erre irányuló alap kutatásnak különböző leágazásai. A tudományos gépezet produktuma – az új ismeretanyag és a fejlettebb munkaerő – visszacsatolódnak a gépezet működésébe. A folyamat **fő hajtóereje** a főág balról-jobbra ható nyomása, a különböző tudományterületekben felhasználható eredmények iránti szívóhatás. A hajtóerő hatásának, vagyis a tudományág fejlődésének mérésére bármelyik input vagy output adat felhasználható lenne.

A működési mechanizmus felderítésével elkerülhető a hamis következtetések levonása, a tudományometriai elemzéssel nyert adatok helytelen értelmezése. Az út a jelenségek belső összefüggéseinek, törvényszerűségeinek feltárására irányuló kutatástól az eredmények gyakorlati hasznosításáig vezet.

3. Az Európai Unió biztonság- és védelempolitikájával foglalkozó publikációk bibliometriai értékelése

A tervezett doktori (PhD) értekezésem két nagy téma egymásra gyakorolt kölcsönhatását vizsgálja, nevezetesen az Európai Unió biztonság- és védelempolitikáját és a Határőrség idegenrendészeti tevékenységét. Ezt azért kívánom hangsúlyozni, mert az elvégzett szakirodalmi kutatás során teljesen eltérő eredményre jutottam a két szakterület bibliometriai értékelésekor.

Mindössze egy évtizedre visszamenően is már megállapítható, hogy a közösségi védelempolitikával kapcsolatban cikkek, könyvek sokasága született, nem is beszélve arról, hogy hazánk uniós csatlakozásának közeledtével mennyire megnövekedett az erre a területre irányuló publikációs hajlam.

A kutatási témám szempontjából releváns szakirodalmi adatbázis áttanulmányozása során 49 darab közleményt tartottam kiemelésre érdemesnek, vagyis primer forrásanyagként. Ebből 33 publikáció (67%) kapcsolódik valamilyen szinten az Európai Unióhoz vagy vizsgál nemzetközi migrációs kérdéseket.

Mivel az adott témára vonatkozó teljes és rendezett ismeretekkel még nem rendelkezem, reprezentatív mintavétellel próbáltam meg következtetéseket levonni az értekezéshez felhasználható nemzetközi szakirodalmi háttéranyagról. Már ez is elegendőnek bizonyult ahhoz a ténymegállapításhoz, hogy az idegen nyelvű cikkek száma többszörösével meghaladja a magyar nyelvűeket.

Megvizsgáltam a publikáló nők arányát a fent említett két szakterület vonatkozásában. Figyelemre méltó eredménynek tekinthető, hogy 10 nőből 8 foglalkozott közösségi migrációs politika elemzésével és mindössze ketten boncolták az ehhez kapcsolódó hazai viszonyokat.

Összességében megállapítottam, hogy tervezett doktori értekezésem első részének témájában bőven lesz lehetőségem alapkutató végzésére.

4. A magyarországi idegenrendészeti publikációk kutatómetriai elemzése

A rendvédelem témakörben készített publikációk elsősorban a **Határőrségi (később Határrendészeti) Tanulmányok**¹⁴, a **Belügyi Szemle**¹⁵, és a **Hadtudomány**¹⁶ hasábjain jelennek meg. A szakterületek növekedésének mérésére leginkább a gondosan összeállított bibliográfiák szolgálhatnak kiindulási alapul, ezért áttekintetten a Határőrségi Tanulmányok Bibliográfiáját, amely az 1992-2000 közötti időszakot öleli fel, továbbá a Belügyi Szemle című folyóirat 2001-2005 között megjelent cikkeinek bibliográfiáját, valamint a Hadtudomány című folyóiratban 1998-2005 között megjelent kiadványok repertóriumát.

Arra a következtetésre jutottam, hogy hihetetlenül kevés a Határőrség idegenrendészeti tevékenységét bemutató szakirodalom, pedig a vizsgált időszak szinte egybeesik a közösségi anyaggal kapcsolatban született publikációkat elemző terminussal, hiszen az 1993. évi LXXXVI. törvény¹⁷ volt az, amely 1994. január 1-től idegenrendészeti hatáskörrel ruházta fel a szervezetet.

Az eltelt közel 10 év alatt mindössze egy összefoglaló anyag született a témakörben. Ezen kívül részterületek vizsgálatát adták diplomamunkáikban azok az idegenrendészetben dolgozó kollégák, akik a Zrínyi Miklós Katonai Akadémián, illetve a Nemzetvédelmi Egyetem határrendészeti és -védelmi vezetői szakán diplomáztak. Az elemzett 16 publikációból 6 darab készült ennek az eljárásnak a keretében, vagyis 37,5%-uk. Doktori értekezés egyáltalán nem készült a szakterületről. Mindezek alapján úgy gondolom, hogy tervezett disszertációm hiánypótló lesz, mivel új irányokat, s ennek megfelelő új szervezeti rendszert vázolhat fel, de ezen túl az egységes történeti visszatekintést is lehetővé teszi.

Mivel a formális csatornákon keresztül ilyen kevés információhoz jutottam, ezért nagy jelentőséget tulajdonítottam az informális közlési módoknak. Az informális csatornák között a legfontosabbak:

- tudományos összefoglalók előadásai,**
- konferenciaanyagok,**
- jelentések,**
- értekezések,**
- preprintek.**

A felsoroltak közül csak azokról teszik említést, amelyek témám szempontjából relevanciával bírnak:

¹⁴ A Határőrség Tudományos Tanácsának kiadványa

¹⁵ A Belügyminisztérium szakmai, tudományos folyóirata

¹⁶ A Magyar Hadtudományi Társaság folyóirata

¹⁷ 1993. évi LXXXVI. törvény a külföldiek beutazásáról, magyarországi tartózkodásáról és bevándorlásáról, Complex CD Jogtár

- **A tudományos összejövetelek** kitüntetett szerepet töltenek be a kommunikációban. Ez jelenti az információcsere első lépését. A rendvédelem tudományszakhoz három jelentős tudományos társaság – a Magyar Hadtudományi Társaság, a Szemere Bertalan Magyar Rendvédelem-történeti Tudományos Társaság és a Magyar Rendészettudományi Társaság – tevékenysége is kapcsolódik, amelyek évente több alkalommal is rendeznek különböző témakörökben tudományos konferenciákat, ahol kikristályosodhatnak a primer információk, s az összejövetelek eredményét kiadvány rögzíti.
- **A konferenciaanyagok** jótékony hatást gyakorolhatnak az adott téma kutatására. A konferenciaanyagok gyűjteményes változata – amely a konferenciával egy időben vagy röviddel utána jelenik meg – átmenetet képez az informális és formális csatornák között. Mivel nem lektorált, nem ellenőrzött, az informális (szóbeli) közlés műfajába tartozik. A tudományos közösség a szerzővel szemben elnézőbb, mint a folyóiratcikk esetében. Az előadás elfogadása a kötetnek formális színezetet ad. Jelentős a kommunikációs folyamatában, mert a résztvevők körén túl terjeszti az információt és koncentrálna a témában kapott legfrissebb eredményeket.

2001. óta adja ki a Magyar Hadtudományi Társaság Határőr Szakosztály Pécsi Szakcsoportja a Pécsi Határőr Tudományos Közleményeket, amelynek 3 kötetében *egy idegenrendészeti témájú cikk sem szerepel.*

Jelenleg folynak a nyomdai munkálatai a Határrendészeti Közlemények 2005/1. különszámának, amely „A fegyveres erőktől a rendvédelmi szervekig” címmel megrendezett konferencia előadásait foglalja magába. Szerkesztés alatt áll a 3. különszám, amely a 2005. május 26-án Nagykanizsán megtartott nemzetközi tudományos konferencián elhangzott referátumokat tartalmazza. *Idegenrendészeti témakörben itt sem találunk anyagot.*

- A **preprintek** a kéziratok korlátozott körben való szétküldése előzetes véleménykérés céljából. A tudományos értekezések munkahelyi vitája előtt célszerű igénybe venni ezt a „szűrőt”, mivel hatékonyan hozzájárulhat ahhoz, hogy tartalmilag és formailag koherens rendszert alkosson a mű.

5. A jövőre vonatkozó elképzelések

2004. december 16-i hatállyal a Határőrség Országos Parancsnoka a Határőrség Országos Parancsnokság Képzési és Módszertani Főosztályáról a Zrínyi Miklós Nemzetvédelmi Egyetem Kossuth Lajos Hadtudományi Kar Határőr Tanszékeire telepítette – és személyemben nevesítette – a Határőrség Tudományos Tanácsa tudományszervezői feladatainak végzését. Ez a feladatkör szorosan kapcsolódik a tanszéken betöltött tudományos kutatói beosztásomhoz.

Az eltelt fél év alatt felhalmozott tapasztalataim és ennek az anyagnak az összeállítása során végzett kutatómunkám alapján megfogalmazódtak bennem olyan lehetőségek, amelyekről úgy gondolom, hogy megkönnyíthetik a hallgatók, a kutatók vagy csupán az egyszerűen az adott témák iránt érdeklődők számára a bibliográfiai kutatást és ezzel egyben hozzájárulhatnak a potenciális szerzők produktivitásának növeléséhez:

- Továbbra is fenn kívánom tartani a konferencia anyagok szerkesztésének jól bevált gyakorlatát. Mivel kimondottan az általam kutatott témában – ahogyan ezt a 4. fejezetben igyekeztem tényekkel alátámasztani – meglepően kicsi a publikációs igény, ezért igyekszem ezt egy nemzetközi, szakmai tudományos konferencia (esetleg konferencia sorozat) megrendezésével motiválni.

- Meg kívánom jelentetni a Határrendészeti Tanulmányok 2001-2005. közti bibliográfiáját, hiszen ez nagymértékben megkönnyíti a keresett anyagok gyors felkutatását.
- A 21. századi informatikai fejlődés felhasználásával az eddig megjelent valamennyi Határőrségi-, illetve Határrendészeti Tanulmány számítógépes feldolgozására tettem kezdeti lépéseket. Ez a rendszer lényegesen felgyorsítaná a szükséges információkhoz való hozzájutást, talán ezáltal is hozzájárulva a publikációs kedv növeléséhez.

6. Befejezés

Dolgozatomban rövid áttekintést nyújtottam a bibliometria és a tudománymetria kialakulásáról, tisztáztam annak tárgyát, módszerét. Foglalkoztam az alap- és alkalmazott kutatás és a fejlesztés kérdéskörével. Kidolgoztam az idegenrendészet K+F működési mechanizmusát. Elvégeztem az Európai Unió biztonság- és védelempolitikájával, illetve a magyar idegenrendészettel kapcsolatban az utóbbi 10 évben megjelent publikációk tudománymetriai értékelését. Mindezek figyelembevételével igyekeztem megfogalmazni olyan elgondolásokat, amelyek hozzájárulhatnak az általam kutatott témában végzett publikálások motiválásához, ösztönzéséhez.

Összegzésként megállapítható, hogy az eddig megjelent és szakirodalmi forrásként felhasználható publikációk zömmel részkérdéseket érintenek, azonban alkalmasak arra, hogy egy átfogó elméleti munka szintézisét képezzék. Bízom abban, hogy az Európai Unió biztonság- és védelempolitikájának és a Határőrség idegenrendészeti tevékenységének kölcsönhatásával foglalkozva sikerül egy széles szakirodalmi bázisra épülő, a forrásanyagot alkotó módon szintetizáló és a tudományszakot gyarapító elméleti munkát megalkotni.

Felhasznált irodalom

1. Tudományos kutatás elmélete II. Szemelvények a tudománymetria témaköreiből (Szöveggyűjtemény a doktori képzésben résztvevők részére) Budapest, ZMNE 2003. Összeállította: Dr. Szilágyi Tivadar Dr. Bujdosó Ernő: „Bibliometria és tudománymetria” című könyve alapján (Budapest, 1986. ISBN 963 201 260 1)
2. Szemelvények a tudománymetria témaköreiből (ZMNE)
3. Határőrségi Tanulmányok bibliográfiája 1992-2000. szerző: Kovács Zoltánné, szerkesztette: Kaposi Attila határőr mérnök alezredes Kiadja: Határőrség Tudományos Bizottsága
4. Belügyi Szemle 2001-2005. évfolyamok tartalom- és névmutatója
5. Hadtudomány 1998-2005. évfolyamok tartalom- és névmutatója
6. Pécsi Határőr Tudományos Közlemények Pécs, 2004. I., II., III. HU ISSN 1589-1674

Melléklet

„SZAKIRODALMI KUTATÁS” tárgyú feladat kidolgozása

„Az Európai Unió biztonság- és védelempolitikájának megjelenése a Határőrség idegenrendészeti tevékenységének gyakorlati megvalósításában”

című doktori (PhD) értekezéshez

Készítette: Zán Krisztina hőr. alezredes, I. éves PhD hallgató

1. BAJTAY Péter: *A közös kül- és biztonságpolitika evolúciója*. Budapest, Európai Tükör, 1997/6.
2. BALOGH Boglárka: *A magyar biztonságpolitika lényeges kérdései 1990-től napjainkig*. Budapest, ZMNE 2004.
3. BARABÁS E.: *Az Európai Unió közös kül- és biztonságpolitikája*. Budapest, Európai Tükör, 1997/21. p. 139-161.
4. BARNA Ferenc: *Számítógépes programok alkalmazása az idegenrendészeti szakterületen*. Szentendre, ZMNE 1999.
5. BENES Károly: *Kül- és biztonságpolitika az Európai Unióban. Közös védelem az ezredforduló után?* Budapest, ZMNE 2004.
6. CSÁMPAI Ottó: *A nemzetközi migráció, mint transznacionális veszélyforrás*. Budapest, Társadalom és Honvédelem, 5/1. sz., p. 26-37.
7. Dr. CSENTE Zoltán: *A Határőrség idegenrendészeti feladatai*. Budapest, Határőrségi Tanulmányok, 1994/1. p. 1-10.
8. Dr. CSENTE Zoltán: *Az illegális migrációban érintett személyek államhatáron történő átadás-átvételével összefüggő határőrségi feladatok és az eljárás rendje*. Budapest, Határőrségi Tanulmányok, 1998/1. Különszám p. 1-72.
9. CZVITKÓ Zoltán: *A kiutasítási eljárás és gyakorlati végrehajtása az Orosházi Határőr Igazgatóságon 1994-1998*. Budapest, ZMNE 1999.
10. DEMKÓ Attila: *A Magyar Köztársaság biztonságpolitikai környezetének változásai*. Budapest, Hadtudomány, 2004/1. p. 17-26. ISSN 1215-4121
11. DUNAY Pál: *A közös kül- és biztonságpolitika*. In Kende T. (ed.): *Európai közjog és politika*, Budapest, 1995. Osiris.
12. *Európai kiadatási egyezmény és kiegészítő jegyzőkönyvei*. Budapest, Európa Tanács Információs és Dokumentációs Központ, 2001. ISBN 9287100187
13. FAZEKAS István: *A legális és illegális migráció Magyarországon*. Budapest, ZMNE 1999.
14. GAZDAG Ferenc: *Az Európai Unió közös kül- és biztonságpolitikája*. Budapest, Osiris Kiadó, 2000. ISBN 963 379 956 2
15. GAZDAG Ferenc: *Magyar biztonság- és védelempolitikai dokumentumok 1989-1998*. I-II. k. Budapest, 1999. SVKI.
16. GYÖRÖSI István: *Az igazgatóság együttműködése, kapcsolattartása az idegenrendészeti feladatok során*. Budapest, ZMNE 1999.

17. HARGITA Árpádné: *Európa zsebkönyv: Az Európai Unió és Magyarország*. Budapest, Európai Együttműködési Alapítvány 1995. ISBN 963 04 5852 7
18. HEIBOURGH Francois: *Az európai védelem felé*. Párizs, Institute for Security Studies Western European Union, 2000. ISBN 9638117
19. HÉJJA István: *Magyarország euro-atlanti csatlakozása*. Biztonságpolitikai füzetek, Budapest, TIT HABE, 1998.
20. HORTOBÁGYI Ferenc: *Az ujjnyom kriminalisztikai jellemzői a Határőrség idegenrendészeti, bűnügyi tevékenysége során*. Budapest, ZMNE 1999.
21. HORVÁTH Ferenc: *Nem katonai jellegű fenyegetések Európában a XXI. század küszöbén, különös tekintettel a migrációs folyamatokra*. Budapest, ZMNE 2004.
22. HORVÁTH J.: *Az európai integráció története napról-napra*. Budapest, 1997.
23. HORVÁTH Károly: *A migráció, mint korunk biztonsági kihívása*. Budapest, ZMNE 2001.
24. JAKUBOVICH Nóra: *A migráció az Európai Unióban és Magyarországon*. Budapest, Belügyi Szemle, 2000/3.
25. KATONA Andrea: *NATO-EU-csatlakozás és a védelmi szektor*. Budapest, ZMNE 1999. ISBN 963 03 78930
26. KŐSZEGVÁRI Tibor: *A nemzetközi biztonságot fenyegető új kihívások és kockázatok*. Budapest, ZMNE 1999.
27. LUKÁCS Éva: *Migráció és Európai Unió*. Budapest, Szociális és Családügyi Minisztérium, 2001. ISBN 9630066548
28. MATUS János és PATAKI Gábor Zsolt: *Biztonságunk az ezredfordulón: a magyar nemzeti biztonsági stratégia és katonai doktrína*. Budapest, CKK 1998. ISBN 9630364093
29. MATUS János: *Az európai biztonság problémái a múltban és a jelenben*. Budapest, ZMNE 1999.
30. NAGY László: *Az EU közel fél évszázados történetéből*. Budapest, Hadtudomány, 2004/2. p. 3-12. ISSN 1215-4121
31. NAGY László: *Európai biztonságpolitikai intézmények múltja és jelene*. Budapest, Hadtudomány, 2002/2.
32. NAGY Sándor: *A kiutasítási eljárások tapasztalatai a Nyírbátori Határőr Igazgatóságon az 1993. évi LXXXVI. törvény hatályba lépésétől napjainkig*. Budapest, ZMNE 2000.
33. SALLAY Attila: *Magyarország vívmányai a migráció kezelésében*. Budapest, ZMNE 2002.
34. SALLAY János: *Határellenőrzés az Európai Unióban*. Budapest, Hanns Siedel Alapítvány, 2000. ISBN 9630025825
35. SIMONNÉ BERTA Kriszta: *A bel- és igazságügyi együttműködés az európai integráció folyamatában*. Budapest, Belügyi Szemle, 2000/3.
36. SZABOLCS Ottó, FISCHER Ferenc és GAZDAG Ferenc: *Biztonságpolitika*. Budapest, SVKI 1997.
37. SZABÓ A. Ferenc: *Nemzetközi migráció és biztonság*. Budapest, Hadtudomány, 2004/1. p. 27-38. ISSN 1215-4121
38. SZABÓ A. Ferenc: *A migráció biztonságpolitikai jelentősége az EU-bővítés tükrében*. Budapest, Hadtudomány, 2000/4. p. 27-38.
39. SZABÓ A. Ferenc: *A nemzetközi migráció, mint biztonságpolitikai kérdés. Ki őrzi az őrzőket?* Joó Rudolf Emlékkönyv, Budapest, 2002. Külügyminisztérium. p. 163-172.

40. SZABÓ A. Ferenc: *A migráció történelmi és biztonságpolitikai jelentősége az EU bővítés tükrében*. Budapest, Védelmi Tanulmányok, SVKI 2000. ISBN 9638117
41. SZAMOSVÖLGYI Csaba: *Az Európai Unió joganyagából, Schengeni egyezményből adódó követelmények a határellenőrzés végrehajtására*. Budapest, Határőrségi Tanulmányok, 1997/1. p. 1-61.
42. SZILÁGYI Ilona Mária: *Az Európai Unió közös biztonság- és védelempolitikájának kialakítása, Magyarország kapcsolata ezzel*. Budapest, ZMNE 2003.
43. SZŰCS T.: *Az Európai Unió közös kül- és biztonságpolitikája*. Budapest, Európai Tükör, 1998. nov.
44. TELLER Tamás: *A kialakuló európai biztonsági rendszer és a lehetséges integrációk*. Budapest, ZMNE 1998.
45. ÚJFALUSI Zsolt: *A globalizáció hatása a Magyar Köztársaság biztonság- és védelempolitikájára*. Budapest, ZMNE 2004.
46. DR. VARGA Mária: *A nemzetközi és magyar migráció értelmezése és összefüggései, a foglalkozáspolitikával történő összehasonlítás lehetőségei*. Budapest, Határőrségi Tanulmányok, 1995. p. 1-85.
47. VAS Gizella: *A határellenőrzés és az illegális migráció elleni fellépés az Európai Unióban*. Budapest, Belügyi Szemle, 2000/3.
48. VÖLGYI Julianna: *Az Európai Unió biztonság- és védelempolitikájának helyzete, megvalósításának lehetőségei, különös tekintettel a katonai képességek kialakítására*. Budapest, ZMNE 2003.
49. ZARA Pál: *A Magyar Köztársaság biztonságpolitikájának alakulása az integrációs folyamatok tükrében, különös tekintettel a NATO és az EU csatlakozásra*. Budapest, ZMNE 2004.

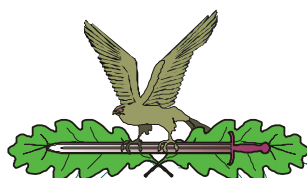

Dr. Kovács Gábor

Az alapkú (BSc) és egyetemi szintú (MSc) határór tisztképzés rendszerének korszerúsítése, az Európai Felsőoktatási Térség és a Határórség követelményeinek megfelelő oktatási rendszer kialakítása

Bevezetés

A magyar határór tisztképzés keretében a katonai felsőoktatásban több, mint 45 éve megszakítás nélkül folyik az államhatárok rendészetével és védelmével összefüggő feladatok ellátására képes határór vezetők (tisztok) főiskolai szintú alap és ahhoz szorosan kapcsolódó egyetemi szintú kiegészítő képzése. 1992-től a Rendőrtiszti Főiskolán (a továbbiakban: RTF), a határrendészeti szakon is megindult az alapkú határór tisztképzés.

A Zrínyi Miklós Nemzetvédelmi Egyetemen (a továbbiakban ZMNE) megszerzett egyetemi oklevél birtokában, a Hadtudományi Doktori Iskola programjában akkreditált rendvédelem szakon folytatott további tanulmányok és más feltételek teljesítése révén, doktori (PhD) tudományos fokozat megszerzésére nyílt lehetőség.

A Határórség kikerült a fegyveres erők kötelékéből, rendvédelmi szerv lett. Az alkotmányos rend alapállapotában a Határórség tevékenységében alapvetően a rendészeti, rendőri jelleg dominál, de előfordulhat az államhatárhoz kapcsolódó olyan veszélyhelyzet, amelyet a csapaterőben alkalmazott határór erőknek kell kezelnie. Az ez irányú feladatok végrehajtására alapvetően a ZMNE KLHTK Határrendészeti és –védelmi vezetői szakon folyik a felkészítés, míg az RTF-en alapított szakirányon elsősorban a békeidőszakhoz kapcsolódó rendészeti feladatokra történő felkészítés folyik.

Vitathatatlan, hogy a rendőrségi és határórségi feladatok közelednek egymáshoz, azonban a határór tisztképzést - a határórségi igényeknek megfelelően - úgy kell modernizálni, hogy a kibocsátásra kerülő tiszt a legtöbb feladatrendszer ellátására képes legyen.

A Határórség létszámának hosszútávon prognosztizált csökkenő tendenciája a tisztú utánpótlás szükségleteit is mérsékli. A Határórség számára a továbbiakban már nem célszerű a főiskolai jellegű tisztképzést két intézményben, két külön tanszék működtetésével fenntartani.

A tanulmány elkészítésekor kizárólag egy célt tartottam meghatározónak: a minőségi határór tisztképzés határórségi igényeknek történő megfeleltetése.

A tanulmány arra vállalkozik, hogy röviden ismertesse a megváltozott jogszabályi környezetet, annak az alapkú és egyetemi szintú képzésre gyakorolt hatásait, bemutassa a két tanszéken folytatott új és tervezett képzési rendszert és - a megrendelői igények figyelembevételével - a jövőre vonatkozóan, a határór tisztképzés racionalizálására javaslatot tegyen.

1. Az önálló felsőfokú határór (határrendész)¹⁸ képzés szükségessége, annak főbb általánosítható jellemzői az Európai Unió határrendészetet ellátó szervezeteiben

Az Európai Unió (továbbiakban EU) hivatalaiban és hazánkban is megfogalmazódott az a kérdés, hogy van-e létjogosultsága az önálló határór képzésnek, miért nem elegendő az általános rendészeti, rendőri felkészítés? A határór szakma indokoltá teszi-e a speciális felkészítés igényét?

A határór képzés az európai unióban eltérő szervezeti és tartalmi keretek között folyik. A társadalmi fejlődés során minden uniós tagországban - a szakterület politikai tartalmától függetlenül - kialakult az államhatárokon teljesített szolgálatellátás speciális szakelmélete, amely egyrészt a szolgálat ellátás gyakorlati tapasztalataiból, másrészt a tudományos kutatások eredményeiből építkezve létrehozta a határrendészettel foglalkozó szervezet állományának sajátos,

¹⁸ Az államhatár rendészetével foglalkozó szakemberek megnevezése esetén a határór – határrendész fogalom a tanulmányban szinonim fogalomként kerül alkalmazásra.

több szintű képzési rendszerét, amely nagymértékben különbözik az általános rendészeti, rendőri felkészítés kereteitől.

A szolgálatellátás személyi szükséglete számszerűen, a munkakörök betöltésének szakmai igényei megkövetelik az önálló határőr képzési rendszer működtetését. Az általános rendészeti felkészítés mellett az államhatár rendészetével foglalkozó uniós szervezetek (Határőrség, Határrendőrség) állománya felkészítésénél **mindenképpen indokolt a specializáció, amely kimondottan az államhatár rendészetével kapcsolatos ismeretekre irányul.**

Részleteiben:

- a.) Az EU határellenőrzési szervei (Határőrség, Határrendőrség, Csendőrség, Rendőrség) – mint társadalmi szervezet – fontos szerepet töltenek be a demokratikus társadalmi viszonyok, a nemzeti szuverenitás és a szövetségi kötelezettségek teljesítésében. A társadalom működésének és a nemzetközi környezet ismerete a határőrök (határrendészek) műveltségének fontos részét képezik, ezért a társadalomtudományi (filozófia, politológia, szociológiai, etika) ismeretek differenciált tartalmú és idejű oktatására minden képzési szinten szükség van.
- b.) Az unió határrendészeti szervezeteinek területi széttagoltsága, valamint a szolgálatellátás folyamatossága a vezetőszervek magas fokú szervezethez, a vezetői beosztású személyek nagyobb számát és vezetői szuverenitását igényli. Ez megalapozza a határrendészeti szervezetek sajátosságainak megfelelő önálló, gyakorlatias tartalmú vezetőképzés.
- c.) Az unió tagországaiban működő határrendészeti szervezeteknél a szolgálat végrehajtása a gyakorlati tapasztalatokból levezetett sajátos tartalmú szakmai elvek, módszerek alapján történik. Az elvek a rendelkezésre álló feltételek és körülmények által meghatározott módon, a szakmai tudás által érvényesülnek, ezért a szolgálatellátáshoz kapcsolt ismeretanyag oktatása a szakmai képzés specifikuma, meghatározó eleme valamennyi képzési formának.
- d.) Az uniós tagországok határrendészeti szerveinek valamennyi szintjén a szolgálati személyek önálló hatósági jogköröket gyakorolnak. Az államhatár rendészetével összefüggő tevékenység különösen fontos követelménye a törvényesség, az eljárások jogszerűségének biztosítása. Ez az indoka annak, hogy a képzés valamennyi szintjén megjelenik a jogelmélet és a jogalkalmazás oktatása, melynek fő tartalma kifejezetten az államhatár rendészetével kapcsolatos jogellenes cselekményekre korlátozódik.
- e.) Minden uniós állam határrendészeti/határőrségi szervezete – területi elhelyezkedésükönél és jogszabályi felhatalmazásukonál fogva – részt vesz az állam szuverenitását sértő, vagy veszélyeztető cselekmények felderítésében, elhárításában. Ez indokolja a biztonságpolitikai, rendvédelmi és csapaterős szolgálattal összefüggő ismeretek oktatását, a fegyverzeti és védelemtechnikai eszközök kezelésének elsajátítását. Számos olyan eszközt és berendezést használnak a határrendészeti szervek, amelyek működtetése és kiszolgálása speciális ismereteket igényel.
- f.) A határrendészettel foglalkozó szervezetek széttagolt elhelyezése miatt, a szervezet a gazdálkodási és a logisztikai feladatok sajátos rendjét alakította ki. E szervezetek állandó és nagyfokú műszaki-technikai innovációval rendelkeznek. A szervezeti gazdálkodás hatékonysági követelményei felkészült gazdasági és innovációs menedzsereket, illetve a szakterület irányítására felkészült szakmai vezetőket igényelnek. A felsorolt szempontok indokolják az egyes szervezeti szinteken megjelenő – az egyéb rendészeti szervekétől eltérő – gazdálkodási ismeretek oktatását.
- g.) Valamennyi uniós határrendészeti szervezet szolgálati tevékenységei humán környezetben zajlanak le. A hatósági eljárások és a szervezeten belüli problémák rendezése során fontos a lélektani, szociális és pedagógiai módszerek ismerete, alkalmazása. Mindezek indokolják a humán ismeretek – az emberekkel való kiemelt foglalkozás – az egyéb rendészeti szervekhez képest kiemelt hangsúllyal történő oktatását.
- h.) Minden szervezetben – különösen a határrendészeti szervezetekben – rendkívül fontos a vezetői munka során a rendelkezésre álló humán erőforrások jogszabályok szerinti, hatékony és eredményes felhasználása. Ezért fontos a humán-erőforrás gazdálkodással összefüggő ismeretek oktatása is.

- i.) A határrendész szolgálat különleges fizikai és szellemi igénybevétellel is jár. A fáradalmak és a szellemi terhelések elviselésére a testnevelési felkészítés és a vezetői tréningek szolgálnak. E felkészítésnek biztosítania kell a határőr szolgálattal kapcsolatos speciális követelményeknek való megfelelést.
- j.) Az európai unió határrendész szervezeteiben a különböző képzési formákban megcélzott beosztásokban sajátos munkamódszerek, eljárások alkalmazására kerül sor. Ez indokolja a sajátos vezetői tulajdonságok, eljárások, munkamódszerek (szakmetodika) elméleti és tréning keretében történő oktatását.
- k.) Minden szervezetben a szervezeti kultúra kialakítása szempontjából fontos a történelmi hagyományok oktatása, a múlttal történő azonosulás kialakítása. Különösen fontos a közelmúlt szakmai-innovációs fejlődésének bemutatása a fejlesztési folyamatok permanens végigvitele szempontjából. Ezért a szakma-történeti (nemzeti és integrációs) oktatásnak feltétlenül helye van minden uniós tagország határrendészeti képzésében.
- l.) Az unió államainak határrendészetét végrehajtó szervezetek (Határőrség, Határrendőrség) – mint rendvédelmi szerv – sokoldalú együttműködést folytat a hazai és a nemzetközi bűnüldöző szervekkel, a védelmi szféra más hazai és nemzetközi (szövetséges) résztvevőivel. Ezért a szervezeti együttműködés hazai és nemzetközi fórumait különös figyelembe kell részesíteni az oktatás során.
- m.) A nemzetközi kapcsolattartás és együttműködés, a közös szolgálatellátás körülményei valamennyi rendvédelmi munkakörben igénylik valamely szomszédos ország, vagy EU tagország által képviselt világnyelv ismeretét. A szervezeti szintek alacsonyabb szintjén a szomszédos országok nyelvei, míg magasabb szinteken az angol nyelv szakmai anyaggal bővített ismerete preferált.

A felsorolt ismeretterületek szorosan kötődnek a társadalomtudományi és természettudományi ismeretrendszerekhez. Az unió tagországainak határőr/határrendész állománya képzésének tananyaga tehát egyrészt multidiszciplináris ismereteken, másrészt a *szakma által létrehozott speciális elméleten és gyakorlati tapasztalatokon, valamint aktuális követelményeken alapul*, amely feltételek teljesítése *csakis önálló határrendészeti/határőri felkészítés keretében hajtható végre*. Fontos kérdés a hallgatók szocializációjának problémaköre, indokolt a képzési rendszer teljes átalakítása előtt a bevételek-vizsgálatok végrehajtása.

A kérdés az, hogy a jövőben a Határőrség megmarad-e önálló szervezetnek, vagy esetleg a Rendőrség részét fogja képezni. Amennyiben a Határőrség megőrzi önállóságát, vagy a Rendőrség keretében önálló szakmai igazgatással fog rendelkezni, akkor indokolt az önálló határőr tisztképzés megőrzése.

2. A megváltozott jogszabályi környezet, az alapfokú és egyetemi szintű tisztképzéssel szemben támasztott főbb követelmények a határőrségi igények tükrében

2.1. Az alkotmánymódosítás és az új Hőr. tv. hatása az alapfokú és egyetemi szintű határőr tisztképzés rendszerére

Az 1949. évi XX. törvény a Magyar Köztársaság Alkotmánya 2005. január 1-jei módosítása során a Határőrség kikerült a fegyveres erők kötelékéből és rendvédelmi szervvé vált, de egyes feladatai megmaradtak¹⁹. A biztonság komplex megközelítéséből adódóan a határbiztonság fenntartásáért továbbra is a Határőrség a felelős. Magyarországon az államhatár közelében kialakult válság- és

¹⁹ 19/E. § (1) Külső fegyveres csoportoknak Magyarország területére történő váratlan betörése esetén a támadás elhárítására, illetőleg az ország területének a honi és szövetséges légvédelmi és repülői készenléti erőkkel való oltalmazására, az alkotmányos rend, az élet- és vagyonbiztonság, a közrend és a közbiztonság védelme érdekében a Kormány a köztársasági elnök által jóváhagyott védelmi terv szerint - a támadással arányos és erre felkészített erőkkel - a szükségállapot vagy a rendkívüli állapot kihirdetésére vonatkozó döntésig azonnal intézkedni köteles.

40/A. § (3) A Határőrség alapvető feladata az államhatár őrzése, rendjének fenntartása.

konfliktushelyzet kezelése továbbra is a Határőrség feladata maradt. A Határőrség állandó készenléti erő, a határvadász századai alkalmasak a határőr csapaterő alkalmazását igénylő ellentevékenység folytatására.²⁰ Többek között megmaradt az ország területére belépő fegyveres személyek államhatáron történő kiszorítása és feladatként jelentkezik a Magyar Honvédség alakulataival való együttműködés, az objektumvédelmi objektumőrizeti feladatok végrehajtása. A Határőrség feladata marad az államhatár közelében kialakult válság- és konfliktuskezelés, addig az időpontig, amíg a Magyar Honvédség nem veszi át e feladat végrehajtását.

A határőrizetről és a Határőrségről szóló 1997. évi XXXII. törvény módosítása során indokolt volt a Határőrség alkotmányos jogállásával kapcsolatos rendelkezések módosítása²¹. A Törvény tartalmazza a Határőrség és a Rendőrség partnerségi megállapodásával kapcsolatos feladatmegosztáshoz kapcsolódó szervezeti korszerűsítési, és a Határőrség rendvédelmi szervvé történő átalakulásával kapcsolatos szervezeti, strukturális változásokat. A módosított Hőr. törvény 22.§ 1. bek. a); d); f); g); i); l); pontjaiban a 22/A.§ minden bekezdésében rögzített feladat ellátására alapvetően a ZMNE-en alapított szakon történik a vezetői felkészítés.

Mindezen tevékenységrendszerek vezetésére képeseknek kell lennie a jövő határőr tisztjeinek. Az alapfokú és egyetemi szintű határőr tisztképzésnek olyannak kell lennie, hogy a végzett tisztek

²⁰ 2005. október végén, a magyar-ukrán határon a kialakult blokád következményeit határvadász erők számolták fel, bebizonyosodott, hogy szükséges a határőr csapaterő és a vezetői állomány karhatalmi alkalmazására történő felkészítése és felszereléssel történő ellátása.

²¹ A módosításra tervezett Hőr. tv. 2. §-a alapján:

A Határőrség országos hatáskörű rendvédelmi szerv, alapvető feladata az államhatár őrzése, rendjének fenntartása és a határforgalom ellenőrzése.”

A Határőrség feladata”

A Hőr. tv. 22. §-a helyébe a következő rendelkezés lép:

„22. § (1) A Határőrség

- a) őrzi az államhatárt, megelőzi, felderíti, megszakítja az államhatár jogellenes átlépését, és önállóan vagy más hatóságokkal együttműködve végrehajtja a mélységi ellenőrzés feladatait,
- b) a nemzetközi szerződésekkel összhangban, más hatóságokkal együttműködve ellenőrzi az államhatáron áthaladó személy- és járműforgalmat, a szállítmányokat, engedélyezi a be- és kiutazási feltételeknek megfelelő személyek határátlépését, és biztosítja a határátkelőhelyek rendjét,
- c) végrehajtja a jogszabályokban meghatározott idegenrendészeti feladatait,
- d) közreműködik a külön törvényben meghatározott menekültügyi feladatok ellátásában,
- e) végrehajtja a nemzetközi szerződésekben meghatározott kötelezettségeit, irányítja a határesemények kivizsgálásával megbízott magyar szervek tevékenységét, felügyeli az államhatár felmérésével, megjelölésével, a határjelek felújításával kapcsolatos munkák végzését, gondoskodik a határnyiladék tisztán tartásáról,
- f) őrzi a saját és a jogszabály alapján kijelölt magyarországi objektumokat, elhárítja az államhatár rendje és a Határőrség által őrzött objektumok ellen irányuló erőszakos cselekményeket,
- g) megteszi az államhatár rendjét közvetlenül veszélyeztető konfliktushelyzet és a tömeges méretű migráció kezeléséhez szükséges intézkedéseket,
- h) gondoskodik az államhatár rendjének fenntartásáról, és ellátja a jogszabályban meghatározott közigazgatási és hatósági és szakhatósági feladatokat,
- i) külön jogszabály alapján részt vesz a közúti közlekedés ellenőrzésében, és közreműködik a légi közlekedés védelmében,
- j) egyes szabálysértési ügyekben gyakorolja a számára jogszabályban meghatározott jogköröket,
- k) gyűjti és értékeli azokat az információkat, amelyek feladatainak ellátásához szükségesek,
- l) rendkívüli állapot, megelőző védelmi helyzet, szükségállapot, veszélyhelyzet és külső fegyveres csoportoknak Magyarország területére történő váratlan betörése esetén végrehajtja a jogszabályokban meghatározott feladatokat.

A Hőr. tv. a következő alcímmel és 22/A. §-sal egészül ki:

„*Minősített időszaki feladatok*

22/A. § A Határőrség rendkívüli állapot idején, megelőző védelmi helyzet idején, az Alkotmány 19/E. §-ában meghatározott esetben, szükségállapot idején, veszélyhelyzet idején, vagy a lakosságot és az anyagi javakat széles körben közvetlenül fenyegető helyzetben közreműködik:

- a) a lakosság és az anyagi javak mentésében,
- b) a helyszín biztosításában,
- c) objektumok őrzésében,
- d) a lakosság, illetve a közigazgatási és más állami szervek által fenntartott intézmények kitelepítésében,
- e) a következmények felszámolásában,
- f) az államhatár közelében bekövetkezett veszélyhelyzet, illetve katasztrófa helyzet esetén a szomszéd állam területéről menekülők átléptetésében, illetőleg a mentő erők felvezetésében,
- g) a szomszéd állam területéről az államhatáron átmenekülő személyek összegyűjtésében, elsődleges elhelyezésében, étellel, ruházattal történő ellátásában, szükség esetén orvosi kezelésükben, továbbá anyagi javaik őrzésében,
- h) az államhatárt fegyveresen vagy felfegyverkezve átlépő személyek kiszorításában, illetve elfogásában és lefegyverzésében,
- i) a Magyar Honvédség alakulatainak felvezetésében,
- j) a bevezetett rendkívüli intézkedések végrehajtásában.”

minden tekintetben képesek legyenek a jogszabályokban rögzített feladatok végrehajtására, e tevékenységek vezetésére.

A határőrségi stratégiában megfogalmazottak alapján a Határőrség létszámigénye a schengeni- követelmények életbelépésével fokozatosan csökkenő tendenciát mutat. Ez maga után vonja a határőrtiszt szükséglet csökkenését. A Határőrség Humán Stratégiájában megfogalmazottak alapján évente, a tervezhető fluktuáció 25-40 fő beiskolázását követeli meg.

2.2. Az új felsőoktatási törvény módosításának hatásai

Az 1993. évi LXXX. törvény a felsőoktatásról 3. § (1) bekezdése²² meghatározza az Egyetem létesítésének kritériumai. A ZMNE minden tekintetben megfelel ezen követelményeknek, a magyar Felsőoktatásban példaképként jár elől. A ZMNE a határrendészeti és –védelmi vezetői szakkal megfelelő önállósággal messzemenően biztosítja a határőrségi igények érvényesítését mindkét képzési szinten.

A Rendőrtiszti Főiskola 2008-ban egyetemi képzést szeretne indítani, amely azt jelenti, hogy a törvényben rögzített követelményeknek meg kívánják felelni. Amíg a ZMNE már rendelkezik a feltételekkel, az RTF-en a képzéshez szükséges feltételrendszer kialakítása most van folyamatban.

2.3. A szakmai alapfokú és egyetemi szintű végzettséggel rendelkező határőr tisztekkel szemben támasztott főbb követelmények

A racionalizálást igénylő magyarországi határrendész/határőr képzési rendszert úgy célszerű átalakítani, hogy az minden szempontból megfeleljen a törvényi előírásainak, igazodjon az Európai Felsőoktatási Térség és az Európai Unió követelményeihez, valamint teljesen feleljen meg a megrendelő (Határőrség) által megfogalmazott igényeknek.

Részleteiben:

- Kívánatos, hogy a képzési rendszer szervesen illeszkedjen a polgári társadalom oktatási rendszeréhez, szervezettsége, a tanulmányok időtartama, az oktatókkal és a hallgatókkal szemben támasztott követelmények rendszere, a végzettség szintje valamennyi szinten ekvivalens legyen a polgári végzettséggel.
- A képzési szintek tagolása feleljen meg a szolgálati tevékenységek és szervezeti szintek szerinti tagoltságnak. A szakmai tantárgyak a szakmai területeknek és a szervezeti szinteknek megfelelő ismereteket tartalmaznak.

²² 3. § (1) Egyetem abban az esetben létesíthető, illetve működhet, ha több tudományterületen és tudományterületenként több tudományágban, valamint több szakon képes és alkalmas

a) legalább négyéves egyetemi alapképzésre, általános és szakirányú továbbképzésre;

b) tudományos kutatásra, doktori, illetőleg mesterképzésre (a továbbiakban együtt: doktori képzés) és doktori (PhD), illetőleg mester (DLA) fokozat (a továbbiakban együtt: doktori fokozat) odaítélésére; valamint

c) habilitációs eljárás lefolytatására; továbbá, ha

d) egyetemi tanárai doktori fokozattal és habilitációval rendelkeznek;

e) egyetemi docensei doktori fokozattal rendelkeznek.

(2) Az egyetemnek létesítéskor időarányosan, illetve működése során folyamatosan rendelkeznie kell

a) az (1) bekezdésben meghatározott feladatok ellátásához szükséges, teljes munkaidőben foglalkoztatott oktatói állománnyal és azon belül a megfelelő számú egyetemi tanárral és docenssel;

b) a képzéshez és a tudományos kutatáshoz szükséges tárgyi feltételekkel (e célokra megfelelő épülettel, intézményi könyvtárral, informatikai háttérrel, laboratóriummal, kísérleti és gyakorlóhelyekkel, műszerekkel és más eszközökkel).

- Indokolt, hogy a különböző képzési formák egymásra épüljenek, ezáltal az egyes képzési szinteken megszerzett ismeretek a magasabb képzettség megszerzéséhez felhasználhatók és a tudás halmozódását eredményezzék. Szükséges megvizsgálni, hogy a tiszthelyettes képző szakközépiskolákban elsajátított szakmai ismeretek kredipontokkal történő megfeleltetésével hogyan számíthatók be a főiskolai képzés ismeretanyagába. (A kreditrendszer kiterjesztésével a rendészeti szakközépiskolákban megszerzett tudás kreditértékkel történő elismerésével az alapfokú tisztképzésben csökkenthető a képzési idő)
- A munkatársak „élethosszig történő tanulásának” feltételei az undergraduális, graduális, posztgraduális keretek között biztosítása. Amennyiben a képzés szerkezete így épül fel, akkor az megfelel az Európai Unió bolognai követelményként ismert elvárásainak.
- Az uniós országok határrendész képzésében az egyes képzési formák közötti átjárhatóságot és a tanulmányi munka beszámíthatóságát az egységes kreditrendszer biztosíthatja, amely megteremtheti a hallgatói munka nemzetközi elismerésének a feltételeit is.
- Amennyiben a megszerzett tudás egy része a más polgári diplomák megszerzéséhez is felhasználható, illetve a polgári képzés során megszerzett ismeretek szakmai ismeretekkel kiegészítve határőrségi/határrendész beosztások betöltésére jogosító szakmai végzettséget eredményeznek, akkor a határrendész képzési rendszer összességében megfelel a bolognai folyamat mobilitással szemben támasztott követelményeknek.
- A képzés valamennyi szintjének önálló szakmai tartalommal kell rendelkeznie, amely az oktatáshoz szorosan kötődő önálló tudományos kutatások, tudományos eredmények adaptációjával és célzatos tananyagfejlesztés eredményeként jön létre.

2.4. Következtések

1. A Határőrség tiszti állományának felkészítése során mindenképpen indokolt a specializáció, amely kimondottan az államhatár rendészetével és az államhatár rendjének védelmével kapcsolatos ismeretekre irányul.
2. A ZMNE és az RTF is megfelel a követelményeknek, a szaktávolság biztosítja a képzési formák elkülönültségét. Míg a ZMNE-en a Határőrség önálló szakkal képviselteti magát, addig az RTF-en a határőrképzés szakirányon valósul meg.
3. Az Alkotmány és a Hőr. tv. módosítása következtében nem változott meg jelentősen a Határőrség rendészeti feladatainak jellege.
4. A tananyag tartalmának olyannak kell lennie, amely teljes mértékben megfelel a Határőrség követelményeinek, valamint a tiszteket felkészíti a jogszabályokban megfogalmazott feladatok végrehajtására.

3. Külföldi tapasztalatok

A rendőr/határőrtiszti alapfokú és egyetemi szintű tisztképzés külföldön bevezetett rendszerének tanulmányozása során (német Rendőr Akadémia Lübeck) megállapítható, hogy a képzés csak a szervezeten belül elismert szakmai végzettséget ad. A végzett hallgatók szakmai diplomájuk nem konvertálható más felsőfokú tanintézetek képzési rendszerébe.

A képzés során elsajátított szakmai ismeretek többsége megegyezik a magyar határőr felsőfokú képzésben is oktatott ismeretekkel, de nem tartalmazzák az ún. általános értelmiségképző tantárgyakat.²³

²³ **Elméleti tantárgyak:** Köz- és alkotmányjog; Rendvédelmi szervezetek; Közszolgálati jog; Rendőrségi menedzsment; Pszichológia; Műveltségelmélet; Közlekedési jog; Rendőrségi jog; Kriminológia; Német nyelv; Angol nyelv.
Gyakorlati képzés: Műveltségképzés; Önvédelmi és védekezési technikák; Rendvédelem alakzatokban; Elsősegély; Testnevelés; Rendőri intézkedéstaktika.

A képzés jellemzője, hogy a tananyag oktatása oktatási modulokban történik meg. A modult vizsga és csapatszolgálat (szakmai gyakorlat) zárja.

A Lübeck-i Rendőr Akadémia vezetője magyarországi tartózkodása során kijelentette, hogy ők most vizsgálják az Európai Felsőoktatási Térséghez való kapcsolódás és a kreditrendszer bevezetésének lehetőségét, a Münsteri iskolával együtt kívánják a két éves MSc (egyetemi) szintű képzést beindítani (egy év Lübeck, egy év Münster).

Következtetések levonása

1. Megállapítható, hogy a németországi határőr képzés szerkezetében teljesen, tartalmában részben eltér a magyar intézményekben folyó alap- és felsőfokú határőrtiszt képzési rendszertől. A németországi képzési rendszer csak specializált szakmai felkészítést ad. Kimutatható, hogy a teljes képzési ciklusban erőteljesen jelentkezik a vezetőképzés és az alkalmazott jogi képzés, nagy hangsúlyt fektetnek az elsajátított ismertek gyakorlatban történő alkalmazására.
2. A német Rendőr Akadémia vezetőinek szándékában áll a képzési rendszerüknek a bolognai folyamathoz történő hozzáigazítása. A magyarországi – az Európai Felsőoktatási Térség követelményeinek megfelelő – három fokozatú határőr tisztképzés mindenképpen példaképpül szolgál más uniós országok számára is, értékeit meg kell őrizni.

4. A Zrínyi Miklós Nemzetvédelmi Egyetem Kossuth Lajos Hadtudományi Kar Határrendészeti és -védelmi vezetői szakon folyó alapfokú (BSc) és egyetemi szintű (MSc) határőr tisztképzési rendszer, a célok és követelmények az Európai Felsőoktatási Térség rendszeréhez történő megfeleltetése

A Zrínyi Miklós Nemzetvédelmi Egyetem Kossuth Lajos Hadtudományi Karon került – Magyarországon az elsők között – megalapításra a Határrendészeti és -védelmi vezetői szak, amely alapfokú és egyetemi szintű képesítést biztosít a hallgatói számára. A szak a hadtudomány tudományágán belül a védelmi képzési ágban szerepel, ez a megnevezésében tükröződik.

A Határőrség feladatrendszerének megfelelően a képzés fő irányát a rendészeti- és a határőr csapatkötelékben végrehajtandó feladatok ellátására történő vezetői felkészítés képi. A képzés jelenleg BSc (főiskolai) és MSc (egyetemi) szinten folyik, melyet a jogelméleti és vezetéseméleti alapokra épített jogalkalmazási és gyakorlati vezetői felkészítés jellemez. Erre épül a (PhD) tudományos képzés. A tanszék végzi a Határőrség tudományos munkájának az irányítását.

A szak képzési célja: hivatásos tisztek (vezetők) képzése a Határőrség részére, akik a szak gyakorlati műveléséhez szükséges általános műveltségi, általános jogi, természettudományi, műszaki-technikai, közgazdasági, katonai, határrendészeti és -védelmi szakmai, valamint a rendvédelmi ismereteik és gyakorlati készségeik, továbbá legalább egy idegen nyelv középfokú ismerete birtokában, a beosztási feladataik megismerése után alkalmassá válnak a rájuk bízott szervezetek vezetésére, határrendészeti, valamint a rendvédelmi feladataik megoldására az alkotmányos rend alap és minősített időszakában.

4.1. A határrendészeti és -védelmi vezetői alapszak BSc (főiskolai) szintű képzés

A megalakított és 2005. szeptember hónaptól indított BSc (főiskolai) szak illeszkedik az alapszakok javasolt struktúrájába és így megfelel az Európai Felsőoktatási Térség kialakítását célzó stratégiának és képzési formának. A BSc (főiskolai) szintű nappali alapképzés képzési ideje 6 félév (180 kredit megszerzése) (1. sz. melléklet). A Határrendészeti és -védelmi vezetői szak szakalapítási dokumentumaiban szereplő képesítési követelmények elsősorban vezetési, szervezési, csapatvezetési és határrendészeti-technikai, informatikai ismeretekre helyeződik a fő hangsúly, a szakon két szakirány került alapításra:

- Határrendészeti és -védelmi vezetői szakirány
- Határrendészeti technikai vezetői szakirány

A kifutó főiskolai képzésben jelenleg 7 hallgatói osztály 122 fővel vesz részt. A tanszék 2005. december 15-tel újjáalakult, munkaköri jegyzéke biztosítja a képzést.

Mindkét szakirány képzésében elvárt általános kompetenciák:

A szakirányon végzett tisztek a tréningrendszerű gyakorlati felkészítés eredményeként megfelelő problémamegoldó, konfliktuskezelő képességgel rendelkeznek. Az általuk vezetett szervezetet kooperatív vezetési stílussal, az együttműködés és a csapatépítés követelményeit figyelembe véve képesek irányítani. Mindkét szakirányt végzett tisztek megfelelnek az egységes európai szövetségi rendszerben a rendészeti és katonai vezetők részére előírt feltételeknek és képesek feladataikat a rendszer keretei között ellátni.

Határrendészeti és -védelmi vezetői szakirány

A szakirány hallgatója megismeri a határrendészeti igazgatási-, a határőr bünyügyi és felderítő tevékenység-, a határrendészet általános elvi és gyakorlati kérdéseit, erőit, eszközeit és alkalmazásuk elveit. Képes a határőr helyi szervek határrendészeti tevékenységének és mindenoldalú biztosításának megtervezésére, megszervezésére és vezetésére, az előírt okmányok vezetésére, az alárendelt állomány szakszerű felkészítésére.

Határrendészeti technikai vezetői szakirány

A szakirány hallgatója megismeri a határrendészeti igazgatás-, a határőr bünyügyi és felderítő tevékenység-, a határrendészet általános elvi és gyakorlati kérdéseit, erőit, eszközeit és alkalmazásuk elveit, kiemelten a határőrségnél rendszeresített rendészet-technikai eszközök működési és rendészeti alkalmazási elveit, típusait, üzemeltetésével és üzembentartásával, illetve határrendészeti alkalmazásával kapcsolatos feladatokat, szabályokat és követelményeket. Képes a korszerű rendészet-technikai eszközök, berendezések és rendszerek előírt technológiai folyamatok szerinti üzemeltetése, üzembentartása, javítása és határrendészeti alkalmazása helyi szintű feladatainak, műszaki és szervezési problémáinak felismerésére, az elsődleges beavatkozási feladatok megoldására, az ilyen feladatok megtervezésére, megszervezésére és irányítására, az előírt okmányok vezetésére, az alárendelt állomány szakszerű felkészítésére, a szakterületen jelentkező új eredmények feldolgozására, a tapasztalatok hasznosítására és az újonnan rendszerbe kerülő eszközök önálló megismerésére.

A szakon a három éves képzés során az elméleti és gyakorlati képzés aránya 40-60%, a szakmai gyakorlat időtartama 9-12 hét.

A rendőri és határőri feladatrendszer közelítése miatt javaslom, hogy a határőrség vezetése vizsgálja meg annak lehetőségét, hogy a rendőri diplomához szükséges kreditpontok egyenértékesítésével és beszámításával a másoddiploma megszerzésének feltételeit biztosítsa, ezáltal a hallgatók munkaerő-piaci lehetőségei javulnak (rendőri beosztások ellátása a Határőrség, Rendőrség összevonása esetén).

4.2. A határrendészeti és -védelmi vezetői mesterszak MSc (egyetemi) szintű képzés (2. sz. melléklet)

A szakon végzett tisztek megfelelnek az egységes európai szövetségi rendszerben a rendvédelmi, kiemelten határrendészeti vezetők részére előírt feltételeknek, valamint képesek feladataikat a rendszer keretei között ellátni.

A szakra való belépés lehetőségei (az előzményként elfogadott alapszakok, kritérium ismeretkörök és kreditértékek):

- a) a határrendészeti és –védelmi vezetői alapszakon végzettek tanulmányi téren kritérium feltételek nélkül folytathatják az MSc (egyetemi) képzést;
- b) a rendvédelmi, nemzetvédelmi és katonai képzési terület szakjain szerzett, valamint más képzési területen szerzett BSc (főiskolai) diplomával vagy főiskolai végzettséggel rendelkezők belépési követelményeit a „Belépés a Határrendészeti és –védelmi vezetői MSc (egyetemi) szak képzésbe” című [3. sz. melléklet](#) tartalmazza.

A kreditrendszer lehetőségeit kihasználva az RTF-en a rendészeti igazgatási szakon, határrendész szakirányon végzettek részére, az alapítandó szakon MSc (egyetemi) képzésre jelentkezők számára a megrendelő (Határőrség) igényeinek megfelelően biztosított a továbbtanulás lehetősége. Az MSc (egyetemi) képzés indításakor a Rendőrtiszti Főiskola Határrendészeti tanszékvezetőjével és a Határőrség Képzési Osztály vezetőjével is egyeztetésre került a képzésbe történő belépés lehetőségeinek kialakítása.

4.3. A doktori (PhD) képzés

Egyetemi végzettség birtokában – a választott témában doktori fokozat adományozására jogosult egyetem akkreditált doktori iskolájában – a hallgatók szervezett képzést, vagy egyéni felkészülést folytatva készülhetnek fel doktori (PhD) tudományos fokozat megszerzésére. A doktori fokozat birtokában elsősorban a felsőoktatásban, központi vagy minisztériumi szerveknél, kutatóhelyeken tölthetnek be magasabb kvalifikáltságot igénylő beosztásokat. Széleskörű általános és szakmai műveltségük, idegen nyelvtudásuk, publikációikkal és közéleti tevékenységükkel megalapozott szakmai elismertségük alapján alkalmassá válnak nemzetközi (összekötő tiszti, külképviseleti, nemzetközi projekt-menedzseri stb.) feladatok ellátására is.

A képzés tartalmát a Határőrség által támogatott kutatási téma határozza meg. A határőrség állománya általában az állam- és jogtudományok, gazdálkodás- és szervezéstudományok, szociológia tudományok, pszichológia tudományok, történelemtudományok, informatikai tudományok, a hadtudományok és a katonai műszaki tudományok területén vehet részt az egyetemeken akkreditált doktori iskolák által folytatott képzésben. Amennyiben a képzés a szakon megszűnik, doktori képzés nem folytatható.

4.4. Következtetések

1. A ZMNE KLHTK Határrendészeti és –védelmi vezetői szakon a magas szakmai óraszámok és a vezetői felkészítésre fordított tantárgyak biztosítják a határőrségi igényeknek történő megfelelést.
2. A minőségi oktatáshoz szükséges speciális tárgyi és személyi feltételek biztosítottak. A kialakított szakkabinet-rendszer biztosítani képes a hallgatók rendészeti, rendvédelmi jellegű felkészítését, gyakoroltatását, a vezetési és informatikai ismeretek megszerzését és elmélyítését. A két szakirányon folyó képzés beindult.
3. A szakon kimondottan vezetői felkészítés folyik, amelyhez nagymértékben hozzájárul a hallgatói század szervezete, ahol a hallgatók gyakorló parancsnoki rendszerben – a kollégiumi nevelőtisztek irányítása és felügyelete mellett – tevékenykednek. Kijelenthető, hogy a képzés feltételei – összehasonlítva a RTF-en folytatott képzési feltételekkel (kollégiumi elhelyezés, internetes szobák, határőr számítógépes kabinet, sportpálya, uszoda stb.) kedvezőbbek az Egyetemen.
4. A szakon jelenleg 10 hallgatói csoportban 2 szakirányon, 2 képzési szinten folyik a hallgatók felkészítése, amely megfelel a határőrségi igényeknek.
5. A képzés racionalizálása során azt kell szem előtt tartani, hogy a két intézményben folytatott oktató munka előnyeit kell ötvözni az új szervezeti elem létrehozás a során.

5. A Rendőrtiszti Főiskola Határrendészeti tanszéken folyó alapfokú határőr tisztképzési rendszer, bemutatása, fejlesztésének lehetőségei

A jelenlegi képzési rendszerben az RTF határrendészeti szakán, az 55/1999. (III. 31.) Korm. rendelet szerint folyik a határőr tisztek képzése.

A rendelet 1. sz. melléklete megfogalmazza határrendészeti alapképzési szak sajátos képesítési követelményeit. A rendvédelmi felsőoktatás alapképzési szakjainak általános képesítési követelményei alapján, a rendvédelmi képzés célja: „Rendvédelmi szakemberek képzése, akik a hazai és az uniós tagságból fakadó elvárásoknak megfelelő magas szintű és széles körű műveltséggel, kellő szintű nyelvtudással, általános és a szakterületükre vonatkozó különös, jogi, valamint magas szintű szakmai irányítási és vezetési ismeretekkel rendelkeznek, és azok gyakorlati alkalmazhatóságára támaszkodva képesek a rendőrség, a határőrség, a vám- és pénzügyőrség, a nemzetbiztonsági szolgálatok, továbbá a büntetés-végrehajtás területén felmerülő, a szakképzettségüknek megfelelő feladatokat megfelelő emberi magatartással, nagyfokú felelősség- és hivatástudattal ellátni, a problémákat felismerni, és azokat kulturáltan megoldani.”

A rendelet 2. számú melléklete fogalmazza meg a képzés célját: „Rendvédelmi szakemberek képzése, akik - az 1. számú melléklet 1. pontjában foglaltakra is tekintettel - képesek a határőrizeti, határforgalom-ellenőrzési, határrendészeti igazgatási és bünyügyi felderítési feladatok önálló elvégzésére, valamint e szakterületeken a helyi, területi és központi szerveknél, háttérintézményekben vezetői munkakörök ellátására.”

A célok részletesebb kifejtése a Főiskola és a Tanszék Nevelési Programjában, az egyes tantárgyak programjában történt meg. A levelező tagozatra való beiskolázást a Határőrség az elmúlt évben szüneteltette. Keresztféléves levelező képzésben egy évfolyam indult, amelynek hallgatói 2006-ban végeznek. A Tanszék végzi a határrendész szervező (tiszt) képzés szakmai tantárgyainak oktatását. A Tanszék a Magyar Rendészettudományi Társaság Határőr Tagozatának befogadó intézménye.

A Bolognai folyamat jegyében a képzés átfogó korszerűsítése megkezdődött.

5.1. A rendészeti igazgatási szak határrendészeti szakirányon folyó BSc (főiskolai) szintű képzés

A Rendőrtiszti Főiskola vezetésének tervei szerint 2006. szeptember 01-jén két szakon beindul a BSc (főiskolai) képzés. A határőr tisztképzés a rendészeti igazgatási szak határrendészeti szakirányán történik (4. sz. melléklet). A határrendészeti szakirány tantárgyszerkezete és az egyes tantárgyak programja a szakmai főosztályok igényei szerint megújult.

A Főiskola kedvező lehetőségeket biztosít a határőrségi megrendelői követelmények teljesítésére, a sajátosságok érvényesítésére, bár a tanszék jelenlegi elhelyezése nem ideális, feladatbővülés esetén mindenképpen javítani kell az elhelyezés körülményeit.

A Tanszék új nemzetközi együttműködési lehetőségeket és további anyagi forrásokat remél a felsőoktatási pályázatok révén. Az elmúlt évben elnyert egy Leonardo da Vinci mobilitási projektet, melynek keretén belül a lübecki és a münsteri iskolákban szerzett tapasztalatcsere lehetőségeket, s további három pályázatban érdekelt, amelyek elbírálása folyamatban van.

5.2. A tervezett MSc (egyetemi) szintű határőr tisztképzés

A Rendőrtiszti Főiskolán az MSc (egyetemi) képzési dokumentumok jelenleg az előkészítés fázisában vannak, október hónapban tárgyalja a Főiskola Tanács a szakalapítási kérelmet, amely alapján az alapítandó MSc (egyetemi) szak két éves időtartamban, nappali és levelező formában képezne hallgatókat optimális esetben 2007-től, de legkésőbb 2009-től. **A képzési rendszerben egy tanulócsoportban történne meg a különböző rendvédelmi szervek részéről beiskolázottak képzése, a tananyagtartalomban a szakterületi specializáció tantárgyai 10-12 kreditpontban térnek majd el a rendőri képzéstől (összesen 120 kreditpont szerezhető).** A hallgatók a képzés során 8-10 hetes szakmai gyakorlaton vennének részt a beiskolázó szervezetenél. A képzés vitathatatlanul fő erénye az egységes rendvédelmi felkészítés, azonban szükséges, hogy ez vezetői

felkészítéssel is párosuljon és a határőr hallgatók részére a határőrségi igényeknek megfelelően, elegendő speciális szakmai ismereteket is adjon.

5.3. Következtetések

1. A magyar határőr/határrendész tisztképzés jelenlegi szervezeti keretei megfelelnek a megrendelői igényeknek.
2. A ZMNE Határőr tanszék és az RTF Határrendészeti tanszék által folytatott határőrtiszt képzés a szaktávolság és a képzés különbözősége miatt, indokoltá teszi annak a lehetőségnek a megvizsgálását, hogy egy intézményben (RTF) folytatott képzés esetén, hogyan lehetne a két képzési rendszer erősségeit ötvözni (lásd.: 6.2. fejezet). A korszerűsített képzést új önálló szak alapításával, vagy a rendészeti igazgatási szakon belül hogyan lehet megoldani.
3. Érdemes összehasonlítani a tanintézetek alapfokú (BSc) képzési formában, a határőr szakmai tárgyakra fordított kontakt óra mennyiségeket.
4. A ZMNE-en a BSc (főiskolai) és MSc (egyetemi) képzést a MAB jóváhagyta, feltételei biztosítottak, míg az RTF-en a szakalapítások folyamatban vannak.

6. A magyar alapfokú (BSc) és egyetemi szintű (MSc) határőr tisztképzés legfontosabb követelményeinek meghatározása, következtetések, megállapítások a határőr tisztképzés racionalizálása érdekében végrehajtandó főbb feladatok és időpontok

6.1. A magyar alapfokú és egyetemi szintű határőr tiszti felkészítés legfontosabb követelményeinek meghatározása

A magyar alapfokú és egyetemi szintű tisztképzés rendszerének megváltoztatása előtt indokolt a megrendelői igények újrafogalmazása. Változott a jogszabályi környezet, a magyar Határőrség szervezete, a feladatrendszer. A humán- és a képzési szervek készítsenek pályatűkör vizsgálatot, amelyben a megrendelő fogalmazza meg pontosan, milyen kompetenciákkal rendelkező alapfokú- és egyetemi végzettséggel rendelkező tiszteket vár el a kibocsátó intézménytől. Milyen beosztások ellátására készítsen fel az alapképzés (pl.: érdemi ügyintéző) és az egyetemi képzés (pl.: osztályvezetői szint).

Szükséges-e a határőrségnél rendszeresített technikai eszközök kezelését irányító szakemberek felkészítése? A határőrtisztek milyen parancsnoki, vezetői felkészültséggel rendelkezzenek? A ZMNE-en jól bevált hallgatói században történő nevelés, személyiségformálás és felkészülés során megszerzett ismeretrendszer, szükséges-e, ha igen, akkor (gyakorló parancsnoki rendszer) milyen módon váltható ki a jövőben a Rendőrtiszti Főiskolán?

6.2. Az határőr tisztképzés rendszerének racionalizálási lehetőségei

A leendő határőrtisztek képzésének - a gazdasági, jogi lehetőségeket is figyelembe véve - közép és hosszútávon egy alternatívája van. A ZMNE KLHTK Határőr Tanszék megszüntetésének időpontja a jelenleg tanulmányukat folytató hallgatói állomány fokozatos kifuttatásával, 2008. augusztus 31-ig történhet meg. Ehhez szükséges az oktatói állomány biztosítása. Gyakorlatilag 2008. augusztus hónapban a tisztaváltás végrehajtása az egyetlen feladat, amely kb. 3 fő jelenlétét igényli. A ZMNE KLHTK Határőr tanszéken a hallgatói létszám fokozatos csökkenésével az oktatók elfoglaltságát a két tanszék vezetésének együtt célszerű biztosítani (tananyagok kidolgozása, átiktatások végrehajtása) úgy, hogy az állomány egy része a feladat-végrehajtás ütemében fokozatosan átkerül a RTF Határrendészeti tanszékre. Az alapfokú és egyetemi szintű képzést már középtávon is az RTF-re kell áthelyezni, azonban a *képzés szerkezetét érdemes felülvizsgálni, arányai és tartalma megfelelnek-e a megrendelői igényeknek.*

6.2.1. A Rendőrtiszti Főiskola Határrendészeti tanszék által folytatott határőr tisztképzés jövője

A korszerűsítés főbb összetevői a következők: a jövő határőr tisztképzését a legjobban felkészült, végrehajtott gyakorlattal rendelkező oktatók hajtják végre; a túljelentkezés magas száma biztosítja a kvalifikált hallgatói állományt; a tananyag - változó körülményeket követő és az EU-hoz igazodó - magas színvonalú kidolgozása és tartalma pedig magában hordozza a képzés sikerét.

„A” változat

A RTF-en a határőrségi igények érvényesítése a BSc (főiskolai) képzést két szakirányon, az MSc (egyetemi) képzést egy szakirányon folytatva, indokoltá teszi az **önálló új**, például Határrendészeti vezetői **szak megalapítását**. Ebben az esetben a szaktávolságot be kell mutatni a rendészeti igazgatási szakhoz képest, amely a szakmai tantárgyak (általános- és határőrségi vezetéselmélet, biztonságpolitika, a határrendészeti technikai vezetői szak működtetéséhez szükséges tantárgyaknak a képzés rendszerébe moduláris szerkezetben történő integrálása) bedolgozásával megoldható. A RTF vezetését a megrendelői igények hangsúlyozásával és érvényesítésével meg kell nyerni.

A határőrségi döntésnek megfelelően a minőségi tisztképzés biztosítása **a két képzésben kimutatható szaktávolság miatti különbözőség** okán, indokoltá teszi **mindkét tanszék megszüntetését és az RTF-en a jelenlegi tanszék újjáalapítását 2008-ban**.

Az oktatás minőségének biztosítása érdekében - a legfelkészültebb oktatók oktassanak az új tanszéken - **pályázatokat kell közzétenni az új tanszék oktatói és kutatói helyeire** (2008. május 01-jei elbírálással és 2008. augusztus 1-jei munkakezdéssel. Az új, korszerűsített oktatási dokumentumok kidolgozására 2007. január hónaptól egy kidolgozó csoport összeállítását javaslom, amely team munka jelleggel végrehajtja a határőrségi igényeknek minden tekintetben megfelelő új szakalapítási és képzési dokumentumok kidolgozását, amely 2007. március hónapban a MAB elé terjeszhető. 2008. március hónapig az új szak megalapítható, azon az oktatás szeptember 1-jén megkezdhető.

Ezen változat **előnye a BSc szinten folytatott, új két szakirányos és az MSc szintű képzés teljes újjáalakítása**, amely a határőrségi igényeknek teljes mértékben megfelel, **biztosítva a jelenleginél több szakmai órásárat**.

„B” változat

A RTF Határrendészeti tanszéken a képzési rendszer átalakítása a tanszék megszüntetése és újjáalapítása nélkül, a tanszék bővítésével is végrehajtható.

A képzés szerkezetét ebben az esetben is – a határőrség vezetése által megfogalmazott igények alapján – meg kell újítani, át kell alakítani. **A képzés tartalma azonban csak a rendelkezésre álló szakmai óraszámokon belül módosítható**. Ebben az esetben megoldatlan probléma a határrendészeti technikai vezetői szakemberek képzése, mivel a szakiránynak nem lehet újabb szakiránya. A ZMNE-en folyó képzés megszüntetése és határőrségi igény esetén, kezdeményezni lehetne az RTF-en a rendészeti igazgatási szakon belül a határrendészeti technikai vezetői szakirány beindítását.

A teljes tanszéki beosztás újrapiályáztatása nélkül előfordulhat az, hogy **a minőségi követelményeknek jobban megfelelő, a ZMNE-en beosztásban lévő legkvalifikáltabb határőr oktatók helyhiány miatt nem tudnak pályázni az oktatói beosztásokra** - hiszen az a tanszéken jelenleg oktató tanárokkal be van töltve.

Az RTF Határrendészeti tanszéke **munkaköri jegyzékének bővítése esetén** (2-3 fő szaktanári, 2-3 fő kutatói, 1 fő tervező-szervező tiszt, 1 fő tudományszervezői, 1 fő nevelőtiszti beosztás) a beosztásokat a ZMNE Határőr tanszék állományából történő áthelyezéssel és pályázattal javaslom, fokozatosan, a Zrínyi hallgatói létszám csökkenésével arányban 2008-ig feltölteni. Mindenképpen indokolt a tervezett MSc (egyetemi) képzéshez minősített oktatók biztosítása is.

A RTF vezetése vizsgálja meg, hogy a ZMNE Határőr tanszék állományából új munkakörök létesítésével és azokra történő áthelyezéssel, illetve pályázattal át tud-e venni munkatársakat (gépíró, kabinetkezelő, pénzügyes, egyéb oktatók pl.: jogi, rendőri végzettséggel rendelkezők).

Amennyiben határőr-tiszt képzés csak az RTF-en történik, abban az esetben továbbra is fel kell vállalnia a ZMNE különböző szakjain a képzési dokumentumokban szereplő, jelenleg a tanszék által oktatott tantárgyak és témák RTF vendégelőadóval biztosított oktatását, (nemzetközi kurzusok, biztonságpolitikai-, nemzetbiztonsági-, műszaki-informatikai szakok), továbbá határőrségi érdekű továbbképzések és tanfolyamok (számítástechnika, projekt menedzsment, bevetés-irányítás, nyelvtanfolyamok) levezetését.

6.2.2. A Zrínyi Miklós Nemzetvédelmi Egyetem Kossuth Lajos Hadtudományi Kar Határőr tanszék által folytatott határőr tisztképzés folytatása-befejezése.

Amennyiben a BSc (főiskolai) képzési szinten határőrségi igény nem jelentkezik, de az MSc (egyetemi) képzési formára a Határőrség továbbra is igényt tart az Egyetemen, abban az esetben szükséges néhány fő minősített oktatóból álló Határőr Tanszék működtetése addig az időpontig, ameddig az RTF képzési rendszerében nem akkreditálja az MSc (egyetemi) képzési szintet.

Kizárólagosan MSc (egyetemi) képzés a ZMNE-en nem folytatható levelező tagozaton /kevés az óraszám, valamint BSc (főiskolai) képzés nélkül nem végezhető MSc (egyetemi) képzés/. A néhány fős oktatóval rendelkező tanszék esetében problémaként jelentkezik a szakmai tantárgyak oktatása, amelyek nagy többsége ekkor csak külső előadókkal, vagy az RTF-ről történő át-oktatással biztosítható.

Megvizsgálandó az a kérdés, hogy **a határrendészet technikai vezetői szakirányon - a határőrségi igényeknek megfelelően - évente, vagy két évente 10-15 fővel BSc (főiskolai) képzési szinten hallgatói osztály kerüljön indításra. Ebben az esetben a BSc (főiskolai) képzési szinten a kibocsátás folyamatos, így az MSc (egyetemi) képzés is maradhatna az Egyetemen.** Megjegyzendő, hogy az RTF-en beindításra tervezett, MSc (egyetemi) szintű képzés beindítása után nem indokolható a ZMNE-en folyó képzés szükségessége.

A ZMNE-en az MSc (egyetemi) képzést a kifutó képzés esetén is akkreditálni szükséges, 2006-ban 10 fős levelező osztály indítható. A képzés továbbfolytatásának feltétele, hogy az RTF 2008-ra akkreditálja és indítsa a BSc (főiskolai) alapképzési szakokra épülő MSc (egyetemi) képzést, mely a felsőoktatási törvény szerint követelmény.

Mindenképpen indokolt, hogy a ZMNE KLHTK Határőr tanszéken a 45 év alatt felhalmozott szellemi potenciál, a tapasztalatok, a tananyagok, a kidolgozott hallgatói feladatok a legkevesebb veszteséggel épüljenek be a RTF Határrendészeti tanszékbe. A képzési dokumentumok korszerűsített szerkezetének kialakítása után összeállításra, megfogalmazásra kerülhetne a tanszéki oktató igény. A megszűnő ZMNE tanszéken (és a megújuló RTF tanszéken is) a tanszéki törzsállomány részére a személyes jövőjükre vonatkozóan perspektívát kell adni. Mindkét tanszéken célszerűnek látszik a humán szervek részéről előzetes egyeztetés végrehajtása abból a célból, hogy kinek milyen tervei vannak a jövőre vonatkozóan. Ellenkező esetben a ZMNE Határőr tanszék a kilátástalanság miatt kedvezőbb ajánlat esetén könnyen kiürülhet, ezáltal az oktatás veszélybe kerülhet (5. sz. melléklet). A tanszék működőképességéhez mindenképpen biztosítani kell a minimális oktatói létszámot. A szakmai színvonal megőrzése csak az RTF-ről történő át- és visszaoktatással, illetve külső előadók igénybevételével biztosítható.

A ZMNE KLHTK-on működő Határőr Tanszék más egyetemi szervekkel együttműködve 70 millió Ft-os beruházási költséggel 2005. november befejezi a Bevetés Irányítási Projekt létrehozását. A Határőr Tanszék megszüntetése (ZMNE-ről való elköltöztetése) magával vonja a Bevetés Irányítási Központ leadását is, mivel a projekt kedvezményezettje az Egyetem. Meg kell találni annak a módját, hogy például szerződéskötés alapján az RTF Határrendészeti tanszék használhatja az Egyetem ezen létesítményét.

A Határőrség tudományos képzésének (PhD) lehetősége az új konstrukcióban

A doktori képzés csak a ZMNE-n folytatható, mivel az RTF egyetemé történő alapítása csak hosszabb távlatban történik meg (a tervek szerint 2011-ben megkezdődhet a doktori képzés az RTF-en). Szükséges azonban, hogy a határőrség tudományos fokozattal rendelkező oktatói a doktori iskolán folyó képzésben és a doktori eljárásokban továbbra is részt vegyenek. Alapfokú és egyetemi szintű képzés nélkül az egyetemen doktori képzés nem folytatható, azt meg kell szüntetni.

6.2.3. Következtetések, főbb feladatok és időpontok

A magyar határőr tisztképzés rendszerének korszerűsítése során **legfontosabb szempontként a tisztképzés minőségének elsődlegessége**, ennek megfelelően javaslataim a következők:

1. Az alapfokú (BSc) és egyetemi szintű (MSc) felkészítés során mindenképpen indokolt a specializáció, az elkülönült, lehetőleg önálló szakon folyó határőr szakmai képzés. A tananyag tartalmában és mennyiségében feleljen meg a határőrségi követelményeknek, a képzés a tiszteket készítse fel a jogszabályokban megfogalmazott feladatok végrehajtására.
2. Az oktatási rendszer átalakítása előtt a Határőrség végezzen bevételek vizsgálatát egybekötött pályatükör vizsgálatot annak érdekében, hogy megállapítsa, a főiskolát-egyetemet végzett tisztekkel szemben milyen kimeneti követelményeket támaszt a szervezet. Legalább négy évre előre pontosan határozza meg a tisztok szükségletét.
3. Az oktatási rendszer korszerűsítését úgy célszerű végrehajtani, hogy a mindkét tanszéken végzett szakmai felkészítés erősségei kerüljenek ötvözésre, az feleljen meg a belügyi képzéshez igazodó átlátható-átjárható képzési rendszer moduláris szerkezetének.
 - A ZMNE KLHTK Határrendészeti és –védelmi vezetői szakon a magas szakmai óraszámok és a vezetői felkészítésre fordított tantárgyak jobban biztosítják a határőrségi igényeknek történő megfelelést.
 - Az RTF Rendészeti igazgatási szak határrendészeti szakirányon folytatott képzés során a jogi felkészítés erőssége jobban megfelel a határőrségi igényeknek.
4. Indokolt megvizsgálni annak a lehetőségét, hogy a RTF-en hogyan lehet a jelenleg rendészeti igazgatási szak mellett, önálló határrendészeti szakot alapítani, azon BSc (főiskolai), MSc (egyetemi) képzési szintet működtetni – indokolt számvetést végezni a követelményeknek megfelelő tudományos fokozattal rendelkező oktatók létszámát illetően – hiszen az új szak alapítása és a PhD (doktori) képzés során követelmény a minősített oktatók jelenléte.
5. A Határőrségi igényekkel összhangban szükséges megvizsgálni az RTF-en a határrendészeti szakirány mellett a határrendészeti technikai vezetői szakirány működtetését is, ebben az esetben biztosítani kell a technikai eszközök oktatására felkészült oktatókat és a műszaki végzettséggel rendelkező szakirányfelelőst és biztosítani kell a határrendészeti technikai vezetői szakirány működtetéséhez szükséges technikai eszközöket, berendezéseket. Igény esetén a technikai vezetői képzésre a ZMNE-en alapított szakirányon lehetőség nyílik a képzés folytatására (évente 10-15 fő beiskolázásával).
6. A ZMNE Határőr tanszéken - a kifutó képzés esetén - biztosítani indokolt a működőképességet, és az oktató-nevelő munka feltételeit 2008. augusztus 31-ig.
7. Az átalakítás során kiemelt figyelemmel kell kezelni a humán feladatokat, előzetes elbeszélgetést kell végrehajtani az érintett állománnyal.
8. Az oktatás RTF-en történő megvalósítása során biztosítani indokolt a vezetési ismeretek oktatásához szükséges bevetés irányítási kabinet működtetését, a határőrségi

számítógépes programok oktatását biztosító, csak a határőr hallgatók által használt számítógépes terem működtetését, javítani kell a tanszék elhelyezési körülményein.

9. Mindkét tanszéken szüneteltetni szükséges a „külső pályázók” felvételét, az RTF Határrendészeti tanszéke – a feltételeknek történő megfelelés esetén – a ZMNE Határőr tanszékéről pályázó oktatókkal pótolja az üres beosztásokat, de a pályázatot nyert oktató a tanóráit a ZMNE-en tartsa meg.

Összegzett javaslatok, döntést igénylő kérdések:

Pályatükör vizsgálattal szükséges meghatározni a Határórség képzési igényeit, a Határórség a humán szervek bevonásával készítsen átfogó bevalás-vizsgálatot az utóbbi öt évben végzettek körében, mindkét tanintézet volt hallgatóira vonatkozóan, ezáltal információ szerezhető, hogy melyik képzési formának melyek az erősségei.

1. A képzés racionalizálásával mindenképpen javasolt az oktatott ismeretrendszer határórségi igényeknek megfelelő újjáalakítása.
2. Dönteni abban a kérdésben, hogy a képzési rendszer korszerűsítése az RTF Határrendészeti tanszék fejlesztésével, vagy a tanszék újjáalapításával kerül racionalizálásra a határőr tisztképzés.
3. A döntés függvényében körültekintő személyzeti munkával, mindenképpen biztosítani szükséges ZMNE KLHTK Határőr tanszéken a képzés minőségét 2008-ig.

Befejezés

A magyar Határórség komoly döntés előtt áll, az alapfokú és egyetemi szintű határőrtiszt képzés racionalizálása során választania kell, milyen szervezeti struktúrával kívánja a képzést megoldani. Az eddig eltelt évek tapasztalata számos területen bizonyította, hogy mindkét fajta képzésnek megvannak a maga erősségei, amelyeket ötvözve meg van a lehetősége az új minőségű tisztképzés megteremtésének.

A döntés során egy fő szempontot kell figyelembe venni, a jogszabályok biztosította lehetőségeken belül a Határórség igényeinek történő maximális megfelelést.

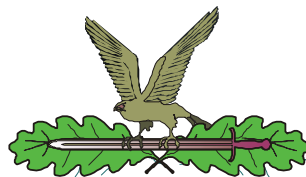

BELÉPÉS
a határrendészeti és –védelmi vezetői MSc (egyetemi) szak
képzésébe

BSc (főiskolai) (főiskolai szakon)	Határrendészeti és –védelmi vezető MSc (egyetemi) szak belépési követelményei	Megjegyzés
ZMNE Határrendészeti és –védelmi vezetői BSc (főiskolai) és főiskolai szak	1	
RTF BSc (főiskolai) és főiskolai szak	2	
Katonai képzési ág BSc (főiskolai) (MSc (egyetemi)) és főiskolai szakjai, humán BSc (főiskolai) (MSc (egyetemi)) és főiskolai képzés szakjai	3	
Más BSc (főiskolai), MSc (egyetemi) és főiskolai szakok	3	

Belépési kritérium feltételek:

1. Egyenes átmenet, minden kritériumfeltétellel rendelkezik.
2. Vezetési ismeretek: 5 kredit
 - Határrendészeti ismeretek: 5 kredit
 - Pedagógia-pszichológia: 5 kredit
 - Filozófia és kultúrtörténet: 5 kredit
3. A 2. pont, valamint:
 - Jogi ismeretek: 5 kredit

A ZMNE Hőr. Tsz. hallgatói állományának létszám adatai 2005-2008. tanév

BSc (főiskolai)	2005/2006	2006/2007	2007/2008	Megjegyzés
Műegyetemi)	2005/2006	2006/2007	2007/2008	Megjegyzés
Képzés	25	-		
I. évfolyam	37	25	-	Beiskolázás
II. évfolyam	34	37	25	esetén
III. évfolyam	26	34	37	Kifutó 4 éves
IV. évfolyam	14	-	-	Kifutó 3 éves
Összesen	122	96	62	képzés
Összesen	42	23	10	
Mindösszesen	164	119	72	

**A ZMNE KLHTK Határőr Tanszék hallgatói állománya létszámadatai
2005/2006 tanév**

A hallgatói állomány

Főiskolai képzés:

I. évfolyam:	25 fő	13 fő határrendészeti vezetői 12 fő határrendészeti technikai vezetői
II. évfolyam:	37 fő	19 fő határrendészeti vezetői 18 fő határrendészeti technikai vezetői
III. évfolyam:	34 fő	20 fő határrendészeti vezetői 14 fő határrendészeti technikai vezetői
IV. évfolyam:	26 fő	26 fő határrendészeti vezetői 8 fő BJKMK műszaki informatikai szak

Egyetemi képzés:

I. évfolyam:	13 fő
II. évfolyam:	15 fő
III. évfolyam:	14 fő

Doktori képzés

I. évfolyam:	1 fő
II. évfolyam:	2 fő
III. évfolyam:	1 fő

Dr. Gubicza József

Tanulmányok külföldön

Határőr tiszt- és vezetőképzés külföldi oktatási intézményekben

A Határőrség mindig nagy figyelmet fordított arra, hogy az állományába nemzetközi tapasztalatokkal, felkészültséggel, idegennyelv-ismerettel rendelkezők is tartozzanak. Ennek megteremtésének egyik kiváló formája volt az elmúlt időszakban is a külföldre történő beiskolázás, iskolarendszerű formában főiskolai, vagy egyetemi diploma (vagy ezzel egyenértékű) megszerzése, szakmai ismeretek, idegen nyelvi tudás elsajátítása.

Előzmények

A nyolcvanas évek végéig a volt szocialista blokk országaiba történtek beiskolázások az állományba jelentkezők, illetve már állományban lévők köréből.

Ezen képzési formák közül is kiemelkedett a moszkvai Határőr Parancsnoki Főiskolán 1973-tól folytatott képzés, mikor évente 6-12 fő magyar határőr hallgató szerzett diplomát és a végzést követően fiatal tisztként kezdte meg pályafutását a határőrségi végrehajtó szolgálatban.

Történtek még beiskolázások a volt NDK és Bulgária tisztképző intézményeibe is, de volumenében, jelentőségében szerényebb értékben.

Szakmai vezetőképzés is folyt ebben az időszakban, szintén a néhai Szovjetunióban, Moszkvában, 6 hónapos tanfolyam keretében²⁴.

A különböző formákban megszerzett ismereteket, tapasztalatokat és nyelvtudást a külföldön végzett kollégák szakmai munkájukban, a nemzetközi együttműködésben kiválóan tudták, tudják alkalmazni, hasznosítani a mai napig.

A rendszerváltozást követően, az Európai Unióhoz való közeledés és csatlakozás megkezdésével a korábbi pozitív külföldi képzési tapasztalatok figyelembe vételével a Határőrség szakmai vezetése fontosnak és szükségesnek ítélte meg, hogy a külföldre történő beiskolázások megújításra kerüljenek. Ne csak a tanfolyami, továbbképzési forma, hospitációk nyújtotta lehetőségek felhasználásával gyarapítsa az állomány felkészültségét, mélyítse el ismereteit európai uniós és Schengen Ellenőrzési Rendszerhez kapcsolódó tudást, szerezzen tapasztalatokat, hanem iskolarendszerű képzés nyújtotta lehetőségeket is tája fel és használja ki a képzési szakterület.

Jelenlegi helyzet

Ennek megfelelően a nemzetközi kapcsolatrendszert felhasználva, igénybe véve Franciaország és Németország elkötelezett támogatását, a magyar Határőrség európai uniós, schengeni tagságra történő felkészítésében, zökkenőmentes tárgyalásokat követően, megfelelő előkészítő munka elvégzésével megkezdődhettek a beiskolázások francia és német rendvédelmi oktatási intézményekbe.

Franciaországi képzés

Franciaországban egy éves képzés keretében felsőfokú rendőrtiszt képzés intézményeiben indult be határőr tisztek felkészítése.

A beiskolázásokra önkéntes jelentkezés alapján, a belügyi szervek részére, nyílt pályázaton való részvétel és annak elnyerését követően került sor. Egy-egy fő folytatott tanulmányokat 2003-ban és 2004-ben, egyrészt a Saint Cyr au Mont d'or-i Országos Rendőrképző Főiskolán²⁵, másrészt az Cannes Echuse-i Országos Rendőrtiszt Főiskola keretében megvalósuló képzésen.²⁶

²⁴ Szovjetunió Állambiztonsági Hatóság Felsőfokú Határőr parancsnoki Tanfolyama

²⁵ francia rövidítése: ENSP

²⁶ francia rövidítése: ENSOP

Mindkét képzési formára történő beiskolázást az évente megújuló magyar-francia határőrségi bilaterális együttműködés tette lehetővé. A résztvevők kiválasztására felvételi vizsga keretében került sor, mely szakmai és idegen nyelvi részből állt.

A 2003. január 06-tól 2003. december 20-ig tartó képzésben a Francia Rendőrtiszti Főiskolán (ENSOP) meghatározóan tiszti alapképzés folyt. A francia rendőrséghez újonnan felvett, illetve tiszti kinevezés előtt álló tiszthelyettesek számára, ennek megfelelően a magyar Határőrség is egy fiatal tisztkollégát iskolázott be.

A képzésben részesülő csoportok összetétele heterogén, a kelet-európai országoktól kezdve (albán, moldáv, cseh) az afrikai országok rendvédelmi-rendőrségi szervei is képviseltették magukat.

Gyakorlatorientált felkészítés valósul meg ezen képzési formában, az erős jogi oktatásra épülő intézkedéstaktikai felkészítés és gyakorlati életben a végrehajtás gyakorlása személyesen (különböző intézkedések formájában), illetve gyakoroltatása a beosztotti állománnyal.

A 2003. augusztus 04-től a 2004. június 30-ig az Országos Rendőrképző Főiskolán (ENSP) a képzés jellege vezetőképzésre irányult.

Ezen képzési formában rendőrségi főtisztképzés valósul meg a városi rendőrkapitányságok, illetve a kerületi kapitányságok vezetői munkaköreire, egyértelműen „elitképzésről” van szó. Ennek megfelelően alapos és hosszadalmas felvételi és kiválasztási eljárás keretében választják ki a beiskolázásra kerülő francia rendőrtiszteket. Szintén heterogén csoportok kerülnek kialakításra az afrikai országok (Mali, Kongó, Algéria, Marokkó, stb.) és európai (Norvégia, Magyarország, Románia, stb.), valamint eurázsiai országok (Törökország) felvételt nyert rendvédelmi tisztviselői közül.

Az oktatástechnikai, tárgyi és személyi feltétel rendszere magas színvonalú. Fontos szerepet kap az elméleti képzés mellett a fizikai, pszichikai, önvédelmi felkészítés. A jogalkalmazói képzésbe a napi gyakorlati tapasztalatok feldolgozása beépítésre került.

Kiemelt hangsúlyt kap a vezetői, menedzselési feladatokra történő felkészítés, melynek része a kommunikációra és együttműködésre, kooperációra történő gyakorlatias oktatás. Módszerben a csoportos és gyakorló foglalkozások, a különböző szituációk feldolgozása kap nagy hangsúlyt.

A végrehajtó szerveknél a képzés második évében már teljes jogkörrel rendelkező gyakorlóparancsnoki feladatokat látnak el a főtiszt jelöltek.

Németországi képzés

A Német Szövetségi Köztársaság mind főiskolai alapképzésre, mind a vezetőképzésre történő beiskolázásokra biztosított lehetőséget a Határőrség részére. A Német Szövetségi Közigazgatási Főiskola²⁷ keretében tevékenykedő Lübeck-i Határvédelmi Főiskola²⁸ tagozatára történő jelentkezésre hirdetett a képzési szakterület pályázatát 2003. tavaszán határőr tiszthelyettesek részére.

Az érdeklődés magas fokú volt a részvétel iránt. A parancsnoki javaslat alapján kiválasztott jelöltek (mintegy 15 fő) rövid idegen nyelvi és szakmai felkészítést követően versenyvizsgán vettek részt és a legjobban szereplő 3 fő beiskolázásra került, majd 2003. szeptemberében megkezdhette tanulmányait Németországban.

A tapasztalatok alapján megállapítható, hogy komplex felkészítés folyik a főiskolai képzés keretében, mely vonatkozik a tananyag tartalomra, illetve a képzés megvalósításának módjára is.

Az oktatás modul rendszerben épül fel. Az elméleti és gyakorlati blokkok egymásra épülve követik egymást. Nagy szerepet kap a tananyagban a jogelméleti és jogalkalmazói képzés, melynek része a német és az európai uniós államjog, közigazgatási jog és eljárási jog területek, valamint a bevetési joganyag is.

²⁷ német megnevezése: Brühl – Verwaltungshochschule des Bundes

²⁸ német megnevezése: Grenzschutzschule Lübeck

Kiemelt figyelmet fordítanak a megszerzett ismeretanyag gyakorlatban történő begyakorlására, alkalmazására. Különböző szolgálati helyeken (kirendeltségek, bevetési egységek, kiképző központok) hajtják végre szakmai (csapat) gyakorlatot a hallgatók és konkrét feladatokat, tevékenységeket végeznek el.

Egy-egy tantárgy, ismeretanyag vagy gyakorlat zárását követően a résztvevők köztes vizsgát tesznek, vagy gyakorlati jegyet kapnak. A határőr hallgatók a viszonylag hiányos szakmai idegen nyelvi képzettség és a német jogrendszer, joganyag és a határrendészeti gyakorlat nem kellő szintű ismerete ellenére, zökkenőkkel, de eleget tettek tanulmányi kötelezettségeiknek.

A képzést sikeresen befejező német hallgatók tisztii rendfokozatot²⁹ kapnak és a végrehajtás közvetlen irányításában beosztást (szolgálati csoportvezető, kirendeltség-vezető helyettes).

A magyar kollégák végzettségének elismertetése, befogadtatása az Oktatási Minisztériummal, illetve a felsőoktatási intézményekkel (ZMNE, RTF) történő egyeztetés és megállapodás kérdése, mivel a jelenleg hatályos – ezen kérdéskört szabályozó - magyar-német kormányközi megállapodás sem brühli, sem lübecki főiskolát, mint államilag elfogadott képzést nyújtó intézményt nem tartalmazza.

Magyar határőr tisztek iskolarendszerű szakmai és vezetőképzésének kiváló lehetőséget biztosított a münsteri Rendőrségi Vezetőképző Akadémián³⁰ folytatott tanulmányok. A magyar Határőrség 3 fő beiskolázására kapott lehetőséget, mellettük 3 lengyel és 1-1 román, lett és grúz határőr tisztviselő kapcsolódhatott be az oktatásba.

A magyar hallgatók teljes felelősséggel (vizsgakötelezettséggel), míg a többi külföldi hallgató vizsgakötelezettség nélkül, hospitációs formában vett részt a képzésben.

A két éves képzés célja a német rendvédelmi, közigazgatási szervek vezető tisztviselő utánpótlásának komplex formában történő felkészítése.

A német határőrizeti szerveknél, a Szövetségi Rendőrség szerveinél³¹ főtisztii munkakör, rendfokozat³² meghatározóan csak az akadémia képzésében végzetek által tölthetők be.

A felkészítés két jól elkülöníthető részre bontható. Egyrészt a határőr tisztviselők és néhány külsős résztvevő tanulmányaikat a lübecki Határvédelmi Iskolán 2003. július 01-én kezdte meg és az első tanévet ehhez az intézményhez kapcsolódóan fejezte be.

A tanulmányok egyrészt gyakorlatorientált elméleti felkészítésből tevődik össze, mely állam- és alkotmányjog, közszolgálati jog, bevetési jog anyagából, továbbá kriminalisztikai, kriminológiai, vezetéseméleti ismeretekből, valamint bevetéstan és közlekedéstan tantárgyakból áll, melyet fizikai felkészítés is kiegészít.

Másrészt a képzést szakmai gyakorlatok és tanulmányutak teszik teljessé, melyek a különböző feladat végrehajtástól kezdve (pl.: szállítmányok biztosítása) a biztonságpolitika aktuális helyzetének (globális veszélyforrások, terror szervezetek) megismeréséig terjedt.

A második oktatási év a münsteri Rendőrségi Vezetőképző Akadémia székhelyén folytatódott. A képzés komplexitását mutatja, hogy a tancsoportokba a különböző rendvédelmi területek képviselői (pl.: határőr, tartományi rendőrségi tisztviselő, külföldi hallgató, stb.) delegálására kerültek.

A vezetői, a menedzser jellegű felkészítés, a kooperáció és az együttműködés területe kiemelkedett az oktatás tartalmából. A magas szintű képzési feltételek (tananyag háttér, informatikai támogatás, szakkabinetek, sportbázis, stb.) kiválóan biztosították a felkészülés hatékonyságának növelését, az ismeretek elsajátítását a gyakorlati tevékenység szerteágazó megismerésével a nemzetközi kitekintés lehetőségének felhasználásával.

A szigorú és magas követelmények teljesítésével járó vizsgákon a magyar hallgatók kiválóan helytálltak a német tisztviselők mellett és 2005. július végén átvehették jól megérdemelt, a sikeres végzést tanúsító oklevelüket.

²⁹ német megnevezése: Polizeiliche Kommissar (PK)

³⁰ német megnevezése: Polizeiliche Führung Akademie, Münster

³¹ német megnevezése: Bundespolizei, 2005. év elejéig a Bundes Grenzschutz

³² kirendeltség-vezetői (Inspektionsleiter(in) beosztás, illetve őrnagyi (Polizeirat) rendfokozattól kezdődően

Összegzés, tapasztalatok, teendők

A külföldi oktatási intézményekben a határőr tisztképzés és vezetői felkészítés újraindítása a nemzetközi együttműködésben és feladatvégzésben egyre nyitottabb Határőrség számára egyrészt szükségszerű lépés volt, másrészt előremutató a szervezet jövőjét, az állomány felkészültségét illetően.

A külföldi képzésben részt vettek a megszerzett szakmai ismereteiket, gyakorlati tapasztalataikat és nyelvtudásukat a munkavégzésük során, az érdemi ügyintézői munkában jól tudják hasznosítani.

Sajnálatos, hogy a további, rendszeres beiskolázásokat korlátozza egyrészt a fogadó felek támogatási lehetőségeinek beszűkülése (Magyarország, mint EU ország már nem élvezheti a közösségi források ez irányú felhasználását), másrészt a Határőrség saját költségvetési helyzete sem teszi lehetővé a tartós külföldi kiküldetéseket képzés céljából.

A jövőbeni tervezett, szervezett és jogszerű beiskolázások érdekében elengedhetetlen, hogy a belügyi oktatás-igazgatás teremtsen meg a jogalapját (belügyminiszeri rendelet) a tartós kiküldetéssel járó iskolarendszerű képzéseknek, mert ez jelenleg még hiányzik, joghézag mutatkozik ezen a téren.

Szükségesnek ítélem meg továbbá, hogy a rendszeres belügyi beiskolázások pénzügyi hátterének biztosítására, miniszteriális szinten kerüljön elkülönítésre költségvetési forrás, fedezet.

A határőrségi beiskolázási tapasztalatok, valamint a hallgatók tanulmányi tevékenysége során jelentkezett nehézségek, problémák alapján, indokolt a körültekintőbb, alaposabb előkészítő, felkészítő tevékenység a későbbiekben sorra kerülő beiskolázásoknál.

Ennek részeként a képzést megelőzően szükséges az általános idegen nyelvi felkészítés mellett szaknyelvi oktatásban is részesíteni a jelentkezőket. Továbbá az adott ország jogrendjére, illetve annak rendvédelmi szerveinek tevékenységére (kiemelten határrendészeti szervek) vonatkozó meghatározó jogi és szakmai ismeretanyag átadására is szükség van.

Ezen kívül a zökkenőmentes beilleszkedést, előzetes gyakorlati tapasztalatszerzést kiválóan szolgálná a képzést megelőzően rövid idejű (2-4 hetes) szakmai és idegen nyelvi hospitáció végrehajtása a fogadó országban.

A feltételek megteremtése esetén a képzést megelőzően az előzőek kiváltását biztosíthatna a fogadó országokban, azok oktatási intézményeihez kapcsoltan egy hosszabb időtartamú (6 hónap) szakmai és szaklexikai előkészítő tanfolyam.

A Határőrség újraindított egy az állomány felkészítését szolgáló képzési vertikumot a külföldi beiskolázásokkal.

Fontosnak ítélem meg, hogy a fentiekben bemutatott képzések egy folyamat első lépései legyenek és ne egy zsákutcába vezető út. Ehhez a szakterület felelőseinek határőrségi és belügyi szinten is szükséges az állhatatos, kitartó tevékenysége.

FELHASZNÁLT IRODALOM

- 1) 1993. évi LXXX. sz. törvény a felsőoktatásról;
- 2) 135/1991. (X.25.) kormányrendelet a Magyar Köztársaság és a Német Szövetségi Köztársaság kormánya között létrejött egyezmény a felsőfokú tanulmányok egyenértékűségének elismerésére;
- 3) 9/1997. (II.12.) BM rendelet;
- 4) A Képzési és Módszertani Főosztály e témakörben készített előterjesztése, feljegyzései és levelezése;
- 5) A külföldi képzésben részt vettek úti jelentései, beszámolóí az oktatás megvalósulásáról.

Térinformatika a Határőrségnél

Bevezetés

Korunk társadalma az információs társadalom. Az információs társadalomban a gazdaság húzóerejévé az információtechnológia fejlődése válik.

Az információs társadalom fejlettségének mutatói az Internet elterjedése, az intézményekben, háztartásokban alkalmazott számítógépek száma, az elektronikus szolgáltatások minősége, a digitalizáció foka, az univerzális informatikai végberendezések használatának nagysága, az alkalmazott információs technológiák, a felhasznált adatbázisok és adatfeldolgozó szoftverek, a sávszélesség, a wireless adatelérés. A konvergencia szintje (adatfajták, funkciók, távközlés, a számítástechnika, és az elektronikus média közös platformra helyeződése) azt fejezi ki, hogy milyen minőségben állnak rendelkezésre a felhasználók számára szolgáltatások. Az E-technológiák – elektronikus technológiák (e-kormányzat, e-kereskedelem, e-learning, e-közigazgatás, e-gazdaság stb.), a grafikus alkalmazások, a mobilitás, a távmunka végzés lehetősége és a digitális kultúra elterjedése az életminőség fejlettségi szintjének a kifejezői. Ennek már néhány megnyilvánulása a napi életben is látható, mint például az okmányirodák elektronikus szolgáltatásai és az ügyfélkapu Internetes ügyintézési lehetősége.

Az elektronikus folyamat-feldolgozási és az adatátviteli sebesség rohamos növekedése, a tárolókapacitás megsokszorozódása, a miniatürizálás felgyorsulása, a jelérzékelési küszöb és az energiaigény jelentős csökkenése, az információ megjelenítő eszközök korszerűsödése létrehozott egy sor új technológiát, modern informatikai végberendezést. Ez a fejlődés lehetővé tette többek között az adatátviteli hálózatok elterjedését, az on-line kapcsolatokat, a real-time működésmódot, az álló- és mozgóképek számítógépi kezelését, az integrált berendezések kifejlődését. Egy kézi eszközben található a mobil telefon, a fényképezőgép, a számítógép, vagy a GPS vevő, mobiltelefon, digitális térképet kezelő számítógép.

A rohamos információtechnológiai fejlődés két új tudományterület kialakulásához, a térinformatikához és a multimédiához vezetett.

A többfunkciós és a mobil informatikai készülékek elterjedése, a vékony kliens technológia és a többretegű architektúra, a fejlett üzleti logika megjelenése tette lehetővé a kézi berendezésekre telepített térinformációs szolgáltatások alkalmazását.

Ez az információtechnológia olyan új informatikai berendezéseket és működésmódokat teremt, amelyek a bűnelkövetők körében is közkedveltek, mivel elősegítik a bűncselekmények megszervezését, elkövetését. Ez az állapot a rendvédelmi szervekre egy olyan kényszerítő hatással van, hogy a rendvédelmi szerveknek is ismerniük kell az új információtechnológiákat, tevékenységük során alkalmazniuk kell a legkorszerűbb informatikai berendezéseket. Természetesen ez az elv az egyéb műszaki-technikai területekre is igaz.

A rendvédelmi szervek is a társadalom részét képezik, ebből adódóan ők sem mentesek az e-technológiák hatásától, a társadalmi elvárás, az eredményes bűnüldözési tevékenység tőlük is megköveteli az e-rendvédelem, a határőrségi tekintetben az e-határrendészet kialakítását, a digitális szervezet működésmód és a digitális vezetési kultúra alkalmazását.

A sajnálatos 2005. júliusi londoni bombamerényletek kapcsán a magyar belügyminiszter is kiemelte 2005. július 15 –én, hogy nagyon fontos a térfigyelő kamerák megfelelő üzemeltetése, mivel a londoni nyomozásban jelentős eredményességgel lehetett használni őket. Ez a tény az e-technológiák rendvédelmi alkalmazhatóságának jelentőségét bizonyítja.

A rendvédelem tekintetében, a bevetés irányítás egy olyan határrendészeti tevékenység, amely az e-technológiákon és a térinformatikán alapul.

1. A térinformatika lényege

A térinformatika mintegy 15-20 évre visszatekintő, fiatal tudományág. Magyar vonatkozásban a térinformatika kifejezés honosodott meg, viszont nemzetközi értelemben a GIS mozaikszó terjedt el.

A GIS Geographical Information System – Földrajzi Információs Rendszer a terep, a természetes és mesterséges tereptárgyak meghatározó és jellemző adatait, koordinátáit, térbeli kiterjedését, illetve a környezet állapotát (például: légszennyezés stb.) fogja egységes digitális rendszerbe, azaz első megközelítésben a hagyományos papír alapú térképeket dolgozza fel és tárolja digitális módon és jeleníti meg a számítógép képernyőjén. Más szóval a GIS a helyhez kötött információkkal (földrajzi – geográfiai, térbeli, geoinformáció) foglalkozik. A GIS a hagyományos papírtérképi földrajzi adatok mellett egyéb kiegészítő, azaz attribútum³³ adatokat is tartalmaz, amelyeket egységes rendszerben kezel a térképi adatokkal. Ezek lehetnek a környezeti és természeti erőforrás-, a szocio-ökonómiai-, valamint infrastruktúrális adatok. A GIS egy olyan eszköz, amelyekkel információkat szerzünk a valós világról, annak a releváns részéről és ezeket döntéstámogatásra használhatjuk fel. A GIS célja, hogy térbeli, terepi információk biztosításával segítse a döntéshozatalt, figyelembe véve a valós világnak azt a néhány szeletét, ami a felhasználót közvetlenül érdekli. A GIS olyan számítógép alapú rendszer, amely a földrajzi vonatkozású adatokon és a nem térbeli (attribútum) adatokon képes elvégezni az információnyerés, az adatmódosítás, az elemzés és az adatmegjelenítés műveleteit.



Földrajzi információk megjelenítése digitális térképen, a számítógép képernyőjén.

A GIS a földrajzi adatok elemzésére kidolgozott speciális információs rendszer, amely egyaránt használ helyzeti és a helyzeti adatokat leíró adatokat, valamint lehetővé teszi különböző műveletek elvégzését az elemzésekhez.

A GIS ugyan kiküszöböli a papírtérképek hátrányait (méretarány nem változtatható, módosítások nehezen követhetők, kiegészítő adatok áttekinthetetlené teszik, részletesség – nagy terület áttekintésének ellentmondása, nagy terület – nagy mennyiségű térkép, szerkesztés, vázlatkészítés nehézsége, helymeghatározás bonyolultsága, keresés nehézsége), nagy általánosságban a papíralapú térkép digitális változatát jeleníti meg a számítógép képernyőjén, ennek ellenére nem azonosítható csak a digitális térképpel, ennél sokkal szélesebb szolgáltatásokat tartalmaz. A szélesebb szolgáltatást az elemzések végrehajthatósága, a műholdas nyomkövetés, a rétegszerű megjelenítés, a távérzékelés, a szabad szerkeszthetőség, -tervezés, az attribútum adatok kezelése jelenti.

A GIS hatékony alkalmazásának feltétele a számítógépi támogatás, ezért a GIS hazánkban a köztudatban, a rövidített magyar megfogalmazás szerint *térinformatika* néven terjedt el.

„A **térinformatika** az informatika azon ága, amely a térbeli (elhelyezkedésre vonatkozó) információk keletkezésének, kezelésének és felhasználásának elméletével, gyakorlati megvalósításával és eszközrendszerével foglalkozik.”³⁴ A térinformatika tehát a térbeli (helyhez kötött) információk elméletének és feldolgozásának gyakorlati kérdéseit vizsgálja, a térbeli objektumok számítógépi megjelenítését, a térbeli objektumokon végzett számítógépi műveleteket foglalja magában.

³³ Konkrét objektumot jellemző konkrét leíró információ. Az elnevezés másik változata: tulajdonság. Attribútum érték: a típusba sorolt konkrét ismeret. Az elnevezés másik változata: tulajdonság-érték.

³⁴ Dr. Munk Sándor ezredes: Az informatika-alkalmazás jellegzetes területei IV. J-1219 ZMNE jegyzet 1997. - 13. p.

De van egy másik oka is a térinformatika fogalom kialakulásának. A térbeli objektumokkal tágabb értelemben nemcsak földrajzi vonatkozásban találkozunk, hanem műszaki értelemben is, mint például tengely, fogaskerék, épület stb. ezen objektumok a 3D modellel írhatók le, amelyhez a számítógépi tervezés nagy segítséget nyújt. Így alakultak ki a CAD (Computer Aided Design – Számítógéppel Támogatott Tervezés) rendszerek. A Microstation térinformatikai program első sorban műszaki tervezésre használt, de jól alkalmazható a digitális térképkezelésre is.

A térinformatika meghatározása földrajzi aspektus alapján (GIS) a Föld, a terep, a térbeli objektumok jellemző információinak összegyűjtése, leképzése szemléltető eszközökre és modellezése a számítástechnikai eszközökkel. A térbeli információk hagyományos módon már az emberiség kezdete óta léteznek, vázlatrajzok, térképek, műszaki rajzok, terepasztalok, makettek formájában. Gondoljunk csak például az egykori római birodalom hajítógépeinek tervrajzaira, Nagy Sándor térképeire, Michelangelo műszaki rajzaira.

A magyar szakmai nyelvben a térinformatikai alkalmazások (ez értelemben a GIS) többféle részterületre osztható fel, DeskTop Mapping (asztali, síkban térképező rendszerek), CAD, ipari robotok (gyártástervezési rendszer) és geoinformatikai (Föld felszínének leírása és elemzése) rendszerekre.

Végül is úgy összegezzük, hogy a magyar vonatkozásban a térinformatika alatt a CAD és a GIS is értendő.

A térinformációs rendszerek alkotóelemei a hardver, a szoftver, az adatok és a felhasználók.

A **hardver** magában foglalja az adatgyűjtéshez, az adatfeldolgozáshoz és az új információk megjelenítéséhez szükséges eszközöket.

A térinformatika lényegéből fakadóan, - azaz a papír alapú térkép helyett digitális térkép alkalmazása a számítógépi képernyős megjelenítési térben -, a térinformatika alapvető hardver eleme a számítógép és annak perifériái, mivel a térinformatikai adatok tárolása, feldolgozása számítástechnikai eszközökkel történik. Az információk megjelenítése, azaz a digitális térkép és a digitális térképen végzett műveletek eredménye a számítógépi képernyős térben, vagy a számítógép által vezérelt nyomtatókon, plottereken kerül szemléltetésre. Az adatgyűjtéshez használt berendezésekben is egyre több speciális számítástechnikai berendezés található, cél számítógépek segítik az adatnyerés és -tárolás folyamatát.

Az adatgyűjtéshez, az adatok helyhez kapcsolódó jellege miatt a különböző helymeghatározó műszerek, a légi fényképező eszközök és a papírtérképeket digitalizáló, a légi felvételeket feldolgozó berendezések tartoznak. Ilyen eszközök a digitalizáló tábla, a szkennerek, az elektronikus tahiméter³⁵, a GPS, a műholdas és repülőgépre szerelt fényképezőgép, a digitális kamera. Nem konkrétan hardver elem, de az anyagi eszközök közé sorolhatók azok a fotogrammetriai³⁶ és térképkészítő munkahelyek, amelyekben az adatrögzítő munka folyik. A digitalizáló tábla a térképszelvények vektoros digitalizálását teszi lehetővé. A digitális kamerák felbontása általában 16-64 megapixel.

Az adatfeldolgozás számítógéppel történik. A számítógépek a különböző programok segítségével tárolják az adatokat, elvégzik az egyes pontosítási, korrekciós, geokódolási³⁷, rendezési, elemzési, szerkesztési műveleteket az adatokon, lehetővé teszik a keresést az adatok között, végrehajtják az adatközlést, amely lehet szöveges és képi formátumú. A számítógépek az interaktív grafikus alkalmazást és a több szoftver egyidejű futtatását is megengedik.

A megjelenítés feladata a vizuális információk képzése, a geometriai adatok láthatóvá tétele (látványkép generálás). A megjelenítést színes, nagy felbontású monitorok (a képernyőnek minimum **1024X768** felbontásúnak kell lennie), nyomtatók (200-1200 dpi), rajzgépek (plotterek), kivetítők végzik. A megjelenítés módja a hagyományos képi és grafikus formák mellett multimédiás és 3D alkalmazásokkal is történhet. A multimédiás megjelenítés során a szöveg, a kép, a hang és az animáció logikailag megtervezett, egységes rendszerben valósul meg. A 3D megjelenítés az objektumok háromdimenziós (szélesség, hossz, magasság) ábrázolását jelenti. A

³⁵ Terepi földmérő, távolság és szögmérő berendezés, poláris koordinátamérés http://www.agt.bme.hu/tutor_h/terinfor/t13.htm

³⁶ A fotogrammetria a távérzékelte felvételek kvantitatív kiértékelésén alapuló eljárás.

³⁷ A geokódolásnak több értelmezése létezik a szakirodalomban. Részletesen lásd: http://www.agt.bme.hu/tutor_h/terinfor/t13.htm#geokod

3D megjelenítés két monitorral történik a sztereo hatás eléréséhez, vagy speciális szemüveg segítségével érhető el a sztereo hatás. Léteznek olyan speciális nyomtatók, amelyek képesek a háromdimenziós objektumok előállítására is.³⁸

Ha szükséges, a megjelenítés a geometriai adatok mellett az attribútum adatokat is láthatóvá teszi, táblázatos formában egyedi megjelenítéssel (pl. magasság) vagy grafikonokkal. A megjelenítés során válnak láthatóvá a grafikai adatok is, mint például az egyezményes jelek.

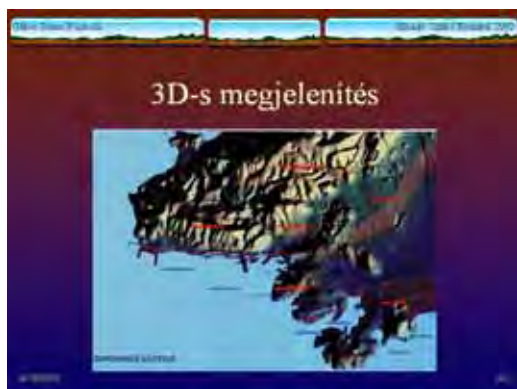

A 3D –s megjelenítésre szolgáló digitális térkép.

Természetes, a számítógép teljesen nem hagyható ki az adatgyűjtés és a megjelenítés műveletei közül sem, hiszen a szkennerek is a számítógéphez kapcsolódnak, illetve a monitor sem működik a számítógép nélkül.

A hardver elemeknél fontos szempont a tárhelykapacitás, a memória nagysága, az adatfeldolgozás sebessége. A térinformatikai szoftverek tárolása, futtatása nagy tárolóterületet és memóriát (RAM) igényel, ugyanis egy kép, mint a digitális térkép is nagyon sok részelemből, képpontból áll össze. Minden egyes képpont valamilyen képlet, függvény segítségével kerül meghatározásra a számítógép képernyőjén. A pozicionálás alapját vagy a képpont koordinátái vagy a képpont bizonyos jellemző adatai (egy ponttól való távolsága irányszöge) képezik, de emellett még a képpont tartalmazza a réteg és egyéb azonosítókat, a képpont színét, árnyalatát, áttetszségét is. Az adatok nagyságát meghatározza a felbontó képesség, a nagyíthatóság, a részletek megjeleníthetősége. Mivel a kép pontokból, négyszögekből vagy háromszögekből kerül összerakásra, ezért ezen elemek nagysága erősen meghatározza a kép kirajzolásának körvonalát, hiszen, ha nagyok ezek az elemek, akkor a kép körvonala hullámosabb, töredezettebb mint amikor ezek az elemek kicsik, akkor szabad szemmel ezen törésvonalak nem is láthatók. A kontúrok élességét határozza meg a felbontás- és a képelemek nagysága. Ezért a térinformációs alkalmazások futtatására „erős” számítógépre van szükség, gigabájtos tárolókapacitás, memóriára és processzor jellemzőkre, valamint a megjelenítés grafikai műveleteit önálló hardver támogatással (processzor, memória)biztosító speciális vezérlő kártyára.

A térinformációs rendszerek alkalmazhatók egyedi számítógépeken, munkaállomásokon és hálózatos környezetben is. Hálózati használat esetén ugyanaz a szoftver egy időben több számítógépen is kezelhető, viszont egy adatállomány egy időben csak egy számítógépen szerkeszthető, de háttérként bármikor látható. A hálózat lehet LAN (Windows, Novell, UNIX stb.) vagy WAN. Az Internet is egyre inkább nagyobb szerepet játszik a térinformációs alkalmazásokban. A nagymennyiségű adatátvitel miatt a hálózati megoldásoknál nagy jelentősége van a sávszélességnek, amelynek célszerű a megabit per szekundum tartományban lennie.

A **szoftver** a számítógépi adatfeldolgozást és megjelenítést végző programokból és azok dokumentációiból, valamint a különböző szabványokból áll. A térinformatikai szoftvereket célszerű két nagy csoportra bontani. A szoftverek egyik része a térinformatikai alkalmazásokat hozza létre, a digitális térképek készíthetők velük, másik része pedig a felhasználók rendelkezésére áll, a különböző szakemberek használják őket munkájuk során. A szoftverek a funkcionalitás alapján a geoinformációkat kezelő és a felhasználói programokra, valamint az adatbázisokra, az adatbázis kezelő programokra és a lekérdező nyelvekre bonthatók. A térinformatikai programok

³⁸ 2004. Szolnok Térinformatikai Konferencia – Varinex 3D printing

nagyméretűek, mivel grafikus feldolgozást kell lehetővé tenniük, egy-egy digitális térképrészlet nagyon sok képernyőponton rajzolható ki, ami megnöveli a szoftver méretét. A GIS szoftverek közé tartoznak: a térinformatikai fejlesztő és kezelő környezet (például az [ErdaGIS](#) az Erda Kft. által kifejlesztett térinformatikai keretrendszer, GeoMedia, ArcGIS stb.), a térinformatikai program (például a MicroStation 95, SE, J vagy GeoOutlook CAD), a leíró adatbázis-kezelő program (például a 4.0 vagy magasabb verziójú ACCESS ODBC driver, a Microsoft ACCESS adatbázis kezelő, MS SQL, Oracle stb.). Az egyes eszközökben (GPS, digitális kamera stb.) speciális programok végzik a térinformatikai funkciók kezelését. Egyes alfa-numerikus adatbázis-kezelők, mint például az Oracle, képesek a geometriai adatok kezelésére is.

A szoftverek között kerül megemlítésre a térinformatikai adatbázis, amely a digitális térképekből, az attribútum adatokból és a különböző dokumentációkból tevődik össze.

A szabványoknak nagy szerepe van a térinformatikában, ilyenek például a leképzési, modellezési, ábrázolási elvek, tömörítési eljárások, adatcsere- szoftver- nyelvi interfészek az egyes alkalmazások hordozhatósága más eszközökön való használhatósága megteremtése érdekében. Adatcsere interfész szabványok: IGES, PDES, SET, STEP³⁹. A konverzió történhet közvetlenül, belső metanyelven keresztül, illetve közös generalizált adatstruktúrával. A grafikus szoftver interfész felületek (CGI, CGM, GKS, PHIGS) biztosítják az eltérő platformok közötti hordozhatóságot. A nyelvi interfész (SQL, GEO SQL) teremti meg az adatkezelést, lekérdezést, a felhasználói környezet kialakítását.⁴⁰

A térinformatikai fejlesztő és kezelő környezet felhasználói felületet teremt az alkalmazónak, kezeli a digitális térképet, végzi az adatkonverziókat, megjeleníti a GPS koordinátákat, elvégzi a terepanalízist, biztosítja a kapcsolatot a leíró adatbázis és a kezelő szoftver között. Különböző programnyelvek használhatók a térinformatikai kezelő felületek megírására, amelyek kezelik a digitális térképet, az attribútum adatokat tartalmazó alfa-numerikus adatbázisokat, tartják az interaktív kapcsolatot a felhasználó és a térinformatikai alkalmazás között. Ilyen programozási nyelv például a Delphi, vagy az Internetes alkalmazások esetén a Java, a .NET.

Nem konkrétan térinformatikai szoftverek az operációs rendszerek, a hálózati programok, az egyéb rendszer közeli programok, de ezek elengedhetlenek a számítógép működéséhez.

Az **adatok** a valós világ objektumainak a jellemzőit tartalmazzák. Az objektumok jellemzésére három féle adattípus szolgál: geometriai adat (2D és 3D vektor fájlok, transzformált raszter fájlok), szakadat (attribútum - leíró adatok ACCESS adatbázisban, Winword dokumentumok, Excel táblázatok, Internet hivatkozások, videók, hanganyagok, képek vagy bármilyen adat aminek van 32 bites Windows-os megjelenítője) és a grafikai adat.

A *geometriai adat* az adott térbeli objektum (valós világ egy része – ház, tó, útvonal, erdő, híd stb.) földrajzi helyzetét és kiterjedését írja le. A geometriai adatok megadhatók koordinátákkal, illetve díszkrét jellemzőkkel (irányítószám, házszám, helyrajzi szám, mobil telefon cella, térképi hálózat – B8 –ban található). A geometriai adatokat valamely elméleti földalaktól (geoid) kiindulva, a megfelelő vonatkozási rendszerben végzett alapponthálózati mérésekkel lehet nyerni.

A geometriai adatmodell lehet 0D – pont (nincs kiterjedése), 1D – vonal (hossz kiterjedés) és 2D – poligon (terület, hossz és szélesség). A 3D modell tartalmaz magasság (mélység) jellemzőt is, megjelenítése különleges módon történik.

³⁹ A rövidítések magyarázatára az anyag terjedelme nem ad lehetőséget, azok az Interneten megtalálhatók.

⁴⁰ Lásd részletesen: Detrekői-Szabó: Térinformatika, 2003.p.194-201.

A fentiek alapján az adatok szerkezete lehet pont, vonal vagy poligon, amelyek a topológiát

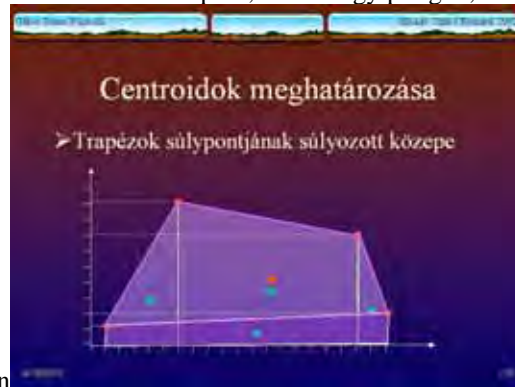

alkotják. Ennél fogva az poligon meghatározására

Példa a centroid

A geometriai adatok az objektum földhöz való kapcsolatát írják le, jellegük szerint lehetnek vektor- és raszteradatok. A vektoradatok pontokkal, vonalakkal, felületekkel jellemzik az objektumokat, a raszteradatok kis képelemekkel, kis négyzetekkel (pixel) fedik le, mintegy mozaikszerűen (tesszeláció) borítják az objektumot. (Léteznek rendszerek, ahol a képelem háromszög alakú.) ennek alapján az adatmodell lehet: analóg mint a hagyományos térkép, raszteres (tesszelációs) és vektoros, amelynek alapegysége a pont és annak koordinátái.



A tesszelációs felület alkalmazása

Az **analóg** adatmodell a hagyományos térkép, amely egyben információ hordozó és megjelenítő eszköz is.

A **raszteres** (tesszelációs) adatmodell az objektumok geometriájának leírása, a vizsgált terület egészét lefedő, 2 dimenziós szabályos négyszögekkel történő folytonos felbontással. A lefedő idomok a képelemek (pixelek). A tesszeláció alapeleme általában a négyzet, de alkalmazhatnak háromszögeket és hatszögeket is. A tesszeláció lehet szabályos, ha az alkalmazott idom rekurzív módon tovább osztható saját magával, például a négyzet négy további négyzetre bontható. A szabályos tesszelációnál a cellák alakja, tájolása azonos a kiinduló elemmel. A négyzethálós modell gyakorlati elterjedése a számítógépi programnyelvek tömbkezelési eljárásaival történő könnyű modellezhetőségével, a hardvereszközök működéséhez való hasonlóságával magyarázható. A négyesfa modellnél (Quadtree) minden négyzet további négy négyzetre van felosztva (negyedfokú kiegyensúlyozott fastruktúra, minden csomópontnak 4 leszármazottja van). A szabálytalan tesszeláció legismertebb formája a TIN (Triangulated Irregular Network) modell. A szabálytalan tesszelációnál a cellák alakja, mérete, tájolása illeszkedik a geometriai objektumok alakjához, megkönnyítve a térbeli elemzéseket. A raszter alapú rendszerek fontos jellemzője a rendszer felbontási képessége. A raszteres adatmodellben az attribútumok a képelemekhez kapcsolódnak. A raszter modell rétegekből épül fel, réteg lehet például az úthálózat, vasutak, erdők, települések stb. A raszteres adatmodell a való világ és az analóg térkép digitális képi megjelenítését teszi lehetővé, ezért a felületelvű elemzéseknél előnyösen alkalmazhatók.

A **vektoros** adatmodell alapegysége a pont és annak koordinátái. A vektor a kezdő- és a végpontjával adott irányított szakasz. A vektor alapú rendszerek objektumai a pont, a vonal vagy ív (pl. spline-függvények) és a felület (poligon). Rendszeren a modell, ha az csak pontokon alapul. A spagetti modell a vonalakat alkalmazza. A redundancia csökkentésére vezették be a láncódolást, ahol van a kezdőpont abszolút koordinátája, valamint az irányvektor kódja. Az irányvektorok száma lehet 8, 16 vagy 32. A topológiai modell használ pontot, vonalat és felületet. Az attribútumok a geometriai elemekhez kapcsolódnak. A vektoros adatmodell is rétegekből épül fel. A vektoros adatmodell alapvető fajtái a Spagetti modell, amelynek alapeleme a pont és a vonal (egydimenziós lista), csak szekvenciális keresésre alkalmas, az objektumok nem alkotnak logikai egységet. A topológiai modell, amelynek alapeleme a csomópont és az él (két csomópontot összekötő szakasz, pont, vonal, felület tárolás – pizza modell), valamint a matematikai függvények, topológiai információkat tartalmaz, térbeli kapcsolatok definiálására alkalmas, strukturált tárolást és hatékony térbeli elemzéseket tesz lehetővé.

A topológiai modell egyik fajtája a GBF/DIME (Geographic Base File/Dual Independent Map Encoding) modell egy irányított gráf, ahol az egyenes szakaszok végpontjait az egyes vonalak metszéspontjai vagy geometriai töréspontjai alkotják. A szakaszvégpontok csomópontként kerülnek tárolásra. A POLYVRT (POLYgon conVeRTer) modellben hierarchikus adatstruktúrában tárolják az adatokat.



Egy példa a vektoros állomány létrehozására

A vektoros adatmodell az analóg térképi vonalak geometriájának digitális leképezését biztosítja, ennél fogva előnyösen használható a vonalelvű elemzések végrehajtására.

A vektoros adatmodell számos pont, vonal, poligon és felületelem kompozíciója, így alkalmas arra, hogy az egyes földrajzi objektumokat ábrázoló geometriai elemekhez kapcsoljuk a földrajzi objektum leíró információit, az attribútum adatokat. Az egy objektumhoz rendelt attribútumok csoportját hívjuk (attribútum) rekordnak, az azonos típusú rekordok összességét pedig (attribútum) táblának.

A vektoros adatmodellel ábrázolt földfelszín (az adatok előállításától függően) méretarány független.

A **hibrid** adatmodell, a raszteres és a vektoros modellek előnyeinek az egyesítése érdekében jöttek létre. Egyes rendszerekben alkalmazásra kerül a raszter adatok átkonvertálása vektor adatokká – az azonos értékeket tartalmazó raszterelemek alakulnak át vonalakká, illetve a vektor adatok átkonvertálása raszter adatokká – a vektoros információk képelemekké alakulnak.

A határrendészetben például geometriai adat az egyes helyi határőrizeti szervek elhelyezkedése, illetékességi területe, tájékozási pontjai, járőr menetvonalai.

A *szakadat* (attribútum) az egyes objektumok sajátosságait, tulajdonságait írja le. Minden objektumnak vannak bizonyos jellemző adatai, mint például a hídnak a szélessége, anyaga, építési éve, teherbírása. Szakadat például a határrendészeti kirendeltség felállításának éve, létszáma, fegyverzete, gépjármű állománya, határrendészeti eredményessége stb. A szakadatok tartalmazhatnak geológiai tulajdonságokat, eszközök, létesítmények paramétereit, gazdasági, szociológiai, közrendvédelmi, és titkos adatokat. Megjeleníthetők szövegesen, vagy számszerűen. Névleges, sorrendi, intervallum-, illetve viszonyított adatként csoportosíthatók. Névleges adat például a helyi határőrizeti szerv megnevezése, a sorrendi adatok valamely rendezett sor adott

eleméhez való tartozást fejezik ki (határesemények megoszlása, állampolgárság, intézkedés stb.). Az intervallum az abszolút értékek közötti állandó értékű különbséget tükrözi. (Óránkénti, nappali, éjszakai személyforgalom, havi tiltott határátlépési kísérletek száma stb.) A viszonyított adatok valamely abszolútnak tekintett értékre vonatkoznak (idei személyforgalom - tavalyi személyforgalom, az államhatárral kapcsolatos bűncselekmények számának alakulása egy adott térségben a növényzet dús lombkoronája - és a lombkorona lehullása utáni időszakában stb.).

A szakadat megjelenítésének általános jellemzője a táblázatos forma.

A *grafikai adatok* (elfogadott jelkulcsi ábrázolások, egyezményes jelek) az objektumok, az objektumhoz kapcsolódó állapotokat (illegális migráció felderítési eredményei) vizuális megjelenítéséhez szükségesek. Ilyenek például a járőrök szimbólumai, a kis, közepes- és nagy határforgalom színek stb.

Az adatok különleges körét képezik a *metaadatok*. A metaadatok az adatokra vonatkozó adatok, a katalógusokhoz hasonlíthatók. Metaadat például az adatbázis neve, tulajdonosa, az adat minősége, vonatkozási rendszer, terjedelem, hozzáférési mód, adattípus stb. A térinformációs rendszerek kezelését könnyítik meg a metaadatok.

Térinformatikai adattárolás az informatikai fejlődés során több lépcsőfokon ment át. Az első adattárolási mód a független adattárolás volt, ahol a digitális térkép és az alfa-numerikus leíró adatbázis egymástól teljesen függetlenül lett létrehozva, tárolva, a kettő közötti kapcsolatot a felhasználónak kellett megteremtenie. A közös adattárolásnál egy állományban volt a két adatfajta elraktározva és feldolgozva – CAD rendszerek. A hibrid tárolásnál a geometriai adatokhoz a térinformatikai szoftver kapcsolta az adatbázis-kezelőt (Microstation – ODBC – Access). Ennél a módnál a módosítás komoly tranzakciókat követelt. Az integrált megoldások esetében egy rendszerben de külön relációs táblákban vannak az objektumok geometriai tulajdonságainak metrikus, koordinátaállományai, egy másik táblában a geometriai elemek kapcsolatait tartalmazó topológiai adatok, a harmadik relációs táblában pedig az attribútum adatok vannak. Ilyen alkalmazás például az Oracle adatbázis-kezelő, amely képes a geometriai primitívek tárolására (pont, vonal, poligon) és a geometriai elemek topológiai illeszkedési kapcsolatának kezelését biztosító relációkra (GEO-SQL) is. Az osztott rendszerek a széles felhasználói kör kiszolgálására és a földrajzilag távoli helyekről származó adatok felhasználhatóságára jöttek létre. Az adatbázisok lehetnek különböző földrajzi helyeken, az egységes felhasználói felület biztosítja közöttük a kapcsolatot. Az egységes felületet megteremtheti az adatcsere, adatvezérlő felület, a Web kiszolgáló, a portálszoftver. Különböző szerverek (adatbázis, térkép, függvény) biztosítják az erőforrásokat (Oracle, DB2, SQL-szerver, Access), a specifikus szolgáltatásokat (NFS, távoli adatbázis elérés – ODBC, JDBC, CORBA, MDA).

A térinformációs rendszerek alkotóelemeinek fontos része a *felhasználó*. A felhasználónak rendelkeznie kell az általános informatikai ismereteken túl speciális térinformatikai tudással is. A térinformációs rendszerek létrehozásához és azok eredményes működtetéséhez szükséges a felhasználó, az informatikus és a térinformatikus hatékony együttműködése. A felhasználók csoportosíthatók: végfelhasználókra (akik alkalmazzák munkájuk elősegítéséhez a térinformatikát), térinformatikai szakértőkre (szakmérnökök) és adatfeltöltési specialistákra.

A térinformációs rendszerek létrehozásának egyik fontos területe az adatnyerés.

Az adatnyerés előfeltétele a helymeghatározás elvének megfogalmazása. A meghatározás célja és viszonyítási alapja a Föld fizikai felszíne. Az objektumok a Föld felszínéhez kapcsolódnak. Az objektumok geometriai adatai a Föld felszínén megadhatók koordinátákkal és diszkrét adatokkal.

A térképészeti rendszerekben a Föld fizikai alakja helyett az úgynevezett elméleti alak, azaz a vonatkozási (referencia) rendszer kerül meghatározásra. Az elméleti Földalak az ókorban a sík volt, majd a gömb, valamint a forgási ellipszoid következett. 1872 –ben vezették be a geoidot, amely leginkább a középtengerszinthez köthető. A Föld geometriai és fizikai jellemzőit matematikai függvényekkel leíró modelleket nevezzük elméleti földalaknak. A viszonyítás módjának megállapítása a vonatkozási rendszer koordinátarendszerének kiválasztását jelenti. A térbeli hely ábrázolása a síkban, azaz vetületi rendszerben történik. Az elméleti földalakkból a vetítés a síkba különböző eljárásokkal végezhető, általában először valamely síkba fejthető testre (henger, kúp) történik a vetítés.

A két legelterjedtebb vonatkozási és vetítési rendszer a Grauss-Krüger rendszer és az UTM (Universal Transverse Mercator) rendszer. További vonatkozási rendszer a GPS rendszerekhez

szükséges Geocentrikus térbeli derékszögű vonatkozási-rendszer WGS-84 {World Geodetic System 1984} koordináta-rendszer, az Egységes Országos Vetületi rendszer (EOV IUGG/67 ellipszoidhoz simuló magyarországi Gauss-gömb ferdetengelyű metsző hengervetülete) a Sztereografikus rendszer (SZT) és a Hengervetületi rendszer (HÉR, HKR, HDR).⁴¹



Egy példa a vetületi rendszerre.

A helymeghatározás előfeltétele valamely vonatkozási rendszer definiálása, amely koordináta rendszerrel (origó, tengelyek iránya, forgási irány), mértékegységekkel (hossz, szög), geodéziai alappontok megadásával történik. Az objektumok helyzetét a gyakorlati mérések során a fizikai megvalósítást biztosító geodéziai alappontokhoz viszonyítják.

A vonatkozási rendszer matematikai függvényekkel megadható, úgymint gömb (sugár), forgási ellipszoid (fél nagytengely, lapultság) és geoid, a Föld nehézségi erőtere potenciáljának (speciális) szintfelülete. Ezt követi a modell paramétereinek rögzítése. A vonatkozási rendszer folytonos (gömbfelületi, síkfelületi, stb.) és diszkrét (pl. postai irányítószámok) lehet. A folytonos vonatkozási rendszer geocentrikus (műholdas helymeghatározási rendszerek), ellipszoidi felületi (globális rendszerek), gömbfelületi (regionális rendszerek) és síkfelületi (lokális és regionális rendszerek) fajtára osztható. A diszkrét vonatkozási rendszer felépül a postai irányítószámokból, az utcanev és házszám \Rightarrow címkeresésből (address matching), a helyrajzi számból, a statisztikai egységekből (háztömbök) és a hálózatokból (várostérképek).



A gömbfelületi vetületi rendszer

Az adatnyerés felosztható elsődleges adatnyerésre, ahol az adatok közvetlenül a tárgyról vagy a róla készült kép alapján végzett mérésekből származnak és másodlagos adatnyerésre, amelynek forrása a valamilyen formában már rendelkezésre álló adat.

Az **elsődleges adatnyerés** a földi geodéziai eljárásokból, a műholdas helymeghatározásból (GPS), az inerciális eljárásból, a fotogrammetriai és távérzékelési eljárásból (adatgyűjtés a tárgyról készített fényképről), a rádiótelefonos helymeghatározásból és a mobil térképező eljárásokból áll.

⁴¹ Lásd részletesen: Detrekői-Szabó: Térinformatika, 2003.p.68-87.



Az elsődleges adatnyerés módjai

A földi geodéziai eljárás a derékszögű koordinátamérést és a poláris koordinátamérést tartalmazza, amelynek feltétele az adott vonatkozási rendszerben ismert alappontok hálózata és eredménye a nagy pontosságú síkkoordináták rendszere. A derékszögű koordinátamérés lényege, hogy a két alappontot összekötő egyenesen, az általunk meghatározandó pontra mutató, a két alappontot összekötő egyenesről kiinduló, azzal derékszöget bezáró egyenes távolságát mérjük. A módszer olcsó eszközökkel végrehajtható de munkaigényes, nem kell hozzá más, mint egy derékszögű szögprizma és egy mérőszalag. A poláris koordinátamérés (tahimetria) esetében a két alappontot összekötő egyenesen, az egyik alappontból a meghatározandó pontra irányuló egyenes szögét és távolságát vesszük alapul. Ezen mérés eszköze a tahiméter. Az eljárás gyors, de drága. A tahiméter elektronikusan rögzíti az adatokat, magasságmérésre is alkalmazható. A magassági adatok az attribútum adatok közé tartoznak, általános adatnyerési eljárás a szintezés, amelynek vonatkozási alapja a geoid.

A mesterséges holdakon alapuló helymeghatározás (GPS) az ismert helyzetű mesterséges holdakra végzett egyidejű távolságmérésen alapul. Feltétele a mesterséges holdak rendszere és a speciális vevőberendezések megléte. Eredménye a nagy pontosságú geocentrikus koordináták előállítására.⁴²



A mesterséges holdakon alapuló helymeghatározás elve

A GPS –en alapuló adatnyerés a terepi adatgyűjtés fontos módja akkor, amikor a meglévő digitális térképeinket akarjuk pontosítani, aktualizálni. A terepen dolgozó munkatárs indulás előtt a saját adatbázisból a PDA készülékre tölti az ellenőrizni kívánt helyszín összes grafikus, és leíró adatait, majd a szemrevételezett állapotnak megfelelően módosítva ezeket, a nap végeztével a mobil készülékről (például az IntelliWhere LocationServer szoftver használatával mindezt távolról, wireless - technológiával is) közvetlenül a saját adatbázishoz csatlakozva frissíti akár a térképi, akár az attribútum információkat.⁴³

⁴² Részletesen külön fejezetben.

⁴³ <http://www.graphit.hu/gis/products/digimap/>

Az inerciális adatgyűjtés speciális gépjárművet igényel. Az inerciális eljárásnál a járműben 3 gyorsulásmérőt helyeznek el, amelynek helyzetét giroszkópok rögzítik. A gyorsulási értékekkel határozzák meg az ismert kiindulóponttól való koordinátakülönbségeket.

A fotogrammetriai módszerekkel az adatgyűjtés a tárgyról készített fényképről történik. Feltétele az adott vonatkozási rendszerben ismert alappontok hálózata, eredménye a raszter jellegű állományok (pl. ortofotó⁴⁴), valamint a vektor jellegű állományok létrehozása és a térbeli modell kialakítása. A térbeli modell magában foglalja a szintvonalak mérését sztereo-képpáron végzett kiértékeléssel, a jellegzetes tereppontok mérését és rögzítését, valamint az egyenletes rácsháló pontjainak mérését és rögzítését.

A távérzékelés a műholdas felvételek passzív és aktív alkalmazását jelenti, amelynek eredménye a különböző hullámhossz-tartományokban készült raszteres állományok megalkotása. A távérzékelést jellemzi a geometriai felbontás, az egyes képek területének nagysága, a radiometriai felbontás (csatornák száma) és az időbeli felbontás (képek készítésének gyakorisága).



Példa a távérzékelésre

A mobiltelefonok helyzete a cellaadatok alapján meghatározható. A T Mobile fejlesztett ki egy eljárást, amellyel, előfizetés alapján egy Internetes honlapon láthatók, főleg a nagy tömegű flottakövetésre használt esetekben a mobiltelefonok pozícióadatai.

A mobil térképező rendszereket járműbe építik, található benne GPS vevő, inerciális mérőműszer, videokamera, számítógép.

Az elsődleges attribútum adatok szakterületi méréssel, távérzékeléssel, helyszíni megfigyeléssel, állapot felméréssel képezhetők.

A **másodlagos adatnyerés** a valamilyen formában már a rendelkezésre álló adatokból történik. Ilyenek lehetnek a meglévő térképek manuális digitalizálása (digitalizáló táblával, digitalizáló képernyővel), a meglévő térképek szkennelése (levilágító-berendezéssel), a meglévő adatok átalakítása GIS formátumra (IGES, DWG, DXF, CGM és más raszter formátumok) felhasználásával, az egyéb digitális állományok átvétele. Az előkészítés tartalmazza az aktualitás ellenőrzés és a tartalom kiemelés műveleteit.

A manuális digitalizálás az analóg térképről a digitalizáló tábla segítségével történik. A digitalizáló tábla áll egy irányzóberendezésből – egér és egy regisztráló berendezésből, felbontása 1/1000 inch (0,0254 mm). A digitalizáló táblának saját koordináta rendszere van – matematikai koordináták, amely eltér a papírtérkép koordináta rendszerétől – geodéziai koordináták. A térképet rögzíteni kell a digitalizáló táblán, majd a két rendszer kapcsolatát leíró egyenletek meghatározását (transzformációt) lehetővé tevő pontok digitalizálását kell elvégezni, amelyek térképi koordinátája ismert (háromszögelési pontok, szelvénykeret pontjai). Az ismert pontok regisztrálása után következhet a térképi pontok koordinátáinak rögzítése, a digitalizáló személy az irányzót mozgatja az egérrel az adott pontra, illetve az adott vonalon, a regisztráló berendezés pedig vagy manuálisan vagy automatikusan (szoftverrel) rögzíti a pontok helyzetét. A tárolás történhet spagetti vagy topológiai (pizza) modellben. Kis méretaránynál a vonalas objektumok (út, vasút, patak) nem

⁴⁴ Ortofotó: légifényképek készítése 60%-os ráfedéssel a torzulások kiküszöbölésére.

ábrázolhatók méretarányosan, például egy 1:500 000 –es térképnél a 3 méter szélességű út vastagsága 0,06 mm lenne, amely már alig látható. Ennél fogva a térképi jelzés sokkal vastagabb lesz az arányosnál, e miatt a tengelyét kell pontosan rögzíteni, ez az eljárás a generalizálás. A digitalizálás harmadik lépése az adatok szerkesztése (a hibák javítása, a hiányzó adatok pótlása, a topológia kialakítása). A pontosítás történhet terepi mérésekkel, légi fényképekkel, űrfelvételekkel.

A meglévő térképek szkennelése a paraméterek meghatározásából (pixelméret 0,025-0,050 mm beállítása), a szűrkeségi fok (0-255) meghatározásából, a raszterállomány létrehozásából (szkennelés), majd végül az adatok szerkesztéséből tevődik össze. A szkennerek felbontása általában 400-800 dpi (10 vagy 20 vonalpár mm –ént). Az adatok szerkesztése a transzformációt, a raszteradatok vektorizálását, az objektumok és a topológia kialakítását jelenti. A transzformáció az előzőekhez hasonlóan történik. A vektorizálásnál minden vonalat 1 pixel szélességűre kell vékonyítani – skeleton művelet. Majd minden egyes csomópontot fel kell keresni és regisztrálni kell. Ezt követően pedig a vonalobjektumok kezdő- és vég-, illetve töréspontjait kell regisztrálni.

A digitális állományok átvételénél adatkonverziót kell végrehajtani az adatsere formátumok és a szabványok alapján. Általánosan használt formátumok az ASCII, DIGEST, SIF, DXF, HPGL – vektoradatok, TIFF, CGM – raszteradatok. A digitális állományok a számítógép hálózatokon is átvehetők.

A koordináta transzformációt geokódolásnak is nevezik.

A magyarországi szóhasználatban a geokódnak bizonyos fokig más értelme van. Hazánkban ugyanis a geodéziai azonosítók rendszeréről szóló 21-1986-XII.28.-MÉM rendelet, valamint az ehhez a rendelethez kiadott 9001-1987-MÉM E.2.- közlemény részletesebb és bizonyos fokig elvileg is eltérő módon határozza meg a geokód fogalmát.⁴⁵ A geokód minden térbeli objektum egy pontjára vonatkozó olyan azonosító, mely tartalmazza az objektum jellegét, valamint a kérdéses pont geodéziai koordinátáit. Ha ezzel az azonosítóval, mint ahogy a rendelet ezt előírja, ellátjuk azokat a számítógépes adatbázisokat, melyek az objektumhoz kötődő információkkal rendelkeznek, úgy lehetőségünk van ezeket az adatbázisokat az objektum alapján összekapcsolni, de arra is lehetőségünk van, hogy az objektum helyzetét jellemző koordináták segítségével bizonyos kezdeti térbeli feldolgozásokat is végrehajtsunk. A geokód két kötelező és egy opcionális mezőből áll. Az első két karakterből álló mező, az objektum jellegkódja. A második mező 12 karakterből áll, első hat karaktere a kérdéses pont y , a második hat karaktere a kérdéses pont x koordinátája méterben kifejezve. Mind az első, mind a második mező, kötelezőek. A harmadik mező opcionális, négy karakterből áll, és a kérdéses pont magasságát hivatott megadni.

A másodlagos attribútum adatok a tematikus térképek digitalizálásával, a jelentések, kiadványok felhasználásával, az alfa-numerikus adatbázisok átvételével állíthatók elő.

A GIS alkalmazásával kapcsolatban az EU 1995 –ben tett közzé egy dokumentumot, Towards a European Geographical Information Infrastructure (Útban egy Európai Földrajzi Információs Infrastruktúra felé) címmel. A dokumentumban 9 alkalmazási terület lett felsorolva. Ezek a kormányzati információs rendszerek (közigazgatás, rendvédelem, honvédelem), az ellenőrző és irányító rendszerek (katasztrófa elhárítás), a környezetvédelem (monitoring), a természeti erőforrás-feltárás és –gazdálkodás, a városi és községi területek irányítása, a közművek, a közlekedés-tervezés és –irányítás, az üzleti tevékenység és az oktatás, kutatás.

A térinformációs rendszereket többnyire a földügyi információs rendszerekben, a közlekedési információs rendszerekben használják, de az élet többi területén is egyre inkább előtérbe kerül a GIS, úgymint a közművek nyilvántartása, ásatások, műkincsek nyilvántartása, vízügyi rendszerek stb. A honvédelmi és a rendvédelmi munkában is jelentős szerepet játszik a GIS, ahol fontos feltétel a műholdas helymeghatározás és nyomkövetés, valamint a térbeli analízis szolgáltatás biztosítása.

Az intelligens GIS alkalmazások on-line információkkal szolgálnak a menetvonal tervezéshez, menetvonal követéshez. Szóbeli információval is tájékoztatják a felhasználót a haladási menetvonalról, az egyirányú utcákról, a forgalmi állapotokról, balesetekről, a célszerű kerülő útvonalokról, a különböző szolgáltatásokról (benzintöltő állomás, étterem, szálloda, orvosi rendelő stb.).

⁴⁵ http://www.agt.bme.hu/tutor_h/terinfor/t13.htm#geokod

A térinformációs rendszerek az alkalmazás során a vizuális információk kezelését és megjelenítését, valamint a térbeli analízis elvégzését teszik lehetővé.

A vizuális információk a térinformatikai adatok láthatóvá tételét biztosítják, amelynek formája a számítógép képernyőjén megjelenített digitális térkép a szimbólumrendszerével, illetve a kinyomtatott vagy a kivetített digitális térkép. A számítógépi megjelenítés továbbá lehetővé teszi a háromdimenziós ábrázolást, az animációt, a tárgyak megforgatását, mozgóábrák alkalmazását is.

Az adatmegjelenítés történhet tematikus (speciális) térképekkel, diagramokkal, grafikonokon, táblázatokban, címjegyzékként és listaként.

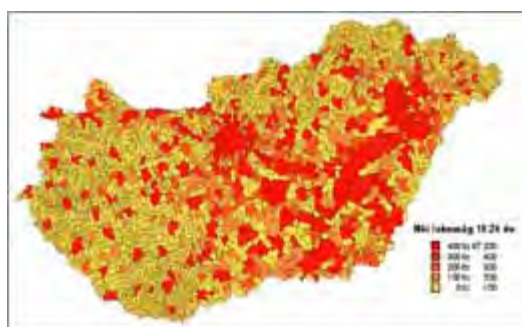

Magyarország népességének tematikus térképe⁴⁶

A térbeli analízis (elemzés) a helyre, körülményre, trendre, útvonalra, jelenségre, modellezésre vonatkozó kérdésekkel foglalkozik.

Az adatelemzés közé tartoznak a mérések, a topológia metszés, a térbeli összeillesztés, a zóna előállítás, a poligon szomszédság vizsgálat, a lekérdezés (például a 25 évnél idősebb hidak), az azonosítás (jelenítse meg az adott számú főútvonalat), a szomszédság (azonosítsa az út jobb oldalán lévő telkeket), a közelség – proximity (keresse meg azt a hidat, amely a 8-as főút 45. km-éhez a legközelebb van), az elhatárolás (egy területen listázza ki az összes tűzcsapot), az átfedés (egyesítse a parkolókat és a kihasználatlan területeket egy rétegbe) tevékenységei. Az adatelemzéshez sorolhatók még a topológiai műveletek (villanyvezetékek nyomon követése), a 3D műveletek, a láthatóság vizsgálat és a felület kiterjedés megmérés.

2. Digitális térképek

A térinformációs rendszerek adatmegjelenítő eljárása, leglátványosabb és legtöbbször alkalmazott felhasználói eszköze a digitális térkép. A digitális térkép a számítógép képernyőjén jeleníthető meg, látszatra hasonlít a papírtérképhez, azonban funkcionalitásában annál sokkal többet tud. A digitális térkép lényegében egy térbeli adatokat tartalmazó adatbázis, amely számítógépi megjelenítési térben kerül alkalmazásra. (Például egy 1:50 000-es méretarányú topográfiai térkép tartalma ~25 MB). A számítógépi kezelés következtében a digitális térkép funkciói a papírtérképekhez képest tartalmazzák a kicsinyítés – nagyítás lehetőségét, a részletesség változtatását, amely egyrészt kapcsolatban van a kicsinyítéssel és a nagyítással. Mennél kisebb területet jelenítünk meg a képernyőn, annál több részlet hívható elő. A görgetés funkció is jelentős szerepet játszik a digitális térkép használatában, amely azt jelenti, hogy valamely billentyűvel vagy az egérrel úgymond húzogatni lehet a térképet a képernyőn, hogy a nem látszó részek is a képernyőre kerüljenek. A részletesség másik jellemzője az, hogy a térinformatikai objektumok osztály jellege alapján különböző rétegek jeleníthetők meg. Egy osztály lehet a főutak, talaj utak, folyók, 10 000 főnél nagyobb vagy kisebb települések stb. Egy –egy osztály egy-egy réteget alkot. Ezek a rétegek ki és bekapcsolhatók, ha nincsen szükség a talaj utakra, akkor az a réteg kikapcsolható és nem jelenik meg a képernyőn, ezáltal tágabb teret enged a pillanatnyilag hasznosabb információknak.

A digitális térkép lehetőséget biztosít arra, hogy szabadon lehet rajzolni rá (vázlatok, szimbólumok), mivel minden ilyen ilyen egyes rajz is egy különálló réteget képez és ez a réteg is bármikor ki- és bekapcsolható, illetve alkalmas a háromdimenziós megjelenítésre. A digitális térképeken könnyű az információk visszakeresése, helyiségnevek, töredéknevek, tereppontok,

⁴⁶ <http://www.graphit.hu/gis/products/digimap>

útvonal pontok megadásával vagy az adott koordináta beírásával gyorsan megjeleníthető a szükséges tereppont, terepszakasz, amely a menetvonal tervezés alapját képezi.

A digitális térkép alkalmas a térbeli elemzés elvégzésére, a térbeli objektumokhoz attribútum adatok kapcsolására és egyéb információk megjelenítésére, mint például a terepről továbbított videofilm, meteorológiai jellemzők, GPS koordináták, valamint az adatok gyors megkereshetősége.

A digitális térképek nagy előnye a méretarány-függetlenség, azaz nincs kötött méretarány (lehetséges 1:1-es ábrázolás is!), valamint nincs arányban az adatok pontossága és a méretarány, bármilyen méretaránynál az adatpontosság ugyanaz., azonban a nagy számú adatigény véges számábrázolási problémákat okoz.

(Nagy méretarány 1:25 000 –ig, közepes méretarány 1:25 000 – 1:250 000 –ig, kis méretarány az 1:250 000 –tól az 1:1 000 000 ig.)

A digitális térképek pontosítására szolgálnak a légi- és műholdfelvételek, az ortofotók montírozása a számítógép képernyőjén a digitális térképpel együtt.

A digitális térképek széleskörű szolgáltatásokat nyújtanak a felhasználó számára. Ilyenek a tájékozódás megkönnyítése a terepen, a környezet természetes és mesterséges tereptárgyainak, terepjellemzőinek megjelenítése, az álláspont meghatározása, a releváns objektumok helyzetének meghatározása (célobjektum, saját erők és eszközök, telefonfülkék, vízcsapok, hidak, raktárak stb. – helyfüggő szolgáltatások). A szolgáltatások fontos csoportját képezik a menetvonal tervezési, a valós idejű esemény-kezelési (bevetés- és műveletirányítás stb.), terepi tevékenység megtervezési, az elemzési és vázlatkészítési funkciók. Az eseménykezelés során a döntések meghozatalát nagyban elősegíti a kialakult helyzet vizuális bemutatása (tájékoztató, elemző és értékelő munka), a műholdas helymeghatározás és nyomkövetés (GPS), az attribútum és mozgókép adatok kapcsolása az adott tereppontokhoz. Sokszor fontos szempont a láthatóság meghatározása egy adott pontból (hő-kamera alkalmazhatósága), távolságmérés, tereptárgyak képességeinek (talaj járhatóság, híd teherbíró képesség stb.) megállapítása. A láthatóság meghatározására alkalmazható távadatgyűjtési eljárás, kör digitális (panoráma) felvevő kamerával készíthető kép, amely mobil kommunikációs eszközökkel továbbítható a számítógép digitális térképére.

A digitális térképekkel végezhető térképészeti műveletek a méretarány-változtatás, a torzulások csökkentése (transzformációkkal, ismert pontok alapján), a vetületi és vonatkozási rendszer megváltoztatása, a koordináta-rendszer eltolása, elforgatása.



A torzulások csökkentésének lehetősége

A digitális térképek egyik formája a tematikus térkép, amely valamely adatelemzési eljárás következtében állhat elő, az információk valamely szempontból való összegzésére szolgál. Ebben az esetben az egyes attribútumok változását vizsgáljuk az elemzés során.

Tematikus térképek fajtái a kartogramm (pl. népszámlálási adatok), a folt térkép (pl. talajtérképek) és az izovonalas térkép (pl. szintvonalas térkép).



A főbb Magyarországon használatos digitális térképek az alábbiak:

- Ø DTA-200: Magyarország 1:200 000 méretarányú digitális topográfiai térképe (DXF vektoros állomány, úthálózat, vasútvonalak, települések és azok nevei, vízrajz és a vízrajzi elemek nevei, ország és megyehatárok)
- Ø DTA-100: Magyarország 1:100 000 méretarányú digitális topográfiai térképe (raszteres és vektoros állományok, DTM digitális terepmodell, jelkulcs)
- Ø OTAB: Országos Térinformatikai Alapadatbázis (3 részletes, áttekintő és szemléltető szinten, vízrajzi, közlekedési, létesítményekre, településekre, határookra vonatkozó tartalommal, DXF, DWG, MapInfo, DGN vektoros formátumban)
- Ø DTA-50: Magyarország 1: 50 000 000 méretarányú, csökkentett tartalmú digitális topográfiai térképe (vektoros állomány, DXF, DGN, ArcInfo és MapInfo formátumban)
- Ø Budapest 4000: Budapest 1:4000 méretarányú digitális tömbhatáros térképe (utcák, utcanevek, házszámok, víz, zöldfelület, kormányzati épületek, határok, vasút, metró, repülőtér, DXF, DWG, MapInfo, DGN vektoros formátumban)
- Ø Budapest digitális várostérkép: Budapest 1:10000 méretarányú digitális térképe (tömbhatár, utcanev, házszám, vektoros DXF és DWG formátumban)
- Ø CORINE: Magyarország Felszínborítási Adatbázisa (mesterséges felszín, mezőgazdasági területek, erdők, vizenyős területek, vízfelületek vektoros állománya)
- Ø MATÉRIA: Magyarország 1:500 000 méretarányú digitális adatbázisa (közigazgatási határ, település, víz, út, vasút MapInfo formátumú vektoros adatai a KSH T-STAR adatbázisának 185 féle adata a településekhez kapcsolva)



Digitális várostérkép⁴⁷

Természetesen ezen kívül még számos digitális térkép létezik, amelyeket az egyes informatikai cégek sajátos céllal készítenek.

Egyre szélesebb körben terjednek a kézi számítógépekre (PDA), a mobil telefonokra feltöltött térképek.



Hordozható számítógépekre telepített digitális térképek

A digitális térkép alapvetően az adatnyerési eljárásoknál leírt módon készül. Legegyszerűbb formája a beszkenelt térkép, amely valamilyen kép formátumú, mint például .jpg, .bmp, .gif, ezért csak képként viselkedik az alkalmazás folyamatában, mivel az adatok tárolása strukturálatlan adatbázisban történik. Csak a legegyszerűbb szolgáltatásokra képes, távolság mérésre, tereptárgyak megjelenítésére, a papírtérképhez hasonlóan. Geokódolási eljárással – az egyes tereppontok földrajzi koordinátáinak integrálásával a beszkenelt térképek átkonvertálhatók vektoros állományokká, ebben az esetben a teljes elemzési eljárások elvégezhetőek rajtuk.

3. Műholdas helymeghatározás

A Globális [Helymeghatározó Rendszer](#) (Global Positioning System) GPS rendszerben műholdak segítségével határozzuk meg a Föld felszínén elhelyezkedő pontok helyét. A műholdak folyamatosan sugározzák a pályadataikat, amiből a **GPS** vevő meg tudja határozni a saját álláspontja koordinátáit. A világméretű helymeghatározó rendszer navigációs célokat szolgál, elsősorban katonai felhasználók, szállítmányozási cégek, földmérők számára. Segítségével a navigációhoz szükséges adatok, tehát a pillanatnyi tartózkodási hely, a pillanatnyi sebesség, a földfelszín bármely pontján tetszőleges időpontban, az időjárástól függetlenül, gyorsan, és viszonylag kis költségfordítással meghatározhatók.

A rendszer alapja a Föld körül pontosan ismert pályákon keringő műholdak sokasága. Ha bármelyik műholdat egy pillanatra modulátlannak tekintjük, egy olyan vektorháromszöget képzelhetünk el, amelynek egyik csúcsa a megfigyelt műhold, a másik csúcsa a megfigyelő állomás a Föld felszínén, a harmadik csúcs pedig a Föld középpontja, a geocentrum. Mivel a

⁴⁷ <http://www.graphit.hu/gis/products/digimap>

műhold a geocentrikus koordináta-rendszerben ismert pályán kering, pillanatnyi helyzete, tehát a geocentriből a műholdra mutató vektor ismert. Ha meghatározzuk a földi állásponttól a műholdra mutató vektort, kiszámíthatjuk a geocentriből a földi álláspontra mutató vektort, ezzel az álláspont helyzete ismertté válik.

A GPS-vevőkkel a felszín-műhold vektornak csak a hossza határozható meg, a vektor iránya nem. Az egyértelmű helymeghatározáshoz térbeli ívmetszésre van szükség, három távolság egyidejű mérésével. A távolság meghatározásának módja is eltér a megszokottól: úgy tekintjük, hogy a vevő a műhold rádiójelének futási idejét méri. A műhold távolságának a meghatározása lényegében pontos időmérésen alapszik, azaz azt mérjük, hogy a műhold által kibocsátott rádióhullám mennyi idő alatt ér el a vevőhöz. Egy földfelszínhez közeli pont meghatározásához elméletileg három műhold elegendő lenne, ha a műholdak és a vevők órái pontosan szinkronizálva lennének. Ez azonban csak nagyon költségesen valósítható meg, ezért szükséges a méréshez egy negyedik műhold is, ami az óraszinkronitási hibákat mérhetővé, s így kiküszöbölhetővé teszi.

Az eredmény csak akkor lesz valódi távolság, ha a műholdak atomórája és a földi vevő egyszerűbb kivitelű kvarcórája pontosan szinkronizált. A pontos szinkronizáció gyakorlatilag lehetetlen, emiatt a helymeghatározás egyenletrendszerébe újabb ismeretlen kerül, a vevő órahibája. Összesen tehát legalább négy műhold távolságát kell egy időpillanatban mérni. Az eredményekből a négy ismeretlen - az álláspont három geocentrikus koordinátája és a vevő órahibája - kiszámítható. A helymeghatározás tehát megoldott, pontossága alapvetően három tényezőtől függ:

- a műholdak pálya- és időadatainak hibájától;
- a távolság-meghatározás hibájától;
- a műholdak geometriai elhelyezkedésétől.

E geometriai hatás figyelembe vételére a GPS-szel foglalkozó szakterület a PDOP (Position Dilution of Precision) nevű mennyiséget használja. Ez egy középhibát szorozó tényező, amely fordítva arányos az álláspontból az észlelt műholdak felé mutató egységvektorok csúcspontjaiból kialakított test térfogatával. (1. sz. elvi vázlat)

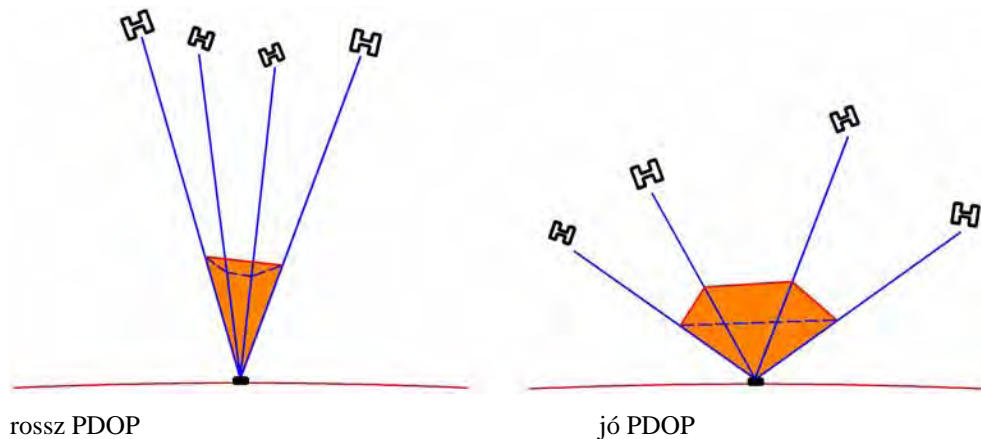

1. sz. elvi vázlat

A PDOP felbontható vízszintes (HDOP) és magassági (VDOP) komponensre. A pályaadatok és a távolságmérés pontossága különböző észlelési és feldolgozási módszerekkel fokozható, de a kedvezőtlen műholdgeometria nem javítható.

Hazánkban az amerikai [NAVSTAR](#) GPS rendszere használható. Ennél a rendszernél 24 műhold kering 6 pályán. A műholdak úgy helyezkednek el, hogy biztosított az, hogy bármely földi ponttól egyszerre legalább 4 műhold legyen látható. A helymeghatározás [pontossága](#) javítható két vevővel, ahol az egyik vevő a mérendő ponton áll, a másik vevő, pedig egy ismert koordinátájú ponton. A helymeghatározás hibája mind a két pontban közel azonosnak vehető. Az eltérési hiba az ismert pont koordinátáiból számítható, s ezt a meghatározandó pont koordinátáinak a kiszámításánál veszik figyelembe.

Más műholdas rendszerek is működnek a világban a NAVSTAR mellett, mint például az orosz Glonass, az egyéb, Doppler-alapú (amerikai TRANET) rendszerek.

A GPS pontossága több tényezőtől függ aszerint, hogy abszolút vagy relatív helymeghatározást végzünk, hogy az eredményeket valós időben vagy utólag dolgozzuk fel és így tovább. Elsősorban a pontosság mesterséges rontásának következtében (SA)⁴⁸ a valós időben egyetlen műszerrel meghatározott pozíciók hibája az esetek 95%-ában vízszintes értelemben nem több mint 100 m, magassági értelemben nem több mint 156 m [Langley]. Az amerikai elnöki döntés szerint a korlátozott hozzáférés megszüntetésével a valós időben meghatározott koordináták pontossága tízszeresére nőtt [Statement].



A GPS Compassem egy praktikus, kényelmesen használható GPS vevő az egy PDA összekapcsolással. A GPS Compassem modulát és a Nav-Compass programot a felhasználó képes megfigyelni a pozícióját a képernyőn, megfigyelni a más vevők távolságát és helyzetét, megfigyelni a távolságát a megadott pontokhoz, azaz pl. sebesség, a célponthoz való távolság és az aktuális iránytű állás.

Egy kézi GPS vevőkészülék a digitális térképpel

A GPS felépítése és működése .⁴⁹



Különböző kézi GPS vevőkészülékek

A GPS fejlesztésének megkezdését 1972-ben kezdeményezte az Egyesült Államok Védelmi Minisztériuma. Elsődlegesen a rendszer létrehozása katonai célokból történt, de a polgári hasznosítással is számoltak.

A rendszer három alrendszerből áll, a műholdak, a földi követő állomások és a felhasználók alrendszeréből.

A *műholdak alrendszere* a Föld körül keringő műholdak sokasága. A pályasíkok helyzete, a műholdak száma és elhelyezkedése egyaránt azt a célt szolgálja, hogy a Földkerekség bármely pontján, bármely időpontban egyszerre legalább négy műhold legyen észlelésre alkalmas helyzetben, azaz legalább 15°-kal a látóhatár síkja felett legyenek. A NAVSTAR rendszer 21 aktív és 3 tartalék műholdból áll, amelyek hat darab 55° inklinációjú síkban helyezkednek el. Mind a hat síkban 4 műhold kering 20200 km magasan, közel kör alakú pályán, 11 óra 58 perces keringési idővel.

A mintegy 750 kg tömegű műholdak fedélzetén rádió adó-vevő készülék, atomóra, számítógép található, és a működéshez szükséges energiát napelemek biztosítják. A műhold rádióüzenete egyrészt lehetővé teszi a földi ponton a műhold-vevő távolság meghatározását, másrészt információt ad a műhold pontos térbeli helyzetéről.

⁴⁸ Selective Availability – később részletezve.

⁴⁹ <http://lazarus.elte.hu/tajfutas/magyar/archiv/dg/3.htm> cikke alapján

A GPS műholdak két jelet sugároznak. Az első jel vivőhullám hossza $L1=1575,42$ MHz, a másodiké $L2=1227,60$ MHz. E frekvenciákat a nagy pontosságú atomórával stabilizált $10,23$ MHz-es alapfrekvencia sokszorozásával állítják elő. Mindkét vivőhullámot modulálják a körülbelül 30 méter hullám-hosszú P kóddal (P a precision - szabatos rövidítése). Az $L1$ vivőt ezen kívül modulálják még a C/A (coarse/acquisition - durva/elérés) kóddal, mely kb. 300 m. hosszú. A vevő ezeknek a kódoknak a felhasználásával határozza meg a pseudotávolságokat. A mindenki számára hozzáférhető C/A kód kisebb pontosságot biztosít a pseudotávolságok meghatározásában. (2. sz. elvi vázlat)

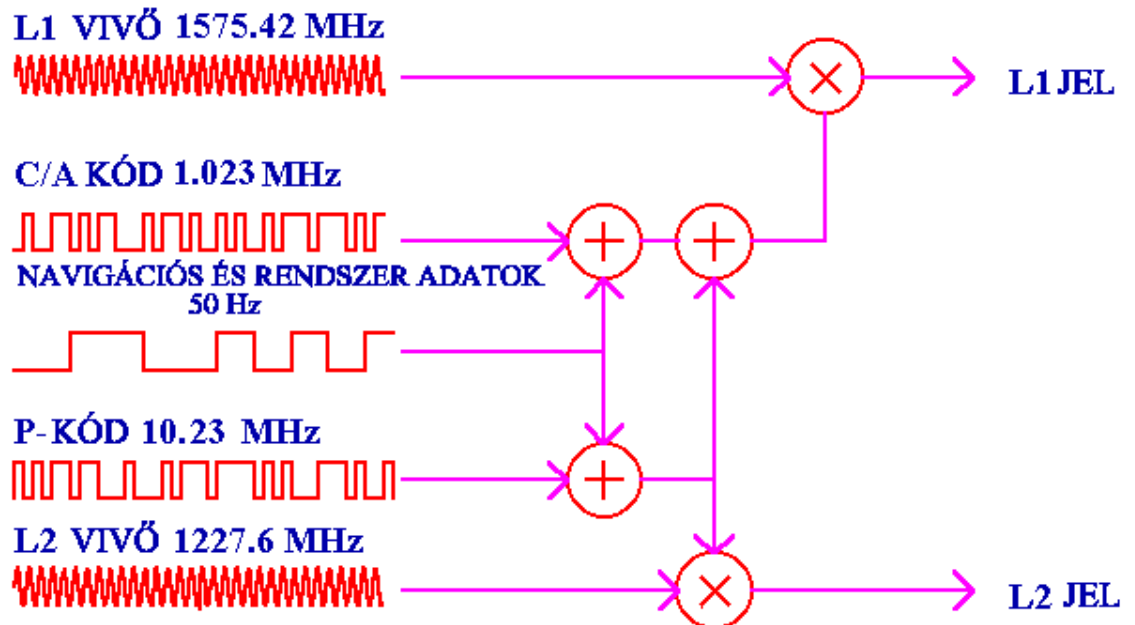

2. sz. elvi vázlat

A műhold teljes üzenete a pálya- és időadatok, a pálya- és órakorrekciók mellett a műholdakra vonatkozó státusz-információt (egészséges/beteg) és az ionoszféra egyszerűsített modell adatait is tartalmazza. Az ionoszféra jelkésleltető hatása súlyos hibával terhelné a mérés eredményét.

Az eredeti katonai célokkal összhangban az USA Védelmi Minisztériuma a szelektív elérhetőség (Selective Availability, S/A) politikáját gyakorolja, ami azt jelenti, hogy esetenként korlátozza a teljes rendszer használatát a polgári alkalmazóknak. Gyakorlatilag ez korábban úgy történt, hogy csonkolták azokat az üzeneteket, melyek a műhold koordinátáit továbbítják a vevőknek. Jelenleg a C/A kódra műholdanként változó, alacsony frekvenciás (hosszú idő alatt ismétlődő) torzítást visznek, mely az eredeti 30 m-es pontosságot 100 m körülire csökkenti.

A pontosságot és a hozzáférést korlátozó intézkedések célja a valós idejű pontos helymeghatározás lehetetlenné tétele. Utólagos feldolgozás esetén az üzemeltető a pontos adatokat is rendelkezésre bocsátja.

Az ismert koordinátájú *földi követő állomások* a helymeghatározási feladat fordítottját oldják meg: ismert helyzetvektorok sorozatából pályaadatokat számítanak. Egyszerre öt állomás mér, és az egy-egy műholdra vonatkozó adatokat a vezérlő központban (Colorado Springs, USA) értékelik, meghatározzák a pálya- és időkorrekciókat, majd az adatokat a műholdak fedélzeti számítógépek memóriájába juttatják.

A *felhasználó* a szakfeladatot ellátó ember a GPS vevővel, aki a GPS vevőkészüléket üzemelteti a pillanatnyi pozíciója meghatározásához. A GPS vevőberendezés antenna-egységből és jelfeldolgozó-egységből áll. Az antenna-egység feladata az észlelési programban kiválasztott műholdak összetett jelének vétele. A jelfeldolgozó-egység legfontosabb része navigációs célú készülék esetében a gyors működésű számítógép, helymeghatározásra szolgáló mozdulatlan vevőkészülék esetében a nagy kapacitású adattároló. A korszerű vevők többcsatornásak, azaz egy időben több - általában legalább öt - műhold jelének vételére alkalmasak.

A GPS a WGS-84 referencia rendszert használja. A műholdak pillanatnyi időponttal jelölt koordinátái a navigációs üzenetben foglalnak helyet, melyet mind a P, mind a C/A kód tartalmaz.

Természetes, hogy az eredeti feldolgozás a GPS saját referencia rendszerében történik. Ha más vetületi rendszerben dolgozunk, és Magyarországon ez az általános eset, úgy a mérési eredményeket transzformálni kell a használt referencia rendszerbe. Erre akkor van lehetőség, ha a méréssel érintett területen vagy annak közelében legalább 3 olyan alappontunk van, melyek koordinátái mindkét rendszerben ismertek. Például a Földhivatalok digitális térképei az EOVS vetületi rendszerben dolgoznak, a GPS –ek pedig a WGS-84 referencia rendszert használják, ezért a digitális térképi koordinátákat egy transzformáló programmal át kell alakítani WGS-84 koordinátákká, ha a terepen a Földhivatal által megadott információk alapján kell dolgoznunk.

A helymeghatározás lényegében távolság-meghatározás. A műholdak által folyamatosan sugárzott összetett jel egyaránt felhasználható időmérésre és fázisméréses távolság-meghatározásra is.

A GPS az úgynevezett C/A kóddal csak az L1 vivőt modulálja, míg a P kód és a navigációs üzenet mindkét vivőre rákerül. Mivel a P kód titkosság alóli felszabadítására nincs remény, a kódfázismérés esetében a C/A kód felhasználása szükséges. A C/A kód úgynevezett pseudo véletlen kód - bár meghatározott szabályok szerint készül, mégis úgy néz ki mintha zaj lenne -, zérusok és egyesek egymásutánja. Egy elem frekvenciája 1,023 MHz, a kód 1023 bit hosszú, ami időben kifejezve 1 milliszekundumnak felel meg. Egy elem hossza tehát $2,99792458 \cdot 10^8 \cdot 0,977517106 \cdot 10^{-6} = 293,052$ m, az egész kódsorozat pedig hosszban kifejezve $293,052 \cdot 1023 = 299792,458$ m.

A C/A kódot azonban nem csak a műholdak generálják, hanem a vevők is minden milliszekundum kezdetén. A műhold nem egyetlen impulzust, hanem kódolt jelsorozatot sugároz, amelyet a vevő azonosítani tud, és meg tudja mérni az időkülönbséget a vett és a saját kód megfelelő pontjainak megjelenése között. Ha az adó órája és a vevő órája pontosan ugyanúgy járna, akkor a vett jel és a vevő jele közti fáziseltolódás kizárólag a műholdról kibocsátott jel terjedési idejétől függne. (3. sz. elvi vázlat)

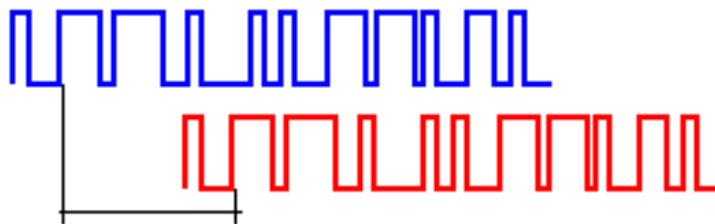

3. sz. elvi vázlat - A vett és a vevő által generált C/A kód különbsége

Az időkésedelemből számított távolságokat azért nevezik pseudotávolságoknak, mert értéküket a vevő órájának a műhold órájához viszonyított késése is befolyásolja. Az ismeretlen óra késést egy negyedik műholdra végzett méréssel lehet meghatározni. Az időleolvasás pontossága függ a kód periódusától (hosszától). A periódusnak a C/A kód esetén amint láttuk kb. 300 m távolság felelt meg, míg a katonai használatú P kód esetén 30 m. A szatellita órajelét 1% pontossággal lehet detektálni, ezért ideális esetben a C/A kód alkalmazásával végzett pseudotávolság mérések 3 m, a P kód segítségével végzettek pedig 0,3 m-es pontossággal rendelkeznek.

4. A térinformatikai alkalmazások használata a belügyi szervek napi tevékenységében

Az EU kidolgozta a térinformatikai stratégiáját, ezért a rendvédelmi térinformációs rendszer kiépítésénél elkerülhetetlen az Unió követelmények alkalmazása.⁵⁰ Az európai helymeghatározó rendszer, az EUPOS (European Position Determination System) 14 ország részvételével kerül kiépítésre, amelyhez hazánk is csatlakozott, nagymértékben elsegíti a térinformációs alkalmazások létrehozását, a helyszíni navigációt. Ez a rendszer megteremti a GNSS (Global Navigation Satellite Systems) alkalmazásokhoz szükséges egységes integrált infrastruktúrát. A készenléti szervek zárt láncú rádióhálózatára vonatkozó tender kiírása felveti a gyors, mobil kommunikáció reményét a terepi GPS készülékek és az irányító központok között.

⁵⁰ Térinformatika 2003/8. 9.o. INSPIRE elvek átvétele.

A térinformatika alkalmazása akkor válik fontossá a rendvédelmi szerveknél, amikor egyrészt a döntési idő kritikus (azonnali döntés) és szükséges a vizualitás a helyzet áttekintéséhez, megismeréséhez – például igazoltató járőr elől elmenekült gépkocsi elfogásakor át kell látni a terepi helyzetet, a saját erők helyzetét a döntés meghozatalához –, másrészt a különböző elemző, értékelő és tájékoztató tevékenységek végzése során. Az alkalmazás alapja a digitális térkép és a különböző térbeli elemzések lefolytatása.

A GIS támogatás a döntés-előkészítésében is fontos szerepet játszik. A döntés-előkészítésről két vonatkozásban beszélhetünk. Az egyik a hosszabb távra szóló, inkább a statisztikai adatokon nyugvó, a migrációs operatív helyzet kezelésére vonatkozó döntések csoportja, amelyen a regionális szerv határőrizeti rendszer megszervezési stratégiája és az erő és eszközelosztása alapul. A GIS ebben a folyamatban a migrációs gráf kirajzolásával, a migrációs operatív helyzet szemléletessé tételével, a tematikus térképek elkészítésével játszik fontos szerepet. A megtörtént események, a különböző dokumentumok, kivizsgáló jelentések releváns adatainak, az egyéb információknak és az operatív információknak a feldolgozásával létrehozható a migrációs mátrix, amelyből elkészíthető a migráció gráfja. A térképi megjelenítés, a különböző rétegek és tematikus térképek kiemelése megkönnyíti a bonyolult migrációs operatív helyzet áttekinthetőségét, az eredményesség megállapítását, meghatározott aspektusainak vizsgálatát. A térinformációs elemzés a jövőbeni helyzet alakulására ad előjelzést a trendek és tendenciák meghatározásával, utalást ad a migrációs operatív helyzet várható alakulására. Ehhez a tevékenységhez nyújt hathatós segítséget az OZIRIS és a Robotzsaru felhasználói számítógépprogram.

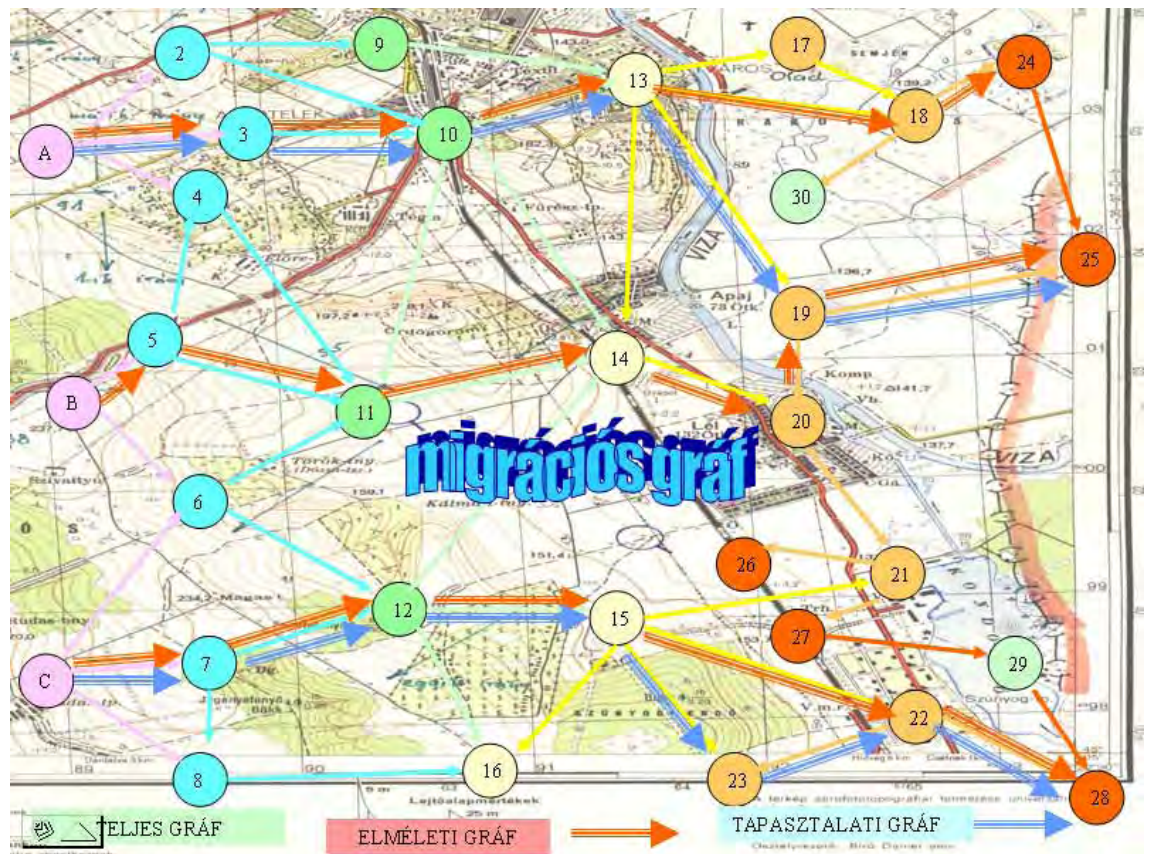

Az ábrán a teljes gráf látható, a körök a gráf csúcsai, amelyek különböző tereppontok, hidak, útkereszteződések, települések. A nyilak a gráf élei, azaz a különböző útvonalak. A térinformációs rendszerben a csúcsok és az élek attribútum adatai kiolvashatók. A piros nyilak az elméleti gráfot szemléltetik, a rendvédelmi szervek feltételezései alapján ezeken az éleken zajlik az illegális migráció. A kék nyilak a tapasztalati gráfot reprezentálják, a valóságban ezek a rendvédelmi szervek tudomására jutott esetek. Jól látható, hogy a két gráf nem fedi egymást.

Az összetett, térbeli kiterjedésű, dinamikus információk egzakt átadása hagyományos módon nehéz, időigényes, digitális térképen, adatbázisban egyszerűbb. A térinformatikai támogatás akkor is lényeges, amikor a gyorsaság, a pontosság, az összefüggések felismerése, a

több, más jellegű információ egyidejű megjelenítése, a több folyamat egyidejű átlátása válik szükségessé, amikor globális és komplex információkra van szükség.

A rendvédelmi tevékenységben a digitális térkép alkalmazásának sajátossága, hogy a digitális térkép a számítógép képernyőjének állandó méretéhez kötött. Ez azt jelenti, szemben a papírtérképekkel, hogy nem lehet korlátlanul növelni ugyanazon méretarány mellett az áttekinthető terület nagyságát. Papírtérképből, például 50 000 –es méretarányból összeragaszthatok akár 30 szelvényt is, az adott térkép nagysága, amely megközelítőleg 5 négyzetméter lesz, nem folyósolja be a méretarányt, ennél fogva a térkép részletességét. A digitális térképeknel azonban más a helyzet. Ahogy növelem a megjelenítendő terület nagyságát, úgy csökken a térkép részletessége, mivel a számítógép képernyőmérete állandó.

A gyakorlatban ez a következő problémát jelenti. Ha a digitális térképen rápozícionálok egy, a terepen lévő GPS adóra, akkor a képernyőn megjelenik az a digitális térképrészlet, amely a GPS adó koordinátáihoz kötődik. Ha ezt a terepszakaszt részletesen akarom látni, akkor a digitális térkép által megjelenített terület olyan kicsi, hogy nem tudom konkrétan beazonosítani, a környezetben elhelyezni a GPS helyzetét, mivel lehet, hogy egy települést sem látok a képernyőn. Ahhoz, hogy be tudjam azonosítani a GPS helyszínét, el kell kezdenem kicsinyíteni a digitális térképet annyira, hogy minél nagyobb terület férjen a képernyőre, vagy a térképet kell mozgatnom a képernyőn, de ekkor lehet, hogy a GPS helyszíne is lekerül a képernyőről. Ahogy kicsinyítem a térképet, úgy romlik a részletesség.



Ha részletesen akarom látni a terepet a GPS környezetében, akkor nehezen tudom beazonosítani a helyszínt

A másik gondot az jelenti, ha a terepen több GPS eszközöm van, ezek nagyobb távolságra települtek egymástól, és egyszerre kell látnom az összes GPS helyzetét a döntés meghozatalához. Ebben az esetben is annyira le kell kicsinyítenem a térképet, hogy az annyira elveszíti a részletességét, hogy még a települések neve sem kerül kiírásra a digitális térképen.



Nagy terület megjelenítése esetén nem részletes a térkép – három GPS pozíció kijelzése

A kialakult helyzet átlátásához, az esemény helyszíne környezetének felméréséhez egyidejűleg szükséges a nagy terület áttekinthetősége a megfelelő részletesség mellett, amelyet az előbb említett 30 szelvényes 50 000 -es papírtérkép biztosít, amely lefedi egy regionális szerv illetékességi területét. A digitális térképek esetében ez úgy valósítható meg, hogy állandóan változtatom a digitális térkép méretét a képernyőn, ha nagy területet kell áttekintenem, a megfelelő

méretre kicsinyítem a digitális térképet, viszont, ha részletesen kell látnom a helyszínt, fokozatosan nagyítanom kell a digitális térképet. Ez a művelet sor időigényes, még akkor is, ha a számítógépünk processzora több GHz –es, illetve a RAM is legalább 1 GB –os. A gyakorlati tapasztalatok alapján a felhasználó ezen esetekben jobban szereti a papírtérképet alkalmazni.



Az összeragasztott papírtérkép megőrzi a részletességét

Megoldásként több lehetőség is számításba jöhet. Egyidejűleg alkalmazásra kerülhet két térinformatikai szoftver, az egyik kis méretarányban nagy területet jelenít meg, a másik nagy méretarányban a helyszín részletes áttekinthetőségét biztosítja. Másik megoldás lehet az összeragasztott 30 szelvényű papírtérkép digitális fényképének raszteres digitális térképi alkalmazása, a raszteres térkép vektorizálása. Ebben az esetben jó felbontású, nagy képernyőre és kivetítőre van szükség a megfelelő szemléltetéshez.

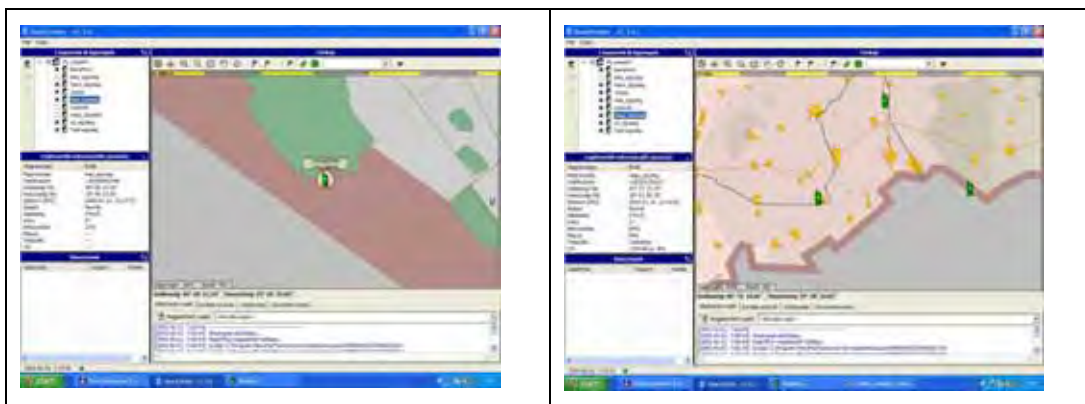

Két térinformatikai szoftver alkalmazása

A belügyi munkában a térinformatikai szoftvereket első sorban a szolgálatban lévő járőrök nyomkövetésére és a bűnügyi fertőzöttség elemzésére, grafikus megjelenítésére használják, illetve egyes rendszerek az ellopott gépjárművek nyomkövetését teszik lehetővé. Ilyen rendszerek többek között a HTTR, a Robotzsaru és az OZIRIS belügyi fejlesztésű programok, valamint az országos rendvédelmi szervek ügyeletén telepített lopott gépjárműkövető rendszer. Az elemzés és értékelés támogatására használatos az Analyst's Notebook elemző program térinformációs modulja.

A szolgálatban lévő járőrök hivatali gépkocsijaiba beépítésre kerültek a GPS eszközök, amelyek a rendőrségi és a határőrségi rádiórendszeren keresztül meghatározott időszakonként (1-10 perc) küldik a földrajzi koordinátákat és az egyéb kiegészítő adatokat (gépkocsi menetsebessége, üzemanyagszint stb.) a helyi, illetve a regionális vezetési szint ügyeletére. Az ügyeleten telepített számítógép digitális térképén kijelzésre kerülnek a szolgálati gépjárművek pozíciói és egyéb adatai, amelyek alfa-numerikusan a számítógépi háttértárolókon archiválásra kerülnek a későbbi elemzés céljából. A rendszer lehetővé teszi az IP telefónia alkalmazásával információk és utasítások küldését is a járőrök részére, illetve a járőrök veszélyeztetését tudnak

eljuttatni a központba. Egyes eszközök alkalmasak automatikus vészjelzés leadására a gépkocsi ellopásakor, a járőr megtámadásakor, például, ha a járőrrádió vízszintes helyzetbe kerül (a járőrt megtámadtak, aki fekvő helyzetben van). A központból korlátozható a gépkocsi sebessége, leállítható annak a motorja.

Ezt a rendszert a Rendőrség és a Határőrség is a bevetés irányításra alkalmazza, első sorban helyi szinten, de az eseményeket a regionális és az országos vezetési szint is figyelemmel tudja kísérni.

A bűnügyi fertőzöttség térképét általában regionális és országos szinten készítik el, ezek az úgynevezett tematikus térképek, amelyek a Robotzsaru és az OZIRIS adatbázisaiból kerülnek generálásra. Különböző színnel jelölik azokat a térségeket, településeket, terepi objektumokat ahol magas, közepes és alacsony a jogsértő cselekmények száma. Értékelési szempont lehet az elkövetési nagyság mellett az elkövetési időszak, módszer, rendvédelmi eredményesség is. A stratégiai elemzések elkészítéséhez adnak jelentős segítséget a tematikus térképek.

Alap helyzetű bevetés irányítás esetén (általános helyzet, rutinfeladatok, napi megszokott élet, tervezett napirend) a térinformációs rendszer a szolgálatszervezést, a járőrök szolgálatba indítását, a szolgálat adminisztrálását és nyomkövetését végzi az erő és eszköz adatbázis alapján.

Bevetés irányításkor és művelet vezetéskor a regionális és az országos vezetői team a központban a digitális térképen végre tudja hajtani a helyzetelemzést, ehhez tudásbázis és helyfüggő szolgáltatást tud kérni a szakértői és a műholdas nyomkövető rendszertől.

A belügyi szervek országos szinten együttműködésben állnak bizonyos biztosító társaságokkal, akik a nagy értékű gépkocsikba GPS műholdas nyomkövető eszközöket építenek be, amelyek a gépkocsi illetéktelen használata esetén riasztást küldenek az országos rendőri és határőrségi vezetési szint ügyeletére, ahonnan kiadhatók a szükséges intézkedések, amelyek alapján a gépjármű tartózkodási helye felderíthető.

A helyi rendőri és határőrizeti szervek a térinformációs szolgáltatásokat többnyire a helyi bevetés irányítás során alkalmazzák. Esemény bekövetkezésekor az azonnali reagálás (esemény helyszínéhez közel lévő erők) erőinek kiválasztására és irányítására, illetve a közvetlen reagáló erők (helyi, rövid idő alatt mozgósítható és bevethető erők) helyszínre küldésére alkalmazható a rendszer.

1997 óta működik az Országos Rendőr-főkapitányság, valamint a Határőrség Országos Parancsnokságán az ellopott gépkocsik nyomkövető rendszere. A tavalyi év óta GuardOne® nemzetközi műholdas autóvédelmi szervezet tagjaként hazánkon kívül több mint 30 országban nyújt hasonló segítséget az ott működő rendvédelmi és felügyeleti szervek közreműködésével a magyar rendszert üzemeltető cég a bajbajutottaknak.

5. Térinformatika a bevetés irányításban

A bevetés irányító központ a kialakult migrációs operatív helyzet vizuális (térbeli) megjelenítését végzi, a döntésekhez vizuális és szöveges támogatás nyújt, lehetővé teszi az események valós időben való követését.

A bevetés irányítás elemei:

- térinformációs alkalmazói program;
- digitális térkép;
- tudásbázis, helyfüggő szolgáltatás;
- GPS nyom követés;
- mobil végberendezések;
- mobil kommunikáció.

A térinformációs alkalmazói program a központi számítógépen fut, kezeli a digitális térképet, végzi a mobil kommunikációt a központ és a terepen lévő GPS készülékek között. A terepen tevékenykedő felhasználók GPS pozícióit megjeleníti a központ digitális térképén. A központ digitális térképén megtervezhetők a bevetési tevékenységek, különböző terepszakaszok jelölhetők ki és küldhetők ki a felhasználók digitális térképére, nyomon követhetők a GPS –el

ellátott járőrök. A központból térképábrázolás, menetvonal vázlat és egyéb utasítás küldhető ki a GPS készülékekre. A központi szoftver teljes körű naplózást végez, a digitális térképen megjelenített kialakult helyzetet grafikusán bármikor elmenthető, ezáltal az események zajlása, a központ és a terepen lévőek közötti kommunikáció, pozícióadat archiválásra kerül. A központi szoftver futtatja a geokódoló programot, amely a különböző terepi objektumokat kapcsolja a földrajzi koordinátákhoz.

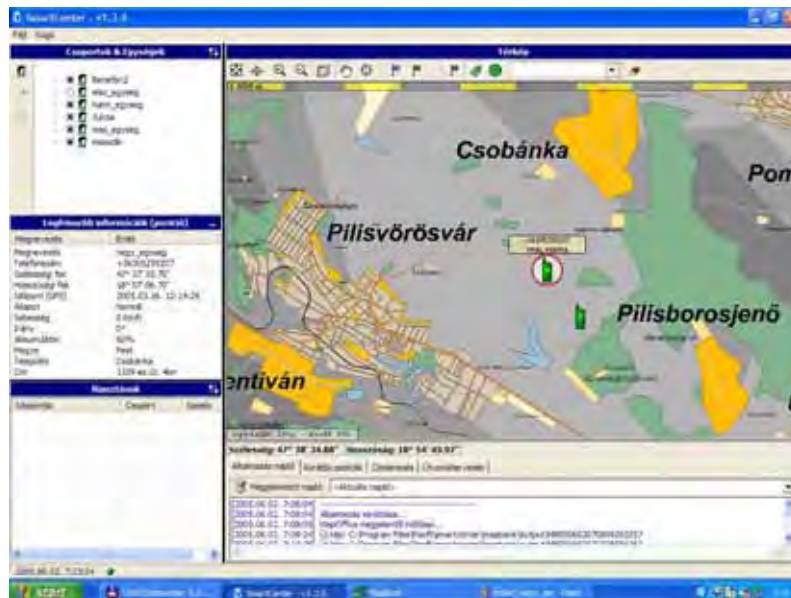

A központi szoftver képernyőképe.

A digitális térkép szolgál a migrációs operatív- és a kialakult helyzet vizuális megjelenítésére. A digitális térkép, hasonlóan a papírtérképhez, közli a terepi információkat a felhasználóval, amely alapján elvégezhető a térbeli elemzés, illetve bizonyos szoftverek lehetővé teszik a háromdimenziós megjelenítést. Az elemzés során a térbeli objektumokhoz kapcsolt attribútum adatok képezik a tematikus térképek létrehozásának alapját, amelyek a kialakult migrációs operatív helyzetet grafikusán szemléltetik, valamint a migrációs gráf kirajzolásával érzékeltetik a kialakult helyzetet. Az egyéb az információk megjelenítése, mint például a terepről továbbított videofilm, meteorológiai jellemzők, GPS koordináták is hasznos segítséget nyújtanak a döntéshozatalhoz. A terep vizuális megjelenítésével egy időben látható a GPS adatok alapján a saját erők és eszközök pillanatnyi helyzete, például a szolgálatban lévő járőrök tartózkodási helye.

A terepi tevékenységek megtervezésekor szabadon lehet rajzolni a képernyőn (vázlatok, szimbólumok), mivel minden ilyen egyes rajz is egy különálló réteget képez és ez a réteg is bármikor ki- és bekapcsolható. A digitális térképeken könnyű az információk visszakeresése, helyiségnevek, töredéknevek, tereppontok, útvonal pontok megadásával vagy az adott koordináta beírásával gyorsan megjeleníthető a szükséges tereppont, terepszakasz, amely a menetvonal- és a saját tevékenység tervezés alapját képezi. A határrendészeti elemek elhelyezéséhez fontos a láthatóság meghatározása egy adott pontból (hő-kamera alkalmazhatósága), távolságmérés, tereptárgyak képességeinek (talaj járhatóság, híd teherbíró képesség stb.) megállapítása. A láthatóság meghatározására alkalmazható távadatgyűjtési eljárás, kör digitális (panoráma) felvevő kamerával készíthető kép, amely mobil kommunikációs eszközökkel továbbítható a számítógép digitális térképére.

Legtöbb térinformatikai szoftver lehetővé teszi a menetvonal tervezést, illetve a valós idejű esemény-kezelést (bevetés- és műveletirányítás stb.). A menetvonal tervezés történhet a kilométerben legrövidebb útvonal, illetve más minőségi paraméterek alapján. A valós idejű esemény-kezelés során modellezésre kerül a jogellenes cselekményt elkövetők terepi mozgása, a saját erők és eszközök képességei, a terep és az időjárás paraméterei alapján a saját ellentevékenység célszerű helyének, módjának meghatározása. A GPS eszközökkel folyamatosan nyomon követhető a saját erők mozgása.

A digitális térképek a terepen is széleskörű szolgáltatásokat nyújtanak a felhasználó számára. Ilyenek a tájékozódás megkönnyítése, a környezet természetes és mesterséges tereptárgyainak, terepjellemzőinek megjelenítése, az álláspont és a releváns objektumok helyzetének meghatározása (célobjektum, saját erők és eszközök, telefonfülkék, vízcsapok, hidak, raktárak stb. – helyfüggő szolgáltatások).

A tudásbázis a döntésekhez ad támogatást. Olyan kérdésekre ad választ, hogy: Mit lehet tenni? Volt-e már ehhez hasonló eset? Jogszabályok mit írnak elő? A lehető legrosszabb helyzetet kell alapul venni? Mi legyen a döntési kritérium?, Melyek a bizonytalansági/kockázati tényezők?

A helyfüggő szolgáltatások jelentősége abban van, hogy azonnal vizuálisan áttekinthető a kialakult helyzet. Látni lehet a digitális térképen az esemény helyszínét, a saját erőink elhelyezkedését, a releváns terepi objektumokat, az egyéb befolyásoló tényezők helyzetét.

TÉRINFORMÁCIÓS SZOLGÁLTATÁS SmartCenter

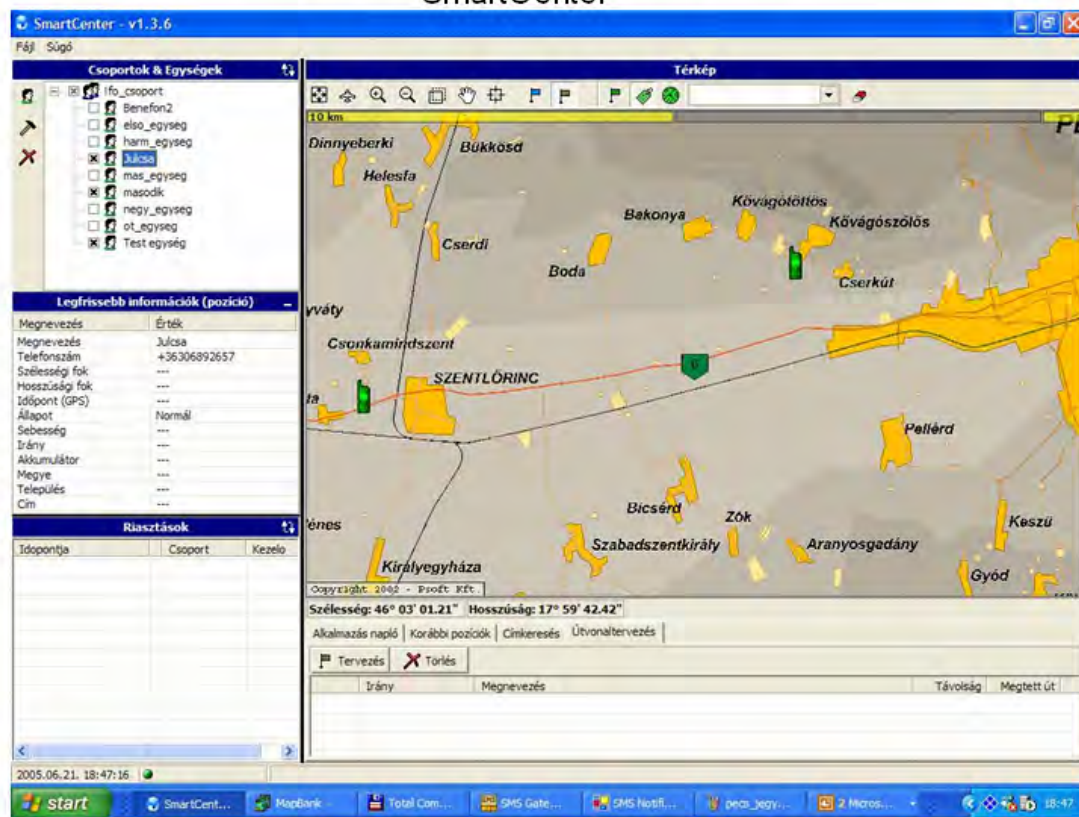

A GPS nyom követés (a mesterséges holdakon alapuló helymeghatározás) az ismert helyzetű mesterséges holdakra végzett egyidejű távolságmérésen alapul. Feltétele a mesterséges holdak rendszere és a speciális vevőberendezések megléte. Eredménye a nagy pontosságú geocentrikus koordináták előállítása.



A GPS nyomkövetés működése

A műholdas nyomkövetés alapja (egy változat szerint) a GPS vevővel felszerelt mobiltelefon. A mobiltelefonon fut egy digitális térképet kezelő, kommunikáció és műholdas helymeghatározó vezérlő program, amely biztosítja, hogy a rendszer a terepen tevékenykedő felhasználó GPS készülékén is megjelenítse a felhasználó pozícióját a GPS digitális térképen, illetve a központ digitális térképére GSM kommunikációval eljuttassa a felhasználó pozíció adatait. A GPS készülék mobil telefonként is használható, nem kell gépkocsiba építeni, kézi készülékként alkalmazható, egy nagy méretű mobiltelefonhoz hasonlítható. Fogadja a központból kiküldött térképvázlatokat, menetvonal vázlatokat és egyéb szöveges utasításokat. Szolgáltatásai közé tartozik a menetsebesség mérése, a geokódolt információk előállítása, a GPS idő, az akkumulátor feltöltöttség és a látható műholdak kijelzése. A GPS készülék beállítható vészjelzés adására, tiltott területre történő belépés, illetve meghatározott terület elhagyásának automatikus jelzésére a központ felé.

A korszerűen működő rendvédelmi szerveknél egyre inkább előtérbe kerül a mobil informatika alkalmazása, mégpedig a személy-személy, valamint a személy-közvetlen adatbázis közötti kapcsolat megteremtése érdekében, azaz a helyfüggség kiküszöbölése megvalósításához. A mobilitás alatt egyrészt a végberendezések hordozható, terepi körülmények között is könnyen alkalmazható változatait, másrészt a hordozható végberendezések vezeték nélküli kommunikációs kapcsolatait értjük.

Klasszikus mobil végberendezés a rádió, fejlettebb fajtája a rádiótelefon (maroktelefon) és a digitális rádió. A számítógépek körében is megjelentek a mobil eszközök, úgymint a hordozható számítógépek, a noteszgépek, a tenyergépek, a mobil telefonba épített mini számítógépek. A

biometrikus azonosítás és az automatikus okmányleolvasás eszközei is egyre terjednek hordozható formában. A digitális kamerák is ebbe a kategóriába sorolhatók. A végberendezések sajátos csoportját jelentik a GPS-ek, azaz a műholdas helymeghatározó eszközök. A számítógép perifériák is (nyomtatók, egerek stb.) készülnek vezeték nélküli kapcsolat formában infra, blue tooth kapcsolati technológiával.

A vezeték nélküli kommunikációt a mobil végberendezések egymás közötti, illetve a végberendezés és a központi eszköz közötti, a légtérben terjedő valamilyen hullámfajta (rádió, infra, mikro) alapján való összeköttetése jelenti.

A vezeték nélküli kommunikációnak két neuralgikus pontja van, az egyik a megfelelő sávszélesség, a másik az adatvédelem megteremtése. Az átviteli sávszélességet a szolgálatban lévőkre részére általában Kbps-ban biztosítja a szervezeti információrendszer, de esetenként a Mbps érték lenne a kívánatos, amely viszont nagyon költségigényes. A mobil kommunikációnál a másik veszély- és kockázati tényező az adatvédelem, ezért a vezeték nélküli összeköttetéseknél az adatok csak tömörített és rejtjelezett formában továbbíthatók.

Befejezés

Végig követve a térinformációs szolgáltatások lehetőségeit, jól érzékelhető, hogy a vizuális szemléltetés, a nyomkövetés, a helyzet egységes értelmezése milyen előnyökkel jár a rendvédelmi tevékenységben. A feladatok pontosan, egyértelműen, gyorsan meghatározhatók. Egyetlen betű leírása, egyetlen kézi vázlatrajz elkészítése nélkül minden dokumentálásra kerülhet valós időben. Egy mozdulattal a számítógép képernyője elmenthető a PrintScrn gombbal, majd egy beillesztési paranccsal valamely dokumentumba beszűrhető, ennél fogva a vizuális helyzet is gyorsan rögzíthető.

Nem szabad figyelmen kívül hagyni a térinformációs szolgáltatások és az adatkommunikációs igények között fennálló sávszélesség igényt, így azt a kormányzati törekvést sem, hogy a mobil kommunikáció terén mind a hang-, mind az adatkapcsolatot egységes digitális rendszerben kívánja megvalósítani az államigazgatásban. Az EDR (korábban TETRA) ajánlattételi szakasza 2005. szeptemberére befejeződött, várhatóan 2005. október közepére eredményhirdetés, majd megvalósítás történik. A Határőrség belső határos mélységi mobil ellenőrzési tevékenysége a SIS II nemzeti másolatot nélkülöző rendszertechnikai megoldásában elképzelhetetlen korszerű, gyors kommunikációt lehetővé tevő informatikai infrastruktúra nélkül.

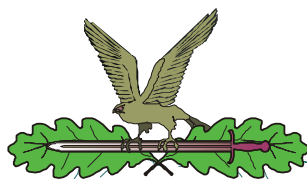

Kósa László

**A Rendőrség és a Határőrség együttműködése a csapaterő alkalmazásában
Somogy megyében**

Globalizálódó világunkban a kor kihívásainak megfelelni akaró rendőrség szakmai munkájának nélkülözhetetlen eleme a megújulás, a folyamatosan változó körülményekhez alkalmazkodás, melynek jelentőségét növeli az Európai Unióhoz való csatlakozásunk. A csatlakozási folyamat előkészítése során a jogharmonizációs tevékenység elvégzése során meghatározó jelentőségű volt az Európai Unióhoz történő csatlakozással összefüggésben az egységes határellenőrzési rendszer megvalósításáról szóló kormányzati koncepcióról kiadott 2013/2001. (I.17.)Kormányhatározat 1.pont, c.) alpontban foglalt, valamint az illegális migráció és az ahhoz kapcsolódó más jogellenes cselekmények komplex mélységi ellenőrzésének kialakításáról és működtetéséről szóló 2/2002. (BK. 10.) BM.-PM.-SZCSM Együttes Utasítás megalkotása, amely új alapokra helyezte a Rendőrség és a Határőrség együttműködését, kiterjesztve a BM. Bevándorlási és Állampolgársági Hivatalra, a Vám- és Pénzügyőrségre valamint az Országos Munkabiztonsági és Munkaügyi Főfelügyelőségre.

Az együttműködés célja a jogellenesen Magyarországra belépő és itt tartózkodó illetve jogellenesen munkát vállaló külföldiek (illegális migráció), valamint az ezekhez kapcsolódó más jogellenes cselekmények elleni fellépés hatékonyságának növelése, a közrend és közbiztonság javítása érdekében a fenti szervek regionális igazgatóságai, kirendeltségei hatósági és szolgálati tevékenységének térben, időben és módszerben történő összehangolásával komplex mélységi ellenőrzési rendszer kialakítása és működtetése.

Az együttműködés fő irányai:

- Az együttműködésben résztvevő állomány kijelölése, az önállóan és közösen szervezett felkészítések összehangolása,
- Az együttműködés céljában megfogalmazott feladatok végrehajtása, az illegális migrációval összefüggő hatósági eljárások tapasztalatainak kicserélése, a vonatkozó információk gyűjtése, elemzése, értékelése és továbbítása,
- Az illegális migrációval fertőzött területek, útvonalak, csomópontok, kiemelt idegenforgalmi körzetek és rendezvények közös közrendvédelmi, közlekedésrendészeti, idegenrendészeti és munkaügyi hatóságok ellenőrzésének megszervezése és végrehajtása,
- A napi önálló szolgálati tevékenység összehangolása,
- A közös szolgálatok, akciók és bevetések tervezése, megszervezése és végrehajtása,
- A szervezetszerű és bevonható technikai eszközök alkalmazásának összehangolása,
- A hatósági eljárások lefolytatása érdekében bevonható más hatósági jogkörrel és illetékességgel rendelkező szervek bevonásának összehangolása (pl. Közlekedés Felügyelet, Önkormányzatok, Közterület Felügyelet, APEH stb.).⁵¹

A rendőrség feladatai a jogállamiság elveire figyelemmel:

- a. A Magyar Köztársaság demokratikus jogállam, amely a nemzetközi jogi kötelezettségeinek és a jogállamiság követelményeinek megfelelően a Rendőrségről szóló 1994. évi XXXIV. törvényben határozta meg a rendőrség feladatait.⁵²

⁵¹ 2/2002. (BK.10.) BM-PM-SZCSM Együttes Utasítás

⁵² A Rendőrségről szóló 1994.évi XXXIV. törvény

A csapaterő alkalmazásának jogszabályi feltételei:

- a. A rendőrök csapaterőben alkalmazhatók (a Rendőrségről szóló törvény 58.§. (1) bek.alapján):
- az alkotmányos rend erőszakos megváltoztatására irányuló bűncselekmény (Btk.139.§) elkövetése esetén:
 - a személyek élet- és vagyonbiztonságát tömegesen veszélyeztető események megszüntetésére vagy az ilyen következményekkel járó erőszakos cselekmények megakadályozására és az elkövetők elfogására,
 - súlyos bűncselekményt elkövető, szökésben lévő fegyveres személy felkutatására, elfogására,
 - terrorcselekmény felszámolására, a túsok kiszabadítására,
 - eltűnt személy vagy tárgy felkutatására,
 - katasztrófa megelőzésére és következményeinek elhárítására,
 - a gyülekezési jogról szóló törvény hatálya alá tartozó vagy más jelentős rendezvény rendjének biztosítására,
 - védett személy, veszélyes szállítmány vagy az állam működése, vagy a lakosság ellátása szempontjából kiemelten fontos létesítmény őrzésére, védelmére,
 - nagy területű helyszín biztosítására,
 - törvényben meghatározott más esetben.

A rendőri csapaterő alkalmazása során a Rendőrség az RTV 17.§.(1) bekezdésében írt – a testi épséghez, a személyes szabadsághoz, a magánlakás, a magánítok és a levéltitok sérthetlenségéhez, a személyes adatokhoz, valamint a tulajdonhoz - jogokat indokolt mértékben korlátozhatja, területet személy- és járműforgalom elől lezárhat.

A Rendőrség konkrét feladatai az együttműködési megállapodás alapján:

1. a hivatásos állomány összehangolt, közös felkészítése,
2. az illegális migrációval összefüggésben lefolytatott hatósági eljárások tapasztalatainak illetve a szerzett információknak a kicserélése a hatályos adatvédelmi előírások betartásával,
3. közös közrendvédelmi, közlekedés-rendészeti, idegenrendészeti akciók és ellenőrzések végrehajtása,
4. a komplex mélyszégi ellenőrző rendszer működtetésével valamint a közösen végrehajtott ellenőrzésekkel kapcsolatos tapasztalatok rendszeres elemzése, értékelése,
5. rendkívüli események (bűncselekmény, baleset) bekövetkezése esetén az eljárások lefolytatása.

A Határőrség Pécsi és Nagykanizsai Igazgatósága feladatai:

1. a külföldiek tartózkodására vonatkozó szabályok, útiokmányok, tartózkodási engedélyek vizsgálata, az illegális migránsok és embercsempészek által alkalmazott módszerek és eszközök figyelembevételével a bevont állomány felkészítése,
2. az illegális migrációval, embercsempészéssel, a hatósági eljárások lefolytatásával kapcsolatos tapasztalatok, információk gyűjtése, elemzése, értékelése és továbbítása,
3. az illegális migrációval fertőzött irányok, helyek, rendezvények, csomópontok és munkahelyek közös ellenőrzése,

4. külföldiek által elkövetett jogsértő cselekmények megelőzése, felderítése, megszakítása, az elkövetőknek az illetékes hatóság elé állítása,
5. a nem hatáskörbe utalt jogsértő cselekményekről tudomásra jutott információk továbbítása a hatáskörrel és illetékességgel rendelkező hatóságok felé,
6. a közrend, közbiztonság javítása érdekében közös akciókban való részvétel,
7. a komplex mélyégi ellenőrző rendszer működtetésével valamint a közösen végrehajtott ellenőrzésekkel kapcsolatos tapasztalatok rendszeres értékelése.

A műveleti (végrehajtó) szint) tevékenység összehangolására az együttműködő szervek állományából összekötőtisztek kerültek kijelölésre az alábbi feladatokkal:

- folyamatosan gyűjtik, elemzik és értékelik az illegális migrációra és az ahhoz kapcsolódó más jogellenes cselekményekre vonatkozóan keletkezett adatokat,
- az elemzett és értékelt adatokról negyedévente, a tárgy negyedévet követő hónap 15-ig, a további intézkedések megtételére vonatkozó javaslatokkal együtt, összefoglaló javaslatot állítanak össze a hatóságok részére,
- havonta, a tárgyhót megelőző 3 munkanappal egyeztetik, hetente az első munkanapon pontosítják a közös idegenrendészeti és munkaügyi hatósági, illetve közbiztonsági ellenőrzéseket és akciókat, összehangolják azok végrehajtását,
- hetente – az ügyeleti szolgálatok bevonásával – végzik az akciók keretein kívül eső, az illegális migráció és az ahhoz kapcsolódó más jogellenes cselekmények felderítésére irányuló szolgálati tevékenység összehangolását.

Somogy megye földrajzi elhelyezkedése és az ebből fakadó feladatok:

- Balaton déli partja – a nyári időszakban több, szervezeten elkövetett bűncselekményfajta (kábitószerszer-kereskedelem, gépjárműlopás, prostitúció) koncentráltan és tömegesen jelentkezett a területen. A helyi bünszervezetek mellett több fővárosi, és az ország más részéből ideérkező bűnözői csoport is kihasználta a "szezon". Az év más időszakában a területen Baranya és Somogy megye volt bűnügyileg a legfertőzöttebb, egyrészt a nemzetközi heroin- és embercsempész szerb, horvát és bosnyák szervezett bűnözői csoportok állandó jelenléte, másrészt a Kaposvár és Pécs körzetében, a védelmi zsarolásokkal, erőszakos pénzbehajtásokkal foglalkozó magyar csoportok aktivitása miatt.
- M7 autópálya- 7.sz főútvonal nagymérvű személy- és teher tranzitforgalom,
- Az M7 autópálya építésének nagyarányú előkészítési munkálatainak megkezdése, Szántód - Balatonlelle – Fonyód - Balatonkeresztúr térségében (prognosztizálható munkavállalói- tartózkodási engedéllyel nem rendelkező külföldi személyek nagyarányú foglalkoztatása)
- Embercsempész (kábitószercsempész) útvonalak. A földrajzi elhelyezkedés és infrastrukturális jellemzők révén hazánk viszonylatában az alábbi 3 befelé irányuló migrációs és kábitószercsempész útvonal különböztethető meg, melyből a harmadik halad át a megyén.⁵³

⁵³ Szelényi Gábor: A hazai szervezett bűnözés 2001. évi helyzete.

Csempész útvonalak Első-Második-Harmadik

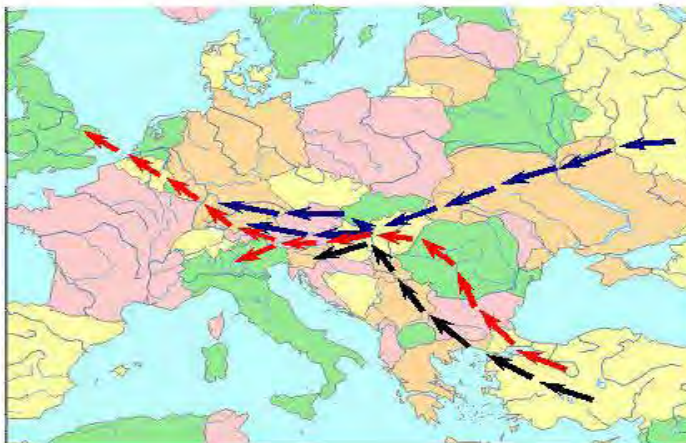

A feladat végrehajtásában résztvevő erők:

1. Rendőrség részéről

A rendőr-főkapitányság állományából ideiglenesen szervezett csapaterő, amely három 62-62 fős századból és 20 fős törzsből áll. (1.sz.d.- Kaposvári rendőrkapitányság, 2.sz.d. Siófoki rendőrkapitányság és a Balatoni Vízürendészeti rendőrkapitányság, 3.sz.d. Nagyatádi, Marcali, Barcsi és a Fonyódi rendőrkapitányságok kijelölt állománya.

2. Határőrség részéről

Bevetési Osztály (törzs, bevetési alosztály, határvadász század, bevetés-irányítási központ-Schengen busz).

Az együttműködés megvalósulása:

- Mozgó, mobil ellenőrzések a megye teljes területén.
- A határ közelében több hatóság közreműködésével közös járőrök vezénylése.
- Célzott mélységi ellenőrzések.
- Előre megtervezett akciók bevezetése, több hatóság részvételével.
- Szomszédos országok rendvédelmi szerveivel koordinált ellenőrzés.
- Tranzit-útvonalak fokozott ellenőrzése.

Közvetlen, napi kapcsolat és közös szolgálati tevékenység a Nagyatádi Rendőrkapitányság Csurgói Rendőrőrs a Nagykanizsai Határőr Igazgatóság Berzencei, Gyékényesi, Zákányi, valamint a Barcsi Rendőrkapitányság a Pécsi Határőr Igazgatóság Barcsi és Bolhói kirendeltségeivel van, a Siófoki Rendőrkapitányság és a Budapesti Határőr Igazgatóság között eseti kapcsolat van, amikor a Siófok-Balatonkiliti repülőtérre külföldről érkezik repülőgép.

Csapaterő alkalmazásával végrehajtott feladatok:

- Idegenforgalmi idényben fokozott ellenőrzések végrehajtása, a Balaton-parton discok nyitó- záróbulijai, idegenrendészeti, akciók, kiemelt építkezések ellenőrzése,
- Kiemelt mérkőzések biztosítása (Siófokon)
- Eltűnt személyek felkutatása,
- Az iraki önkéntesek Taszári kiképzése,
- A móri bankrablás után bevezetett intézkedések során.

A SMRFK és a PHI, NHI közös tevékenysége

2001-2002-2003. évben⁵⁴

Szerv	Eset			Óra		
	2001	2002	2003	2001	2002	2003
Barcs Rk.	121	188	128	1500	2256	1503
Nagyatád Rk. Csurgó Rendőrőrs	143	133	61	606	559	456
Rfk. Közl.o. Kaposvár Rk	-	-	20	-	-	1920
Fonyód Rk.	-	-	3	-	-	400
Siófok Rk.	-	-	5	-	-	840
Összesen	264	321	217	2106	2815	5119

A táblázatból jól látható, amennyiben a Taszári speciális feladatot kivesszük, akkor jelentős csökkenés következett be, amelynek oka elsődlegesen a bevezetett takarékosági intézkedésekben rejlik. Éves szinten az eltűnt személyek felkutatása 4-6 esetben történik, ahol nagy segítséget jelentenek számunkra a határőrök.

Az együttműködés másik nagyon fontos részét képezi a továbbképzések során (törzs és csapatszolgálati alegységparancsnokok részére) a Schengeni-kézikönyv, az uniós csatlakozással kapcsolatosan a különböző okmányminták oktatása a parancsnoki és a végrehajtói állomány részére.

Az együttműködés tapasztalatait elemezve profilváltás figyelhető meg, egyes határ menti embercsempész bűnözői csoportok átálltak cigaretta-, cukor- illetve szeszcsempészetre.

- Hazánk EU csatlakozásával várhatóan tovább nő az illegális migráció, és az embercsempész bűnszervezetek száma.

- A Vajdaságban kialakult helyzet miatt menekültek újabb csoportjai várhatóak.

- Az utóbbi időszakban az illegális migrációs tevékenység és a kábítószer-csempészet egyre szorosabb összefonódása észlelhető, melynek során az illegális migrációval foglalkozó csempészbandák a tevékenységük során megszerzett pénzeket egyre inkább kábítószerüzletbe fektetik, még nagyobb profit megszerzése érdekében.

- Emelkedik a főként Ázsiából, elsősorban Afganisztán, Pakisztán, Sri-lanka, India, Banglades, Vietnám és Kína területéről kiinduló illegális migránsok aránya, és várhatóan hazánk keleti és déli határviszonylataiban kísérelnek meg tiltott határátlépést.

Szeretném kihangsúlyozni, hogy az elmúlt évek során a közös tevékenység eredményességét nagyban elősegítette a jó, személyes kapcsolatok kialakulása.



⁵⁴ Összefoglaló jelentés a SMRFK és a Határőrség együttműködési kötelezettségéből adódó feladatok végrehajtásáról. Kézirat, Kaposvár, 2004.

Dr. Ritecz György

Áttekintés a Határőrség projektjeivel, illetve a Schengen Alappal kapcsolatos feladatok végrehajtásáról

PROJEKTEK:

Az EU csatlakozáshoz közeledve egyre nyilvánvalóbbá vált, hogy **számos feladat jelentkezik időszakosan** (néhány hónaptól néhány éves időtartamban), melyek a **meglévő szervezeti keretekben nem kezelhetők**, mivel több szervezet, szervezeti elemet is – nem egyszer változó időtartamban – érint, valamint a **költségvetési források szűkössége** is arra inspirálja a Határőrséget, hogy különböző projekteket indítson.

Bűnmegelőzési Projektek:

BM Országos **Bűnmegelőzési Központ**, a belügyminiszter megbízásából, két pályázatot írt ki 2004 őszén az egyes közrendvédelmi bírságokból befolyó pénzeszegek felhasználásának céljából.

Az egyik pályázat a Rendőrség és a Határőrség bűnmegelőzési feladatainak továbbfejlesztésére irányult. Igazgatóságoként 1-5 javaslat került benyújtásra. A Határőrség összesen **30.600.000.- Ft** értékben nyert pályázati hozzájárulást. A pályázati döntés értelmében mindegyik igazgatóság megnyert egy pályázatot. A szerződések 2005. februárjában aláírásra kerültek, a megvalósítást elkezdése folyamatban van. A projektek zárása évvégén várható.

A másik pályázat célja az **illegális migráció** visszaszorítása és kezelése érdekében végzett tevékenység támogatása. Ebből **2 856 000 Ft**-ot nyert a Határőrség Országos Parancsnokága (IVK).

Tapasztalat: Ez volt az első olyan pályázat, amire az igazgatóságok önállóan is indulhattak, figyelembe véve a területi sajátosságokat, és a helyi igényeket. A kiírás szerint előnyben részesültek azok a pályázatok, amelyek együttműködéseket alakítanak ki a program megvalósítására. A határőr szervek a rendőri összefogásra, illetve a civil együttműködésre is példát mutattak.

A bűnmegelőzési témát illetően - a pályázatok elbírálása során – bizonyos fajta járatlanságot vélt felfedezni a Bűnügyi és Felderítő Főosztály. A pályázati anyagokról való döntés után a bűnügyi szakterület elindított egy felzárkóztató jellegű belső programot az érintett határőr területi szerveknek a bűnmegelőzés általános tárgyáról és lehetséges határőri feladatairól.

KÖZÖSSÉGI TÁMOGATÁSOK:

Az uniós csatlakozást követően nagy léptékű változásoknak néz elébe Magyarország, melyek közül a legfontosabb a közösségi támogatások mértékének növekedése. Ezt már az I. **Nemzeti Fejlesztési Terv** alapján készült Közösségi Támogatási Keretterv végrehajtása is bizonyítja. 2007-től azonban ismét új nagyságrendet érnek el a Magyarországon felhasználható uniós források. Az Európai Unió 2007 és 2013 közötti új költségvetési ciklusában a mai szintet mintegy 3,5-szeresen meghaladó évi támogatás várható.

A legfontosabb **támogatási alapok**: Strukturális-, Kohéziós-, és Előcsatlakozási Alap, továbbá Schengen Alap, Twinning programok, Norvég Alap, Közösségi kezdeményezések és az Átmeneti támogatás. A Határőrség, mint országos és területi költségvetési szerv előtt is nyitottá válnak a fent említett lehetőségek. (Határőrség nagymértékben részesül a Schengen Alapból és várhatóan a Norvég Alapból is pályázhat – lásd később)

EQUAL program, mint a közösségi kezdeményez egyik programja volt az első nagyobb EU-s pályázat a Határőrség részéről (leszámítva a belügyi programokat). A pályázat célja volt a belső határon, jövőben felszabaduló munkaerő megtartása és átképzése, a Soproni Oktatási Központ fejlesztése és regionális oktatási centrummá alakítása. A beadott pályázatunk elbírálása negatív volt.

A közösségi kezdeményezés másik programja, az **Interreg**, amibe tervezzük a határőri részvételt. A szlovákiai-ukrán-magyar térséget érintő pályázatoknál a határmenti együttműködésre pályázati anyagot lehet benyújtani. Ezeknél a programoknál kiemelt figyelmet fordítanak az önkormányzatokkal, civil szervezetekkel, gazdasági társaságokkal történő együttműködésre, ami szélesebb kapcsolatépítést és fenntartást igényel a Határőrség országos és területi szerveitől.

Nemzeti partnerként vesz részt a **Pécsi Határőr Igazgatóság** az Interreg IIIA Szlovénia-Magyarország-Horvátország szomszédsági 2004-2006 programjában aknamentesítés, tisztítás tárgyában. **Támogatásban nem részesül.**

A szélesebb körű önálló pályázat nem tapasztalható határőrség szervei szintjén. Ennek okai között szerepelhet, hogy egy teljesen új munkaformáról van szó, aminek adaptálása még nem megoldott, bevezetése lassú és nehézkes. Az okok között szerepelhet, hogy az alapfeladat ellátásainak nehézsége nem motiválja a határőr szakmai gondolkodás szabadságát. Az **önálló gondolkodás korlátai**, az új munkaforma elleni idegenkedés és nem utolsósorban az állomány terhelhetőségének akadályai, illetve az **önrész** biztosíthatóságának hiánya jellemzik a Határőrség EU-s támogatások elnyeréséért való tevékenységét.

NEFE keretében 2004. I. félévében bosnyák (04. 05-16), szerb (06. 09-22) és ukrán (05. 03-14) 10-10 fő határőr szakértő 10-10 napos okmányhamisítás elleni küzdelem keretében történő felkészítését hajtottuk végre a NOK-on.

Lehetőséget kaptunk a 2005. évi NEFE költségvetés keretében 12 millió Ft értékben Szerbia - Montenegró és Bosznia-Hercegovina határőr szervei számára képzés megtartásának. Ennek tervezése, előkészítése folyamatban van.

A **Határőrség** a NEFE pénzügyi támogatásával a célországok kérésére **technikai eszközöket szerezne be** és adna át az érintett feleknek. A NEFE fő tevékenységi területéhez tartozik a technikai segítségnyújtás, de az államháztartásról szóló 1992. évi XXXVIII. Tv. 108 és 109.§, valamint a 183/1996 kormányrendelet értelmében a Határőrség saját **vagyonát nem engedheti át.** Több csatornán keresztül javasolta a Határőrség a tv. módosítását ez idáig sikertelenül.

COP2002 keretében alapvetően az AFIS ujjenyomatrendszer kialakításához és kapcsolódó fejlesztések kerülnek végrehajtásra, melyeknek csak egy részét érintően a határőrség a kedvezményezett. Az alábbiakban a határőrségi elemek kerültek feltüntetésre.

beszállítói komponens:

- a. Lot1: Munkaállomások és nyomtatók (220 db+ 143 db): 2004 decemberében leszállították.
 - b. Lot2: szerverek és storage-ok beszerzése (1 db): A szerződést 2004. szeptemberében írták alá, szintén 2004 decemberében leszállították.
 - c. Lot4: szünetmentes tápegységek (UPS) beszerzése (6 db): 2004 decemberében leszállították.
3. szolgáltatás komponens:
- a. Lot3: szoftverfejlesztés (idegenrendészeti ügykezelő): Szerződéskötés 2005. január, szállítási határidő 2005. december. – **HIDRA november 08-tól** indul az éles rendszer 3 hó „rendkívüli rendelkezésre állással” – ha kell 1 órán belül hibaelhárítás
4. **AFIS** végesszközök (198 db): Szerződéskötés 2005 január, szállítási határidő 2005 szeptember. – **módosítva október 07.-re.**

A COP2002 program keretében a tervezett forrásoknál olcsóbban sikerült a szerződéseket megkötni, így az ún. „maradványból” további informatikai eszközök (PC-k, laptopok, nyomtatók stb, összesen 818 eszköz) került beszerzése (szeptember).

COP2003 vagyis a **HTTR** második fázisának a kiíráshoz szükséges dokumentáció összeállítása van folyamatban, a műszaki dokumentációt a Határőrség áprilisban leadta a BM-nek. Hosszú huzavona után a napokban várható a tender kiírás megjelenése. (Ugyanis ha november 30-ig nem kötünk benne szerződést, elveszítettük a támogatást.)

feladat	tervezett nettó költség HUF
épület-elhelyezés	324 700 000
számítástechnikai eszközök	313 365 595
kommunikációs eszközök	204 185 944
hálózatok	63 120 000
mindösszesen:	905 371 539

SCHENGEN ALAP:

A BM-i rész felosztása:

• Külső határok ellenőrzésének fejlesztése	19,5 mrd Ft,
• Kompenzációs intézkedések hatékonyságának növelése	9 mrd Ft,
• Informatikai fejlesztések	9,8 mrd Ft
• Nemzetközi bűnügyi együttműködési képesség fokozása	1,2 mrd Ft
• Tartalék	2 mrd Ft
Összesen:	41,5 mrd Ft

A fentiekből a Határőrség által tervezett felhasználás arányai:

• Technikai- és informatikai eszközök beszerzése	7,8 mrd Ft
• Mobilitás (gépjármű) fejlesztés	6,5 mrd Ft
• Objektum fejlesztés	6 mrd Ft
• Létszámfejlesztés	3 mrd Ft
• Képzés	0,7 mrd Ft
Összesen:	24 mrd Ft

A Schengen Alap felhasználása sajnálatos módon némileg lassan halad, mivel Brüsszel csak késve adott információkat és az „indikatív lista” csak tavaly ősszel került elfogadásra és decemberben kötetett meg a megállapodás hazánk és az EU között, az első évi források is csak ez év elejére érkeztek hazánkba. Ezzel együtt eljárások előkészítését már előzetesen elkezdjük, így már a **létszámfejlesztésre közel 1,4 mrd Ft** (szeptemberig) felhasználásra került, 14 nyílt közbeszerzési eljárást is előkészítettünk, melyből egyik értékelését már be is fejeztük.

Első kör:

1. ruházati termék beszerzése (speciális **bakancs**): a szállítási szerződést 2005. júniusában aláírták, szállítás **szeptemberben megtörtént**.
2. ruházati termék beszerzése (**esővédő** ruházat): a szállítási szerződést 2005 augusztusában aláírták, szállítása folyamatosan **zajlik**, végső határidő: 2005. október
3. Eredetileg ezen a sorszámon szerepelt a PHARE forrásból kialakított objektumokhoz szükséges bútorzat beszerzése, de időnyerés céljából forrásátcsoportosítással sikerült ez még ez év januárjában megoldani, így ez az eljárás „kiüresedett.”
4. a mélyégi ellenőrzést koordináló Integrált Vezetési Központ infrastruktúrájának megteremtése (**Vörösmarty** utca): szerződést 2005. **szeptemberében aláírták**, végrehajtási határidő 18 hónap

5. **Záhony II, Gyula**, Hercegszántó határőrizeti kirendeltségek rekonstrukciója: a tender elbírálás alatt.
6. **védőeszközök** beszerzése a védelem terén alapvető biztonsági érdeket érintő, kifejezetten, rendvédelmi, rendészeti célokra szánt áruk beszerzésére, illetőleg szolgáltatások megrendelésére vonatkozó sajátos szabályokról szóló 228/2004. Korm. rendelet szerint (lövedékálló mellény, pajzs, sisak, éjjellátó, stb.): a tender kiíráshoz **előkészítés alatt**.
7. **okmányvizsgáló** eszközök beszerzése, határrendészeti eszközök, valamint kultúr-, fotó-, és oktatástechnika beszerzése: tender leadási határidő: 2005. **09. 29.**
8. **rendészeti-technikai**, bevetési felszerelések beszerzése: ajánlat meghirdetve, ajánlattételi határidő: a szállítói szerződést 2005 **szeptemberében aláírták**, szállítási határidő 6 hónap
9. egyen-, speciális **bevetési-**, kiképzési ruházati anyagok beszerzése: szállítói szerződést 2005 **szeptemberében aláírták**, szállítási határidő 3 hónap.
10. kliens **PC, laptop** beszerzés: ajánlat meghirdetve, tenderértékelés megtörtént, de a döntést megtámadták, a **Közbeszerzési Döntő Bizottság döntésére vár**.
11. **szerverek** beszerzése: szállítói szerződést 2005. **szeptemberében aláírták**, szállítási határidő 3 hónap
12. mobil **okmányolvasók** beszerzése: Nemzetbiztonsági felmentés megérkezett, az **eljárás előkészítése folyamatban** van.
13. **személygépkocsik** beszerzése: Tender **elbírálás alatt**.
14. **terepjárók** és mikrobuszok beszerzése: a kiírt tendert **visszavonták**.

Itt kell megemlíteni, hogy október 12-ig kell az EDR tenderben eredményt hirdetni, majd szerződést kötni és a tervek szerint 2006 év végéig kiépülne az országos rendszer. Ezért nem engedélyezik a jelenlegi rendszerben az ún. analóg rádiók beszerzését, mi pedig beterveztük, hogy a szolgálati gépjárművek rádióval legyenek szállítva, ezért van a 13-14-es eljárásban a módosítás, illetve visszavonás.

A dokumentumok **összeállítása igencsak elhúzódott**, mely több okra is visszavehető, részben, hogy a Határőrség szakértői által összeállított műszaki **specifikációk eltérő minőségűek** a túlzottan leegyszerűsített és túl általánostól egészen a „túlspecifikált” szinte egy kizárólagos termékre ültetettig, mely hosszas egyeztetést indukált a Schengen **Projekt Iroda (SPI)**, az eljárás előkészítésébe bevont **BM BK Rt, a KPSZE** és a **külső szakértők** között. Ugyancsak a dokumentumok készítésének idejét növelte, hogy a SPI állományának zöme még korábban **nem foglalkozott közbeszerzési eljárásokkal**, vagy csak PHARE eljárásokkal, mely más szabályok szerint zajlik, illetve az egyes termékekhez sem értenek „szakértői” mélységben még is nem egy esetben igyekeztek felülbírálni a határőrségi és rendőri álláspontot. A fentiek mellett megjegyzendő, hogy SPI-n dolgozó kollégák rendkívül nagy szorgalommal és ügybuzgalommal és a legjobb szándékkal dolgoznak és számtalan esetben hasznos, jó ötletekkel, kérdésekkel segítik a dokumentumok tökéletesítését.

Az előkészítések elhúzódásának oka az is, hogy a folyamatba SPI által bevont **BM BK Rt munkájával menetközben nem volt megelégedve** az SPI, így részben hol bevonták őket a folyamatba, hol nem, így az egyes anyagrészek torzultak, illetve számos esetben a BM BK Rt által megfogalmazott részek vonatkozásában (amelyekben a határőrségi szakemberek nem szakértők) a Határőrséget kérték, hogy korrigáljon. Meglátásunk szerint a **KPSZE igazán a „szűk keresztmetszet”** mivel nem egy esetben a dokumentum hetek, hónapok óta lényegében készen volt, sőt külső szakértő is véleményezte és csak ezután volt ideje – leterheltsége okán – a KPSZE-s kollégának át nézni az anyagot és Ő jelentős módosításokat, átalakítást kért, mely újabb jelentős munkát és időt jelentett. Nem egy esetben előfordult, hogy régebbi, **korábbi javítások előtti dokumentumok mentek tovább**, mely szintén újabb részletes átvizsgálást követelt meg (Megjegyzendő egy kész dokumentum általában 80-100 oldal), még a korrekúra alkalmazása sem volt mindig hatékony.

Időközben az SPI a **15-17-es eljárásokat** is lefolytatott, melynek keretében **szakértői kapacitások** lesznek biztosítva a különböző szakterületekre (**kivitelezés, eszközbeszerzés, informatika**) az eljárások előkészítéséhez és lebonyolításához, minőségbiztosításhoz. Ezen kívül májusra lett kiépítve számítógépes rendszer (SPS), melynek segítségével a dokumentumok nem „utaznak”

hanem csak az arra jogosultak (követhető módon) egy felületen dolgozhatnak, ez részben segít a duplikációk elkerülésében.

Az SPI a kedvezményezettek bevonásával eljárásokba sorolta a SA-ban jelentkező teljes igényt, így előreláthatóan legalább **117 eljárást** kell lebonyolítani. Itt kell megemlíteni, hogy a fenti problémákon túl – már eddig is jelentkezett, de legélesebben az I körű értékelések megkezdésétől és a II kör előkészítés bonyolítás egyidőben való megvalósulásától jelentkezik – a Határőrség **Technikai osztályának személyi állományának szűk kapacitása** is jelentkezik, mely beláthatóan nem orvosolható problémákat is eredményezhet.

II. kör:

- 34 eljárás: Bevetési felszerelések
- 41 eljárás: Járőrfelszerelés és kapcsolódó eszközök beszerzése
- 42 eljárás: Okmányvizsgáló eszközök, endoszkóp, nagyítók beszerzése
- 45 eljárás: Fénymásoló, iratmegsemmisítő
- 46 eljárás: Rendészettechnikai eszközök
- 49 eljárás: Gépjármű beszerzés
- 51 eljárás: FADO alkalmazások fejlesztése
- 53 eljárás: Általános informatikai eszközbeszerzés
- 60 eljárás: FADO alkalmazás kiszolgálását biztosító optikai hálózat építése

Ezen eljárások műszaki specifikációját májusban megküldtük, az ajánlattételi dokumentáció előkészítése folyamatban van.

III kör:

- 35. eljárás: Egyenruházat
- 37. eljárás: Stabil hőkamerák fejlesztése
- 47. eljárás: Vízirendészeti eszközök, hajó, vízi jármű
- 48. eljárás: Repülőtéri biztonsági eszközök
- 50. eljárás: Kommunikációs eszközök
- 56. eljárás: Analist Notebook szoftver beszerzése
- 69. eljárás: Idegennyelvi felkészítés
- 70. eljárás: Okmányvizsgálói felkészítés
- 78. eljárás: Gépjárműazonosító szaktanfolyam

Az eljárásokban szereplő termékek műszaki specifikációját szeptember 15-én a BM részére megküldtük.

A fentiekén túl a:

- 39. eljárás: Gépjármű ellenőrző pont beszerzése
- 40. eljárás: GSM monitorozó beszerzése

eljárások (NBSZ) műszaki specifikációját zárt borítékban, futárpostával küldtük meg.

Sajnálatos módon még mindig nincs egyértelmű állásfoglalás a **nem nyílt közbeszerzési (egyszerű, egyszerűsített, stb.) eljárások lebonyolításának módját illetően**, pedig ez is gyorsíthatná a SA felhasználást, de KPSZE – SPI ilyen irányú megállapodás még nem született meg.

Időközben a Határőrség – NBSZ közötti megállapodás szövegét sikerült egyeztetni, melynek aláírása június 01-én megtörtént. Természetesen a megállapodásban szereplő eszközök beszerzésének előkészítése ütemezetten folyik.

Az egységes SA képzési tervet aláírták júliusban, a képzések az itt meghatározott ütemezés szerint zajlanak. Eddig 66 tanfolyam zajlott le és 1049 fő vett részt ezeken. A jelenlegi ismeretek szerint a SA-ból jelentkező szervezői, dokumentum készítői feladatok végzését a Képzési Osztály jelenlegi, illetve az akkor meglévő állománya nem lesz képes elvégezni az ún. normál feladatai mellett.

Tekintettel arra, hogy a **Schengen Alapból és a PHARE** támogatással finanszírozásra tervezett projektek technikai előkészítése befejeződött, a feladatok a **beszerzés fázisába érkezettek**, vagyis a határrendészet szakmai igények már egyértelműen megfogalmazásra kerültek és jelenleg már a közbeszerzési eljárások lebonyolítása és a gazdasági műveletek végrehajtása folyik, ezért a Schengen Projekt Szakmai Bizottságában a Határőrséget **Samu István** hőr. vezérőrnagy rendészeti főigazgató helyett **Dr. Tóth László** hőr. dandártábornok gazdasági főigazgató képviseli.

A munkacsoportok határőrségi **horizontális koordinálását** pedig a Rendészeti Főigazgatóság titkárságán működő projektek főkoordinátorától a Gazdasági Főigazgatóság **Beruházási Osztálya** veszi át.

Norvég Alap:

2004-2009 között évi kb. 15 millió eurót biztosít hazánknak. A két állam közötti megállapodás 2005. június 10-én aláírásra került. A kilenc célterület közül a 8. a Bel-és igazságügyi terület.

Prioritás a bel- és igazságügyi területen:

- A szervezett bűnözés- beleértve az embercsempészetet és emberkereskedelmet - elleni küzdelem támogatása,
- A magyar és norvég rendőri szervek együttműködésének elősegítése,
- A schengeni vívmányok gyakorlati alkalmazása.

Információink szerint valamennyi hazánkkal együtt csatlakozó ország már alá írta az alap megpályázásához szükséges megállapodást.

EU PROGRAMOKBAN VALÓ RÉSZVÉTEL:

A Nagy-Britannia Bevándorlás Hivatalának Technikai Központja (ami quasi az EU határőrizet Technikai Fejlesztések Központja) felajánlotta, hogy egy háttér sugárzáson alapuló eszköz használati díj nélkül félévre kölcsön adná a határőrség számára a külső határ ellenőrzésének erősítésére. A közel egy éves egyeztetések eredményeként májusban az angol szakértők a magyar kollégákkal helyszínen pontosították, hogy a PMMWI a **Biharkeresztési átkelőhelyen** beilleszthető az ellenőrzési rendszerbe. Aláírták az erről szóló megállapodás és szeptember végén Nickeldorfból megtörtént az eszköz átszállítása és telepítése, októbertől megkezdheti a munkát.

A **négyszögletes (Magyar-Szlovák-Lengyel-Ukrán) feladatterv** keretében az alábbi feladatok kerültek végrehajtásra:

1.1.1 Határrendészeti akciók előkészítése megbeszélés 03.09-10. Vásárosnaményban – Szlovák fél nem képviseltette magát.

1.2.1 Akció végrehajtásra került 03.29-04.01. között – Szk. nem vett részt.

Lengyelországban megtartásra került 09.21-22., az akció (1.2.3) 10.27-29-re tervezve.

2.1. Bűnügyi akciók tervezése szlovákiában került megrendezésre 09.19-20. – az akció (2.2) nem is biztos, hogy végrehajtásra kerül, novemberig elemzést állítanak össze és ez alapján tesznek javaslatot.

3.1. Idegenrendészeti megbeszélést a lengyelek 09. 27-28-ra hívta össze, de kérésünkre halasztották nyitó ülés utánra.

4.1 Információcsere találkozó 01.23-24-én megtartva Lengyelországban, statisztikai adatcsere folyamatos, terv szerint még egy (terven túli) találkozót is akarnak tartani ez évben. –javasolt jövő év elejére tenni az éves adatokat beszélhetné meg

- **CARDS Twinning** program Ausztriával illetve az ICMPD-vel közösen **Horvátország határrendészeti** és vámigazgatási rendszerének továbbfejlesztésére, a program befejezése felé járunk.
- Szeptember 01-től félévig Makai Viktor h. hfdgy. **félévig az ICMPD-nél** dolgozik a horvát és a magyar projektek koordinátoraként.
- **CARDS Twinning** program Hollandiával és Németországgal közösen **Horvátország az idegenrendészeti rendszer** továbbfejlesztésére, a program még csak most fog indulni.
- **Twinning a Török Határrendőrség** képzési rendszerének fejlesztésére – junior partnerek vagyunk Spanyolország mellett, a program nemsokára indul.
- **AGIS-ban partnerként** veszünk részt **Nagy-Britanniával** és **Írországgal** az **embercsempészet**, emberkereskedelem elleni küzdelem fejlesztése érdekében **katalógus készítése** a nyomozati és a korrupció elleni tevékenységek körében. A program zárása évvégén lesz.
- **AGIS-ban partnerként** veszünk részt az **IOM** szervezésében folyó: **határőr és vám szervek állományának képzése** az embercsempészet és kereskedelem **áldozatainak felismerése** és segítése céljából. A program októberben indul.
- **ARGO** pályázatot adtunk be **lengyel, szlovák és ukrán** kollégáinkkal a közös külső határokon az **illegális migráció elleni küzdelem** hatékonyságának növelése és harmonizálása érdekében. (Négyoldalú feladatterv alapján- nagyszabású és fontos projekt!) Szerződés aláírása várat magára, de **október 12-13.-án** kezdjük a nyitó értekezletet. A projekt teljes értéke 183 e euró (**46 m Ft**), **melyből a mi önrészünk 12 m Ft.**
- **ARGO** pályázatot adtunk be **magyar-francia-spanyol-osztrák-román** résztvevőkkel: **EU külső határain közös akciók végrehajtására a magyar-román és a szerb határszakaszon** az illegális migráció hatékonyabb visszaszorítása érdekében. Szerződés aláírásra vár. A projekt értéke **41,5 m Ft önrészünk 11 m Ft.**

Október végéig pályázatot lehet benyújtani a külföldiek visszairányítását előkészítő alapra, illetve november végéig az ARGO 2005 pályázatra, több projekt benyújtását is tervezzük.

1. Szolidaritási Alapok:

a Bizottság elkészített egy tervezetet a Hágai program iránymutatásainak megfelelően, amelyben Közösségi források elosztását tervezi négy különböző területen, amelyek:

- Európai Menekültügyi Alap (EMA) 2008-2013 évekre szól. (Ez a korábbi, 2005-2010 közötti időszakra elfogadott EMA módosítása) A módosítás oka, hogy a visszatérés kérdését (amelyre külön Alap lesz létrehozva) ki szeretnék venni az EMA rendszeréből. 2005-ben június és szeptember között készülne egy második javaslatterv, amely a Hágai Programra tekintettel a gyakorlati együttműködés fokozására helyezné a hangsúlyt, valamint a menekültügyi eljárások egyszerűsítésére.
- Európai Integrációs Alap (EIA) 2007-2013, amelynél az elosztás alapját a tagállamok területén legálisan tartózkodó 3. ország állampolgárai célcsoport képezné. Az EIA lehetőséget biztosít, hogy ezen állampolgárok könnyebben beilleszkedjenek az eltérő kulturális, gazdasági, társadalmi közegbe.
- Európai Visszatérési Alap (EVA) 2007-2013, amely az Unió „tolonc” politikáját kívánja harmonizálni, kialakítani egy közös rendszert a hatékonyabb végrehajtás érdekében és a közös toloncok során csökkenteni a tagországok (elsősorban anyagi) terheit. Jelenleg is folyik a vita, hogy az EVA és a FRONTEX Ügynökség milyen kapcsolatban legyen.

- Külső Határok Alap (KHA) 2007-2013, amely az Unió külső határainak megerősítését célozza meg. A tervezet, amely szerint 2.153 millió € állna rendelkezésre a tervezett időszakra, kiemelt jelentőséggel bír a Határőrség szempontjából. A bizottsági tervezet (a többi Alappal együtt) a 2005. május 19-20-i SCIFA-n szerepelt, amelyhez a Határőrség stabil tárgyalási álláspont tervezetet nyújtott be a Belügyminisztérium részére.

Német javaslat szerint csökkenteni akarják az alapokból biztosítandó forrást, októberben folytatódik az alapok vitája a különböző munkacsoportokban.

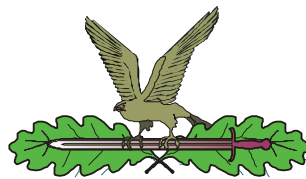

A közigazgatási eljárási törvény társadalmi szükségességéről és főbb novumairól

A téma szükségszerűségét társadalmi folyamatok indokolták, mi és a többi jogalkalmazó csak tétlenül néztük, és nem is tudtuk örülni, hogy végre 50 év után megszületett a 2004. évi CXL. Törvény (a közigazgatási hatósági eljárás és szolgáltatás általános szabályairól), vagy bánkódjunk, hiszen új szabályok kidolgozása mindig új kihívásokat jelentenek mind a jogalkalmazásban, mind az oktatásban egyaránt.

Úgy véljük nehéz lenne csoportosítani azokat az okokat, amelyek megindokolták az új törvény megszületését, ahol egyes gondolkodók, és itt kiemelnénk Dr. Fazekas Mariann elméleteit, aki szerint: „**a közigazgatási szervek hatáskörébe tartozó ügyek nagy tömege, évi sokmillió nagyságrendje**” meghatározó jelentőséggel bírt az új kódex megalkotásában.

Milyen ügyekre gondolhatunk itt:

- a különböző hatósági engedélyek, igazolványok kiadása;
- kötelezettségek megállapítása;
- jogviták elbírálása;
- hatósági nyilvántartások vezetése, hatósági ellenőrzések végrehajtása.

A rengeteg ügy, amely az új évezredre sokkal **gyorsabb, hatékonyabb** közigazgatási eljárási ügymenetet, az állampolgárok számára **közérthetőbb és áttekinthetőbb eljárási szabályrendszereket** kívánt a jogalkalmazóktól, illetve a törvény szerkesztésében közreműködőktől egyaránt. A **gyorsaság, szakszerűség és egyszerűség** érvényre juttatásához nélkülözhetetlen a mára professzionálissá vált közigazgatási személyzet szemléletének megváltozása is.

A másik kiemelt jelentőségű causa, valójában társadalmi jelentőségű problémákra hívja fel a jogalkotó és jogalkalmazók figyelmét. Ilyen probléma a **társadalom bevonásának mértéke** a közigazgatás döntéseibe. A közigazgatás hatáskörébe tartoznak olyan kiemelt jelentőségű ügyek, amelyek nemcsak társadalmi szükségszerűségük, hanem politikai és gazdasági, pénzügyi volumenük miatt is több települést, térséget és azok lakosságát érzékenyen érintenek. Egy autópálya építése, pl. M6 kérdése, vagy esetleg a repülőtér bővítése F-4, amikor is a közvélemény bevonása az adott szerv döntése előtt, nélkülözhetetlen részévé válhat egy hatósági aktus meghozatalának. A **hiteles tájékoztatás** és a **társadalmi vita** mára a demokrácia alapintézményének részévé vált. Felettük és helyettük „egy vízfej” ne döntsön, ezen közösségi akarat megnyilvánulása a közigazgatási döntéshozatali rendszer szerves részévé vált mára. A közigazgatás természetesen nemcsak a polgárok, illetve azok egyes csoportjai felé tartozik a már említett kötelezettségekkel, hanem a KET szerint eljáró egyéb szakhatóságok (mint pl. a Határőrség is) esetleg szakértői intézetek felé is. A közigazgatási döntések megalapozottsága, tehát mára olyan széleskörű tömegbázison, (polgárok vagy szakértő szervezetek) kell, hogy alapuljon, amely már **nem csak az állampolgárok, illetve egyéb szervezetek észlelése és tiltakozása esetén ró csak a hatóság számára kötelező feladatot, hanem ezt a KET előírja a hatóság számára kötelezően minden jogszabályban meghatározott ügyben.**

A demokrácia intézményesülése mára 50 év után végre megteremtette, hogy egy jogszabályban előírt **hatósági, szakhatósági kötelezettség teljesítése ne a polgári (ügyfél), hanem a hatóság feladatainak váljon a részévé.**

Az új **törvény célja** tehát a demokrácia és pluralizmus jegyében született és teljes egészében **polgárbarát** módon az **ügyfél érdekeit szolgálja**, azaz a polgár eljárási terheit könnyíti, jogai érvényesülését segíti, **egyszerűbbé téve az eljárást, gyorsabbá és átláthatóbbá a közigazgatást.** Végre ténylegesen **szolgáltató jellegűvé vált az államigazgatás hivatali apparátusának sokszor „előíró, kioktató, kötelezettség megállapító, feladatszabó” magatartás.**

Természetesen az apparátus a már beidegződött, néhol kényelmesnek is mondható **„pártállami” mentalitását kénytelen ténylegesen végleg felhagyni** és kibújni azon köntöséből, amelyet az Áe. félvészázados „kicsit talán hatalmi szemszögből is megközelített” és ahol az ügyfél állandóan keresni, kutatni volt kénytelen jogait, kötelezettségeit kitenni magát egy ügyintéző aggályoskodó mentalitásának.

Az új törvény megalkotásának **nem volt célja új hatályos joganyag összeállítása**, hiszen számos ponton nem tér el az Áe. már jól bevált rendelkezéseitől, illetve valahol csak minimális szinten fejleszti tovább az adott vonatkozó rendelkezéseket és természetesen új jogintézményeket is bevezet. Az **Európai Unió**, mint jogharmonizációs kötelezettség szintjén sem írt elő hatályos joganyag megalkotását, csupán **„hatékony közigazgatást vár el”** hazánktól.

2005. november 01-én tehát hatályba lépett (az Országgyűlés által már 2004. decemberében elfogadott) közigazgatási eljárásról szóló törvény (KET) néven, amely egy teljesen új gondolatvilágon alapuló **„ügyfélbarát”** hatósági eljárást honosított meg, hatályon kívül helyezve a majdnem félévszázados államigazgatási eljárásról szóló törvényt.

Az új törvény számos ponton új rendelkezésekkel ismert meg bennünket, bár az Áe. 1981-es átfogó revíziója után már megfelelt a modern közigazgatás feltételeinek, mégis a kor **követelményeinek** megfelelő új törvény megjelenése **társadalmi szükségszerűség volt**.

Milyen novumokat hozott az új törvény?

Általános szabályként **megmaradt az ügyintézési idő 30 napban**, amelynél rövidebbet bármely ágazati, illetve önkormányzati jogszabály megállapíthat, hosszabbat azonban csak kormány, illetve miniszteri rendelet.

Érdekes új rendelkezés lett az a lehetőség, amely megengedi, hogy a **nagy horderejű, több ügyfelet is érintő ügyben hatósági közvetítőt** lehessen alkalmazni. Ott alkalmazható, ahol ezt törvény, kormány-, miniszteri, illetve helyi önkormányzati rendelet megengedi, amikor szükséges a konszenzus az ügyfél és hatóság közötti jogügyletek megoldásában.

2008. január 01-ével létrejön a BM szervezeti rendszerébe és határköre alatt az ún. **Közigazgatási Végrehajtói Szolgálat**, amelyek megyei és fővárosi szinten feltehetően a Közigazgatási Hivatalok szervezeti rendszeréhez fognak tartozni. Létrejöttének indoka valójában a jegyző helyi szintű végrehajtási feladatainak támogatására és a végrehajtás hatékonyságának elősegítésére hivatott szervezet lesz.

A peres eljárás szabályainak megfelelően a törvény **szakította** a „jól” bevált formulával, azaz azzal, hogy **mindent az „állam fizet”**. A KET novembertől a peres eljárás szabályai szerint az **ügyfélre terheli az eljárási költségeket, a hivatalból indult eljárása esetén is, ha marasztalni kényszerül** őt. Természetesen a kérelemre indult eljárás illetve továbbra is az ügyfelet terheli. Ha a hivatalból indított eljárás során azonban problémát nem észlel a hatóság, akkor természetesen őt terheli az eljárási költség.

A KET egyik legfontosabb novuma, a **hatóság értesítési kötelezettségéhez** kapcsolódik. Az érdekeltek, illetve érintetteknek alanyi joguk van, hogy megismerjék azt az ügyet, amely jogos vagy akár jogtalan érdekeiken keresztül is, de érinti őket. A hatóságot ez a teher csak akkor nem terheli, ha a késedelem veszéllyel jár, tehát az eljárás eredményességét veszélyezteti az előzetes értesítés. Ilyenkor az ügyfelet a már megszokott módon a határozat megérkezésével együtt értesítik. Megállapíthatjuk, hogy régi mulasztását pótolta a jogalkotó ezen apró rendelkezés beiktatásával.

Az előbbihez kapcsolódó novum az a polgári jogi **konszenzuális szerződési forma**, amely a hatóságok egyoldalú közhatalmi aktusa helyett az ügyfél és hatóság megállapodásán alapuló hatósági szerződési formát vezet be. Az ügyfél-hatóság közötti viszony egyoldalú közhatalmi jellegét enyhíteni rendelt novum, amely először főleg a foglalkoztatáspolitikai támogatások odaítélésének körében lehetséges, de kisebb jelentőségű más konszenzus formájában is megoldás kereshető hatóság és ügyfél között. Maga a neve is megváltozik a „határozat” formának, hiszen november 01-től a polgári peres eljáráshoz hasonlóan a hatóság kétfajta döntést hozhat eljárása során. Az **eljárási kérdésekben hozott döntései**, úgy mint pl. az eljárás felfüggesztése, eljárásbírság kiszabása során a **végzés**, míg az **ügyet lezáró végső döntés a határozat** forma lett.

A KET új szabályaként bevezette az **elektronikus ügyintézés** lehetőségét, amikor is az ügyfél a központi rendszer igénybevételehez ún. „ügyfélkaput” létesíthet, amelyen keresztül kapcsolatba léphet azon szervekkel, amelyek elektronikus ügyintézés is végeznek.

Az eljárási költségekről is új rendelkezést fogalmaz meg a törvény, amikor kimondja, hogy a **hatóság nem fizettetheti ki az ügyféllel a célszerűtlen eljárási költségeket**. Olyan költségekre gondol a törvény, amelyek az ügyfél hibáján kívül a hatóság mulasztása miatt, pl. a tolmács vagy szakértő indokolatlan alkalmazása esetén merült fel. A szabályok fordítva is igazak, azaz az ügyfél

indokolatlan költségeit sem ismeri el a hatóság akkor, amikor pl. utazási költségként nem a buszjegyet, hanem a taxi számláját akarja elszámoltatni.

Az Áe.-ben lehetett rendelkezés egyes elemeit csak módosította a KET, úgy mint az **adatok beszerzésére vonatkozó kötelezettség ügyfélre való hártását** akkor, amikor a hatóságnak rendelkezésére áll olyan állami vagy önkormányzati adatbázis, amely tartalmazza a kért adatot. Az Áe. ezen területen anno önmagát csak a saját belső szervezeti adatbázisokra korlátozta.

A pp. vonatkozó rendelkezéseikhez hasonlóan a közigazgatási eljárásokban is bevezetésre került az „**ügy újrafelvétel**” lehetősége. Erre lehetőség az első fokon eljáró közigazgatási hatóság jogerős határozatától számított 6 hónapon belül van és csak akkor, ha az ügy még nem járt a bírósági szakban, továbbá olyan adat, információ vagy tény jutott az ügyfél tudomására, amely a határozat meghozatalakor már létezett és az ügyben való döntést lényegesen befolyásolta volna. Az ügyben minden esetben az elsőfokú hatóság jár el akkor is, ha a határozat egyébként már másodfokon keletkezett.

Az ügy újrafelvétel mellett említi a KET a **méltányosság intézményét** is. Mint alapelv az ügyben eljáró hatóság eljárásánál alapelv szintű, bár az Áe. nem említette. Jelen törvényben olyan ügyek elbírálásánál juthat érvényre a méltányosság, amely ügyek a bírósági szakban még nem jártak, tehát közigazgatási szerv hozta a jogerős határozatot és annak meghozatalától egy év még nem telt el. Az ügyfél ilyen esetben is alaposan indokolt kérelemmel tudja csak jogait érvényesíteni úgy, hogy bebizonyítja a határozathozatal után az érdekkörében bekövetkezett olyan esemény (pl. elvesztette munkahelyét és nem tudja a bírságot befizetni), amely számára aránytalanul nagy hátrányt okozott.

Végezetül a jogalkalmazókat személyesen is érintő új intézkedés bevezetéséről szeretnénk szólni. Ilyen a **Magyar Közigazgatási Intézet által áprilisban elindított a KET-tel kapcsolatos szakértői jogalkalmazói képzések**, illetve a közigazgatási alapvizsgáló és szakvizsgálóhoz készített tananyagok rendelkezésre bocsátása elektronikus formában.

Megállapíthatjuk, hogy az új törvény óriási kihívásokat jelent a közigazgatás személyzetének számára, illetve a törvényből dolgozó, azt alkalmazó közigazgatási feladatokat ellátó kollégák számára egyaránt.

Új kihívások, új gondolkodásmódot sokkal nagyobb empátiát, rugalmasságot és együttműködési készséget kíván mind a hatóság, mind az ügyfél oldaláról egyaránt.

Úgy véljük, hogy nekünk polgároknak is türelemmel kell szemlélnünk a közszféra dolgozóinak szemléletváltással is járó felkészülését az új törvény alkalmazására, hogy a következő időszak az **együttműködés jegyében** teljen el.

Felhasznált irodalom

- Dr. Világi Géza: Közigazgatási eljárási törvény kommentálja (2005.)
- Dr. Fazekas Mariann ELTE ÁJK. Tanszék egyetemi docensének előadása (2005.)
- Dr. Bende-Szabó Gábor: Magyar Közigazgatási Intézet kutatási igazgatójának előadása (2005.)
- Verebélyi Imre: A közigazgatási eljárás általános szabályainak radikálisabb reformja (Magyar Közigazgatás 2003. évi 12. sz.)
- Németh Jenő: Új értékrendek - fejlődési irányok... (Magyar Közigazgatás 2002. évi 4. sz.)

