

Nyelvtudományi Közlemények

Szerkesztő:

SZ. BAKRÓ-NAGY MARIANNE

92. kötet 1—2. szám

Budapest, 1991

Nyelvtudományi Közlemények

A MAGYAR TUDOMÁNYOS AKADÉMIA
NYELVTUDOMÁNYI INTÉZETÉNEK FOLYÓIRATA

Szerkesztőbizottság:

SZ. BAKRÓ-NAGY MARIANNE
BÁNRETI ZOLTÁN
HAJDÚ PÉTER
HONTI LÁSZLÓ
MIKOLA TIBOR
RÉDEI KÁROLY
SZENDE TAMÁS
SZIJ ENIKŐ

A szerkesztő bizottság elnöke:

HAJDÚ PÉTER

Szerkesztő:

SZ. BAKRÓ-NAGY MARIANNE

A szerkesztőség címe:

A MAGYAR TUDOMÁNYOS AKADÉMIA
NYELVTUDOMÁNYI INTÉZETE
1014 BUDAPEST I., SZÍNHÁZ U. 3-5.
I. EMELET. 1250 BUDAPEST PF. 19.

Készül az MTA I. osztálya támogatásával.

Terjeszti a Magyar Tudományos Akadémia
Nyelvtudományi Intézete. Megrendelhető és
megvásárolható a szerkesztőség címén.
MNB 232-90173-1738.

Nyelvtudományi Közlemények

SZERKESZTŐ:
SZ. BAKRÓ-NAGY MARIANNE

KILENCVENKETTEDIK KÖTET

BUDAPEST
1991

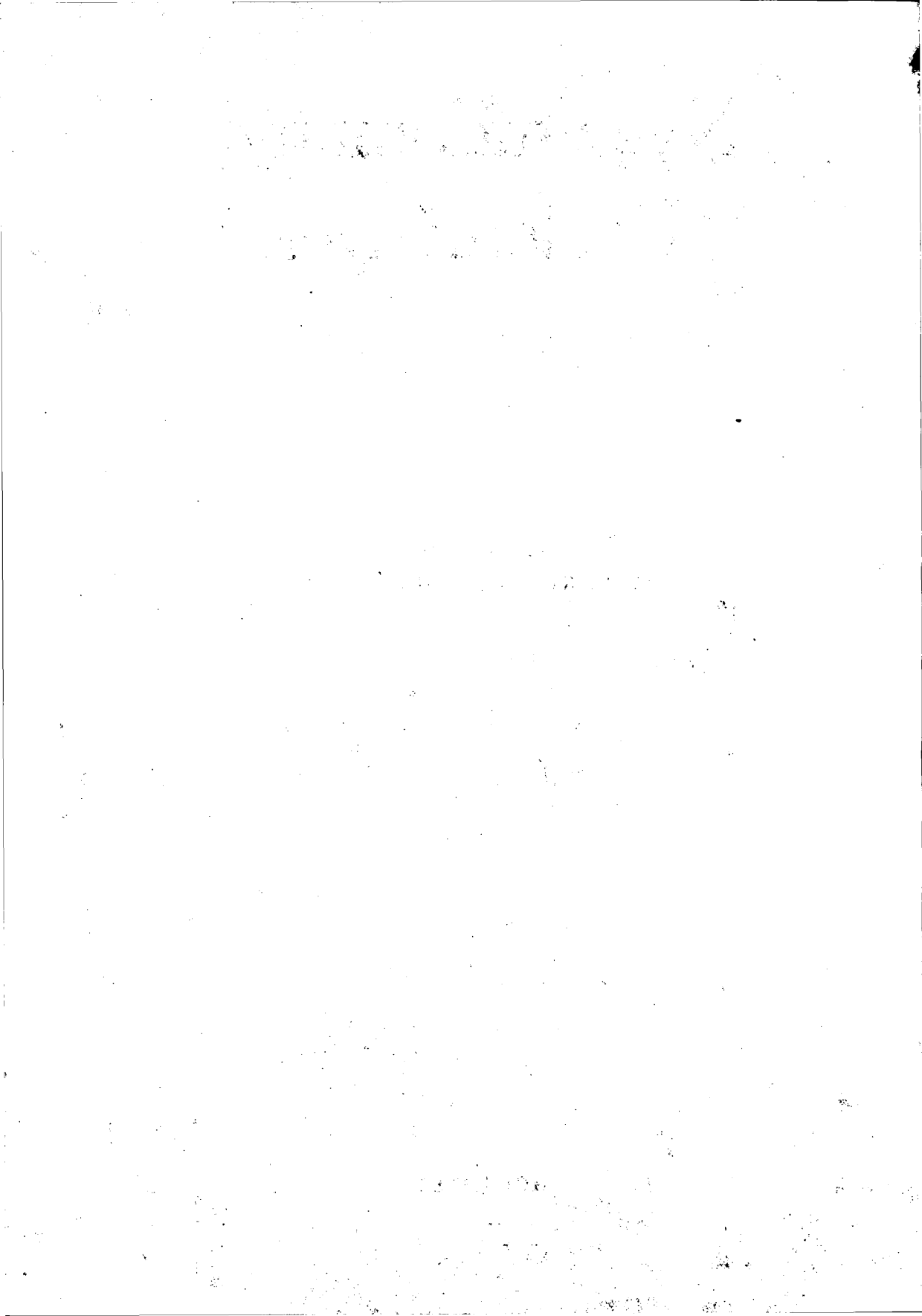

Török eredetű törzsneveink

Immár 250 éve annak, hogy a magyar történetírás tudomást szerzett Bíborbanszületett Konstantín 10. századi bizánci császárnak hányatott sorsú, A birodalom kormányzása című munkájáról.¹ A 952 k. összeállított — nehezen meghatározható műfajú — mű méltán váltotta ki itthon és külföldön a történész- és nyelvészgenerációk meg-megújuló érdeklődését. A munka magyar vonatkozású részei mindmáig őstörténetírásunk legalapvetőbb bázisul szolgálnak.²

A császár művéről, az eredeti szöveg hagyományozódásának kérdéséről, a különféle kéziratok filiációjáról, a magyar vonatkozású részek főbb forrásairól, a császárnál 948-ban Bizáncban járt magyar követekről, Termás (Termacsu) és Bulcsú vezér személyéről és szerepéről, a felmerülő szépszámú, rendkívül szerteágazó mikrofilológiai kérdésekről mára már egy kisebb könyvtárnyi irodalom áll rendelkezésre.³

Konstantín császár — munkájának 40. fejezetében — a magyar őstörténet írásos forrásai közül egyedülálló módon felsorolja a magyar (nála: türk) törzsszövetséget alkotó törzs neveit.⁴

A bizánci forrásban rögzített törzsnevek megfejtésére már a 18. században is tettek kísérletet, majd számos próbálkozás, kalandos magyarázatok

¹ A munka magyar nyelvű kiadása: Moravcsik (1950), kritikai angol nyelvű kiadása: Moravcsik-Jenkins (1967).

² Így van ez még akkor is, ha a császár munkájának megbízhatóságát, információinak hitelét különféle okból és eltérő mértékben többen kétségbe vonták a magyar tudományosságban. Jó áttekintést nyújt a kérdéstről Kristó (1980. 23–25), aki ismertetve Deér (1945–46), Györffy (1959), Váczy (1975), Dümmerth (1977) kritikus megjegyzéseit a bizánci forrás történeti hiteléről, maga egyértelműen a forrás megbízhatósága mellett szavaz. Saját mondanóját Konstantín császár 38. fejezetének szövegére fűzi fel.

³ A főbb irodalomról l. Moravcsik (1983.1. 356–90), uő. (1988. 30–34), vö. még itt a 2. jegyzetet.

⁴ L. Moravcsik (1988. 46b, 47b): „Első a kabároknak a kazároktól elszakadt előbb említett törzse, második a Nyekié, harmadik a Megyerié, negyedik a Kürtügyermatué, ötödik a Tarjáné, hatodik Jenehé, hetedik Keri, nyolcadik Keszi.”

sora látott napvilágot a 19. század folyamán, a 20. század elején.⁵ A korai dilettáns származtatások egyik fő gyengéje leginkább az volt, hogy sokszor már maga a kiindulópontként felvett hangalak is tévesnek bizonyult. Ez annak a következménye, hogy a Konstantín császárnál fennmaradt törzsnévi formák többféle olvasati lehetőséget is megengednek. Ezért volt jelentős fordulat annak a felismerése, hogy törzsneveinkre a császár munkája mellett még egy fontos forrásunk van. Ez a magyar helynévi anyag. Bár szórványos próbálkozásokkal már korábban is találkozni az irodalomban, a döntő érdem ezen a területen Nagy Gézáé, aki *A magyar nemzetségek* című cikkében⁶ sikeresen igazolta, hogy törzsneveink a történelmi Magyarország területén szétszórtnan elhelyezkedő települések neveivel egyeztethetők.⁷

1930-ban Németh Gyula számára már egyértelmű volt, hogy csakis a két forrás együttes használata óvhatja meg a kutatót a kétes kiindulópontok feltételezésétől, mely már eleve kudarcra ítéli a megfejtési kísérletet. Németh máig nagyhatású művében, *A honfoglaló magyarság kialakulásában a magyar törzsneveket* elsőként tárgyalja tudományos igényű módszerességgel.⁸

Németh arra a következtetésre jut, hogy törzsi elnevezéseink a *Nyék* kivételével török eredetűek. A *Nyék* törzsnevet finnugor eredetűnek mondja,⁹ többi törzsnevünket viszont a törökből¹⁰ származtatja.¹¹

Németh 1930-ban megjelent megoldásait östörténetírásunk szinte teljes egészében magába építette, s úgy tűnik, hogy a Németh Gyula által 1930-

⁵ Ezekről a — többnyire csak tudománytörténeti kuriozításuk miatt említésre érdemes — magyarázatokról jó áttekintést találunk az első tudományos igényű megfejtési kísérlet szerzőjénél, Németh Gyulánál (1930. 227–233).

⁶ Nagy (1910. 18–32, 56–65).

⁷ A törzsnévi eredetű helynevek kialakulásáról máig eldöntetlen parázs vita alakult ki történészeink között. Erre vonatkozóan l. Györffy (1959), (1960), (1970), Kristó (1976), (1977). Azt azonban senki sem vitatta, hogy az ún. „korai” helynévi anyag (pontosabban: annak nyelvtörténeti adatai) rendkívül fontos támpontot nyújt a magyar törzsnevek értelmezésében. Kniezsa (1938. 367–472) mára meghaladott tanulmánya óta a törzsnévi eredetű helynevekről a legmegbízhatóbb tájékoztatást l. Kristó–Makk–Szegefi (1973.32–38), Györffy (1987) megfelelő részei.

⁸ Németh Gyula munkája, mely egyben első ismert östörténeti koncepciójának a foglalta, voltaképpen már címében is újat hozott. Nem a magyarság „öshazáját”, nem eleink „eredetét”, hanem a magyarság több szálból álló kialakulását kutatja. Művében a törzsnévkutatás központi szerepet kap, a magyarságot annak törzsein és ezek elnevezésein keresztül megközelíteni szándékozó Németh Gyula a részek ismeretében kíván következtetni az egészre.

⁹ Németh (1930. 241).

¹⁰ Így foglal állást a *Megy*er törzsnév esetében is, azzal a megszorítással, hogy e név első elemét, a *magyar* népnév magashangrendű párjának mondott *Megy*er törzsnév *Megy*-tővét a finnugorból származtatja, de magát a (nép- és) törzsnevet már török származéknak tartja.

¹¹ Javasolt megfejtéseit lentebb az egyes törzsnevek kapcsán tárgyalom.

ban kifejtett vélemény iránti bizalom több szerzőnél máig töretlen. Németh kritikusabb volt saját etimológiáival szemben. 1966-ban már néhány nehézséget emleget korábbi származtatásaival kapcsolatban,¹² majd 1975-ben egy itthon kis visszhangot kiváltó cikkében¹³ visszavonja korábbi származtatási kísérletei közül a *Megyer-ét*, *Gyarmat-ét* és *Kér-ét*.¹⁴ Nem kis szerepe volt véleményének módosulásában Németh avatott és értő kritikusának, Ligeti Lajosnak, aki kezdetől fogva szkeptikus volt Németh etimológiáinak egy részével szemben.¹⁵ Ligeti Lajos azonban nemcsak Németh megfajtaival szemben volt bizalmatlan, hanem magával a magyar törzsnevek etimológizálhatóságával kapcsolatban is fenntartásai voltak. Utolsó nagy szintézisében írja: „Úgy vélem, nem értek meg a feltételei a magyar törzsnevek elfogadható magyarázatának... Alighanem új módszerrel kell megkísérelni e nevek értelmezését, s eleve le kell mondanunk arról a sebezhető módszerről, hogy e nevek török eredetűek és csak a törökből magyarázhatók.”¹⁶ Majd hozzáfűzi: „Nem segíti éppen a magyar törzsnevek értelmezését, hogy ugyanazon görög szövegnek besenyő törzsnevei világosan felismerhető rendszert képviselnek.”

Bár Ligeti óvatosságra intő megjegyzései megfontolandók, jómagam úgy vélem, hogy törzsneveink elfogadható magyarázatot kaphatnak, s Németh Gyula jó úton járt, amikor a török nyelvekben kereste a megoldást.¹⁷ Különösen fontos Ligeti idézett véleményének utolsó mondata, ahol — ha burkoltan is — fő módszertani fenntartásának adott hangot. A besenyő törzsnevek Konstantinos Porphyrogenetosnál világos rendszert mutatnak. E nyolc besenyő törzsnév mindegyike két elemű. Minden törzsnév első eleme egy lószínnév, második része pedig egy méltóságnév.¹⁸ Éppen a besenyő törzsnevek rendszer volta az, ami meggyőzően igazolta a kutatás számára a megoldás helyességét.

¹² Magyar törzsnevek a baskíroknál című cikke (NyK 68: 35–50) megjelent németül (ALH 16: 1–21) és oroszul is (Arheologija i Etnografija Baškirii IV: 249–262).

¹³ Türkische und ungarische Ethnonyme (UJb.47: 154–60)

¹⁴ A *Megyer* törzsnevet Németh Gyula finnugor eredetű totemikus névnek gondolja — s egy régi egyeztetést felelevenítve — ‘Fajdkakas’ jelentésűnek véli. Erre a Setälätől származó ötletre, Németh röviden már 1930-ban kitért (249), de akkor elutasítja a származtatást. A *Gyarmat* és *Kér* esetében nem ad új magyarázatot, ismeretlen eredetűnek tartja mindkettőt.

¹⁵ Vö. pl. *Gyarmat* és *Jenő*: Tanulmányok a magyar nyelv életrajza köréből (NytudÉrt. 40: 230–39).

¹⁶ Ligeti (1986. 252).

¹⁷ Nem volt ez idegen persze Ligetitől sem, aki a *Tarján* és *Jenő* török származtatásában nem kételkedett, s a *Gyarmat* török eredeztetését elképzelhetőnek gondolta, ha nem is fogadta el Németh magyarázatát. L. Ligeti 1986. 252.

¹⁸ A besenyő törzsneveket Németh Gyula fejtette meg sikeresen. L. cikkét A besenyők ismeretéhez (MNy.18: 2–7). Németül: Zur Kenntnis der Petschenegen (KCsA I: 219–25).

Úgy látom, hogy Ligeti Lajos nem véletlenül kérte számon törzsneveinken a rendszer meglétét. Az alábbiakban törzsneveinkkel kapcsolatos friss kutatási eredményeimről szeretnék beszámolni, arról, hogy törzsneveink jól érthető rendszert alkotnak. Egy olyan rendszert, amely talán nem olyan szabályos, mint az említett besenyő törzsnevek rendszere, de arra alkalmasnak tűnik, hogy mint rendszer maga is leadja szavazatát az új törzsnévi magyarázatok mellett.¹⁹

Új etimológiai javaslatot négy törzsnevünkre teszek. Ezek a *Kürt*, *Gyarmat*, *Jenő* és *Kér*. Módosító észrevételeket fűzök a *Keszi* törzsnév Németh Gyula által javasolt etimológiájához.

Eltérő okok miatt nem tárgyalom itt a *Kabar*,²⁰ a *Nyék*,²¹ *Megyer*²² és *Tarján*²³ törzsneveket.

A törzsnevek áttekintését a konstantinoszi lista végén szereplő *Keszi*-vel kezdem, majd a császárnál található sorrendben (*Kürt*, *Gyarmat*, *Jenő*, *Kér*) folytatom.

- ¹⁹ A magyar törzsnevek rendszeréről rövid, népszerűsítő cikkben tájékoztatást adtam az Élet és Tudomány 1988/51. számában (1608–1609). Előadást tartottam a Körösi Csoma Társaság felolvasó ülésein Szegeden (1988. november 24.) és Budapesten (1989. január 17.). Az előadás szövege a Keletkutatás 1989/tavaszi számában látott napvilágot. Ungarische Stammesnamen türkischen Ursprungs című cikkem az UAJb. 1990-es kötetében jelent meg.
- ²⁰ Megtartom itt az irodalomban elterjedtebb *Kabar* elnevezést (szóközépi -b-vel), melyet külön tanulmányban készülök tárgyalni. A régi, 'Lázadj fel!' vagy 'Lázadó' eredeti jelentésű, török etimológiát (vö. Németh 1930. 233–41; 1975. 155) alighanem itt is fel kell adnunk. Csak annyit jegyzek meg, hogy jelentéstani okok nem tennék indokolttá e törzsnév elváltását a lentebb tárgyalandóktól, mégis — úgy gondolom —, hogy célszerű lesz egy másik alkalommal — a *Ság*, *Ladány* és *Berény* társaságában — foglalkozni a *Kabar* törzsnévvél.
- ²¹ A *Nyék* törzsnév jól ismert — Németh Gyula által képviselt (vö. 1930. 241–45; 1975. 155–56) — eredeti 'Sövény' jelentése védhetőnek látszik. Sajátos módon, a törzsnév etimológiáját illetően már nem ilyen egyszerű a helyzet. Elképzelhető, hogy a korábban javasolt eredeti jelentés megtartásával, végső fokon ez is török eredetű név. Ha ez igaznak bizonyulna, török jövevényeink legősibb rétegében lenne a helye. Bár a törökből való származtatás már jelenleg is megáll a lábán, ezt a törzsnevet is később célszerű tárgyalni.
- ²² A *Megyer* törzsnév, ha szókezdője etimológikus, nem származhat török nyelvből. Általánosan elterjedt etimológiája, miszerint e törzsnév a *magyar* népnév magashangrendű alakváltozata erősen valószínű. A gond a *magyar* népnév származtatásával van. A *magyar* < ugor. **mańcs* frátrianév + *er(i)* 'férfi, ember' (vö. TESz. 2. 817; MSzFE 2. 415–17) származtatás hangtanilag védhető konstrukció, de ez még aligha elégséges az etimológia hitelesítéséhez. Nem vitte előre a kérdést Németh (l. itt 14.j.) és Ligeti új megoldási kísérlete (1986. 400) sem.
- ²³ A *Tarján* törzsnévről régóta ismerjük az eredetét. Ez a legkorábban megfejtett törzsnévünk. „A magyar Tarján nemzetségnév igen közel állhat a kozárok Tarchánjához, s a bolgárok Tarchán nevű boérjához.” — írja 1876-ban Salamon Ferenc. (A magyar haditörténethez a vezérek korában. Századok. 722.) Ezt a helyes egyeztetést, a törzsnév török méltóságnévből való eredeztetését aligha vonhatjuk kétségbe. Az etimológiát Németh Gyula dolgozta ki (1930. 255–61), behatóan foglalkozott a származtatással és a *Tarján* ~ *Tárkány* névpárral Ligeti Lajos is (1979. 138–41; 1986. 486).

Keszi

Nem új keletű felismerés, hogy *Keszi* törzsnevünk ómagyar hangalakjának megállapítása során a fő nehézséget az okozza, hogy a Konstantinos által lejegyzett *Κασή* (genitívus)²⁴ alak nem hozható közös nevezőre törzsnevi eredetű *Keszi*, *Kesző*, *Keszü* helyneveinkkel, illetőleg, ezek történeti adataival. Míg a bizánci forrás egy 10. századi ómagyar **Keszi* hangalakot őriz, addig helyneveink egy ómagyar **Kesziz* ~ **Keszey* meglétére engednek következtetni.²⁵ A bizánci adat alapján a mai magyar helynévi anyagban *Kesz* formát várnak. Ilyen elvárt forma a Kniezsa által is említett *Búlkesz* helynév²⁶ *-kesz* eleme, de ez az alak másodlagos, új fejlemény,²⁷ s minden bizonnyal igaza van Pais Dezsőnek, aki úgy vélte, hogy a *Kesz* alak nem hangtani úton, az ómagyar szóvégi *-i szabályos eltűnésének következményeként jött létre, hanem alaktani úton, elvonással keletkezett egy *Keszi* alakból, melynek *-i*-jét melléknévképzőnek fogta fel a nyelvérzék.²⁸

A korai helynévi adatok arra mutatnak, hogy mai *Keszi*, *Kesző*, *Keszü* stb. helyneveink előzménye az ómagyar nyelvben a **Kesziz* ~ **Keszey* forma volt. Az ómagyar **Kesziz* ~ **Keszey* rekonstrukció helyességét támasztják alá Melich szlovák helynévi adatai is. Melich a magyar *Keszi* stb. helynevek szlovák *Kosihy*, *Kesihovce* (többes nominatívusban, eredetileg többes accusatívusban álló) alakjai segítségével ómagyar **Kesziz* hangalak egykori átvételére következtet, s megállapítja, hogy ezek a 13. század előtt kerültek be a szlovákba.²⁹ A szlovák helynévi adatok *-h*-ja korábbi *-*γ* < *-*g*ből érthető és az már belső szlovák kronológiai kérdés, hogy adott esetben az ómagy. *-*γ* *-*γ* hanggal vagy hanghelyettesítéssel *-*g*-vel került-e átvételre.

²⁴ A császár listájában törzsneveink birtokos esetraggal ellátott alakjai szerepelnek. Vö. Moravcsik (1936. 288–92), uő. (1988. 47b, 34.j.). A genitívusi végződésellátott *Κασή* alak egy feltételezhető 'Keszi törzse'-féle szerkezetből érthető meg. Az alanyesetben álló bizánci alak **Καδης* lehetett, ahol a szóvégi -*ς* görögösítő végződés. Az -*η* genitívus alapján az ómagyar szóvég *-i lehetett. L. Moravcsik (1983.2: 155), Gyóni (1943. 67–68, 192).

²⁵ *Keszi*-féle helyneveink régi történeti adatai közül l. 1113: *Quescu*, *Kezu* 1135: *Kükezu* (Kökeszi); 1156: *Kesceu*; 1171: *Kesceh*; 1192: *Kesiu*, *Kesciu*; 1219: *Keze*; 1232: *Kezew* stb. — Kristó–Makk–Szeffü (1973. 37–38), vö. még: Nagy (1910. 52–54); Melich (1928. 241–43); Németh (1930. 268–71), Kniezsa (1938. 459b–60b); Moór (1944. 100b–101b); Györffy (1987.1: 180, 224–25, 326, 452, 509, 633, 781; 2: 295, 391, 515–16; 3:108, 207–209, 352, 425–26). Igen korai személynévi előfordulására l. a kicsinyítő képzős *Keseudi* adatot 1138-ból (Szabó 1936. 133).

²⁶ (1938. 460a), vö. Kristó–Makk–Szeffü (1973. 38, 57-es sz. adat), Györffy, (1987.1: 224–25).

²⁷ 1263-ban még *Kezy* (Kniezsa 1938. 460a; Kristó–Makk–Szeffü 1973. 38).

²⁸ Pais (1930. 299).

²⁹ Melich (1928. 241–43).

A kétféle ómagy. hangalak, a **Keszi* és a **Kesziγ* ~ **Keszey* kibékítésére már Németh Gyula is kísérletet tett. Törzsnévi eredetű helyneveink régebbi alakjául a *Kesző* (*Keszü*) < **Keszey* formát jelölte ki és a *Keszi* valamint a *Kesz* alakokat másodlagosnak tartotta.³⁰ Németh magyar alaktani magyarázata azonban nem ad választ az alapkérdésre, azaz nem tisztázza a régi helynévi adatok és a bizánci adat között feszülő ellentétet. A bizánci *Κασή* alak alapján kikövetkeztethető **Keszi* kapcsán maga Németh mindössze annyit jegyez meg, hogy ez és talán a *Kesz* is igen régi lehet.³¹

Míg a turkológus Németh Gyula magyar oldalon kereste a megoldást, a magyar nyelvtörténész Pais Dezső turkológiai magyarázatot keresett. Pais elfogadva Németh etimológiáját, miszerint a *Keszi* törzsnév egy csuvasos hangalakú **käsäγ* 'rész, darab, töredék' jelentésű török szóból származik,³² felveti annak a lehetőségét, hogy a 10. századi ómagyar **Keszi* ill. az ómagyar **Keszey* ~ **Kesziγ* egykori meglétét biztosító, helynevekben fennmaradt *Kesző* stb. alakok kétféle török forma átvételére, esetleges török nyelvjárási különbségre utalnak.³³

Pais magyarázatát fogadja el Gyóni,³⁴ és Ligeti is úgy véli, hogy igaza van Paisnak, amikor kétféle török átadó alakkal számol.³⁵ Németh nem válaszolt Pais észrevételére és későbbi munkáiban³⁶ — a *Keszi* törzsnévről szólva — nem módosított 1930-as álláspontján.³⁷

³⁰ (1930. 270) Magyarázata szerint a magyar nyelvérzék a szóvégi *-eγ>-ő-t kicsinyítő képzőnek fogta föl, így elvonással keletkezhetett a *Kesző*-ből *Kesz*, de *Keszi* forma is kialakulhatott a *Kesző* helyén, ez utóbbiban ugyanis egy másik kicsinyítő képzővel cserélték föl az annak tartott -ő-t.

³¹ (1930. 270)

³² L. Németh (1930. 268–71), Pais (1930. 298–99). Németh etimológiai magyarázatát — rá való hivatkozással — l. már korábban: Melich (1928. 244).

³³ (1930. 298–99). Pais a konstantinoszi **Keszi* forrásául egy török **Käsü* vagy **Käs* alakot vesz fel.

³⁴ (1943. 67–68)

³⁵ Ligeti (1963. 236).

³⁶ (1966. 11, 17), (1975. 156).

³⁷ Németh Gyula 1966-ban megfogalmazott véleménye, miszerint a baskír *Kēsē-Tabīn* (a *Tabīn* törzs altörzsének) *Kēsē* elnevezése egy magyar **Keszey* alakra vezethető vissza, nem érinti sem a magyar alakok egymáshoz való viszonyát, sem a *Keszi* törzsnév etimológiáját. Itt röviden mégis érintenem kell a kérdést. Németh feltevése teljesen tarthatatlan. Egy baskír *Kēsē* alak nem lehet vissza egy magyar **Keszey* formára, a baskír -s- hang ugyanis nem lehet egy magyar -sz- hang képviselete. A vokalizmus is elment mond egy ilyen származtatási kísérletnek. A baskír *Kēsē* s z a b á l y s z e r ü e n magyarázható viszont egy **Kiči* hangalaktól. Aligha tévedés, ha török etimológiát biztosítunk a bask. *Kēsē* altörzs nevének és a 'kis, kicsi' jelentésű kipcsak **kiči* szót jelöljük meg forrásaként. Vö. Mándoki Kangur [!] (1976. 43). Az óbaskír (vagy pontosabban: volgai kipcsak) **kiči* szóhoz l. Clauson (696ab: *kičig*); Doerfer, TMEN (3. 584: *küčük*), (3. 628–31: *kōčak*); DTS 306a (*kičig*). Török közzsóként több alakban is bekerült a ma-

A *Keszi* törzsnév etimológiai magyarázata Németh Gyula megfejtése és Pais — azt helyes irányban módosító — észrevétele után további pontosítást igényel. Két szempontból is egyetérthetünk Pais véleményével: 1. Németh valóban helyes úton indult el törzsnevünk magyarázatakor; 2. a kétféle ómagyar alak kétféle török átadó formát sejtet.

Németh bolgár-török (másként: csuvasos) **käsāγ* formából indult ki s ezt az alakot a tör. *käs*- 'vág' ige származékának tartotta. Két lényeges ponton nem követhetem az etimológiát adó Németh Gyulát:

1. Nincs semmilyen kényszerítő okunk arra, hogy csuvasos nyelvből magyarázzuk az ómagyar **Keszey* ~ **Kesziγ* alakot. A szóvégi ómagyar *-*γ* lehet hanghelyettesítés eredménye is. Bárczi hívta fel a figyelmet arra, hogy török jövevényszavainkban az átadó alakok szóvégi gutturálisai előtt két lehetséges út állt. Ha olyan korban került be nyelvünkbe a szóvégi török *-*k*-t, vagy *-*g*-t tartalmazó alak, amikor a magyar nyelvben szóvégi helyzetben nem volt *-*k*, *-*g*, akkor az egyik alkalmazkodási lehetőségként egy másodlagos véghangzó felvétele kínálkozott, a másik lehetőség pedig a -*γ*-vel való hanghelyettesítés volt.³⁸ Mindez azt jelenti, hogy az ómagyar **Keszey* ~ **Kesziγ* forrása nem szükségképpen rekonstruálandó szóvégi „csuvasos” *-*γ*-vel.

2. Ha igei származékként képzeljük el törzsnevünk török forrását, akkor a második szótag magánhangzójaként *-*ü*-t kellene felvennünk, a *käs*- igehez járuló névszóképző -*ük* (és nem -*äk*) lenne a törökben.³⁹

Úgy látom, hogy *Keszi* törzsnévünk etimológiai magyarázata során nem szükséges olyan sok hipotézist megfogalmaznunk, mint Németh tette, s a kétféle ómagyar alak egymáshoz való viszonyának tisztázása sem okoz nehézséget. A helyneveink által megőrzött (egykori ómagyar **Keszey* ~ **Kesziγ* >) *Kesző* (*Keszü*, *Keszi*) alakok forrása egy tör. **Käsäk* forma lehetett, az ómagyar **Keszi* pedig egy tör. **Käs* alakra mehet vissza. Valójában nincs is szükség rekonstruált formák felvételére török oldalon: mind a *käs* 'rész, darab, töredék' szó, mind az ebből -*ük* kicsinyítő képzővel képzett *käsäk* jól ismert a törökségben.⁴⁰ A császár által hallott ómagy. **Keszi* *-*i* véghangzója a magyarban került a török *käs* alak végére és ugyancsak adaptációs okok magyarázzák a török szóvégi *-*k* *-*γ*-vel történő átvételét.

gyarba: l. legújabban Ligeti (1986. 46, 56, 101: *kis*, *kicsi*, *kicsiny*). A mai volgai kipszak nyelvekben a várt alakban találjuk: tat. *kěčě*, bask. *kěšě* 'kis, kicsiny, fiatal'.

³⁸ Bárczi (1958. 122). Ligeti teljes mértékben elfogadta Bárczi érvelését és csatlakozott (1986. 82) Bárczi véleményéhez.

³⁹ A képzésre vonatkozóan l. Doerfer, TMEN (3. 595–96).

⁴⁰ Mindkét alak megvan Kāšgarīnál, a török történeti adatokat l. Clauson (748b: *käs*), (749b–50a: *käsäk*). Doerferrel ellentétben Clauson igei származéknak tartja a *käsäk* formát.

Keszi törzsnevünk ómagy. **Keszi* és **Keszeγ* ~ **Kesziγ* alakjainak egymás mellett élése éppennyolgyan jól elképzelhető, mint ahogy együtt élhetett egymás mellett a törökben a *käs* szó a *käsük* formával (vagy bármilyen alapszó a saját kicsinyítő képzővel képzett alakjával). Nemcsak a magyarság honfoglalásában részt vevő török etnikum, hanem a finnugor nyelvű magyarság is kicsinyítő képzővel bővített formának tarthatta a törzsnév hosszabb alakját, hiszen a török *Käsük* → ómagy. **Keszeγ* alakjának *-eγ végződését a magyarság azonosnak gondolhatta a finnugor eredetű *-eγ kicsinyítő képzővel. Az egymás mellett élő alakok közül a császár a **Keszi* alakot jegyezte fel, mert ezt a formát hallotta a nála járt magyar követektől, törzsi elnevezésként azonban szilárdabb lehetett a kicsinyítő képzős alak, törzsnévi eredetű helyneveink erről vallanak.

A *Keszi* törzsnévnek tehát biztos alapokon nyugvó etimológiát adhatunk. Indokolatlannak tűnik — az elhárított nehézségek után — komolyan mérlegelni Moór származtatási kísérletét⁴¹ és teljességgel elhibázott Menges török etimológiája is.⁴²

A származtatás jelentéstani oldalát Németh Gyula már kellő módon támogatta. Kimutatta, hogy a 'Töredék', 'Rész', 'Fél', 'Darab', 'Ág' stb. jelentésű nép-, törzs-, nemzetség- és ágnevek igen gyakoriak a törökségben.⁴³ Azt is igazolta, hogy a *Keszi* törzsnév etimonjával összefüggő török etnonimák több helyütt jelentkeznek a törökségben (*Käsir*, *Käsä*, *Kesük* stb.).⁴⁴ S végezetül arra is felhívta a figyelmet, hogy aligha véletlen, hogy a 'Töredék' eredeti jelentésű *Keszi* a bizánci törzsnévlista utolsó helyén áll: feltehető, hogy csak később került a törzs a rendszerbe.⁴⁵

Annak ellenére, hogy sok új információt a tárgyalt származtatáshoz nem nyújtanak, nem tekinthetünk el a mai török nyelvi adatok áttekintésétől.⁴⁶ Az adatok között találunk (vö. tuv.) olyat, ahol a mai jelentés

⁴¹ Moór (1951. 50–51) nem tartja ugyan kizártnak a *Keszi* Németh-féle török eredeztetését, de úgy véli, hogy más magyarázat is lehetséges. Ezek szerint a *Keszi* totemikus eredetű törzsnév is lehetne és a magyar nyelvjárási *kesze*, *keszi* (~ köznyelvi *keszeg*) halmnévvel függene össze. A származtatás sem hangtani, sem jelentéstani szempontból nem megnyugtató. Nem ad ez a megoldás magyarazatot a *Kesző*-féle alakokra. A TESz. (2. 470) szerint nem tisztázott egyébként a *keszeg* és a nyelvjárási alakok viszonya.

⁴² Menges figyelmen kívül hagyja törzsnévi eredetű helyneveinket és egyedül Konstantín *Κασή* adatát próbálja meg értelmezni. Elhibázott kísérlete tévútra vezet, a törzsnévet *Qası*-nak olvassa és a Käsğarınál meglévő török *qası* 'karám' szóval egyezteteti (1944–45. 275).

⁴³ (1930. 40–41)

⁴⁴ (1930. 40–41, 271)

⁴⁵ (1930. 272).

⁴⁶ Csak a fontosabb adatokat idézem. O: oszm. *kesek* 'Scholle; Erdklumpen' (HS), *kesek* 'kusok; glyba; kom (zemli i t.p.); suhoj navoz, dern'(TurRS); tkm. *kesek* 'komok, kusok

katonai, hadi műszó, s olyat is (csuv.) ahol beosztási terminus. Különösen tanulságosak ez utóbbi adatok, ahol a régi török **kās* és **kāsāk* (**kāsik*) mai fejleménye egyaránt tovább él. Mindez figyelemre méltó, még akkor is, ha a *Keszi* törzsnév ómagyar alakjai nem mutatnak nyelvi kritériumot az átadó török nyelv vonatkozásában, s a mai adatok a kérdésben nem tekinthetők perdöntőnek. Ugyanez a helyzet a jelentéstan területén is. A *Keszi* törzsnév eredeti jelentése 'Töredék' volt, még akkor is, ha — mint látni fogjuk a további törzsnévek tárgyalásakor — a hadi terminus, a beosztási kategória törzsnévünk magyarázata során csábító lehetőségeket kínálna.

Kürt

Bár Konstantín császár *Κουρτουγερμάτων* (gen.)⁴⁷ alakban a *Gyarmat* törzsszel együtt szerepelteti, őstörténetírásunk ma már vitán felülinek tekinti, hogy a *Kürt* eredetileg önálló törzs volt, csak valamilyen okból összevonásra került a *Gyarmattal*.⁴⁸ A bizánci adat egykori ómagyar **Kürtü*

suhoj gliny ili zemli'(TkmRS); *K*: tat. *kisäk* 'kusok, kusoček; otrezok; oblomok; glyba, kom, komok; loskut; klin, klynišek (tkani); klokk, kloček; lomot', lomtik; čast'; kusok, brusok (myla); otrez (materii); gram. člen' (TatRS), nyj.(gäy.) *kisäk* 'odin konec derevni' (TTDS 249), keresztény *kisäk* 'rész, adag'(tatB 56); bask. *kišäk* 'kusok, otrez; otrezok; oblomok; loskut; klokk, kloček (bumagi)' (BaškRS); kirg. *kesek* 'kusok, komok' (KirgRS); nog. *kesek* 'kusok, čast', razdel' (NogRS); kar.h. *kesek* (KarRPS), k. *kesek* 'kusok; otrezok; čast'' (uo.), t. *kesäk* 'otrezok, učastok' (uo.); kkalp. *kesek* 'kusok' (RKKalpS); Sz: alt. nyj(kmd.) *kezik* 'čast', nekotoryj' (Baskakov kmd. 221a); (tuba) *kezek* 'čast', kusok; moment' (Baskakov tuba 126a); hak. *kizek* 'kusok' (RHakS); tuv. *kezek* voen. vö. *serig kezē* 'voinskaja čast'' (TuvRS); *T*: ujj. *kesäk* 'kusok' (UjjRS 667c); *Cs*: *kas*, *kasā* 'ulica; okolotok, kvartal', kraj derevni; poočerednaja past'ba, podvornaja očerednost' čast' čego-l., (razg.) grupa, gruppirovka' (ČRS), *kasäk* 'obrezok, kusok, lomot', lomtik; poryv; polosa' (uo.), *kasā* 'az utca egyik oldalán levő házszor; a falunak bizonyos része, külön negyede, szere; barázda' (P); *kasäk* Szp. 'id., el- vagy lemetszett darab' (uo.), *kas* 'ulica, okolotok; derevnya?' vö. *anat kas* 'nižnij konec', *vāta kas* 'srednjaja čast', *tu kas* 'verhnij konec' (Ašm. 6. 127) — Ašmarin megjegyzi, hogy ezekben az összetételekben a csuvas *kas* az orosz *kurmys* terminus megfelelése.

⁴⁷ Vö. itt 24.j.

⁴⁸ A bizánci forrás egybeírt *Κουρτουγερμάτων* adata már számos történeti és nyelvészeti találgatásra adott okot. Németh Gyula kétségtől helyesen mutatott rá, hogy a császárnál szereplő *Κουρτουγερμάτων* alak két törzsnék, a *Kürt*nek és a *Gyarmat*nak az egyesüléséről tanúskodik. Ezt világosan mutatják törzsnévi eredetű helyneveink, melyek a két — egykor önálló — törzs emlékét külön *Kürt*, és külön *Gyarmat* alakban őrzik, de nem találunk **Kürtgyarmat* helynevet. (1930. 249–50). Az irodalomban számos bizonyíthatatlan, egymásnak ellentmondó elképzelés látott napvilágot a bizánci adat kapcsán. Moór Elemér pl. rövid idő leforgása alatt két eltérő elmélettel is jelentkezett (1944. 6–7; 1951. 42–43). Itt ezekre nem térhetünk ki, szempontunkból az a lényeges, hogy két régebben önálló törzset említ a forrás összeírt alakban. Más kérdés az, hogy milyen történeti magyarázatot nyerhet a bizánci adat, ha valóban az egykor önálló törzsek, a *Kürt* és a *Gyarmat* egyesülését, vagy egyesítését takarja. E téren sem vagyunk híján feltevésnek. Az egyik lehetséges magyarázatra vö. újabban Ligeti (1986. 378–79). Magam is visszatérek még erre a kérdésre lentebb.

hangalakra enged következtetni.⁴⁹ Törzsnévi eredetű helyneveink régi adatai⁵⁰ nem szolgálnak határozott felvilágosítással az első szótagi magánhangzó hosszúságát illetően. Úgy gondolom, hogy nem zárhatjuk ki, hogy az első szótagi magánhangzó hosszú volt és a mai *Kürt* helyneveink -ü- je másodlagos rövidülés eredménye lehet.⁵¹

A *Kürt* törzsnév nem rendelkezik a szakirodalomban elfogadott etimológiával. Eddigi származtatásai⁵² közül — úgy látom — Némethé a legelterjedtebb, jóllehet ez a magyarázat az egyik legkevésbé elfogadott Németh Gyula törzsnévi etimológiái között.⁵³ Furcsa módon Németh Gyula, aki a *Kürt* törzsnévvel többször is foglalkozott, ebben a származtatásban nem kételkedett.⁵⁴ Több ízben is védelmébe vette ezt az etimológiát, mely szerint a *Kürt* törzsnév eredeti jelentése a törökben 'Hóvihar, Hólavina, Hótorlasz' lehetett.⁵⁵ Az is nyilvánvaló, hogy Németh elsősorban szemantikai okok miatt ragaszkodott ehhez a megoldáshoz, mert beleillett abba a török népnévadási szokásba,⁵⁶ melyre valóban számos példát gyűjtött is, miszerint a 'Hótömeg, Jégtömeg' típusú elnevezések gyakran jelentkeznek nép-

⁴⁹ Ld. a részletes és gondos magyarázatot Gyócinál. (1943. 70–72).

⁵⁰ Ezek közül említem: 1138: *Kurtu*; 1156: *Kurt*; 1223: *Curth*; 1245: *Curtu*; 1261: *Kyrth*; 1277: *Kuurth*; 1328: *Kyürth*; 1346: *Kyurth* 1373: *Kyurth* stb. — Kristó–Makk–Szeffű (1973. 34), vö. még: Nagy (1910. 29–30); Németh (1930. 250) Kniezsa (1938. 457ab); Moór (1944. 97b–98a); Györffy (1987.1. 226, 456, 784, 897; 2. 298; 3. 111, 214, 435–36). A *Kürt* megvan régi várjobbágynemzettség nevéként is, l. Kristó–Makk–Szeffű i.h.

⁵¹ Mindenesetre meggondolkodtató, hogy helynévi anyagunkból az derül ki, hogy az első szótagi magánhangzó hosszúságát sejtető adatok későbbiek: csak a 13. századtól vannak -uu-, -yü- stb. írásképek, s a régebbi adatok rövid magánhangzóra utalnak. A kérdés eldöntésében a bizánci adatnak nincs szavazata.

⁵² Nagy Géza (1910. 29) Kuvrat fejedelem nevével, illetőleg annak „az ó-bolgár fejedelmi lajstrom szerint *Kurt*” nevével magyarázta törzsnévünket. Egy súlyos tévedés, mely azóta is lépten-nyomon felbukkan az irodalomban, minden alapot nélkülöző módon. Pais Dezső (1922. 31) — nem minden előzmény nélkül — figyelmen kívül hagyva törzsnévi eredetű helyneveink vallomását, mely egyértelműen a magas hangrendűség mellett szól, a bizánci forrás adatát „a török *kurt* ~ *kurd* 'farkas' szóval” próbálta egyeztetni. Hasonló magyarázattal kísérletezett már Vámbéry is (1882. 152–153). Volt kísérlet, mely a magyar *kürt* közszóval hoza összefüggésbe *Kürt* törzsünk nevét, vö. TESz. (2. 693–94).

⁵³ Ligeti, aki nem titkolt fenntartással fogadta Németh törzsnévi magyarázatait, némelyiket mégis igyekezett támogatni, apró javításokat javasolva védte pl. a *Jenő* etimológiáját. A *Kürt*tel kapcsolatban mindig szkeptikus maradt. 1986-ban írja: „Kezdetől fogva elfogadhatatlannak tűnt számomra a *Kürt* és *Kér* magyarázata, bár bámulattal adóztam a bennük megnyilvánuló gazdag fantáziának” (252).

⁵⁴ Egyéb magyarázataival szemben élete végén kritikusabb lett. Mint fentebb is említettem, a *Gyarmat* és a *Kér* törzsnevek 1930-ban javasolt etimológiai magyarázatát egyik utolsó cikkében visszavonta (1975. 156).

⁵⁵ L. (1930. 249–53), (1969. 13–14), (1975. 156).

⁵⁶ 1969-es (német nyelvű) cikkében írja: „Die Zusammenstellung des ungarischen Stammesnamens mit den türkischen Wort *kürt* 'hochaufgetürmter, Schnee Lawine, Verschneien' ist aber nur in dem Falle anzunehmen, wenn es im Türkischen auch andere Namen dieser

ill. néprésznévként.⁵⁷ Németh eljárása teljesen érthető, védhetőnek viszont nem merném nevezni.

Úgy látom, hogy *Kürt* törzsnevünk a törökből fejthető meg és én sem becsülném le a jelentéstani érv nyújtotta lehetőséget, csak másként alkalmazom azt. Úgy látom ugyanis, hogy *Kürt* törzsnevünk ugyanabba a jelentéstani csoportba tartozik, mint a lentebb tárgyalandó *Gyarmat*, *Jenő* és *Kér* törzsnevek.

A *Kürt* törzsnév — mint látni fogjuk — nyelvészeti szempontból igen beszédesnek mutatkozik: vall arról a nyelvágról, amelyikből nyelvünkbe került, s ősisége felől sem hagy kétséget.

Itt javasolt etimológiája szerint a *Kürt* törzsnév belső magyar fejlemény, melynek alapjául egy korai csuvasos **kögür* 'mell' jelentésű szóalak átvétele szolgált, majd ehhez egy ősmagyar/ómagyar **-tü* kicsinyítő képző járult: magy. *Kürt* < ómagy./ősmagy. **Kürtü* ~ **Kürtü* ← öcsuv./ócsuv. **kögür* < **kögür* + ősmagy./ómagy **-tü* kicsinyítő képző. A *Kürt* törzsnév eredeti jelentése ezek szerint 'Mellecske' lehetett és 'Mellső', 'Mellnél lévő', 'Mellvéd' értelemben válhatott — világosan hadi terminusként — törzsi elnevezéssé.

Nézzük mindenekelőtt a javasolt csuvasos **kögür* alakot!

A török rekonstrukció szempontjából egy lényeges kérdést kell tisztáznunk: a szóközépi **-g-* problémáját. A török (nyelvtörténeti és mai nyelvi) adatok⁵⁸ összeállításánál során Clauson köztörök **kögüz*, Róna-Tas **kőküz* formából indul ki. Etimológiai szempontból mindenképpen Róna-Tas Andrásnak van igaza: rámutat, hogy a köztörök **kőküz* alak származékszó, a **kők* 'szopik' ige derivátuma.⁵⁹ A szóközépi **-k-* mellett szólnak a csuvas nyelvi adatok is, melyekben a *-k-* ill. *-kk-* korábbi **-k-* hang esetén a várható képviselő.⁶⁰ Mindez alapján úgy tűnhet, hogy a törökségben a kérdéses 'mell' jelentésű szóban mindenképpen **-k-* ból lehet kiindulnunk. Más kérdés, hogy a törökségi adatok között találunk olyanokat is, amelyek másodlagos, de mindenképpen régi szóközépi **-g-* re engednek következtetni:

Art vorhanden sind. Nun will ich beweisen, dass es im Türkischen Völkernamen dieser Art in grösserer Anzahl gibt" (14).

⁵⁷ Említett cikkében a következő példákat hozza: *Qarluq*, *Boran*, *Qay*, *Qartu*, *Burlaq*, *Buslaq*, *Qara-Bura*.

⁵⁸ Gondos összegyűjtésüket l. Clauson (714ab: *kögüz*); Róna-Tas (Dissz. 1. 491–93); vö. még Räsänen (288b: *kőküz*); Sevortjan (3. 54–55: *gövüs*)

⁵⁹ (Dissz.1. 491–93)

⁶⁰ A csuvas adatok: *käkär* 'grud'(verhnjaja čast' tulovišča); *grud'* (ženskaja); *grud'pered* (rubaski i t.p.) (ČRS); *käkär*, Szp. *kőkör* 'mell' (P); (anatri *käkär*, (virjál) *kőkör* 'grud'ženščiny; *grud'zemli*; čast'telegi: lisica' (Ašm.7. 107), (anatri) *käkkär*, (virjál) *kökkör* id. (uo. 108).

Az oguz nyelvekben a mai adatokban *-k-* t várnánk egy korábbi **-k-* helyén, de úgy látszik, hogy az oszmánli, türkmén, gagauz nyelvi adatok **-g-* re mennek vissza.⁶¹ Azt nem mondhatjuk, hogy csak egy török nyelvágban találunk szóközépi **-g-* re utaló adatokat. Sajátos kettősség figyelhető meg a Codex Cumanicusban.⁶² Megtaláljuk a szót (legalábbis birtokos személyragozott alakját) *-k-* val, *-g-* vel és *-v-* vel is. A *-k-* val és *-g-* vel előforduló adatok egyaránt utalhatnak egy korábbi kipszak szóközépi **-k-* ra az adott szóban,⁶³ de a *kövüs -v-* je csakis **-g-* re vezethető vissza.

Összegezve a török nyelvi adatokat,⁶⁴ arra kell gondolnunk, hogy a vizsgált szóban egy régi török **kőküz ~ *kögüz* ingadozással számolhatunk.

A csuvasos **kögür* 'mell' szó sorsa az ősmagyarban, ómagyarban nem követhető pontosan nyomon. Fonetikai szempontból a magy. *-ü-* nagy valószínűséggel egy ősmagyar kori diftongikus hosszúságból érthető a korábbi

61 O: oszm: *göğüs* 'Brust, Decke (Deckplatte des Schallkörpers eines Saiteninstrumentes)' (HS), *göğüs* 'grud'; grudnaja kletka; grud', odna iz molocnyh želez (u ženščiny); verhnjaja deka (skriпки i t.p.)' (TurRS), *göges, göğüs, göğüz, göğüs* (YTS); tkm. *gövüs* 'grud'; centr, serdce čego-l.' (TkmRS); gag. *güs* 'grud', grudnaja kletka; grudnoj' (GRMS).

62 L. Grönbech (1942. 150): *kögüs, kövüs*, mit Vokalsuff. auch *köks-*.

63 Ugyanakkor tudnunk kell, hogy nem szükségképpen utalnak **-k-* ra, mert a *köks- -k-* ja lehet másodlagos egy kipszak **-g-* helyén és a *kögüs -g-* je sem feltétlenül kipszakos sajáttság (csak lehet az) egy korábbi **-k-* helyén.

64 Nem tudjuk nyomon követni a **kőküz (*kögüz)* szó sorsát valamennyi török nyelvben, mert 'mell' jelentésben a török nyelvek jó részében a *kökräk, kökrek, kükräk* szót ill. fejleményeit találjuk. Szempontunkból még a következő török adatok vehetők mindössze figyelembe: kar. *k. kökis, köxis* 'grud' (KarRPS); alt. *kögüs* 'grud', grudnaja kletka; serde; (peren.) mudrost', razum' (OjrRS), nyj. (kmd.) *kükse* 'grud' (Baskakov kmd. 228b), (tuba) *köksi* 'duša, grud' (Baskakov tuba 130a); hak. *kögis, köksi* 'grud' (RHakS); ujj. *köksä* 'grud', bjüst' (UjgRS 652c), nyj. *kükäs* id. (uo. 662c) hal. nyj. *küs, köys* 'Brust' (Doerfer-Tezcan 151ab). Adataink a fentebb idézett adatokban észlelt ingadozást erősítik. Etimológiánk szempontjából nem elsőrangú fontosságú kérdés ugyan, de megemlítem, hogy nehéz állást foglalni a köztörök *kökrek* stb. alakokkal kapcsolatban. Ezek főként a kipszak nyelvekből mutathatók ki (vö. pl. tat. *kükräk* 'grud', peren. grud', moloko materi; lifčik, nagrudnik (ženski)' (TatRS); nyj. (t.ya.,kuzn. stb.) *kükräk* 'vyšityj nagrudnik, nadevaemyj ženščinami pod plat'em' (TTDS 280), keresztény *kükräk* 'mell' (tatB 67); bar. *kökräk* 'grud' (Dmitrieva 161); bask. *kükräk* 'grud' (BaškRS); kirg. *kökürök* 'grud' (každaja iz dvuh ee polovin') (KirgRS), nyj. (északi) *kökürök jak* 'vostok' (*jak* 'storona') (uo.) stb., de megvan pl. a turki nyelvek közé tartozó ujgurban is: *kökräk* 'grud', bjüst' (UjgRS 652c). Kérdéses, hogy mi a viszony ezek és a *kőküz (kögüz)* alakok között. Lehetséges, hogy igaza van Räsänennek, aki (288b) a *kökräk, kükräk* stb. formákat *-äk* kicsinyítő képzős származékoknak tartja. Ez esetben a szó *-r-* je a köztörökben abba a ritka kategóriába lenne besorolható, melyben az igen korán jelentkező rotacizmus nem tartotta tiszteletben egyébként megszokott elterjedési határait. Az is lehetséges viszont, hogy a két 'mell' jelentésű szó — legalábbis első fokon — nem tartozik össze. Róna-Tas (Dissz.1. 491–93) együtt tárgyalja az adatokat. Felveti annak a lehetőségét, hogy a *kökrek* stb. alakokban *-rek* képzővel is lehet dolgunk. Gondos összeállításában felhívja a figyelmet a korábban már Gombocz és Kannisto által is tárgyalt manysi *kazër, kakër, kuzr* stb. adatokra. Gombocznak ad igazat Kannistoval szemben, amikor úgy véli, hogy ezek inkább tatár jövevények és nem valószínű, hogy a csuvasból származnak.

csuvasos **ögü* helyén. A változás fázisai jól rekonstruálhatók, a részfolyamatok kronologizálásának kérdéseit azonban nyitva kell hagynunk. A *-*g*-spirantizálódása elkezdődhetett, sőt végbe is mehetett az átadó nyelvben is, bár valószínűbb, hogy ez már magyar talajon jelentkezett (*-*ögü*- > *-*ögyü*- > *-*öüü*- > *-*üü*- > *-*ü*-). A feltételezett őcsuv./ócsuv. *-*ögü*- ~ magy. -*ü*-megfelelésre két korai török jövevényszavunk szolgáltat analógiát. Ezek a *bü* és a *bölcs*.⁶⁵ Sajnos, az analógia nem tökéletes, de ez természetes. Itt tárgyalt *Kürt* törzsnevünk a harmadik olyan jövevényszavunk, ahol az átadó alakban etimológikus **ögü* hangkapcsolat meglétével számolhatunk. *Bü* szavunkban -*ü*, *bölcs* szavunkban -*ö*- a mai magyar képviselő. A *Kürt* már a harmadikféle képviselőt, az -*ü*-t mutatja. Három példa alapján nem is lehet szabályszerű, „elvárt” megfelelésről beszélni.

A *Kürt* törzsnév -*t* végzete ősmagyar kori finnugor eredetű kicsinyítő képző⁶⁶ lehet. Közismert, hogy az ősmagyarban, ómagyarban rendkívül gyakori a kicsinyítő képző használata. Láttuk és látni fogjuk, hogy *Keszi* ill. *Jenő* törzsnevünkben is kicsinyítő képzővel számolhatunk. Igaz, a *Keszi* és a *Jenő* esetében török oldalon jelentkezett a kicsinyítés. Tulajdonneveink között találunk azonban pontos analógiát nyújtó személyneveket. Ilyen az *Árpád* és a *Gyécsa* nevünk. Mindkettőben török eredetű szótövhöz járult az ősmagyar kori finnugor eredetű kicsinyítő képző.

Kürt törzsnevünk itt javasolt török etimológiája mellett szól egy lényeges jelentéstani érv is. Mielőtt erről szólnék, lássuk azonban *Gyarmat* törzsnevünk magyarázatát.

Gyarmat

Törzsnevünk ómagyar hangalakja Konstantín császár *Κουρτουγερμάτου* (gen.) adata⁶⁷ alapján **Gyermatu* lehetett.⁶⁸ Törzsnévi eredetű *Gyar-*

⁶⁵ Vö. legújabban Ligeti (1986. 271–72).

⁶⁶ L. D.Bartha (1958. 105–106).

⁶⁷ Vö. itt 24. és 48. j.

⁶⁸ Ha kizárólag a bizánci adatból indulunk ki, lehetőség nyílik szókezdő *j*-olvasatra is. Helynévi anyagunk azonban — mint látni fogjuk — egyértelműen ómagy. **gy*- szókezdőre szavaz és nincs rá okunk, hogy helyneveink *gy*-jét másodlagosnak tartsuk egy korábbi **j*- helyén. Felmerülhet továbbá a szóvégi, ún. sorvadó ómagy. *-*u* magánhangzó kérdése. Németh nem dönti el a kérdést (1930. 253): *Gyermat(u)* olvasatot ad. Ligeti sem fogalmazza meg határozottan az álláspontját: korábban *Gyermat* (1963. 235), újabban *Gyermatu* (1986. 85) alakot szerepeltet. A kérdést részletesen elemző Gyóni szerint (1943. 72), bár a bizánci adat nem egyértelmű a szóvégi ómagyar vokális meglétét illetően, hiszen tövégi vokális esetén hangsúlyjelöléses genitivusi -*ov* végződést várnánk, forrásunk -*ov* végzete mégsem vall a tövégi magánhangzó hiányáról, mert összetétel tagjaként szereplő elemek esetében a várt hangsúlyjelölés nem következetesen érvényesülő szabályszerűség. Úgy látom, hogy a szóvégi magánhangzó megléte vagy hiánya egyébként sem perdöntő

mat helyneveink régi adatai⁶⁹ arra engednek következtetni, hogy a magyarban az első szótagban eredeti *á magánhangzó volt.⁷⁰ Ebből érthetők helyneveink történeti adatainak első szótagi másodlagos u, o, e hangjai és a bizánci forrás által tükrözött ómagy. *é hang egyaránt.

Gyarmat törzsnevünk ismeretlen eredetű, annak ellenére, hogy megfejtésére több kísérlet történt.⁷¹ Ezek közül a legismertebb Németh Gyula 1930-ban megfogalmazott magyarázata. Németh úgy gondolta, hogy *Gyarmat* törzsnevünk egy ómagy. **Gyormatu* formára vezethető vissza és ez az ómagyar szó török eredetű. Forrását bolgár-török (csuvasos) **d'žormati* alakban rekonstruálta, melynek eredeti jelentése Németh szerint 'fáradhatatlan' lehetett.⁷²

Ez az etimológiai megoldás magyar és török oldalon egyaránt hangtani nehézségekkel küzd, török oldalon jelentéstani és alaktani gondok egyformán jelentkeznek. Ezekre a nehézségekre Ligeti 1963-ban nyomatókkal figyelmeztet.⁷³ Itt csak főbb kifogásait emelem ki: 1. magyar oldalon az első szótagi

kérdés. A bizánci adat -u-ja, ha igaza van Gyóninak, és ténylegesen megvolt a császárnál járt magyar követek kiejtésében, még mindig igen sokértékű ahhoz, hogy döntő szerepet játszon az etimológia szempontjából: állhatott pl. (feltéve, ha jövevényszó volt) az ómagyar alakban egyszerűen adaptációs okok miatt, anélkül, hogy az átadó alakban meglelt volna; visszamehet az ómagy. *-u korábbi *j hangra, azaz lehet másodlagos labializációs folyamat eredménye (vö. Bárczi 1958. 21) stb. Elvi lehetőségként felmerülhetne még az első szótagi magánhangzó interpretálásának a kérdése. A bizánci ε ugyanis nyílt e hangot is jelölhet, l. Gyóni (1943. 209). A magyar helynévi anyag azonban itt is segítségünkre siet és kizárja ezt az „elvi” lehetőséget. Németh, Ligeti, Gyóni egyaránt zárt ómagy. é hangot látnak az ε íráskép mögött.

⁶⁹ *Gyarmat* helyneveink régi adatai igen változatos képet mutatnak: l. 1135: *Garmoth*; 1153: *Gormot*; 1156: *Gurmot*; 1219: *Gormot*; 1232: *Gurmot*; 1248: *Yarmath*; 1268: *Gyarmath*; 1282: *Gormoth*; Rogeriusnál: *Geroth* stb. — Kristó-Makk-Szegfü (1973. 35), vö. még: Nagy (1910. 30); Németh (1930. 253); Kniezsa (1938. 457b-58a); Moór (1944. 98ab); Györffy (1987.1: 221, 445, 507; 2: 290, 589; 3: 196-97).

⁷⁰ Így vélte ezt már Bárczi és Ligeti is, l. lentebb.

⁷¹ A *Gyarmat* törzsnév származtatásai közül megemlítem Vámbéry ötletét (1882. 152-53). Vámbéry *kurt germeti*-nek értelmezve a konstantinoszi *Κουρτουγερμάτου* adatot, törökből magyarázza az összetett törzsnévet. Nem kis fantáziával 'a farkas nem nyomult be' jelentést tulajdonít a *Kürtgyarmatnak*. Legalább ilyen kalandosnak tűnik egy friss magyarázat is. Ez Mándoky Kongur István ötlete. Eszerint törzsnevünk, valamint a vele egyeztetett baskír *Yurmat*⁷ törzsnév a *szarmata* nép nevét örzi, vagyis iráni eredetű. Ld. Mándoky (1976. 42). Védhetetlen hipotézis.

Gyarmat közsavunk nem tartozik ide. Ez nyelvújítási elvönás *Balassagyarmat*-féle helyneveinkből (TESz.1. 1123a). A TESz. egyébként helyesen utal arra, hogy ezek a helyneveink viszont törzsnévi eredetűek. *Gyarmat* törzsnévünket bizonytalan eredetűnek tartja, ugyanakkor elfogadja a magyar *Gyarmat* és a baskír *Yurmat*⁷ törzsnév nyelvi egyeztetését.

⁷² (1930. 253)

⁷³ (230-39)

magánhangzó nagy valószínűséggel eredetibb **a* volt;⁷⁴ 2. az egyébként oguz nyelvágból ismert *yor-* ige jelentése nem ‘elfárad’, hanem ‘elfáraszt’; 3. a rekonstruált *-*mati* helyén inkább *-*madī(n)* lenne a várt végződés.

Németh 1966-ban Ligeti Lajos minden ellenérvét elfogadta,⁷⁵ egyetértett Ligeti végső következtetésével is, hogy a törzsnév eredetét mindenképpen a törökben kell keresni, majd úgy véli, hogy egy **yormatī* vagy **yarmatī* hangzású alak lehetett a köztörök megfelelése a magyar törzsnév forrásának. Ez alakilag egy múlt idejű finit igei forma lehet, szemantikai szempontból viszont nem tesz javaslatot.⁷⁶ Ehhez képest további fejleményt jelent, hogy 1975-ben teljesen visszavonja az etimológiát, ismeretlen eredetűnek minősíti a *Gyarmat* törzsnévet.⁷⁷

Ligeti még két ízben foglalkozik a törzsnévvvel,⁷⁸ s bár a törzsnévek etimológizálásával kapcsolatban — mint láttuk — mindig is szkeptikus volt, 1979-ben felhívja a figyelmet a törökségben jól ismert *yār-* ‘hasít, elválaszt’ jelentésű igére és az ige csuvas nyelvből kimutatható *šur-* alakjára.⁷⁹ Majd így folytatja: „A magyar törzsnévnek ehhez az igéhez való kapcsolódása egyelőre nem világos. Magyarázat igénye nélkül azonban megemlítem, hogy van a szónak egy *yartīm* származéka Kāšγarīnál: *bir yartīm bođun* ‘a section of the [!] people which has separated itself from the (rest of [!] the community)’; vö. Clauson, ED 959.”

Németh Gyula és Ligeti Lajos nem véletlenül kereste a *Gyarmat* törzsnév eredetét a törökben. Ez a törzsnévünk is török eredetű és közel hasonló kiinduló alakból lehet megfejtteni, mint azt Németh és Ligeti várta.

Gyarmat törzsnévünk ómagy. **Gyarmātu* alakja egy **Dzsarimati* hangalakú ősmagyar formára vezethető vissza. Az ősmagyar alak csuvasos nyelvből származik, forrása egy **Ĵarimati* < **Ĵarimārti* ‘Hát Mögötti, Hát Mögött [Lévő]’ eredeti jelentésű forma volt.

⁷⁴ Németh **o* > *a* változást tételezett fel a magyarban és ezzel magyarázta a *Gyarmat* helynevek első szótagi -*a*- hangját. Ebből a másodlagos -*a*- hangból érthető lenne azután a bizánci adat által megőrzött ómagy. **e* hang is. Ezzel szemben Ligeti rámutat, hogy a magy. *a* < **o* szláv jövevényszavainkra jellemző változás és mindössze két török jövevényben tudjuk e változást kimutatni. Ezek a kún eredetű *Balmaz* és a *karám*. Mindez természetesen nem egyeztethető kronológiailag a *Gyarmat* törzsnévben feltételezett *o* > *a* változással. Ligeti előtt már Bárczi is eredetibb ómagy. **a* hang meglétére gondolt a törzsnév első szótagjában. (1958. 104).

⁷⁵ NyK 68 (44), ALH 16 (13–14).

⁷⁶ L. előző j.

⁷⁷ (1975. 156)

⁷⁸ (1979. 135–36), (1986. 21, 85, 198, 252, 378).

⁷⁹ L. (135–36).

A javasolt etimológiának sem hangtani, sem alaktani akadályja nem mutatkozik és jól illeszkedik jelentéstani szempontból a magyar törzsnevek rendszerébe.⁸⁰

Az ősmagyar **Džarimatj* szóalak szókezdő **dž*-hangjának *gy*-vé válása szabályszerű,⁸¹ de annak tekinthető a második szótagi *-*j*-magánhangzó eltűnése is.⁸² A szóvégi *-*u* hang feltehetően már az ómagyar korban alakult ki, másodlagos labializációval.⁸³

A török oldalon rekonstruált **Ĵarīmārti* alak egy összetett szó. Első része a **Ĵarīm* szó. Ez csuvasos formája a törökségben jól ismert *yarīn* szónak, melynek eredeti jelentése 'lapocka' volt.⁸⁴ Megvan a szó ebben az alakban Kāšγarīnál.⁸⁵ A *yarīn* formát ugyanakkor számos török nyelvben — a köztörök kortól kezdve kiszorította a közel hasonló hangzású *yağrīn* forma.⁸⁶ Ez utóbbi elválasztandó az eredeti *yarīn* formától. Szempontunkból rendkívül fontos, hogy megvan a köztörök *yarīn* alak szabályos megfelelése a csuvasban. Ez a *šurām* alak.⁸⁷ A csuvas forma a „várt” fejlemény a törzsnevünk eredeztetésénél rekonstruált csuvasos **Ĵarīm* alak helyén. A **j*- > *š*-, *-*a*- > -*u*-, *-*i*- > -*ä*- változások mindegyike szabályszerű és a szóvégi csuv.

⁸⁰ Szervesen kapcsolódik a *Gyarmat* törzsnév a fentebb tárgyalt 'Mellecske' eredeti jelentésű *Kürt* törzsnévhez, de — mint látni fogjuk — ugyanebbe a jelentéstani kategóriába tartoznak *Jenő* és *Kér* törzsneveink is.

⁸¹ Vö. Bárczi (1958. 119), Ligeti (1986. 19–22).

⁸² E jól ismert tendencia, melyet régebben Horger-törvénynek, majd kétnyíltszótagos törvénynek nevezett el a magyar nyelvtörténeti irodalom, Bárczi (1958. 78) szerint feltehetően csak a 12–14. században érte el a csúcspontját — mint Bárczi (i.h.) írja — „ennél régebben is, meg későbbben is hatott. Kétségtelen nyomai vannak az ősmagyarban is.” Egy ilyen nyomot képviselhet *Gyarmat* törzsnevünk is.

⁸³ Az ómagyar kori jelenségről l. Bárczi véleményét (1958. 19).

⁸⁴ L. Clauson (970a: *yarīn*); Räsänen (178ab: **yaγ(u)r(un)*).

⁸⁵ Vö. a Clauson (i.h.) által citált közmondásban: *yarīn bulğansā ēl bulğanur* 'if the shoulder blade is irregular, the realm is in disorder'. A közmondásban a *yarīn* a kockázásnál használt lapockacsontot jelenti.

⁸⁶ Az eredeti **yarīn* alakra mutató megfelelést (figyelman kívül hagyva a csuvas adatokat) csak a szibériai török nyelvágban és a jakutban találunk *Sz*: alt. *d'arīn* anat. 'lopatka' (ojrRS), nyj. (kmd.) *d'arīn* 'plečo, plečevaja lopatka' (Baskakov kmd. 211b), tuba *d'arīn* 'lopatka, plečo' (Baskakov tuba 114a); hak. *čarīn* anat. 'lopatka' (RHakS); tuv. *čarīn* 'lopatka (čeloveka i životnogo)' (TuvRS); *J*: *sarīn* 'plečo' (RJakS).

A *yağrīn* forma ill. fejleményei uralják a többi nyelvágat. Csak néhány nyelvből hozok példát: *O*: oszm. *yağrīn*, *yağrīn* 'sirt, sirtin yukarı kürek kısmı' (YTS); tkm. *yağrīn* 'spina' (TkmRS); *K*: bask. *yaur ĩn* 'zapleč'e; zaplečnyj' (BaškRS); kirk *forun* 'lopatočnaja kost' (KirkRS); nog. *yavirīn* 'plečo, zapleč'e' (NogRS); kmk. *yavrun* 'verhnjaja čast' spiny meždu plečami, zagorbok' (KmkRS).

⁸⁷ A csuvas adatok a következők: *šurām* 'spina, hrebet, spinka (odeždy)' (ČuvRS), nyj. *šorām* 'spina; pojasnica; vyšivka na spine kaftana' (Ašm.12. 269).

-m köztörök -n is tökéletes megfelelés.⁸⁸ *Gyarmat* törzsnevünk szempontjából a csuvasos -m-nek kiemelkedő jelentősége van: a magy. *gy-* szókezdő önmagában még aligha lenne bizonyíték törzsnevünk csuvasos nyelvből való származtatása mellett, az -m- viszont egyértelműen erre mutat.⁸⁹

Az átadó alakként feltüntetett **Jarimatī* szó második része, az *-atī elem egy korábbi **arti* formára megy vissza. A -t- előtti -r- > -∅- változás nem meglepő jelenség a törökben⁹⁰ és ha nem is „csuvasos kritérium”, jól ismert a csuvasból is.⁹¹ Az *arti* szó, a rekonstruált összetétel második része, grammatikailag az *art* ‘nyakszirt, tarkó’, majd ‘valaminek a hátsó része’ jelentésű — a törökségben jól elterjedt⁹² — szó egyes szám 3. személyű -ī birtokos személyraggal ellátott alakja. A kiindulópontként megjelölt szóösszetétel, a **Jarimārtī* alaktani szempontból tökéletes szerkezet.

⁸⁸ Ugyanezt a megfelelést tükrözi *szám* szavunk szóvégi -m-je, melynek köztörök megfelelései -n hangot mutatnak. Ugyanakkor tudjuk, hogy a csuv. -m ~ köztörök -n megfelelés nem következetesen érvényesülő jelenség. Ismerünk köztör. -n ~ csuv. -n megfelelést is és közismert az is, hogy a köztör. *-ŋ helyén is található a csuvasban -m-et. Ez utóbbi típust képviseli a magyar nyelv *gyom* szavában lévő -m. Vö. Róna-Tas (1978. 84).

⁸⁹ Ligeti (1986. 19 sk.).

⁹⁰ Természetesen csak analógiaként és teljesen függetlenül a régi csuvasos nyelvi változástól említtem meg ugyanennek az eredeti **arti* alaknak néhány mai nyelvjárási alakját a szalárban: (udž., ejš.) *aci* ‘potom, zatem’ (Tenisev 280), (al.) *aji* v. *služ.* znač. ‘za’ (uo 285), (al.) *aji* ‘vsled, nazad’ (uo.), (udž., ejš.) *ātī* ‘zatem, potom’, v. *služ.* znač. ‘za’ (uo.296) stb.

⁹¹ Az etimológikus *-rt- hangkapcsolat helyén -t- található a mai csuvasban számos esetben. Néhány példa: csuv. *vit-* ‘beföd, fedez’, *vite* ‘födél, lepel’ (P), vö. köztör. *ört-* ‘befed’ (Clouston 202b); *xätäl-*, *xötöl-* ‘megmenekedik’ (P), vö. köztör. *qurtul-* id. (Clouston 650a). A példák számát bőségesen szaporíthatjuk. Fontos a csuv. *itā* ‘páratlan szám’ jelentésű szó, mely — Egorov csuvas etimológiai szótárával szemben (344) — egy **art* vagy **arti* alakra vezethető vissza.

⁹² A történeti és mai adatok összeállítását l. Clouston (200b–201a: *art*); Räsänen (27b: *art*); Sevortjan (1. 179–80: *art*). A mai adatok közül itt is meglegszem egy válogatással: *O*: oszm. *art* ‘der hintere oder hinten befindliche Teil’ (HŞ), vö. (mil.) *art hey’et* ‘das Nachkommando’ (uo.), vö. még *artçı* ‘Nachhut’ (uo.); *art* ‘spina; zadnjaja storona; zadnjaja čast’ (čego-l.); *zad*; oborotnaja, (obratnaja, protivopoložnaja) storona; prostranstvo, nahodjašceesja pozadi (kogo-čego-l.); prodolženie; okončanie; konec; *zadnij*; po sledujuščij; v funkcij služ. imeni’ (TurRS); vö. *artçı* (voen.) ‘ar’ergard; epigon’ (uo.); tkm. *art* ‘zadnjaja storona čego-l.’ (TkmRS); gag. *ard*, *art* ‘zadnjaja (tyl’naja) storona, spina, zad’ (GRMS); *K*: tat. *art* ‘zadnjaja storona (tulovišča čeloveka); zadnjaja čast’ (storona) čego-l.’ (TatRS), nyj. (kas.) *art* ‘niz, pod’ (TTDS 45), (mäl.) id. ‘posle’ (uo.); (gäy.) *artī* ‘posled - u životnyh’ (TTDS 45); bar. *art* ‘zad, zadnjaja čast’; *za*, *szadi*’ (Dmitrieva 128); bask. *art* ‘zad, zadnjaja storona; tyl; zadok’ (BaškRS), nyj. id. ‘spina’ (uo.); kirk. *art* ‘zad, zadnjaja čast’, *zadnjaja storona*’ (KirgRS); nog. *art* ‘zad, zadnjaja storona, zadnjaja čast’, *zadok*; *tyl*’ (NogRS); kar. h.k.t. *art* ‘spina; tyl, zadnjaja storona’ (KarRPS); kkalp. *art* ‘zad’ (RKKalPS); kar-balk. *art*, vö. *art jan* ‘tyl; zadnjaja čast’ čego-l.’ (RKar-balkS); SZ: alt. *art* ‘zad zadnjaja čast’; konec, rezul’tat, posledstvie čego-l.’ (OjrRS); nyj. (kmd) *art* ‘zad’ (Baskakov kmd. 203a); tuv. *art* ‘pereval; s pritjaž. affiksom zadnjaja čast’ čego-l.’ (TuvRS); tof. *a’rtī* ‘zadnjaja storona’ (Rassadin 75); T: sujj. *art* ‘zadnjaja storona; zapad; v služ. znač. za’ (Tenisev 173ab), *art* id. (uo. 173b), *art* id. (uo. 174a).

Mint fentebb jeleztem, a javasolt etimológia nem okoz nehézséget jelentéstanai szempontból sem. A *Gyarmat* törzsnév — itt javasolt etimológiája — jól illeszkedik a fentebb tárgyalt *Kürt*, valamint a következőkben vizsgált *Jenő* és *Kér* törzsnevek által képviselt szemantikai kategóriához. Erre a kérdésre még visszatérek.

Itt kell szólnunk a *Gyarmat* törzsnév kapcsán egy a szakirodalomban Pauler óta jelenlevő tételről, a magyar *Gyarmat* és a baskír *Yurmatĭ* törzsnevek egyeztetésének kérdéséről.⁹³ Hasonlóképpen a *Jenő* ~ *Yänü* egyeztetéshez, ez az azonosítás sem tűnik kifogástalannak.⁹⁴ Nehézségeire már Ligeti Lajos rámutatott.⁹⁵ Azt, hogy végérvényesen fel kell-e adnunk ezt az egyeztetést is, vagy sem, egyelőre nem tudom eldönteni. Ligeti úgy látta, hogy Németh nézete, miszerint a bask. *Yurmatĭ* egy ómagy. kölcsönzés fejleménye, nem tarthatatlan, ha a baskír forma első szótagi *-o- magánhangzóval került átvételre, sőt egy esetleges *a > o magyar változást is rögzíthetett a baskír. Ez, persze, igazolást váró hipotézis. Az is elképzelhető, hogy a bask. első szótagi -u- magánhangzó, mely egy korábbi *-o- hangra megy vissza, egy labiális vagy egy labializálódó *-â- hang hanghelyettesítéssel való átvételével magyarázandó. Ez esetben — s ezt szintén az elvi lehetőség szintjén említem — nemcsak az ősmagyar/ómagyar, de az ó- vagy középbolgár is szóba jöhetne átadó nyelvként. (Végső fokon ez azt jelentené, hogy a magyar *Gyarmat* és a baskír *Yurmatĭ* törzsnévnek lehet — egymástól függetlenül — közös forrása.) Bolgár-törökből (pontosabban: középcsuvas hangalakból) magyarázhatnánk a baskír *Šurmatĭ* nemzetségnevet, mely összefügghet a *Yurmatĭ* elnevezéssel.⁹⁶ Ezek a feltételezések azonban jelenleg csak elvi lehetőségek, igazolásuk vagy cáfolatuk — éppúgy mint a *Gyarmat* ~ *Yurmatĭ* egyeztetés — a további kutatások feladata lehet.

Jenő

A honfoglaló magyarság hatodik törzsének nevét Bíborbanszületett Konstantín császár Γενάχ alakban örökítette meg.⁹⁷ A 10. századi bizánci

93 Bár Pauler figyelte fel a magy. *Gyarmat* ~ bask. *Yurmatĭ* „azonosságának” lehetőségére, kétségtelen, hogy Németh nagy hatású műve, A honfoglaló magyarság kialakulása volt az, mely ezt az azonosítást a szakirodalom számára mintegy kanonizálta. (1930. 254–55, 309).

94 L. itt.

95 Ligeti (1963. 238–39).

96 Vö. Németh (1966. 41); az ócsuvas *j- > középcsuvas *š- hanghelyettesítéssel š-sel került átvételre a volgai kipcak nyelvekben (Róna-Tas 1976.171).

97 A többi magyar törzsnévhez hasonlóan ez az alak is genitívusban áll a császár felsorolásában, de mint nem görögösített névalak a ragozása során nem vesz fel esetvégződést, változatlan marad minden esetben. A nem görögösített idegen szavak ragozása a névelővel történik. Gyóni (1943.40–41).

adat olvasata és értelmezése nem teljesen probléma mentes. Nem egyértelmű, hogy az első szótagi magánhangzó nyílt vagy zárt minőség volt-e? Az ε jelölhette a nyílt és zárt ómagy. e , illetőleg \acute{e} hangot egyaránt.⁹⁸ Zárt ómagyar \acute{e} hangra enged következtetni az, hogy a második szótagi, biztosan nyílt e -t α írásjegy adja vissza, így nyílt első szótagi e jeleként szintén α -t várnánk. Egy ilyen feltevés azonban a forrás olyan nagyfokú következetességével számol, melynek Konstantín munkája nem felel meg.

Biztosan *Jenő* törzsnevünkhöz kapcsolható korai helynévi anyagunk⁹⁹ ómagy. **Jeneγ* alakra szavaz, nyílt e -vel az első szótagban. Személynévi előfordulására nincs korai adatunk. Ismert viszont a *Jenw*, *Jenyew* forma a 16. századból mint a székelység egyik nemének neve.¹⁰⁰

A *Jenő* törzsnév etimológiai magyarázatával már Vámbéry is foglalkozott. Úgy látta, hogy a törzsnév török eredetű, jelentése 'győző'. Kiindulópontul a tör. *yen-* 'győz' igét jelölte meg és a magyar törzsnév forrásaként ennek az igének — közelebről meg nem határozott — particípiumát képzelte el.¹⁰¹ Vámbéry azt is hozzáfűzte magyarázatához, hogy a konstantinoszi *Jenakh* úgy viszonylik a magyar *Jenő*-hoz, mint ahogy az arab *beženakh* a magyar *besenyő*-höz.¹⁰²

Munkácsi a vogul *Jēnaz* nemzetségnévvel egyeztette a *Jenő* törzsnévet.¹⁰³ Pauler úgy látta, hogy törzsnevünk a baskír *Yänäy* törzsnévvel azonos.¹⁰⁴ A baskír és a magyar törzsnév nyelvészeti összekapcsolásában Né-

⁹⁸ L. Gyóni 1943. 209. Aligha védhető Moór (1951. 51) *jenay* vagy *jēnay* olvasata. Nincs okunk a második szótagban mélyhangrendű magánhangzót felvenni. Vö. a *Kér* és *Keszi* törzsnevek első szótagi α -ját a bizánci forrásban.

⁹⁹ A helynévi anyagot l. Nagy (1910. 31–32); Németh (1930. 261); Kniezsa (1938. 458b–59a); Moór (1944. 99ab); Kristó–Makk–Szegfű (1973. 36); Györffy (1987.1: 320, 628, 720, 860; 2: 73, 389; 3: 105, 317, 403, 486). A fontosabb korai adatok: 1202–3 k.: *Jeneu*; 1214: *Ieneu*; 1216: *Jeneγ*; 1230: *Jeneu*; 1236: *Ienev*; 1255: *Jeneu*; 1270: *Geneu*; stb. Kristó–Makk–Szegfű összeállítása nem vonja be az *Inő*, *Inőd* helyneveket, melyek korai adatai: *Ynev* (1237 k) *Ineud* (1237), *Ineu* (1246). Vélhetően helyesen kirekeszti ez az összeállítás a *Jenek* helynevet is törzsnévi eredetű helyneveink köréből és nem is említi a Moór Elemér által kérdőjelesen idekapcsolt *Gyanó* helynevet (1951. 51). Moór a *Gyanó* szókezdő *gy-* jét magyar nyelvjárási fejleménynek gondolta korábbi **j*-ből és talán a veláris hangrendű helynév adta az ötletet neki a konstantinoszi adat téves olvasatához (vö. itt 98. j.). A *Gyanó*-féle helynév mindazonáltal nem kizárt, hogy tényleg összefügghet a *Jenő*-vel. További vizsgálatot igényel.

¹⁰⁰ Vö. Kristó–Makk–Szegfű (1973. 36).

¹⁰¹ (1882. 153)

¹⁰² Ez a párhuzám egyébként nem helytelen, más kérdés, hogyan képzelte el Vámbéry a fenti párhuzam összefüggését, azt a módot, ahogy a *Jenő* és a *besenyő* alakok a magyarban kialakultak.

¹⁰³ (1896. 504)

¹⁰⁴ (1900. 126) Vö. a további irodalmat: Ligeti (1963. 230.j).

meth Gyula követte Paulert,¹⁰⁵ majd 1930-ban etimológiai magyarázattal jelentkezik. Németh magyarázata szerint *Jenő* törzsnevünk az ismert köztörök *inaq* 'bizalmas, tanácsadó, miniszter' — személynévként is kimutatható — méltóságnév bolgár-török magashangrendű párjának, az **inäk* alaknak *y*- protézissel bővült formájára vezethető vissza. Átadó alakként a *Yänär* formát tünteti fel.¹⁰⁶ Ezt a magyarázatát — lényeges kiegészítés nélkül — megismétli 1966-ban.¹⁰⁷ Apróbb módosítást fedezhetünk fel a korábbiakhoz képest 1975-ben megjelent dolgozatában: az átadó alak első szótagjában **-i*-magánhangzót vesz fel, bolgár-török **Yineğ* (tkp. **Yināγ*) formából indul ki.¹⁰⁸

Németh nyomán Ligeti Lajos is több ízben foglalkozott a *Jenő* törzsnév magyarázatával.¹⁰⁹ Annak ellenére, hogy jól látta az etimológia nehézségeit és ezekre fel is hívta a figyelmet, elfogadta Németh megfontolását.

Ligeti lényegesebb kiegészítései szerint: 1. a magyar törzsnév *-ő* végződése nem tekinthető csuvas kritériumnak, hanem régiségjegynek;¹¹⁰ 2. a szókezdő *y*- protézist viszont „csuvasosnak” kell tekinteni, még akkor is, ha ez a csuvasos jelleg rendkívüli.¹¹¹

Ligeti tehát nemcsak az etimológiát, de annak csuvasos minősítését is védhetőnek tartotta. Azt is kiemeli, hogy a *Jenő* köztörök változata is kimutatható nyelvünkéből: az *Inak* ismert 13–14. századi személynév.¹¹²

Németh Gyula etimológiájának útjából azonban — Ligeti többszöri hozzászólása után sem — hárult el a legfőbb akadály. Ezt egyébként maga

¹⁰⁵ (1929. 95)

¹⁰⁶ (1930. 261)

¹⁰⁷ NyK 68 (40,41–42), ALH 16 (8,10,14).

¹⁰⁸ Németh (1975. 156). Ez a módosítás apró, de nagyon fontos. Az első szótagi magánhangzó a módosított rekonstrukció szerint **i* volt az átadó alakban. Ez azt jelenti, hogy Németh nem „bolgár-török” vagy helyesebben nem csuvasos sajátosságként értékeli immár az első szótagi *E*-féle hengot, hanem a magyarban tételez fel egy nyiltabbá válást: **i* > *é* > *e*. Erről nem szól ugyan, de más megoldás nem kínálkozik. – Itt jegyzem meg, hogy újabban Mándoky Kongur István kételyének adott hangot a *Jenő* etimológiáját és a magy. *Jenő* ~ bask. *Yänäy* egyeztetését illetően (1986. 70–74). Rövid cikkében elsősorban a bask. *Yänäy* törzsnévvel foglalkozik, de megjegyzést fűz a magy. *Jenő* — a szakirodalomban elfogadott — Németh Gyula által képviselt etimológiájához is. Így utal arra, hogy a magy. *Jenő* Németh-féle magyarázatának fő nehézségét a **Yänäh* átadó alak rekonstruálásában látja. Mándoky sejteti, hogy lát egyéb hangtani akadályt is, de erről (vagy ezekről) nem szól a cikkében. Úgy gondolom, hogy tényleg van ilyen hangtani nehézség, de a Mándoky által kiemelt hangtani probléma — Németh 1975-ös cikke után — nyugodtan zárójelbe tehető.

¹⁰⁹ Ligeti (1935. 210.j.), (1963. 234 kk.), (1979. 259–62), (1986. 42).

¹¹⁰ Ligeti már régen is ezen a véleményen volt, vö. (1935,210,j.).

¹¹¹ L. különösen (1963. 234 kk.).

¹¹² (1979. 259–62), (1986. 42)

Ligeti is látta, mert utolsó szintézisében így ír a csuvas *y*-elötét kapcsán: „Csuvasos török jövevényszavaink közt ez idő szerint nem ismerünk olyan kétségtelen példát, amely ebbe a kategóriába volna sorolható.”¹¹³ Majd így folytatja: „Ezzel szemben korai névanyagunkban akad kettő is, amely másodlagos *y*-t tartalmaz.” A példák közül az egyik természetesen a *Jenő*, a másik pedig Árpád második fiának — Konstantinos Porphyrogenetos által megőrzött — *ἰέλεχ* névalakja.¹¹⁴

Bármilyen meggyőzőnek látszik is első látásra a *Jenő* < ómagy. **Jeneγ* mellé állított *Jelő*¹¹⁵ < ómagy. **Jeley*, nem árt némi óvatosságot tanúsítanunk. Mindenekelőtt azért, mert a kínált párhuzam csak magyar oldalon kifogástalan, a lényegi kérdéshez, a másodlagos török (Ligeti terminológiájával csuvasos) *y*-hez, annak kronológiájához, keletkezése magyarázatához azonban nem nyújt a *Jenő*-nek támaszt a *Jelő*. A *Jenő* — ismertetett etimológiája szerint — egy csuvasos **Yinäγ* ~ (**Yänäγ*)-ből magyarázandó, melynek forrásában szókezdő bolgár-török **i*- ~ köztörök **i*- megfelelés volt. A Konstantín császárnál szereplő, ómagy. **Jeley* alakot tükröző forma viszont, mint azt Ligeti és vele egyezően Golden¹¹⁶ gondolja, egy csuvasos (Golgen: kazár) **Yelek*-re megy vissza. A *Yelek* — Ligeti és Golden által is képviselt — etimológiája viszont etimológikus szókezdő **ē*-t tételez fel.¹¹⁷ Az etimológikus *h o s s z ú* illabiálisból kiindulva valóban érthető a *y*-protézis jelentkezése, itt az *y*-nyilván az egykori hosszúság diftongizálódásának köszönheti létét. A *Jenő* török forrásában azonban sosem volt etimológikus hosszúság és igaz ugyan, hogy jelentkezhett *y*-protézis másodlagosan, analógiás úton etimológikus rövid illabiálisok előtt is,¹¹⁸ de ezek régiségét jelenleg nem látom igazolva. Aligha segítenek itt Golden — nem túlságosan gondosan megválogatott — analógiái: Golden a kazár *Yelek* cím, ómagy. **Jeley* személynév szókezdő protetikus magánhangzóját védendő példákat sorakoztat fel a törökségben kimutatható *i*~*yi*, *ä*~*yä* váltakozásra.¹¹⁹ Golden öt példát hoz. Ezek közül három nemhogy a *Jenő*-t, de még a **Jeley*-et sem támogatja, pedig ez utóbbi volt Golden célja, mert az *älkin*~*yälkin*, *ilig*~*ilik*~*yilig* ~ *yilik*, *igrän*~*yigrän* esetében a *y*-nem

113 (1986. 42)

114 L. Ligeti (i.h.). További irodalom; Moravcsik (1983.2. 136–37), Gyóni (1943. 58).

115 Ligeti korábban (1979. 261) még rekonstruálja a számára ekkor még ismeretlen *Jelő* alakot, melyet később (1986. 42) már csillag nélkül említhet Györffy cikkére (1975. 100) való hivatkozással.

116 (1975. 37–43)

117 A *Yelek* végső forrása az **ēllig* ‘uralkodó’, tkp. ‘birodalommal rendelkező, birodalmas’ szó. Történeti adatait l. Clauson (141b–42a: *ēllig*).

118 Ligeti (1968. 41).

119 „*i*~*yi*, *ä*~*yä* alternations in Turkic” (1975. 41).

protetikus, hanem etimológikus.¹²⁰ Kérdéses az *Imäk~Yimäk* ethnonymus, használhatónak látszik az *ig~yig*¹²¹ alternáció. Itt viszont az etimológikus hosszú **ī*- természetesen csak a **Jeley*-et segíti.

Úgy látom, hogy a *Jenő* törzsnév szakirodalomban általánosan elfogadott és itt részletesen ismertetett etimológiája nem megnyugtató. Egy olyan hipotézisekből álló láncolat kapcsolja a *Jenő* törzsnevet a köztörök *İnaq* méltóságnévhez, melynek egyes láncszemei talán védhetők, de nem mindegyikük és együtt az egész fűzér aligha.¹²²

Úgy tűnik, hogy nemcsak negatív állásfoglalásra kényszerülünk azonban a törzsnév származtatását illetően, hanem egy etimológiai javaslatot is tehetünk.

Jenő törzsnévünk, illetőleg igazolható ómagy. **Jeney* alakja török, mégpedig *k ö z t ö r ö k* eredetűnek látszik és visszavezethető egy **Yänäk* hangalakú átadó formára. Törzsnévünk eredeti jelentése 'Oldal [törzs]', 'Oldal[t lévő törzs]', 'Oldalsó [törzs]' lehetett.¹²³

A török **Yänäk* átadó alak származékszó. Alapszava egy a törökségben jól ismert, mélyhangrendű *yan* 'oldal, oldalsó' jelentésű szó.¹²⁴ A szó magánhangzója östörök fokon egy etimológikus hosszú *-*ā*- volt.¹²⁵ A köztörök

¹²⁰ A megfelelő adatokat l. Clauson (941b–15a: *yigrän*), (927b–28a: *yilik*), (928a: *yälgin*).

¹²¹ L. Clauson (99a: *ik*).

¹²² Helyesen mutat rá erre a hosszú feltevésláncolatra, illetőleg ennek veszélyeire legújabban Balogh (1988. 477–80), aki azután saját ötleteinek fűzérével szemben már jóval elnézőbbnek mutatkozik. Hadakozva a „túlbugzó” turkológusokkal finnugor származtatást kínál a *Jenő* törzsnévnek, melyet — védhetetlen és követhetetlen módon — összekapcsol még *ünő*, *gyenge* közszevainkkal, *önik* igénkkel, az *Eneh* névvel, az anonymusi *Eunedubeliani* név első részével, figyelmen kívül hagyva, hogy a felsoroltak többsége jóval szilárdabb magyarázatokkal rendelkezik, mint az övé. Azt meg, gondolom, nem szükséges bizonygatnom, hogy egy etimológiai magyarázatot nem emel a másik fölé a finnugorból való eredeztetés. Ennél több kell a magyarázat esetleges hiteléhez.

¹²³ Az eredeti jelentés kérdésére még visszatérek, mert — mint látni fogjuk — másik értelmezési lehetőség is kínálkozik, s a kérdés végső eldöntését egyelőre el kell halasztanunk.

¹²⁴ A történeti adatokat l. Clauson (940ab: *yān*); Räsänen (184b: *yān*).

¹²⁵ Ezt a hosszúságot — szabályosan — máig örzi a türkmén: *yān* 'bok, storona; bokovoj klin (v nacional'noj oedeže); v roli služebnogo imeni k, na , pri' (TkmRS). A további török adatok közül l.: O: oszm. *yan* 'Seite, Flanke' (HS); *yan* 'storona, bok; (voen.) flang; profil'; v funkcii služ. imeni' (TurRS); gag. *yan* 'bok, storona; bokovoj; bokom, koso; v roli služebnogo imeni k, v storonu; okolo, vozle, u, pri, ot, mimo' (GRMS); bodzs. *yan* 'Seite' (Fázsy 418); K: tat. *yan* 'bok, storona' (TatRS); nyj. (keresztény) *yan* 'oldal' (tatB 75), *jan* 'bok, storona, s pritzjazž. mestoimenijami upotrebl. v smysle posleloga, s značeniem okolo, u, pri, k' (tatO 69b); bar. *yan* 'storona, bok' (Dmitrieva 141); bask. *yan* prinimaja pritzjazatel'nye affiksy i formu odnogo iz padežej (napravitel'nogo, ishodnogo i mestnogo), vypolnjaet funkciju predlogov 'k, ot, u' (BaškRS); kirg. *jan* 'bok, storona' (KirgRS); nog. *yan* 'bok, storona, s pritzjazž. aff. i padežnymi affiksami vystupaet v značenii posleloga' (NogRS); kmk. *yan* 'bok, bokovoj; storona; upotr. v roli služebnogo slova' (KmkRS); kar. h.k.t. *yan* 'storona, bok, kraj' (KarRPS); Sz: *d'an* 'bok, bokovaja storona, flang'

oldalón **Yänäk* formában rekonstruált hangalak kicsinyítő képzős származéknak látszik. Azt nehéz lenne eldönteni, de az etimológiát nem is befolyásolja, hogy egy *yan* + *-aq* > *yanaq* alak palatális variánsa-e a feltételezett **yänäk* forma, vagy egy **yän* alapszó *-*äk* képzős származékával állunk szemben.¹²⁶

Az átadó alakban feltételezett magas hangrendűség nem mond ellent török nyelvtörténeti ismereteinknek. Ugyanakkor fontos kritériumot is jelent. Vall arról, hogy milyen nyelvből származhat a *Jenő* törzsnév. A *y* környezetében jelentkező **a* > *ä* változás jól ismert jelenség a török nyelvek egy viszonylag szűkebb csoportjában. A történeti nyelvek között ide tartozik a besenyő és a kún, a maiak közül pedig mindenekelőtt a kazáni tatár.¹²⁷ Németh Gyula érdeme, hogy felfigyelt a besenyőt, kúnt és kazáni tatárt egyaránt jellemző, kondicionált *a* > *ä* változásra.¹²⁸ Szempontunkból a besenyő jelenség a fontos. Szerencsére a besenyő **ya-* > *yä-* változásra ugyanabból a

(OjrRS); nyj. (kmd.) *d'an* 'bok, storona' (Baskakov kmd. 210b), tuba *d'an* 'storona, bok' (Baskakov tuba 113ab); tuv. *čan* služ. 'okolo, u, pod, pri' (TuvRS); *T*: ujj. *yan* 'bok; storona, flang', v znač. služ. imeni (UjgRS 780c), vö. *yanda* 'bokovoj' (uo. 781b); szal. (udž, ejs) *yan* v služ. znač. 'k, do' (Tenišev 345); (al) *yāni* 'do' (uo.), (myn) id. 'storona, bok; blizko' (uo.), (udž, han) *yāni* 'k, u, okolo' (uo. 346), (al) *yan* 'storona, bok' (uo.) (al) *yän* id. (uo. 352); sujg. *yan* 'storona' (Tenišev 182a), vö. *yentik* 'bok, storona', v služ. znač. 'k' (uo. 183b); *H*: nyj. *jā'n* 'Seite, nahe, bei, an' (Doerfer-Tezcan 218b); *Cs*: *yen* 'storona; storona, poverhnost' čego-l.; bok; storona (protivostojaščaja drugoj) (ČRS), vö. *mal yen* 'perednjaja storona, vostok' (uo.) *kay yen* 'zadnjaja storona; zapad' (uo.), vö. még *kay yensem* 'žiteli zapadnyh rajonov (Čuvašii)' (uo.); *yen* Szp. id. 'oldal, irány' (P); *yen* 'storona, bok; storona sela; strana; otnošenje' (Asm.4. 271-73); vö. *kay yen* 'zapad' (uo. 273), *mal yen* 'vostok' (uo.); *mal yensem* 'čuvaši, živuščie v vostočnoj časti čuvašskogo kraja' (uo.)

126 A felsorolt mai török adatok közül csak a szalár és a csuvas mutat magas hangrendűséget. Megjegyzendő, hogy a csuvas *yen* szó nem eredeti szó, hanem tatár jövevény. Megvan az eredeti alak is a csuvasban: *šum* 'mesto, nahodjaščeesja okolo, rjadom s kem-čem-l.; sosednij, nahodjaščijsja okolo, rjadom s kem-čem-l.', v roli služ. imeni pri oboznačenii sosedstva, blizosti 'k, rjadom, s' (ČRS); *sum*, Szp. id. vö. *šumne* 'mellé, -hoz', *šumra* 'mellett, közelében, -nál' stb. (P); *šum*, *šom* 'bok; mesto, nahodjaščeesja rjadom', upotreb. v kačestve posleloga i oboznačaet bol'suju blizost' k predmetu 'pri, s, k' (Ašm.12. 229-32).

127 A kúnban és tatárban nemcsak *y*, hanem *č* környezetében is megfigyelhető az *a* > *ä* változás, s vannak példák az etimológikus *i*, vagy *i* > *i* melletti *a* > *ä* változásra is. Ugyanez a jelenség figyelhető meg Bang keleti török nyelvjárási anyagában (1914. 4 kk.). Mindezek a különböző nyelvekben jelentkező — részint azonos, részint hasonlatos — nyelvi jelenségek történetileg nem, vagy legalábbis nem közvetlen módon függenek össze egymással. A kazáni tatár és nyelvjárási azt mutatják, hogy a kondicionált *a* > *ä* változás máig élő, de igen régi folyamat. Régiségét jól mutatja, hogy a tatárban vannak példák, ahol az etimológikus **a* helyén jelentkezik az *i* hang. Ez tehát egy *a* > *ä* > *i* változáson keresztül érthető meg, ahol az *ä* > *i* változás nem más, mint a rendszerszerű volgai kipszak zártabbá válási tendencia egyik részfolyamata. Ez viszont igen régi a tatár előzményében. Legalább a 15-16. századig nyomon követhető változás. Ez az időpont, mely előtt, ha szórványosan is, már számolhatunk **a* > *ä* változással a tatárban.

128 L. Németh (1932. 56-57), vö. Ligeti (1986. 511).

forrásból van szilárd alapokon nyugvó példánk, ahonnan törzsnevünk ómagyar alakját is ismerjük. Biborbanszületett Konstantín császár munkája 37. fejezetében Γεήχ alakban rögzíti az Urál folyó besenyő nevét.¹²⁹ A besenyő hangalak *Yäyig vagy *Yäyix lehetett.¹³⁰ A besenyő folyónév egy korábbi *Yayiq formára vezethető vissza.¹³¹ Ez azt jelenti, hogy igen korai és világos példánk van a kondicionált *ya- > yä- változásra a törökségben.¹³²

A török oldalon feltételezett *Yänäk forma, melyből a török szóvégi *-k az ómagyarban hanghelyettesítéssel *-γ-vel került átvételre,¹³³ mindezek alapján nem tűnik merész rekonstrukciónak. Hangtani szempontból nemcsak jól érthető, hanem védhető is. Jelentéstani szempontból sem mutatkozik akadály. Jenő törzsnevünk itt kínált magyarázata jól illeszkedik a Gyarmat, Kürt törzsek eredeti jelentéséhez, velük egyező szemantikai kategóriába tartozik.¹³⁴

¹²⁹ Vö. Moravcsik (1983.2. 109, 116).

¹³⁰ Az irodalomban nincs lényeges különbség az egyes szerzőknél az olvasatok között. Vö. Jäyig' Németh (1932. 57), Jeür, Jejir Menges (1944–45. 260), Yäyiq, Yäyix Ligeti (1986. 511) stb.

¹³¹ Ismert az Urál folyó neve már az i.sz. 2. századból (Ptolemaios). A korai előfordulási Δόϊξ adat (vö. Moravcsik 1983.2. 116) viszont egy másik török nyelvből, egy nem-y-török nyelvből származik. Az Urál török nevééről és az itt említett adatokról l. legújabban Ligeti elemző véleményét (1986. 494–95).

¹³² Hangsúlyozni szeretném, hogy bár a hozott példa a besenyő nyelvből adatolt, nem szükséges arra gondolnunk, hogy Jenő törzsnevünk a besenyőből származik. Annyi viszont világos, hogy egy olyan y-török nyelvből ered, mely besenyőféle vonást mutat. Nemcsak történeti okok miatt óvakodnék a törzsnév leegyszerűsítő besenyő származtatásától, hanem azért is, mert szűkös anyagunk ellenére van a korai török–magyar kontaktusok köréből egy másik adatunk is, ahol igazolhatóan régi *ä > ä változással állunk szemben. Ez az adat azonban egy nem-y-török nyelvből való. A magyar Győ, Gyécsa, Gyeücsa tulajdonnevek közös csuvasos etimójában az etimológikus első szótagi *-ä- helyén *-ä- volt az átható *Jäwü ~ *Jäwi alakban, vö. köztörök Yabgu méltóságnév (l. újabban Ligeti 1986. 225). Arra jó ez a másik török nyelvből való adat, hogy jelezze: a törökségben egyébként különböző intenzitással, de igen széles körben (számos helyen tendenciaként) érvényre jutó ä > ä változás — ha szórványos jelleggel is — de régtől jelentkezik a török nyelvek körében.

¹³³ L. itt a Keszi törzsnevünk török *Käsäk átható alakjáról fentebb (9) írtakat. Egyébként a Jenő ~ tör. *Yän + -äk és a Kesző (Keszi) ~ tör. *Käs + -äk alakotani párhuzam azért méltó figyelemre, mert mindkét törzsi elnevezésünk későbbinek tűnik, mint a csuvasos Gyarmat vagy a Kürt. Erre röviden még visszatérek.

¹³⁴ Itt emlitem meg, hogy Jenő törzsnevünk átható alakja, a *Yänäk még egy másik értelmezésre is lehetőséget nyújt. Mint látni fogjuk, a két lehetőség között nem egyszerű a választás, annál is inkább, mert nemcsak hangtani, alakotani, de jelentéstani szempontból is (közel) egyenértékű a második magyarázat, ha összevetjük az elsővel. Itteni „második helyét”, vagyis jegyzetben való említését egyedül az indokolja, hogy ehhez az etimológiai magyarázathoz, a hangtan területén nem egy, hanem két hipotézist is meg kell fogalmaznunk. Jól tudjuk persze, hogy nem mindig az egyszerűbb magyarázat az igaz. Véglegesen a kérdést jelenleg nem tudom lezárni.

Kér

Bíborbanszületett Konstantín hetedik magyar törzsként említi *Καρῆ* alakban.¹³⁵ A bizánci forrásban ránk maradt névalak genitívus végződése alapján véghangsúlyos nominatívusi végződést s ez alapján ómagyar szóvégi magánhangzót, *-i-t, esetleg *-ű-t várhatunk a törzsnévben.¹³⁶ A bizánci adat a korabeli ómagyar kieljtésben *Keri-nek hangozhatott.

Törzsnévi eredetű *Kér* helyneveink jól érthetők egy *Keri alakból. A sorvadó *-i véghangzó szabályszerűen eltűnt és az első szótagi -e megnyúlt és valamivel zártabb lett.¹³⁷ Korai helynévi adataink¹³⁸ összhangban, a bi-

E második magyarázat szerint a tör. *Yänäk alak egy korábbi *Yägak formából származtatható. Az előbb említett második hangtörténeti hipotézis az *-ŋ- > -n- változásra vonatkozó feltevés. Sajátos módon, a feltételezett változás ismét a besenyő felé mutat. Erről a besenyő nyelvi sajátosságáról régóta tudunk. Ismert az Anonymusnál szereplő *Thonuzoba* név, mely egy besenyő hospes neve. A név magyarul 'Disznó-apa' jelentésű és egy korábbi *Toŋuz aba alakból származik (vö. újabban Ligeti 1986. 93, 105). Az *-ŋ- > -n- változás tehát igazolható a besenyőből. A szóba hozott korábbi *Yägak szó egy még korábbi *Yaqaq alakra mehet vissza. Ezt az alakot már jól ismerjük a török nyelvekben. Jól adatolt a régiségben is (Clauson 948b: *yajak*) és a mai nyelvekben is gyakori. A szó ugyancsak a *yan* szó származéka *yan + -gak denominális nomen képző. Jelentése eredetileg 'oldal, vminek az oldala' volt, majd innen 'arc, pofa', 'az ajtó két oldala', 'oldalfélfa' jelentés változás figyelhető meg. (A jelentés további bővülését motiválta még — az első fokon biztosan nem ide tartozó — török *ägak (vö. Clauson 183b) 'áll, állkapocs' szóval való keveredése.)

A mai nyelvekből néhány adatot idézek: O: oszm. *yanak* 'Backe, Wange' (HŞ), *yanak* 'šćeka' (TurRS); tkm. *yajak* 'šćeka' (TkmRS); gag. *yanak* id. (GRMS); K: tat. *yajak* 'šćeka; kosjak' (TatRS); (keresztény) *yajak* 'orca' (tatB 74), *jakak* 'šćeka i lica, bokovaja storona u drugih predmetov, kosjak' (tatO 69b); baraba *yajaq* 'šćeka, čeljust' (Dmitrieva 142); bask. *yajaq* anat. 'čeljust, šćeka', 'kosjak (u okon i dverej)' (BaškRS); kirg. *jak* 'čeljust, bok, bokovaja čast' (KirgRS); kmk. *yajaq* 'šćeka' (KmkRS) kar. h.t. *yajak* 'šćeka' (KarRPS), t. *yajax*, *yanax* id. (uo.), k. *yajaq* 'čeljust', *yanax* 'id., šćeka' (uo.); kkalp. *jaq* 'storona' (RKkalpS), id. 'šćeka' (uo.); Sz: alt. *d'äk*, *d'ak* 'šćeka, čeljust'; kosjak (u dveri okna)' (OjrRS); nyj. (kmd.) *d'äk* 'šćeka, kosjak; šćeka, skula; kosjak (dveri, okna)' (Baskakov kmd. 209a); (tuba) *d'äk* 'šćeka, čeljust'; kost' čeljusti' (Baskakov tuba 112a); tuv. *čäk* 'šćeka, čeljust'; kosjak dveri' (TuvRS); T: ujj. *yaq* 'storona; strana, kraj; bok, bokovaja čast' (UjgRS 775bc), nyj. *yajaq* 'šćeka' (uo. 776c), *yajaq* id. (uo. 776b); szal.(ull) *yajax* 'šćeka' (Tenisev 346), (al) *yajix* 'kosjak, (dveri)' (uo. 347); sujj. *yaq* 'bok, storona, napravlenie (sveta)' (Tenisev 182b).

A mai adatok között nyelvjárási szinten vannak magas hangrendű alakok is. Vö. tat. orenburgi miser *yägak* (Sadykova 1979. 96), (čpr.,srg.) *zyäak*, *yäyäk*, *zäyäk* (TTDS 138, 141, 181). Tatár nyelvjárástörténeti adataink is szép számmal vannak, ezek idézésétől itt eltekinthetünk.

¹³⁵ L. Moravcsik (1983.2. 154). Többi törzsnévünkhöz hasonlóan ez is genitívusban áll, rekonstruálható nominatívusa *καρῆς lehetett. Vö. Moravcsik (1936. 291), Gyóni (1943. 66).

¹³⁶ Vö. Gyóni (i.h.); Jakubovich (1924. 20).

¹³⁷ Vö. Mikos (1935. 255–56).

¹³⁸ Kristó–Makk–Szegfü (1973. 36–37) összeállításából l.: 1002: *Cari*; 1113: *Ker*; 1193: *Ker*, *Quer*; 1202–3 k.: *Alqueri*, *Felqueri*; 1214: *Quer*; 1229: *Quer*; 1286: *Keeri*; 1327: *Keer*.

zánci adat alapján kikövetkeztethető ómagyar formával. Már Nagy Géza rámutatott, hogy a *Kér* várjobbágy nemzetség nevéként is kimutatható.¹³⁹

A *Kér* törzsnév — úgy tűnik, — mindeddig szívósan ellenállt a megfej-tésére irányuló kísérleteknek. Etimológiai magyarázatai közül ki kell emelni Németh Gyuláét.

Bár többek részéről fogadta Németh megfejtését kételkedő kritika, mégis ez a legelterjedtebb és a legismertebb a *Kér* származtatásai között. Németh 1930-ban úgy gondolta,¹⁴⁰ hogy *Kér* törzsnévünk török eredetű. Etimológiai szempontból azonos származtatásúnak vélte a törökségben nem ritka *Keräi*, *Kiräi*, *Keräit*, *Giray* stb. hangalakú nép-, törzs-, nemzetség-, ág- és dinasztianevekkel. Később, *Kereit*, *Kérey*, *Giray* című cikkében módosított korábbi álláspontján.¹⁴¹ Feladja *Kér* törzsnévünk összekapcsolását az említett török ethnonymusokkal,¹⁴² ugyanakkor megismétli 1930-as nézetének a magyar törzsnév etimológiai magyarázatát érintő részét.¹⁴³ Ezek szerint a magyar *Kér* törzsnév egy — a szibériai törökségben előforduló — ‘roppant nagy, óriás, [állat]király’ jelentésű közszóra vezethető vissza.¹⁴⁴

Németh magyarázatát nem terheli hangtani nehézség. Ezt még egyik legszigorúbb — néha túlzó módon is éles — kritikusa, Moór Elemér is elismeri.¹⁴⁵ Ugyanakkor a hangtanilag kifogástalan származtatás (tör. *kār* → ómagy. **Keri*, ahol a sorvadó ómagy. szóvégi magánhangzó magyarázható az átvevő nyelv törvényeihez való alkalmazkodási kényszerrel, magát Németh Gyulát sem nyugtatta meg teljes mértékben.¹⁴⁶

L. még Nagy (1910. 21–23), Németh (1930. 265), Kniezsa (1938. 459ab), Moór (1944. 99b–100b), Györffy (1987.1. 110, 110–11, 179, 223–24, 631–32, 722, 861; 2. 391, 481; 3. 107, 206, 207–8).

139 (1910. 21)

140 (266–68)

141 (1964. 360–65)

142 Mint írja: „Wir haben also... die Frage gestellt, ob meine alte Vermutung, nach der *Kerey* mit *Kér* in Zusammenhang zu bringen ist, stichhält. Wir haben gefunden, dass es kaum der Fall ist.” (uo. 365).

143 (uo. 364)

144 Radloff szótárának alt., tel., leb. adatait 1964-ben Németh kiegészíti Joki kizil *kē* ‘öreg’ jelentésű adatával, valamint valószínűsíti, hogy a *ker* ‘óriás’ szó ismert volt a Kazár Birodalom törökjei előtt is. — A kizil szó aligha tartozik ide, másodlagosnak tűnik egy korábbi török *qarī* ‘öreg’ alakból.

145 (1951. 53) Moór jelentéstani okok miatt kételkedik egyébként Németh etimológiájában: „nur ist es ganz unwahrscheinlich, dass es bei den Türken einen Stammes- oder Volksnamen in dieser Bedeutung gegeben hätte.”

146 Annak ellenére, hogy 1964-ben még fenntartotta 34 évvel korábban megfogalmazott etimológiáját, jól érezhető kétely is bujkál említett cikke sorai között, amint így ír: „...„Seitdem wurde keine bessere Deutung des Namens vorgeschlagen, und es sind keine Umstände aufgetaucht, die meine Zusammenstellung unmöglich gemacht hätten.”

Németh — jelentéstani okok miatt érzett — kételye a későbbiekben tovább erősödött. 1975-ben vissza is vonta etimológiáját,¹⁴⁷ ismeretlen eredetűnek minősíti a *Kér* törzsnevet.

Úgy gondolom, hogy *Kér* törzsnevünk — Németh és Menges sikertelen kísérlete ellenére — a törökből fejthető meg.¹⁴⁸ A törzsnév forrásául a tör.**keri* ‘vissza, hátra; hátul, hátsó; hátul lévő’ szót tehetjük fel. A szó jól ismert a törökségben. Eredetibb hangalakja **kērū* lehetett (zárt, hosszú \bar{e} -vel az első szótagban és zárt labiállással a másodikban).¹⁴⁹ A *kērū* alak szár-mazékszó. Alapjául Clauson — egy ma már ki nem mutatható — **kē* alakot rekonstruál. Ennek az alapszónak az eredeti jelentése ‘hátul lévő rész, hátul lévő hely’ lehetett.¹⁵⁰ A *-rū* képzővel ellátott **kērū* eredetileg helyhatározó volt, számos török nyelvben csak adverbális jelentése van ma is. A török adatok összeállításából az is kiderül viszont, hogy sok helyütt igen széles szemantikai mezőt fog át a vizsgált szó.¹⁵¹

Németh Gyulának igaza van, számottevő kísérlettel a törzsnév magyarozatát illetően nem számolhatunk 1930 után. Menges megpróbálkozik ugyan — a *Keszi* törzsnév mellett — a konstantinoszi *Καρη* adat magyarozatával, de figyelmen kívül hagyja törzsnévi eredetű helyneveink vallomását, és így már a bizánci adat olvasata sem jó nála. Menges szerint ugyanis Konstantin császár *Kari* hangalakot hallhatott, legalábbis erre következtethünk abból, hogy véleménye szerint a *Καρη* alakban rögzített törzsnév a török ‘öreg, idős’ jelentésű *qari* közzsóra vezethető vissza (1944–45. 275).

147 (156)

148 Nem-török eredeztetései sem vezettek eredményre: elavult *kér* ‘kéreg, háncs’ szavunkból, ‘kiván, követel’ jelentésű *kér* igénkből való magyarozata (vö. Kristó–Makk–Szegefü 1973. 36, ahol egyébként bizonytalan eredetűnek van minősítve a *Kér*) nem meggyőző.

149 A főbb történeti adatokat l. Clauson (736b–37a: *kērū*), Sevortjan (3. 27–28: *geri*).

150 (686a: **kē* ‘back, behind’), vö. még Räsänen (264ab: **kād*, **kéd*).

151 A mai török adatok a teljesség igénye nélkül: O: oszm. *geri* ‘hinten; zurück; zurückgeblieben; der hintere Teil; rückwärtig; Rücken’ (HŞ), vö. a következő kifejezésekben: *düşmanın gerilerini kesmek* ‘die rückwärtigen Verbindungen des Feindes abschneiden’, (mil.) *gerisini temin et-* ‘den Rücken frei halten’, (mil.) *geri arazi* ‘das Hintergelände; das rückwärtige Gelände’, (mil.) *geri siper*, *geriyi örtme* ‘die Rückendeckung’, (mil.) *düşman geri muntakası* ‘das feindliche Rückgebiet’ stb.(uo.); *geri* ‘nazad, obratno; zad, guzka (u ptic); mesto (prostranstvo i t.p.), nahodjaščeesja pozadi (čego-l.); (voen.) tyl; prodolzenie; ostal’noe; posledstvie, ishod (čego-l.); v roli služebno imeni; zadnij, obratnyj, tylovoj; otstalyj, otstajuščij, kosnyj’ (TurRS); K: tat. *kirē* ‘obratnyj; obratno, nazad, v obratnuju storonu; otricat’el’nyj; (peren) svoenravnyj, stroptivyj, nesgovorčivij; uprjamyj; nepreklonnyj, upornyj; norovistyj (o lošadi); (gram.) ustupitel’nyj (TatRS), nyj. (böre,minz,ornb,ečk.) *kirē* ‘posle’ (TTDS 247), (keresztény) *kirē* ‘vissza’ (tatB 57); bar. *kārā* ‘uprjamyj’ (Dmitrieva 158); bask. *kirē* ‘obratnyj; oborotnyj; (peren.) otricat’el’nyj, protivnyj; v funk. nareč. obratno, nazad; uprjamec, uprjamica’ (BaškRS), *kirēgā* ‘nazad, vspjat’ (uo.); kirg. *keri* ‘obratno, v obratnuju storonu, nazad; nesgovorčivij, uprjamyj’ (KirgRS); nog. *keri* ‘obratno, v obratnuju storonu, nazad’ (NogRS), *kerüv* ‘sever, se-vernij’ (uo.); kar. k. *keri* ‘nazad’ (KarRPS); kkalp. *keri* ‘nazad’ (RKKalpS).
Figyelemre méltó, hogy az eredeti **kē* alapszó *-rū* képzős alakja az oguz és kipcsak nyelv-ágból adatható. Egyéb képzővel — ha szórványosan is — máshonnan is ismert.

Rendkívül tanulságosak az oszmánliban megfigyelhető jelentések és az is, hogy a szó égtáját is jelölhet (vö. nog.,¹⁵² csuv.¹⁵³). Hangtani szempontból a javasolt etimológiának aligha van súlyos akadályja. A bizánci adat első szótagi α -ja miatt az ómagyarban nyílt e -vel kell számolnunk,¹⁵⁴ s mint-hogy a bizánci forrás alkalmatlan az ómagyar kvantitásbeli különbségek jelölésére¹⁵⁵ elvileg ez az ómagy. nyílt e hang lehetett rövid is és hosszú is. Ha rövid volt, akkor éppúgy magyarázható a *Kér* mai hosszúsága, mint eredeti szavaink mai hosszúságainak jó része: az ómagy. ún. sorvadó véghangzó lekopása pótlónyúlással és zártabbá válással járt együtt, az ómagy. nyílt e -ből $> -é-$ lett.¹⁵⁶

Török oldalon nincs akadály annak, hogy az eredetibb $*k\bar{e}r\bar{u}$ helyén egy — az ómagyar hangalagnak tökéletesen megfelelő — átadó $*k\bar{a}ri$ hangalakot rekonstruáljunk:

1. Az első szótag magánhangzójának hosszúsága a török átadó alakban igazolatlan és igazolhatatlan. Igazolatlan akkor is, ha bizonyosak lehetünk abban, hogy őstörök fokon hosszú magánhangzóval kell a $*k\bar{e}r\bar{u}$ szóban számolnunk. A magyar nyelv korai török jövevényszavai arról vallanak, hogy ezek átvételek az eredeti, etimológikus török hosszúságok általában már lerövidültek.¹⁵⁷ Így van ez még akkor is, ha természetesen kategórikusan nem zárhatjuk ki annak a lehetőségét, hogy lehettek régi török jövevénye-

A csuvas adatok nem egyértelműek: L: *kay* 'zad, zadnij; zapad, zapadnyj' (ČRS), *kayri* 'zadnij, poslednij, pozdnij, zapadnij' (uo.): *kay* Szp. id. 'mög' (P); *kay* 'zad, zadnica; nazad, v zad, v konec; pozdnee; molože' (Ašm.6. 5), vö. *kay yen, kay yeně* 'zadnjaja storona; zapad; žiteli (Čuvašii) zapadnoj storony' (uo. 6. 8), 'zapad' (uo. 4. 273), *kayra* 'pozadi' (uo. 6. 9), *kayri* 'zadnij, poslednij, pozdnij; tak nazyvajut pokojnikov, umerših ne kreščennymi' (uo. 6. 10), *kar'i* 'zadnij' (uo. 6. 92), *kar'i* id. (uo. 6. 121), vö. még *kay* 'zad, zadnjaja čast'; zadnij, zapadnyj' (Eg. 84–85). A felsorolt adatok kétség kívül összefüggnek a tör. $*k\bar{e}$ $*-\delta$ képzős származékával. További vizsgálatot igényel viszont, hogy a csuv. *kay* alapszó egy régi tatár $*k\bar{a}y$ átvétele-e, vagy elvonás egy csuvas *kayra, kayri* -féle alakból. (Ha a szó eredeti a csuvasban, akkor az etimológikus $*-\delta$ helyén $-r$ lenne a szabályos megfelelés. Ez alól kivételt jelentene viszont, ha a szóban van egy eredeti $-r$ is, így a *kayri* stb. alakok nem szükségképpen jövevények.)

152 A nogajban „mongolos” égtáj jelölést takar a *kerüv* forma.

153 A csuvasban „törökös” égtáj jelöléssel találkozunk. Ami elől van az keleti, ami hátul az nyugati.

154 Gyóni statisztikája szerint a 10. századi bizánci anyagban az ómagy. nyílt e -t (12 eset) 8 ízben ϵ , 4 alkalommal α jelöli. A zárt ϵ (10 eset) jelölésére következetesen ϵ szolgál. L. (1943. 209).

155 Gyóni 1943. 155).

156 Vö. Bárczi (1958. 65).

157 Nyelvünk ócsuvas eredetű *sár, sárga, sárkány* szavairól írja Ligeti Lajos (1986. 117), hogy vitán felüli ugyan, hogy ócsuvas oldalon egykori hosszúságok voltak a felsorolt szavak etimonjaiban, de az is bizonyos, hogy a magyar hosszúságok másodlagosak, hiszen az átadó alakokban már el kellett tűnniük az eredeti hosszúságoknak ahhoz, hogy a helyükön keletkezett diftongusok hatására az etimológikus szókezdő s -> \bar{s} -sé válhasson.

ink között olyanok is, amelyek megőrzött etimológikus hosszúsággal kerültek be a magyar nyelvbe.¹⁵⁸

2. Az ómagyar **Keri* alak mindenképpen török **Käri* formát, vagyis első szótagi nyílt **ä*-t tartalmazó alakot tételez fel.¹⁵⁹ Láttuk viszont, hogy eredetileg a törökben **é* volt az első szótagi magánhangzó. Kérdés, van-e lehetőségünk a nyílt **ä*-rekonstruálására első szótagban? Török nyelvtörténeti és lassan bővülő nyelvjárástörténeti ismereteink nem mondanak ellent egy ilyen feltevésnek.¹⁶⁰ Közismert, hogy az egykori, az őstörökre rekonstruálható **ä*:**é* oppozíció a törökségben igen korán megbomlott, nyelvjárási különbségek alakultak ki.¹⁶¹ Nyelvünk régi török jövevényszavai is szolgáltatnak erre példákat. Ligeti Lajos összeállításából említem: ún. kipszak típusú zárt **é*-vel vettük át a kún *Tömör* és besenyő *Töbörcsök* neveket, bár a török adatok etimológikus nyílt **ä*-re engednek következtetni.¹⁶² Régi *egy* 'szent' szavunk átdó alakjában **é* állt, bár a törökségben a nyelvi adatok etimológikus nyílt **ä* hangra mutatnak. Fordított a helyzet *szél* szavunk esetében: itt az ősmagyarba került átdó alakban nyílt **ä* hang állhatott, míg a csuvas *šil* forma¹⁶³ valamint a köztörök **yēl* rekonstrukcióra lehetőséget adó adatok¹⁶⁴ viszont ezt nem támogatják.¹⁶⁵ Egyetérthetünk Ligetivel, aki a török oldalon rekonstruálható alakok és a magyar nyelv számára szóba jöhető átdó formák között feszülő ellentmondások kapcsán — az imént idézett *szél* szó ürügyén — jegyzi meg: „Persze, itt sem háríthatunk el két tényezőt: a magyar hangtörténet belső törvényszerűségeit, s nem utolsó sorban

Mindez azt jelenti, hogy az átdó alakokban bizonyosan nem számolhatunk az eredeti hosszúságok megőrzésével: tör. $V > \bar{V} \rightarrow$ ómagy. $V > \bar{V}$ képlettel van dolgunk. Ligeti őcsuvas nyelvágból hozott frappáns példája nemcsak erre a török nyelvra vonatkozhat.

158 Az ilyen megőrzött régi török magánhangzók azután hozzájárulhattak — az ősmagyar kor végén, ómagyar kor elején — az egyébként nagy többségükben másodlagos magyar hosszúságok kialakulásához.

159 Mind az ősmagyar, mind az ómagyar (bár nem minden nyelvjárása) ismerte az *e:é* szembenállást. Így török *é* csakis *é*-ként került volna átvételre. A **Kéri* formából a *Kér* ugyan érthető lenne, de a bizánci adat α -ja nem.

160 Amennyiben a fentebb (l. 151.j.) idézett csuvas alakok eredeti szavak — s nem tatár jövevény a csuvas *kay* forma — akkor még igazolni is tudjuk, hogy a csuvas előzményében a kérdéses szóban nyílt **ä* volt az első szótagi magánhangzó, hiszen zárt **é* esetén a mai csuvasban nem *-a-*, hanem *-i-* lenne az első szótagban.

161 Erre következtethetünk azokból az esetekből, amelyeket az őstör. **ä*:**é* oppozíciót (többnyire) következetesen őrző török nyelvek (azeri, csuvas, jakut, valamint a hosszúságokra kiterjedően a türkmén) ilyen szempontú egybevetése szolgáltatott a kutatásnak. Vö. Ligeti (1986. 119 kk.).

162 Vö. Ligeti (1986. 120). Megjegyzem, hogy a csuvas *timēr* 'vas' alak *-i-* je szintén zárt **é*-re mutat, feltéve, ha nem jövevényszó a volgai kipszakkból.

163 Vö. *šil* 'veter' (ČRS).

164 L. Clauson (916b–17a: *yēl*).

165 Vö. Bárczi (1958. 65), Ligeti (1986. 122).

az átadó török nyelv hangtani szerelését, amely, mint láttuk, nem mindig egyezik a köztörök hangtörténeti tanúságokkal.”¹⁶⁶

3. A teljesség miatt emlitem az átadó alak véghangzójának kérdését. Konstantinos Porphyrogenetos adata szerint az ómagy. szóvégi magánhangzó inkább *-i, mintsem *-ü volt.¹⁶⁷ Bár nem zárhatjuk ki, hogy a török átadó alakban *-ü volt a szóvégi magánhangzó és az ómagy. *-i egyszerűen hanghelyettesítéssel magyarázandó,¹⁶⁸ ezt a feltevést, bármilyen reális is, akár meg is takaríthatjuk magunknak. A második szótagi eredeti labiális korai delabializálódása és ezzel összefüggően a labiális ~ illabiális ingadozás kialakulása jól ismert a törökben. Nincs akadálya annak, hogy az átadó alak magánhangzóját *-i -ként rekonstruáljuk.¹⁶⁹

* * *

Kürt, Gyarmat, Jenő és Kér törzsneveink magyarázata során több ízben is utaltam arra, hogy az itt javasolt etimológiák egymást támogatják: a ‘Mellecke’ — ‘Háta möge’ — ‘Oldalka’(? ‘Arc’) — ‘Hátsó, Végső’ eredeti jelentések egy szemantikai kategóriába utalják a vizsgált törzsneveket. Mindez döntő módon szólhat az egyes törzsnévi magyarázatok hitele mellett.

Amikor hangsúlyos szerepet tulajdonítok a törzsnevek belső rendszerének, nem becsülöm alá azokat az egyéb érveket sem, melyek nemcsak hozzájárulhatnak a fentiek hiteléhez, de elengedhetetlenül szükségesek is ahhoz, hogy a kínált etimológiák elfogadást nyerjenek. Mindenekelőtt az alábbi kérdésekre gondolok:

1. Igazolható-e, hogy a fenti törzsnevek eredetileg a hadi szerveződés műszavai voltak?

2. Egyeztethető-e történeti ismereteinkkel, hogy a fenti terminusok segítségével rekonstruálható hadi szerveződés megvolt a magyarságnál és a steppei népeknél?

3. Voltak-e ilyen hadi terminusok a törökségnél?

4. Vannak-e ilyen vagy ezekkel analóg nép-, törzs-, nemzetségnevek a török népeknél? Igazolható-e a felvázolt népnévadási kategória a törökségen belül?

A kérdések sorát még szaporíthatnánk ugyan, de itt nem ez a célom. Felvillantásukkal mindössze jelezni kívántam, hogy a fenti kérdések szorosan

¹⁶⁶ (1986. 122)

¹⁶⁷ Vö. Gyóni (1943. 66).

¹⁶⁸ Nyelvjárásaink többsége a török-magyar érintkezések idején *i*-zö nyelvjárás volt és ezek hangrendszerében az *ü* ismeretlen volt. Vö. Bárczi (1958. 33, 35).

¹⁶⁹ Vö. a **kērū* történeti adatai között Clauson (736b-37a) által is idézett a Codex Cumanicus-ban szereplő *keri* adatot (Grönbech 1942. 139).

összefüggnek törzsneveink etimológiai magyarázatával, a javasolt megfejtések hitelesítésének ügyével. Ennek a közleménynek a kereteit szétfeszítenék és a terjedelmi korlátok sem teszik lehetővé a jelzett kérdések itteni tárgyalását. Megelégszem azzal, hogy jelzem, vizsgálódásaim alapján úgy látom, hogy minden felsorolt kérdésre igenlő választ adhatunk. Részletes tárgyalásukra egy másik dolgozatban vállalkozom.¹⁷⁰

Hasonlóképpen másutt kell sort keríteni a törzsnevek eredeti jelentéseiből leszűrhető történeti információk összegzésére.¹⁷¹ Az egyes etimológiai magyarázatok során ezekre itt utalni sem tudtam. Az viszont kiderült az előadottakból, hogy törzsneveink nem egy török nyelvből valók, és az is kizárható, hogy egy időben kerültek volna őseinkhez. Összes információjuk összeállítása nagy lehetőséggel kecsegtet: módunk lesz a magyar törzsszövetség kialakulásának felvázolására, e nem egyszeri összeszerveződés, hanem hosszan tartó, többszöri átszerveződéssel járó folyamat egyes fázisainak meghatározására. A kérdés jelentősége könnyen belátható. Itt meg kell elégednem egyetlen rövid példa bemutatásával.

Konstantín császár *Κουτρονγερμάϊου* adata kapcsán említettem,¹⁷² hogy a kérdéses adat igen sokféle magyarázatot nyert az irodalomban. Úgy tűnik, hogy eredeti jelentésük feltárása megnyugtató módon tisztázhatja a sokat tárgyalt *Kürtügyermatu* alakot. Ez a két törzs összevonásából (pontosabban: egymás mellé rendeléséből) létrejött alakulat — természetesen — nem véletlenül szerepel Konstantín császár listájában együtt.¹⁷³ Maguk az elnevezések ugyanabból a nyelvből valók, mindkettő világos csuvasos kritériumot mutat. Nagyon valószínű az is, hogy egy időben kerültek ezek az elnevezések a magyar nyelvbe, a magyarsághoz. Erre mutat, hogy eredeti jelentésük ('Mellecske' — 'Hát mögé') szembeállítható egymással, sőt, e jelentések kölcsönösen feltételezik egymást, az egyik elnevezés a másik meglé-

170 Röviden érintettem ezeket a kérdéseket és (nem részletezve a bizonyító anyagot) példákat hoztam a fenti kérdésekre adható igenlő válasz támogatására a Keletkutatásban megjelenő előadásomban. Vö. itt 19.j.

171 A főbb vallomások vázlatos, a teljességre való törekvés igénye nélküli felsorolására l. ÉT (1988. 1608–609) és Keletkutatás 1989/tavasz, s főként Altaica Osbensia, Ed. Bernt Brendemoen. Oslo 1989. 23–38.

172 L. itt 00.

173 A bizánci törzsnévlista, az ott megfigyelhető sorrendiség hitelét törzsneveink teljes mértékben támogatják. Eddig is tudtuk, hogy nem véletlen a *Kabar* törzs első helye. A császár naiv megokolásával szemben (miszerint a kabarok a legbátrabbak és ezért járnak elől), persze, arról a steppei nomádoknál jól ismert szokásról van szó, melynek megfelelően a frissen csatlakozott vagy csatolt törzs köteles az elővéd szerepét betölteni. Azt is sejtettük, hogy a 'Töredék' jelentésű *Keszi* sem véletlenül áll az utolsó, nyolcadik helyen. Most azt is látjuk, hogy egy korábbi, a *Keszi* csatolása (átrendelése?) előtti korszakban a *Kér* állt a törzsnevek között leghátul. Beszédes 'Hátsó, Végső' neve erről tanúskodik. A sort itt nem folytathatom.

tét. Feltételezik ezek a jelentések azt is, hogy hordozóik között kellett lennie még egy törzsnek. E törzs minden bizonnyal a Vezértörzs volt, egy elővéd és egy hátvéd törzs tartására jogosult központi hatalom. A *Kürt* törzs természetesen előlről, a „mellénél” (talán kelet felől), míg a *Gyarmat* hátulról, a „háta mögött” (esetleg nyugat felől) volt köteles védeni a Vezértörzset. A törzsszövetség kialakulásának korábbi szakaszában ez a Vezértörzs a *Megyer* lehetett.

A (Nyék)–Kürt–Megyer–Gyarmat felállás¹⁷⁴ azután megváltozott, átrendeződés történt: a Kürt és a Gyarmat egymás mellé került. A *Megyer* elvesztette korábbi előjogát, a rendszerben új Vezértörzs jelentkezik, s ez a 10. századi lista, valamint nevének eredeti jelentése alapján aligha lehet más, mint a *Tarján* törzs.¹⁷⁵ Az új Vezértörzset előlről az immár összevont *Kürtgyarmat* védte, az oldalvéd a *Jenő*, a hátvéd pedig a *Kér* lehetett.

Itt csak egy példát említhettem törzsneveink becses információi közül. Arra szerettem volna rámutatni, hogy a törzsnevek eredeti jelentéseinek feltárása új forrásanyagul szolgálhat őstörténetírásunk számára. Az új információk kibontása, mérlegelésük elengedhetetlenül fontos feladat. Azt is tudnunk kell azonban, hogy törzsneveink vallomásai között akadnak olyanok is, melyek — kellő óvatosság hiányában — tévútra vezethetnek. Az alap kutatások fázisában járó őstörténetírásnak jelenleg természetesen nem tetszetős elméletek felállítására, újabb koncepciók bevezetésére, hanem a nyert adatok gondos mérlegelésére van szüksége.

BERTA ÁRPÁD

Rövidítés- és irodalomjegyzék

AL. = altuli, szalár nyelvjárás; l. Tenisev (szalár) alatt.

ALT. = altaji (ojrot), l. OjrRS alatt.

ANATRI = csuvas nyj., l. Ašm. alatt.

¹⁷⁴ Nem tudjuk, hogy a korai szakaszban hány tagú volt a törzsszövetség. Azt tudjuk, hogy nem volt ekkor még tagja a kialakuló törzsszövetségnek a *Kabar*, a *Keszi*, (világos köztörök átvételként) a *Jenő*, és jelentéstani okok miatt a *Kér* n e v ü törzs sem, de természetesen már ekkor is tagja lehetett az az etnikum, melynek utódai *Jenő*, *Keszi* stb. törzsként szerepelnek a törzsszövetség kialakulásának egy későbbi szakaszában.

¹⁷⁵ Nehéz nem gondolni arra a dinasztia váltásra, melynek során Levedi lemond Álmos és Árpád javára a törzsszövetség vezetéséről. A Konstantínnál elbeszélte történetet törzsi elnevezéseink vallomásai hitelesíteni látszanak.

- AŠM. = AŠMARIN, N.I., Thesaurus language tschivaschorum. Kazan'-Čeboksary. 1928-50. 1-17.
- BÁLINT G. (1876), *Kazáni-tatár szótár*. Budapest.
- BALOGH L. (1988), A *Jenő* törzsnév eredetéről. MNy. 84: 477-80.
- BANG, W. (1914), Zum Vokalismus. In: W. Bang - J. Marquart, *Osttürkische Dialektstudien. Abhandlungen der Akademie der Wissenschaften in Göttingen. Phil.-hist. Klasse N.F. Band 13. No. 1. Unveränderter Nachdruck*.
- BAR. = baraba tatár, l. Dmitrieva alatt.
- BÁRCZI G. (1958), *Magyar hangtörténet*.² Budapest.
- D. BARTHA K. (1958), *A magyar szóképzés története*. Budapest.
- BASK. = baskír, l. BaškRS alatt.
- BASKAKOV (KMD.) = BASKAKOV, N.A., *Dialekt kumandincev (Kumandī-kiži). Grammatičeskij očerk, teksty, perevody i slovar'*. Moskva, 1972.
- BASKAKOV (TUBA) = BASKAKOV, N.A., *Dialekt černevih tatar (Tuba-kiži). Grammatičeskij očerk i slovar'*. Moskva. 1966.
- BAŠKRS = Baškirsó-russkij slovar'. Moskva. 1958.
- BERTA Á. (1988), Megszólaló törzsnévek. *Élet és Tudomány* 51. 1608-09.
- BERTA Á. (1989), Új vélemény török eredetű törzsnéveinkről. *Keletkutatás. Tavasz*. 3-17.
- BERTA, Á. (1990), Ungarische Stammesnamen türkischen Ursprungs. *UJb.N.F.* 9. 31-37.
- BODZS. = bodzsnurdi, l. Fázsy alatt.
- BÖRE = központi tatár nyj., l. TTDS
- CLAUSON = CLAUSON, G., *Sir, An Etymological Dictionary of Pre-Thirteenth-Century Turkish*. Oxford 1972.
- Cs. = l. csuvas
- CSUV. = csuvas, l. ČRS
- ČPR. = čüprälä, miser tatár nyj., l. TTDS alatt.
- ČRS = Čävašla-viräsla slovar' [Čuvašsko-russkij slovar']. M.I. Skvorcov (Szerk.), *Muskav.* 1982.
- DEÉR J. (1945-46), A IX. századi magyar történet időrendjéhez. *Századok* 79-80. (kny. 1947)
- DMITRIEVA = DMITRIEVA, L. V., *Jazyk barabinskih tatar (Materialy i issledovanija)*. Leningrad. 1981.
- DOERFER, TMEN = DOERFER, G., *Türkische und mongolische Elemente im Neupersischen* 1-4. Wiesbaden. 1963-75.
- DOERFER-TEZCAN = Doerfer, G. - Tezcan, S., *Wörterbuch des Chaladsch (Dialekt von Charrab)*. Budapest. 1980.
- DTS = Drevnetjurkskij slovar'. Leningrad. 1969.
- DÜMMERTH D. (1977), *Az Árpádok nyomában*. Budapest.
- EČK. = ečken, központi tatár nyj., l. TTDS alatt.
- EG. = EGOROV, V. G., *Étimológičeskij slovar' čuvašskogo jazyka*. Čeboksary. 1964.
- EJŠ. = ejše, szalár nyj., l. Tenišev (szalár) alatt.
- FÁZSY = FÁZSY, SZ., *Das Bodschnurdi, ein türkischer Dialekt in Chorasán, Ostpersien*.

Abhandlung zur Erlangung der Doktorwürde der Philosophischen Fakultät I der Universität Zürich. Studenten-Schreib-Service. 1977.

GAG. = gagauz, l. GRMS alatt.

GÄY. = gäynä, központi tatár nyj., l. TTDS alatt.

GOLDEN, P.B. (1975), The Q'azaro-Hungarian Title/Personal Name **يلك** /**Éλεχ*
Archivum Eurasiasae Medii Aevi 1: 37-43.

GRMS = (szerk.) BASKAKOV N.A., Gagauzsko-russko-moldavskij slovar'. Moskva. 1973.

GRÖNBECH, K. (1942), Komanisches Wörterbuch. Kopenhagen.

GYÓNI M. (1943), A magyar nyelv görög feljegyzéses szórványemlékei. Magyar-görög tanulmányok 24. Budapest.

GYÖRFFY GY. (1959), Tanulmányok a magyar állam eredetéről. A nemzetségtől a vármegyéig, a törzstől az orszáig. Kurszán és Kurszán vára. Budapest.

GYÖRFFY GY. (1960), A magyar törzsi helynevek. In: Mikešy S. (Szerk.) Névtudományi vizsgálatok. Budapest. 27-34.

GYÖRFFY GY. (1970), A honfoglaló magyarok települési rendjéről. Archeológiai Értesítő 97: 191-242.

GYÖRFFY, GY. (1975), Système des résidences d'hiver et d'été chez les nomades et les chefs hongrois au X^e siècle. Archivum Eurasiae Medii Aevi 1: 45-153.

GYÖRFFY GY. (1987), Az Árpád-kori Magyarország történeti földrajza 1³, 2-3. Budapest.

H = l. hal. alatt.

HAK. = hakasz, l. HakRS alatt.

HAKRS = Hakassko-russkij slovar'. Moskva. 1953.

HAL. = haladzs, l. Doerfer-Tezcan alatt.

HAN. = hanbah, szalár nyj., l. Tenišev (szalár) alatt.

HŞ = HEUSER-ŞEVKET, Türkisch deutsches Wörterbuch.³ Wiesbaden. 1953.

J = l. jak. alatt.

JAK. = jakut, l. RJakS alatt.

JAKUBOVICH E. (1923-24), A tihanyi alapítólevél olvasásához. MNy. 19: 78-87, 20: 9-21.

K = kipcak

KAR. = karaim, l. KarRPS alatt.

KAR-BALK. = karacsáj-balkár, l. RKar-balkS alatt.

KAR.H. = halicsi karaim nyj., l. KarRPS alatt.

KAR.K. = krimi karaim nyj., l. KarRPS alatt.

KARRPS = BASKAKOV, N.A. - ZAJONČOVSKIJ A. - ŠAPŠAL, S.M. (szerk.)
Karaimsko-russko-pol'skij slovar'. Moskva. 1974.

KAR.T. = troki karaim nyj., l. KarRPS alatt.

KAS. = kasıym, központi tatár nyj., l. TTDS alatt.

KIRG. = kirgiz, l. KirgRS alatt.

KIRGRS = JUDAHIN, K.K. (Szerk.) Kirgizsko-russkij slovar'. Moskva. 1965.

KKALP. = karakalpak, l. RKkalpS alatt.

- KMD. = kumandī, altáji nyj., Baskakov alatt.
- KMK. = kumük, l. KmkRS alatt.
- KMKRS = Z.Z. BAMMATOV (szerk.) *Kumyksko-russkij slovar'*. Moskva. 1969.
- KNIEZSA I. (1938), Magyarország népei a XI-ik században. In: Szent-István Emlékkönyv 2. Budapest. 367–472.
- KRISTÓ GY. (1976), Szempontok korai helyneveink történeti tipológiájához. *Acta Universitatis Szegediensis de Attila József nominatae. Acta Historica* 55. 38–44.
- KRISTÓ GY. (1977), Törzsek és törzsi helynevek. In: Bartha A. – Czeglédy K. – Róna-Tas A. (szerk.) *Magyar őstörténeti tanulmányok*. Budapest. 211–23.
- KRISTÓ GY. (1980), Levedi törzsszövetségétől Szent István államáig. Budapest.
- KRISTÓ GY. – MAKK F. – SZEGFŰ L. (1973), Adatok korai helyneveink ismeretéhez I. *Acta Universitatis Szegediensis de Attila József nominatae. Acta Historica* 44.
- KUZN. = kuzneck miser tatár nyj., l. TTDS alatt.
- LEB. = lebed, szibériai török nyj., l. Radloff alatt.
- LIGETI L. (1935), Mongolos jövevényszavaink kérdése. *NyK* 49: 190–271
- LIGETI L. (1963), *Gyarmat és Jenő* In: *Tanulmányok a magyar nyelv életrajza köréből. NytudÉrt.*40: 230–39.
- LIGETI L. (1979), Régi török eredetű neveink II–IV. *MNy* 75: 26–42, 129–41, 259–73.
- LIGETI L. (1986), A magyar nyelv török kapcsolatai a honfoglalás előtt és az Árpád-korban. Budapest.
- MÁNDOKY K.I. (1976) Magyar eredetű törzsek a baskiroknál. *Tiszatáj* 30: 41–44.
- MÁNDOKY K.I. (1986), *Jenő és Yänäy*. Keletkutatás. Tavasz. 70–74.
- MÄL. = mäläkäs, miser tatár nyj., l. TTDS alatt.
- MELICH J. (1928), Ó-magyar szóvégi -γ tót helynevekben. *MNy*. 24: 239–46.
- MENGES, K.H. (1944–45), Etymological Notes on Some Pächänäg Names. *Byzantion* 18: 256–80.
- MIKOS J. (1935), A fehérvári keresztetek 1193. évi oklevele mint magyar nyelvemlék. *MNy*. 31: 125–67, 243–58, 288–309.
- MINZ. = minzälä, központi tatár nyj., l. TTDS alatt.
- MOÓR E. (1944), A honfoglaló magyarság megtelepülése és a székelyek eredete. Szegedi Múzeumi Kiadványok. Szeged.
- MOÓR E. (1951), Studien zur Früh- und Urgeschichte des ungarischen Volkes I. *Acta Ethn. Hung.* 2: 25–138.
- MORAVCSIK GY. (1936), Szövegkritikai megjegyzések Konstantinos Porphyrogenetos magyar fejezeteihez. *NyK* 50: 285–93.
- MORAVCSIK GY. (1950), *Bíborbanszületett Konstantín: A birodalom kormányzása*. Budapest.
- MORAVCSIK, GY. (1983), *Byzantinoturcica* 1–2.³ Berlin.
- MORAVCSIK GY. (1988), *Az Árpád-kori magyar történet bizánci forrásai*.³ Budapest
- MORAVCSIK, GY. – JENKINS, R.J.H. (1967), *Constantine Porphyrogenitus: De Administrando Imperio*. *Dumbarton Oaks Texts*.
- MUNKÁCSI B. (1896), A régi magyar Jenő személynév. *Ethn.* 7: 504.
- MYN. = mīnta, szalár nyj., l. Tenišev (szalár) alatt.
- NAGY G. (1910), A magyar nemzetségek 1–2. *Turul* 28: 18–32, 52–65.

- NÉMETH, J. (1922), Zur Kenntnis der Petschenegen. KCsA. 1: 219–25. (Korábban magyarul: MNy. 18: 2–7).
- NÉMETH, J. (1929), Magna Hungaria. In: Mžik, H. (szerk.), Beiträge zur historischen Geographie, vornehmlich des Orients. Leipzig–Wien. 92–98.
- NÉMETH GY. (1930), A honfoglaló magyarság kialakulása. Budapest.
- NÉMETH, J. (1932), Die Inschriften des Schatzes von Nagy-Szent-Miklós. Mit zwei Anhängen: I. Die Sprache der Petschenegen und Komanen; II. Die ungarische Kerschrift. Budapest–Leipzig.
- NÉMETH, J. (1964), *Kereit, Kérey, Giray*. UAJb. 36: 360–65.
- NÉMETH, J. (1966), Ungarische Stammesnamen bei den Baschkiren. ALH 16: 1–21; magyarul: NyK 68: 35–50; oroszul l. Németh (1971) alatt.
- NÉMETH, J. (1969), Der Volksname *Karluk* und seine semantische Gruppe. ALH 19: 13–18.
- NÉMETH, J. (1971), Nemet, Ju.F. Vengerskie plemennye nazvanija u baškir. In: Arheologija i Etnografija Baškirii 4. Ufa. 249–62.
- NÉMETH, J. (1975), Türkische und ungarische Ethnonyme. UAJb. 47: 154–60.
- NOG. = nogaj. l. NogRS alatt.
- NOGRS = BASKAKOV, N.A. (szerk.), *Nogajsko-russkij slovar'*. Moskva 1963.
- O = oguz
- OJRS = BASKAKOV N.A. – TOŠČAKOV T.M. (szerk.), *Ojrotsko-russkij slovar'*. Moskva 1947.
- ORNB. = orenburgi központi (és miser) tatár nyj., l. TTDS alatt.
- OSZM. = oszmánli, l. HŞ, TurRS alatt.
- P = PAASONEN, H., *Csuvas szójegyzék*. A NyK 37. és 38. kötetének melléklete. Budapest. 1908.
- PAIS D. (1930), Konstantinos *Καδῆ* törzse. MNy. 26: 298–99.
- PAULER GY. (1900), *A magyar nemzet története Szent Istvánig*. Budapest.
- RADLOFF = RADLOFF, W., *Versuch eines Wörterbuches der Türk-Dialecte 1–4*. SPb. 1893–911.
- RASSADIN = RASSADIN, V.I., *Fonetika i leksika tofalarskogo jazyka*. Ulan-Ude. 1971.
- RÄSÄNEN = RÄSÄNEN, M., *Versuch eines etymologischen Wörterbuchs der Türk-sprachen*. Helsinki. 1969.
- RJAKS = AFANAS'EV, P.S. – HARITONOV, L.N., (szerk.), *Russko-jakutskij slovar'*. Moskva 1968.
- RKAR-BALKS = *Russko-karačaevo-balkarskij slovar'*. Moskva. 1965.
- RKKALPS = BASKAKOV, N.A., (szerk.), *Russko-karakalpakszki slovar'*. Moskva. 1967.
- RÓNA-TAS (Dissz.) = Róna-Tas A., *Az altaji nyelvrokonság vizsgálatának alapjai. A nyelvrokonság elmélete és a csuvas-mongol nyelvviszony*. Doktori értekezés. Kézirat. Budapest. 1970.
- RÓNA-TAS, A. (1976), *Some Volga Bulgarian Words in the Volga Languages*. In: Káldy-Nagy, Gy., (szerk.), *Hungaro-Turcica. Studies in Honour of Julius Németh*. Budapest. 169–75.
- RÓNA-TAS, A. (1978), *Bevezetés a csuvas nyelv ismeretébe*. Tankönyvkiadó. Budapest.
- SADYKOVA, Z.R. (1979), *Formirovanie govorov orenburgskih tatar (po dannym fonetiki)*. In: *Issledovaniya po istoričeskoj dialektologii tatarskogo jazyka*. Kazan'. 73–104.

- SALAMON F. (1876), A magyar haditörténethez a vezérek korában. Századok 1-17, 686-733, 765-851.
- SEVORTJAN = SEVORTJAN, É.V., *Étimologičeskij slovar'tjurkskih jazykov* 1-3. Moskva. 1974-80.
- SRG. = sergač, miser tatár nyj., l. TTDS alatt.
- SUJG. = sárga ujjur, l. Tenišev (sujg.) alatt.
- Sz = szibériai török
- SZABÓ D. (1936), A dömösi prépostság adománylevele (1138/1329). MNy. 32: 54-57, 130-35, 203-206.
- SZP. = Szpaszki csuvas nyj., l. P alatt.
- T = turki
- TAT. = kazáni tatár, l. TatRS alatt.
- TATB = l. Bálint (1876) alatt.
- TATO = OSTROUMOV, N., *Tatarsko-russkij slovar'*. Kazan' 1892. szótárának keresztény tatár adata
- TATRS = *Tatarsko-russkij slovar'*. Moskva. 1966.
- TEL. = teleut, l. Radloff alatt.
- TENIŠEV (sujg.) = TENIŠEV, É.R., *Stroj saryg-jugurskogo jazyka*. Moskva. 1976.
- TENIŠEV (szalár) = TENIŠEV, É.R., *Stroj salarskogo jazyka*. Moskva. 1976.
- TKM. = türkmén, l. TkmRS alatt.
- TKMRS = BASKAKOV, N.A. - KARRYEV, B.A. - HAMZAEV, M.JA., (szerk.), *Turkmensko-russkij slovar'*. Moskva. 1968.
- TOF. = tofalár, l. Rassadin alatt.
- TTDS = *Tatar tëlñeňj dialektologik süzlëgë*. Kazan. 1969.
- TUBA = altaji nyelvjárás, l. Baskakov alatt.
- TURRS = *Turecko-russkij slovar'*. Moskva. 1977.
- TUV. = tuvai, l. TuvRS alatt.
- TUVRS = PAL'MBAH, A.A. (szerk.), *Tuvinsko-russkij slovar'*. Moskva. 1955.
- T.YA. = tau yaġi, központi tatár nyj., l. TTDS alatt.
- UDŽ. = udžirem, szalár nyj., l. Tenišev (szalár) alatt.
- UJG. = ujjur, l. UjgRS alatt.
- UJGRS = NADŽIP, É.N. (szerk.), *Ujgursko-russkij slovar'*. Moskva. 1968.
- ULL. = ullaġil, szalár nyj., l. Tenišev (szalár) alatt.
- VÁCZY P. (1975), A magyarok vándorútja keletről nyugatra. *Antik Tanulmányok* 22: 283-85.
- VÁMBÉRY Á. (1882), A magyarok eredete. *Ethnológiai tanulmány*. Budapest.
- VIRJÁL = csuvas nyj., l. Ašm. alatt
- YTS = Yeni Tarama Sözlüğü. TDKY: 503. Ankara. 1983.

Ungarische Stammesnamen türkischer Herkunft

von ÁRPÁD BERTA

Die vorliegende Mitteilung bietet einen Überblick über die bisherige Forschungsgeschichte der altungarischen Stammesnamen und versucht der Mehrheit der ethnischen Benennungen des ehemaligen ungarischen Stammesverbandes eine neue Deutung zu geben. Der Verfasser vertritt die Meinung, daß die altungarischen Stammesnamen türkischer Herkunft ein klares System darstellen: Sie sind letzten Endes auf türkische militärische Termini zurückzuführen. Die in dem Aufsatz vorgeschlagenen neuen etymologischen Vorschläge für die Stammesnamen *Kürt*, *Gyarmat*, *Jenő* und *Kér* gehören zu derselben semantischen Kategorie:

1. Ung. *Kürt* < altung. **Kürtü* < ← alt-bzw. urbolg. **kögür* 'Brust'+alt-bzw. urung. *-*tü* (Diminutivsuffix).

2. Ung. *Gyarmat* < altung. **Gyematu* | **Gyarmatu* < ← alt-bzw. urbolg. **džarimati* < **džarimarti* 'hinter dem Rücken; auf der Rückseite befindlich'.

3. Ung. *Jenő* < altung. **Jeneγ* < ← türk. **yänäk* 'kleine Seite' ('Wange') (< **yañaq* oder **yanaq*).

4. Ung. *Kér* < altung. **Keri* ← türk. **keri* | **kerü* 'hinten [befindlicher Stamm]'.

Der ung. Stammesname *Keszi* | *Kesző* | *Keszü* (altung. **Keszeγ* und **Keszi*) wurde in zwei verschiedenen Formen entlehnt: türk. *käs* 'Stück, Teil' → altung. **Keszi* und türk. *käsäk* 'kleiner Bruchteil, Bruchstück' → altung. **Keszeγ*.

Die etymologischen Erklärungen beweisen, daß sich die ungarische Stammesorganisation unter dem Einfluß mehrerer Türkvölker (während mehrerer Jahrhunderte) herausgebildet hat. Aufgrund der ursprünglichen Bedeutungen der ungarischen Stammesnamen lassen sich sogar die Phasen der historischen Herausbildung der militärisch gegliederten Stammesorganisation feststellen.

Pápay József osztják följegyzési és átírási módja

Arra már máshol rámutattam (a Vértes O. András 80. születésnapjára írt emlékkönyvben: Magyar Fonetikai Füzetek 23), hogy Magyarországon az osztják nyelv kutatása még nehezebben kezdődött, mint a vogulé. Mindkettőnek a megindítása Reguly Antal nevéhez fűződik. Reguly a vogulok között kilenc hónapot töltött 1843–44-ben, földjüket jól bejárta, nyelvüket megtanulta, nyelvtani anyagot, szószeretet is jegyzett fel, kitűnő vogul tolmácsa egész idő alatt vele volt. Följegyzéseinek vagy a negyed részét Hunfalvyval feldolgozta. Reguly hirtelen halála után ezt Hunfalvy ki is adta. Munkácsi 1888–89-ben a már kiadott anyagot ellenőrizni és a többieket megfejteni ment a vogulok közé, ahol az öregek még emlékeztek Regulyra. Talált több olyan adatközlőt, aki felismerte a Reguly följegyezte addig megfejtetlen szövegeket, s azokat más nyelvjárásban közölni is tudta. A Reguly-hagyatékot és saját jelentékeny gyűjtését magyar fordítással Munkácsi a VNGY.-ben kiadta (1892, 1892, 1893, 1897), a nyelvi és tárgyi magyarázatokat csak két kötethez tudta befejezni, a másik kettőhöz hagyatékából Kálmán Béla tette közzé a szótárral együtt, így 1986-ban befejeződött a Reguly és a Munkácsi-féle vogul hagyaték kiadása.

Az osztjákok között 1844–45-ben Reguly még öt hónapot sem tölthetett, amikor szibériai útját meg kellett szakítania. Félt, hogy kitűnő, 70 és 100 év közötti adatközlői magukkal viszik tudásukat a sírba. Ezért az osztják nyelv kellő megtanulása, s gyakran tolmács segítsége nélkül, fele annyi idő alatt kb. dupla annyi osztják szöveget jegyzett fel, mint vogult, jegyzeteket, szószeretet sem készített hozzá, munkáját maga sem tartotta befejezettnek, vissza szeretett volna kiegészítés végett az osztjákokhoz menni.

Pápay itthon még nem tudhatta, csak kintjártakor 1898–99-ben az osztjákok között értesült egy, a Reguly-hagyatékban talált följegyzés alapján arról, hogy Reguly legfontosabb osztják közlőjének szigvai volt a nyelvjárása. Akkorra azonban a Szigva vidékén már csak vogulul beszéltek. Az osztják szöveget a szó szoros értelmében megfejtenie kellett osztják nyelvmesterei segítségével, sőt egy részüket hazatérte után Debrecenben egyedül. Egyetlen olyan közlője sem volt, aki akárcsak egyetlen egyet a Reguly följegyezte

énekekből ismert volna, annak valamilyen variánsát közölni tudta volna. Eleinte az osztjások félték, húzódoztak Pápaytól, aztán sikerült a bizalmukat megnyernie, jó adatközlőket is talált, ő is igen jelentékeny új anyagot tudott följegyezni.

Amikor Pápay hazajött — sőt, már mielőtt kiment — Munkácsi a Reguly-hagyaték és a saját szövegei közzétételét már befejezte. Pápaynak ezzel kapcsolatosan sokkal nehezebb volt a dolga. Találkozott 1898-ban Tobolszkban Karjalainennal, aki egészen más fonetikai pontosság igényével fogott az osztják anyag gyűjtéséhez, mint Pápay. Paasonen 1900–1-ben töltött hasonló igényekkel egy évet a déli és a szurguti osztjások között, s a századforduló után a voguloknál és a szamojédoknál Kannisto, Lehtisalo és Kai Donner is másfajta lejegyzési pontosságot valósított meg, mint amilyenre a múlt század tudósai törekedtek. Ha Pápay nem alkalmazkodik a kor szelleméhez, osztják szövegei kiadásuk pillanatában ugyanúgy elavultaknak minősültek volna, mint Patkanov déli osztják gyűjtése.

Pápay első reagálása a megváltozott igényekre, melyek a FUF megindulásakor közismertekké váltak, világos és egyértelmű volt: közölte, hogy a FUF első kötetének megjelenésekor az Osztják Népköltési Gyűjtemény több íve már elhagyta a sajtót, így jogosan foglalkozhatott elsősorban Reguly és saját feljegyzései módjának viszonyával, de azt sem mulasztotta el, hogy a bevezetés végén saját jelölésmódját a FUF javasolta egységesítésre törekvő átirással összehasonlítsa (l. ONGy. 077–81).

Reguly feljegyzési módját kitűnően jellemzi Pápay. Reguly kellő nyelvészeti felkészültség nélküli, kezdetlegesen följegyzett osztják anyaga az „első leírásban maradt” ránk. Vannak benne magyar jegyek *h, ly, ty, ny, z, zs* a χ, l', t', n', z és \dot{z} , továbbá német jegyek *ch* és *sch* a χ és s vagy \dot{s} jelölésére. Már ebből is látható, hogy a χ mediopalatális spiráns jelölése következetlen, szókezdő helyzetben *k*-t írt helyette Reguly, szóközépen *h*-t, szóvégen *h* vagy *ch* utal rá, a megfelelő zöngés spiráns γ helyén többnyire *g*, ritkábban *k* található. A mediopalatális nasalis η helyett Reguly mássalhangzókapcsolatot, *ng*-t jegyzett fel, zöngétlen mediák helyett zöngéseket. Az alkalmazott magánhangzó jelek — *a, ä, e, i, o, u, ä, é* — közül az utolsó kettőnek a jelentését Regulynak egy Baerhez írott leveléből lehet tudni: „*ä* ist ein zwischenlaut zwischen *a* und *o*; und *é* ein zwischenlaut zwischen *e* und *i*”, a vokális hosszúságára circumflexus utal. Pápay kiemeli, hogy Reguly nem különbözteti meg az *i*-től az *i̇*-t, mely az orosz *и*-höz hasonlít, továbbá, hogy „Az \emptyset tökéletlenül képzett hangot jelölheti nála *ä, e, i, o, u* betű”, valamint az $\hat{\emptyset}$ -t többnyire *o*. Pápaynak ez a megállapítása tökéletesen egyezik Paasonen megfigyelésével a déli, kondai nyelvjárással kapcsolatosan: „ $\hat{\emptyset}$ bezeichnet den hinteren, \emptyset den vorderen glide-vokal. Ihre aussprache wird gewöhnlich von den benachbarten lauten beeinflusst, besonders nehmen sie

die färbung des "vollen" vokals der vorangehenden silbe an (z. b. in *säχät* 'brett' *ä* mit a-färbung, in *öχät* 'schlitten' *ä* mit o-färbung), weshalb Castrén, der keine besonderen zeichen für diese gleitvokale hat, beinahe seinen ganzen vokalvorrat für ihre bezeichnung in anspruch genommen hat" (FUF 2: 83–84). A latin betűk segítségével nem jelölhető magánhangzók kérdését Reguly tehát ugyanúgy próbálta áthidalni, mint Castrén, aki Helsinkiben oktatója volt.

Nagyon jó, hogy Pápay összefoglalta Reguly feljegyzésének a szokásos rögzítési módtól következetesen eltérő tipikus eseteit, mert így a hagyaték és a megfejtés összehasonlításakor nemcsak a magyar és a német helyesírást egyformán jól ismerő láthatja rögtön, hogy minek a megértése válhatott rutinmunkává, s mely szövegrészek igényeltek komoly fejtörést a megfejtéskor. Pápay ezekre is bőven közöl illusztráló példákat, a rossz helyre tett szóhatárokra, egy szó kettőbe írására, kettőnek az összevonására, mondatok teljesen rossz tagolására szavakká, azonos kifejezések különböző feljegyzési módjára, stb. Rövid, de igen frappáns összefoglalása alapján egyetlen megoldásnak az látszik, melyet követett: Reguly feljegyzéseit betűhíven közölte, a verssorokra bontás és azok számozása természetesen Pápaytól származik; Reguly szövegeit követi „A Reguly-féle szöveg helyesebb átírásban magyar fordítással” (ONGy. 13, 74, 106, 150, 223), azaz nem fonetikus átírása, (hiszen adott esetben arra szinte gondolni sem lehetett): különböző nyelvjárást beszélő nyelvmesterek és Pápay állhatatos kitartása hozhatta létre az „átíratot”, részben Debrecenben, nem a helyszínen.

Mint már említettem, a vogul hagyaték megfejtése sokkal könnyebb volt. Részben ez, részben a múlt században még szóba sem jövő fonetikus átírás hiánya lehet az oka annak, hogy Munkácsi minden magyarázat nélkül más megoldást választott Reguly szövegei közlésére: nem betűhíven, hanem átírva adta párhuzamosan nyelvmesterei közlésével a hagyatékot. Valószínűleg Pápay fent ismertetett jó összefoglalása, meg a korszellem igénye a fonetikus átírásra s minden, a közlést érintő körülményre, lehet az oka, hogy a VNGy. II. kötetéhez később (1910, 1921) kiadott részben, lapalji jegyzetben közli a Reguly-féle szövegek közlésekor általa véghezvitt változtatásokat: „Csak a sajátos magyar, illetve német írásmód szerint jegyzett betűcsoportokat helyettesítem Hunfalvy és Budenz példáját követve a szokásos egyszerű nyelvészeti jegyekkel; így az ő kézíratai *gy*, *ty*, *ly*, *ny*, *zs* hangjelzésének itt *d'*, *t'*, *l'*, *n'*, *ž* s a *sch*, *tsch*, *ch* betűcsoportoknak itt *š* *č*, *χ* felelnek meg. Reguly *ä* betűjének hangértékét ... Budenz helyesen állapította meg ... *ä* helyett tehát én is *q* betűt írok ... megtartom a Regulytól alkalmazott *á* és *é* betűket, mert hangértékük bizonytalan” (VNGy. II, 457–58). Mint látható, lényegileg azonosak a rutinból végezhető átírások a vogul és az osztják feljegyzésekben.

Pápay nem mulasztja el az átírásában használt betűk hangértékének megadását. „Átírásomban jórészt a nyelvészeti irodalomban már ismeretes jegyeket használtam. Setälä hangjelölési rendszeréhez, melyet a Finnisch-Ugrische Forschungen I. kötetében (32–52) az egységes hangjelölés érdekében tett közzé, már nem alkalmazkodhattam, mert szövegközléséből az első ívek akkor már kikerültek a sajtó alól... Fölötte kívánatos, hogy a Finnisch-Ugrische Forschungen egységes hangjelölése váljék általánossá a finnugor nyelvtudományban” (ONGy. 079–80) E bevezetéssel egyértelművé teszi a jelölést s megokolja a szerinte helyesnek tartott új rendszertől való eltérést. Utána definiálja az *a, o, u, e, i, q, ä, e, y, i* vokálist (az utóbbi ötnél melléteszi a FUF javasolta jelölési módot is). Az osztják nyelv gyakori, tökéletlenül képzett (redukált) hangjait *v, ə, ê*, azaz felfordított betűk jelölik nála is, mint a FUF javaslatában. A *v* és a *j*, továbbá a *č, č̣, ž, ẓ̌, ž̇* szerepel szövegeiben, s nem a két betűvel történő jelölés; a jésítés jele a szokásos, de *š* hangértékét ugyanúgy adja meg, mint Munkácsi (NyK 21: 324), tehát, „egy *š* felé hajló hang” (i.h.) az északi osztjákban is; a zöngétlen mediák jelölésére, úgy mint Halásznál, *k, t, p* szolgál, nem a FUF javasolta kicsiny nagybetű.

A szövegek átnézésekor — a zöngétlen mediák kivételével — mindenben a bevezetésben megjelölt eljárást találjuk, csak a *v* és a „*w* = bilabialis zöngés spiráns” körül akadnak problémák; a *χ, γ, η* használata következetes.

A zöngétlen mediák jelölésében szinte önellentmondásba kerül Pápay gyakorlata azzal, hogy egyrészt Halász jelölésmódjának követését jelenti be, másrészt Reguly hibás feljegyzései felsorolásakor azt írja, „Az északi osztjákban oly gyakori zöngétlen mediákat nem jelöli külön jeggyel, sőt helyettük gyakran a megfelelő zöngéseket alkalmazza” (ONGy. 078). Arról Pápay ugyan nem nyilatkozik, hogy szerinte a zöngétlen mediák jelölésére Regulynál található zöngés mássalhangzók megvannak-e az északi osztják nyelvjárásokban, vagy teljesen hiányoznak-e, az ONGy.-ben — a Reguly-feljegyzések átíratában (3–247) — és saját feljegyzéseiben (248–82) található *b, d, g* olyan helyzetben is, amelyben Karjalainen többnyire zöngétlen mediát közöl: *läbət* ‘hét’ (30/699, 269/1), de *kur-äpärlī ... jaš-äpärlī* ‘lábügyetlen ... kézügyetlen’ (31/756-7), *jupiin* ‘után’ (253/222), *sidi* ‘íme’ (13/14, 249/64), *põtörtäl, põtprl* ‘beszél’ (237/660, , 268), *ogor* ‘mély’ (170/736), *so-gom* ‘lépés’ (272/3) (-) *ikem(a)* ‘öregem’ (251/89, 276/92). Mássalhangzók kapcsolatában szinte mindig a *p, t, k* jelölésmód található: *si tompi* ‘ezen kívül’ (107/52), *nej tumpēnən* ‘te kívüled’ (268/10), *karči* ‘vas’ (33/817, 275/84), *-meŋki* ‘manó’ (83/390, 273/24) stb. Megjegyzendő, hogy Karjalainen a helyszínen *b, d, g*-t írt a későbbi zöngétlen mediák helyére.

A szövegekben megfigyelhető másik jelölési következetlenség a *v*-vel kapcsolatos. Szókezdő helyzetben általában *v* található, de időnként egy

kicsiny magasabban fekvő *u* van mellette: *van* 'rövid' (112/249), *voati* 'él' (255/258), *si-vuži* 'erre' (uo. 259), *vōn* 'fenséges' (uo. 265), *vāš ~ v^uāš* 'város' (18/172, 110/145), *v^uet* 'öt' (20/281), *v^uesa* [teljesen, egészen] (113/280). A szóközépi helyzet eltérései, ingadozásai ennél nagyobbak, magas és mélyhangú szavakban egyformán található magánhangzók közötti helyzetben *v* és *w* is: *kēvān* 'üveg' (275), *novi* 'fehér' (150/17, 19, 248/1, 276/112), *n^uvi* (15/77), *lovat* 'magasságú' (15/63, 122/638, 251/146, 274/75), illetve *mēwəl* 'mell' (15/67, 13/17, 18, 268/9), *ewilt* honnan kérdésre felelő névutó (16/107, 108 stb., 249/46, 55 stb.), *a^uwem* 'ajtóm' (113/290, 250/77), *muwəl* 'földje' (169/686, 687, 272/7); ugyanaz a szó *v*-vel és *w*-vel: *χuvat ~ χuwat* 'hosszúságú' (275, 15/81), vö. még *keu* 'kő' (153/114, 115, 116, 249/61) *kewəŋ* 'kő-' (80/266, 119/527), *lāullem* 'örzöm' (151/44, 46), *lauləm* 'várás' (112/248, 249), *ńaurəm* 'gyermek' (268), *joura* 'kanyargós' (259/407, 408).

A zöngétlen mediák és a *v*-hangok jelölésében található eltérést a bevezetésben megadott hangjelöléstől valószínűleg a kidolgozás befejezetlenségének, apróbb tévedések összességének kell tekintenünk — ahogyan az a néhány szó sem bizonyíthat diftongusok létezése mellett, amelyekben egy kis és egy nagyobb betű található —, kezdeti nehézséggel, gyakorlatlansággal járó jelenségnek magyarázható, mely aztán véletlenül javítatlan maradt: *s^uošten* 'menésed' (80/244, 246), *jⁱel^c* 'tovább' (80/252). Nincs kiadvány hiba nélkül, így az ONGy.-ben, illetőleg a Reguly-anyag átírásában is van olyan, melyről vitatkozni sem lehet: a *jan jęŋkpi peŋkeŋ uŋŋəl* 'tíz fogú fogas [szája] részét' (163/491) esetében Reguly szövegében *janŋ peŋŋpi peŋŋing unŋel* olvasható; ebből nyilván látható, hogy a *jęŋkpi* javítandó *peŋkpi*-re (vö. 15/92, 94, 163/492); ilyen elírás viszont csak olyantól származhat, aki tud osztjákul.

Az átírásban közölt eljárásoknak a szöveg tehát megfelel, egy megválaszolatlan kérdés azonban mégis van. Vagy az eddigi eljárást követte Pápay, vagy megmondta, hogy Halász jelölésmódját veszi át (ahol átveszi) a zöngétlen mediáknál. Nem közli azonban, hogy az újítás a redukált hangok jelölésében — mely azonos a FUF ajánlotta módszerrel — honnan származik. Az osztják szöveg képe ezzel modernebbé vált, nem a Budenz–Munkácsi-féle átírásra emlékeztet, hanem a finn kutatók publikációira, melyek a századforduló gyűjtéseit teszik közzé. Az újítás problémája viszont, hogy az *ə* és az *v* használata feltétlenül magyarázatot igényelt volna. Karjalainen kiadványaiban ez a két betűjel — mai terminológiával élve — egyazon fonéma különböző szótagbeli realizációja, *v* az első, *ə* a nem első szótagban (vö. NyK 61: 258; CastrToim. 7: 105; L. Schiefer, Phonematik und Phonetik des Vach-Ostjakischen 119; FUF 45: 190). Ezt Pápay természetesen akkor még nem tudhatta. Nála a redukált hangok szinte csak nem első szótagban

fordulnak elő, így nem világos, e két hangjel közül mikor, melyiket használta és miért.

A Reguly-hagyaték rég várt megfejtésének első kötetét már a következő évben ismertette Gombocz (NyK 36: 137–38). Karjalainen disszertációja 1904-ben jelent meg; annak ismertetésére még 1905-ben sort kerített, így természetes, hogy e két alapvető fontosságú mű átírásának az egybevetése nem maradhatott el. Gombocz tizenegy szót idéz Pápay kiadásából s ugyanazt az OL obdorszki közléséből is, s ezek igazolják azt a megállapítást, hogy „Pápay hangjelölése nem annyira részletező, mint Karjalainené s ez helyes is, mert a részletekbe menő hangjelölés helyénvaló hangtörténeti munkákban, de egy vaskos kötetet tévő szövegek nyomdai kiállítását s még inkább elolvasását szinte lehetetlenné tette volna” (i.h. 138). A példák azonban sajnos nemcsak azt igazolják, hogy Pápay szóképei egyszerűbbek, hanem két esetben az *ä* hiánya, egyszer pedig nem a megfelelő redukált hang alkalmazása miatt a Karjalainen feljegyzésében teljesen palatális, illetőleg veláris szónak Pápaynál vegeyes hangrendű felel meg. Az osztják nyelv északi nyelvjárásában Karjalainen feljegyzéseiben a töszavak hangzóilleszkedése még megvan (ALH 33: 123–65), ahogyan ezt a jelenséget még Patkanov durva átírásában is megtalálta Fokos-Fuchs (PF 18–19) a déli osztjákban.

Pápay saját gyűjtésének publikálását (melyből az ONGy.-ben csak mutatót adhatott: 248–82) az NyK 36. kötetében kezdte meg (különnyomatként: Finnugor Füzetek 15). Mint bevezetésében is írja, ebben már alkalmazkodik a FUF hangjelöléséhez, Karjalaint követve használja a *ʌ*, *ǔ*, *ǝ*, *ǐ*, *ǧ*, *ǰ* jeleket. Arról nem kapunk felvilágosítást, hogy ilyen pontos megkülönböztetésre helyszíni feljegyzései adják-e meg a lehetőséget, vagy Karjalainen OL-je alapján lehet-e ezeket bevezetni. A kiadványt átlapozva látható, hogy a *v*, *w* s esetleg még *u*-val történt közlések helyett egységesen *u* található, *j* helyett *ǐ*, *q* helyett *ǧ*, azaz néhány a Budenz–Munkácsi-féle átírásban szokásos grafémát „modernizált”; a *b*, *d*, *g* megmaradt, hiszen Karjalainen is használja az északi nyelvjárásokban a zöngés mássalhangzók jelét. Van *β* is, használata nincs definiálva. A változtatással a közhangulatnak is eleget tett, mely a FUF fejleszthető, egy egységes jelölésmód létrehozatalát tervező átírásmódját szívesen fogadta (vö. MNy. 10: 52–53). A sors iróniája, hogy a fonetikus pontosság igényének a túlzásba vitele eredményeként a fejlesztés során egyrészt minden egyes finn kutató átírása csak saját egyéni rendszerének ismeretében érthető meg, annyira, hogy pl. az osztjákológiában a két azonos iskolához tartozó, egyformán jól képzett kortárs kutató rendszerében az *o* Karjalainennál csak első szótagban rendszeres és palatális hang, [ö] jele, Paasonennál pedig csakis nem első szótagban veláris hangot, [o]-t jelöl; másrészt a szemivokálisokat pedig Pápay szövegeiből, ha nincs rá va-

lami különös okunk, *v*, *j*-vel átírva idézzük, ahogy ő eredetileg feljegyezte és az ONGy.-ben még közölte is.

Karjalainen egyszerre ismertette Pápay kétféle átírását, az ONGy.-ben adott durvábbat és az NyK 36. kötetében kezdett közleménysorozatát, s örömmel tapasztalta, hogy az utóbbi közelebb került az ő felfogásához, de még mindig hiányolta benne a mássalhangzóknál a hangrendtől való függőség jelölését, a magánhangzóknál pedig sok mindent (FUFA 6: 21–27). Mai fonematikus szemléletünk szerint legtöbb kifogásával már nem értünk egyet: teljesen feleslegesnek tartanók a szókezdő *u* és veláris szavak *u*-je mellett palatális szavak nem szókezdő helyzetében *u* alkalmazását. Sőt most már akár dokumentálni is tudjuk, hogy Karjalainen túlzott pontossága téves fonológiai értelmezéshez is alapot adott. A mássalhangzók közül a *k*, *χ*, *ŋ* stb.-félénknél, az OL átírási rendszerének magyarázata a veláris, postpalatális, mediopalatális ejtésűeket stb. külön adja meg (011–12), a helyszínen a feljegyzéskor ezeken nem szerepeltek az összes diakritikus jelek, Karjalainen azokat fonetikai feljegyzései alapján utólag tette az OL számára „pontos, részletes” megjelölésűekké. Osztják szövegei gyűjtésekor — anakronisztikusan úgy mondhatjuk — csak a fonematikusan fontos jelöléseket alkalmazta, mellőzte a fonetikus pontosságot. Karjalainen szövegeinek kiadásakor a mássalhangzók jelein lényegileg semmit sem kellett változtatni (erről teljes részletességgel lehet tájékozódni a sajtó alatt levő nyelvi és tárgyi magyarázatok kötetében). Felsődemjankai szövegeiben találunk ilyen t e l j e s e n mélyhangú szavakat: *nõχ ẽxtõt* ‘felakasztotta’ (MSFOu. 157: 38), *ẽxtõt* ‘akasztották’ (57), *ẽγà* ‘együtt, össze’ (47), ezek a szavak fonetikailag pontosan, sőt pontosabban vannak az OL-ban közölve: DN *ẽγẽt* ‘aufhängen’, DN *ẽγà* ‘zusammen’ (OL 177, 178), ezek szintén teljesen velárisak. Amikor Steinitz az OL alapján kidolgozta fonematikus egyszerűsítési elveit, úgy okoskodott, hogy a *χ* és a *γ* melletti helyzetben az *ẽ* az *e* variánsa; ezt a magánhangzót [*e*] fonémának minősítette, az *ə* és az *ê* is azonos fonéma szerinte, s ennek alapján létrejött egy teljesen palatális, illetőleg egy vegyes hangrendű ‘fonematikus’ átírat: DN KoP Kr. *exõt*-, Irt. (DN Fil. KoP Kr.) *exa* (DEWO 48, 18). Steinitz átírása és a DEWO, valamint a CastrToim. 7: 101–108 alapján — a JSFOu. 76: 83–98 figyelembe vétele nélkül — az ilyen szavakat hangrendileg hibásan sokan idézik. A fonetikailag túlságosan pontos publikáció nyújtott tehát alapot átíráskor történő hangrendi hamisításra. Minthogy Steinitz s általában a nyelvészek számára az OL hozzáférhető 1904 óta, a kéziratok meg nem, így még a szakemberek sem tudhatták, hogy a kérdéses helyeken eredetileg *c s a k* a magánhangzók velaritása volt *ẽ*-nél (*i*-nél) jelölve, a mássalhangzók veláris ejtésére utaló jel csak kiadáskor, utólag került oda.

Karjalainen kifogásai nagy részével tehát nem érthetünk egyet, azzal azonban sajnós igen, hogy Pápay közlési módjában a palatális és a veláris vokálisok ellentéte nem világlik ki. A bírálat e része és a közölt példák alapján Paasonennak egy Castrénnal, Patkanovval kapcsolatos megfigyelésére kell gondolnunk. E szerint csak kellő és alapos megfigyelés után lehet a megfelelő magas és mély hangokat egymástól megkülönböztetni, mert azoknak a különbözősége nem olyan nagy, mint a finnben (JSFOu. 21/5: 13). Castrén túlságosan rövid ideig tartózkodott az osztjások között, ezért a finn palatális magánhangzóknál hátrább képzett palatális hangokat többnyire velárisnak fogta föl (ez a hiba eleinte Karjalainennal is megesett, l. a hamarosan megjelenő tárgyi és nyelvi magyarázatokban), az indoeurópai anyanyelvű kutatók füle pedig — Patkanovra és Steinitzra gondolok — talán eleve nem olyan érzékeny kisebb palatális-veláris ellentétek érzékelésére (l. BiblUr. 2: 152–56). Természetesen fel kell a kérdést vetni, eldönthető-e, kinek van palatális-veláris eltérés esetén igaza. Több érv szól amellett, hogy ilyenkor Karjalainen feljegyzései a helyesek. A déli és a szurguti nyelvjárásterületen egy-egy nyelvjárásból Paasonennak is vannak, mint ismeretes, alapos gyűjtései. Ezek hangrendileg mindig Karjalainen feljegyzéseivel egyeznek. Karjalainen karjalai cédualaanyaga belekerült a karjalai szótár feldolgozásába, Pertti és Helmi Virtaranta kitűnőnek minősíti feljegyzéseit, mint ahogyan Paasonen más finnugor nyelvi gyűjtéseit ugyancsak mindenki kiválónak tartja. Ha két, fonetikai feljegyzések szempontjából jól képzett tudós feljegyzései egymást kölcsönösen alátámasztják, akkor ezek helyességében nincs miért kételkednünk, különösen, amikor a legkeletibb osztják nyelvjárások (V Vj.) hangrendje és a szavak etimológiája is a Karjalainen megfigyelte hangrend helyessége mellett szól. Több, tévesen közölt veláris adat mellett Castrénnál palatális feljegyzés is található. S még Pápay hagyatékából is hozható érv: hangrendi különbség esetén, saját feljegyzésével szemben, Karjalainenét fogadta el — mint rögtön látni fogjuk — Pápay hagyatékban maradt átírási módjának tárgyalásakor.

Pápay életében megjelent osztják szövegeiben az *āmp* 'eb', *kat* 'kettő', *tal* 'tél', *kāmən* 'kívül', *kart^c* 'vas', *lābət* 'hét' stb. szavak következetesen mélyhangúak (ONGy. 14, 16, 275, 224, 187, 269, FF 15: 26, 6, 14, 33, 10, 7), mint ahogyan legtöbbjük és még sok más hasonló szó mélyhangú Patkanov Szerafim Irtisi-osztják szójegyzékében, valamint W. Steinitz Ostjaische Chrestomathie című művének serkáli osztják szójegyzékében is. A posztumusz kiadású Pápay szövegekben *ā*, *à*, *á*, *ǎ*, *ǎ̄*, *ǎ̇*, *ǎ̈* található ezekben a szavakban (l. ÉOM 36, 41, 115, 28, 25, 24 stb. OHL. 148, 22, 344, 450, 462, 272 stb.).¹ Ezek a szavak Karjalainen disszertációjában, követ-

¹ Az OHL.-ben az [*āmp*] vagy származéka egymáshoz közeli két sorban *à*-val és *ǎ*-val közölve is megtalálható, l. 120. old. 1331. és 1340. sor, 126. oldal 1406. és 1408. sor.

kezetesen palatális hangrendűek, pontosabban a fent idézett hat szóból az első öt található meg — többször is idézve — valamennyi északi és a többi nyelvjárásból is magashangúan (OL 1; 8, 196, 209; 189; 12, 215; 22).

Fel kell a kérdést vetni, mi okozza ezt a nagy különbséget a diakritikus jelek használatában az első két kötet és a hagyatékból kiadottak között. Fazekas, aki a hagyatékot felmérte és az Északi-osztják Medveénekek kötetét sajtó alá rendezte, idézi Pápaynak Melich Jánoshoz írt leveléből, hogy 1928-ban az egész anyag fel volt dolgozva (ÉOM 023). A medveénekek, melyeket az említett levélben Pápay elsőként sorol fel a sajtóra kész anyagban, a hagyatékban két átíratban voltak találhatóak, egyrészt a 15. és 16. másrészt a 25. füzetben (i.m. 027). A régebbi és az újabb átírás egybevetésével Fazekas a bevezetésben foglalkozik (047–51), a kiadásban az egyszerűbbet követte. Ez az átírás, ugyanúgy mint az Erdélyi István gondozásában kiadott négy hősének az Ostjakische Heldenlieder aus József Pápay's Nachlass című kötetben, valamint a fotoprint kiadásban megjelent próbafüzet és két kötet hősének (melyeket hamarosan követ a sajtó alatt levő a hősi énekek töredékeivel), továbbá a még kiadandó két kötetnyi, kiadásra kész szöveg-hagyaték átírásmódja sokkal bonyolultabb, mint az ÉONGy.-é és az FF 15.-é (mely, szerintem, az előzőhöz képest nem más átírást, hanem más transliterációt tartalmaz). A bonyolultabb átírás a posztumusz kiadványok jellegzetessége. Ezekben bármelyik lapon találhatunk négyszótagos szót, az utolsó háromban három különböző redukált vokális jelével. Karjalainen jelölésrendszerében nem első szótagban a palatális és a veláris redukált magánhangzó megkülönböztetése rendszeres csak. A Pápay kiadványokban nemcsak a redukált magánhangzó labiális ejtésére van bőven példa az első szótagban *w* mellett, (Karjalainennál és Paasonennál is megvan az *ö*, ennek veláris párja náluk nem is lehetséges, mert *ä*-t ők első szótagban a kiadásban nem használtak, a helyszínen Karjalainennál pl. a *vahi* feljegyzésben még gyakori volt), hanem meglepő módon a redukált hang szűkebb ejtésére is gyakori Pápaynál a példa. Az íráskép bonyolultabbá válásáért, minthogy az a hagyatékot követi, nem a kiadó, hanem Pápay felel. Lehet arra gondolni, hogy Karjalainen kritikája és az OL-ben kiadott anyag következetes átírása hatott Pápayra. Pápay hagyatékában a debreceni Református Kollégium Nagykönyvtárában, a kéziratárban a I. sz. dobozban megvan Karjalainen megjelent két dolgozatának, az OL-nak és a „Wie e g o im ostjakische die verwandten bennent” osztják szavainak a kicédulázása, 1159 cédula. Arra lehet gondolni, hogy szövegkiadásának sajtó alá rendezésekor minden egyes szót kikeresett Karjalainen cikkeiből, s átvette az ott található fonetikai pontosság jelölését. Ezt a gondolatot azonban két oknál fogva is el kell vetni. Az egyik ok az, hogy csak olyan szavaknál követhette volna Karjalainent, amelyek annak rövid életében megjelent publikációiban megtalálhatóak. A fent

idézett veláris szavak között, melyek a későbbi kiadványokban palatálisak, szerepel a *labət* 'hét', mely az OL anyagában nincs meg (a *Wie e g o ...* osztják szóanyaga egy szó keresése szempontjából nem olyan áttekinthető, mint az OL-é, tárgykörénél fogva azonban abban a rokonságnevek kereshető); Pápay nem tudhatta, hogy a nyelvjárásközi megfelelések ezt a szót az OL-ben ugyanoda utalják, ahol az [ämp] 'eb' található, hiszen Karjalainen szótára, melyben ez is, Karjalainen átírása is látható, csak több mint másfél évtizeddel Pápay halála után jelent meg. Az, hogy Pápay nem Karjalainen közlésmódját másolta, az egyes szavak esetleges meg nem találhatóságán kívül még abból is látható, hogy — mint fent említettem — a redukált hangok közlésében valószínűleg megfigyelhetetlen finomságok jelöléséig ment.²

Tudjuk, hogy Pápay Reguly szövegeinek egy részét nem a helyszínen írta át, hanem hazajövele után itthon, mert részben nem volt vele Obdorszkban minden Reguly-féle följegyzés másolata, részben mert két hősi ének és egy medveének kézírata akkor meg sem volt — ezek csak 1926-ban kerültek elő Hunfalvy Pál könyvtárából (ÉOM 026, 028, különösen az 51., 52. és 54. jegyzet). Érdemes megnézni, milyen ezeken a Fazekas szerinti fonetikus átírás (026, 53. jegyz.), melyet én — a nyelvemlékek értelmezésekor szokásos gyakorlatnak megfelelően — inkább a Pápay javasolta olvasatnak neveznék, hiszen ezeknél még annyira sem lehet az ejtés lejegyzésének fonetikus pontosságáról beszélni, mint azoknál, amelyeknél több vita után — Pápay és osztjájai kialakítottak egy valószínű olvasatot: olyat, melyet az osztjások ki is mondhattak, s Pápay azt le is jegyezhetette. Az ONGy.-ben közölt első hősi éneket itthon fejtette meg Pápay (1 kk.). A Reguly-féle szövegek helyesebb átírásában (13–46), a bevezetésben közölt betűjegyeken kívül (079–81) csak a magánhangzók fölötti hosszúsági jel található többletként a fonetikus pontosság szempontjából a megfejtéshez feltétlenül szükséges szóképen; egy részük az eredeti feljegyzés (3–12) *ä* és *é* betűjének felel meg, (melyek hosszúságáról Reguly maga nyilatkozott), a többi hosszúság megállapítása számomra érthetetlen módon történt. Az 1926-ban előkerült medveének (ÉOM 102–16) Pápay feldolgozásában olyan fonetikus „finomságokat” tartalmaz az időhosszúság szempontjából, mint pl. a 8. sorban az *ä*, *ĩ*, *u*, *ē* és az *ə*; azaz ötféle időtartam található az előbb említett ének kétféle

² Zsirai Miklós ismert egy pletykaszintű magyarázatot Pápay átírásának az alakulásáról: állítólag az OL megjelenésekor, látva annak másfajta jellegét, mint az ő közlésmódja, nem akart lemaradni, s korrekтурában diakritikus jelekkel dekorálta ki az ONGy.-t. Hogy ez a rosszindulatú suttogás mennyire alaptalan, az az eddigiekből több ténnyel is alátámasztható. Az 1905-ben megjelent ONGy. átírását nemhogy az 1904-ben kiadott OL, de már az 1901-ben közzétett FUF 1 sem tudta befolyásolni, noha annak rendszerét Pápay követni akarta, s következő művétől kezdve követte is. Továbbá az is látható, hogy Pápay diakritikus jeltöbbletei rendszeresek, általuk kiadványai hangrendileg Karjalainen megfigyeléseihez közelednek.

(tulajdonképpen háromféle, mert a redukált vokálisok időtartama rövidebb a többinél) hosszúságának megkülönböztetése helyett. A magam részéről még abban is kételkedem, hogy egy jól képzett fonetikus, lejegyzéskor, öt különböző hosszúság regisztrálására legyen képes. Azt pedig, hogy nem saját anyanyelvén valaki emlékezetből egy addig ismeretlen, zeneileg alá nem támasztott szövegbe ennyit beleérezzen, nem tudom hitelesnek elfogadni.

Pápay saját feljegyzéseinek utólagos pontosabbá tételére — minthogy a Reguly átírások megváltoztatásából nem akadt rá semmi magyarázat — még két lehetőségre tudok gondolni.

Az egyik az lenne, hogy voltak helyszíni fonetikai feljegyzései, s ezeket gondosabban figyelembe vette. Karjalainen ugyanis így járt el. Fonetista című feljegyzéseiben rögzítette különböző nyelvjáróterületeken az egyes hangok ejtésének a pontos módját, így a feljegyzéskor nem kellett az időt rabló diakritikus jelekkel bajlódnia, mert pl. a vahi „k^c, guttura-alinen klusiili. Artikulationipaikka = demj. χ:ssa” alapján a helyszínen k^c-val feljegyzett szavakat k^c-val átírva adta ki saját megfigyelésének megfelelően (l. időhiány miatt betűhíven kiadott vahi nyelvtani feljegyzéseiben: MSFOu. 128: 102–48), ahol helyenként a fordítás miatt a helyszíni följegyzés mellett látható a szótári átírat is, pl. k^cəsi és k^cpsi ‘Mensch’ (102) stb. Pápay nyelvészeti hagyatékáról Fazekas Jenő gondos és részletes jegyzéket készített, mely az MTA kéziratárában tárolt anyagról (Ms. 10.202/1–28) és a debreceni Református Kollégiumban elhelyezett családi örökletéről (R 1670–1692) egyaránt megbízható képet ad (ÉOM 025–34, 041–47). Az MTA kéziratárában a nyomdakész anyag és a szótári cédulaanyag található, Debrecenben a helyszíni följegyzések s a munka közben használt cédulaanyag, egyetemi előadások, anyaggyűjtések stb. Fonetikai feljegyzésekről egyik jegyzékben sincs szó. Ennek ellenére mind a két gyűjteményt átnéztem: Budapesten semmi ezzel kapcsolatos anyagot nem találtam, Debrecenben pedig füzetlapokon csak átírási, elég bonyolult kísérleteket, helyszíni fonetikai feljegyzést nem.³

³ Az MTA kéziratári anyaga könnyen áttekinthető ebből a szempontból. A 4. füzet 1. lapjától a 9. füzet 512. lapjáig folyamatosan számozva hősi énekek voltak, hasonlóképpen a 11–13. füzetben, folyamatosan számozva a lapok 1–178-ig terjednek. Átnéztem a vegyes tartalmú 1., 2., 3., 10. 13., 14. és 16. füzetet; a 15.-ben medvénekek vannak, a többi füzet a Reguly-hagyaték, illetőleg a legutolsó tört a szótári anyag négy dobozának a jelzete. Budapesten tehát csak lapok közé becsúszott papírszeletkén lehetne fonetikai följegyzés (elsősorban a Reguly-anyagban, melyet nem néztem át lapról lapra), de ez sem valószínű, mert az MTA a családtól a nyomdakész anyagot vette meg. A debreceni anyagot sokkal nehezebb alaposan átnézni, sőt még hozzájutni sem könnyű. Nagyon kicsinynek tartom annak a valószínűségét, hogy Pápay a fonetikus pontosságú följegyzés készítésével komolyabban foglalkozott volna, hiszen előkészületei során csak egy csuvas ejtési sajátság megfigyeléséről számolt be, s minthogy saját fülével is észlelte a Munkácsi közölte jelenséget, már ennek alapján megállapította, hogy saját hangjelzésében megbízhat (ÉOM

Hátra van még egy lehetőség, mely talán valamilyen eredménnyel kecsgetethet az utólagos, finomabb fonetikai átírás elkészítéséről: az eredeti, helyszíni följegyzést a kiadásra kész szöveg átírásával össze lehet hasonlítani, s ebből következtetéseket lehet levonni. Az első eskümesét (ÉOM 117–119, kézirata a 16. füzetben 144–46) mellékelten közlöm úgy, hogy a Debrecenben lévő helyszíni följegyzés minden egyes betűhüen közölt szava alá írtam a kiadott változat megfelelő szavát. Ha letakarjuk az átírást, azaz, ha csak a helyszíni följegyzés írásképet nézzük, pontosan az a benyomásunk a szövegről, mint Munkácsi bármelyik vogul közléséről, az átírat pedig jóval bonyolultabb, mint az ONGy. és FF 15 írásképe.

1. Kat imi olləŋən. ī neŋəln^c ī neŋəl oχšam

1. *kāt imi olləŋən, ī neŋəln ī neŋəl oχšam*

χolti-lələmla. oχšaməl ožəm neŋəl si kuš kašlali-
χōłłi-lələmlā. oχšāməl ožəm neŋəl si -kūš kášlali-
kašlali : išat ančom, - volli tura joχtas, ī neŋəl pēla
kášlali: isat āndòm -uōlli turā ioχtas. ī-neŋəl pēlā
jastal : “māsəŋ neŋ vīsən⁴?” — “manəm sāuiŋa χon
iastəl; “māzəŋ nāŋ uīsən?” — “mānəm šəuidā χon
lēzatišən?” (lələmēm neŋəl jastal). met jōŋot jēŋaji
lēzādūisən?” — (lāməm neŋəl iastəl). mēt-iōŋət iāŋaji
lavotmasŋən, siŋi (sidi) lavotsəŋən lavotsəŋən,
l'āuətsəŋən, sidi l'āuətsəŋən — l'āuətsəŋən.
met jōŋot lələmēm neŋəl lāras pušmiis, āšni-səχ
mēt-iōŋət lālməm neŋəl lārās pūšmūis, āšni-səχ
nik-nerēmalli i nōltəŋən. āšni-nāŋ kiŋəmtak peŋkn
nik-nārēmzlli i nōltəŋən: āšni-nōl kidəmtāk peŋkən
porlālən, siŋi i nōltəŋən: “manəm lələmŋi ponsən,
pōrlələn sidi nōltəŋən: “mānəm lələmđi pōn^csən,
pā-puš tam porājən tuŋəŋ χāt sorən elti āt vilajən⁴!”
pā-puš tām pōrājən tuŋəŋ χāt sorən elti nāŋ āt uilāiən!”
oχšam ožəm neŋəl pōŋarti pitl : neŋ-ki lələmsən,
oχšām ožəm neŋəl pōdərŋi pitl: nāŋ-ki lələm^csən,
pā-puš tam porain tuŋəŋ χāt sorən elti neŋ āt vulajən!”

035). Fazekas beszámol ugyan arról, hogy Pápay az osztjákság felkeresése előtt Szentpétervárott, Kazánban, Tobolszkban „félévig tartó nyelvészeti, fonetikai és ethnográfiai előtanulmányokat végzett az ottani könyvtárakban és múzeumokban” (034), de nem világos, milyen osztják fonetikai előtanulmányokat lehetett a múlt század végén — azaz magnók, fonográfok stb. nélkül — múzeumban és könyvtárban végezni, hacsak nem arra céloz vele, hogy Tobolszkban Karjalaintól h a l l h a t o t t az ő terveiről a fonetikus pontosságot illetően.

⁴ Az első szótag u-ját javította Pápay i-re.

pà-puš tām porāien tudəŋ χāt sòrèn èl̄ti nāŋ àt uilāien!"
 l'avotsanjen, muj versanjen, jël-olt̄i si pitsanjen. si ver si parəs.
 l'auətsəŋən, mūi uer̄səŋən, ièl-òld̄i si pitsəŋən. si uer̄ si p̄arəs.

2. χū muj van òsŋən, luŋa <juwint̄iis;>

2. χòu mūi uàn òsŋən, luŋà <iəuənd̄iəs.>

luŋ siŋi òsŋən. met jōŋot suša jis. ī-molti jetn
luŋ sidi òsŋən. mèt-iōŋət sūzà iis. ī-mölti iēt̄ŋŋ
 āmaslanjen : kat nē kat pēlak saŋat. χòs si χòrlat̄i
 āməsləŋən: kāt nē kāt pēlak sāŋat. χòs si χòrlədi
 vut̄sas taŋŋā. ī-molt̄-iis̄n tont̄i χāt əu pēlki si
 uitsəs taŋŋā, ī-mölt̄-iis̄n tōndi-χāt əu pēlki si
 jawolmasa. jōŋo ētmālèn v. ētmaln vantlālèn :
 iāuəlm̄sà. iōŋə-ētmālən uāntlālən:
 kutlapəl ont̄i vātēm ās̄ni. ī manmal itna lālmēm
 kūt̄lapəl òndi uādēm ās̄ni. ī mǎnmāl itnā lālmēm
 neŋəl pēlka (pēlak morija) manas. viŋi n̄inziŋiis,
 nēŋəlpēlgā mǎnəs; ūidi-n̄inziŋiəs,
 ošəm-χir nik-menēmasli (v. mēnēmsali), pēlki mēnēmali
 ōzəm-χir nik-mēnəmsəli [ɔ: mēnəm̄sli], pēlki mēnəmləli
 [v. mēnəmlali]; ošəm-χir-lip̄ elti oχsām kim-ālēmali,
 [ɔ: mēnəm̄zlli]: ōzəm-χir lib̄ èl̄ti oχsām kim-ələm̄zlli,
 tum pēlkā oχsāməŋ neŋəla juutlali.
 tūm-pēlgā oχsāməŋ nēŋələ iəuətləli (ɔ: iāuəlm̄zlli).
 in lālmēm neŋəl kat kāt̄lep-paŋiin kim si
 in lālmēm nēŋəl kāt̄ kāt̄lep-pādiən kim si
 ālēmali.
 əlēm̄zlli. i nēŋəl si χāzəs.

3. ālən saŋat jaχlāl jōŋotlèt, jastalet: "ī

3. āləŋ- sāŋat iāχlāl iōŋətlət, iəstəlet: "i
 neŋən χolta manas?" — "ī neŋəm χolta manl?
 nēŋən χoltā mǎnəs?" — "i nēŋəm χoltā mǎnl?
 ās̄ni joχtiliis, ošəm-χirəl pēlki mēnəmlali, ōzliim
 ās̄ni iōχtiliəs, ōzəm-χirəl pēlki-mēnəmlali: ōziliəm
 oχsāmēm sēta. tum pēlak elti oχsāmēm t̄i juutsali.
 oχsāmēm sedā. tūm-pēlak èl̄ti oχsāmēm t̄i iəuətsəli.
 kimli manmal sāŋat ī neŋən kat kāt̄lep paŋiin
 kimli mǎnmāl sāŋat i-nēŋəm kāt̄ kāt̄lep-pādiən
 kim si ālēmastli. χuwa muj vāna tōsli, lu oitlali.
 kim si əlēm̄zli. χouà mūi uànā tōsli. lōu oit̄ləli.

jax kašti si manlēt jēza χāt vitpijašək pitmal
 iax kašti si manlēt: iēzā χāt vitpijašək pitmal (āšni),
 ī negel sēta nāmprii si mañžiem.
 i-nēgal sedā nāmprii [ɔ: nāmbəra] si mañžiem.

1. Két asszony él. Az egyik nő a másik nő kendőjét ellopja. A kendőjét elvesztett nő jöllehet keresi-k: egyáltalán nincs — egészen elbúsulta magát (egészen odalett). A másik nőnek mondja: „Talán te vetted el?” — „Talán bizony engem rendeltél [azt] őrizni?” — (a tolvaj nő mondja). Végre összevesztek, így csöröltek-pöröltek. Legvégül a tolvaj nő hirtelen fölnyitotta a szekrényt, s a medvebőrt kikapja [belőle] és esküsznek. A medve orrába mindketten beleharapnak s így esküsznek: „Engem tolvajnak tartottál, máskor (é. jövőre) éppen ebben az időben vigyen el téged (t.i. a medve) a tüzes házad zugából!” A kendőjét elvesztett nő beszélni kezd: „Ha te loptad el, máskor ugyanezen időben a tüzes házad zugából téged vigyen el!”

Veszekedtek vagy mit csináltak, tovább éldegéltek (tk. tovább kezdtek élni). Ez a dolog im véget ért.

2. Hosszú ideig, vagy rövid ideig voltak, eljött a nyár. Nyáron [is] így voltak (v. éltek). Végre ősz lett (tk. össze jött).

Egy valamely este ültek ök ketten, a két nő a két szemközti oldalon. Talán a csillag is kezdett [már] kialudni, egyszercsak a nyírhéjjal [fedett] sátor ajtaja im félre csapódott. Amint belép, látják: egy közepéig ősz medve. Mentében egyenesen a tolvaj nő felé tartott (tk. ment); befelé nyúlt, a vánkost fölszakította, [amint] szétszakítja: a vánkos belsejéből a kendőt kiveszi (tk. emeli), a másik oldalra a kendős nőnek [oda]dobja. Most a tolvaj nőt a két első lábának talpán im kiemeli. A másik nő [ott]maradt.

3. Reggel felé az emberek (tk. embereik) megérkeznek: „[Hát] a másik asszony (tk. asszonyod) hová ment?” — „A másik asszony (tk. asszonyom) hová menne? [Halkan] jött a medve, a vánkoscihát szétszakítja: az elvesztett kendőm ott [van]. A tulsó oldalról a kendőmet idehajtotta. S amint kifelé ment, a két első lábatalpán az asszonyomat im kiemelte. Messzi vagy közelre vitte, ő tudja.”

Az emberek keresni mennek im: amint egy kissé a háztól (v. sától) beljebb ért (a medve), a másik nő ott izzé-porrá van tépve (ĒOM 117–19).

A helyszíni följegyzés néhány szava nincs meg az átiratban: *siti* (*sidi*) helyett természetesen csak egyszer van a kiadványban *sidi*, egy *i* kimaradt, az < *ētmālēn* > *etmaln* esetében a feldolgozás az első feljegyzéshez áll közelebb, a *pēlak morija* kimaradt mint másik fogalmazási mód. A 2. utolsó mondatának viszont nincs a helyszíni följegyzésben nyoma, továbbá az ĒOM-ben kiadott szöveg 9. sorában levő *nāḡ*, 30. sorában az (*āšni*) sincs ott meg.

Az értelemből következik, hogy az eredetiben a *šayat* hibás, a szókezdő hang a kiadvány 27. sorában helyesen *s*. A publikáció első sorában a *χōlti* nyomdahiba, a két magánhangzó között Pápay kéziratában *lt* látható (16. füzet 144. lap); további nyomdahibák akár a szövegösszefüggés alapján is javíthatók: a 117. old. 3. sorában *iāstəl*, az első szótagban mindenütt máshol palatális hang, *g* van benne; a 22. sorban az *ōχsāməḡ*-ben az *s* *š*-re javítandó,

a 25. sorban az *ásni*-ban úgyszintén, stb. A mássalhangzók átírásának az egybevetésekor a szükséges javítások megtörténte utáni írásképeket szembevettem (I. tábl.).

A táblázatok néhány változtatást nem tartalmazhatnak. Három esetben a helyszíni följegyzés egy szótagú szavából a második szótagba sorföltre redukált *e*, illetőleg szonantikus *n* betoldásával kétszótagú szó lett: *pəŋk^ən*, *iš^ən*, *ḷēŋn* (7. 17., 16. sor), vö. fönt az *etmaln*-ról mondottal; egyébként ez az egyetlen szó, melyben az *l*-es szóvégi kettős mássalhangzó torlódás nem marad meg az átírás után: *neŋeln*, *pitl*, *molt*, *manl* (1, 10, 17, 25). Hármassalhangzó-kapcsolat középső eleme a földolgozáskor a *pontsén* és a *mandzien* esetében (8, 31. sor) kiesett, erre a táblázatos egybevetésnél, a $C_1C_2C_3$ C_2 -jénél $> \emptyset$ utal. Ugyanott a szóvégi torlódás utolsó eleme C_2 , ill. C_3 alatt található, a szóközépi pedig C_2 -, a hármassalhangzó torlódás pedig C_3 -cím alatt.

A helyszíni följegyzés és az átírás egybevetése a kiválasztott esküese rövidege miatt nem adhat teljes képet valamennyi alkalmazott változtatásról. Ez kivüláglik abból is, hogy például a helyszíni följegyzésben, nem-első szótagban, *e* előfordul a második és a negyedik szótagban, a harmadikban azonban nem, pedig ott sem lehet nyelvileg tilos, ha hátrább is lehetséges; továbbá *i* van a harmadik szótagban, de sem a másodikban, sem a negyedikben nincs rá adat. A táblázatok olyan szempontból sem lehetnek teljesek, hogy bizonyos rendszeres változtatásokat csak akkor tartalmaznának, ha a helyszíni \emptyset hangjelölést is meg lehetne adni. A mássalhangzók esetében ez a hiány összefoglalható: két magánhangzó nem követheti egymást, *j* (*i*) vagy *w* (*u*) hiátustöltő az átírásban; az eredeti följegyzés *-uu*-ja helyére (l. *juutlali*, *juutsali* — az ÉOM-ben kiadott szöveg 22., 27. sorában; a továbbiakban is a sorszámot adom meg) *-əwə*-került. A $\chi\bar{u}$ helyett található $\chi\bar{o}$, *lu* helyett *lō* (14, 28) azonban nyelvjárási különbség is lehet! A *j* hiátustöltőként gyakoribb; ilyen esetben a két egymás mellett följegyzett magánhangzó közül az egyik *i*: l. első és második szótag között *oitlali* (29), második és harmadik között *mandziem* (31), *pušmiis* (6), *porain* (11), *patiin* (23, 28), *nāmprii* (31), harmadik és negyedik szótag között *juwintiiis* (14), *ninziitiis* (19), *joxtiliis* (25), továbbá *oziim* (26), ahol azonban még a *zl* hangkapcsolatot is fölbontja az átírás egy *i* hanggal. Az átírásban rendszert aligha lehet találni, mert a hét idézett, de nyolcszor adatolt *-ii-* eredeti följegyzésből az átírás során *-ii-* (6, 14, 25), *-iē-* (23, 26, 28), *-ii-* (31), illetőleg *-ii-* (19) lett. Ha ehhez hozzávesszük, hogy még *i*-ből is lehet *-ii-* átírni (*lēzaŋsén* 4), akkor már az sem állítható, hogy *j* csak hiátustöltőként jelenik meg az átírás többelhangjaként.

A magánhangzók átírásmódját valószínűleg nemcsak egy vagy több szövegrész, hanem csaknem az egész hagyatéék tüzetes vizsgálata alapján sem

lehetne olyan szabályokba foglalni, melyek alapján az eredetiből az átírat, az átíratból az eredeti kikövetkeztethető lenne. Még az is lehetséges, hogy nem is azonos a már kiadott négy kötetnyi hagyatékban és a próbafüzetben (ÉOM, OHI, BiblPáp. I–III), a sajtó alatt levő kötetben (BiblPáp. IV) és a sorozat még kiadandó V. és VI. kötetében, hiszen Pápay több mint 30 évig dolgozott rajta, közben változhatott a felfogása, s kérdés, volt-e ideje hirtelen bekövetkezett halála előtt a hosszú idő alatt feldolgozott anyagot egységesíteni. A mássalhangzók közlésmódja, mint a mellékelt táblázatos összeállításból is látható, lényegileg ugyanolyan, mint az FF 15-ben, azaz követi a FUF javaslatát, de nem jelöli a hangrend hatását ejtésükre. A magánhangzók túlságosan gazdag és részletes jelölésmódján (II., III. tábl.) látszik, hogy Pápay feltétlenül jól ismerte Karjalainen és Paasonen valamennyi cikkét. Minthogy több mint egy évtizeddel élte őket túl, volt még alkalma és ideje a nem első szótagbeli *a*, *o*, *u* betűket $\hat{\text{a}}$ -vel (és nem veláris redukált hangok jelével) kicserélni, hiszen olvashatta Paasonen cikkében (l. fent), hogy az első szótag teljes hangja befolyásolja a redukált hangok hangszínét. Az összes tövéghangzót, melyet a helyszínen *a*, *o*, *u*-val jegyzett föl, redukálttal helyettesített, *a* csak a szuffixumokban maradt meg, *o* pedig csak a tagadásban, miként finn kollégái följegyzésében is. Követte Karjalainen abban is, hogy nem-első szótagban csak a redukált *e* és *i* található, de sokféle mellékjellel; $\check{\text{a}}$, $\check{\text{ä}}$, $\check{\text{o}}$, $\check{\text{u}}$, $\check{\text{y}}$ viszont csak első szótagban (azt azonban már nem tudhatjuk, ezek rövid vagy redukált hangokra utalnak-e); hasonlóképpen csak első szótagban használ labiális redukált jeleket: $\hat{\text{a}}$, $\hat{\text{ä}}$, $\hat{\text{i}}$. Azt sajnos nincs módunk megállapítani hogy az $\hat{\text{a}}$ és az $\hat{\text{u}}$ Karjalainen hatására palatális, vagy Paasonent követve veláris magánhangzó jele-e.

VÉRTES EDIT

I. Táblázat
A mássalhangzók helyszíni följegyzésének és későbbi átírásának egybevetése

hely- színi	az átíráskor		megmarad,			illetve				-VC	átírás után Σ		
	CV-	(-)VCV(-)	helyszíni			torlódásban							
			-C ₁ C ₂ -ből			-C ₁ C ₂ C ₃ -ből							
			C ₁	C ₂ -	C ₂ *	C ₁	C ₂	C ₃ -	C ₃ *				
d	-	-	-	-	-	-	1 > \emptyset	-	-	-	-		
γ	-	9	-	1	-	-	-	-	-	-	10 γ		
χ	15	-	10	-	-	-	-	-	-	2	27 χ		
j	21	5	-	-	-	-	-	-	-	3	29 \dot{i}		
k	}	18	-	1 k	-	-	1	-	-	7	}		
k				1 g									
k				1 g									
				2 k							2 g		
l	13	22	28	27	2	2	-	3	-	20	117 l		
l'	4	-	-	-	-	-	-	-	-	-	4 l'		
m	23	11	8	11	-	-	-	-	-	28	81 m		
n	22	10	9	1	4	2	-	-	1	31	80 n		
n'	5	-	-	4	-	1 n	-	-	-	-	9 n' + 1 n		
ŋ	-	24	1	3	-	1	-	-	-	9	38 ŋ		
p	}	25	1	-	1	-	-	-	-	2	}		
p												-	-
r	-	9	4	-	-	-	-	-	-	3	16 r		
s	}	23	3	10	8	-	-	1	-	12	}		
s												1 s	1 s
s												4 z	4 z
s'	-	1 z	-	-	-	-	-	-	-	-	1 z		
š	1	1	9	8	-	-	-	-	-	3	22 š		
t	}	11	1 t	18	1 tt	16	1	-	3	-	-	24	
t													1 d
t'	-	16 d	-	5 d	-	-	-	-	-	-	23 d		
v	}	13	4	-	-	-	-	-	-	-	}		
v												-	-
w	-	3	-	-	-	-	-	-	-	-	22 u		
u	-	1	-	-	-	-	-	-	-	1			
ž	-	4	1	1	-	-	-	1	-	-	7 ž		

* Mássalhangzók torlódásában szóvégi helyzetben

II. Táblázat
Az első szótag magánhangzójelei

		Pápay helyszíni följegyzésében													Σ		
		a	ā	e	ē	i	ī	ĩ	ĩ̃	á	ā̃	o	ō	u		ū	é
A z »É s z z a k i - o s z t j á k m e d v e é n e k e k» á t í r á s á b b a n	á	2	1	-	-	-	-	-	-	-	-	-	-	-	-	-	3
	ā	1	1	-	-	-	-	-	-	-	-	-	-	-	-	-	2
	ǎ	4	-	-	-	-	-	-	1	-	-	-	-	-	-	1	6
	ǎ̃	3	14	-	-	-	-	-	-	-	-	-	-	-	-	-	17
	ǎ̃̃	4	2	-	-	-	-	-	-	-	-	-	-	-	-	-	6
	ǎ̃̃̃	23	1	4	-	-	-	-	-	-	-	-	-	-	-	-	28
	e	-	-	-	-	-	-	-	-	-	-	-	-	-	-	3	3
	é	-	-	24	10	-	-	-	-	-	-	-	-	-	-	-	34
	ē	-	-	1	4	-	-	-	-	-	-	-	-	-	-	-	5
	ē̃	-	-	-	2	-	-	-	-	-	-	-	-	-	-	-	2
	ē̃̃	-	-	1	-	-	-	-	-	-	-	-	-	-	-	-	1
	ǎ̃̃̃	-	-	-	-	-	-	-	1	-	-	-	-	-	-	-	1
	ǎ̃̃̃̃	-	-	-	-	-	-	-	3	7	-	-	-	-	-	-	10
	ā̃̃̃̃̃	-	-	-	-	-	-	-	-	5	-	-	-	-	-	-	5
	o	-	-	-	-	-	-	-	-	-	3	1	-	1	-	-	5
	ò	-	-	-	-	-	-	-	-	-	6	6	-	-	-	-	12
	ō	-	-	-	-	-	-	-	-	-	1	5	-	-	-	-	6
	ő	-	-	-	-	-	-	-	1	-	22	2	1	-	-	-	26
	ū	-	-	-	-	-	-	-	-	-	-	-	1	-	-	-	1
ű	-	-	-	-	-	-	-	-	-	-	-	5	-	-	-	5	
u	-	-	-	-	-	-	-	-	-	-	-	8	-	-	-	8	
ű̃	-	-	-	-	-	-	-	-	-	-	-	1	-	-	-	1	
ű̃̃	-	-	-	-	-	-	-	-	-	-	-	1	-	-	-	1	
í	-	-	-	28	-	-	-	-	-	-	-	-	-	-	-	28	
í̃	-	-	-	-	11	-	-	-	-	-	-	-	-	-	-	11	
í̃̃	-	-	-	-	-	3	-	-	-	-	-	-	-	-	-	3	
í̃̃̃	-	-	-	-	-	1	-	-	-	-	-	-	-	-	-	1	
í̃̃̃̃	-	-	-	-	-	2	-	-	-	-	-	-	-	-	-	2	
í̃̃̃̃̃	-	-	-	2	-	-	-	-	-	-	-	-	-	-	-	2	
í̃̃̃̃̃̃	-	-	-	-	4	-	-	-	-	-	-	-	2	-	-	6	
ó̃	-	-	-	-	-	-	-	-	-	-	-	2	-	-	-	2	
ó̃̃	-	-	-	-	-	-	-	-	-	-	-	1	-	-	-	1	
Σ		37	19	30	16	30	11	9	1	6	12	32	14	22	1	4	244

III. Táblázat
A nem-első szótag magánhangzójelei

		Pápay helyszíni följegyzésében																			
		második szótag						harmadik szótag			negyedik szótag										
		a	ā	e	ē	o	i	ī	u	é	Σ	a	i	ī	é	Σ	a	e	i	é	Σ
A z „É s z s z k i - o s z t j á k m e d v e e n e k e k” á t í r á s á b b a n	a	1	-	-	-	-	-	-	-	1	-	-	-	-	-	-	-	-	-	-	
	á	4	1	-	-	-	-	-	-	5	-	-	-	-	-	-	-	-	-	-	
	ā	1	1	-	-	-	-	-	-	2	-	-	-	-	-	-	-	-	-	-	
	ä	21	4	-	-	-	-	-	-	25	5	-	-	-	5	1	-	-	-	1	
	ǟ	3	1	-	-	-	-	-	-	4	-	-	-	-	-	-	-	-	-	-	
	é	-	-	-	4	-	-	-	10	14	-	-	-	3	3	-	1	-	-	1	
	ó	-	-	-	-	1	-	-	-	1	-	-	-	-	-	-	-	-	-	-	
	í	-	-	-	-	-	24	5	-	29	-	4	-	2	6	-	-	12	-	12	
	ī	-	-	-	-	-	-	1	-	1	-	-	-	-	-	-	-	-	-	-	
	ē	-	-	-	-	-	-	-	-	-	-	1	-	-	1	-	-	-	-	-	
	ē̄	-	-	-	-	4	-	-	-	4	-	4	1	-	5	-	-	-	-	-	
	ə	8	-	1	1	4	1	1	2	37	55	2	3	-	16	21	-	-	1	6	7
	ö	1	-	-	-	6	-	-	-	7	-	-	-	-	-	-	-	-	-	-	
ø	13	-	-	-	-	-	-	-	13	10	-	-	-	10	-	-	-	-	-		
ø̄	-	-	-	-	-	-	-	-	-	-	1	-	-	1	-	-	3	-	3		
3	2	-	-	-	-	-	-	-	2	6	-	-	-	6	-	-	-	-	-		
Σ	54	7	1	5	11	29	7	2	47	163	23	13	1	2	19	58	1	1	16	6	24

Rövidítések jegyzéke

BiblPáp. = Bibliotheca Pápayensis. Debrecen 1988-.

OHL. = PÁPAY, JÓZSEF - ERDÉLYI, ISTVÁN, Ostjakische Heldenlieder. Budapest 1972.

Joseph Pápays Aufzeichnungs- und Transkriptionsweise des Ostjakischen von EDITH VÉRTES

Reguly sammelte 1843-45 unter Wogulen 9, unter Ostjaken nicht einmal 5 Monate lang, sein eingebrachtes ostjakisches Material macht jedoch ca das Doppelte des wogulischen aus, es wurde aber unzuverlässiger, ohne Wörterverzeichnis usw. aufgezeichnet. Von den Betreuern des Nachlasses fand Munkácsi 1888-89 noch Wogulen, die sich an Reguly erinnerten, andere denen die Texte bekannt waren; bis zur Forschungsreise von

Pápay (1898–99) hinwieder verlernten die Sygwa-Ostjaken das Ostjakische, andere Nordostjaken verstanden ihre Heldenlieder nicht. Pápay konnte nur mit schwerer Mühe, teils mit Hilfe von Ostjaken, teils später, zu Hause, allein den Nachlaß "enträtseln". Neues, wertvolles Material zeichneten beide Nachlaßbetreuer auf. Das ganze wogulische Textmaterial wurde in den 90-er Jahren des vorigen Jahrhunderts publiziert, auch zwei der Erörterungsbände von Munkácsi, die folgenden zwei von B. Kálmán, der dann mit der Herausgabe der Wörtersammlung 1986 die Bearbeitung des Reguly-Munkácsi Nachlasses zu Ende gebracht hat. Um das Ostjakische stand es vom Anfang an und auch noch jetzt schlimmer. Um die Jahrhundertwende änderten sich die Ansprüche hinsichtlich der Transkription. Bei der "richtigeren" Transkription des Reguly-Nachlasses und bei den eigenen Aufzeichnungen verwendete Pápay natürlich schon nicht Zeichen der ungarischen und der deutschen Schrift, sondern Grapheme, die Reguly noch nicht kannte (χ , γ , η , δ , ϑ usw.), die Forderungen betreffs der Aufzeichnungsgenauigkeit der Finnen wurden erst dann kundgegeben (FUF I), als Pápays erste ostjakische Mitteilung teilweise schon gedruckt war, er konnte im Vorwort (1905) schon nur das Verhältnis der Aufzeichnungsweise von Reguly, seiner Transkription und der von den Finnen empfohlenen zusammenfassen. Bei der Publikation seiner Märchen aus Obdorsk (NyK 36, FF XV) versuchte er seine Transkription der von den Finnen erwarteten anzupassen, verwendete Zeichen der Semivokale anstelle von v , w , u , j (was heutzutage phonematischer wieder durch w , j in Zitaten anzutreffen ist), er bediente sich verschiedener reduzierter Vokalzeichen usw. In der Kritik über diese zwei Publikationen urteilte Karjalainen diese Transkription in phonetischer Genauigkeit nicht für ausreichend. Bei der Bearbeitung seiner übrigen Aufzeichnungen hielt Pápay diese Kritik vor Augen, sein Schriftbild näherte sich dem von Karjalainen geforderten. Der Einfluß der Palatalität oder der Velarität auf die benachbarten Konsonanten w , χ , γ , η blieb zwar auch weiter unbezeichnet, der Gebrauch der Vollvokalen in niederster Silbe entspricht dem der Beobachtung der Finnen, der der reduzierten Vokalzeichen aber nicht. Aus vielen Wörtern, die in Pápays Originalaufzeichnung und ersten zwei Publikationen velar waren (auch bei Castren, Patkanov, Steinitz) wurden palatale. Die Grenze zwischen palatalen und velaren Vokalzeichen verlor an ihrer Klarheit. 1928 war Pápay mit dieser Bearbeitung fertig, die postumen Publikationen (von Fazekas, Erdélyi, Bibliotheca Pápayensis) enthalten also eine von ihm selbst vollzogene Umänderung. Die Frage, wie die Transkriptionsverfeinerung von Pápay vorgenommen wurde, kann nicht beantwortet werden. In seinem Nachlaßmaterial gibt es weder in Budapest, noch in Debrecen phonetische Aufzeichnungen, auch keine Berichte über solche Untersuchungen. In Debrecen ist zwar die Verzettlung der Publikationen von Karjalainen zu finden, 1159 Zettel, darin sind aber natürlich nicht alle Wörter der Pápay-Aufzeichnungen zu finden, Karjalainens Wörterbuch erschien erst nach Pápays Tode. Es ist auch fraglich, ob Pápay in den drei Jahrzehnten der Bearbeitung immer genau dieselbe Transkription vor Augen hatte, da doch eben ein Bärenschwur außer der Originalaufzeichnung in zwei Transkriptionen hinterließ. Um die Änderungen bei der Bearbeitung zu veranschaulichen wurde hier ein Bärenschwur in der Originalaufzeichnung und unter jedem Wort in der Transkription aus der Publikation von Fazekas mitgeteilt. Die Originalaufzeichnung stimmt mit der Transkription der Texte von Munkácsi überein. Die Veränderungen können tabellarisch zusammengefaßt werden. Bei den Konsonanten kann ein Routinererfahren, eine Transliteration wahrgenommen werden. Bei den Vokalen der ersten und der nichtersten Silbe können keine Regel gefunden werden, wie die Zeitdauerangaben verfeinert wurden, wie allzu genaue reduzierte Vokale bei der Bearbeitung unterschieden worden sind.

Nyelvtudomány és verselmélet

Nyelvészeti megfontolások a 19. századi magyar verselméletben

A magyar versritmus rendszerének 19. századi kutatói a verselés nemzeti jellegének meghatározásához váratlan ösztönzést kaptak a nyelvészet (elsősorban a magyar hangtan és mondattan) korabeli eredményeitől. Nyelvünk hangtani sajátosságaira verselméletünk korábbi művelői is szívesen hivatkoztak, de paradox módon inkább az átvett mint az eredeti formakészlet kapcsán. A régi magyar vershagyomány nyelvi alapjainak feltárását csak az élőbeszéd hangsúlyrendjének és mondatnyszerkezetének, pontosabban e két jelenségcsoport összefüggésének tudományos vizsgálata tette lehetővé.

A metrikának a grammatikával való szoros kapcsolata az antik klasszikus versmértékek viszonylatában mindig is közismert ténynek számított. Hazai versmértékeink leírásában és meghatározásában azonban ez az elv alig érvényesült. Verstani eszmélkedésünk legkiválóbbjai sem találták meg azt a nyelvi jelenséget, mely kulcsot adhatott volna eredeti versrendszerünk szerkezeti leírásához. A **hangsúly** fogalma — nyelvünkre vonatkoztatva — a 19. századnál korábban tulajdonképpen nem is létezett, az *accentus* kifejezést többnyire a hosszú magánhangzók ékezetére vonatkoztatták.

Iskoláinkban még a 19. század első felében is csak klasszikus — latin jellegű — verstant tanítottak „hangmérték” címén. Két nevezetes példát hadd említsünk! Vajda Péter francia és német minták nyomán készítette Magyar Nyelvtudomány című, több kiadást megért tankönyvét (Vajda 1835).¹ A könyv negyedik fejezete A hangmértékrül és versnemekrül szól (162–175). Itt találkozunk először a két, három és négy szótagú klasszikus verslábak magyar megnevezéseinek teljes sorozatával. (Földinél még csak a nyolc leg-

¹ Az előszóban megnevezett mintái: F.J.M. Noël – Ch.P. Chapsal Nouvelle grammaire française (1831-ben már a 21. kiadása jelent meg), valamint Theodor Heinsius, Der Redner und Dichter, oder Anleitung zur Rede- und Dichtkunst. Ez utóbbi szerző Szavalástana magyar átdolgozásban is tankönyvként szerepelt, l. Vajda (1840).

gyakoribb versláb magyar neve szerepelt. 1843-ban Fogarasi János is Vajda Péter példájára hivatkozott: Fogarasi 1843).

Vajdánál a pyrrichius **kicsi**, a spondeus **lépő**, a trocheus **lejtű**, a jambus **vető**, a daktilus **ugratu**, az anapestus **szaladó**, a négy tagúak neve pedig a két tagúakénak kombinációja (a koriambus például **lejtű-vető**). A magyarításban Vajda odáig megy, hogy a hexameter, a pentameter, a disztichon görög nevét meg sem adja. Nála csak **hatmérény**, **ötmérény** és **pármérény** szerepel (Vajda 1835, 168–169). Figyelemre méltó, hogy a csonka verslábát egyszerűen ‘fönmaradó szótagnak’ nevezi (167, 170). A rímelésről keveset, az időmérték nélküli rímes versekről alig valamit ír: „Az újabb időkben Kisfaludy Sándor leghíresebb mint mértéket nem tartó költő dalaiban, énekeiben s regéiben. Többi költőink a rímek mellett egyszersmind lábmértéket is tartanak” (173).

A Vajda Péteréhez hasonló felfogás tükröződik Stancsics (a későbbi Táncsics!) Mihály iskoláskönyvében is (Stancsics, 1842²). Ő is csak az időmértékes formákat tárgyalja részletesebben, megjegyezve, hogy bár „a nyelvbéli vagy költői hangmérték tökéletesen megegyez a muzsikai hangmértékkel”, mégis „gyakran ellenkezőleg alkalmaztatik a muzsikai hangjel a versbéli hangmértékkel”. A rímes vers szerinte is kétféle: **mértékes** és **mértéktelen** (88).

Témánk szempontjából igen jellemző a képzettsége és alapérdeklődése szerint **n y e l v é s z** Fogarasi János verstani felfogásának alakulása. 1838-ban nyelvészeti szenzációként közölte az Athenaeum hasábjain (görög betűs *Εὑρηχα* címmel) valóban jelentős megfigyelését a magyar szórend (szóhelyezés) törvényeiről. A magyar hangsúly (Betonung, tonus) beszédbeli szerepét abban látta, hogy „a hangsúlyos szót követi tüstént a határozott módban (finitus modusban...) lévő ige” (Fogarasi 1838. 16: 243). Felfedezését itt még egyáltalán nem hozta kapcsolatba a verseléssel.

1843-as Művelt magyar nyelvtanában a hangsúly jelenségének már verstani szerepet is tulajdonít Fogarasi, de — a felhasznált német forrásmunkák, elsősorban Schmitthenner „ősnyelvtana” hatására — csak az **időmértékes** verselés keretein belül. Metrikai szempontból valamely szótag magánhangzója (önhangzója) „hosszúnak háromképen vétethetik, ú.m. mennyiségi nyelvekben 1. **m e g n y ú j t á s** (ékezés), 2. **ö s z t é t e l** (positio) által, és hangsúlyos nyelvekben 3. **h a n g s ú l y** által. Ez utolsó a magyarban csak gyéren használtatik (Fogarasi 1843. 317).² Mennyiségi nyelvek a görögöt, a latint és a magyart tekintik Fogarasi, nyilván a jelentésmegkülönböztető magánhangzó-hosszúság révén. Hangsúlyos nyelvek viszont többek között a németet, mely „az ékezetre leginkább pedig az összetételre nem ügyel

² Német mintája: F. Schmitthenner, *Ursprachlehre. Entwurf zu einem System der Grammatik*. Frankfurt-am-Main, 1826.

s nem ügyelhet, hanem csak a hangsúlyra”, minthogy nincs benne „hosszú szótag, hanem csak hangsúlyos vagy súlyos, sem rövid, hanem súlytalan”. Nálunk viszont a hangsúly versbeli alkalmazása „csak eltűretik, de szabályul nem vehető” (318).

Nyilvánvaló, hogy Fogarasi itt más jelenséget nevez hangsúlynak, mint Euréka című, korábbi dolgozatában. Német típusú **szóhangsúlyt** tételvez fel nyelvünkben, mely a mennyiségi nyelv eltérő viszonyai között csak részlegesen érvényesülhet. Szerinte „a hangsúly a magyar szóban is a gyöktagra — s minthogy ez itt legelől szokott lenni, a legelső szótagra — esik, azonban közvetlenül hosszú, mégpedig akár ékezet, akár positio által hosszú szótag mellett rendszerént elenyész vagy ezzel összeolvad, és csupán rövid önhangzóú szókban, vagy legfőllebb, ha két vagy több rövid szótag áll egymás után, vehető észre”. Példái: *szerelem*, *katon*a, *mágyar*, valamint e szók toldalékos alakjai (*szerelemnek* stb. — 31–32).

A magyar hangsúly jelentésmegkülönböztető szerepére néhány szemléletes példát hoz fel Fogarasi, főleg névelős szerkezetekben: *a pād* (die Bank), *āpad* (nimmt ab); *a kār* (der Arm), *ākar* (will); *āzok* (jene), *az ōk* (die Ursache). Más példái viszont félrevezetőek, a hangsúlytól teljesen független nyelvi jelenségre utalnak, pl. *ēset* (Fall), *esēt* (ist gefallen); *jāval* (heisst gut), *javūl* (bessert sich).

Szerinte a hangsúlyos magyar szótag „szabadabb verselésben (jambus vagy trocheus lábúaknál) erős azaz hosszú szótagnak is szokott vétetni; de ha a mondott szótagra közvetlenül hosszú szótag következik, elenyész a hangsúly, pl. ... szérelmet” (33). Szó sincs tehát hangsúlyos elvű magyar verselésről, csupán az időmértékes lüktetők (arzsizok) hangsúlyos **licenciájának** lehetőségéről.

A ritmus (rhythmus) jelenségét Fogarasi az **idom** szóval jelöli, és — német mintája nyomán — meg is határozza. Így „az idom (s különösen hang-idom) annyi mint: egymástul megkülönböztethető több időmozzanatok *é r e z h e t ő* egysége. Vagy: az időbeni többféleségnek érezhető egysége”. Önmagában sem a hangzás egysége (pl. „a zuhatag egyhangú zúgása”), sem különfélesége (pl. „a vásáron egybegyűlt sokaság zajongása”) nem ad ritmust, de az is elengedhetetlen feltétel, hogy „fűlünk az időmozzanatok egységét felfoghassa, érezhesse” (324).

A szerző nem hagy kétséget afelől, hogy megállapításai csakis a verslábakra bontható mértékes versidomra vonatkoznak. A mértékes vektorokban a verslábakon kívül **nyugok** és **rímek** is szolgálhatják az **idomzat** kiemelését. A versbeli „nyugvó pontok” általános törvénye, hogy „középnugon szó végződjk, sornyugon választójel álljon, szaknyugon pont”. A **középnug** szokásos neve **metszet**, melynek két fajtája van: 1. gyöngé nyug, *á t m e t s z e t*, *l á b m e t s z e t* (Fusszásur), mely a sorban valamely láb közepére esik,

valamely lábat metsz át, vagyis az egyes szó valamely láb közepén végződik; ... 2. erős nyug, k ö z ö s m e t s z e t , k ö z m e t s z e t , mely két láb közé esik, vagyis a szó a lábbal együtt végződik" (327–328).

A könyv Alkalmazott verstan című fejezetében Fogarasi együtt tárgyalja a klasszikus és az újabb korabeli mértékeket, főleg német és magyar példákkal, mindvégig különbséget téve azonban a hangsúlyos, illetve a mennyiségi nyelvek ritmikai lehetőségei között. „Jeles” német költőkre (Goethe, Schiller, Schlegel, Tieck, Uhland) hivatkozva állapítja meg, hogy „régí verselésre a német nyelv nem alkalmas” (350).

A verslábak szerkezetét z e n e i alapon, a zenei ütem (üteg, tactus) mintájára írja le, megengedve ugyan emelkedő verslábak létezését, de egyben — a német dallamritmusnak megfelelően — „felütés” (Auf-takt) segítségével ereszkedővé alakított változataikat is megadva. Például a jambusi „szökő verssor”: ∪-∪-∪-∪- felütéssel „lejtívé ... alakítható”: ∪/-∪/-∪/-∪/-∪/-. Magyarázat: „versekben ugyanis e m e l é s (arsis, Hebung) a láb első része; utóbbi részét pedig l e s z á l l á s n a k (thesis, Senkung) hívják” (336–337).

Ebbe a rendszerbe nem illeszthető be a hagyományos magyar verselés. Meg is állapítja Fogarasi, hogy „vannak nem mértékes versek is, azaz olyanok, melyekben az egymásra következő szótagok rövidségére vagy hosszúságára semmi ügyelet nincs, sőt amennyiben régibb magyar verseket mutathatunk elő, ezekben mértékes verset nem is találunk”. Lábjegyzetében megemlíti, hogy ő az első, aki megkísérelte „kifürkészni ... a magyar nyelvben s népben rejtőző verselési szellemet” (325). A népköltészeti alkotások d a l l a m r i t m u s á b ó l levont ezirányú következtetéseit külön fejezetben foglalja össze (366–387).

A rímekre vonatkozó fejtegetéseihez Fogarasi nemcsak Schmitthenner, hanem egy másik német szerző, Ernst Kleinpaul munkáját is felhasználta (Kleinpaul 1868). Az idézett felfogás lényege, hogy a rím-szavakban nemcsak a hangzás, hanem a j e l e n t é s egysége is megnyilvánulhat („ é r t e l m i r í m e k ”). Formailag megkülönbözteti az ö n h a n g z ó i r í m e t (Stimmreim, Assonanz) és a m á s s a l h a n g z ó i r í m e t (Stabreim, Alliteration) a t e l j e s r í m t ő l, mely utóbbiban mind a magán-, mind a mássalhangzók megegyeznek (Fogarasi 1843, 329). A rímek rendjét vagy helyét illetően vannak **választatlan** rímek, melyek sorban egymás mellett állanak (pl. *aabb* vagy *aaabbb*), **keresztírmek** (*abab*, *abc abc* vagy *abc bac*), **ölelkezők** (*abba*) és **vágottak** (*-b-b*, azaz „az első és harmadik sornak nincs ríme” — 331).

Ami a rímek használatát illeti, Fogarasi megjegyzi, hogy „leginkább kedveli azokat az újkori lantos költészet”, ugyanakkor „az ókorbeli formáknál épen nem használandók”. A hangsúlyos nyelvek, „minthogy mértékelé-

sök igen bágyadt”, általában „a rímelésre több gondot fordítanak, ... mint a mennyiségi nyelvek” (333.)

Az ó- és újkorbéli **versszakok** „különböző nemeinek” bemutatása után Fogarasi megállapítja, hogy mindezek „nálunk magyaroknál ... leginkább német modorban honosak, sőt ... a régiak nagy részint még kellemesebben s könnyebben gördülnek a magyarban mint a latinban is. Azonban micsoda versnem sajátja szép nyelvünknek, vagy melyik rejlenék nyelvünk s zenénk szellemében, még eddig tudtomra rajtam kívül senki meg nem kísérelte” (357–358).

Az említett „kísérlet”, a műkedvelő **z e n é s z** Fogarasi munkája valóban nagy hatással volt verselméleti gondolkodásunk fejlődésére, elsősorban Arany János közvetítésével. Csak sajnálhatjuk, hogy a **n y e l v é s z** Fogarasi a magyar előbeszéd hangsúlyrendjére vonatkozó megfigyeléseit sem a verstani fejezetek megírása során, sem később nem hasznosította kellőképpen a magyar nemzeti verselés nyelvi alapjainak feltárásában. Hangsúlyelméletét — részben a német szakirodalom, részben a magyar előbeszéd további tanulmányozása alapján — jelentős mértékben továbbfejlesztette ugyan, de eredményei csak megkésve, többszörös áttétellel jutottak vissza verselméleti gondolkodásunk vérkeringésébe.

Fogarasi 1860-ban megjelent tanulmánya A hangsúlyról vagyis nyomatékról a magyar nyelvben (Fogarasi 1860) — nyelvészeti egyoldalúsága ellenére is — fontos dokumentuma verselméletünk történetének. A szerző itt 1838-ban közzétett dolgozatának szellemében, de jóval szélesebb szakirodalmi bázisra és kiterjedtebb példaanyagra támaszkodva világította meg a hangsúly szerepét a magyar mondatok szórendjének alakulásában.

A bevezetésből azt is megtudjuk, hogy tárgyáról a magyar nyelvben és zenében érvényesülő „hangidommal — rhythmussal” összeköttetésben szeretett volna értekezni, de szándékában megakadályozta „egy szerencsétlen eszme, mely európai hírű zenész honfitársunkat épen nemzeti zenénk ügyében tévútra csábítja”. Kétségtelenül Liszt Ferenc 1859-ben kiadott, botrányos fogadtatású könyvéről van itt szó, melynek „cigánymítosza” (Szabolcsi Bence kifejezésével) jogos és jogtalan felháborodások sorozatát váltotta ki a korabeli magyar szellemi életben.³

Fogarasi eredetileg arra készült, hogy „e hibás tannak teljes megdöntése végett” gondosan előkészített, nagy szabású tanulmányban igazolja: „a magyar zene rhythmusa és szelleme magában a nyelvben alapszik” (Fogarasi 1860. 81). Ez a munka azonban nem készült el, így csak a hangsúlyról

³ F. Liszt, *Des bohémiens et de leur musique en Hongrie*. 1859. Magyarul: A cigányokról és a cigány zenéről Magyarországon. Pest, 1861. 328. Első hazai bírálata: Brassai Sámuel, *Magyar vagy cigány-zene?* Elmefuttatás Liszt Ferenc „Cigányokról” írt könyve felett. Kolozsvár, 1860. 56. Brassai ellenérveiből: a cigányok „Magyarhonon kívül akárhol másutt kóborló vagy lakó törzseinek a mi ritmusainkról még csak sejtelve sincs”.

írott nyelvészeti tanulmányából következtethetünk ez irányú nézeteinek alakulására. (Liszt vélekedéseinek cáfolatára később — alapos zenetudományi felkészültséggel — Ponori Thewrewk Emil vállalkozott.)

Fogarasi hangsúlyelméletének legfontosabb szakirodalmi forrása K.W.L. Heyse *System der Sprachwissenschaft* című könyve (Heyse 1856).

Heyse — és nyomában Fogarasi is — megkülönbözteti egymástól a csupán „fölemelt hangot” jelentő **hangsúlyt** (Betonung), valamint a „fölemelést és a lenyomást” egyaránt jelentő **nyomatéket** (tonus, accentus). A nyomaték „a beszédbeli hangnak — nyelvhangnak — azon módosítása, mely által a szónak vagy mondatnak egy vagy több része hol meg-, hol alányomatik” (Fogarasi 1860. 82–83). Heyse felfogása szerint a nyomaték nemcsak fonetikai, fiziológiai, zenei és ritmikai jelenség, hanem „szellemi elven alapuló beszédelem” is, tehát összefügg a jelentéssel (84). A **nyelvtani** nyomaték (mely lehet szótag-, szó- és mondatnyomaték is) mindenképpen **logikai** viszonyokon alapul. „Mennyiség és nyomaték a nyelvnek két, merőben különböző eleme, melyeknek semmi közük egymással”. Fogarasi szóhasználatával: *terj* (Extension) \neq *erély* (Intension) (86).

Heyse hangsúlyelméletét Fogarasi Ferdinand *Becker*-nek (1836–39) a német nyelvre vonatkozó megfigyeléseivel egészítette ki. Becker is abból indult ki, hogy „a nyomatéknak általában logikai jelentősége van”. Ehhez azonban hozzáfűzte, hogy „a hangviszonyok bennünk egyszersmind a szép viszonyát is felköltik”, s a nyelvi nyomaték így válik hangidomi (rhythmusi) nyomatékká is. (Fogarasi 1860. 87). A német élőbeszédben fő- és alárendelt nyomatéket, valamint félnyomatéket különböztet meg Becker. Ez utóbbi nem logikai, hanem ritmikai eredetű. (A ritmikai **félnyomaték** fogalma Arany László elméleti töredékében tér majd vissza és Szabédi Lászlónál kapja meg teljes értelmét verselméletünk történetében.)

A német nyelv „merev” hangsúlyrendjével az ógörög „mozgékony” nyomatékait állítja szembe — Becker nyomán — Fogarasi. A görög nyelv egyes szavainak nyomatéka „visszahajlik” a megelőző szóra (enclitika), másoké pedig épp fordítva, „előrehajlik” a következőre (proclitica) (91).

A különféle nyelvek nyomatékozási rendszerének összehasonlítása kapcsán Franz Bopp (1854) könyvének megállapításait idézi Fogarasi. Bopp három alapvető nyomatékozási rendszert különböztet meg. A **logikai** (pl. germán) rendszerben a hangsúly a jelentéssel függ össze, a **rhythmusi** (pl. latin) rendszerben a szavak meghatározott helyzetű szótagjaival, a **grammatikai** (pl. szanszkrit, görög) rendszerben viszont a hangsúly helye szabadon változik (Fogarasi 1860. 92–93).

Tanulmányában Fogarasi arra törekedett, hogy sokoldalúan elemzett példamondatokkal bizonyítsa: a magyar élőbeszédben **m i n d h á r o m**

hangsúlyozási rendszer elemei érvényesülnek. Írás közben módosított jelölési rendszerének végleges formája:

- erősebb nyomaték
 - ⤵ gyöngébb nyomaték
 - a legmélyebb nyomaték (a súlytalan szótagoknál is mélyebben)
- (96)

Alappéldája, melynek kibővített és átalakított változatai végigkísérik fejtegetéseit:

1. Az ember halandó.
2. Az ember halandó. (100)

A magyar mondat főnyomatéka — így Fogarasi — értelmi, logikai elem, a szó belsejébe eső „phonétikai, illetőleg hangarányi hangidom” viszont „rhythmusi” elem.

Heyse szerint egy nyomatékos szótag legfeljebb két súlytalan fölött uralkodhat. Fogarasi viszont azt állítja, hogy a magyarban három fölött is. (Ezáltal tehát 4 szótagú ritmikai egység jön létre.) Például: Az ember elébb-utóbb meghal (108, 113). Rendkívül fontos az a megfigyelése, hogy egyazon szövegnek többféle helyes nyomatékozása is lehetséges, mégpedig nem is mindig jelentésmódosító szándékkal. Példa: halhatatlanságra, illetve halhatatlanságra (109).

Kevésbé meggyőzőek Fogarasi példái és magyarázatai a harmadik, nyelvtani természetű hangsúlyozási rendszer magyar nyelvi érvényesülését illetően. Az -é kérdőszócska „enclitica” természetét — és így nyomatékvesztését — még elfogadhatnánk, a kérdő mondatokban feltételezett nyomatékeltolódás azonban erőltetettnek látszik, alighanem a kérdő hanglejtés jelenségének félreismeréséből adódik (120, 122).

Vizsgált példái nyomán Fogarasi arra következtet, hogy a magyar beszéd nyomatékai fölött „az észteni elem uralkodik” (219). A nyomatékok a magyarban függetlenek a mennyiségtől. Az **erős** nyomatékok helyét — mint ezt már Euréka című cikkében kimutatta — a mondatbeli ragozott igéhez viszonyítva állapíthatjuk meg. A **gyöngébb** nyomaték lehet „természetes” eredetű (a szó „gyökizén”), de a mondatba épülve a szó természetes nyomatéka megváltozhat vagy akár el is tűnhet (233).

Közvetlenül verstani jelentőségű (lényegében Arany László verselméleti felfogását előlegezi) Fogarasinak az a kijelentése, hogy „ha valamely mondatban oly szótag után, melyet már valamely ész-, vagy nyelvtani nyomaték elfoglalt, háromnál több súlytalan tag következne: a zenei vagyis hangidomi nyomaték, azaz a szépézés lép közbe. Minthogy „a versmértékelésben

is egy lábra legfőlebb négy szótagot számíthatunk”, a fentiek alapján értelmezett „hangidomi (gyöngé) nyomaték ... a magyar zenei nyomatékkal teljesen összevág”. „A fő dolog nem az, hogy a zenei nyomatékozás kívánalmát a beszédben is mindenütt keresztül *kell*, hanem hogy keresztül *lehet* vinni” (237–239).

Nyilván ez az a pont, ahonnan kiindulva Fogarasi kifejthette volna a magyar nyelvi hangsúlyrendnek a magyar zene dallamritmusával és a hagyományos magyar versmértékekkel való szoros összefüggését, tudományos alapon cáfolva Liszt nagy vihart kavart állításait nemzeti zenénk „cigány” jellegéről. Ez azonban nem történt meg. A magyar verselméleti gondolkodás történetében Fogarasinak nem az elvi alapozás, hanem csak a több irányú, folytatható kezdeményezés érdeme jutott.

Múlt századi nyelvészeinknek a magyar verselés nyelvi alapjairól folytatott vitájában lényegében három álláspont különíthető el. Egyik a szótaghosszúságon alapuló **mennyiséget** (a szótagmérést), másik a német mintára értelmezett **szóhangsúlyt**, harmadik a jelentéssel szorosan összefüggő **mondathangsúlyt** tekintette formateremtő nyelvi alapnak. A háromféle nézet azonban egyazon kutató véleményében is keveredhetett, a vita arcvonalait nem lehet élesen megkülönböztetni. Mindenképpen jellemző azonban, ki hogyan foglalt állást e három jelenség versbeli szerepét illetően.

Hunfalvy Pál 1857-ben Aranyra A magyar nemzeti versidom című tanulmányáról közölt kritikai ismertetést (Hunfalvy 1857). Kifogásolta, hogy Arany magában a költői gondolatban kereste a ritmust, nem a nyelvbeli előadás külső, mérhető jegyeiben. Arany csak mondathangsúlyról beszélt, pedig a magyar nyelvben — mint minden emberi nyelvben — szóhangsúly is érvényesül — vélte Hunfalvy. Ugyanakkor a magyar nyelv mennyiséges is, a magyar költészet ezért nem mellőzheti az időmértéket. Arany a „kelletén túl azonosítja a zenei ütemet a verslábbal”.

Regner Tivadar is úgy vélte (1862-ben), hogy a magyar nyelvben egyidejűleg többféle ritmustényező is működik. A **súly** és a **mennyiség** egymástól független, ezért a magyar ember „a hasonló szervezetű ó-deák és ó-görög nyelvek vers-rendszerét tökéletesen érti” (Regner 1862. 432). Nyelvünkben a „hangerély” különböző fokozatai érvényesülnek. A **tagsúly** „gyöngé és mindig egy helyen, azaz a szó elején van”. A **szósúly** „a mondat legfontosabb szavát vagy szavait erélyesen kiemeli”, és a beszélő által „öntudattal használtatik” (434). A **nyomaték** „a rendes szósúlyon még túl menő különös hangerély” (440). A **hangidom** (hangritmus) törvénye abban áll, hogy minden erélyes tag után egy vagy két gyöngébb foglal helyet”. Ennek jelölése Regner szerint: – ∪ vagy – ∪ ∪ (441). A felsorolt nyelvi jelenségek „kölcönösen módosítják egymást”. Rajtuk kívül „a kérdés, csodálkozás, levertség, harag sat.-nek kifejezésére” szolgál még „a beszéd dallama” (445).

A Szana-féle Figyelő egyik 1872-es száma ismertette Stettner Gyula értekezését A nemzeti elemről a magyar zenében.⁴ Ez a munka a felsőlövői „tanodai értesítőben” jelent meg. Szénfy Gusztávnak a magyar népdalok ritmusára vonatkozó nézeteit támadja, mégpedig nyelvi alapon. A magyar *choriambus* és *antispastus* erősen különbözik a görögtől, mivel többnyire nem első és utolsó, hanem első és harmadik szótagja hangsúlyos (pl. *sárga csikóm* $\overset{\cdot}{\text{S}} \text{ } \text{c} \text{ } \overset{\cdot}{\text{C}} \text{ } -$). A magyarban nem két, hanem négy ritmikai elemet kell megkülönböztetni, ti. „hangsúlyos hosszú, súlytalan hosszú, hangsúlyos rövid és súlytalan rövid szótagokat”. A névtelen ismertető kiemeli, hogy Stettner szerint a dallamnak kell a szöveg ritmusához alkalmazkodnia, ellentétben azok véleményével, „kik a dolgot feje tetejére állítva, a magyar dallamokból vontak el furcsánál furcsább verstani elméleteket” (i.m. 348).

A magyar szóhangsúly ritmikai szerepéről tartott felolvasást az Országos Középtanodai Tanáregyletben Babics Kálmán. Dolgozata az egylet Közlönyében jelent meg 1875-ben (Babics 1875). Fölhívta a figyelmet arra a jelenségre, amelyre korábban Hunfalvy Pál is hivatkozott (Hunfalvy 1859), hogy ti. a hosszabb magyar szavakban sokszor a képző és a rag fontosabb, mint a szótő, ezáltal a magyar szóvégi rímek „rhythmusi hangsúlya szerfölött megerősödik”.

Babics Kálmán néhány megállapítása már-már a **szimultán verselés** elméletét előlegezi: „magyar költőink a hangsúlyt sokszor az időmértékkel együtt használják a verselés alapjául, s pl. ekként a hangsúlyra is alapított chorimbust úgy emlegetik, mint kiválólag kedvelt nemzeti dalrhythmust”. Ezeket a hangsúllyal és időmértékkel kialakított verslábakat „szabad chorimbusok”-nak nevezi a szerző. Következtetése: „a két verselési alap egyesítése főleg változatosság kedvéért kívánatos” (Babics 1875. 587).

A magyar hangsúlyról mint a versritmus nyelvi alapjáról írott egyik legfontosabb, méltatlanul elfeledett nyelvészeti tanulmányt Barna Ferdinándnak köszönhetjük. Munkáját 1872. január 2-án olvasta fel az Akadémia ülésén. (Nyomtatásban 1875-ben jelent meg — Barna 1875).

Barna szerint „a hangsúlyra nézve nálunk két ellentétes nézet létezik, egyik: a *költőké*, akik a magyarban a szóbeli hangsúlynak létezését tagadják, és ennek ellenében csakis a *mondatbeli*, másként *értelmi* hangsúlyt ismerik el, és a *nyelvészeké*, akik a szóbeli hangsúlyt egyhangúlag elfogadják s azt a magyarban a szó első szótagán lévőknek állítják”.

Barna a szóhangsúly hívei közé sorolja magát, fejtegetéseiből azonban kiderül, hogy jóval árnyaltabban látja ezt a kérdést, mint egyes nyelvésztársai. Először is — Hunfalvy Pál korábbi felismerését megerősítve — feltételezi, hogy „az Arany által fölfedezett magyar ütem” lényegében ugyanaz a

⁴ Rövid szemle. „A nemzeti elemről a magyar zenében”. Figyelő (Szana) 2 (1872)/29: 347–348. Az ismertetés alapja: Stettner (1871–1872).

jelenség, mint amit a finn nyelvészek és költők „már az előző században fölfedeztek” (Porthan 1766–78).⁵ Igaz, Arany nem foglalkozott a szóhangsúllyal, a finn költők viszont épp az „accentus tonicus”-nak nevezett szóhangsúlyra alapozták elméletüket és nem ismerték föl az ütemet. A két felfogás azonban mindkét nyelvre vonatkozóan kiegészíti egymást. Az Arany-féle ütemnek épp a hangsúly a feltétele.

Barna Ferdinánd a továbbiakban a magyar szóhangsúlyról értekezik, de felfogása alapvetően eltér e fogalom szokásos, német típusú értelmezésétől. Ő ugyanis a **szó** fogalmát rendkívül tágan és rugalmasan kezeli, már-már nem is szót, hanem folyamatos szószerkezetet, fonetikai szót, **szólamot** értve rajta.

Igaz — írja —, hogy a különálló magyar szavakat mindig az első szótagjukon hangsúlyozzuk. A mondatban szorososan összetartozó szavak azonban „hanghordozási tekintetben egyetlen szónak tekintendők, melynek a viszonyítás a legvégén, vagyis az utolsó szótagon raggal megtoldva történik” (Barna 1875. 11). Az ily módon összetartozó szavakat „úgy kell ... kiejteni, mintha egyetlen szó volnának. Miután pedig a hangsúly egyetlen szóban mindig csak az első szótagon van, következőleg itt is (több szóból álló mondatrészen) egész hangsúly csakis az első szó legelső szótagán van, a többi önálló szavakéra pedig már csak félhangsúly esik (12). A magyarban „ugyanegy mondat alkatrészeit nem szórhatjuk szét, hacsak teljesen érthetetlenek nem akarunk lenni” (14).

Barna tehát — miközben formailag a szóhangsúly mellett tör lándzsát — lényegében az Arany által ritmusteremtő jelenségnek tartott értelmi hangsúly jelenségét tárgyalja. Az összefüggést ő maga is felismeri, megállapítva, hogy „a szóhangsúlynak a magyarban fő tiszte a mondatrészek kiemelése” (18).

A hangsúlyon alapuló finn verselés (korolle perastettut), valamint az ószékely balladák és a régi magyar nyelvemlékek egybevetéséből arra következtet, hogy a hangsúly általában véve is az altáji nyelvek „nemzeti versidomainak ... szülőanyja” (20).

Igaz, nyelvünkben a szótagok hosszúságának és rövidségének is megvan a maga szerepe — véli Barna. Vannak azonban a magyarban „igen-igen jó hangzású versek, sőt ilyen összes népköltészetünk, amelyekben, ha a lejti méret kivált az utolsó ütemben igen jó szolgálatot tesz is, s azok hangzatosságait nagy mértékben emeli, egészen úgy, mint a finnben, mégis, minthogy ezek készítésekor a quantitásokra a nép teljességgel nem szokott tekintettel lenni, ... szoros értelemben se trocheikus, se jambikus verseknek nem mondhatni” (22). Itt a jóhangzás oka a **hangsúly** és az **ütem**.

⁵ Hunfalvy Pál hivatkozása: Utazás a Balt-tenger vidékein. Pest, 1871. 212.

Az **ütem** fogalmát Barna sajátos módon értelmezi. Már Arany tanulmányában is keveredett az ütemnek 'iktus', valamint 'iktussal határolt hangszakas' jelentése. Barna szerint „az ütem ... a mondatrészek egymástól való megkülönböztetése, elválasztása végett azok elejére eső ictus”. A hangsúly és az ütem között az a különbség, hogy „míg a hangsúly a minden szó első szótagán lévő hangsúlyosságot általában, ez inkább annak a költészetben alkalmazását jelenti, és így az ütem annyi, mint alkalmazott hangsúly” (22).

A német nyelvvel szemben a magyarban „lehet ... a szótag rövid és mégis hangsúlyos, valamint ... lehet a szótag hosszú és mégis hangsúlytalan”. A magyar nyelvben tehát „létezik mind a szóbeli hangsúly (accentus tonicus), mind a mennyiség (quantitas), ugyanezen oknál fogva kétféle verselés lehetséges, sőt van is benne, ú.m. a tisztán hangsúlyos vagyis ütemes, és íme ez a nemzeti versidom és kvantitatív vagyis mennyiségű, mely részint a modern irodalmaknak nálunk meghonosított versidomait, részint a classicus irodalmaknálunk még ez idő szerint is eléggé kedvelt versidomait műveli. Ezt a különbséget eddig költőink nem tették, s a magyar népköltés titka úgyszólván rejtély volt” (23).

Ez a világos, higgadt megkülönböztetés később Négyesy verselméletében bontakozik ki. Az elődök és a kortársak a hangsúlyos és az időmértékes formákat vagy egybemosni igyekeztek, vagy egyiket a másik rovására érvényesíteni.

Tanulmánya végén állást foglal Barna Ferdinánd a „modern versidomok” meghonosításával kapcsolatban is. Kétféle lehetőséget lát: ha az idegen forma „nem engedi magát ütemekre szedetni”, akkor célszerű szigorúan ragaszkodni a megszabott „kvantitásokhoz”. A hajlékonyabb, „magyarosb zamatú” formákat viszont „egyszerűen ütemekre kell osztani, egyszerűen meg kell magyarosítani”. A lényeg az, hogy „a nemzeti versidomokban a hangsúly legyen az uralkodó, — idegen versidomokban pedig a metrumok” (24).

Barna azt is megfigyelte, hogy a francia nyelv hangsúly tekintetében a magyarnak „úgyszólván következetes ellentéte”, a kettő „olyaténkép hasonlít egymáshoz, mint a jobb- és a balkéz” (11).

Befejezésül néhány hazai szakirodalmi előzményre hivatkozik. Fogarasi János kezdeményező szerepét nem vitatja, de kifogásolja, hogy „árja minták alapján” a „gyökíz” fogalmát helyezte előtérbe (140).

Közelebb áll a szerző felfogásához „a Brassai úr”, aki a hangsúlyt „mondatrészekben is keresi”. Végül legteljesebb az egyezés Regner Tivadar elméletével (**tagsúly** — **szósúly**).

Az említett „Brassai úr”, azaz Brassai Sámuel Barna tanulmánya előtt és után is, több alkalommal kifejtette a magyar hangsúlyrendre vonatkozó nézeteit (legkorábban A magyar bővített mondat című akadémiai értekezésében, 1870-ben). Brassai Accentus című, a Figyelőben 1875-ben megjelent

írása (Brassai 1875) már a címével is vitázik: nem fogadja el az *accentus* magyar megfelelőjének sem a **hangsúly**, sem a **hangnyomaték** kifejezést, mert ezekből hiányzik a hang f e l e m e l é s é n e k mozzanata (Erhebung, élévation).

Kiinduló tétele is provokatív: „a magyar nyelvben szó a c c e n t u s nem létezik”. Latin, német, angol és olasz példákkal bizonyítja, hogy a valódi szó-*accentus* a szótól elválaszthatatlan tulajdonság. Az állítólagos magyar szó-*accentus* viszont lépten-nyomon eltűnik a beszédben, minden egyes szó hangsúlyozása elviselhetlenné tenné a magyar beszédet. A nyelvészek tudhatnák, hogy ugyanígy nincsen szó-*accentus* a szláv nyelvekben (az orosz kivéve) és a franciában sem.

Brassai három alaptétele ezzel szemben így hangzik:

„1. A magyar mondatnak, mint ilyennek *accentusa* van;

2. ez az *accentus* az illető szónak első tagjára esik;

3. a mondatban a szavak elrendezésének az *accentus* adja kezünkbe a kulcsát” (Brassai 1075. 4).

Brassai itt elismeri, hogy hasonló nézeteket vallott, nála korábban, Fogarasi János is, de csak a szórendre vonatkoztatva és ott is csak „a határozott módban levő ige” kapcsán. Ő viszont azt állítja, hogy „a mondatban azt a szót, vagy azokat a szókat *accentuálja* a mondó, amelyre vagy amelyekre kiválóan akarja figyeltetni a hallót”. A magyar mondatok hangzásszerkezetében végül is előkészítést, középrészt és utórészt különböztet meg Brassai, megállapítva, hogy „a mondatnak merőben lényeges és soha sem hiányozható része a **k ö z é p**”, melyben a mondat tulajdonképpen *accentusa*, a **f ő a c c e n t u s** található” (15–16).

Részletesebb tudományos kifejtésben találkozunk Brassai elméletével Szórend és *accentus* című tanulmányában, melyet 1888. január 2-án olvasott fel az Akadémia ülésén (Brassai 1888).

Idézi az *accentus* fogalmának meghatározásait Diomedes, Heinsius, Koch és Littré grammatikájából, de ő maga nem ad új meghatározást. Beleérti az *accentus* fogalmába mindazt, amit mások **hangsúlynak**, **hangemelésnek** vagy **hangnyomatéknak** neveznek. Alaptétele: „a magyarban a **hangsúly** a kulcsa a szórendnek”. E tényt Fogarasi Jánostól függetlenül, vele körülbelül egy időben fedezte fel.

„Beszéd közben nem minden szónak **hangsúlyos** az első szótagja, mert rendszeren több szót ejtünk egybe és ennek a hangtani egységnek első szótagját ejtjük **nyomatékkal**” — idézi Szinnyei József „újdонат új” nyelvtanából, teljes egyetértéssel (Szinnyei 1887).

Brassai szerint tehát a magyar nyelvben nem „szó*accentus*”, hanem „szólami” és „mondati” *accentus* létezik, „melyek nem *phonetice*, hanem csak elveikben különböznek” (Brassai 1888. 57).

A **szólám** itt megjelenő fogalma verselméletünk alakulása szempontjából meghatározó jelentőségű. „Egymásra vonatkozó két vagy több szóból álló csoportot, melynek nincs oly teljes értelme, hogy a mondat rovatába illjék, *szólámnak* nevezek” — írja Brassai (18). Mindmáig zavaró hatású mozzanata ennek a meghatározásnak, hogy „két vagy több” szóra vonatkozik. A tanulmány más helyén viszont félreérthetetlenül kimondja a szerző, hogy „alkalmilag egy szó is viselheti egy csoport képét, mint a természetrajzban sokszor *egy species a genusét*” (14).

Nyelvünk hangsúlyozási rendszerét latin és német megfelelőjével összehasonlítva Brassai megállapítja, hogy míg e két utóbbiban „az *accentus* az egyes szóval, a magyarban tulajdonképpen a szólámmal keletkezik. . . . A latinban az *accentuálás prosodiai*, a németben *etymologiai*, nálunk *logikai*” (20).

A magyar **szólamaccentus** az „újságolás” elve alapján működik: az új ismeretet közlő, „specifikáló szó eltulajdonítja az *accentust* a specifikálttól” (23). Az összehasonlító nyelvészet (*philologie comparée*) eredményeit tudatos kritikával hasznosítva Brassai arra a megállapításra jut, hogy az arabhoz hasonlóan a mi nyelvünkben is „a mondó indulata” szabja meg a szavak fontosságát, a fontosság pedig a mondat-*accentus* helyét” (29). A magyar mondatban is lehet a főhangsúlyos közép-részhez képest kevésbé lényeges, kevésbé kiemelt előkészítő szakasz, ún. „*inchoativum*” (33, 58).

A **szólamtagoláson**, valamint a **szólamnyomatékon** alapuló 20. századi verselméleti felfogások (Vargyas Lajosé, Szabédi Lászlóé) másik legfontosabb előzménye — a Brassaié mellett — Balassa József fonetikai hangsúlyelmélete. Legkorábbi állásfoglalása e témáról A *phonetika elemei* című könyvének Szótag, szó, mondat című fejezetében olvasható (Balassa 1886).

Megállapításait Eduard Sievers (1886) német fonetikus nézeteire alapozva Balassa úgy véli, hogy a fonetikában a szó „nem ugyanaz, mint az értelem szerinti külön szó”. A beszédben „a szünetek közé eső részeket szavaknak, a lélekzetvételek közé esőket mondatoknak nevezük” (Balassa 1886. 96). Minden egyes szótagnak „van valamilyen súlya”, a hangsúly erősségének azonban megkülönböztethető fokozatai érvényesülnek a nyelvben. Sievers a németben **gyenge** (*schwach*), **közép** (*mittelstark*) és erős (*stark*) hangsúlyfokot különböztetett meg, Balassa szerint a magyarban **erős** hangsúly, valamint első, másod, harmad és negyed hangsúly érzékelhető.

A szónak önmagában is van bizonyos hangsúlyrendje, ez azonban megváltozik, „ha a szó nem képez különálló egységet, hanem más szavakkal együtt alkot egy fonetikai szót. . . . Vannak szavak, amelyek egy ilyen fonetikai szó belsejébe kerülve teljesen elvesztik önállóságukat” (99–101).

Ütem és pausa című írásában már hangsúlyfelfogásának verstani összefüggéseire is rávilágít Balassa József. Hivatkozási alapja Négyesy Lászlónak

A verstan-tanítás módszeréről az Országos Középiskolai Tanáregyesületben elhangzott beszámolója (Balassa 1888).⁶ Négyesy az előadását követő vitában azt állította, hogy a magyar verselés ütemei között csak „igen csekély physiologiai pausa lehet”. Balassa ezt a problémát nyelvészeti alapon vizsgálja, rámutatva, hogy a beszédben is „kisebb pihenő szünetet tartunk minden egyes szólam után”. A **szólam** kifejezést tudatosan veszi át Brassaitól, azonosítva saját korábbi kifejezésével, a „phonetikai szó”-val. Megjegyzése: ugyanezt nevezte Techmer német fonetikus szócsoporthozatnak (Wörterverband).

Balassa szerint „a mindennapi beszédől a vers abban különbözik, hogy benne ez a tagoltság szabályos, amennyiben a hangsúlyos szótagok egyforma távolságra esnek egymástól” (165). Négyesynek a „taktus-egyenlőségre” vonatkozó törvényét továbbfűzve azt is kijelenti, hogy „nemcsak a sor ugyanaz a versben, mint a beszédben a mondat, hanem a vers üteme is ugyanaz, mint a beszédben a szólam”. Mindkettő állhat ugyanis egy vagy több szóból, de mindkettőben csak egy hangsúlyos szótag van. (A hosszabb szólamok további tagolódásáról itt még nincsen szó.)

Szóelméletét néhány fontos részmozzanattal egészítette ki Balassa 1890-ben, *Hangsúly a magyar nyelvben* című tanulmányában (Balassa 1890a). Először is: bevonta a hangsúly fogalmába a **magassági** tényezőt, „hangunk erősségének és magasságának ... folytonos változását” tekintve hangsúlynak. Ugyanezt az összetett jelenséget később „a hanghordozás módjának” nevezte. Felismerte, hogy az erősség és magasság „nem jár mindig együtt”. Szerinte „a hang erősségét leghelyesebben *nyomatéknak* nevezhetjük” (402).

Másodszor: a szólam fogalmát kiterjesztette az egyetlen szóból álló beszédszakaszokra. A Brassaiét továbbfejlesztő meghatározása: „Az olyan szót vagy szócsoporthozat a mondaton belül, melynek ejtése közben nem tartunk szünetet, hanem mint egységes részt mondjuk el, *szólamnak* nevezük” (403).

Harmadszor: Balassa Józsefnek köszönhetjük a **szólamnyomaték** fogalmának első szakszerű meghatározását: „Egy szólamba az egymás mellett álló s egymásra vonatkozó mondatrészek tartoznak, melyeket az első szótagnak nagyobb nyomatéka kapcsol össze. ... Néha a különben egybetartozó szólam oly hosszú, hogy szünet nélkül nem tudjuk kiejteni, ez esetben alkalmas helyen megszakítjuk, rövid pihenőt tartunk s az utána következő részt *másodrendű nyomatékkal* kezdjük” (427).

Negyedszer: nem került el Balassa figyelmét a nyomatéktalan szólamkezdetek jelensége sem. Mint írja, vannak olyan szavak is (névelő, kötőszó), melyekre a mondatban sohasem jut erős nyomaték. „Ha tehát ezek állanak

⁶ Négyesy előadásának szövege csak a Közlöny következő számában jelent meg: 4: 222–231.

a mondat élén, a szólam csak az utánuk következő szóval kezdődik, őket pedig külön mint *szólamelőzőt* ejtjük” (428). Ez utóbbi tételétől tekintve Balassa teljes szólamelméletét ma is az eredeti versrendszerünkre vonatkozó helytálló nyelvészeti alapvetésnek tekinthetjük.

Ugyancsak 1890-ben a magyar időmértékes verselés kapcsán is fontos, korábban mellőzött szempontra hívta föl a figyelmet Balassa, Időmérték az ütemben című rövid írásában (Balassa 1890). Torkos László és Négyesy László verstani vitájához fűzte hozzá hangtani megjegyzését, hogy ti. „a szótagok között időtartamra nézve négyféle különbséget kell megállapítanunk”. Légrövidebb „a rövid magánhangzós nyílt szótag” (pl. *a*, *fa*), hosszabb az olyan szótag, „melyben a rövid magánhangzót egy mássalhangzó követi” (pl. *ad*), még hosszabb a hosszú magánhangzóra végződő szótag (pl. *rá*), leghosszabb pedig az, melyben a hosszú magánhangzót még egy vagy két mássalhangzó követi (*át*, *árt*). E négy szótagtípust korábban Fogarasi is említette — lábjegyzetben (116–117).⁷ A négyféle szótaghoz Balassa zenei időértékeket (kottajeleket) is társított, verstani szempontból kevésbé meggyőző módon.

Lényegében azt mondhatjuk, hogy nyelvészeti szakirodalmunkban a 19. század végére kialakultak és rendeződtek a magyar élőbeszéd hangsúlyrendjére vonatkozó alapvető álláspontok. Ezek közül teljesen háttérbe szorult a német típusú (a „szógyököt” érintő) szóhangsúly feltételezése, fennmaradt és árnyaltabbá vált a szókezdő hangsúly elmélete (összetett szavak elemeire és kisebb szókapcsolatokra is vonatkoztatva), mind a nyelvi, mind verstani szempontból leginkább életképesnek bizonyult azonban a szólam-accentus (szólamhangsúly, szólamnyomaték) elmélete, mely főként Brassai Sámuel és Balassa József tanulmányaiban nyert tudományos igényű megfogalmazást.

Egyes népszerűsítő írásokban és vitacikkekben szélsőségek és torzulások is jelentkeztek. A Magyar Nyelvőr például 1892-ben több részletben tette közzé Albert János, Volf György és Kicska Emil vitairatait a magyar hangsúly és szórend kérdéseiről.⁸ Volf György a szóhangsúly elméletéhez ragaszkodott, vele szemben Albert János — Balassa József nyomán — azt állította, hogy „a magyarban csakis a szólamoknak van hangsúlya”.⁹ Albert János ugyanakkor a szólamelméletet a magyar verseléssel is kapcsolatba hozta, azt állítva, hogy „a folyó beszéd hangsúlyozása” és „a magyar versben lüktető ritmus” csaknem teljesen egyezik, különbség csak a szabályos

⁷ Fogarasi 1843. 368.

⁸ Volf György a szóhangsúlyról: Nyr. 21 (1892): 68. Albert János, Szóhangsúly, mondat-hangsúly. Nyr. 21 (1892): 118–123. Kicska Emil, Hangsúly és szórend. Nyr. 19 (1890): 6–18, 153–158, 203–209, 390–395, 433–440, Nyr. 21 (1892): 385, 434, 486 és kk.

⁹ Nyr. 21 (1892):118.

ismétlődés mértékében van. A hangsúlyos versütem felismerése azonban túlzásra csábította a vitázó nyelvészt: úgy vélte, a klasszikus időmértékes versformák „a magyar nyelvbe becsempészett fattyúsarjak s helyük itt nincs, nem is volt”. Nem kegyelmezett még Aranynak sem: szerinte a Szondi két apródja ritmusát „magyar fül be nem veszi”.¹⁰

A hazai nyelvészet fejlődése, a hangtani kérdések iránti érdeklődés növekedése közvetlen hatással volt a verselméleti gondolkodás alakulására is. A kifejezetten verstani célzatú megnyilatkozásokban (könyvekben, tanulmányokban, sőt egyes tankönyvekben is) e hatás nyilvánvaló nyomaira bukkanunk.

Schedel Ferenc (a későbbi Toldy Ferenc irodalomtörténész) volt az első, aki tudatosan „a nyelv természetével egyező törvények” alapján kívánta „átalakítani” a magyar vers elméletét, sőt, a verselés gyakorlatát is. Erről szóló előadását 1842. február 2-án olvasta fel a Kisfaludy Társaságban (Eszmék a magyar verstan átalakításához). Az előadás szövege előbb az Életképekben (Schedel 1844), majd a Kisfaludy-Társaság Évlapjaiban is megjelent (Schedel 1846).

Toldy — Caspar Poggel (1836) német kutató elmélete nyomán — azt a „nemzetszerű modort” kereste a magyar verselésben, mely szerinte leginkább megfelel a magyar nép „veleszületett gondolatrhythmusának” (Toldy 1846. 130). Úgy vélte, hogy költészetünkben sem a „latin”, sem a „német” iskola követői nem teremtettek magyar verstant, csak „különféle divatokat”.

Igaz, hogy a latin iskola által meghonosított „hellen szché mák” könnyen belesimulnak a magyar nyelvbe, nyelvünk szellemével azonban „merőben ellenkezőnek” (132) — vélte Toldy. Az időmérték a magyar verselésben — „hamis hangidomzat”, mivel akárhányszor súlytalan szótagok kerülnek a verslábak arszízára, és így a magyar fül a verset nem érzékeli.

Nem jobb azonban a helyzet a német iskola követőinél sem, mert „a németek példájára divatba jött mért rímes sorok csak a rímmel állnak közelebb poetai érzékünkhöz az antik formáknál” (128).

Az antik időmértéket nem érzékeljük, a német súlymértéket időmértékkel helyettesítjük, hagyományos formáink viszont mértéktelenek. E zürzavarnak — így Toldy — nyelvi oka van: az időtartam és a hangsúly mint a versmértékek lehetséges nyelvi alapja a magyarban „néha találkozik, ... de többször ellenkezésbe jő”. (Példa az előbbire: *kardom*, az utóbbira: *apám*.) Vannak verssorok, melyek „súlymérték” szerint éppen ellentétes lejtésűek, mint a költő által megvalósított időmérték szerint, pl. Berzsenyiné: *Régen sohajt utánad* (129).

¹⁰ Nyr. 21 (1982): 122–123.

Arra hivatkozván, hogy az európai népek már mind elhagyták az időmértékes verselést, Toldy olyan, „nyelvünk hangoztatásán” alapuló mérték-tant javasol költőinknek, mely szerint „az *arsisban*, vagy a tetőzés pontján a gyökérnél egyéb szótag nem állhat, ... viszont a *thesisre* vagy a sülyedés pontjára gyökérnek nehézkednie tilos leszen”. Mintegy engedményként még hozzáfűzi, hogy „a fülnek annál hízelkedőbb, ha az *arsisba* *egyszersmind* *hosszú*, a *thesisbe* *egyszersmind* rövid szótag jut”. Viszont a verslábak elmélete „nem maradhat ... a római tan bilincseiben” (134). Magyarul nem az időmértékes, hanem „általán csak a súlymértékes verselés gyakoroltatik helyesen” (125).

Toldy „átalakított” verstana nem a magyar költészet gyakorlatát írja le, hanem új modellt kínál a költőknek: német típusú, a tőszótagok nyomatékán alapuló, hangsúlyváltó verselést. Egyetlen korábbi példára hivatkozik, a Kisfaludy Sándoréra, akinek Himfy-ciklusát egy német bírálója (Schedius lapjában) már 1802-ben trocheusi verselésűnek tartotta, kiváltva ezzel Csokonai rosszállását a Lilla-dalokhoz írott előbeszédben.¹¹

E sajátos metrikai program meghirdetője maga is tudta, hogy a „szógyökök” hangsúlyán alapuló verselés leszükítené költészetünk formakészletét: ilyen alapon csupán „két neme a lejtésnek lesz verstanunkba felvehető: a *trochaeusi* ... és a *jambusi*, mely, igazi jambusunk nem lévén, nálunk sajátlag *trochaeus*, de előtaggal (felütéssel)” (Toldy 1846. 135). „Igazi” jambus a német igekötős igék egy bizonyos típusához hasonló, második szótagján hangsúlyos szó lenne Toldy szerint.

A Toldy által elmarasztalt magyar időmértékes verselést Szeberényi Lajos vette védelmébe A magyar verstanról írott vitacikkében. (Szeberényi 1844). A Toldyénál szerényebb tudományos felkészültséggel, de lényegében helyesen állapította meg, hogy „a német nyelv nem szolgálhat analogiául arra, hogy verseinket az övéi szerint alakítsuk”. Súly és mérték már a latin nyelvben sem esett egybe. Igaz, hogy „az olyan versek a magyar nyelvben jobban hangzanak, melyekben a súly karöltve jár a mértékkel, mert ott a külső és belső megnyomás párosul”, pl. Bajza e trocheusi sorában: *Néma könnyet önt a lány*. Emiatt azonban nem lehet költőinktől megkövetelni, hogy „egyedül csak a hangsúlyt” tekintsék a magyar verselés nyelvi alapjának. Más dolog a verseket „szavalni” és más „taglalni (scandere)”. A magyar nyelv a Toldy által szorgalmazott német mintájú hangsúlyos versekre *alkalmatlan*.

Toldy javaslata a maga szélsőséges időmérték-ellenességével nem talált követőkre sem a költők, sem a verstanírók körében. Kétségtelenül hozzájárult viszont a magyar verselési rendszerek nyelvi alapjainak feltárásához,

¹¹ Schedius Lajos lapjának bírálata: Zeitschrift von und für Ungarn 1802: 234–239. Csokonai vitája a cikkíróval: Minden Munkája II. Szépirodalmi, Budapest, 1973. 233!

különösen pedig a szimultán verselésre vonatkozó, később körvonalazódó nézetek kialakításához.

Hivatkozás nélkül, de félreérthetetlenül Toldy Ferenc „eszméinek” ismeretében szerkesztette a kor átlagszínvonalából kiemelkedő költészettani tankönyvét Tatay István (1847). Ő az első verstanírónk, aki külön fejezetben, részletesen ír a hangsúlyról, „a nyomintékről”, mely szerinte abból áll, hogy „a szónak (ti. összetétlen szónak) első tagja mint gyökérhang a jobb kiejtésűektől kiemeltetik. A német (és néhány más nyelvű) verselésben az ilyen „nyomintékos szótagok használtattak hosszúak gyanánt, a nyomintéktalanok ellenben rövidekül. . . . De a mi nyelvünk épen azon tulajdonságainál fogva, amelyekért tökélyesen sajátjává teheté a hellén metrumot, kevésbé alkalmas a nyomintékos metrumra” (12).

Kisfaludy Sándor Himfy-dalainak állítólagos „nyomintékolt (nem időmértékelt)” trocheusait Tatay is megemlíti, de — Toldyval ellentétben — nem mint követendő példát, hanem mint ritka kivételt. Ő inkább abban látja a „nyomintékozás” (Accentuierung) magyar versbeli szerepét, hogy „a rövid hangzójú gyökszótag, valahányszor utána nem következik vagy nyúlt önhangzójaért vagy helyzeténél fogva hosszú szótag, csupán a rája eső nyomintéknál fogva is, teljes joggal és kellemmel használható hosszú időmértékű helyett”. Ily módon daktilusnak számíthat pl. az *eledel*, *kicsoda*, *meredek*, trocheusnak a *nemes*, *marad*, *nevet* szó.

Tatay István könyvének Költészeti kulcsintan című metrikai részében nem annyira a gondolatok és a megállapítások, mint inkább a magyar szak kifejezések újak és eredetiek. Nála a versláb *sorszak*, a verssor *műsor*, a strófa *sorzat*, a leggyakoribb verslábak (nevük metrikai lejtésének megfelelően) a *lassú*, *sebes*, *lejtes*, *szökös*, *lengeteg*, *repeső*, *lengedező* és *borongósdí*. A ritmus magyar megfelelője *hanglűktetés*, az arziszé *szökkenet*, a téziszé *csökkenet*, a sorelőző felütésé (anakrusis, Vorschlag) *előhang*, a cezúráé *hasíték*, mely utóbbinak két válfaja van: a *szóhasíték* és a *sorhasíték*. E szóhasználat szerint a hexameter *hatos lengetegi*, a trochaeikus, illetve a jambusi sor *lejtesi*, illetve *szökösi műsor*. Az időmértékes verssort Tatay nem akarja szóhangsúlyok szerint átértelmezni, csupán annyit fogad el Toldy megállapításai közül, hogy a sor „annál jobb, mennél sűrűbben összeesik a szökkenet a nyomintékkal” (23). Nyelvünk előnyös tulajdonságának tekinti, hogy „mind az újkori rímet, mind a hajdani metrumot teljesen kifejtheti, és pedig nemcsak külön, hanem kapcsolatban is” (26).

A hangsúly versbeli szerepével kapcsolatos nézetek Arany Jánost is foglalkoztatták, szerepet játszottak verstani értekezésének létrejöttében. Tompa Mihálynak írott leveleiben elmarasztaló éllel említetik „az a forma

..., ami után T. úr (ti. Toldy Ferenc) sóhajtoz”,¹² valamint a Pesti Napló hasábjain épp 1856-ban zajló „gyalázatos hangsúly-per”.¹³

Ez utóbbi pörpatvar ugyan nem tartalmaz tudományos szempontból új elemeket, de jellemző bizonyítéka a nyelvészeti és verstani érdeklődés megélénkülésének. A vita a magát meg nem nevező Greguss Ágost és a színjátszás elméleti kérdéseivel is foglalkozó Egressy Gábor között folyt. A közvetlen kiváltó ok egyetlen színdarab egyetlen szava volt: *legyőzte*. Egressy az előadásban ennek második, ún. gyökérszótagját hangsúlyozta, majd elvileg is védeni igyekezett ezt a megoldást. Greguss ezzel szemben azt állította, hogy a „gyökérhang elméletet” a közhasználat megcáfolja, mivel a magyar hangsúly ténylegesen „mindig a szónak első szótagjára esik”. A második szótag hosszúsága sem lehet indok a hangsúlyeltolódásra, mert „a hangsúlyos, bár rövid tagok nem akadályozzák az időmértékes gördületet”.

Egressy egy német színészeti szakkönyvből merítette a vitában alkalmazott érveit (Rötscher 1841), Greguss szerint azonban a német elméletet hibásan alkalmazta a magyar szövegmondásra. Egressynél az „accent” — és magyar megfelelője, a **hangsúly** — túlságosan tág fogalom, szerinte a színpadon „hangsúlyozható minden szó, a szónak minden tagja, sőt, minden egyes betűhang” is. Greguss igyekezett tudományos mederbe terelni a vitát: megkülönböztette a hangsúlyt (Wortaccent) a hangnyomattól (logischer Accent). Az előbbi csak „a szónak egyes tagján”, az utóbbi „a mondatnak egyik-másik szaván” uralkodik, „amaz nyelvészeti, ez logikai törvényen alapszik”.

A hosszan elnyúló, személyeskedő vitába később Gyulai Pál is bekapcsolódott, elvi jelentőségű eredményre azonban nem jutottak a résztvevők.¹⁴

19. századi verselméletünk nyelvészeti irányzatának legkiemelkedőbb képviselője a kortársak és az utódok által is sokszor méltatlanul mellőzött, félreértett vagy félremagyarázott Torkos László. Többször is megváltoztatta, újragondolta nézeteit, az egységes magyar verselmélet kifejtésének legmegfelelőbb rendszerét keresve.

¹² Arany János levele Tompa Mihálynak. Nagykőrös, 1856. március 20. — Arany János Összes Művei XVI. 1982, 681.

¹³ Arany János levele Tompa Mihálynak. Nagykőrös, 1856. augusztus 1. — Arany János Összes Művei XVI. 1982, 729.

¹⁴ A „hangsúly-pör” főbb mozzanatai: Greguss Ágost, Hangsúly és hangnyomat. Pesti Napló 1856. február 22, 2–3; Greguss Ágost, Hangnyomat és szórend. Pesti Napló 1856. március 1, 2–3; Egressy Gábor, Válasz a „Pesti Napló” szerkesztőjének. PN 1856. júl. 8, 2; /Greguss Ágost/ szerkesztőségi válasza. PN 1856. júl. 8, 2; Egressy Gábor, Színvilági levelek. Magyar Sajtó 1856. júl. 17, júl. 19, júl. 27; Greguss Ágost, Szegény Egressy ügye. PN 1856. júl. 23, júl. 24; Greguss Ágost, Igéret beváltása. PN 1856. júl. 30, júl. 31; Gyulai Pál vitája Egressy Gáborral: Pesti Napló 1857. febr. 11. A vitáról l. még Rakodczay Pál, Egressy Gábor és kora, 1911/I:541; AJÓM XVI, 1982, 1092, jegyzetben; Gyulai Pál, Bírálatok, cikkek, tanulmányok. Akadémiai, Budapest. 1961. 180.

Torkos az **ütemes** verselést tekintette magyar nemzeti versidomnak, az ütemeken belül azonban természetes hangsúlyrenddel (mégpedig szókezdő hangsúlyokkal) kialakított, tehát nem időmértékes szerkezetű **verslábakat** érzékelt. Ugyanakkor az ütemek belső időviszonyainak (a rövid és a hosszú szótagok előfordulási arányának), valamint az ütemek közötti időbeli megfeleléseknek is fontos versalkotó szerepet tulajdonított. A hangsúly és a szótaghosszúság kölcsönhatására, a hangsúlyfokozatokra, az ütemek, verslábak és metszetek szerkezeti kapcsolódására vonatkozó tételeivel a szimultán verselés elméleti megalapozását készítette elő. Érzékelt a „páratlan részű” (hármasszerű, Horváth Jánosnál majd „gyors típusú”) ütemek megnövekedett szerepét a századvég költészetében, de tudatos formateremtési szándéka erőltetettnek bizonyult. Kétségbe vonta népköltészeti vershagyományunk eredetiségét.

Torkos László több alkalommal, több változatban is kifejtette verstani „vezéreszméit”. Jelentős szerepet vállalt a verstani oktatás fejlesztésében is. Munkásságának kritikai ismertetése önálló fejezetet képez a magyar verselméleti gondolkodás történetében.¹⁵

KECSKÉS ANDRÁS

Irodalomjegyzék

- BABICS K. (1875), A magyar szóhangsúly kérdéséhez. Az Országos Középtanodai Tanáregylet Közlönye 8/16: 558–563, 17: 583–589.
- BALASSA J. (1886), A phonetika elemei, különös tekintettel a magyar nyelvre. Budapest.
- BALASSA J. (1888), Ütem és pausa. Országos Középtanodai Tanáregyleti Közlöny 22/3: 164–165.
- BALASSA J. (1890a), Hangsúly a magyar nyelvben. NyK 21: 401–434.

¹⁵ Torkos László legfontosabb verstani munkái: A magyar verselés alapelvei. A pesti ág.ev. gymnasium Értesítője 1864–1865, 1–19; Ua. Új Korszak 1865: 22–25.; Költészettan. Pest, 1865.; Verstani vezéreszmék. Az Országos Középtanodai Tanáregylet Közlönye 4 (1871)/8: 451–467, 555–571; A magyar költői technika története. Erdély (Marosvásárhely), 1871. 38–39, 46, 61–62, 79, 94–95 (!), 86–87, 100–102; Költészettan. Pest, 1871².; Körültekintés a magyar verstani Babelban. Az Országos Középtanodai Tanáregylet Közlönye 10 (1877): 532–540; El a verslábakkal! Figyelő (Abafi) Irodalomtörténeti Közlöny 4 (1878): 353–367; Költészettan. Budapest, 1877³.; A magyar verselmélethez. Erdélyi Múzeum 1912: 72–83, 150–157, 221–238; Egy kis Thewrewk-háború (A magyar rhythmus ügyében). Figyelő (Szana) 2 (1872). 42–44.; Négyesy László verstani munkái. Nyr. 18 (1889): 262–269, 300–308. Részletesebben l. Kecskés András, Torkos László és követői a magyar verselméleti gondolkodás történetében. Irodalomtörténet 1989/2: 266–295.

- BALASSA J. (1890b), Idómérték az ütemben. *Nyr.* 19: 115–117.
- BARNA F. (1875), A hangsúlyról a magyar nyelvben. *Értekezések a nyelv- és széptudományok köréből* 5.
- BECKER, F. (1836–1839), *Ausführliche deutsche Grammatik*. Frankfurt-am-Main.
- BOPP, F. (1854), *Vergleichendes Accentuationssystem... des Sanskrit und Griechischen*. Berlin. 304.
- BRASSAI S. (1875), *Accentus*. *Figyelő (Szana)* 5/1: 3–5, 2: 14–17.
- BRASSAI S. (1888), *Szórend és accentus*. *Értekezések a nyelv- és széptudományok köréből* 14.
- FOGARASI J. (1838), *Euréka*. *Athenaeum*. 13: 193–198, 16: 241–249, 19: 289–297.
- FOGARASI J. (1843), *A magyar nyelv szelleme I. Művelt magyar nyelvtan*. Pest.
- FOGARASI J. (1860), *A hangsúlyról, vagyis nyomatékról a magyar nyelvben*. *Akadémiai Értesítő* 1/2: 79–123, 3: 218–278.
- HENSIUS, TH. (1824), *Der Redner und Dichter, oder Anleitung zur Rede- und Dichtkunst*³. Berlin.
- HEYSE, K.W.L. (1856), *System der Sprachwissenschaft*. Berlin.
- HUNFALVY P. (1857), *A magyar nemzeti versidom*. *MNyszet* 2: 68–77.
- HUNFALVY P. (1859), *Akadémiai Értekezések 1859*: 31–32.
- KLEINPAUL, E. (1868), *Die Lehre von den Formen und Gattungen der deutschen Dichtkunst*⁶. Barmen.
- POGGEL C. (1836), *Grundzüge einer Theorie des Reimes und der Gleichklänge... Münster*.
- PORTHAN, H.G. (1766–1778), *Dissertationes Poësi Fennica*. I–V. Åbo.
- REGNER T. (1862), *A magyar nyelv kiejtése*. *Magyar Akadémiai Értesítő* 2/4: 363–447.
- RÖTSCHER, H.TH. (1841), *Die Kunst der dramatischen Darstellung*. Berlin.
- SCHADEL [TOLDY] F. (1844), *Eszmék a magyar verstan átalakításához*. *Életképek* 1: 249–259.
- SCHADEL [TOLDY] F. (1846), *ua. Kisfaludy-Társaság Évtapjai* 6: 118–137. [Bírálat: *Magyar Szépirodalmi Szemle* 1847/2: 107–108.]
- SIEVERS, E. (1881), *Grundzüge der Phonetik*. Leipzig.
- STANCSICS M. (1842), *A magyar nyelvtudomány hangmértékkel, kérdések és feleletekben... 2. Pozsony*.
- STETTNER GY. (1871–1872), *A nemzeti elemről a magyar zenében*. *Felsőlvői Tanodai Értesítő* 1–18.
- SZEBERÉNYI L. (1844), *A magyar verstanról*. *Hírnök* 33–38: 192, 210, 216, 222 és kk.
- SZINNYEI J. (1887), *A magyar nyelv rendszere rövid előadásban*. Budapest.
- TATAY I. (1847), *Költészeti és szónoklati remek, magyar prosodiával, metrikával... Pest*.
- VAJDA P. (1835), *Magyar nyelvtudomány*. Kassa.
- VAJDA P. (1840), *Szaválastan Th. Heinsius nyomain*. Nagyszombat.

Théorie linguistique et théorie de la versification Conceptions linguistiques dans la théorie du vers hongrois au 19^e siècle

by ANDRÁS KECSKÉS

Au cours du 19^e siècle certains théoriciens du rythme poétique hongrois ont reçu une impulsion considérable des résultats de la linguistique de l'époque. La mise à jour des bases linguistiques des formes traditionnelles du vers hongrois n'était possible que par rapport de l'analyse scientifique du système d'accentuation et de la structure syntactique de la langue parlée.

Auparavant on n'employait la notion de l'accent (*accentus* en latin) que pour caractériser la marque distinctive des voyelles longues. Le linguiste János Fogarasi a trouvé que l'„extension” et l'„intensité” étaient des éléments phonétiques disparates de la langue hongroise et qu'ils n'avaient rien à voir l'un avec l'autre. Fogarasi se référait surtout aux experts allemands (F. Schmitthenner, K.W.L. Heyse, F. Becker, F. Bopp etc.). C'est pourquoi il croyait deviner dans notre langue une espèce d'accent radical. Dans les discussions suivant la publication de ses thèses on peut distinguer trois conceptions de base: celle de la mesure quantitative des syllables, celle de l'accent différenciant sémantique des mots et celle de l'accent tonique syntactique des phrases ou des séquences phonétiques (*Wörterband* en allemand, *szólám* en hongrois).

Dans la théorie de la versification traditionnelle hongroise c'était la découverte de ce dernier type d'accent qui s'est avéré la base linguistique du rythme poétique primordial. Les études de Ferdinánd Barna, Sámuel Brassai, József Balassa et d'autres ont contribué à stimuler le développement de la théorie du système national de la versification ayant pour base les faits de l'accentuation et ceux la coupe syntactique.

KISEBB KÖZLEMÉNYEK

Szófejtések*

274. Magyar *tész*- 'machen, tun'

A m. *tész*- (*těv*-, *tě*-) 'machen, tun' etimológiai megfelelői régtől fogva a következő rokon nyelvekből ismertek: f i n n *teke*- 'machen, tun'; ész *tege*- ua. | l a p p N *dákká*- stb. ua. | m o r d . E *tėje*-, M *tíje*- ua. < FU **teke*- 'tun, machen' (UEW).

Véleményem szerint nagy valószínűséggel ebbe a családba vonhatók az alábbi obiugor szavak is: v o g . (Stein., WogVok. 123, 127, 322) TJ *tāj*-, AK *ti*-, *tiγ*- ~ *tāj*-, KK *ti*-, *tiγ*, *tāj*-, P *tī*- ~ *tāj*- ~ *tāj*-, ÉVagK DVag. *tāj*- ~ *tāj*-, Szo. *tij*- 'weben' | o s z t j . (KT 970) V Vj. Trj. DN *těj*-, Ni. Kaz. *těj*- 'stricken (ein Netz) (V Vj. Trj. Ni. Kaz.), weben (ein Gewebe) (DN), (einen Gürtel) (Vj.)', (PD 2512) Ko. J *těj*- 'stricken, weben'. — Honti (in: Linguistische Studien. Reihe 161/II: 187 kk. Berlin 1987) a szóbelseji *j* ~ *γ* ~ magánhangzós tő váltakozást mutató vogul igéket instabil tövű igéknek nevezi. A mássalhangzós tövek *j*, *γ* eleme U/FU **w*-re **k*-ra megy vissza. Honti (GOV 187) obiugor **těj*- alakot rekonstruál. Később (Linguistische Studien... 189) ezen obiugor szócsaláddal kapcsolatban ezt írja: „In den obugrischen Sprachen ist je ein Verb mit ursprüngenlichem stammauslautendem *γ* oder *j* mundartlich in den instabilen Stammtyp übergegangen”. Amennyiben az idézett obiugor igék a FU **teke*- családjába vonhatók, akkor kétségtelenül a Honti által instabil igéknek nevezett csoportba sorolandók.

Az egyeztetés jelentésstanilag is lehetséges. Az eredetinek feltehető 'tun, machen' jelentésből könnyen fejlődhetett jelentésszűküléssel 'stricken, weben' az obiugorban. A jelentésváltozás valóság háttere az lehetett, hogy a primitív körülmények között élő ember számára — pl. az obiugor korban — a kötés, szövés, fonás a legalapvetőbb házimunkák közé tartozott. E jelentésváltozás más nyelvekből vett párhuzamokkal is jól megtámogatható: ném.

* A 277, 281, 282, 283 és 284. számú etimológiák a DEWO 12., a 293, 294, 295, 296, 297, 298, 299, 300, 301 és 302. számú etimológiák a DEWO 13. füzeté szójegyzékének a tanulmányozásával kapcsolatos kutatómunka eredményei.

wirken ‘működik, munkálkodik’ ~ ‘hat, hatást gyakorol’ ~ ‘(kézzel) köt, hurkol’ ~ *Werk* ‘munka, mű’ ~ ang. *work* ‘munka, dolog; dolgozik’ (Kluge–Mitzka, DtEtWb.¹⁹). „Die nhd. Bed. ‘nähend, stickend, webend verfertigen’ beruht auf einer erst spätmittelalterl. Verengung; noch in mhd. Zeit wirkt man auch Häuser, Bilder und Geräte’ (uo.); lat. *texo* ‘webe, flechte’ ~ ‘baue, zimmere, erbaue kunstvoll’ ~ óind *táksati* ‘behauen’ (Walde–Hofman, Lat–EtWb. 2: 678; Mayrhofer, KEWA 1: 468): a lat. *texō* ‘weben, flechten’ jelentése az általánosabb ‘bauen, erbauen’ jelentésből fejlődött: a ném. *machen* ‘csinál, tesz, készít’ fordított irányú jelentésváltozással, jelentésbővüléssel (‘ken, mázol’ → ‘csinál, tesz, készít’) jött létre, vö. (Kluge–Mitzka¹⁹) ném. *machen* ~ gör. *mássein* ‘kneten, streichen’ ~ óegyházi szláv *mazati* ‘schmieren, salben, tünchen’. A jelentésfejlődésről az idézett szótárban ezt olvashatjuk: „Daß ein Ztw. der Bedeutung ‘kneten’ in den umfassenden Sinn von ‘machen’ übergeführt ist, erklärt sich aus der Wichtigkeit des Lehmbaus in alter Zeit”.

275. Vogul *χūpt-* ‘Stiefel anziehen’

O s z t j . (KT 325) Trj. *kōpj̄tə-* ‘zerstückeln, abstampfen, losmachen’, DN *χāpət-* ‘fällen, empor-, loswinden’, (PD 414) Ko. *χāpəj-* ‘sich losmachen, sich zerstreuen, rollen’ | v o g . (WV 75) TJ P *kat-*, AK Szo. *χat-* ‘reißen’ | m. *húz-* ‘ziehen; reißen, zerren’, *hoz-* ‘bringen, holen’. — A szóbelseji mássalhangzó-viszony alapján ugor **kup3-t3-* ‘ziehen, reißen’ tehető fel (l. UEW 857). A *-t3* igeképző az ugor korban járulhatott a tőhöz, de a **kup3-* alapalak a különböző képzőket tartalmazó osztják származékszavak alapján (Ko. *χāpəj-* ‘sich losmachen’, Kaz. *χōpemə-* ‘aus dem Leim gehen, (etw. Angeklebtes) losmachen’) nyelvjárási szinten az ugor egység megszűnte után is tovább élhetett. Egy sereg olyan obiugor etimológia van, amelyben az osztják szóközépi *p*-nek a vogulban \emptyset felel meg (Kálmán: NyK 86: 156–157). Az osztj. *p* helyén jelentkező vog. \emptyset képviselőnek az a magyarázata, hogy a **p* a vogulban spirantizálódott, majd vokalizálódott. Éppen ezért az UEW-ben a szócsaládhoz vont vog. (Kálmán, WogT 242) Szi. *χūpt-* ‘Stiefel anziehen, Last auf den Rücken legen’ adatot ma nem tekintem a szócsalád ugor kori tagjának, hanem az osztj. (KT 326) Kaz. *χōpət-* ‘von seinem Platz losmachen, losbrechen...’ származék viszonylag kései átvételének.

276. Vogul *sar-ānā* ‘Schlüssel, Teller’

A Nyelvtudományi Közlemények 88 (1987). kötetének 213. lapján kimutattam, hogy az osztj. Kaz. *saran* ‘Kessel’ stb. zürjén jövevéyszó. A szó megvan a v o g u l b a n is, ide azonban bizonyára az osztjából került át: (MK) AL *sar-ānā* ‘Schüssel, Teller’, É *saran-ānā*, KL *sārən-oānē* ‘Trink-

schale aus Holz'. Az osztj. *saran* a vogul nyelvben népetimológiás alakulattá vált, vö. *saran*, *sårén* 'zürjén; Syrjäne', *ånä*, *oåné* 'csésze, tányér, edény, tálca, tál; Tasse, Teller, Gefäß, Platte, Schüssel'. Tehát népi értelmezés útján — 'zürjén tál, edény' — kapta a vog. **saran* mai nyelvjárási alakjait.

277. Vogul *tə* ~ osztják *tə* 'und'

V o g . (MK) P K -*té* 'und', KL K *té...té*, T *tē-tē* 'auch (KL), aber, also (K), nur, fortwährend (T)' | o s z t j . (PD 2501) Ko. *tə* 'und'. Az obiugor szók etimológiai összetarozására vonatkozóan l. DEWO, 12. Lieferung (kézirat). Az *é* betű a vogulban *ə* hangot jelöl, tehát a vogul szó fonematikus átírásban: *tə*. Az obiugor szavak az or. *da* 'und' nyelvjárási *ɖy* változatának az átvételei. A *ɖy* alakra vonatkozóan l. Dal' 1: 412. Egyébként az orosz *ɖy* alakot a számomra hozzáférhető nyelvjárási formákból kevésbé tudom adatolni, de létezése és esetleges nagyobb elterjedtsége mellett szólhat az a körülmény is, hogy ez a forma a mordvinba is behatolt: (Paas.) E *di*, M *tā*, *dā* 'und, aber'. Megjegyzem még, hogy a déli osztjában az or. *da* is megvan, illetőleg megvolt jövevényszóként: (Patk.) I *ta* 'und'.

278. Osztják *neš* 'also, doch'

A DEWO (979–980) szerint az északi o s z t j á k nyelvjárásokban van elterjedve a következő, a mondat szerkezetébe beépülő módosító szó: Serk. Szin. Kaz. (PB) É *neš*, Reg. *nes* 'значит, also (Kaz. Szin.); doch (Serk.); (in neg. Satz) даже, nicht einmal, auch nicht (Kaz.)'. Pl.: Serk. *jūwa neš* 'komm doch!'; Kaz. *χūije, neš nāj apərələlən* 'Enkelchen, also du machst solche Sachen (Streiche)!'; Szin. *māχāt! wōji pūtləmṅ leti wəjemṅ tām neš ulti* 'das ist sicher das Tier, das gestern aus unserem Fettkessel gegessen hat!'; Kaz. *ma neš ān wəlet* 'даже я знаю'. A szótár ?-lel a vog. (St.) FL Szo. *nas* 'nur so' szóval való esetleges etimológiai összefüggésre utal. Uo. utalást találunk az 1025. lapon található Serk. *neš* alakra is: *neš ij aj-χəp āntəm* 'kein einziger Kahn ist da'. A DEWO (1025) szerint ebbe az etimológiai bokorba vonható a következő keleti osztják módosító szó is: V VT *nič*, Trj. J *niči* 'может быть, vielleicht'; V *mā n. kōrəļəm* 'я может быть упаду', Trj. *āntəka niči it-ōtat məlo* 'vielleicht gibt man dir (etwas) zu essen'; VT *ničpā* 'вероятно', Trj. *ničipə* 'может быть', *ničpə* 'должно быть; doch, wohl, freilich'. A -*pā*, -*pə* nyomosító partikula.

Mielőtt az *n*- és *n̄*- kezdetű változatok egymáshoz való viszonyának a tisztázására térnék, előadom az északi osztj. *neš*, *nes* eredetére vonatkozó elgondolásomat. Úgy vélem, hogy az osztj. *neš*, *nes* egy zürj. **neš* módosító szó átvétele, amely ma az alábbi testesebb formákban van meg: (WUo.) I *nešta*, Ud. *nešta* 'noch', (Fokos-Fuchs) AV Ud. *nešta* ua., (SzsSzlK) FV

Vm. I AV Ud. *nešta*, I *nešna* ua. A zürjén alakok közül a *nešna* az eredetibb, mely nyomósító elemként a valamennyi zürjén nyelvjárásban előforduló *‘noch’* szócskát tartalmazza. Egyébként a *nešna*-ban a *na* ugyanolyan pleonasztikus járulékelem, mint pl. a következő alakokban is: (Fokos-Fuchs) V Sz. *ješše-na*, Pr. *ješči-na* ‘noch’ (*ješše* ‘noch’ < or. *еще*); (uo.) Ud. *nešta-na* ‘noch’: *nešta-na poŋi* ‘noch kleiner’. Accusativus-raggal ellátva alkalmilag érdekes határozatlan névmási szerepet is kaphat a *nešta-na* szó: Ud. *me kujim mortęs čike di i neštaęs-na čike da* ‘ich habe drei Leute behext und werde noch jemand behexen’ (uo.). A *nešta* a korábbi formából elhasonulás útján jött létre. Nem csupán a *na* (> *ta*) utótag másodlagos volta, hanem a zürjén szó votják megfelelője alapján is valószínű sőt — bátran kijelenthetjük — nyilvánvaló egy korábbi zürj. **neš* létezése: votj. (Munk.) Sz. K *noš*, G *niš* ‘wieder, wiederum’ (Wichm.-Korh.) G M J MU Uf. *noš*, B *niš* ‘wieder, (um) (G M J MU Uf. B); noch (G M J MU Uf. B), auch (G MU), weiter (G); aber, denn (J)’. A *na* ‘noch’ szócskával nyomósított forma a votjékban is megvan: (URSz. 1948) É *nišna* ‘опять, вновь; значит’, (URSz.); *pošna*, *nišna* ‘опять, снова’, (Wichm.-Korh.) G B *niš-na* ‘noch’. A permi szavak etimológiai összetartozására vonatkozóan l. WUo., ESzK, Wichm.-Korh.

A zürj. *n-š* → osztj. *n-š(s)* mássalhangzó- és a zürj. *ę* (<őspermi **ó*) → osztj. *e* magánhangzó-megfelelés szabályos (vö. Toivonen: FUF 32: 121, 117–118, 134). A zürjén szó jelentése forrásaink szerint ma csupán ‘noch’, de a votják ‘wieder, wiederum, noch, auch, weiter, aber, denn, значит’ jelentések alapján feltehető, hogy a zürjén módosító szónak is egykor szélesebb jelentésköre lehetett. A votják alapján okkal és joggal feltehető zürjén jelentés- és használati kör jól illik az osztj. *neš* módosító szó jelentéseihez.

A Steinitz (DEWO 1025) által kérdőjellel idekapcsolt Serk. *naš* szókezdő mássalhangzója az orosz eredetű (nyelvjárási *неж, нешто* →) osztj. DN *neš*, Kr. *nešta* ‘неужто, wirklich?, etwa?’ hathatott. A fentebb említett osztj. V VT *nič*, Trj. J *niči* is a zürj. *neš* alakból származik. A zürj. *ę* → osztj. *i* megfelelés (vö. Toivonen: FUF 32: 134) arra mutat, hogy kétszeres átvétellel — zürj. → osztj. É és zürj. → osztj. K — van dolgunk. A *niči*-beli szóvégi *i* másodlagos hang; egy szótagú zürjén szavakhoz elég gyakran járul az osztjékban másodlagos *ə*, *i* (*e*) (Toivonen: FUF 32: 145). A szóeleji *ni* a *nič*, *niči* esetében az or. *неж, нешто* hatásával magyarázható.

Arra, hogy az osztj. *neš*, *neš*, *nič*, *niči* módosító szavak az or. (nyelvjárási) *неж, нешто*, (irodalmi nyelvi) *неужто* ‘vajon?, (hát) valóban?, csakugyan?’ szó átvételei volnának, azért nem gondolhatunk, mivel a jelentések lényegesen különböznek egymástól: az osztj. *neš* stb. ugyanis bizonyosságot, illetőleg bizonytalanságot, kételkedést, az or. *неж, нешто* ellenben érdeklődő szándékot kifejező módosító szavak. A *neš*, *nes* eseté-

ben az oroszból való kölcsönzés lehetőségét a szókezdő *n* miatt is el kell háritanunk.

279. Osztják *pătitek* 'wohlhabend'

O s z t j . (Stein., DEWO 1250) (Popov) *надѣдег* 'достаточный, зажиточный; wohlhabend, vermögend, reichlich'. — Ezen feltehetőleg Obdorszk környéki északi osztják adat fonematikus átírása *pătitek* lehet. A szó szűk nyelvjárási elterjedtsége (esetleges hapax volta) és hangalakja zürjénből való kölcsönzésre utal. A *-tek* elem ugyanis a zürj. *-teğ* (→ osztj. *-tek*) caritativusraggal lehet azonos. A *păti-* előtag a zürj. (SzrSzlK) FV Vm. AV Szkr. *pjdi* 'глубина' szóból származhat. Vö. még (WUo.) V Sz. Lu. Ud. *pjdes*, I *pjdes*, P *pjdes* 'Boden (bes. eines Gefäßes), (V Lu. I P auch) Grund'. Magát a **pjditeğ* szót a zürjén szótárakban és egyéb forrásokban nem találtam meg, de egy ilyen alaknak a megléte, sőt a mindennapi beszédben való gyakori alkalmazása — a produktív *-teğ* esetrag ismeretében — nem csupán feltehető, hanem egyenesen magától értetődő. A hangmegfelelés kifogástalan: zürj. *p-d-t-g* → osztj. *p-t-t-k*, zürj. *i-i-ę* → osztj. *ă* (< öosztj. *ə) *-i-e*.

A zürjén alapján eredeti 'fenék nélkül: ohne Boden' jelentésből kell kiindulnunk. Az osztják 'wohlhabend, vermögend, reichlich' jelentést a következő zürjén kifejezések teszik érthetővé: (Fokos-Fuchs) Ud. *pjdestem ad* 'unersättlich; Unersättlicher (eig. bodenlose Hölle)'; (SzrSzlK) Szkr. *pjdestem pel'sa kod'* 'как бездонная бочка; feneketlen hordóhoz hasonló (ti. olyan telhetetlen, költekező)', (KRSzl.) *pjdestem pel'sa* 'бездонная бочка (о расчётливой хозяйке); feneketlen hordó (pazarló gazdasszonyra mondják)'. Hasonló szemléleten alapuló kifejezések más nyelvekben is vannak. Pl.: m. *feneketlen v. telhetetlen zsák* 'pénzsóvár, kapzsi v. falánk ember' (ÉSz.), ném. *etwas ist ein Faß ohne Boden* 'etwas ist eine Sache, in die vergeblich immer wieder neue Mittel investiert' (Duden 2., Das Stilwörterbuch 1970. *Boden* alatt); or. *бездонная бочка* a. 'iszákos, feneketlen gyomrú ember', b. *tréf* 'feneketlen hordó <sok felesleges kiadással járó vállalkozásról>' (Hadrovics-Gáldi, Orosz–magyar szótár. Budapest 1977). A zürjén 'feneketlenül; ohne Boden, bodenlos' → osztják 'wohlhabend, vermögend, reichlich' jelentésváltozás olyasféle kifejezésekből indulhatott ki, mint pl. zürj. *sije pjditęg (pjdestęg) olę (soje) juę* 'ő feneketlenül (vagyis telhetetlenül, pazarló módon) él (eszik) iszik'.

280. Még egyszer az osztják *śoldáz* 'Posament' szóról

Folyóiratunk 87. (1985) kötetének 212. lapján tárgyalom az *o s z t j*. É *śoldáz* 'Posament' szó etimológiáját. Cikkem írásakor ezt a szót csupán Honti László Nordostjakisches Wörterverzeichnis (SUA 16) című szójegyzékéből ismertem. Cikkem már nyomdában volt, amikor rábukkantam Fokos Dávid etimológiai magyarázatára (NyK 52: 351–352), aki a szót a KT (893) adatai alapján tárgyalta: Ni. *suttás* : *woł-s*. ('ei ole nähnyt, eikä tiedä, mitä on [a közlő nem látta és nem is tudja, hogy az micsoda]'), Kaz. *śoltas*, *woł-s*, O *śoltás* 'Gold-, Silberband (als Schmuck)'. Cikkem írásakor sajnálatos módon a KT adatai is elkerülték a figyelmemet.

Fokos az osztják szót egy or. *cymau* alakból próbálja megfejteni, mely adatot P. Kijanen orosz–finn szótára (Русско-финский словарь. Гельсингфорс 1913) alapján közli, megjegyezve, hogy a szó az oroszban kevésbé lehet elterjedve, mivel az ismert nagy orosz szótárakban (Dal', Pavlovskij, Ušakov) ilyen szó nem található. Anélkül, hogy ismétlésekbe bocsátkoznék, a következőkre szeretnék röviden utalni: cikkemben — Fokostól függetlenül — én is felvettem egy, esetleg francia közvetítésű or. *cymau*-ból való származtatás lehetőségét, de ezt rögtön el is háritottam azzal, hogy „a többi nyelv alapján esetleg feltehető (nyelvjárási szinten lappangó vagy már kihalt) or. **cymau*, **uyūmau*, **woŭmau* alakoknak az idézett osztják szó hangtani szempontból nem felelhetne meg” (Rédei: i.h.). A KT adatok ismeretében is változatlanul úgy látom, hogy az osztják szónak az or. *cymau* alakból való kölcsönzése az osztj. szókezdő *ś* és a szóbelseji *l*, *л* miatt nem lehetséges. A KT adatok alapján jelenleg nem egy osztj. **śul-tás*, hanem egy **śol-tás* összetétellel számolok. Az előtag a zürj. *śul* 'Wasserblase, Knopf' szóból egyrészt **u* (C Kr. Kam. *tül* 'kupferner Knopf'), másrészt **o* magánhangzóval (a **śol-tás* összetétel elemeként) került át (vö. Toivonen: FUF 32: 128). Az eredeti jelentés 'gombos ruha', majd ebből 'arany, ezüst szalag, sujtás, paszomány lehetett. — A **śul* > *tül* és a **śol* > *śol*, *śol* 'gomb; Knopf' esetében tehát a zürjénből való kettős átvétellel van dolgunk.

A vog. (MK) É *śultas* 'die gezierten Ränder des Tuches' minden bizonnyal osztják jövevényszó.

281. Osztják *śāməłt*- 'zusammenlegen'

O s z t j. (KT 910) Kaz. *śāməłt*- 'zusammenlegen, zurücklegen (in eine Kiste usw.); begraben', O *śāməłt*- 'an seinen Platz legen, stellen, schichten (z.B. Fische in ein Gefäß, eine Narte usw.); begraben'. Az itt megadott osztják szó a következő zürjén ige átvétele: (Wied.) *śimil't*-, *śimil'ti*- 'verstecken, verbergen', (WUo.) I *śimil't*- 'aufräumen, wegräumen'. Vö. még (uo.) Sz. Ud. I *śiml'al*-, Lu. *śiml'al*-, P *śiml'a'v*- 'Geräte vom Tische wegräumen, den Tisch

→ osztják ‘megeröltet (egy vad lovat, hogy megnyugodjék)’. A zürjén alapján feltehető, hogy az osztják szó pontosabb jelentése: ‘(hajszolással, megeröltetéssel) kifáraszt, elbágyaszt (egy vad lovat, hogy megnyugodjék)’.

284. *Osztják tištəm *unbesorgt, sorgenfrei*

A KT 1029. lapján található ez az *o s z t j á k* szó: Kr. *tištəm*. Sem Karjalainen, sem pedig a szótár sajtó alá rendezője, Toivonen nem tudta megadni a szó pontos jelentését. A szó az idézett helyen a következő szövegösszefüggésben és értelmezésben szerepel: „schroff ablehnende Erwiderung auf einen Befehl: *měná, jáŋχα! tištəm!* tai [vagy]: *tištəm, ěn měntám!* (vastaa siis suomen: paskannan! kusen! yms. lausetapoja) [tehát finnül ennek felel meg: ‘szarok rá! hugyozok rá!’ és más efféle kifejezésmódok]’.

A *tištəm -təm* eleme kétségkívül azonos a zürjén eredetű *-təm* ‘-talan, -telen, -atlan, -etlen; un-’ fosztóképzővel. E képző nemcsak zürjén jövevényszavakban jelentkezik, hanem megelevenedve, osztják szavakhoz is járulhat (l. Sauer, Die Nominalbildung im Ostjakischen. Berlin 1967. 178–179. 1.) A szó előtagjában (*tiš-*) véleményem szerint az alábbi osztják szó rejlik: (KT 1028) Kr. *tiš* ‘Kummer, Sorge’, Ni. Kaz. *tiš*, O *tis* ‘Kummer, Gram’. Az osztj. *tiš* stb. Toivonen (FUF 32: 95) szerint zürjénből való kölcsönzés: (WUo.) Lu. P *teždi-* ‘trauern, betrübt sein, sich grämen, (für etw.) Sorge tragen’. Az osztják szó zürjén eredete nyilvánvaló, ám a zürj. *teždi-* igéből aligha jöhetett, **tež* főnév viszont forrásaink szerint nincs a zürjénben; a KRSzl. irodalmi nyelvi *težd* ‘забота; беспоконство’ adata elvonás útján keletkezett neologizmus. A zürj. *težd* alaknak különben is **tišt* stb. volna az osztják megeelője. Átadó nyelvi formául a *težd* azért sem jöhet tekintetbe, mivel egyértelműen újabb kori nyelvújítási szó. Az osztjákba bekerült a zürj. *teždi-* ige: (KT 1028) DN Kr. *tištə-*, Ni. Kaz. *tištə-*, O *tistə-* ‘betrübt, bekümmert sein’ (Toivonen: i.h.). Úgy vélem, hogy az osztj. *tiš* ‘Kummer, Sorge’ főnév a *tištə-* igéből elvonással keletkezett. A zürj. *teždi-* ige a vogulba is bekerült: FL *tist-* ‘trauern’ stb. (Rédei, SLW 168). A főnévi forma a vogulban is megvan; létrejötté hasonló módon ment végbe, mint az osztjáké: „Das wogulische Hauptwort (Ahlqv.) *tuš* ‘Kummer, Sorge’, (MSz.) N *tiss* ‘gyász; Trauer’ ist eine Rückbildung aus der Verbalform *tušt-*, *tist-*” (Rédei: i.h.).

Az osztj. *tištəm* tehát a *tiš* főnév zürjén eredetű *-təm* fosztóképzős alakja. A *tištəm* belső szóteremtéssel keletkezett, de létrejöttében szerepe lehetett a zürj. (Fokos-Fuchs) V *težditem*, *teždištəm* ‘unbesorgt, sorgenfrei’ származék hatásának is.

Az etimológiai háttér tisztázása után immár könnyűszerrel megállapítható a *tištəm* alak értelmezése a KT szövegösszefüggése alapján. Tehát: *měná, jáŋχα! tištəm* vagy *tištəm, ěn měntám* ‘Menj, indulj (esetleg: távozz)!’

Ne legyen rá gondod! vagy Ne legyen rá gondod, nem megyek' [a *tistəm* szó szerinti értelmezésben: 'gondtalan, gond nélküli (ti. légy!), semmi gond'].

285. Osztják *wǒλλǎĩ* 'völlig, spurlos'

Az itt tárgyalásra kerülő *o s z t j á k* határozószó használatára a KT (274) ezeket a példákat közli: Kaz. *wǒλλǎĩ* : *wǒλλǎĩ äntəm* 'ganz und gar nichts'; *wǒλλǎĩ wertĩ* 'vollständig zugrunde richten, vernichten (z. B. die Gegner im Krieg); heftig verprügeln, verstümmeln (z. B. im Kampf)'; *wǒλλǎĩ mänəm kprt* 'leerstehendes Dorf (weil die Bewohner gestorben od. weggezogen sind)', Ni. *wǒtətə*, O *wǎlli* = Kaz. E határozószót 1964-ben magam is feljegyeztem: (Rédei, Nord-ostj. Texte. 1968. 22) Kaz. *wǒλλǎĩ* 'völlig, spurlos'. — A szó *-ǎĩ*, *-tə*, *-li* része az abessivus-raggal azonos. A *wǒł-*, *wǒt-*, *wǎł-* alapszóban — véleményem szerint — a következő főnév rejlik: (KT 270) Ni. *wǒtə* 'Stelle, Platz (z. B. eines Hauses)', Kaz. *wǒł*, O *wǎł* 'Platz, Stelle, Bodenfläche (z. B. eines Hauses, besonders wenn das Haus verschwunden und nur der Platz zu sehen ist)', DN *wǎt* 'Stelle, Spur'. A KT a két szót külön választja egymástól, tehát etimológiai összefüggésükre nem gondolt. A 'teljesen, nyomtalanul; völlig, spurlos, ganz und gar' a Kaz. *wǒł* 'Platz, Stelle', DN *wǎt* 'Spur' jelentésű főnévből jól megérthető. A *wǒλλǎĩ* határozószónak a fentebb idézett példákban meglévő jelentés- és használati köre egy 'ohne Platz, spurlos, leer' jelentésből vezethető le.

286. Zürjén-votják *med* 'Lohn'

1. A *z ü r j .* (WUo.) Lu. I *med* 'Lohn, Arbeitslohn', (SzrSzlK) FV Vm. I Lu. Le. AV Pecs. Szkr. KSz. Ud. *med* 'наём', *v o t j .* (Munk.) Sz. G *med* 'Lohn, Bezahlung' szót a szakirodalomban ?-lel az U **miγe-* 'geben; verkaufen' családjába vonják: finn *myy-*, *myö-* 'verkaufen', lapp T *mikki-* (*ie*) ua., mord. E M *mije-* ua. stb. (UEW 275). Az alábbiakban látni fogjuk, hogy a permi *med*-nek a felsorolt szavakkal való etimológiai összefüggése aligha helytálló. A zürj. *med* 'Lohn' — mint fontos műveltség szó — több nyelvbe bekerült: vog. AK FK ÉVag. FL Szo. *mēt*, P AL *met* 'Miete, Lohn'; osztj. Vj. DN O *mit*, Kaz. *mīt* 'Lohn (Vj. Kaz. O), Belohnung (Vj.), Miete, Pacht (DN), Dienst (Ni.), Arbeitslohn (Kaz. O)'; (osztj. > szam. jur. Nj. *mīt*, P *mīt* 'Mietgeld, Arbeitslohn' (Toivonen: FUF 32: 43; Rédei, SLW 124; UEW 275).

2. A zürj.-votj. *med* 'Lohn' szónak van egy Munkácsira (KSz. 4: 376) visszamenő árja egyeztetése is: < szkr. *miđhá-* 'Kampfpreis' (= av. *mīžda-*, pahl. *muzd* 'Lohn, Preis'). Ezt az etimológiát Jacobsohn (ArUgrof. 214–215) is valószínűnek tartja. A korabeli és a későbbi szakirodalom ezt az árja egyeztetést nem fogadta el (Paasonen, Beitr. 79; Joki: MSFOu. 151: 81, 147,

288). Ezen származtatás mellőzésében az ajánlott uráli etimológia mellett bizonyára szerepe lehetett a szokatlan hangtani megfelelésnek is: szkr. *dh*, av. *žd*, pahl. *zd* ~ *d*.

Úgy gondolom, a permi *med* 'Lohn' árja — közelebről iráni — eredete az elutasító vélekedések ellenére sem hagyható figyelmen kívül. Lássuk először az árja szócsalád fontosabb tagjait: óind. *mīdhām* (*mīhām*) 'Streit, Wettkampf, Gewinn, Lohn', av. *mīžda-* 'Lohn, Gewinn, Geschenk', óperzsa *mīzd*, pehl. *mīzd* 'reward, hire, pay', khotan-szaka *māšdāna*, *mīšdāna*, *mādāna*, *māde* 'bounteous, bestowing rewards, wages', újperzsa *muzd*, *mužd*, oszét *mīzd* 'Lohn' — Vö. gót *mīzdō*, ósláv *mъzda* ua. (Mayrhofer KEWA 2: 642; MacKenzie; Bailey 333). Harmatta (in: Németh Gyula, Attila és hunjai. Budapest 1940/1986, XXVI) említi egy szaka *mīda* 'bér, jutalom' adatot.

Mínthogy a permi szavaknak az árja (iráni) szavakkal való egybevetése jelentéstani tekintetben kifogástalan, mindenekelőtt a szóbelseji (szóvégi) konzonantizmussal kell foglalkoznunk. Az iráni–permi kapcsolatok szempontjából az északkeleti iráni nyelvek és nyelvjárások (szkita, alán, szogd, horezmi), s közülük is elsősorban a szkita és az alán jön tekintetbe (Rédei, ZIUS 29). Ebből következően a permi *med* 'Lohn' esetében is szkita (esetleg alán?) kölcsönzéssel lehet dolgunk. Átadó nyelvi alakul csupán egy *d(d)* hangot tartalmazó forma jöhet szóba. Az adatok alapján (khotan–szaka, szaka) nagy valószínűséggel egy középiráni **mid* tehető fel, amelyből a zürj.–votj. *med* jól magyarázható. A középiráni *i* → permi *e* magánhangzó-megfelelésre vonatkozóan l. Rédei, i. m. 36. A középiráni *žd* > *d* hangváltozást — mivel ma már kihalt nyelvekről van szó — csak közvetve, más nyelvek adatainak figyelembevételével tudjuk valószínűsíteni.¹

3. Az etimológiai irodalomban az U **miγe-* 'geben; verkaufen' rekonstruktum tartozékainak tekintik még a következő szamojéd szavakat is: jur. O *mir?* 'Preis'; szelk. KTa. *mirte*, Ty. *mertā* ua.; kam. *mār* 'Brautschatz' (UEW 275). Az ajánlott etimológia szerint ezek egy szam. **mi-* 'geben; verkaufen' ige *-r* deverbális névszóképzős származékai volnának. Ilyen képzőt azonban nem ismerünk (l. Györke, Wortb. 41–43; Lehtisalo: MSFOu. 72: 181–191; Hajdú, ChrestSam. 49–50, 142). A szelk. *-te*, *-tā* főnévképző (vö. Lehtisalo: i. h. 269). Véleményem szerint a szamojéd szavak is a középiráni

¹ A középiráni *žd* > *d* hangváltozással kapcsolatban levélben fordultam felvilágosításért R. E. Emerick professzor úrhoz (Hamburg). Szíves válaszelevelében (1987. IV. 3.) egyebek közt a következőket írja: „A Middle Iranian *žd* > *d* is not known to me except in Sogdian”. „Since *št* > *t* in Chorasmian, it is likely that *žd* > *d* there, but I can find no example. It is true that in Khotanese *mādāna* occurs beside *māšdāna* already from the time of old Khotanese, but the form with *šd* is actually more frequent in Late Khotanese. Thus your hypothetical **mid* could be Sogdian or Chorasmian but is not very likely to have been Khotanese.” Szíves felvilágosításáért ezúton is köszönetet mondok.

**mid* átvételei. Ami a szóvégi mássalhangzó-megfelelést illeti, középiráni *d* (*d*) → öszsam. **δ* > szam. *r* hanghelyettesítéssel számolhatunk. Az átvételre az öszsamojéd korban (időszámításunk kezdetéig) kerülhetett sor. Szamojéd részről a későbbi kölcsönzés is (i.u. 4–6. századig) megengedhető. Ebben az esetben a szó a jurákba déli szamojéd közvetítéssel kerülhetett át. A szamojédok őshazája Nyugat-Szibéria déli részén terült el, tőlük délre iráni népek laktak. Így a nyelvi kölcsönzés külső (földrajzi) feltételei adva voltak (erre vonatkozóan l. Janhunen: MSFOu. 185: 115 kk.).

287. Votják *kwaj*- 'fett werden'

A votj. (Munk.) Sz. K *kwaj*-, (Wichm.) G *kwaji*-, MU *kwaji*- 'fett werden' igét Toivonen (Vir. 1953: 347) és a SKES a finn *kajoa*- 'anrühren, teilnehmen, sich befassen', (SKES) (dial.) *kajettu*-, *kaettu*- 'id.; vaikuttaa, tehotá (esim. ruoka); lihoa; eine (kräftigende) Wirkung haben (z. B. die Speise); fett werden' stb. családjába vonta. Az egybevetés azonban jelentéstan okokból nem fogadható el (l. UEW 118: **kajz*-² 'anrühren, treffen' FU). Véleményem szerint a votják szó a finn *kuu* 'Talg, Fett', votj. S *kej* 'Fett' stb. szavakkal vethető egybe. A finn *kuu* stb. etimológiájára vonatkozóan l. UEW 195 (**kuje* 'Fett' FU alatt). A votj. *kwaj*-, *kwaji*- igében első szótagi őspirmi **q* (> **uq*) következtethető ki. A FU **u* helyén álló PP **q* arra utalhat, hogy az őspermiben a második szótagbeli magánhangzó **a* lehetett, vagyis a korai őspermiben **kuje* > **kuja* (>> a nyílásfok szerinti magánhangzó-harmónia hatására késő őspirmi **koji* > **kuoji* > votj. *kwaji*-, *kwaj*-) hangváltozás ment végbe. A votj. *kej*, *kój* alakban feltehető PP **q* a rákövetkező *j* hatására **q*-ból keletkezett. A magánhangzóváltozással szófaji elkülönülés járt: *kej* 'Speck, Fett' ~ *kwaji*- 'fett werden'.

288. Finn *huuli* 'Lippe'

1. A finn *huuli* (gen. *huulen*, észt *huul* (gen. *huule*) 'Lippe' szónak a SKES szerint csak a finnségi nyelvekben (kar.-olon., lüd, vepsze, vót, lív) vannak megfelelői. Véleményem szerint a szó finnugor eredetű, biztos megfelelője található az *o s z t j á k* nyelvben: (KT 1102) V *lul*, Vj. VK *jul*, Trj. Mj. *лuл*, Likr. *θuθ*, DN Kr. *tut* 'Mund', (PD 2690) Ko. *tut*, I *лuл* ua. Az egyeztetés hangtani tekintetben kifogástalan. A szókezdő finn *h* ~ osztj. *l*, *j*, *t*, *θ* hangviszony alapján a finnugor alapnyelvre **š* tehető fel. Első szótagi magánhangzóul **u* (esetleg **ū*) következtethető ki. Az is lehetséges, hogy az *ū* a finnségi nyelvekben másodlagos nyúlás eredménye. A finnugor alapalak **šule* (esetleg **šūle*) lehetett.

A jelentéstan eltérés a finn és az osztják szó között oly csekély, hogy ez nem lehet akadálya az egyeztetésnek. A finnugor nyelvekben számos példa

van arra, hogy egy testrészt jelentő szó a vele érintkező másik testrészt jelöli egy másik vagy több rokon nyelvben (vö. Lakó: NyK 52: 243; MSz-FgrE 75 *ágyék*; UEW 353 **pančz* ~ **pačz*² (*pončz* ~ **počz*) 'Schwanz'; uo. jelentéstani párhuzamok). A továbbiakban a finn-osztják jelentésmegfelelés igazolásául csupán a 'Mund' ~ 'Lippe' jelentésviszonyra szeretnék párhuzamokat idézni. Magának az osztj. *lul* 'Mund' szónak is van 'Lippe' jelentése bizonyos kifejezésekben, illetőleg összetételekben: (KT 1103) V *lul-kōγ* 'Alaun; blauer Alaun?, Vitriol, blauer »Stein«, mit dem die Lippen bestrichen werden', DN *tutmāχtətnə esəməγkət ěnt sorot* 'dir ist noch nicht die Muttermilch auf den Lippen getrocknet (= du bist noch nicht trocken hinter den Ohren)'; Trj. *λλ-ρῆλəτ* 'Lippe'; (PD 2690) J *λλ-ρῆλəτ* ua. (*ρῆλəτ* 'Lippe'). A 'Mund' ~ 'Lippe' jelentésmegfelelést számos rokon nyelvi példával tudjuk bizonyítani. Pl. m. *ajak* 'Lippe' ~ osztj. V *ōγ*, DN *oγ*, O *uy* 'Mund' ~ zürj. V Sz. *vom*, P *em*, PO *um* ua.; votj. Sz. *im*, K *əm*, G *im* ua. (MSzFgrE 75–76; UEW 11); finn *turpa* 'Schnauze, Maul', cser. KB *tərwə*, U B *türwö*, 'Lippe (KB U B)' ~ 'Maul, Schnauze' ~ mord. E M *turva*, E *torva* 'Lippe', zürj. Ud. P *tjrp* ua. (UEW 801 **turpa* 'Lippe...'). Vö. még m. *szájszél* (ritk.) 'Lippe' (ÉSz.) (*száj* 'Mund' + *szél* 'Rand'), zürj. V Sz. *vom-dor*, P *em-dor* 'die Lippen' (*vom* 'Mund' + *dor* 'Rand'). — Ezt a jelentésmegfelelést nem-rokon nyelvekből vett példák is támogatják. Pl. or. *zybá* 'Lippe' ~ ukr. *huba* 'Mund', szlovén *gōbəc* 'Maul, Schnauze', cseh *huba* 'Maul, Mund' (Vasmer, RetWb. 1: 317); cseh *ret* 'Lippe' ~ or. *pom* 'Mund' (i. m. 2: 539); or. *ycmá* (pl.) 'Mund', ópor. *austo* ua. ~ óind. ved. *ōṣṭhas* 'Lippe' (i. m. 3: 191–192); ó- és/vagy középir *bəl* 'lip' ~ újír *beal* 'mouth, lip' (C. D. Buck, A dictionary of selected synonyms in the principal Indo-European languages. A contribution to the history of ideas. Chicago 1949. 229).

A 'száj' és az 'ajak' jelentések összefüggése tehát nyilvánvaló, hiszen az ajkak a száj látható részei. A rekonstruálható **šule* (**šüle*) alapalak pontos jelentését a két jelentés közelsége miatt nehéz megállapítani. Talán akkor járunk el helyesen, ha az alapnyelvre 'Mund, Lippe' jelentéskört teszünk fel, azzal a megszorítással, hogy a kettő közül — minthogy az ajkak a száj részei — bizonyára a 'Mund' volt az elsődleges jelentés.

2. Terho Itkonen hívta fel a figyelmemet arra, hogy E. Itkonen a finn *huuli* megfelelőjéül lapp szót ajánlott: N *sullá* 'approximation to something', L *sulla* 'in der Richtung gegen... , in der Gegend von...' (Vir. 1975: 175–178). Szívességéért ezúton is köszönetet mondok. E. Itkonen a finnben 'Rand, Kante' → 'Lippe', a lappban viszont 'Rand, Kante' → 'Richtung' jelentésváltozást tett fel. A finn és a lapp szó összetartozása kétségtelen, én azonban az osztják megfelelő ismeretében fordított irányú jelentésfejlődéssel számolok a lappban: 'Lippe' → 'Rand, Kante, Richtung'. Hasonló jelentés-

változás ment végbe a finn *turpa* 'Schnuze, Maul' mordvin megfelelőjében is: M *târva* 'Lippe' → 'Rand, Kante' (E. Itkonen: uo. 177).

289. Lapp *vârres* 'male animal'

A címben jelzett l a p p szóra vonatkozó főbb nyelvjárási adatok: N *vârres* -*r'ras*- ~ *vâres* -*rras*- 'male animal, a male', *vârek* 'two-years-old male reindeer', I *ârēs* 'Männchen; (als Bestimmungswort von Zusammensetzungen) männlich (von Tieren i. allg.)', *ârēk*, *varēk* 'Rentier im Alter von zwei Jahren (bekommt den Namen im Herbst, wenn es 1 1/2 Jahre alt ist)', K (1863, 1864) T *viō;res* 'zum männlichen Geschlechte gehörend', Kld. *o;res* 'Männchen; männlich', T *viō;reg* (Gen. -*ge*) 'junger Rentierochs nach dem 2: ten Sommer bis Mai, in dem er zweijährig wird'. — E szót az UEW (545. 1., *ur3*¹ 'Mann, Männchen' FU alatt) ?-lel a finn *uros* (Gen. *uroon*, *urhoon*) 'erwachsener Mann... Held', *uros* (Gen. *uroksen*) 'Männchen' és a m. *úr* 'Herr, Mann' szóval egyezteteti. Az UEW szerint a lapp szó csak abban az esetben egyeztethető az ajánlott etimológiai megfelelőekkel, ha a szókezdő *v* másodlagos. Az egyeztetést a meglehetősen ritka, de nem példátlan **u* > lapp *â* megfelelés is bizonytalanná teszi. A finn és a lapp szó összetartozását a SKES is lehetségesnek tartja, amennyiben az őslappra **uras* (lapp T **oras*) tehető fel és a lapp *vârres* az *ârēs* stb. változata.

Legutóbb Katz (Die Sprache 29 (1983): 175) a lapp *vâres* 'male animal, a male' alakot a zürj. *verēs* 'Mann, Gatte' szóval együtt Jacobsohnra (Ar-Ugrof. 110 kk., lapalji jegyzet) való hivatkozással az árjából magyarázta: < ősarja *vīrōs* 'Mann' (óind. *vīrā-*, av. *vīra-*). Katz erre a Jacobsohnnál szereplő teljesen elavult etimológiára jelentéstani párhuzamként hivatkozik a finn *marras* szóval kapcsolatban. Úgy látszik, mit sem tud a *vâres* alaknak a többi lapp alakváltozattal és a finn *uros* szóval való esetleges összetartozásáról (a SKES V. füzete 1957-ben jelent meg!). A zürj. *verēs* etimológiájára vonatkozóan l. Rédei: FUF 46: 56, NyK 87: 213. Katz árja egyeztetésének (Jacobsohn nyomán), mivel a lapp *vâres* szónak sem belső lapp, sem pedig finnugor vonatkozásait nem vizsgálta meg, aligha tulajdoníthatunk több jelentőséget, mint egy szemantikai párhuzamként idézett, de kellőképpen meg nem támogatott (mondjuk így, felmelegített és odavetett) etimológiai ötletnek.

A lapp *vârres*, *vâres* 'male animal, male' etimológiai státusát ma, az UEW 5. füzetének megjelenése után (1988) a következőképpen látom: amennyiben a *vârres*, *vâres* forma szókezdő *v*-je és esetleg *â* magánhangzója miatt a lapp *ârēs* stb. alakoktól és ajánlott bizonytalan etimológiai megfelelőitől különválasztandó, elvben ez az egyedül álló szó lehet jövevény valamely indoeurópai nyelvből. A szűk nyelvjárási elterjedés a lapp nyelven

belül (N) azonban ellene mond az árjából való FU, FP vagy FV kori átvételnek. Úgy vélem, a feltehető őslapp **viräs* balti jövevényszó, vö. a litv. *výras* 'Mann, Ehemann, Gatte' ~ lett *vīrs* '(Ehe)mann; Knecht, Arbeiter', *vīrīks* 'männlich' (l. Fraenkel, Litauisches etymologisches Wörterbuch. 1965). A balti szavak etimológiailag összetartoznak az óind. *vīrah* 'Mann, kraftvoller Mann, Held', av. *vīra-* 'Mann. Kriegsmann, Mensch', lat. *vir* 'Mann, Gatte' stb. szavakkal (l. Mayrhofer, KEWA 3: 238). A lapp és a balti szavak hangtanilag kifogástalanul illenek egymáshoz. Az a körülmény, hogy a lapp szónak a rokon nyelvekben nincs megfelelője, egyenesen amellett szól, hogy nem ősi árja, hanem fiatalabb kori balti átvételről lehet szó.

290. Vogul *nālwa* 'ans Ufer; flußabwärts'

1. Az itt közölt obiugor szavak etimológiailag összetartoznak egymással: *v o g*. (Kann., közli Liim.: MSFOu. 127: 133–134, 165, 184) AK FK *nālmən*, AL *nāln* '(von Land u. Wald aus gesehen) am Ufer; (vom Ufer aus gesehen) auf dem Fluß, auf dem See; (vom Lande aus gesehen) in der Stadt', AL *nālt* 'am Ufer', ÉvagK *nālt* 'an den Rand (des Bettes, nach dem Fußboden zu)', FL *nālm* : *n. ōli* 'er ist am Ufer'; AK FK *nālməl*, P Szo. *nālməl*, Évag. *nālməl*, AL *nāləl* 'auf dem Flußwege, auf der mittleren Fahrstraße, (AK FK FL Szo. auch) vom Flusse, vom Ufer (ans Land)', P *nālmṗəl*, AL *nālpəl* 'vom Ufer (an das Land, in das Dorf)', AK FK *nālwē*, FK *nālw*, P Évag. *nāl*, AL *nal*, Szo. *nālwa*, *nālw* 'ans Ufer; flußabwärts', AK FK *nālwāl*, P *nālāl*, Szo. *nālwal* 'flußabwärts', (MK) É KL P *nal-* [*nāl*] 'a víz vagy tűz irányában, a faltól a szoba felé, folyón lefelé; in Richtung des Wassers, des Feuers, von der Wand zum Inneren der Stube, flußabwärts', KL *nalpoāl* 'túlsó part; das jenseitige Ufer', KL *nalkē* : *jā n.-poāl* 'a folyó túlsó oldala; das jenseitige Ufer', É *nalu* ~ *naluw* [*nāluw*], K *nalu* 1. 'hegyről, partról lefelé a folyóhoz (menni, jutni, vinni stb.); vom Berg, vom Ufer zum Fluß (gehen, kommen, bringen usw.)' 2. 'a tűzre vagy a tűz közelébe (helyezni pl. üstöt), ans Ufer od. zum Feuer (legen, setzen, z.B. Kessel)', É *nalēm* [*nālēm*] 'lenn (a vízen); unten (am Wasser)', É *nalmi* [*nālmī*], T *nālmi* 'alsó; untere', É *nalmit* 'lenn a parton; unten, am Ufer' | *o s z t j*. (DEWO 984–986) V Vj. Trj. *nik*, *niγ*, J KoP Kr. *nik*, Ni. Serk. Kaz. Szin. *nīk*, O *nik* 1. 'zum Fluß hinunter (Serk.); ans Ufer (V Vj. Trj. J KoP Serk.); vom Ufer ins Wasser (Szin.)', 2. 'auf den Herd, übers Feuer (z.B. den Kessel hängen); zum Herd hin, *z r* Haustür hin (Serk. Kaz.)', VT Vj. Trj. *nīm*, Serk. Kaz. Szin. *nīm*, O *nīm* 'Unter-, Ufer- (VT Trj.); weiter unten am Fluß (Kaz. O); nördlich (Serk.)', DT *nimpe*, KoP *nimpə*, Ni. *nīmpə*, Kaz. *nīmpī*, O *nīmpi* 'dem Ufer zu gelegener Rand e. Stadt, e Dorfes (Ni. Kaz. O); untere Seite; Vorderseite (des Tisches; DT)', Trj. J *nāməłtā*, Kaz. *naməłta*, O *nāməłtā* 'weiter vom Ufer weg; von Ufer aufs Land hinauf, vom Fluß

her', V Vj. *nāmən*, Trj. J Kam. KoP Kr. *nāmən*, Ni. Serk. Kaz. *namən*, O *nāmən* 'am Ufer' (Liimola: FUF 26: 203, JSFOu. 58/3: 17, 22–23, MSFOu. 127: 133; Steinitz, DEWO 986).

Az ösvogulra **ā*, az ösosztjakra pedig **a* ~ **i* tehető fel (Steinitz, WogVok. 176 kk., OstjVok. 60, 99). A képzők és ragok leválasztása után kikövetkeztethető obiugor alapalak **nā* lehetett (vö. Honti, GOV 32, 57, 73 kk.). A vog. *nal-*, *nāl-* stb. tö *l*-je a PU **la*/**lā* denominális névszóképzővel azonos, amelynek egyebek közt helynévképzői funkciója is van. A *nōlām-*, *nālm-* stb. *m*-je ugyancsak képzőelem, amely — tekintettel az alább kifejtendő eszmeftutatásra — a PU **ma*/**mā* denominális névszóképzővel, esetleg névmásképzővel hozható kapcsolatba. A vogul locativusi és ablativusi határozószók a hosszabb *m* képzős töből jöttek létre. A másodlagosan keletkezett locativusi *nōln*, *nōlt* és az ablativusi *nōləl* alapjául a lativusi *nāl*, *nal* alak szolgál. Néhány nyelvjárásban vannak *m*-re végződő locativusi alakok is; ezekben az esetrag eltűnt: FL *nālm*, É *nāləm* 'am Ufer, unten (am Wasser)'. A lativusi AK *nōlwə*, Szo. *nālwa*, *nāləw*, É *nalu* stb. alakok *we*, *wa*, *-u* (< PU **k*) lativusragot tartalmaznak; a lativusrag az *l* képzős tőhöz járul. Egyes nyelvjárásokban a *wə* stb. rag lekopott, így keletkeztek a lativusi *nōl*, *nal*, *nāl* formák (vö. Liimola: MSFOu. 127: i. h.). A P *nālāl*, Szo. *nālwal* alakokbeli *l* eredete és szerepe nem világos (Liimola: JSFOu. 58/3: 19–20, MSFOu. 127: 185–186).

Az *i* váltóhangot tartalmazó osztj. **ni*- tö a lativusi és az *m* képzős alakokban használatos: *nik* 'zum Ufer hinunter, ans Ufer', *nim* 'Unter-, Ufer-'. A *nīmpī* stb. *pī* eleme szintén denominális névszóképző. Az ablativusi és locativusi határozószókban (*naməlta*, *namən*) az *m* képzős **nām*- tö van meg.

2. A fent tárgyalt obiugor határozószók **nā*- tövét a következő c s e r e m i s z szóval egyeztetem: (Wichm.) U *jəmal* 'das unten Befindliche, das Untere-, Unter-', *jəmalnə* 'unter (wo?)', *jəmakə*, *jəmak* 'unter (wohin?)', *jəmacən*, *jəmac* 'von unten (herauf)', (PS) B *jəmal* : *jüt-j*. 'Norden' (*jüt* 'Nacht', szószerint: 'az éj alja'), (Beke, közli Bereczki: NyK 74: 455) BJ UJ *jəmal*, BJp. *dəmal*, Up. USj. *imal*, CÜ *d'umal*, P B M *nəmal*, MK *nimal*, JT *nəmal*, V *ūməl*, JO *nūməl* 'alsó, vmi alsó része; unteres, Unter-, Unterteil'.

A cseremisiz szó *al*, *äl* eleme a PU **la*/**lā* denominális névszóképzővel azonos, vö. KH *kəḍäl*, U *kəḍal*, M *kiḍal* 'Mitte des Leibes, Leib, Mitte' (vö. Lehtisalo: MSFOu. 72: 146). Bereczki (i. h.) a cseremisiz nyelvjárási alakok alapján egy öcscser. **nimal* alakot következtet ki. Ebből a *j* kezdetű alakok **n* (*nəmal*) > **n* (*nimal*) > *j* (*jəmal*) hangváltozás útján jöttek létre. Vö. cser. KH *jəlmə*, U B *jəlme*, (Gen.) P *nəlme* 'Zung, Sprache' ~ osztj. V *nāləm*

stb. < **nālmä* ‘Zunge’ U (UEW 313–314; l. még Beke, CserNyt. 101). A *dāmal*, *dūmal j* > *d*, az *imal j* > \emptyset változás útján állt elő.

Az előcseremiszre, illetőleg a korai őscseremiszre rekonstruálható **ni*-tőnek az obiugor **nā*- szabályosan felel meg (vö. E. Itkonen: FUF 31: 241). A FU alapnyelvre **nā* alapalak tehető fel. Tekintettel az *m* képző meglétére az osztjákban és a cseremiszből, lehetségesnek tartom a **nā* mellett egy FU **nā-m3* (**nā-mä*) alak feltevését is. Hasonló magánhangzó-megfelelés mutatkozik a következő egy szótagos rekonstrukciók cseremisz tagjaiban is: **nā* (~ **ne* ~ ?**ni*) ‘dieser; ?der, jener’ FP, ?U > cser. KH *ninä*, U *nine*, B *nine*, *nāne* ‘diese, sie’ (UEW 300); **tā* (~ **te* ~ **ti*) ‘dieser’ U > cser. KH *ti*, *tīd*, U *tā*, *tīde*, B *tā*, *tāde* ‘dieser’.

A feltehető FU **nā* tő kikövetkeztethető jelentése, illetőleg jelentésköre ‘alsó, lenti, part melletti; das Untere, das unten bzw. am Ufer Befindliche’ lehetett. Az etimológiai kutatások alapján ma már köztudott, hogy az uráli/finnugor nyelvek mutató, kérdő, továbbá személyes névmásainak PU/FU kori előzményei egytől-egyig egy szótagos szavak voltak. Ezek a preuráli, de talán még a korai PU alapnyelvben is személyes, illetőleg lokális szférát jelölő deiktikus elemek lehettek. A hangalak és a jelentés alapján nagyon valószínűnek gondolom, hogy az itt rekonstruált FU **nā* ‘das Untere...’ szó eredetére nézve azonos a fentebb már idézett **nā* ... ‘dieser’ FP, ?U mutató névmással. Tekintettel e mutató névmás rendkívül gazdag határozószói, névutói és esetrag tartozékaira a rokon nyelvekben (l. UEW 300), ma már nem kételkedem e szavunk kétségtelenül uráli eredetében.

A **nā* ‘dieser’ → ‘das Untere, das unten bzw. am Ufer Befindliche’ jelentésváltozást a preuráli–uráli kor emberének gondolkodásában kézzelfoghatónak tartom: a világban tájékozódni óhajtó ember számára egy közelségre utaló ‘ez itt; dieser hier’ jelentéstartalmú lokális szférát jelölő deiktikus elem alkalmas lehetett a lent levőség kifejezésére. Egy lépéssel tovább menve, ma úgy látom, hogy a **nu* ‘der obere Teil, das Obere; Himmel; Gott’ U rekonstrukciók (l. UEW 308–309) is eredetileg lokális szférát jelölő deiktikumok voltak s így etimológiailag összetartozhatnak a **no* ‘jener’ FW, ?U (l. UEW 306–307) távolra utaló mutató névmással.²

3. Az MSzFE (*lě* alatt) és az UEW (258: *lǝ* ‘Unter-, das Untere’ FU/ a m. *lě* ‘ab, nieder; hinab, herab, hinunter, herunter’ határozószót ?-lel a

² A fent hivatkozott névmásokon kívül egyszótagúságuk és térbeli viszonyra utaló jelentésük alapján deiktikus szavaknak tekintem még a következő rekonstrukciókat is: **ju* ‘das Innere von etwas’ Ug. (UEW 851), **ki(m3)*, **kü(m3)* ‘das Äußere...’ Ug. (857). Talán idetartoznak az anaforikus használatú névmások is: **će* ~ **či* ‘dieser, der, jener’ U (UEW 33), **jo* ‘der, (die, das); irgendein, jeder’ (← ‘der, jener’) FW (UEW 637). Ezek ugyanis mint deiktikus elemek korábban említett, hivatkozott, de a térben (vagy időben) nem látható, illetőleg nem jelen levő személyekre, illetőleg dolgokra utalhattak.

cser. KH *lə* : *ləwāl* 'der Untere, Unter-' *ləwālŋə* 'unter' (Dat.), K *əlwālŋə* ua. szóval egyeztetni. Ezen etimológiának az idézett helyeken tárgyalt nehézségeit itt nem óhajtom elismételni. Bereczki (NyK 74: 455) ezt az egybevetést az etimológia egyéb gyenge oldalaira utalva teljesen elhárítja. Beke Ödön kéziratosa cseremiszi szótárára való hivatkozással arra hívja fel a figyelmet, hogy KH *ləwāl*, CK *lūwal* alakok csak ott vannak meg, ahol a *jəmal* 'das Untere' hiányzik, ami viszont arra utalhat, hogy a két szó genetikailag összefügghet egymással. A *jəmal* stb. alakok őscser. **nimal* előzményében *nVm* > *lVm* elhasonulást tesz fel (vö. finn *nimi*, m. *név* 'Name' ~ cser. *ləm lūm* ua.). A *lVm* hangkapcsolat *m* elemének spirantizálódása révén jöhetett létre a *ləwāl*, *lūwal* 'das Untere' szóalak. A szórványos *m* > *w* hangváltozásra vö. UJ CŰ *lomaš* ~ (Bud.) *lovakš* 'kerítésrúd, -pózna'. Véleményem szerint a *ləwāl*, *lūwal* alakok kialakulásában szerepe lehetett a *wāl*, *wal* 'Oberfläche' szónak is. A metatetikus KH *əlwāl*, KS *ölwāl* formák alakulásmódjára hathatott az *ül* 'das Untere, Unter-' szó is.

291. Osztják *кolas* 'Mangel'

A NyK 65: 396. lapján az *o s z t j*. (KT 463) Trj. *кolas*, Kaz. *кolas* 'Mangel (besonders an Eßwaren; Kaz.)' (l. még DEWO 622) főnevet a zürj. *kol-* 'nötig, vonnöten sein' jelen/jövő idő egysz. 3. sz. *kolas* 'kell, szükséges' alakjából származtattam. Steinitz (DEWO 622) a zürjénből való eredeztetést elfogadja, de szerinte átadó alakul egy **kolas* (-es) deverbális főnév szolgálhatott. Noha a zürjén főnév ténylegesen nem mutatható ki, hanem csupán feltevés, ma én is úgy látom, hogy ez a származtatás valószínűbb, mint egy *verbum finitum* alakból való magyarázat. A feltett zürj. *kolas*/**kolēs* főnév egykori meglétét, illetőleg nyelvjárási szinten való lapangását valamelyest valószínűbbé teszi a következő votják adat: (Munk.) Sz. K *kules* 'kevés, csekély; wenig, gering', (Wichm.-Korh.) G *kules* 'etwas weniger'. Ez ugyanis véleményem szerint a *kul-* 'nötig, vonnöten sein' ige *es* deverbális névszóképzős alakja.

292. Osztják *närtam* 'verloren, abhanden'

Az *o s z t j*. Kaz. *närtam* 'verloren, abhanden' csupán ebből a nyelvjárásból van kimutatva: *tam ŋtem närtama mənət* '(wenn du das nicht tust, so) geht mir dieses Jahr verloren' (Rédei, Nord-ostj. Texte 108–109; l. még DEWO 1021). A szóvégi *a* lativusrag. Az osztják szó *tam* eleme zürjénből való kölcsönzésre utal, amelyben nyilvánvalóan a zürj. *təm* fosztóképző rejlik. A *təm* rendkívül produktív a tagadó értelmű cselekvő és szenvedő befejezett melléknévi igenév képzőjeként: *əštītəm* 'éretlen', *veleđ'čītəm mort* 'tanulatlan ember' (Rédei, ChrestSyrj. 87). Az osztj. *närtam* a zürj. (WUo.)

V Sz. Lu. P *nir-* 'pressen, drücken' ige *tem* tagadó participiumképzős alakjának az átvétele lehet: a *nirtem* jelentése 'össze nem nyomott, meg nem szorított'. Vö. (KRSzl.) *nirtem* 'немятый'. A mássalhangzók pontosan fedik egymást: zürj. *n-r-t-m* → osztj. *n-r-t-m*. A magánhangzók megfelelése is szabályos: zürj. *i - e* → osztj. *ǎ - a* (Toivonen: FUF 32: 138, 141–142).

Az osztj. 'elveszett, veszendőbe ment; verloren, abhanden' jelentés azon situáció alapján érthető meg, hogy az oda nem erősített, le nem szorított holmi (pl. a szánon való utazáskor) könnyen elveszhet.

293. Osztják *s'óp-* 'saugen'

Az itt következő szó csupán I. Roszljakov–V. Bartenev és P. Popov feljegyzésében az *é s z a k i o s z t j á k* ból mutatható ki: (Honti, SUA 16: 168) (RB) *s'óp-* : *s'óplam* 'ich sauge', P *sóbet-* 'ablecken, besaugen'. A *sóbet-* *et* [= *ət*] eleme mozzanatos képző lehet (vö. Ganschow, Die Verbalbildung im Ostjakischen, Wiesbaden 1965. 27). Az osztj. *s'óp-* hangalakja és jelentése miatt nyilvánvalóan affektív jellegű szó. Tekintettel arra, hogy a szó egészen szűk nyelvjáróterületen van elterjedve, továbbá arra, hogy átadó formául alkalmas szó található a zürjében, lehetségesnek tartom, hogy az osztj. *s'óp-* a következő zürjén szóból származik: (SzlSzlK) Le. *ćupi-* 'сосать, обсасывать, обсосать, насасывать, насосать' (*ńońavni* alatt), (Fokos-Fuchs) Ud. *ćupked-* 'saugen'. Vö. még (uo.) Ud. *ńak-ćup* 'Brustwarze (bei beiden Geschlechtern)'. Még ha az onomatopoetikus jelleg miatt az osztj. *s'óp-* nem is tekinthető egyértelmű kölcsönzésnek a zürjéből, létrejöttében a zürj. *ćupi-* alaknak minden bizonnyal szerepe lehetett. A mássalhangzó-megfelelés szabályos: zürj. *ć-p* → osztj. *s-p*. A magánhangzó pontos hangszínét a régi feljegyzés alapján nem lehet megállapítani, az *ó, ó* betűk talán *o* (zürj. *u*) fonémát jelölnek.

294. Osztják *ωραα χρ* 'freigebiger Mensch'

O s z t j . (Stein., DEWO Register 13: 27, kézirat) KazSt. *ωραα* : *w.χρ* (= *lǎtkaš χρ*) 'freigebiger Mensch'. — Ez a meglehetősen ritka szó orosz-ból való kölcsönzés: *воля* 'akarát; szándék, törekvés; kívánság; (rég.) függetlenség, szabadság'. Az osztj. 'adakozó, bőkezű; freigebig' jelentés közel áll az orosz szó jelentésköréhez. Vö. még *no dobroj/своей воле* 'önként, jószándékából', *добрая воля* 'jóhiszeműség, jószándék'. A hangmegfelelés szabályos: or. *v-l'* → osztj. *w-l'*, or. *o* → osztj. Kaz. *ρ* (<**o*). Az eltérő vokalizmus miatt az or. *воля* külön átvétele az osztj. (KT 278) DN *wol'a* 'Freiheit' (osztj. *o* < **a* ← or. *o*).

295. Osztják *wālay* 'bieder, freundlich'

Az o s z t j . (Tereškin) Szal. *wōlay* 'главный, основной', (KT 274) Kaz. *wōlay*, O *wālay* 'bieder, rechtschaffen; gastfrei, freundlich' melléknév a (KT 271) V *wālə* 'Platz, Fläche; Lagerstatt, Bett', Vj. *wāla*, Trj. *wālə* '(Schlaf)platz, Schlafpritsche, Pritsche', DN *wāt* 'Stelle, Spur', Kaz. *wōl*, O *wāl* 'Platz, Stelle, Bodenfläche (z.B. eines Hauses, besonders wenn das Haus verschwunden und nur der Platz zu sehen ist)' főnév *ay* képzős származéka. Jelentéstani szempontból vö. m. *hely* 'Platz, Stelle, Ort' ~ *helyes* 'wahr, richtig' (TESz.); or. *место* 'hely' ~ *уместный* 'helyénvaló, megfelelő, időszzerű, találó'; zürj. (Fokos-Fuchs) *in* 'Ort, Stelle' ~ V *ina* 'gut, tüchtig, wert, verdient', (SzrSzlK) Vm. I AV *ina* 'действительно, вправду, верно'.

296. Osztják *woń* 'Widerhaken'

Az itt következő szavakat többen etimológiai kapcsolatba hozták egymással: v o g . (Kann., közli Toiv.: FUF 29: 164) (összetételben) AK FK *āñə*, P *āñā* : *wōnpā*. 'Widerhaken der Angel', ÉVagZ DVag. *āñ* : *āñ-ulp* 'Entenpfeil mit einer Spitze', Szo. *oń* 'Spitze der Fischgabel; Widerhaken der Angel' | o s z t j . (KT 63) V Vj. *woń*, Kaz. *wūń* 'Widerhaken', Trj. *wōń* 'Angelhaken (dessen Krümmung)', DN *ūń* 'Widerhaken (der Angel, des Pfeiles, des Spießeisens)', (PD 2857) Ko. *ūń* 'Widerhaken' | v o t j . (Munk.) Sz. K *veń* 'Nadel, Dorn, Tangel', (Wichm.) G MU *veń* 'Nadel' (PD 2857; Toivonen: FUF 29: 164; FUV; Steinitz: UAJb. 28: 239, 240).

Honti (GOV 27, 52, 195) az obiugorra **wōń* alapalakot rekonstruál. Ebből **ō* > ösvog. **ā*, majd az *ń* hatására **ā* > **ǎ* hangváltozással keletkezett az ösvog. **ǎńā* forma. A szókezdő *w* a labiális magánhangzó előtt eltűnt. Az obiugor **wōń*-nak az ösosztjákban **woń* a folytatója. A DN Ko. *ūń* ű-je (**o* >) **u* > *ū* palatalizációval jött létre. A Kaz. *wūń* ű hangja feltehetőleg az **a* ~ **o* és **a* ~ **u* váltakozás keveredésével (**u* > **ū* magyarázható).

Ez az etimológia az UEW-be a szokatlan magánhangzó-megfelelés (obiugor veláris magánhangzó ~ votj. *e*) miatt nem került be. A szókezdő, illetőleg szóbelseji labiális mássalhangzók delabializáló hatását vizsgáló dolgozatomban (NyK 86(1984): 191–195; FUF 46(1984): 53–59) azonban bizonyítottam, hogy az őspemiben több példával igazolhatóan FU/FP **o* > PP **e* delabializáció ment vébe. Így módon az obiugor **wōń* és a feltehető őspemri **veń* alapján a FU alapnyelvre **wońz* 'Widerhaken; Nadel' alakot rekonstruálhatunk. A FU **wońz* alakból a votj. *veń* a szókezdő *v* (< **w*) hatására őspemri **o* > *e* delabializáció útján keletkezett.

297. *Osztják wɔr* 'böse'

Az *o s z t j.* (KT 234) Kaz. *wɔr* 'böse, schlecht; Boshaftigkeit, Schlechtigkeit' az or. *əop* 'tolvaj; (rég) csaló, gazember' szó átvétele. Ugyancsak oroszról való a (PD 2036) Ko. *wor* 'Dieb' is, de az eltérő vokalizmus miatt (Kaz. $\rho < *o$, Ko. $o < *a$) a két adat külön nyelvjárási átvétel lehet. Mind a két forma újabb kori átvétel, így or. $o >$ osztj. Kaz. ρ , Ko. o hanghelyettesítésre kell gondolnunk.

298. *Osztják wart-* 'schieben'

O s z t j. (KT 245) V Vj. *wart-* 'schieben, staken; mit der Stange schieben (V), schieben (mit dem Bootstaken) (Vj.)', Trj. *wárt-* 'vorwärtsschieben (ein Boot, einen Balken)', DN *wort-* 'schieben, stecken', Kaz. *wort-*, O *wart-* 'staken, schieben (ein Boot mit einem Staken od. Ruder vorwärts)'. — Ez az osztják szó a következő zürjén ige átvétele: (WUo.) V Sz. Lu. I P Ud. *vart-* 'dreschen (V Sz. Lu. I P Ud.); schlagen (I P); läuten (eine große Glocke) (I)', (Gen.) KP *va-rt-* 'schlagen'. A hangmegfelelés szabályos: zürj. *v-r-t* → osztj. *w-r-t*, zürj. *a* → osztj. **a*.

A zürj. 'schlagen' ~ osztj. 'schieben, staken' jelentésviszonyhoz vö. finn *lyö-* 'schlagen, prügeln' ~ észl *löö-* 'schlagen, stoßen' ~ m. *lő-, löv-* 'schießen; (dial.) schlagen, hauen' < FU **lewe-* (UEW 247); finn *lykkää-* 'stoßen, schieben', m. *lök-* 'stoßen; werfen, schleudern; (dial.) (zu Brei) stoßen, schlagen' < FU **likkä-* (**lökkä-*) (UEW 248); vog. FL *tämp-* 'sich hinwerfen, schießen' ~ m. *dob-* 'werfen; (dial.) schlagen; stoßen' < Ug. **tɛmpɜ-* (UEW 896, TESz. 650).

A vog. (közli Stein., DEWO Register 13: 40 kézirat) TJ *wart-*, Szo. *wort-* 'stützen' szintén a zürj. *vart-* igéből származik.

299. *Osztják wörtán* 'Schwemmstange'

O s z t j. (KT 245) Kam. *wörtán* 'Schwemmstange (am Zugnetz; nicht gebräuchlich)' — Sauer (Die Nominalbildung im Ostjakischen. Berlin 1967. 175) szerint ez a szó a 298. sz. alatt tárgyalt V Vj. *wart-*, DN *wort-* 'schieben' ige *án* képzős származéka; az *án* a zürj. *an* képző átvétele. Véleményem szerint az osztj. *wörtán* zürjénből való kölcsönzés: (Wied.) *vartan* 'Schlägel, Klopfer, Dreschflegel', (WUo.) V Sz. Lu. *vartan*, P *varta:n* 'Dreschflegel', (Gen.) KP *va:rtan* : *bi-v.* 'Feuerstahl'. A belső szóképzés ellen és a zürjénből való külön átvétel mellett szólhat a tőszó és a származékszó eltérő vokalizmusa is (KT 245: DN C *wort-* ~ Kam. *wörtán*), még akkor is, ha a zürj. *a*-nak az osztjákban csak egészen kivételesen felelhet meg *ő* magánhangzó (vö. Toivonen: FUF 32: 124).

300. *Osztják wōštā- 'schlafen'*

O s z t j. (Stein., DEWO Register 13: 51 kézirat) Keu. *wōštā- 'schlafen; liegen'* (< **wōšlā-*) < zürj. (WUo.) V Sz. Lu. I *užli-*, Ud. *užli-*, *užvi-* '(frequ.) schlafen, zu schlafen pflegen', (Lytk.) KP *užli-* ua. A szókezdő *w-* protetikus hang az osztjában, vö. osztj. Kaz. *ωφλας* 'Bank; Stuhl' < zürj. *uļes* 'Stuhl' (Toivonen: FUF 32: 16). A zürj. *žl* → osztj. **šl* > *št* mássalhangzó-megfelelés és a zürj. *u* → osztj. *ō* magánhangzó-helyettesítés szabályszerű.

301. *Osztják wūšaj 'zum Geschlecht gehörig'*

Az o s z t j. *wūšaj* a következő szövegösszefüggésekben fordul elő: (Steinitz, OA 1: 342) Serk. *tuntā pūn χu wūšaj jij'kna*, | *wasijen pūn χu wūšaj jij'kna* 'an der Überfahrtstelle (?) des Gänsefedermannes, | an der Überfahrtstelle (?) des Entenfedermannes'; (uo. 367) Serk. *tuntijen pūn χu wūšaja uR* 'Zu dem, von dem Gänsefedermann, dem überfahrenden (?) Schaiten [bewohnten schmalen Landrücken]' — A szövegekhez fűzött magyarázatban (OA 2: 280) Steinitz azt írja, hogy a nyelvmester által adott 'Überfahrt, überfahrend' értelmezés népetimológia, minthogy az '(über einen Fluß, See) übersetzen' jelentésű ige hangalakja *wūnš-*, *wūš-* (1. DEWO 111).

Véleményem szerint a *wūšaj wūš-* töve — az *aj* melléknévképző — a következő szó családjába tartozik: (KT 260) Kam. *wāč* : *uχ w.*, *sāpət w.* 'Grenze zwischen Kopf und Hals', Kaz. *wōš* 'Stammende des Baumes', O *wās* 'Wurzelstock' < zürj. (WUo.) V Sz. Pecs. Lu. Ud. PJ I *vuž*, PK *vuž* 'Wurzel'. E szóban a zürj. *u-t* ösosztj. **ō* vagy **ā* hanggal helyettesítették (Toivonen: FUF 32: 23,128; UEW 548). Ugyanez a zürjén szó 'Geschlecht, Stamm' jelentésben is behatolhatott az északi osztjákba: **wūš* < zürj. (WUo.) *vuž* 'Wurzel', V Sz. Ud. *ređ-vuž* 'Geschlecht, die Verwandtschaft', I *čuzan-vuž* 'Geschlecht, Stamm'. Jelentéstani szempontból vö. vog. (MTr.) É *vos-* : *rūtā-vosā* 'rokonsága-ivadéka; seine Verwandtschaft, seine Abkömmlinge' < zürj. (Rédei, SLW 170); votj. (Munk.) Sz. *vijzi*, K *vēžē* 'Geschlecht, Stamm, Nachkommenschaft'. Az osztj. *wūš-* esetében a zürj. *u-t ũ* (< ösosztj. **u*) hanggal vették át. Tehát hangalaki és jelentéstani tekintetben jól elkülönülő kettős átvétellel van dolgunk.

Az itt adott etimológia alapján a *wūšaj jij'kna* szövegrész fordítása '[a Lúdtollas Férfi] nemzetségi vízében; im Geschlechtswasser [des Gänsefedermannes]'. Ugyanúgy: *wūšaja uR* 'nemzetségi sajtánhoz; [Zu dem, von dem Gänsefedermann,] dem Geschlechtsschaitan/dem Gentilgeist [bewohnten, schmalen Ländrücken]'. A *wūšaja* alakban a szóvégi *a* képző vagy még inkább töltelékhang lehet.

302. Osztják *wõt-* 'ruhen lassen (ein Fanggerät)'

O s z t j . (KT 269) Trj. *wõt-* '»ruhen lassen« (einen Fischfangplatz, ein Fanggerät, nur der Infinitiv wurde davon gebraucht)', Kr. *wottā-* '»ruhen« (eine Zugnetzstelle)', Trj. *wõtältā-* '»ruhen lassen«, (für einige Zeit) nicht ziehen, nicht untersuchen, nicht nachsehen (einen Fangplatz, eine Reuse, einen Stellbogen u.a.)' < zürj. (WUo.) V Sz. Lu. P AV I Ud. *vod-* 'sich legen, sich niederlegen, sich hinlegen (V Sz. Lu. P I Ud.), sich schlafen legen (AV), (Gen.) KP *vu'd-* 'sich legen'. A szó az osztjákban a halászati szaknyelvre specializálódott: az osztj. 'ruhen (eine Zugnetzstelle)', 'ruhen lassen (einen Fangplatz, eine Reuse)' a zürj. 'sich legen. . .' jelentés alapján könnyen érthető. Lehetséges, hogy a Kr. *wottā-* < **wotlā-* alak a zürj. *vodlī-* 'sich legen (auf einige Zeit)' gyakorító képzős formából származik. A zürj. *o* (<öspერი **o*) → osztj. *o* hanghelyettesítésre vonatkozóan l. Toivonen: FUF 32: 127.

303. Cseremisiz *nār,* nur 'Feld'

A c s e r . (Wichm.) KH *nār,* U *nur* 'Feld', (PS) B *nur* 'Feld, Acker, waldloses Gebiet' egyeztethető a következő szócsaláddal: ? f i n n . *noro* 'sumpfiges Tal; Bächlein' | z ü r j . *nur* 'Sumpf; Moor' | m. *nyirok* 'Feuchtigkeit, Lymphe; (dial.) vizenyős tapadós, összeállt föld; feuchte Erde, glit-schige, klebrige Erde' | s z a m . s z e l k . Ke. *njär* 'Tundra', TaM Ty. *nār* 'spärlich mit Wald bewachsener Sumpf, Tundra, Moorwald' stb. < **nor3* 'Sumpf' U (UEW 324).

A cseremisizben 'mocsár, láp; Sumpf, Moor' → 'vizenyős föld; feuchte Erde' → 'mező, szántóföld; Feld, Acker' jelentésváltozás történt. Jelentéstanai szempontból vö. 'vizenyős föld; feuchte Erde' (l. fent); észt *aas* '(gute) Wiese, Bachwiese' ~ zürj. *až* 'gute, trockene Wiese' ~ ?m. *aszó* 'Tal, Niederung; (altung.) Fluß, Bach' < **acá* '(Bach)-wiese, Tal' FP, ?FU (UEW 3); finn *nurmi* 'Rasen, Wiese, Aue'; észt *nurm* 'Hochland, hohe Fläche; (dial.) Feld, Acker' | osztj. DN *nurəm,* Kaz. *nörəm* 'spärlich mit Wald bewachsener Sumpf' | vog. KL *nurm* 'Wiese' stb. < **nurme* 'grasbewachsene Stelle; Wiese' FU (UEW 328); finn *nummi* 'Heide' ~ 'pienehkö, suon keskellä oleva, ympäristöään korkeampi metsämaa' (SKES).

304. Cseremisiz *ru* 'Hefe'

Wichmann (Tschert 88) a c s e r . KH U *ru* 'Hefe', (PS) B *ru* 'Treber, Maische, Gärstoff; Hefe' szót a finn *rupa* 'seprő, üledék, sár (Szinnyei); roska, rikka, murennet (SKES); Abfall, Müll, Kehricht, Krume, Brocken' szóval vetette egybe. A SKES valószínűleg jelentéstanai okokból ezt az egyeztetést nem fogadja el, s ezért nem fordul elő ez az etimológia az UEW-ben sem.

Véleményem szerint a cseremisiz szó a következő szócsaláddal hozható etimológiai összefüggésbe: ? v o t j . Sz. G žu, K žu 'glühende Kohle' | z ü rj . Sz. P ru 'Dampf (Sz. P), Nebel (Sz.), KP ru 'Dampf' | o s z t j . Trj. rut : páčəm r., Kaz. rōt 'von den Bächen aufsteigender kalter Nebel' < *rat3 (*rot3) 'Dampf, Nebel' (l. UEW 420).

Az egyeztetésnek jelentéstani tekintetben nincs akadály: a 'gőz, pára; Dampf' és az 'élesztő; Hefe' jelentések megfelelhetnek egymásnak. Mint ismeretes, az élesztőgombák erjedési folyamatát több nyelvben a víz fővésére vonatkozó szavakkal fejezik ki. Ily módon a víz fővése alatt keletkező 'gőz, pára' nevét könnyen átvihették az erjesztés, füllesztés (= fermentálás) útján készített 'élesztő' megnevezésére. Vö. gör. zēō 'siede' ~ zēsma 'Absud' ~ zóé 'Gischt', kymri ias 'Sieden' ~ breton go 'gegoren' ~ ném. gar 'kész, megfőtt', gären 'erjed' ~ óind. yásyati 'sprudelt, siedet' ~ angol-szász giest, ang. yeast, holland gest 'Hefe', ném. Gischt 'hab, tajték' (Kluge-Mitzka, DtEtWb.¹⁹ 232). „Damit ist ein Ztw., das vom idg. kochenden Wasser gegolten hatte, von Germanen und Kelten auf den Vorgang des Gärens übertragen, den man zuerst anMilch, Käse und Brotteig beobachtete und nutzte" (i. m.); lat. fermentum 'Gärung, Gärungsstoff (Sauerteig, Dünger, Malz)' ~ ferveō 'sieden, wallen, kochen' (Walde-Hoffmann, LatEtWb.⁵ 1: 482, 487); or. κῶαc 'säuerliches Getränk' ~ κῶαα 'Ferment, Sauerteig, Hefe', szerbhorv. kvās 'Sauerteig' ~ óind. kváthati 'kocht, siedet' (Vasmer, REtWb. 2: 547; Mayrhofer KEWA 1: 283).

A finnugor szóbelseji *t helyén a cseremisizben t (δ) volna várható. A hanghiány arra utalhat, hogy nem ősi megfeleléssel, hanem ősermi kori átvétellel lehet dolgunk. Amennyiben mégis ősi egyezésről van szó, arra gondolhatnánk, hogy az ősermi-cseremisiz érintkezések idején a permi ru hatott a cseremisiz szó hangalakjára. Így magyarázza Bereczki (A cseremisiz nyelvtörténet alapjai. Doktori értekezés tézisei. Budapest 1985. 8) a t hiányát a cser. KH U mü, B müj 'Honig' (~ zürj. ma ~ votj. mu < *mete 'Honig...' FU, UEW 273) szóban.

RÉDEI KÁROLY

Etymologien

von KÁROLY RÉDEI

274. Ungarisch *tész* 'machen, tun'

Zu der etymologischen Wortsippe ung. *tész-*, *tēv-*, *tē-* 'machen, tun', finn. *teke*-id. usw. (< **teke*- 'tun, machen', UEW) gehören auch folgende obugrische Wörter: wog. TJ *tāj-*, KU *ti-*, *tiγ-*, *tāj-* 'weben' | ostj. V Vj. Trj. DN *těj-*, Ni. Kaz. *těj-* 'stricken, weben'. Aus der allgemeinen Bedeutung entwickelte sich im Obugrischen durch Bedeutungsverengung 'stricken, weben'. In semantischer Hinsicht vgl. dt. *wirken* 'arbeiten, schaffen, tätig sein' ~ 'nähend, stickend, webend verfertigen' ~ ang. *work* 'munka, dolog; dolgozik' (Kluge-Mitzka, DtEtWb.¹⁹); lat. *texō* 'webe, flechte' ~ 'baue, zimmere, erbaue kunstwoll' (Walde-Hofman, LatEtWb. 2: 678).

275. Wogulisch *χūpt-* 'Stiefel anziehen'

Ostj. Trj. *kōpjtə-* 'zerstückeln' und wog. TJ P *kāt-* 'reißen' | ung. *húz* 'ziehen, reißen, zerren' < Ug. **kup3-t3-* 'ziehen, reißen'. Das Ableitungssuffix *-t3* trat in Ug. Zeit an den Stamm, das Grundwort **kup3-* dürfte aber auch nach der Ug. Periode weiter gelebt haben. Davon zeugen die Formen mit anderen Ableitungssuffixen: ostj. Ko. *χāpəj-* 'sich losmachen'. Kaz. *χōpəmə-* 'aus dem Leim gehen (etw. Angeklebtes) losmachen', Wog. Sy. *χūpt-* 'Stiefel anziehen' ist gegen UEW keine alte Entsprechung der obigen Wortfamilie, sondern eine Entlehnung von ostj. Trj. *kōpjtə-* 'zerstückeln', Kaz. *χōpət-* 'von seinem Platz losmachen'.

276. Wogulisch *sar-ānā* 'Schüssel, Teller'

Dieses wogulische Wort kommt aus dem Ostjakischen (Kaz. *saran* 'Kessel' usw.), welches wiederum aus dem Syrjänischen entlehnt worden ist (Rédei: NyK 88(1987): 213).

277. Wogulisch *tə* ~ Ostjakisch *tə* 'und'

Die obugrischen Wörter sind die Entlehnungen von russ. dial. *ды*, welche Form eine Variante der russischen Konjunktion *да* 'und' ist.

278. Ostjakisch *neš* 'also, doch'

Ostj. Šerk. Syn. Kaz. *neš* 'also, doch' (~ wog. LO So. *nas* 'nur, so') ist in den nördlichen Dialekten verbreitet (DEWO 979-980). Nach DEWO (1025) können auch folgende Modalwörter in diesen etymologischen Zusammenhang gebracht werden: V *nič*, Trj. J *niči* 'vielleicht'. Ostj. N *neš* kann aus einem syrjänischen Modalwort **neš* entlehnt worden sein, vgl. I VU Ud. *nešta*, I *nešna* 'noch'. Syrj. *nešna* enthält das pleonastische Element *na*, welches mit dem Wort *na* 'noch' identisch ist. Die Variante *nešta* ist durch Dissimilation aus *nešna* entstanden. Für das angenommene syrj. **neš* spricht auch die wotjakische Entsprechung *noš*, *nš* 'wieder, wiederum, noch, auch, aber, denn'. Ostj. *nič* usw., weiters Šerk. *nieš* gehen auch auf syrj. **neš* zurück. Das anlautende *ni* läßt sich mit dem Einfluß der russischen dialektalen Formen *неж*, *нежто* (~ lit. *neujsto*) erklären.

279. Ostjakisch *pätitek* 'wohlhabend'

Das zweite Element des Wortes (*-tek* ← syrj. Karitjvsuffix *-teg*) weist auf eine Übernahme aus dem Syrjänischen hin. Das Vorderglied *pāti* mag in der syrjänischen Gebersprache mit dem Substantiv *pjdi* 'Boden' identisch sein. Die syrjänische Form **pjditęg* kommt meines Wissens in den syrjänischen Wörterbüchern und den übrigen Quellen nicht vor, die Existenz einer solchen Form ist aber in Kenntnis des produktiven Suffixes *-teg* nicht nur möglich, sondern geradezu selbstverständlich. Die semantische Entwicklung mag folgenderweise vor sich gegangen sein: syrj. 'ohne Boden, bodenlos' (vgl. *pjdestęm ad*

'unersättlich, Unersättlicher (eig. bodenlose Hölle)' → ostj. 'wohlhabend, vermögend, reichlich'.

280. Noch einmal über das ostjakische Wort *śoldáz* 'Posament'

In der Zeitschrift NyK (87(1985): 212) habe ich die Etymologie des ostjakischen Wortes *N śoldáz* 'Posament' behandelt. Damals entging es meiner Aufmerksamkeit, daß *śoldáz* auch in KT vorhanden ist und die Etymologie des Wortes bereits von D. Fokos (NyK 52: 351–352) erörtert wurde. Fokos hat das ostjakische Wort von einem russ. *cymau* hergeleitet. In meinem Artikel habe ich auch an die Möglichkeit der Erklärung aus russ. **cymau* gedacht, die ich jedoch aus lautlichen Gründen gleich abgelehnt habe. In Kenntnis der KT-Belege kann man ein Kompositum **śol-tás* 'Kleid, Anzug mit Knöpfen' annehmen, aus welchem sich die Bedeutung 'Gold-, Silberband (als Schmuck)' entwickelt hat. Die Glieder des Kompositums sind syrjänischer Herkunft.

281. Ostjakisch *śāməat-* 'zusammenlegen'

Ostj. Kaz. *śāməat-* 'zusammenlegen, begraben', O *śāməlt-* 'an einen Platz legen, begraben' ← syrj. *žimjlt-* 'verstecken, verbergen, aufräumen, wegräumen'.

282. Ostjakisch *śořš* 'Dreck (im Wamst)'

Ostj. Kaz. *śořš*, O *śos* 'Dreck im Wamst', Kaz. *śořš: ś.-χřř* 'Wamst' ist eine Entlehnung aus dem Syrjänischen: I Ud, *čuč: č.-ku* 'Bauchhaut, Bauch', *čuč* 'несъедобные/съедобные внутренности'. Lautsubstitutionen: syrj. *č-č* → ostj. **š-š* → (durch Dissimilation) *ś-ś, ś-s*; syrj. *u* → ostj. **o* > Kaz. *o*, O *o*. Die Bedeutungen stehen einander sehr nahe: syrj. 'Bauch' > ostj. 'Wamst' bzw. syrj. 'ungenießbare/genießbare Innereien' > ostj. 'Dreck (im Wamst)'.

283. Ostjakisch *tāk-* 'anstrengen'

Ostj. Ni. *tāk-* 'anstrengen (ein wildes Pferd, damit es sich beruhigt)' ← syrj. Ud. *djg-* 'säumen, sich verzögern; etw. ungerne, mit Unlust machen'. Die Lautentsprechungen sind regelmäßig: syrj. *d-g* → ostj. *t-k*, syrj. *j* → ostj. **ə* > *ä*. Die intransitive Bedeutung des syrjänischen Wortes ist im Ostjakischen transitiv geworden. Aufgrund des Syrjänischen könnte man annehmen, daß die genauere Bedeutung des ostjakischen Verbs 'ermüden, erschöpfen (durch Treiberei, Anstrengung)' ist.

284. Ostjakisch *tištəm* *'unbesorgt, sorgenfrei'

Dieses Wort kommt in KT (1029) im folgenden Kontext vor: Kr. *měná, jaŋχa!, tištəm!; tištəm, ɛn měntám!* ['schroff ablehnende Erwiderung auf einen Befehl']. Das Element *-təm* ist ein Karitivsuffix syrjänischen Ursprungs. Im Grundwort steckt das ostjakische Substantiv Kr. *tiš* 'Kummer, Sorge', welches eine Rückbildung aus dem Verb *tištə-* 'betrübt, bekümmert sein' (← syrj. *tęždj-* 'trauern, betrübt sein') ist. Nach der Klärung des etymologischen Hintergrundes kann man die Bedeutung von *tištəm* im obigen Kontext leicht feststellen: 'geh, geh los! Keine Sorge!; sei ohne Sorge, ich gehe nicht'.

285. Ostjakisch *wəłłı* 'völlig, spurlos'

Das Element *-ı, -tə, -li* von ostj. Kaz. *wəłłı*, Ni. *wəłtə*, O *wəłli* 'völlig, spurlos, ganz und gar' ist mit dem Abessivsuffix identisch. Im Grundwort steckt das Substantiv Ni. *wotə*, Kaz. *wəł*, DN *wăt* 'Stelle, Platz, Spur'. Die adverbiale Bedeutung 'völlig, spurlos...' kann man aus diesem Substantiv ('ohne Platz, spurlos, leer') gut verstehen.

286. Syrjänisch-wotjakisch *med* 'Lohn'

Syrj. *med* 'Lohn, Arbeitsmiete' | wotj. *med* 'Lon, Bezahlung'. Syrj. *med* ist in mehrere Sprachen hineingeraten: wog. *mět* 'Miete, Lohn'; ostj. *mit* 'Lohn, Belohnung, Miete, Pacht', (ostj. →) sam.jur. Nj. *mīt* 'Mietgeld, Arbeitslohn'. Meines Erachtens ist die permische Wortsippe ein iranisches Lehnwort: ← miran. **mid*: aind. *mīdhām*

(*mīlhām*) 'Streit, Wettkampf, Gewinn, Lohn', aw. *mīžda-* 'Lohn, Gewinn', khotan-sakisch *māšdāna, māđāna, māde* 'bounteous, bestowing rewards, wages'. Sam. jur. *mir?* 'Preis', selk. *mirte* id., kam. *mār* 'Brautschatz' können auch aus der hypothetischen miran. Form **mid* übernommen worden sein. Im Samojedischen kann man eine Lautsubstituierung miran. *đ* (*d*) → ursam. **δ* > sam. *r* annehmen.

287. Wotjakisch *kwaj-* 'fett werden'

Nach der Meinung des Verfassers gehört wotj. *kwaj-*, *kwajj-* 'fett werden' zu der etymologischen Wortsippe finn. *kuu* 'Talg, Fett', wotj. *kej* 'Speck, Schmalz, Talg' usw. (s. unter **kuje* 'Fett' FU, UEW). Das in der wotjakischen Form *kwaj-* anzunehmende PP **o* weist darauf hin, daß im Urpermischen in der zweiten Silbe **a* gestanden hat: **kuja* >>späterperm. **kojǰ* > **kuojǰ* > wotj. *kwajj-*, *kwaj-*. Das PP **o* im *kej*, *kój* ist unter dem Einfluß des folgenden **j* aus **o* entstanden.

288. Finnisch *huuli* 'Lippe'

Finn. *huuli* 'Lippe', est. *huul* id., lapp. N *sullá* 'approximation to something', L *sulla* 'in der Richtung gegen... , in der Gegend von...' (E. Itkonen: Vir. 1975: 175–178) kann etymologisch mit dem folgenden ostjakischen Wort zusammengehören: V *lul*, Vj. VK *jul*, Trj. J *lul*, DN Kr. *tut* 'Mund'. Zum Verhältnis der Bedeutungen 'Lippe' ~ 'Mund' vgl. ung. *ajak* 'Lippe' ~ ostj. V *đy*, DN *oŋ* 'Mund'; finn. *turpa* 'Schnauze, Maul' ~ tscher. KB *tərwo*, U B *türwö* 'Lippe' ~ 'Maul, Schnauze'; vgl. auch russ. *zybá* 'Lippe' ~ ukr. *húba* 'Mund' usw. Die FU Grundform mag **šule* (eventuell *šüle*) 'Mund' gewesen sein.

289. Lappisch *várres* 'male animal'

?Finn. *uros* (Gen. *uroon*, *urhoon*) 'erwachsener Mann... Held', *uros* (Gen. *uroksen*) 'Männchen' | ?lapp. N *várres -r'ras-* ~ *váres -rras-* 'male animal, a male', I *árēs* 'Männchen', *árēk* ~ *varēk* 'Rentier im Alter von zwei Jahren' | ?ung. *úr* 'Herr, Mann' (s. UEW unter *urs*¹ 'Mann, Männchen' FU). Es ist möglich, daß lapp. N *váres* wegen des anlautenden *v* und des Vokals *á* von den übrigen Formen zu trennen ist. In diesem Fall könnte das lappische Wort *váres* < urlapp. **virās* ein baltisches Lehnwort sein: litau. *výras* 'Mann, Ehemann, Gatte', lett. *vīrs* '(Ehe)mann; Knecht, Arbeiter', *virīskis* 'männlich'.

290. Wogulisch *nālwa* 'ans Ufer; flußabwärts'

Die hier angegebenen obugrischen Wörter gehören etymologisch zusammen: wog. KU KO *nālmaŋ* '(vom Land u. Wald aus gesehen) am Ufer; (vom Ufer aus gesehen) auf dem Fluß', P So. *nālməl* 'vom Flusse, vom Ufer', KU KO *nālwa*, So. *nālwa*, *nāləw* 'ans Ufer, flußabwärts' | ostj. V Vj. Trj. *nik*, *niγ*, Kaz. *nik* 'ans Ufer; auf den Herd, übers Feuer', KoP *nimpə*, Kaz. *nimpǰ* 'dem Ufer zu gelegener Rand e. Stadt, e. Dorfes', Trj. J *nāməltá* 'weiter vom Ufer weg', V Vj. *nāmən* 'am Ufer'.

Nach der Trennung der Suffixe kann man eine obugrische Grundform **nā* rekonstruieren. Das *l* in wog. *nālwa* ist mit dem PU denominalen Nominalsuffix **la*/**lā*, das *m* in wog. *nāmən* usw. und ostj. *nimpə* usw. mit dem PU denominalen Nominalsuffix **ma*/**mā* identisch. Wog. *wə*, *wa*, *əŋ* usw., ostj. *k*, *γ*, *əŋ* sind Kasusuffixe.

Die angeführten obugrischen Adverbien können mit folgendem Wort verglichen werden: tscher. U *jəmal*, Up. *imal*, P B M *nəmal*, MK *nimal* 'das unten Befindliche, das Untere, Unter'. — Tscher. *al* ist ein Ableitungssuffix (s. oben). Für das Urtscher. kann eine Grundform **nimal* angenommen werden. Der Stamm *ni-* entspricht regelmäßig dem obugr. **nā*. Für die FU Grundsprache ist eine Form **nā* bzw. **nā-mə* (**nā-mā*) anzusetzen. Die rekonstruierbare Bedeutung mag 'das Untere, das unten bzw. am Ufer Befindliche' gewesen sein. Wie bekannt waren die Pronomina in der PU/PFU Grundsprache einsilbige Wörter, sie waren ursprünglich deiktische Sphären bezeichnende Elemente. Meines Erachtens kann man die hier angenommene Form **nā* mit dem Demonstrativpronomen **nā* (~ *ne* ~ **ni*) 'dieser... ' FP, ?U in etymologischen Zusammenhang bringen. Die semantische Entwicklung 'dieser hier' → 'das Untere, das unten Befindliche' war für die Denkweise des Menschen der präuralischen–uralischen Epoche handgreiflich: das

in die Nähe weisende deiktische Element war geeignet die lokale Sphäre 'das Untere, das unten Befindliche' zu bezeichnen. Zum Ausdruck der oberen Sphäre hat man das in die Ferne weisende Pronomen gebraucht: **nu* 'der obere Teil, das Obere' U, **nu-mz* 'das Obere; Himmel; Gott' U ← **no* 'jener' FW, ?U.

291. Ostjakisch *кolas* 'Mangel'

Ostj. Trj. *kelás*, Kaz. *кolas* 'Mangel' < syrj. **kolas/-es*. Ein solches deverbales Substantiv kann man heute im Syrj. nicht nachweisen; diese Hypothese gewinnt an Wahrscheinlichkeit dadurch, daß ein dem syrjänischen Substantiv gleichzusetzendes Wort im Wotjakischen vorzufinden ist: *kules* 'wenig, gering'.

292. Ostjakisch *närtam* 'verloren, abhanden'

Das ostjakische Wort ist ein Lehnwort aus dem Syrjänischen; *njrtəm* 'немятый; nicht zusammengedrückt'. Die Bedeutung 'verloren, abhanden' im Ostjakischen wird aufgrund der Situation verständlich, daß der nicht niedergedrückte bzw. nicht befestigte Gegenstand während der Reise mit dem Schlitten leicht verloren gehen kann.

293. Ostjakisch *śōp-* 'saugen'

Ostj. N *śōp-* 'saugen' < ?syrj. *śupj-* id. Die onomatopoetische Herkunft des ostjakischen Wortes ist auch möglich.

294. Ostjakisch *wола χр* 'freigeibiger Mensch'

Dieses ziemlich selten vorkommende Wort — nur in der Kaz.-Mundart belegt — ist eine Entlehnung aus dem Russischen: *воля* 'Wille, Absicht, Wunsch; (veralt.) Unabhängigkeit, Freiheit'. Zu der ostjakischen Bedeutung vgl. russ. *по доброй/своей воле* 'freiwillig, aus gutem Willen'.

295. Ostjakisch *wālay* 'bieder, freundlich'

Ostj. Kaz. *wālay* 'bieder, freundlich' usw. wurde vom Substantiv *wā* 'Platz, Stelle' abgeleitet. In semantischer Hinsicht vgl. ung. *hely* 'Platz, Stelle, Ort' ~ *helyes* 'wahr, richtig', syrj. *in* 'Ort, Stelle' ~ *ina* 'gut, tüchtig, wert, verdient' usw.

296. Ostjakisch *woń* 'Widerhaken'

Mehrere Forscher (PD 2857; Toivonen: FUF 29: 164; FUV) haben folgende Wörter miteinander verglichen; wog. KU KO *ānā* : *wānpā*. 'Widerhaken der Angel', So. *oń* 'Spitze der Fischgabel; Widerhaken der Angel' | ostj. V Vj. *woń*, Kaz. *wūń* 'Widerhaken' | wotj. *veń* 'Nadel, Dorn, Tañgel'. — Für das Obugrische kann eine Grundform **wōń* angenommen werden. Aus diesem entwickelte sich im Urwogulischen durch den Schwund des anlautenden *w* und durch den Lautwandel **ā* > *ǎ* unter dem palatalisierenden Einfluß des inlautenden *ń* eine Form **ǎnǎ*. Die FU Grundform mag **wońz* 'Widerhaken; Nadel' gewesen sein. Im Wotjakischen ist eine Delabialisierung **o* > *e* unter dem Einfluß des anlautenden *v* (< **w*) vor sich gegangen.

297. Ostjakisch *wор* 'böse'

Ostj. Kaz. *wор* 'böse, schlecht', Ko. *wor* 'Dieb' < russ. *вор* 'Dieb'. Man hat hier mit einer doppelten Entlehnung zu tun, wie es aus der Vokalsubstituierung (Kaz. *o*, Ko. *o* < russ. *o*) ersichtlich ist.

298. Ostjakisch *wart-* 'schieben'

Ostj. V Vj. *wart-*, Kaz. *wорт-* 'schieben, staken', DN *wort-* 'schieben, stecken' < syrj. *vart-* 'schlagen'. In semantischer Hinsicht vgl. finn. *lyö-* 'schlagen, prügeln' ~ est. *löö-* 'schlagen, stoßen' ~ ung. *lő-, löv-* 'schießen; (dial.) schlagen, hauen'; finn. *lykkää-* 'stoßen, schieben', ung. *lök-* 'stoßen, werfen; (dial.) (zu Brei) stoßen, schlagen'.

299. Ostjakisch *wórtán* 'Schwemmstange'

Ostj. Kam. *wórtán* 'Schwemmstange (am Zugnetz)' < syrj. *vartan* 'Schlägel, Klopfer, Dreschflegel'.

300. Ostjakisch *wóšta-* 'schlafen'

Ostj. Keu. *wóšta-* (< **wóšlá-*) 'schlafen, liegen' < syrj. *užly-* '(frequ.) schlafen, zu schlafen pflegen'.

301. Ostjakisch *wúšaj* 'zum Geschlecht gehörig'

Dieses seltene Wort kommt in folgenden Kontexten vor: Šerk. *tuntə pün χu wúšaj jij'kna* | *wasijen pün χu wúšaj jij'kna* 'an der Überfahrtsstelle (?) des Gänsefedermannes, | an der Überfahrtsstelle (?) des Entenfedermannes' (Steinitz, OA 1: 342); Šerk. *tuntijen pün χu wúšaja uR* 'Zu dem, von dem Gänsefedermann, dem überfahrenden (?) Schaitan [bewohnten schmalen Landrücken]' (ebd. 367).

Meiner Meinung nach gehört ostj. *wúš* — das Element *aj* ist ein Adjektivsuffix — zur folgenden Wortsippe: Kaz. *wóš* 'Stammende des Baumes', O *wás* 'Wurzelstock' < syrj. *vuž* 'Wurzel'. In diesem Wort hat man syrj. *u* durch uestj. **ø* oder **ǻ* wiedergegeben. Das syrj. *vuž* ist auch in der Bedeutung 'Geschlecht, Stamm' in die ostjakische Sprache eingedrungen: ostj. **wúš* < syrj. *vuž* 'Wurzel', *ređ-vuž* 'Geschlecht, die Verwandtschaft', I *čuzan-vuž* 'Geschlecht, Stamm' (vgl. wotj. *vižji* 'Geschlecht, Stamm'). In diesem Fall substituierte man syrj. *u* durch ostj. *ǻ* (< **u*). Die Ostjaken haben also das syrjänische Wort zweimal und in verschiedenen Bedeutungen übernommen. — Aufgrund dieser Etymologie und Interpretierung ist die richtige Übersetzung des Textteiles *wúšaj jij'kna*: 'im Geschlechtswasser [des Gänsefedermannes]'; ebenso: *wúšaja uR* 'zu dem Geschlechtsschaitan/zu dem Gentilgeist'.

302. Ostjakisch *wóť-* 'ruhen lassen (ein Fanggerät)'

Ostj. Trj. *wóť-* 'ruhen lassen (einen Fischfangplatz, ein Fanggerät)', Kr. *wottə-* 'ruhen, (eine Zugnetzstelle)', Trj. *wóťaltə-* 'ruhen lassen, (für einige Zeit) nicht ziehen, nicht untersuchen (einen Fangplatz, eine Reuse)' < syrj. *vod-* 'sich legen, sich niederlegen, sich hinlegen'. Das Wort hat sich im Ostjakischen auf die Fachsprache des Fischfangs spezialisiert: die Bedeutungsentwicklung syrj. 'sich legen...' → ostj. 'ruhen (eine Zugnetzstelle)'; 'ruhen lassen (einen Fangplatz, eine Reuse)' ist leicht zu verstehen. Ostj. Kr. *wottə-* < **wottə-* stammt möglicherweise aus der syrjänischen frequentativen Ableitung *vodlj-* 'sich legen (auf einige Zeit)'.

303. Tscheremissisch *nər*, *nur* 'Feld'

Verf. verbindet tscher. KB *nər*, U B *nur* 'Feld, Acker, waldloses Gebiet' mit folgender etymologischer Wortsippe: ?finn. *noru* 'sumpfiges Tal; Bächlein' | syrj. *nur* 'Sumpf, Moor' | ung. *nyirok* 'Feuchtigkeit; feuchte Erde, glitschige, klebrige Erde' | sam.selk. Ke. *njár* 'Tundra', TaM Ty. *nār* 'spärlich mit Wald bewachsener Sumpf, Tundra, Moorwald' (s. UEW 324).

Im Tscheremissischen ist ein Bedeutungswandel 'Sumpf, Moor' → 'feuchte Erde' → 'Feld, Acker' vor sich gegangen. Zum Verhältnis dieser Bedeutungen s. auch est. *aas* '(gute) Wiese, Bachwiese ~ syrj. *až* 'gute, trockene Wiese'; finn. *nurmi* 'Rasen, Wiese, Aue' ~ ostj. *nurəm* 'spärlich mit Wald bewachsener Sumpf' usw.

304. Tscheremissisch *ru* 'Hefe'

Tscher. KB *ru* 'Hefe', B *ru* 'Gärstoff, Hefe' kann etymologisch mit der folgenden Wortsippe zusammengehören: ?wotj. *žu*, *žu* 'glühende Kohle' | syrj. *ru* 'Dampf, Nebel' | ostj. Trj. *rut* : *páčəm r.*, Kaz. *rpt* 'von den Bächen aufsteigender kalter Nebel' < **rats* (**rotz*) 'Dampf, Nebel' (s. UEW 420). — Die Gleichung ist vom semantischen Standpunkt aus einwandfrei: die Bedeutungen 'Dampf' und 'Hefe' können einander gut entsprechen. Der Gärungsprozeß wird in mehreren Sprachen durch Verben 'kochen, siedend' ausgedrückt.

Der Name des während des Siedens, Kochens entstehenden Dampfes kann auf die Bezeichnung der Hefe übertragen werden. Z.B.; gr. *zéō* 'siede' ~ *zésma* 'Absud' ~ *zóé* 'Gischt' ~ dt. *gar*, *gären* ~ engl. *yeast* usw.; lat. *fermentum* 'Gärung, Gärungsstoff' ~ *ferveō* 'sieden, wallen, kochen'.

Die lautliche Entsprechung FU *-t- → tscher. \emptyset statt des zu erwartenden t (δ) weist möglicherweise darauf hin, daß das tscher. *ru* aus dem Urpermischen entlehnt wurde.

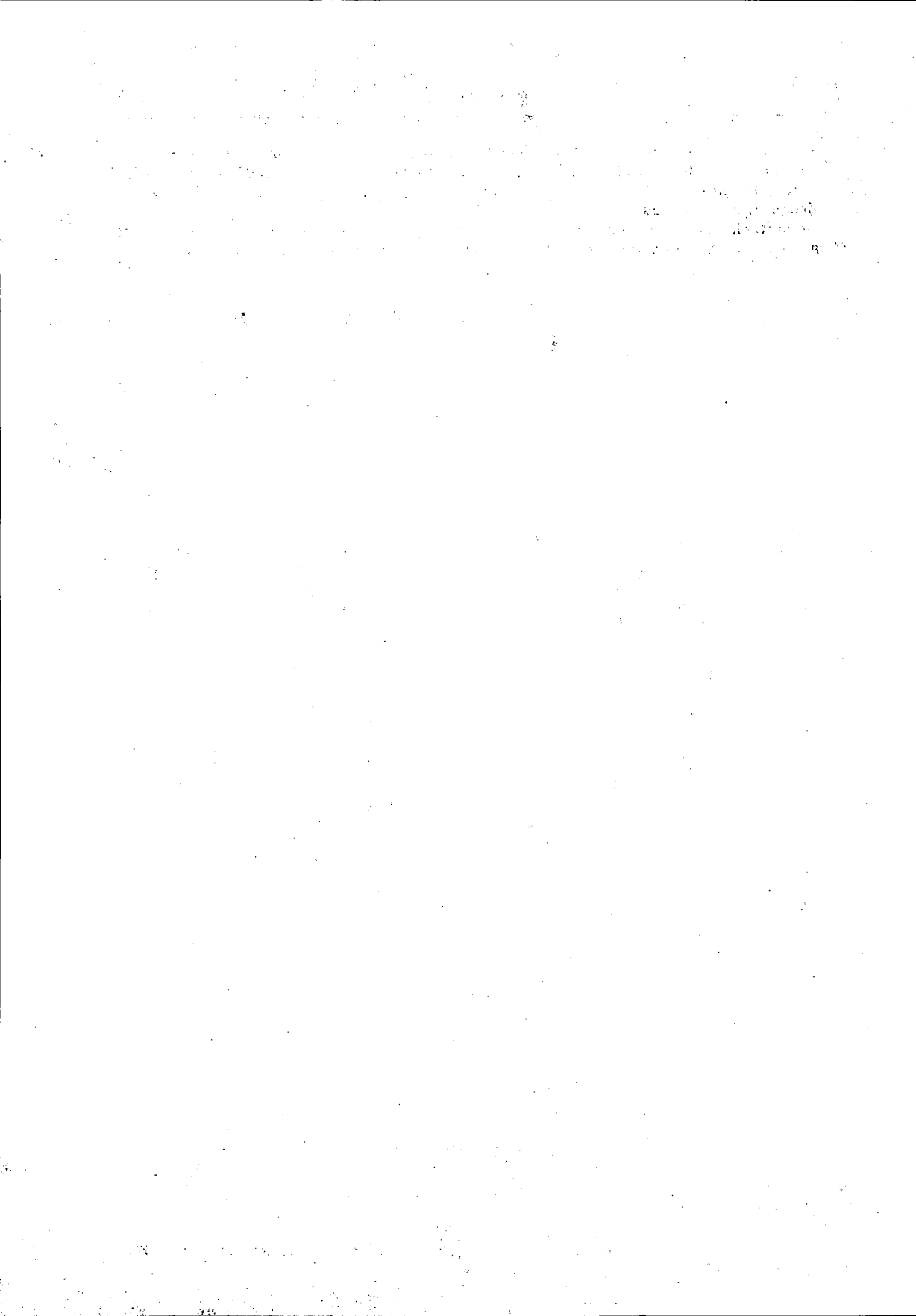

Huszonegy szlovák, szerbhorvát és kárpátukrán eredetű magyar tájszó

A magyar szókincs szláv eredetű elemeinek vizsgálatakor a hangtani, történeti, művelődéstörténeti és szóföldrajzi mozzanatok gondos mérlegelésére van szükség ahhoz, hogy közelebbről is meghatározhassuk az átható nyelvet. Gyakran azonban csak azt lehet megállapítani, hogy a szó valamely déli vagy északi (nyugati és keleti) szláv nyelvből származik, illetőleg azt, hogy az átható szláv nyelvet beszélő nép a nyugati vagy keleti kereszténységhez tartozott. Sokszor még ennyire sem lehet leszűkíteni azt a kört, amelyből a kérdéses szó a magyarba került.

Az alább vizsgálatra kerülő magyar tájszavakról minden kétséget kizárólag ki lehet mutatni, melyik szláv nyelvből valók. Közülük 13-nak a szlovák, 6-nak a szerbhorvát, 2-nek pedig a kárpátukrán nyelv a közvetlen forrása. E szavak túlnyomó többsége korábban egyáltalán nem részesült magyar részről etimológiai elemzésben. A *bekcsiás*, *bohnya* és *druslyák* esetében más a helyzet: már korábban is írtak róluk, de minden tekintetben megnyugtató etimológiai megoldást nem találtak. Most azért hoztam őket is szóba, hogy a kutatást továbbblendítem és kielégítő módon lezárjam.

Babina. Baján jegyezték fel 'gyermekágyas asszonynak való ételvívés' és 'gyermekágyas asszonynak vitt étel' (ÚMTSz. 1: 293) jelentésben.

Szavunk szerbhorvát eredetű; vö. szerbhorvát *bàbine*, *bàbinje* [többszám] 'szülés utáni idő, gyermekágy; a gyermekágyas asszonynak vitt étel-ital, az újszülöttnek vitt ajándék' (SKNJ 1: 222). Ennek alapszava, a szerbhorvát *bàba* 'öregasszony; nagymama; bába, szülésznő' jelentheti azt az asszonyt is, aki elsőnek visz ajándékot a gyermekágyas asszony újszülöttjének (SKNJ 1: 219). L. még *bàbin* 'öregasszonyé, nagymamáé; bábáé' is (Skok: EtRj. 1: 82; EtSlSj. 1: 109).

Néprajzi leírások örökítik meg a szerbek és horvátok szokásait a gyermekágyas asszony meglátogatása kapcsán. A szerbeknél Juga Velimir (A magyar szent korona országaiban élő szerbek. Bp., 1913. 113) a követke-

zőket figyelte meg: „Aki a gyermekágyas asszonyt meglátogatja, a csecsemőnek egy kis pénzajándékot ad, hogy azon feleséget vagy férjet vegyen, aszerint, hogy fiú-e vagy leány az ujszülött. A közeli rokonok külön pogácsát sütnek, rátesznek kevés sót és foghagymát s ezt hozzák a lebetegedett asszonynak. . . ; a gyermeknek pedig kis sapkát, inget, harisnyát szoktak hozni. A pogácsába először az anyának kell beleharapnia, hogy gyereke ne legyen válogatós az ételekben.” E. Schneeweis (Serbokroatische Volkskunde. I. Volksglaube und Volksbrauch. Berlin, 1961. 47–8) arról tudósít, hogy a szülés után hét napon keresztül járnak látogatóba a gyermekágyas asszonyhoz a rokon és szomszéd asszonyok, és ételleket, köztük sóval meghintett pogácsát, bort, pálinkát, gyermekfehérneműt és pénzt visznek ajándékba. Többfelé sor kerül még egy második látogatásra is valamelyik vásár- vagy ünnepnapon. A horvátok az első három napon tett látogatást *male babine*-nak, a valamelyik vásár- vagy ünnepnapon tett látogatást pedig *velike babine*-nek nevezik.

Baket. A *báték* változatban is használatos szót Zemplén vármegye közép-ső részén, Fonyon és Tornanádaskán ‘ételhordó edény’, Tornagörgön pedig ‘tejeskanna’ jelentésben jegyezték fel (ÚMTSz. 1: 316).

Szavunk a szlovákból való; vö. keletiszlovák *baket* ‘bádogganna’ (Buffa 131). L. még szepességi lengyel nyelvjárási *bakietek* ‘tejeskanna’ (Słownik gwar polskich 1: 304). A szlovák és lengyel tájszó forrása a francia *baquet* ‘dézsa, csöbör’ <: *bac* ‘kád, vályú, teknő, dézsa’. A francia szó német közvetítéssel juthatott el a Kárpátokba.

Bazsalicska. E ‘bazsalikom (Ocinum basilicum)’ jelentésű szavunkat a következő helyeken jegyezték fel: Nyitra-vidék, Kürt, Piliny, Nyíregyháza, Hügyag (ÚMTSz. 1: 361).

A magyar tájszó a szlovákból való; vö. szlovák nyelvjárási *bažalička* ‘bazsalikom’ (Jancs. 1: 31 *bazsalikom* a.). E szlovák szó a szlovák *bažalička* (SISJ 1: 76 *bazalka* a.) ‘ua.’ alakváltozata. (A szóközépi *ž* a magyar *bazsalikom* hatását tükrözheti.) A *bažalička* alapszava a szlovák *bazalika* > *bazalka* (Machek: ČSlJmr. 204). A növénynév etimológiai hátteréhez l. TESz. 1: 262.

Becske. Torontálvásárhelyen jegyezték fel ‘kicsi, kb. félakós hordó’ jelentésben (ÚMTSz. 1: 372). Gyakori „egy *becske* sört”-féle jelzős használatban is (uo.).

Szavunk a szerbhorvátból való; vö. szerbhorvát *běčka* ‘hordó’ (SKNJ 1: 529), ‘söröshordó’ (Vuk³ 24). Az 1767 óta kimutatható szó az osztrák császári közigazgatás alatt élő szerbek körében volt használatos. Az így jelölt hordó térfogata 113 l volt, tehát egy hektónál valamivel több. (Történeti adatait l.: Vlajinac, Milan: Rečnik naših starih mera u toku vekova. II. Beograd. 1964. 156.) Etimológiailag a *bečka* nem más, mint az összsláv **бѣчка*-t hangtörvényszerűen folytató szerbhorvát nyelvjárási *băčka* ‘hordófajta’ (SKNJ 1: 350) valamiféle változata (Skok: EtRj. 1: 86; EtSISJaz.

3: 108; SłPrasł. 1: 458). De miféle változat lehet ez? A szerbhorvát nyelv keleti nyelvjárásai nem ismerik az ósszláv $\sigma >$ szerbhorvát e fejlődést erős helyzetben. Az a gyanúm, hogy a cseh *bečka* 'kisebb hordó' nyelvi importjával van dolgunk. A terjesztők olyan osztrák császári tisztviselők lehettek, akik a söröshordó kapcsán a cseh *bečka*-ra gondoltak. — A szerbhorvát szó használata különösen gyakori lehetett a Bánság területén. Ezt bizonyítja, hogy a torontálvásárhelyi magyar nyelvjáráson kívül a bánsági bolgár nyelvjárásba is átkerült *бѣчка*'a alakban és 'száz literes hordó' jelentésben (Stojkov 39).

Hozzávetőlegesen meg lehet állapítani, mikor történt a szerbhorvát szó átvétele a magyarba. Bodor Antal (Délmagyarországi telepítések története és hatása a mai közállapotokra. Bp., 1914. 26) kutatásai szerint „Torontálvásárhelyre (Debeljácsa), melyet a tiszamarosi szerbek még 1768 körül alapítottak, de csakhamar otthagytak, a kincstár 1794 körül magyarítottai, hódmezővásárhelyi, 1804-ben pedig gyomai, szeghalmi és hódmezővásárhelyi református magyarokat telepített.” Az átvétel tehát a 19. század elejénél nem lehet régebb.

A *becske* egyébként nem társtalan a magyar szókincsben. Összetartozik a feltehetőleg déli szláv eredetű *bocska* 'hordó' főnévvel (TESz. 1: 316), a szlovák eredetű *becská*-val (uo.), valamint a régi *bocsár(d)* 'kádár, pohárnok' főnévvel, mely a *Bocsárd* helységnevekben él tovább (Kniezsa: SzlJsz. 600).

Bekcsiás. Kiskunhalasi tájszó 'robotos, szolgál' (MTSz. 1: 112), 'időszakosan, pl. egy-egy hónapra alkalmazott mezőgazdasági munkás' (ÚMTSz. 1: 396) jelentéssel.

Szavunkról az EtSz. (1: 328) azt állapította meg, hogy az oszmán–török *bekçi* 'ör' [vö. *beklemek* 'vár; őriz'] főnévre megy vissza, „Nyilván délszláv közvetítéssel, de a várható szerb **bekčija* alakot nem tudjuk igazolni”. Lényegében ugyanezt ismételte meg Kniezsa (SzlJsz. 86) is az általa kétségtelenül déli szláv eredetűnek ítélt szóról, de hozzátette, hogy a ki nem mutatható szó megfelelője megvan a bolgárban: *bekčija* 'ör, hajcsár'.

Nos, előkerült a kiskunhalasi tájszó sokáig hiába keresett szerbhorvát előzménye: *bekčija* 'ör; csősz' (SKNJ 1: 430); Škaljić: Turcizmi 133; Skok: EtRj. 1: 134). L. még: bolgár régi *бекчија* 'éjjeliör, ör' (RROD 32), macedón régi *бекчија* 'csősz' (RMJ 1: 29), valamint albán *bekshi* 'mezőör, szőlőcsősz' (Tamás Lajos: Albán–magyar szótár 34).

Még az a kérdés vár megválaszolásra, hogyan került a magyarban a szó végére *-s* képző. Alighanem korábbi **bekcsiás szolgál* szó szerkezet révén. Amint azt Hadrovics László a Képzővel megtöltött jövevényszók című tanulmányában (NytudÉrt. 88. 14) kifejtette: „Megtörténik, hogy a genus proximumot jelző főnév elmarad és az *-s* végű szó főnevesül”. Így lett a korábbi *béres szolgál*-ból (NySz. 3: 291) *béres* (NySz. 1: 211), a *robotás szolgál*

gá-ból (NySz. 2: 1349) *rabotás* (uo.). Ezen a módon, egy **bekcsiás szolga*-féle szerkezetben juthatott a *bekcsiás* is a *-s* képzőhöz.

Bigár. Munkácson feljegyzett tájszó 'gyümölcs leverésére használatos bot, dorong' jelentéssel (ÚMTSz. 1: 476).

A szó a kárpátukrából való; vö. kárpátukrán *buzapъ* 'bot, füttykös, husáng' (Csopei 12), *bézap* 'ua.' (Hrinčenko 1: 36), *bigáрь* 'ua.' (Hrinčenko 1: 60), *bigáрь* (Hrinčenko 1: 61), *Bigáрь* családnév (Rudnyc'kij: EtDictUkr. 120). L. még kárpátukrán *bezapúna* 'bot' (ESUM 1: 159), *bézapуи* [többes sz.] 'cimbalomverők' (uo.), *bežepъ* 'nagy pásztorbot' (uo.), *bežepa* 'pálca, bot' (uo.).

A kárpátukrán szó etimológiája nincs kellően tisztázva. Csopei kurzív betűkkel szedette ki a szótárában, s ezzel arra utalt, hogy a magyarból átvett szónak tartja. Rudnyc'kij (EtDictUkr. 1: 121) szerint talán a német *Bicke[lj]* 'csákány' főnévre megy vissza. Az új ukrán etimológiai szótár szerzői (ESUM 1: 159) arra gondolnak, hogy annak az ukrán *búza* főnévnek lehet a származéka, amely a *búzu жбуаму* 'lustálkodik' (ESUM 1: 182) szószerkezetben használatos, s amelynek forrása a magyar *bigé* 'két végén hegyesre faragott arasznyi fadarab mint gyermekjátékszer' (TESz. 1: 298). Sadnik–Aitzetmüller (VerglWb. 1: 319) genuin szláv szónak gyanítja, s a hangátvetésen átment **gib-* 'hajlít, hajlik' tövet keresi benne.

A debreceni népnyelvből feljegyzett *bigaró* 'kisfiú hím vesszője' (ÚMTSz. 1: 476) más szó, mégpedig a *bigé*-hez kapcsolódó *biga* 'kisfiú hím vesszője' (ÚMTSz. 1: 476) *-r* + *-ó* képzőbokros származéka.

Bohnya. Nyíregyháza vidékén jegyezték fel 'cipó' jelentésben (ÚMTSz. 1: 517). A selmecbányai diáknyelvben a *bochnya* jelentése 'alumneumi kenyér' (EtSz. 1: 449) volt.

Amint arra már az EtSz. (1: 449) és Kniezsa (SzlJsz. 97) rámutatott, szavunk a szlovákból való. Vö. szlovák nyelvjárási *bochňa* 'cipó' (Jancs.; l. még Kálal 32). Rokonsága, közelebbi és távolabbi kapcsolatai folytán e szó megérdemli, hogy kissé közelebbről is szemügyre vegyük. L. még: szlovák *bocheň* 'cipó' (SISJ 1: 114), *bochnica* 'ua.' (uo.), *bochnik* 'ua.' (uo.). Megfelelő szavak a többi nyugati szláv nyelvben, valamint a keleti szláv nyelvekben is vannak. Az északi szlávba a középfelnémetből került át a szó; vö. középfelnémet *vochenze*, *fochenz* 'kalácsféle, fehér kenyér', ófelnémet *fochenza* 'ua.' < középkori latin *focacia* 'egy fajta sült tészta' <: latin *focus* 'tűzhely' (Berneker: SLEtWb. 1: 67; Vasmer: RussEtWb. 1: 155, 156; Machek: EtSlČ.² 59; Sadnik–Aitzetmüller: VerglWb. 1: 78; Schuster–Šewc: HEW 1: 49; ESBM 1: 374; ESUM 1: 311).

Két középkori szójegyzékünkben szerepel egy 'cipó, (hosszúkás) kenyér, vekni' jelentésű szó, amely szláv alapon etimológiailag összetartozhat a fent tárgyalt *bohnyá*-val; vö. 1390 k.: „cunus: *baznak*” (BesztSzj. 1249.); 1405

k.: „cuni^{us}: *baznak*” (SchlSzj. 1860.). Kniezsa (SzlJsz. 595) feltevése szerint nyilván egy *z* alakú *h*-val írott **bahnak*-kal van dolgunk, amelyet egy másoló félreértett. A magyar szó forrásaként Kniezsa az ócseh *bochník* ‘cipó, vekni’ (Gebauer: SlStč.² 1: 80) főnevet jelölte meg, de utalt az ólengyel *bochnek*-re és a szlovák *bochník*-ra is. Kniezsa érvelését magukévá tették az RMGL. (99) szerkesztői, akik címszóként a *bahnak* alakot szerepeltetik. (A +*baznak*-ról helytelenül: EtSz. 1: 315.)

Mint hogy a köznyelvi magyar *pogácsa* (TESz. 3: 235) a déli szlávon és az olaszon át ugyanúgy a középkori latin *focacia*-ra megy vissza, mint a nyugati szláv közvetítésű Nyíregyháza vidéki *bohnya* és az ómagyar *bahnak*, voltaképpen tehát közös őssel rendelkező etimológiai dublettekkel van dolgunk. A *pogácsa* vándorútja dél felől, a *bahnak*-é és a *bohnya*-é pedig észak felől vezetett el hozzánk.

Bolhon. Pilismaróton *bolhony*, Nagybalogon *bolhön* alakban jegyezték fel; jelentése ‘nyúlszapuka, Anthyllis’ (ÚMTSz. 1: 531).

Szavunk a szlovákból való; vö. szlovák nyelvjárási (Nógrád) *bol’hon* ‘nyúlszapuka, Anthyllis’ (Matejčík: SIVN 132). Ez nem más, mint a köznyelvi szlovák *ból’hoj* ‘ua.’ (SISJ 1: 123) alakváltozata. Megfelelő szó a morvaországi cseh nyelvjárásokban is van (Machek: ČSJM.R. 122). A *ból’hoj* olyan összetétel, amelynek előtagja a szlovák *ból’* ‘fájdalom’, utótagja pedig a *hojit’* ‘< sebet > gyógyít’ ige postverbáléja. A névadás azzal függ össze, hogy a tannint tartalmazó növényt egykor sebek, daganatok gyógyítására használták. (L. Machek: i.h.)

Brečka. Érsekújváron és Kismányon ‘félig megfőtt, híg szilvalekvár’, Esztergomban pedig ‘pálinkafőzés céljára összegyűjtött túlérett szilva, cefre’ jelentésben jegyezték fel (ÚMTSz. 1: 599).

Szavunk a szlovákból való; vö. szlovák *brečka* ‘cefre, sörlé; löre’ (Hvozdzik 2: 59), ‘híg kásaszerű massa, szennyes folyadék; híg, ízetlen étel, ízetlen ital, lötty’ (SISJ 1: 128). A szlovák szónak a többi nyugati szláv nyelven kívül a szlovénben is van megfelelője. Az összsláv **brěčka* (EtSISJaz. 3: 15) ~ **brečka* (SłPrasł. 1: 365) etimológiája nincs megnyugtatóan tisztázva. Az eredeti alak talán **bráčska* volt, s ennek **brak*- ‘maláta’ alapszava a kelta *brag* ‘ua.’ és a latin *fraces* ‘olajseprő’ főnévvel kapcsolható össze. (L.: Brückner: SłEt. 44; Machek: EtSlČ² 71; Sadnik–Aitzetmüller: VerglWb. 1: 146; Bezljaj: EtSl. 1: 40.)

Brusnyica. A Sajó bal oldali mellékvizének, a Rozsnyótól keletre, a magyar–csehszlovák határral nagyjából párhuzamosan folyó Csermosnya pataknek a völgyében, valamint a Rozsnyótól észak-északkeletre fekvő Csucsomban jegyezték fel ‘vörös áfonya (*Vaccinium vitis-idaea*)’ jelentésben (ÚMTSz. 1: 603).

Szavunk a szlovákból való; vö. szlovák nyelvjárási *brušnica* 'ua.' (Eichler: SlawElOmd. 106). L. még szlovák köznyelvi *brušnica* 'ua.' (SISJ. 1: 137). A szlovák szó megfelelője kimutatható valamennyi más szláv nyelvből is. Az összsláv **brusnica* a **brusa* 'fenőkö' -*ьна* képzős melléknévi származékából, a 'fenéssel kapcsolatos' értelmű **brusьна*-ból keletkezett -*ica* képzővel. Tkp. értelme 'az, amit leszemeznek, lebogyóznak, ledörzsölnek'. A névadásnak az a szemléleti háttere, hogy az érett áfonyabogyók szedésekor afféle könnyed kézmozdulattal húzzák végig az ágacskákat, amilyenel a kaszát fenik, a kést élezik. (E célra fésűszerű fogakkal ellátott lapátforma eszközt is használni szoktak, amelynek *áfonyafésű* a magyar neve; l. NéprLex. 1: 34). A szláv etimológiához l. Berneker: SLEtWb. 1: 90; Merkulova 214; EtSISJaz. 3: 51; S†Pras†. 1: 394; Sadnik-Aitzetmüller: VerglWb. 1: 220; Skok: EtRj. 1: 221; Bezljaj: EtSl. 1: 50; Schuster-Šewc: HEW 1: 75. A névadáshoz l. még: litván *brūknė* 'vörös áfonya' < : *braūkti* '(kezet) végighúz, (könnyeket) letöröl', valamint német nyelvjárási *Strickbeere* 'vörös áfonya', *Streichbeere* 'ua.'

A német nyelvjárási (Thüringia) *Braunschnitze* 'vörös áfonya' az ószorb *brušnica* 'ua.' átvétele (Eichler: SlawElOmd. 106). A 15. század óta adathozható német köznyelvi *Preiselbeere* 'ua.' forrását egy cseh *bruslina*-ban szokták keresni, ilyen *l*-lel hangzó alak azonban sem az ócsehéből, sem az ószorból nem mutatható ki, s ezért e német szónak a szláv származtatása nem egészen meggyőző (Eichler: SlawElOmd. 105–7).

Cakor. Eszék vidékén, a Dráva mellékén, Baranyában él 'patkány' jelentésben (MTSz. 1: 216; SzlavSz. 1: 104; Nyatl. 618. sz. térkép; ÚMTSz. 1: 666). Csúfnévként 1772-ben fordul elő először a szlavóniai Rétfalun: „Pap Panna *Cakor*” (SzlavSz. 1: 104).

Az EtSz. (1: 609) szerint „A magy. *cakor* (< **szakor*) horv.szerb **stakor* átvétele (vö. Jambressichnál *sorex* a. *S.takor*, ami talán sajtóhiba *Sztakor* h.)” Kniezsa (SzlJsz. 602) kritikusabb: „Kétes. A magyar szónak megfelelő **stakor* kétségtelenül nem mutatható ki (Jambr-nál ugyan a 'sorex' címszó alatt *Sztakor* van, de a melléknév itt is *stakorszki*, tehát *š*-sel), a *što*-ban viszont *stahor* az alak.”

Nos, a szerbhorvátból mégiscsak kimutatható *stakor* 'patkány' (Cigale: 2: 1230 *Ratte* a.; Pop.² 2: 393), *stàkor* (SzbhvMSz. 3: 194), s így a *cakor* szerbhorvát származtatása bizonyítottan tekinthető. A *stàhor*, *stàor*, *stàvor*, *štàkor*, *stràor* alakban is használatos szerbhorvát szó etimológiája nincs tisztázva (Skok: EtRj. 3: 324, 340).

Calta. Kismányán jegyezték fel 'egyszerű fonott kalács' jelentésben (ÚMTSz. 1: 667). Újbarson a *caltakalács*-nak 'üres fonott kalács' a jelentése (uo.).

Szavunk a szlovákból való; vö. szlovák népnyelvi *calta* 'töltelék nélküli fonott kalács' (SISJ. 1: 155). Megfelelő szó az ólengyelből, ócsehéből és a fel-

sősorbból is kimutatható. Forrásuk a középfelnémet *zélte* 'lapos sütemény, lepény' (Berneker: SLEtWb. 1: 120; Brückner: SĽEt. 55; Machek: EtSlČ² 80; Schuster-Šewc: HEW 1: 91). Vö. mai német *Lebzelt* 'mézeskalács'.

Csergás. A *csergás cigány* 'sátoros cigány' szó szerkezetben használatos *csergás*-t Adán jegyezték fel (ÚMTSz. 1: 802).

Szavunk a szerbhorvátból való; vö. szerbhorvát *čèrgās* 'sátoros cigány' (Škaljić: Turcizmi 172; Skok: EtRj. 1: 310). Ezzel azonos jelentésű a *čèrgār* (uo.). Alapszavuk a szerbhorvát *čèrga* 'cigánysátor, cigányputri' < oszmán-török *çerge* 'sátor <főleg cigányoké>'. Olyan vándorszóval van dolgunk, amely a többi balkáni nyelven kívül az ukránban és a magyarban is képviselve van; vö. magyar *cserge* 'durva gyapjúszőttes; sátor; pokróc, takaró' (TESz. 1: 510).

A magyarból nagyszámú *-ás* végződésű főnév került át a szerbhorvátba; vö.: *bicskás* > *bičkās* 'csavargó', *csordás* > *čòrdās* 'tehénpásztor', *dudás* > *dùdās* 'tömlősípos'. Ezekből a magyar jövevényszavakból a szerbhorvát nyelvérzék elvonta az *-ās* főnévképzőt (Skok: EtRj. 1: 67; Hadrovics: Ung-ElSkr. 64), amely új képzéseknek adott életet. Nagyfokú elevenségét bizonyítják az afféle származékszavak, mint a *bogátās* 'gazdag ember', *mudri jāš* 'okoskodó, tudálékos ember', *nogomètās* 'labdarúgó', *plemenitaš* 'nemes', *šecèrās* 'cukorbajos', *velikās* 'mágnás, óriás' stb. Így jött létre a *čèrgās* főnév is, amely a magyarban — a jelzői használat (*csergás cigány*) révén — szófajváltáson ment át, és melléknévvé lett (ÚMTSz. 1: 802).

Csernyica. A Rozsnyó környéki Csucsomban jegyezték fel 'földi szeder (Rubus)' jelentésben (ÚMTSz. 1: 804).

Szavunk a szlovákból való; vö. szlovák *černica* 'földi szeder (Rubus caesius)' (SISJ 1: 199). Jelentés tekintetében is megfelelő szó a csehben, felsősorbban, alsósorbban, polábban, lengyelben és ukránban is van (Machek: ČSlJmR 152; EtSISJaz. 4: 151; SĽPrasĽ. 2: 230; Schuster-Šewc: HEW 1: 93). Univerbációval keletkezett az afféle szó szerkezetek alapján, mint a szlovák *čierna malina* [tkp. 'fekete málna'] 'földi szeder, Rubus fruticosus' (Buffa: SlovBotNom. 325), ócseh *črná jahoda* [tkp. 'fekete bogyó'] 'földi szeder' (Gebauer: SlStč.² 1: 590).

Cservík. Hévizgyörkön jegyezték fel 'giliszta' jelentésben (ÚMTSz. 1: 805).

Szavunk szlovák eredetű; vö. szlovák *červík* 'giliszta' (Hvozdík 1: 104; SISJ 1: 202). Ez a szlovák *červ* < ósszláv **červъ* 'féreg' (vö. *dažd'ovj červ* 'földi giliszta') kicsinyítő képzős származéka. Megfelelő szó a bolgárban, csehben, felső- és alsó sorbban, lengyelben is van (SĽPrasĽ. 2: 273).

Debelacski. Zentán jegyezték fel 'erős testalkatú, tenyeres-talpas leány; debella' (ÚMTSz. 1: 956) jelentésben.

Szavunk a szerbhorvátból való; vö. szerbhorvát *deběljāčkī* 'kövér emberrel kapcsolatos, rá jellemző' (SKNJ 4: 125) < : *deběljak* 'kövér ember' (i.m. 1: 124) < : *débeo*, *debēla*, *debēlo* 'vastag, kövér, elhízott zsíros' (i.m. 1: 226). A *débeo* melléknév nőnemű alakjából származik a magyar *debella* 'nagy testű, idomtalan nőszemély' (TESz. 1: 599).

Figyelmet érdemelnek az idetartozó szerbhorvát családnevek is: *Debeljāčkī* (SKNJ 4: 125), *Debeljak* (LPH 123), *Debeljāković* (SKNJ 4: 124; LPH 123). A *Débēlja* családnév (SKNJ 4: 124; LPH 123) előzményeül szolgáló *Débēlja* férfi személynév (SKNJ 4: 124) Grković (RIS 73) szerint a *Deb(a)* becéző név *-elja* képzős származéka.

Dicska. A Zempléni-hegység belső erdővidékén fekvő Mogyoróskán jegyezték fel a *dicska* 'vadkörte' (UMTSz. 1: 977) növénynevet. A szomszédos Baskón a 'vadkörtele' neve *dicskalé* (uo.). A vadkörtele úgy készült, hogy a vackort összetörték, vizet öntöttek rá, s néhány nap múlva savanykás levet nyertek belőle. (L. NéprLex. 5: 451.)

Az 1773. évi LexLoc. (7, 8) Baskóról is, Mogyoróskáról is azt állapította meg, hogy görög rítusú szlávok, azaz — mai szóhasználat szerint — kárpátukránok lakják. Ezt 1851-ben Fényes (MoGSz. 1: 98, 3: 110) is megerősítette, orosz lakosságról és görög katolikus templomról írva mindkét helység szócikkében. (A kérdéshez l. Paládi-Kovács Attila tanulmányát Ukrán szórványok a 18–19. században a mai Magyarország északkeleti részén címmel: Népi kultúra — népi társadalom VII. Bp., 1973. 327–367.)

A magyar nyelvjárási *dicska* 'vadkörte' előzménye a kárpátukrán *дичка* 'vadkörtefa' (Csopei 71). L. még ukrán *дичка* 'vadon növény gyümölcsfa' (Hrinčenko 1: 385), 'vad fa, nemes fajtával be nem oltott gyümölcsfa' (URSl. 1: 407). Az ukrán főnév a *дичуї* 'vad' melléknévnek a származéka (ESUM 2: 69).

A mai Baskó és Mogyoróska lakossága magyar. Egykori kárpátukrán lakosai megmagyarosodtak, beolvadtak a magyarságba. Nyelvükből azonban, mintegy hírmondónak, fennmaradt néhány szó az újonnan elsajátított magyar nyelvben. Az efféle sajátos jövevényszavakat, amelyeket nyelvet váltó, beolvadó népcsoport hoz magával, némely nyelvész reliktum- vagy maradványszavaknak (Reliktwürter, Restwürter) szokott nevezni.

Érdemes megemlíteni, hogy a közeli Erdőhorvátitól északkeletre fekvő Komlóska lakossága napjainkig megőrizte lemko-típusú kárpátukrán nyelvjárást. (L. Balczyk: StudSl. 2: 345–363, 4: 23–26)

Druslyák. Kassán jegyezték fel 'tésztaszűrő' jelentésben (UMTSz. 1: 1024).

Az EtSz. (1: 1422) hivatkozott a német *Durchschlag* 'tésztaszűrő' főnévre visszamenő lengyel *durszlak* és ukrán *druslják* szavakra, s megállapította: „A magyar szó nyilván tót eredetű, ahol szintén meglesz a szó.”

Kniezsa, figyelmetlenségéből fakadó elnézés folytán, két szócikket is írt a SzlJsz.-ban a *druslyák*-ról: az egyiket a „Szláv eredetű szavak” feliratú fejezet 162. lapján („Nyilván keleti-sz *drusl’ak* [a szó elől elmaradt a feltevésze-rőséget jelölő csillag: *], vö. ukr. *drusljak* ‘tésztaszűrő’ Hrinč, orosz *durszlák*, *druszlák* ‘Küchengerät’, le. *druszlak* ‘Küchengerät’, — A német *Durchschlag* ‘Seihgeschirr’ átvétele; VREW I, 382.”), a másikat pedig a „Kétes eredetű szavak” feliratú fejezet 628. lapján („Vö. ukr. *drusljak* ‘tésztaszűrő’ Hrinč; le. *durszlak*, *druszlak* ‘Küchengerät’ Linde. E szavak < német *Durchschlag* ‘Seihgeschirr’ Grimm II, 1668, Korbut PraceFil 4: 434, 474. [Bekezdés] A magyar szó — bár a sz-ból nem igazolható — valószínűleg mégis sz közvetítéssel jött át. Hiszen alig ismerjük a keleti szlovák nyelvjárás szókincsét. A magyar *d-ru-* szókezdet a német *d-ur-* helyén a szláv közvetítést szinte bizonyossá teszi”).

Nos, a szlovákból valóban előkerült a szó; vö. keletiszlovák (Hosszúrét ~ Dlhá Lúka) *dursl’ak* ‘szűrő’ (Buffa 146). L. még: felsősorzb *durslak* ‘tésztaszűrő’ (Schuster–Šewc: HEW. 1: 186); alsősorzb *durchslak* ‘ua.’ (uo.); cseh régi *drslák* ‘ua.’ (Machek: EtSlČ.² 129); fehérorosz *дрүүлак* ‘ua.’ (ESUM. 2: 136); szerb régi *durhšlag* ‘ua.’ (Mihajlović 1: 161, egy németből fordított és 1805-ben Budán kiadott szakácskönyv szövegében). A német *Durchschlag* főnév a *durchschlagen* ‘átüt; átprésel, átnyom, átpasszíroz’ ige postverbáléja.

Dúdok. A szlovákiai magyar településeken folytatott nyelvatlaszgyűjtés során Barslédecen jegyezték fel ‘búbos banka, Upupa epops’ (ÚMTSz. 1: 1028) jelentésben.

Szavunk a szlovákból való; vö. szlovák *dudok* ‘búbos banka’ (SISJ. 1: 340). A szlovák szó genitivuszi *dudka* alakjára megy vissza a palóc nyelvjárás *duka* ~ *dubka* ~ *dudka* ‘ua.’ (ÚMTSz. 1043), amely összeesett a lengyelből hozzánk került *duka* ‘kis értékű pénz’ (TESz. 1: 693) főnévvel. Etimológiailag e szavak végső soron azonosak. A pénzermét a rajta lévő sasos címerről nevezték el tréfásan ‘búbos banká’-nak (lengyel *dudek*).

Dzsobál. Nyíregyházán a nyelvcsere átment, megmagyarosodott szlovákok (tirpákok) beszédében ‘csipegetve eszik’, Abaúj-Torna vármegye füzéri járásában pedig ‘turkál’ jelentésben jegyezték fel (ÚMTSz. 1: 1053). A füzéri járásban *dzsubál* alakváltozatban használatos.

Szavunk a szlovákból való; vö. keletiszlovák nyelvjárás (Hosszúrét, Dlhá Lúka) *džubac* ‘csipeget <csőrrel>’ (Buffa 147), *džubat* ‘ua.’ (Kálal 129), *dzobat* ‘ua.’ (Kálal 128), irodalmi szlovák *d’obat* ‘csipeget; <ujjával, bottal> turkál, szurkál, döfköd’ (SISJ 1: 276). Az *u* magánhangzós alakok az őszláv **d’ub-* < indoeurópai **dheub(h)-* ‘mély; vés’ tőből származnak, de jelentésükbe, az *o* magánhangzós alakokba pedig formailag is kontanimációszerűen belejátszott az ősszláv **zobati* ‘szemenként eszik, csipeget’. (L. Sławski: SłEt. 1: 205; Machek: EtSlČ.² 122; EtSISJaz. 5: 37; ESUM 2: 61.)

Az ősszláv **zobati*-nak magyar szempontból az a nevezetessége, hogy valamelyik szláv nyelvi folytatása *zabál* (TESz. 3: 1180) igeként, **zobь* ~ *zobъ* postverbáléja pedig *zab* (uo.) főnévként meghonosodott szókincsünkben.

Holónya. A nyelvcsereán átment, megmagyarosodott nyíregyházi szlovákok (tírpákok) szava 'szérűskert' jelentéssel. L. 1971: „A tírpák tanya szinte mindenütt három részre tagozódik. Az első része az előudvar vagy zöld udvar. A zöld udvarból szakítják le a ház körüli virágoskertet, szőlőlugast; az istálló mögötti csűrűskertet. A második rész a »*holónya*«, vagyis a szérűskert. Hátul van a gyümölcsös kert, melynek elejére gabonás-krumplis és répásvermet ástak” (Erdész Sándor: A »Sóstói Falumúzeum« helyzete. In: Múzeumi Kurír 1971. június (6. sz.) 46. lap).

A *holónya* előzménye a szlovák nyelvjárási *holovňa* 'az a mezőgazdasági munkahely, ahol a gabonaneműek, ritkábban a hüvelyes növények szemtermését körben járó állatokkal kitapostatják, kinyomtatják' (SSpJS 1: 745; SISJ 1: 501). Ez összetartozik a következő összetett szavakkal: szlovák *holohumnica* 'ua.' (SSpJS 1: 743; SISJ. 1: 500), nyelvjárási *holomnica*, *holovnica* 'ua.' (Kálal 175); ócseh *holohumna* > *holumna* 'ua.' (Gebauer: SlStč.² 1: 454), *holohumnicě* > *holumnicě* 'ua.' (uo.), *holohumno* 'granarium' (uo.) lengyel *gołogumno* 'szérűk közötti térség' (VarsóiSz. 1: 869; Brückner: St-Et. 149). L. még az ócseh *holé humence* 'tugurium' (Gebauer: SlStč.² 1: 517). Az ősszláv **gologumьno* előtagja az ősszláv **golъ* 'csupasz, kopár', utótagja pedig az ősszláv **gumьno* 'szérű' (EtSISJaz. 6: 211). Az összetételt az motiválhatta, hogy a szérű számára kijelölt földterületet mindenekelőtt meg kellett tisztítani a növényzettől, csupasszá kellett tenni. A szlovák *holovňa* (< **holumna* < **holohumna*) kialakulásában a haplológiának, megszerejtésnek tulajdonítható a legfőbb szerep.

KISS LAJOS

**Einundzwanzig ungarische Dialektwörter
slowakischer, serbokroatischer und karpatenukrainischer Herkunft**

von LAJOS KISS

Der Verfasser analysiert die Etymologie der folgenden ungarischen Dialektwörter: **babina** 'Speisenbringen für die Wöchnerin; Speisen, die für die Wöchnerin gebracht werden' < skr. *babine* 'Wochenbett; Speisen und Getränke, die für die Wöchnerin gebracht werden'; **baket** 'Essenträger, Eßgefäß; Milchkanne' < slk. *baket* 'Blechkanne' < frz. *baquet* 'Kübel, Zuber'; **bazsalicska** 'Basilienkraut (*Ocinum basilicum*)' < slk. *bažalička* 'dass.'; **becske** 'kleines Faß' < skr. *bečka* 'Faß; Bierfaß'; **bekcsiás** 'Knecht; zeitweilig angestellter Landarbeiter' < skr. *bekčija* 'Wächter' < osman. *bekçi* 'dass.'; **bigár** 'Stange zum Herunterschlagen des Obstes vom Baum' < karp.-ukr. *бизарь* 'Stock, Prügel, Knüppel'; **bohnya** 'Laibchen' < slk. *bochna* 'dass.'; **bolhon** 'Wollblume, Wundklee (*Anthyllis*)' < slk. *bol'hon* 'dass.'; **brecska** 'dünnes Pflaumenmus; Maische' < slk. *brečka* 'Maische, Plempe, dünne breiartige Masse'; **brusnyica** 'Preiselbeere, Kronsbeere (*Vaccinum vitis-idea*)' < slk. *brušnica* 'ua.'; **cakor** 'Ratte' < skr. *stakor* 'dass.'; **calta** 'einfacher geflochtener Kuchen' < slk. *calta* 'geflochtener Kuchen ohne Füllung'; **csergás** 'unter einem Zelt wohnender (Zigeuner)' < skr. *čergaš* 'dass.'; **csernyica** 'Brombeere, Rubus' < slk. *černica* 'dass.'; **cservík** 'Wurm' < slk. *červík* 'dass.'; **debelacski** 'starkleibiges, plumpes Mädchen' < skr. *debeljački* 'Dickwanst-'; **dicska** 'Holzbirne' < karp.-ukr. *дичка* 'dass.'; **druslyák** 'Durchschlag' < slk. *dursl'ak* 'dass.' < dt. *Durchschlag*; **dúdok** 'Wiedehopf' < slk. *dudok* 'dass.'; **dzsobál** 'picken, hacken (mit dem Schnabel)' < slk. *džubat* 'dass.'; **holónya** 'Tenne' < slk. *holovňa* 'dass.'

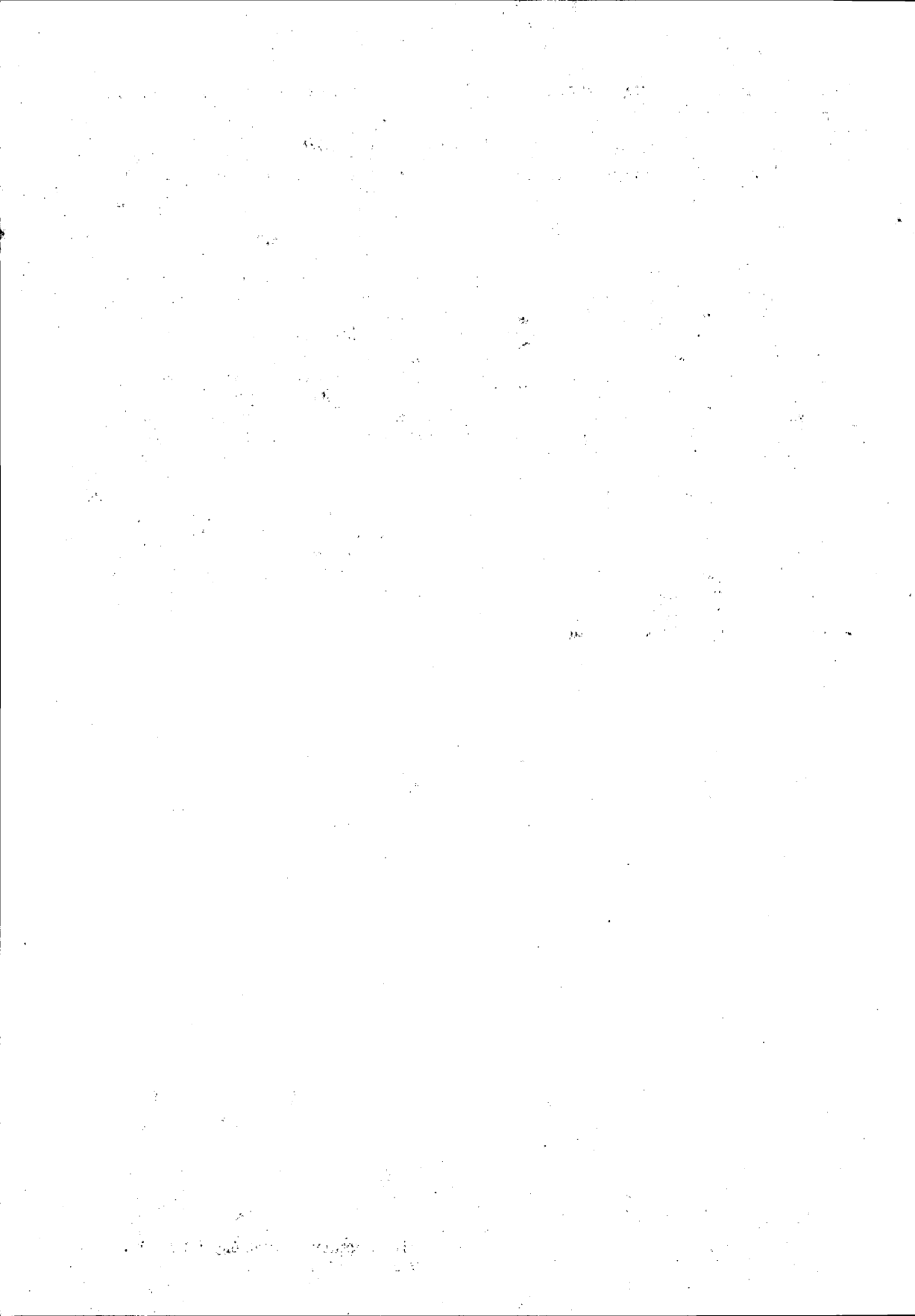

MAGYAR ÉS FINN ANAFORÁK

Dolgozatomban csak a névmási anafora elemzésére szorítkozom, ezek közül is csak azzal foglalkozom, amelyik a határozott főnévi csoport pronominalizációjával került a mondatba. Az anafora tágabb fogalom, hiszen minden olyan esetben anaforáról beszélünk, amikor egy szintagma értelmezése megköveteli egy másik szintagma ismeretét, amikor egy követő formával utalunk az előzményre. A névmással kapcsolatban mondottakat nem általánosíthatjuk minden anaforikus elemre.

Hogyan utal vissza a személyes névmás, a mutató névmás? Milyen a mondatbeli szerepe? Mire utalnak a hiányos mondat hiányai? Az anaforikus viszonyokat magyar és finn mondatok kontrasztív vizsgálatával mutatom be.

Milyen más anaforikus viszonyok kifejezésére képes az egyik, s a másik nyelv? Van-e hasonlóság az anaforikus funkcióban? Felbukkan-e valamilyen összefüggésben a közös eredet ténye?

A magyar és a finn ugyan rokon nyelv, de igen távoli ez a rokonság. A finnugor nyelvcsaládban a finn és a magyar nyelv egyrészt nagyon távol van egymástól, másrészt nagyon közel került egymáshoz. Távol van azért, mert időben 5000 év választja el, s közel van azért, mert különélete során mindkét nyelv gyakran került azonos hatások alá, amelyek azonos módon határozták meg fejlődését (vö. Korhonen 1981. 56).

A pronominalizált határozott főnévi csoport helyére a magyarban olykor távolra mutató névmás, személyes névmás vagy „törölt” névmás kerül. A névmások nem cserélhetők fel egymással, használatukat szabály irányítja. Pléh Csaba és Radics Katalin olyan mondatokban vizsgálták meg a mondaton belüli pronominalizációt, ahol a névmás az előző mondat vagy tagmondat több főnével, főnévi csoportjával lehet korreferens (Pléh–Radics 1976).

Pléh Csaba 80 egyetemi hallgatónál elemzte a magyar nyelv két anaforikus jelenségének — a „törölt” névmásnak és az *az* mutató névmásnak az értelmezését. É. Kiss Katalin az anaforikus névmás megjelenésének törvényszerűségeit a mondat topic-comment tagolásában betöltött funkciója alapján állapítja meg (Pléh 1981, É. Kiss 1978a. 280 és 1978b. 445–452).

A pronominalizált főnévi csoport helyére a finn mondatokban is személyes névmás, mutató névmás vagy „törölt” névmás kerül.

A magyar és a finn mondaton belüli anaforikus névmások közti választás lehetőségeit, a névmások utaló funkcióját vizsgálom a következőkben, s megállapítom az összehasonlításból adódó törvényszerűségeket.

A finnben a beszélt nyelv és az irodalmi nyelv névmáshasználatában a magyartól eltérő sajátos anaforikus jelentéstartalmat találunk, melynek elemzése során látni fogjuk, hogy ebben a rendszerben a névmások „deiktikus” vonásokat mutatnak.

Mind a magyar, mind a finn anaforikus névmások helyviszonyra utaló deiktikus névmásokból alakultak ki, s ebből a magyarban anaforikusabb, a finnben pedig „deiktikusan” anaforikus névmások lettek.

Példamondataimat Pléh–Radics, Pléh és É. Kiss idézett tanulmányai-ból kölcsönöztem. Ezeket fordítottam le finnre, a fordítást finn anyanyelvű-ekkel ellenőriztettem. A „rendszermondatokat” „szövegmondatként” vizsgálom magyar irodalmi művek finn fordításában és finn irodalmi művek magyar fordításában. Mivel a magyar anaforikus névmások szabálya az egyes esetekben más és más, e névmások előfordulását célszerű külön vizsgálni a nominativusban, az accusativusban és a határozós alakban.

A következőkben csak a nominativusban álló névmások összehasonlításával foglalkozom. Pontosabban az *ő*, *az* és a „törölt” névmással; a finnben a [+ személy] jegyű *hän* és a [- személy] jegyű *se* névmással, a *tämä* mutató névmással, és a szabálytalanul használt [+ személy] jegyű *se* névmással.

A magyar igeragozásban megtalálhatók az alanyi főnévi csoport lényeges megkülönböztető jegyei. Ugyanezeket a jegyeket tartalmazó névmási alany nem jelenik meg a mondatban. Viszont ezeknek a mondatoknak is van alanyuk, a törlés feltételei meghatározhatók. A hiányos mondat hiánya az előző mondat alanyára utal:

- (1) *A kisfiú meglátta a bácsit.*
∅ Odament hozzá.
- (2) *Márton megpillantotta Jánost,*
∅ átment az utcán, és ∅ odaadta neki a liftkulcsot.

A magyar nyelvben az ismétlődő alanyt töröljük. A törlés nem függ a főnévi csoportok sorrendjétől. Ez érvényes a mellérendelésre és kettőnél több mondat esetén is (Pléh–Radics 1976. 263). Ezt a szabályt tesztvizsgálattal igazolta Pléh Csaba. A hiányos mondatok értelmezéséből megállapítja, hogy „ha az alany formálisan zéró, akkor a mondat alanya valójában azonos az előző mondatéval” (Pléh 1981. 218).

É. Kiss Katalin érvel amellett, hogy a hiányzó nominatívusi személyes névmás elsősorban a topicalizált mondatrészre utal. (Tanulmányának a nominatívusra vonatkozó részét ismertetem a továbbiakban.)

- (3) *Pistát Mari készítette fel. Meg is bukott.*
 (4) *A fiút sürgette a lány. Rögtön megértette, miről van szó.*
 (5) *A szemüveges férfit megszólította egy kisfiú. Odament hozzá.*

A megkérdezett informánsok a (3) és a (4) mondatban a hiányzó alanyt az első mondat tárgyával azonosították, az (5) mondatban két egyformán valószínű értelmezést éreztek.

Mivel a topic nem kötelező mondat szerkezeti elem, a topicalizált névmás olykor törlődhet. Elhagyható a topic, ha antecedense is topic szerepet töltött be az előző mondatban.

- (6) *A kocsit a város határában találták. Ø Össze volt törve.*

Ha az előző mondat a l a n y a és t o p i c j a is lehet antecedense a névmásnak akkor szemantikai és pragmatikai szempontokat kell figyelembe venni az utalás megállapításában. Az alany és a topic az elsődleges. Ez látszik azoknak a mondatoknak az értelmezéséből, amelyekben nem lehet szemantikai és pragmatikai fogódzók alapján megállapítani az utalóviszonyt.

- (7) $(_T \text{Pistát})$ $(_F \text{Mari})$ készítette fel. Ø Kudarcot is vallott.
 (8) $(_T A \text{ fiút})$ $(_F \text{már sürgette})$ a lány. Ø $(_F \text{Rögtön})$ tudta, miről van szó.

A finn nyelvre más szabályok érvényesek. Az egyes szám és a többes szám 3. személyű névmás nem hagyható el az egymás után következő mondatokban, a személyes névmás csak mellérendelés esetén maradhat el a második tagmondatban.

- (9) Magyar:
Nemecsek e pillanatban nagyon büszke volt arra, hogy ő is tagja a grundnak, a Pál utcai fiúk híres társaságának. Ø Majszolta egy ideig a kenyeret, s aztán Ø unalmában sétálni indult a farakások felé. A kis utcákban mászkált Ø, s egyszer Ø találkozott a tót nagy fekete kutyájával (Molnár 1981. 24).

(10) Finn:

*Sillä hetkellä Török tuns*i* itsensä erikoisen ylpeäksi siitä, että hänkin oli grundin jäsen ja kuului Pål-kadun kuuluisaan seuraan. Hän murenteli hetken ajan leipää suuhunsa ja Ø lähti sitten odotuksen pitkäveteisyyttä lyhentääkseen kävelemään pinoja kohden. Hän asteli pitkin kapeita solakäytäviä ja Ø kohtasi odottamatta slovakin suuren, mustan koiran* (Molnár 1975. 24).

A magyar alárendelő mondatban törölhetjük a személyes névmást, ha a mellékmondat alanya referenciálisan azonos a főmondat valamelyik főnévi csoportjával. Hogy melyikkel, az a főmondat állítmányának szemantikai jegyétől függ (Radics 1974).

(11) *A felügyelő azt mondta, hogy Ø nem akar többet foglalkozni az ügyel.*

(12) *Kovács hiába könyörgött Murányinak, hogy Ø ne menjen el.*

A finn mellékmondatban is törölhetjük az alanyi személyes névmást, ha a főmondat alanyára utal, és ha nem hangsúlyos.

(13) *Miehet päättivät kulkea samaa tietä, jota (he) eilenkin menivät* (NyKS I. 582).

De ha nem az alanyra utal a névmás, ki kell tenni.

(14) *Isä antoi pojille rahaa, jotta he saisivat ostaa uudet sukset.*

A magyarban a 3. személyű névmás kitétele jelölt eset a törléshez képest, többletfeltételek megléte szükséges a megjelenéséhez. Ilyen többletfeltétel az enyhe nyomaték, a kontrasztnyomaték, és az emfatikus nyomaték (Radics 1974. 79).

A finn nyelvben a hangsúlynak csak akkor van szerepe, amikor a szintaktikai szabályok szerint törölhetnénk a névmást: azonos alany esetén a mellérendelő mondat 2. tagmondatában és az alárendelő mondatban.

A Nyelvőr-beli vitában világossá vált az ő személyes névmás és az az mutató névmás használata közti különbség. A személyes névmás vagy hiánya elsősorban az alanyra utal, a mutató névmás pedig a függő mondatrészekre. A magyar nyelvben az aktuális tagolásnak van igen nagy szerepe, s a téma vagy topic olykor a nyelvtani alanynál is fontosabb szervezőnek látszik. A Nyelvőr-beli vitában a szerzők azt irodalmi példákkal is igazolták (A vitáról

l. Elekfi 1980a. 176–187, Elekfi 1980b. 323–330 J. Soltész 1976. 257–262, Szepesy 1975. 414–424, Szepesy 1978. 129–148.)

Pléh Csaba tesztvizsgálata is ezt a szabályt igazolja. A mondatok értelmezéséből állapítja meg azt, hogy ha a későbbi mondat alanya szerepelt az előzőkben, de ott nem alany volt, akkor *az* mutató névmás lesz belőle (Pléh 1981. 215–217).

(15) *A fiú meglátta a lányt. Az felállt a padról.*

Az *az* használata független attól, hogy előre vagy élettelenre, személyre vagy tárgyra utal-e.

A kísérlet során bebizonyosodott az is, hogy a szórendnek is meghatározó szerepe van. Ha az előző mondat alanya az utolsó helyen áll, akkor a következő mondatban levő *az* inkább arra vonatkozik.

(16) *A tanárt üdvözölte a könyvtáros. Az felállt és megszólalt.*

Az *az* mutató névmás azt jelentheti, hogy a korábbi nem alany lett alany a mondatban, és azt is, hogy témaváltás történt: az előző mondat új információja — a réma — vált alannyá (Pléh 1981. 226).

Mely névmások töltik be a magyar *az* anaforikus névmásnak a funkcióját a finn nyelvben? Miben tér el a magyar és a finn visszautalás?

(17) Magyar:

A könyvtáros elvette a könyvet. Az megcsúszott és leesett.

(18) Finn:

Kirjastonhoitaja otti kirjan. Se luiskahti ja putosi.

(19) Magyar:

A könyvtáros elvette a könyvet. Ø Megcsúszott és leesett.

(20) Finn:

Kirjastonhoitaja otti kirjan. Hän luiskahti ja putosi.

A finn egyes szám/többes szám 3. személyű névmással [\pm személy] tulajdonság különböztethető meg. A finnben az antecendens és a névmás közt jelentéstani kapcsolat van. Számban, személyben, jelentésben egyeztetni kell a névmást tartalmazó szavával.

A visszautalás, ha két személyt jelölő főnév van a mondatban:

(21) Magyar:

A tanár üdvözölte a könyvtárost. Az felállt.

- (22) Finn:
Opettaja tervehti kirjastonhoitajaa. Tämä nousi ylös.

Két lehetséges antecedens esetén sem kötelező a magyarban a mutató névmás, ha szemantikai és pragmatikai tényezők egyértelművé teszik a korreferenciát (É.Kiss 1978b. 451).

- (23) *Rezső szereti Boriskát, de ő mást szeret.*

A finnben viszont kötelező a mutató névmás:

- (24) *Rezső rakastaa Boriskaa, mutta tämä rakastaa toista.*

- (25) Magyar:
Ahogy Gáspár Dániel Kis Danit nézi, eszébe jut, hogy délután beszélt a feleségével. És ő is azt mondta, amit Fábrián András felesége (Balázs 1975. 12).

- (26) Finn:
Katsellessaan Dani Kisiä Daniel Gáspár muisti, että hän oli keskustellut iltapäivällä Danin vaimon kanssa. Ja tämä oli sanonut samaa kuin András Fábriánin vaimo (Balázs 1979. 10).

Vizsgáljuk meg, hogyan alakul a visszautalás, ha az új információ mind a magyarban, mind a finnben alany, tehát a mondat végén helyezkedik el!

- (27) Magyar:
A fodrást megelőzte a pék. Az megfordult és felnevetett.

- (28) Finn:
Kampajaan sivuutti leipuri. Hän kääntyi ja nauroi.

A finn mondatban használható a *hän* helyett a *tämä* névmás:

- (29) *Kampajaan sivuutti leipuri. Tämä kääntyi ja nauroi.*

Mivel az OVS-szórend nem jellemző a finn nyelvre, az efféle mondatfűzés is ritka. Ha a névmás a mondat utolsó szavára utal, s az nominativus, a finn inkább vonatkozó alárendelést használ.

Hasonlítsuk össze azokat a magyar mondatokat a finn megfelelővel, amelyekben az első mondatban nem cselekvő ige szerepel, s az egyik szereplő „átélő”, mely a magyarban egyes igék mellett részes esetben áll!

- (30) Magyar:
A költőnek van egy új barátnője. Ø Minden nap ír neki levelet.

„A második mondat alanyi főnévi csoportja zéró formában realizálódik, ha az első mondat mélyszerkezeti alanyával korreferens” (Pléh 1981. 266).

- (31) Finn:
Runoilijalla on uusi tyttöystävä. Hän kirjoittaa tälle joka päivä kirjeen.

Mellérendelés esetén:

- (32) Finn:
Runoilijalla on uusi tyttöystävä, hän kirjoittaa tälle joka päivä kirjeen.

A finnben az ilyen típusú mellérendelő mondatokban nem hagyható el a személyes névmás.

A magyar mondatokban, ha az első mondat „átélő”-t tartalmaz, akkor a második mondat az névmása a másik főnévi csoportra vonatkozik:

- (33) Magyar:
A költőnek van egy új barátnője. Az minden nap ír neki levelet.
- (34) Finn:
Runoilijalla on uusi tyttöystävä. Tämä kirjoittaa joka päivä hänelle kirjeen.

A finnben is a mutató névmás utal a felszíni szerkezeti alanyra, s a személyes névmás a mélyszerkezeti alanyra.

A birtoklást kifejező mondat legfontosabb viszonya: *runoilijalla on, a runoilija*, az aktívabb, a *hän* névmás arra vonatkozik. A finn genitivusi alany esetén a visszautalás:

- (35) Finn:
Lääkäriin on pakko saada uusi sairaanhoitaja. Hän kirjoittaa sanomalehteen ilmoituksen.
- (36) Finn:
Rantalaisten on lähdettävä jo aamuhämärissä, jos /he/ aikovat ehtiä ajoissa perille (NyKS I. 538).

A személyes névmás a genitivusi alanyra utal.

Visszautalás a magyarban s a finnben kettőnél több mondat és kettőnél több főnév esetén:

(37) Magyar:
Mogyoróval kedveskedett Rozáliának, de az azt felelte, hogy ő nem mókus. (Mikszáth, idézi Elekfi 1980a. 181).

(38) Finn:
Hän toi ystävällisesti pähkinöitä Rozalialle, mutta tämä lähetti sanaa, että hän ei ole orava.

A nominativusi anaforikus névmások közti választásban a magyarban nincs szerepe az $[\pm \text{személy}]$ tulajdonságának, a finnben van, mivel e szerint dől el, hogy a *hän* vagy *se* személyes névmás kerül a mondatba.

A magyar nyelvben a $[\pm \text{személy}]$ tulajdonságnál fontosabb szerepe van a nominativusban az aktuális tagolásnak. A témában levő szóra (alanyra, topicra) a személyes névmás vagy annak hiánya utal, a rémában lévőre a mutató névmás. De utalhat személyes névmás vagy hiánya a rémában lévő szóra, ha az utalást az ige szemantikai jegyei vagy pragmatikai tényezők egyértelművé teszik. A finn személyes névmás elsősorban az alanyra — ami legtöbbször téma — utal, a *tämä* mutató névmás pedig a rémában levő szóra, a mondat utolsó szavára. A magyar és a finn rémára utaló mutató névmások (*az*, *tämä*) közti legfőbb különbség, hogy az *az* azonosít, a *tämä* pedig megőrizve eredeti *d e i k t i k u s f u n k c i ó j á t* visszamutat az előző mondatrészre. Mindkét nyelvben a témaváltás jele a mutató névmás. A nyelvtani alanynál fontosabb szövegszervező elvnek látszik a finnben és a magyarban a mélyszerkezeti alany vagy téma (átélős mondatok, genitivusi alanyú mondatok). A személyes névmás törlésében szerepe van a magyarban és a finnben is a modatszerkezeteknek, a mondatfűzésnek, a hangsúlyviszonyoknak. A magyarban és a finnben is az alany atropomorf jellegére utal az, hogy ismételt visszautaláskor már a személyes névmás jelenik meg.

Vizsgáljuk meg a továbbiakban, hogy a finn nyelv az említett anaforikus névmásokkal még milyen sajátos jelentéstartalom kifejezésére képes!

A beszélt köznyelvben s az irodalmi nyelvben az eddigtől eltérő más jelentésvizonyok kifejezésével is találkozunk, amit a magyarban névmással visszaadni nem lehet, esetleg mondatszerkesztésben lehetne tetten érni ezt a jelenséget.

A finn nyelvben a *hän/he* névmás anaforikusan emberre vonatkozik, a *se/ne* mindarra, ami nem ember. Az írott köznyelvnek ez az általános szabálya. A nyelvkönyvek és az iskolai tankönyvek is ugyanezt a szabályt fogalmazzák meg: az írott nyelvben a *se/ne* névmást csak állatokra és do-

logra vonatkoztatva használjuk, de sohasem emberre. A választékos beszélt nyelvben és az írott köznyelvben a *se*, *ne* emberre való alkalmazását — nyelvjárási jellege miatt — kerülni kell (Setälä et al. 1964. 68, Haila et al. 1967. 31, Hakulinen et al. 1979. 315).

Ha megkérdezzük finn anyanyelvűeket a két névmás megoszlásáról, elmondják, hogy az iskolában megtanulták a 3. személyű névmás használatának a szabályát, igyekeznek is betartani, ha „szépen” akarnak beszélni, de gyakran megsértik a szabályt; emberre vonatkoztatva használják a *se/ne* névmást.

A beszélt nyelvben szabadon váltakozik a *hän* ~ *se* és a *he* ~ *ne*. Megoszlásukra vonatkozó szabály **nem** fogalmazható meg. Pauli Saukkonen tanulmányában a személyes névmások oppozíciójában a deiktikus névmásokhoz hasonló oppozíciót vél felfedezni (Saukkonen 1967. 286–291).

Terho Itkonen szerint (1979. 115–127) a *tämä*, *tuo*, *se* deiktikus névmások közti különbség lényege nem a távolság különböző mértéke, hanem a beszélő és a hallgató különböző nézőpontjának a hangsúlyozása. A *tämä* a beszélő nézőpontját emeli ki. Azt jelöli, ami a beszélő közelében van. A *tuo* a beszélő és a hallgató közös látókörében levőt jelöli, a *se* pedig a hallgató szemléletére, nézőpontjára, a hallgatóhoz viszonyított távolságban levőre vonatkozik.

Saukkonen szerint a *hän:se*; *he:ne* oppozíciójának a deiktikus névmások *tämä:se*; *nämä:ne*; *tuo:se*, *tuo:se*, *nuo:ne* oppozíciói felelnek meg. Csak míg a deiktikus névmások térbeli távolságot jelölnek, addig a személyre utaló *hän, se* névmások oppozíciójában a szövegbeli, szemléletbeli, érzelmi vagy gondolati távolság jut kifejezésre.

A finn deiktikus névmások:

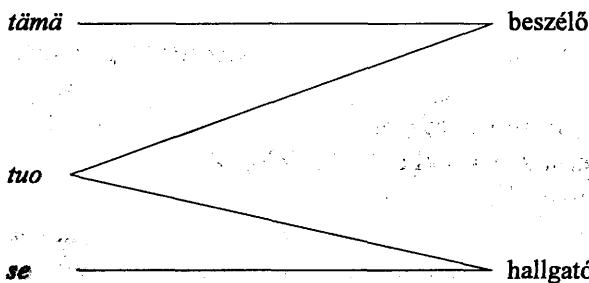

A finn [+ személy] jelentésű személyes névmások oppozíciója:

hän : *se*

he : *ne*

A deiktikus és a [+ személy] anaforikus névmások oppozíciói:

<i>tämä</i>	:	<i>se</i>
<i>nämä</i>	:	<i>ne</i>
<i>tuo</i>	:	<i>se</i>
<i>nuo</i>	:	<i>ne</i>
∨		∨
<i>hän, he</i>	:	<i>se, ne</i>

A beszélőhöz gondolatban közel állóról lehet beszélni *hän* névmással, a jelen levőről szintén, a gondolatban távol levő személyt közel lehet hozni *hän* névmással, s lehet távolra helyezni, s mint kívül állóról beszélni róla, s akkor a *se* névmást kell használni. Az irodalmi nyelv a szemléletváltás kifejezésére használja a beleképzéses előadásmódban a *hän, se* névmás váltakozását.

Austerlitz szerint a *se* mutató névmás deiktikusan „a bizonytalan távolságban levőt” jelöli (Austerlitz 1974). A főnévre, főnévi csoportra utaló [- személy] jegyű anaforikus *se* jelentéstartalmában is benne van a bizonytalanság tényezője. Míg a *hän* általában az alanyra utal, a *se* utalhat bármely függő mondatrészre is. A [+ személy] jegyű anaforikus *se* névmás a gondolatban, szemléletben bizonytalan távolságban levőt jelölheti. Ezért tudja felhasználni a modern finn széppróza a *hän/se* névmás váltakozását az ember tudatában lejátszódó drámaiság kifejezésére.

A hősök többnyire egymásra oda sem figyelve beszélnek, mindenkit csak a saját világa érdekel, igazi kommunikáció nem jön létre. A környezetet a szereplők tudatán át látjuk. Az író már nem beszélő, hanem médium, aki „megidézi” az eseményeket. A „*hän*” és a „*se*” névmás jelentése ebben a világban „az itt levő ember” és „az ott levő ember”, aztán „ez az ember” *azzá* válik a *az ezzé*. Egy áradó világot látunk változó helyszínekkel és változó szereplőkkel.

A finnek nagyon jól megértik ezeket a regényeket, s a megértést az sem zavarja, hogy ezekben a szövegekben a *se* dologra utaló jelentésben is előfordul.

A *tämä:se* oppozíciójához hasonló a *hän:se* oppozíciója a következő esetekben (A függő beszédben a főmondat *se* névmására a *hän* névmás utal. A *hän* anaforikus, a *se* nem, a *hän* az imént említettre, a szövegben közel levőre utal):

(39) *Se sanoi, ettei hän voi tulla.*

(40) *Se on puhellut, että hän maalaat Hiljasta kuvan...*

(Sillanpää 1976. 22).

A *tuo:se* oppozíciójához hasonlít a *hän:se* oppozíciója akkor, amikor az író a beszélő és a hallgató közös látókörében levőről ír. A *hän* névmást használja arra, akit a közös látókörbe helyez, a *se* névmást arra, akit távolra a beszélő nézőpontjától:

(41) *Olikin sateinen alkukesä, kirjailija sanoi.*

Isäntä katsoi häntä hetken suu supussa.

— *Ai sinä olet ruvennutkin harrastamaan vaimoja.*

— *Ei ole ollut tapana. Enkä minä tätäkään pyytänyt, se oli tullut tänne pyytämättä. Tuli vain yhtenä kauniina lauantaipäivänä ostokasssi kädessä. Se oli käynyt kaupassa ostamassa ruokaa sunnuntaiksi. Siellä kaupassa se oli kuullut, kun kaksi naista oli jutelleet keskenään, että Karlssonin Erkki tekee jollekin naiselle sisäremonttia, ja sitten ne olivat nauraa hihittäneet. Siitä paikasta se lähti sen ostokassinsa kanssa pyyhättämään ja tulee tänne ja valittaa, millainen mies hänellä on. Tämän jälkeen se saakin olla sellainen kuin on. Nyt heillä ei ole muuta yhteistä kuin kansalaisuus, kieli ja uskonto. Ikänsä hän on ollut niin uskollinen, etteivät sitä ihmisetkään jaksa uskoa, ne levittelevät hänestä juttuja. Mutta kun hän päästää pellit auki, siinä ei ole kellään nokan koputtamista. Kai hänellä on yhtä hyvät oikeudet elää ja huorastaa kuin hänen miehelläänkin* (Meri 1970. 126).

A *hän:se* névmások oppozíciójának lényege a „távolság” mozzanata. A *hän* a beszélő az író szemléletében, érzelemben, gondolatban, szövegben közelebb levőre utal, míg a *se* a távolabbira. A dologra, állatra utaló egyes szám 3. személyű *se* névmás elvesztette a „távolság” jelölésének a képességét, grammatikalizálódott, nem a mutató névmási funkció áll előtérben. Az emberre utaló személyes névmási *se*-ben „kiugrik” a mutató névmás. Csak a névmás változása jelöli néha, hogy nem a beszélő szemléletét, hanem valamelyik szereplő szemléletét hangsúlyozza az író.

(42) Finn:

Jalmari mökkiläinen unohti siinä huokeasti lehmänsä kivun ja katseli ajatuksissaan vaimonsa menoa. Hyvin korea suviehtoo oli, juuri vähän ennen heinäajan alkua. Taitelijakin näkyi soutelevan, kaiketi taipansa mukaan tarkestelemassa pihvoja ja rantapiittoja. Sen valkea punapohjainen vene meni niin läheltä Hiljaa, että sen sopi sille jotain sanoa, koska Hilja näytti hiukan harventavan soutuaan. Se on puhellut, että hän maalaa Hiljasta kuvan sitten semmoisena

kuin se imettää pikkuistansa, mutta Hilja on tähän asti huitaissut kädellään ja sanonut että ei tule mitään.

Jalmari kävelee jo mökille päin...

(Sillanpää 1976. 22).

A beleképzeléses előadásmódban a szemléletváltás névmással való kifejezése a magyar nyelvben nem lehetséges. A személyre utaló *hän*, *se* közti különbséget a magyar nyelv nem tudja kifejezni. Ez látszik a finn idézetek magyar fordításából is.

(43) Magyar:

— *Hát esős is volt a nyár eleje — jegyezte meg az író.*

A házigazda egy pillanatilag összehúzott szájjal nézte.

— *Szóval férjes asszonyokkal is foglalkozol?*

— *Nem szokásom. Ezt se én hívtam, úgy jött ide magától. Egy szép szombati napon, bevásárlószatyorral a kezében. A boltban volt ennivalót vásárolni vasárnapra. Ott hallotta, amint két nő beszélget egymással, hogy az Erkki Karlsson belső tatarozást végez valamilyen nőszemélynek, aztán ezen vihogtak. Iderohant egyenesen a szatyorral együtt, és elpanaszolta, hogy milyen férje van neki. Ezután őtöle maradhat is olyan, amilyen. Nincs most már több köze hozzá, csak annyi, hogy finn állampolgár ő is, finnül beszélnek, egyforma vallásúak. Ő pedig egész életében olyan hűseeges volt hozzá, hogy az emberek el sem tudják képzelni, és mindenféle pletykát terjesztenek róla. Ahhoz meg, hogy most kibontja a főkötőjét, senkinek semmi köze. Neki is éppannyi joga van élni, mint a férjének*

(Meri 1968. 198).

(44) Magyar:

Jalmari, a zsellér megfélemedkezett a tehén bajáról és elgondolkozva nézett távolodó felesége után. Gyönyörű nyári este volt, hamarosan megkezdődik a kaszálás. A művész is ott volt a tavon a csónakjával, és szokása szerint az udvarokat és a partot figyelte. Pirosfenekű, fehér csónakjával olyan közel került Hilja csónakjához, hogy néhány szót is válthattak. Hilja kissé le is lassította az evezést. A művész többször is említette, hogy majd lefesti Hilját, amikor majd a csecsemőjét szoptatja, de Hilja mindig csak legyintett a kezével, s meg is mondta, hogy abból ugyan nem lesz semmi. Jalmari a ház felé igyekezett....

(Sillanpää 1981. 475).

Megvizsgálva a magyar és a finn anaforikus névmások mondatbeli szerepét, utaló funkcióját, megállapítható az, hogy bár a személyes és mutató

névmások már az uráli korban elváltak egymástól, de a mutató névmási funkció az anaforikus utalásban mégis kitűnik. A finn személyre utaló *se* jelentésben megvan ma is a „távolság” ténye, a *tämä* a szövegben legközelebb álló szóra mutat „deiktikusan”.

A magyar rémára utaló *az* teljes mértékben elvesztette eredeti távolságot jelölő funkcióját, de csak a nominativusban érvényesül ez leginkább, mert accusativusban és a további esetekben már előtérbe kerül a távolra utaló jellege.

ZEMPLÉNYI VERA

Irodalom- és forrásjegyzék

- AUSTERLITZ, R. (1976), Remarks on deixis. Kézirat. 121.
- BALÁZS J. (1975), Magyarok. Budapest.
- BALÁZS J. (1979), Unkarilaisia. Ford. Taisto Nieminen. Helsinki.
- É. KISS K. (1978a), A magyar mondat egy szintaktikai modellje. NyK 80: 261–286.
- É. KISS K. (1978b), A határozott főnévi csoport pronominalizációja. MNy. 74: 445–452.
- ELEKFI L. (1980a), Azokat – őket I. MNy. 76: 176–187.
- ELEKFI L. (1980b), Azokat – őket II. MNy. 76: 323–330.
- HAILA, V.A. – A. ISONIEMI (1967), Suomen oppikirja. Helsinki.
- HAKULINEN, A. – F. KARLSSON (1979), Nykysuomen lauseoppia. Jyväskylä.
- ITKONEN, T. (1979), Zur Semantik und Pragmatik der finnischen Demonstrativa. In: Festschrift für Wolfgang Schlachter zum 70. Geburtstag. Ch. Gläser – J. Pusztay (Hrsg.), Veröffentlichungen der Societas Uralo-Altaica 12. Wiesbaden. 113–127.
- M. KORCHMÁROS V. (1975–76), A mutató névmás tartalmi feltöltődésének forrásai. NéprNyud. 19–20: 331–357.
- KORHONEN, M. (1981), Suomi ja unkarilaiskielinen: Yhteisyyksiä ja eroja. Folia Hungarica 1. Helsinki.
- MERI, V. (1968), Tükörbe rajzolt nő. Ford. Gombár Endre. Budapest.
- MERI, V. (1970), Peiliin piirretty nainen. Helsinki.
- MOLNÁR F. (1975), Koulupoikia. (A ford. feltüntetése nélkül) Helsinki.
- MOLNÁR F. (1981), A Pál utcai fiúk. Budapest.
- NYKS = Nykysuomen sanakirja I. Porvoo–Helsinki. 1951.
- PLÉH CS. (1981), A visszautaló nyelvi eszközök értelmezése. Magyar Pszichológiai Szemle 38/22: 215–230.
- PLÉH CS. – RADICS K. (1976), „Hiányos mondat”, pronominalizáció, és a szöveg. ÁNyT 11. 260–277.
- RADICS K. (1974), A névmások egy csoportjáról. In: Rácz E.–Szathmári I. (szerk.), Tanulmányok a magyar nyelv szófajtana és alaktana köréből. Budapest. 76–80.

- SAUKKONEN, P. (1967), *Personapronominien hän:se, he:ne distinktiivoppositio*. Viittäjä 71: 286–291.
- SETÄLÄ E.N. – K. NIEMINEN – A. OJAJÄRVI (1964), *Suomen kielen oppikirja*. Helsinki.
- SILLANPÄÄ, F.E. (1976), *Ihmiset suviyössä*. Helsinki.
- SILLANPÄÄ, F.E. (1981), *Emberek a nyári éjszakában*. Ford. Sebestyén Irén. Budapest.
- J. SOLTÉSZ K. – BÁN E. (1976), *Mikor őket, mikor azokat?* Nyr. 100: 257–262.
- SZEPESY GY. (1975), *Őket – azokat*. Nyr 99: 414–424.
- SZEPESY GY. (1978), *Kritériumok az őket és azokat használatához*. Nyr 102: 129–148.

Ungarische und finnische Anaphern

von VERA ZEMPLÉNYI

Die ungarischen und auch die finnischen anaphorischen Pronomina sind aus hinweisenden Fürwörtern entstanden. Wie die beiden Sprachen die ursprüngliche "deiktische" Bedeutung aufzeigen, und wie die Pronomina die anaphorische Funktion ausdrücken, wird im Aufsatz kontrastiv untersucht, und durch Beispielsätze gezeigt.

Nach der Pronominalisierung der bestimmten NP kann in den ungarischen und in den finnischen Sätzen ein Personal-pronomen, ein getilgtes Personal-pronomen \emptyset oder ein Demonstrativpronomen stehen. Der Regel nach erscheinen Pronomen: *ő*, *az*, \emptyset und im Finnischen *hän*, *se*, \emptyset , *tämä*.

Es wird festgestellt, dass die aktuelle Gliederung im Ungarischen in der Wahl eine wichtige Rolle spielt, im Finnischen [\pm Person] Merkmal einen starken Einfluß hat. Im Ungarischen bezieht sich das Personalpronomen oder das fehlende Personalpronomen hauptsächlich auf das im Thema stehende Wort, aber das Demonstrativpronomen *az* darauf, was im Rhema steht. Im Finnischen weist das Personalpronomen *hän* auf das Subjekt hin, und das Demonstrativpronomen *tämä* zeigt "deiktisch" auf das letzte Wort des Satzes. Das "unregelmäßig" gebrauchte finnische *se* Pronomen mit [+ Person] Merkmal hat auch "deiktische" Züge. Damit wird eine Weite in den Gefühlen, eine Unterbewertung, ein anderer Sichtpunkt u.a. ausgedrückt.

A *-val/-vel* ragos határozó összefüggése az alannyal és a tárggyal

1. Az alábbiakban alternatív vonzatstruktúrák egy fajtáját vizsgálom meg strukturális és szemantikai szempontból. Alternatív struktúrának azt az alternatív használatú (ilyen értelemben tehát ekvivalens) igei szerkezetpárt nevezem, amelyekben a főnévi összetevők egyik, illetőleg másik szerkezetben különböző szintaktikai formában jelennek meg, de lexikailag azonosak:

- (1) *vizet locsol a virágokra*
- (2) *vízzel locsolja a virágokat*

A lexikailag azonos, ám szintaktikailag eltérő bővítmények nem kezelhetők úgy, mint a szóban forgó ige két egymástól elkülönült, opponens vonzatstruktúrája.

1.1. A magyar szakirodalomban a legalaposabb elemzést Zsilka Jánosnak köszönhetjük e tárgy körben (vö. például Zsilka 1971, 1973). Az instrumentális, a tárgy és a lativus alakú helyhatározó kölcsönös, általa szervesnek nevezett összefüggésein keresztül egy teljes, bár vitatható érvényű szintaktikai modellt állított fel, és megkísérelte föltárni az egész nyelvi rendszer dinamikáját.

Bővebb elemzés nélkül, megfigyelésképpen több helyütt fölbukkan a kérdés; E. Abaffy Erzsébet egy cikkében történeti szempontból veszi szemügyre az alany, a tárgy és a *-val,-vel* ragos határozó megfeleléseit bizonyos igejelentések környezetében (E. Abaffy 1980).

Végsősoron ugyanez a probléma, a formálisan különböző felszíni bővítmények funkcionális–szemantikai összefüggése ihlette Fillmore többször is módosított, továbbfejlesztett esetgrammatikáját (Fillmore 1968, 1977), amelyben a szerző a mondatban adott esetrealizációkat a mélyszerkezeti esetkeret szemantikai különbségeiből vezeti le.

2. Ha eléggé nagy számú és változatos összetételű *-val, -vel* ragos határozót (a továbbiakban **VEL**) tartalmazó igei struktúrát veszünk szemügyre, kitűnik egyfelől, hogy a **VEL** több határozói funkciót betölthet a mondatban:

- (3) *Péter kanállal eszi a levest*
- (4) *Péter kenyérrel eszi a levest*
- (5) *Péter undorral eszi a levest*

másfelől, hogy a **VEL** nem véletlenszerű, egy-egy ige vonzatstruktúráit érintő, hanem rendszeres váltakozást mutat a bővítmények közül a tárggyal és az alannyal, az ige jelentéstípusától függően. Ez az alany/**VEL**, illetőleg tárgy/**VEL** váltakozás megjelenhet úgy, hogy a vonzatcentrumban álló ige jelentése megváltozik, mint az (1) és (2) példákban láttuk, és úgy is, hogy az igejelentés változatlan marad:

- (6) *Péter vitatkozik Pállal*
- (6a) *Péter és Pál vitatkozik (egymással)*

Nem érdemes, nem is volna helyénvaló és megalapozott ezt a két találmásra választott mondat szerkezetet (mármint az 1–2-t 6–6a-val) összevetni, de az mégiscsak figyelemreméltó, hogy a jelentésváltoztató típusban a két szerkezetben egymáshoz képest mások a betöltendő szintaktikai pozíciók: tárgy és **VEL** az egyikben, tárgy és helyhatározó a másikban (az 1-ről és 2-ről lévén szó), a változatlan igejelentést mutató típusban pedig a pozíciók azonosak mindkét struktúrában, csupán az őket betöltő lexikai elemek változnak.

2.1. Az alábbiakban olyan szerkezetpárokat vizsgálók, ahol az igejelentés az esetkörnyezet változása és a lexikai környezet változatlansága mellett maga is változatlan marad.

3. A struktúrák elkülönítésének és tipizálásának fő szempontja, hogy a **VEL**-t tartalmazó (kiindulónak tekintett) szerkezet alternánsában alany-e vagy tárgy a határozó megfelelője. (Ezek a struktúrák a szinkrón nyelvi rendszerben egymás mellett vannak, feltevésem szerint nem „vezethetők le” egymásból, és egyiknek sincs primátusa a másikkal szemben.)

3.1. Az első, A főtípusba tartoznak azok a struktúrák, amelyek — egyébként az ige tárgyias vagy tárgyatlan voltától függetlenül — alany/**VEL** megfelelést, váltakozást mutatnak.

- (7) *Péter verekszik Pállal*
- (7a) *Péter és Pál verekszik egymással*
- (8) *az erdők rétekekkel váltakoznak*

- (8a) *erdők és rétek váltakoznak egymással*
 (9) *Péter sétál Évával*
 (9a) *Péter és Éva sétál*

Valamennyi, e típusba vonható szerkezetet egységesen jellemzi, hogy az első szerkezet alanya a **VEL**-ből előálló alannyal mellérendelő, koordinatív viszonyba lép. A halmozott, koordinált mondatrészek kérdését a generatív levezetés szemszögéből vizsgálta már Pap Mária (1971), de erre az alternatív szerkezetre, amikor a koordinált mondatrészek (jelen esetben alanyok) egyike **VEL** alakban is megjelenhet az ige mellett, csak egy lábjegyzetben tér ki.

3.2. A közös jegyeken túl az alany/**VEL** megfelelést mutató struktúratípus több altípusba osztható a benne foglalt elemek szemantikai sajátosságai és szintaktikai viselkedése alapján. A (7) és (7a) példamondattal illusztrált *verekszik*-típusú ige mindig cselekvő, méghozzá 'kölcsonös cselekvés, interakció' alapjelentésű, ebből következően alanya (és a másik cselekvőt jelölő **VEL** is) mindig élő, legtöbbször pedig személy jegyű. (Az interaktív igejelentés két cselekvőt feltételez.) Az egyik cselekvő alanyként való kijelölése — ami a struktúra szintjén tetszőleges — a másikat **VEL** pozícióba helyezi; ez a **VEL** tranzitív bővítmény: az igejelentés irányulásjegyét elégíti ki. A szemantikailag azonos ige-főnév1-főnév2 viszonyt tehát a szerkezet két szintaktikailag különböző viszonyként jeleníti meg: e viszony főnévi tényezői egymással felcserélhetők, vagyis szimmetrikusak.

- (7) *Péter verekszik Pállal*
 (7a) *Pál verekszik Péterrel*

Ez a szintaktikai viszony a koordinált alanyokat tartalmazó szerkezetben az *egymással* névmási elem révén — amely fakultatív vonzat — jelölt marad(hat).

Ebben az altípusban, mint már említettem, az alany és a **VEL**, illetve a két koordinált alany túlnyomórészt személy jegyű (*beszélget, alkudozik, szövetkezik, tanácskozik, találkozik* stb.), de legalábbis élőlényt jelöl:

- (10) *a kutya viaskodik a rókával*

Figyelemreméltó, hogy az olyan kivétel, mint a strukturális jellemzők tekintetében idetartozó, de élettelen alanyt és **VEL**-t (is) vonzó *összeüt-közik* ige csak akkor alkot grammatikailag helyes szerkezetet, ha mindkét bővítményének jelöltje azonos mozgásállapotú:

(11) *az autó összeütközik a motorral,*

de helytelen az

(11a) *az autó összeütközik a fával*

mondat. Ez — az egyéb szemantikai jegyek különbségén túl — arra mutat, hogy ebben a csoportban a kölcsönösség jelentésjegye releváns a szintaktikai viselkedés szempontjából.

Észre kell vennünk azt is, hogy a szerkezet *együtt* határozóval nem bővíthető:

(12) **Péter és János együtt verekszik*

illetőleg az *együtt* kitétele mintegy „kinyitja” a struktúrát más tranzitív bővítmények felé:

(12a) *Péter és János együtt verekszik a labdáért valaki mással.*

Az *együtt* határozói bővítmény tilalmas volta éppen nem áll ellentmondásban avval, hogy az igejelentés két (vagy több) cselekvőt feltételez, hanem azt mutatja, hogy az alany-VEL vonzatösszetételű szerkezet, amely a cselekvés kiindulópontjául az alanypozícióban álló főnevet, illetve annak jelöltjét tünteti föl, tranzitív a másik főnévi összetevőre (a másik cselekvőre) vonatkoztatva.

3.3. A másik altípusba azok az igei struktúrák sorolhatók, amelyeknek alany és VEL alakú bővítménye tipikusan élettelen jegyű főnév, a szerkezetben szereplő ige alapjelentése pedig ‘viszonyulás, reláció’, amilyenek például az *összefügg, összeér, érintkezik* stb. igéké. Az alany és a VEL, minthogy itt is azonos szemantikai viszonyban van az igével, egymással fölcserélhető, vagyis szimmetrikus; az egyiknek alanyként való kijelölése a struktúra szintjén tetszőleges (közlési, kontextuális kötöttségektől függ), a másik tényezőt VEL pozícióba helyezi (tranzitív bővítményként jeleníti meg):

(13) *a víz összekeveredik a borral*

(13a) *a bor összekeveredik a vízzel*

(13b) *a víz és a bor összekeveredik egymással*

Ez az altípus struktúrális szempontból nem is különíthető el az előzőtől, csupán az ige és a főnévi összetevők relevánsan más típusú jelentése indokolja a szerkezetek külön sorolását.

Idevonhatók továbbá bizonyos ‘vhogyan viszonyuló, valamilyen viszonyra vonatkozó’ alapjelentésű melléknevek is: *azonos, egyenlő, arányos* stb. Ezek alternatív vonzatstruktúrái analógiát mutatnak az igei szerkezetekkel. Mi több, hasonló váltakozást mutatnak az *egy* számnév bizonyos struktúrái is:

(14) *a fa csúcsa egy magasságban van az erkéllyel*

Ezekre a nem igei vonzatstruktúrákra is érvényes, hogy az egyik tényező alanyként való kijelölése (amely így kitüntetett, viszonyított lesz), a másik tényezőt a függő, tranzitív bővítmény helyzetébe hozza.

3.4. A harmadik altípusba szintén jellemzően cselekvő igék struktúrái tartoznak:

(15) *Péter sétál Ágnessel*(15a) *Péter és Ágnes sétál*

Ez a cselekvő igejelentés azonban az első altípussal szemben nem kölcsönös, interaktív cselekvést fejez ki, hanem csak esetlegesen együtt is végezhető, tehát nem *ab ovo*, hanem csak alkalmilag két cselekvős. A cselekvő igék igen népes csoportja tartozik, illetve tartozhat ide: *ebédel, lakik, kirándul, utazik* stb. (Ebben az altípusban inkább azt a jelentésjegyet kellene megkeresni, amely kizárja valamely ige idetartozását.) Egy jelentős ige-csoport valamely más, elsősorban helyhatározói bővítmény mellett vehet maga mellé **VEL**-t:

(16) *Péter moziba megy, a padon ül, a kapuban áll stb. Évával*

Mivel a **VEL** önmagában nem alkot helyes szerkezetet ezekkel az igékkel, mondhatjuk, hogy függő viszonyban van a struktúra helyhatározójával; egyébként ebben a típusban nem kötött, hanem szabad határozó. Az *egymással* névmási vonzatot a halmozott, koordinált alanyt tartalmazó struktúrában helytelennek érezzük, mivel az igének nincsen meg az előző típusokban megfigyelt tranzitív irányultsága. Az ott tilos *együtt* határozó azonban itt kitehető, ugyanebből az okból.

3.5. Ezen kívül is mutatkozik különbség a **VEL**-lel álló, egyaránt két-cselekvős, interaktív és nem interaktív jelentésű igék szerkezetei között. A többes számú alanyt implikáló első és második személyű igealak mellett mindkét ige-fajta bővíthet **VEL**-lel:

(17) *vitakoztunk Annával*(18) *sétáltunk Annával*

Sem az interaktív igejelentést reprezentáló (17)-ben, sem pedig a nem interaktív (18)-ban nem dönthető el az (implicit) alany-ige-**VEL** struktúra alapján, hogy a **VEL** beletartozik-e az alany terjedelmébe vagy sem, vagyis, hogy

(17a) *én és te vitatkoztunk Annával*

vagy

(17b) *én és Anna vitatkoztunk egymással*

illetőleg

(18a) *én és te sétáltunk Annával*

vagy

(18b) *Én és Anna sétáltunk*

A szerkezetben szereplő **VEL** mindkét viszonyt megengedi. Egyértelműen az alany terjedelmébe tartozónak ítéli viszont nyelvérzékünk egy másik, kizárólag nem interaktív jelentésű igéket magába foglaló csoport **VEL-jét**:

(19) *Nyertünk az öcsémmel a lottón*

(20) *Elhasználtuk az összes festéket Gáborral*

Egyelőre nem tudom alaposabb elemzését adni ennek a nyilvánvaló különbségnek; releváns lehet a második csoportba tartozó igék (legalább virtuálisan) tárgyias volta. Az első csoportban — noha az alany-**VEL** bővítményeket szimmetrikusnak tartottuk — a mondatjelentés szempontjából lehet jelentősége az alany-**VEL** oppozíciónak. A tárggyal determinált mondatstruktúrákban ez a szembeállítás alkalmasint nem lehetséges. A kérdés mindenestre tüzetesebb vizsgálatra szorul.

4. A **VEL** alakú határozót tartalmazó igei struktúrák másik fő típusa (B) az, ahol az igejelentés változatlansága mellett az alternatív struktúrában a **VEL**-t tárgy váltja fel. Ezekben a szerkezetpárokban a **VEL** mellett mindig szerepel tárgy, s evvel a megmaradó tárggyal lép koordinatív viszonyba a **VEL**-nek megfelelő tárgy:

(21) *a háziasszony összetéveszti a sót a cukorral*

(21a) *...összetéveszti a sót és a cukrot*

Az idetartozó igék jelenthetnek cselekvést: *összekapcsol, egybeír, összekever* stb.; mentális műveletet: *összetéveszt, felcserél* stb.; relációt, valamilyen viszonyban levést: *összeköt*. A tárgy-**VEL** váltakozás nem érinti az alanyt, az mindig invariáns. A struktúra tranzitív összetevői közül az egyiknek tárgyként való kijelölése a másikat **VEL** pozícióba helyezi, ám a tényezők, ahogy az előző típus alany/**VEL** összetevőinél láttuk, a struktúra szintjén fölcserélhetők, szimmetrikusak:

- (22) *egybeírja az igekötőt az igével*
 (22a) *egybeírja az igekötőt és az igét*

Ez a szimmetria némely igejelentés-típus esetén nem áll fenn:

- (23) *felcseréli a falut a várossal*
 (23a) **felcseréli a falut és a várost*

Ebben nyilvánvaló szerepet játszik, hogy az ige környezetében előforduló főnevek olyan objektumokat jelölnek, amelyek nem változtatják a helyüket a cselekvés folyamatában (szemben az előző típusokkal, ahol az egyik legalább helyváltozást szenvedett).

4.1. Némely több jelentésű (cselekvő és nem cselekvő) igék struktúrái több **VEL** alakú bővítményt is megengednek egyazon szerkezetben:

- (24) *a híd összeköti a bal partot a jobb parttal*
 (24a) *a tervező híddal köti össze a bal partot a jobb parttal*

A két — különböző funkciójú — **VEL** megtűri egymást, mert az egyik (cselekvő–nem cselekvő jelentésváltozás mellett) alanyt implikál, a másik pedig változatlan jelentésváltozás mellett (legyen bár az cselekvő vagy nem cselekvő), tárgyat.

5. A legutolsónak idézett példa is mutatja, hogy a fentebb vizsgált szerkezetek korántsem merítik ki az összes szóba jöhető típust, ahol az alany, illetve a tárgy **VEL** alakú határozónak felelhet meg. Az ezenkívül számbavehető struktúrák elemzése (*a csónak orrával/a csónak orra a vízbe merül; a kislány a lámpával/a lámpa bevilágít a sarokba; Ágnes vizet tölt a pohárba/vízzel tölti meg a poharat*) egyéb struktúrális-szemantikai jellemzők figyelembe vételével, tágabb összefüggésben történhet meg.

VILLÓ ILDIKÓ

Irodalom

- E. ABÁFFY E. (1980), A mediális és az aktív bennható igék szerkezete a XVI. században. MNy. 76: 165–175.
 FILLMORE, CH. (1968), The Case for Case. In: BACH–HARMS (eds) *Universals in Linguistic Theory*. 1–88.
 FILLMORE, CH. (1977), The Case for Case Reopened. In: COLE–SADOCK (eds), *Syntax and Semantics 8. Grammatical Relations*. 59–81.

PAP M. (1971), Generatív grammatikai vázlatok a koordinációról. NyK 73: 113-128.

ZSILKA, J. (1971), Nyelvi rendszer és valóság. Budapest.

ZSILKA, J. (1973), A nyelvi mozgásformák dialektikája. Budapest.

The relationship between the adverb **VEL**, the subject and the direct object

by ILDIKÓ VILLÓ

In this paper I mean to examine alternative verbal structures. In the alternative structures the lexical constituents remain unchanged, but their syntactical role changes. The adverb with the suffix *-val/-vel* **VEL** can have many functions in the phrase, and it alternates in a systematic way with the subject and the direct object.

The first type of this structure is the one in which the adverb **VEL** is contrasted by the subject. The second subject have a coordinate relation with the other, and the phrase is symmetric. The meaning of the verb is 'interactive action' or 'relation'; either of the participant of the action is obligatory. When the first noun is indicated as a subject, the second appears as an adverb **VEL** in the phrase.

The other structure type contains phrases in which the adverb **VEL** alternates with the direct object (the subject does not change). The structure is symmetric, it may include two objects; when the first noun is in the position of the object, then the other appears as adverb **VEL**.

Because the regular relationship between subject, object and adverb **VEL** this type of verbal structure must be examined in broader perspectives.

Nemzeti nyelv — nemzetközi tudomány

0. Bevezetés

E cikk megírásának közvetlen előzménye az, hogy egy korábbi cikkünket (Kálmán–Kornai 1985) Tolcsvay Nagy Gábor (1989) mint az eltorzult szaknyelvi stílus elrettentő példáját állította az olvasók elé. Először nagyon meglepődtünk ezen, mivel cikkünk angol nyelvű változatát (Kornai–Kálmán 1989) a magyarénál jóval szigorúbb lektorok minden kifogás nélkül elfogadták. Azt reméltük, hogy a részletesebb, didaktikusabb magyar változat akár jó példa is lehet arra, hogyan kell a nemzetközi tudományos mércének megfelelően írni. Meglepetésünket azonban hamar felváltotta az aggodalom, hogy cikkünk *e p p e n a z é r t* válhatott rossz példává, mert nem a magyar, hanem a nemzetközi normákhoz igazodott. Amikor tehát Tolcsvay Nagy Gábor cikkünket bírálta, akkor sajnos nem a személyünk elleni elfogultság, hanem a magyar nyelvészeti közízlés vezette tollát.

Nem is fogtunk volna bele a jelen írásba, ha csupán a cikkünk megítélésével kapcsolatos polémiáról lenne szó. Az viszont, hogy a Magyarországon, magyar szakfolyóiratokban, magyar nyelven írt nyelvészeti cikkek és a nemzetközi szaksajtóban elfogadott normák között ilyen szakadék tátong, az a lehető legszélesebb szakmai közvéleményre tartozik. Ebben a cikkünkben megkíséreljük világosan leírni a hazai és a nemzetközi szaksajtó cikkei közti színvonalkülönbség tüneteit és okait.

Kétségtelen tény, hogy a magyar folyóiratokban megjelenő nyelvészeti cikkek túlnyomó többségét a nemzetközi folyóiratok nem fogadnák el közlésre. Ebben persze szerepet játszik az is, hogy a nyelvészettársadalom érdeklődése mindig a legújabb, legdivatosabb elméletek és problémák felé fordul elsősorban. Mi azonban úgy gondoljuk, hogy ez csak az egyik, és nem is feltétlenül a legfontosabb tényező. Ezt a véleményünket az alábbiakban oly módon kívánjuk igazolni, hogy tételesen felsoroljuk azokat a követelményeket, amelyeket a *Language* és a hozzá hasonló tekintélyes folyóiratok hosszú évtizedek óta, a változó divatáramlatoktól teljesen függetlenül elengedhetet-

lennek tekintenek. A tartalmi követelményekkel az 1., a stilárisokkal pedig a 2. részben foglalkozunk. Végül a 3. részben arról írunk, miért is kellene összeegyeztetni a nemzeti nyelv és a nemzetközi tudományosság támasztotta követelményeket.

1. Tartalmi szempontok

A hazai cikkek többsége olyan kérdésekkel foglalkozik, amelyek a nemzetközi nyelvésztaársadalmat nem érdeklik. Bár ezzel a sajnálatos ténnyel minden olyan nyelvész, aki mindkét közegben publikál, tisztában van, ebben a cikkben részletesebben megindokoljuk. Statisztikai elemzés alá vetettük a négy vezető magyar nyelvészeti folyóirat és a négy vezető nemzetközi folyóirat 1986-os számait (azért ezeket, mert 1986 az utolsó évfolyam, amely mindegyikük esetében teljes).¹

Természetesen vita tárgya lehet, hogy mit tekintünk vezető folyóiratnak. A minta kiválasztását ezért standard tudománymetrikai módszerrel végeztük: tíz-tíz folyóirat és időszak kiadvány cikkeiben megvizsgáltuk, hogy ezek milyen folyóiratokban megjelent cikkekre hivatkoznak a leggyakrabban. Az eredmény sem a magyar, sem a nemzetközi folyóiratok esetén nem volt túl meglepő. A négy vezető (vagy legalábbis legtöbbet idézett) magyar folyóirat az *Acta Linguistica*, a *Magyar Nyelv*, a *Magyar Nyelvőr* és a *Nyelvtudományi Közlemények*, a négy vezető nemzetközi folyóirat pedig a *Language*, a *Linguistic Inquiry*, a *Linguistics and Philosophy* és a *Natural Language and Linguistic Theory*.

A cikkek tematikus megoszlása jól mutatja a hazai nyelvtudomány sajátos állapotát. A magyar folyóiratok nagy számban (lapszám szerint 21 %) tartalmaznak olyan írásokat, amelyeknek kizárólag tudománytörténeti, illetőleg tudományszervezési jelentősége van. (Ide soroltuk az évfordulós megemlékezéseket, nekrológokat, konferencia-beszámolókat stb.) A nemzetközi mintában ugyanez az arány 4 %. Ugyancsak jelentős helyet foglalnak el (lapszám szerint 26 %) a nem nyelvtudománnyal (hanem pl. stilisztikával, pedagógiával, mentálhigiéniával stb.) foglalkozó írások. Ilyeneket a nemzetközi mintában egyáltalán nem találtunk.

Rendkívül feltűnő továbbá, hogy a fennmaradó terjedelem milyen nagy hányadát (20 %) töltik ki a puszta adatközlésnél, listaszerű felsorolásnál, illetőleg taxonómiánál megrekedő cikkek, amelyek a külföldi anyagból teljesen hiányoztak. Ha azt is beszámítjuk, hogy a fennmaradó terjedelem jelentős részét nem elsődleges munka, hanem ismertetések, recenziók foglalják el, akkor láthatóvá válik, hogy a tulajdonképpeni nyelvészetre nem sok hely (mintánk 2102 oldalas összterjedelméből mindössze 377 oldal, kb. 20 %)

¹ Ti. e dolgozat megírása idején — a szerk.

jut. A nemzetközi minta 2415 oldalából a fenti kategóriákat elhagyva még mindig 1913 oldal (kb. 80 %) marad.

Nyilvánvaló, hogy a fenti arányok részben annak köszönhetőek, hogy a nemzetközi szakirodalom erősen specializálódott, míg a magyar nyelvészeti folyóiratok számos olyan funkciót is ellátnak (pl. társulati hírek közlése, levelező rovat), amelyeknek más orgánumok, ha lennének ilyenek, sokkal jobban megfelelénének. De a fő baj mégsem ez. A magyar cikkek a legritkább esetben kapcsolódnak vitatott nyelvészeti kérdéshez, problémához. Nem az a baj, hogy ezek a cikkek a magyarral vagy akár a magyar egy nyelvjárásával foglalkoznak, hiszen a nemzetközi szakirodalom hemzseg a kevésbé ismert, sőt „egzotikus” nyelvek, illetőleg nyelvjárások jelenségeire alapozott tanulmányoktól. Ezeket azonban nem az adatok, hanem a problémák teszik érdekessé.

Az adatok ugyanis csak elméletek számára jelenthetnek problémát, önmagukban nem. De ahhoz, hogy egy nyelvészeti cikk megüsse a nemzetközi mércét, nem az kell, hogy a benne tárgyalt adatok valamelyik (divatos) elméletnek jelentsenek problémát, hanem az, hogy m i n d e n addigi elmélet számára zavaróak legyenek. Csak ilyenkor mondható el, hogy a cikkben kifejtett gondolat a nyelvtudomány egészének a fejlődéséhez is hozzájárul.

2. Formai szempontok

Ebben a részben tömören összefoglaljuk azokat a főbb formai jellemzőket, amelyekben a magyar és a nemzetközi norma lényegesen eltér. A nemzetközi norma elvárásai a következők: 1. a mindenkori egyetemi törzsanyagot (és csak azt) tekintsük ismertnek; 2. mondjuk ki azokat a feltevéseket, amelyeket érvelésünk előfeltételez; 3. ne kényszerítsük az olvasót felesleges munkára; 4. az újonnan bevezetett fogalmaknak adjunk nevet; 5. az érvelés tömörítése és a szellemi tulajdon jog tisztázása érdekében (és csak ezért) használjunk hivatkozásokat.

2.1. Mit lehet kimondatlanul hagyni?

A mérvadó nyelvészeti folyóiratokban megjelenő írások nem a nagyközönségnek, hanem a specialistának szólnak. Létezik egy elég világosan meghatározott „törzsanyag”, melynek ismeretét minden szerző elvárhatja az olvasótól. Ez a főbb szakterületek, tehát a fonetika, a fonológia, a morfológia, a szintaxis, a szemantika, a történeti nyelvészet, a szociolingvisztika és a pszicholingvisztika bevezető előadásainak az anyaga. Ezen kívül minden szerző feltételezheti a cikk témájához tartozó bevezető kurzus anyagának ismeretét is. Azokat az ismereteket, amelyek ide tartoznak, a cikkben megismételni nem szükséges, sőt, az alacsonyabb szintű kurzusok anyagát nem is szabad.

Bizonyos mértékig természetesen a honi szakirodalomban is érvényesülnek a fenti elvek. Senki sem lepődik meg azon, hogy a protoszamojéd formák rekonstruálásával foglalkozó cikk a finnugrisztika alapjait adottnak veszi. Van azonban egy sor olyan szakterület, ahol a Magyarországon oktatott „törzsanyag” tartalma jelentősen eltér a nemzetközileg elfogadott tananyagtól. Szigorú értelemben persze nem létezik nemzetközi szabvány, de meglepően nagy az egyetértés abban, hogy az egyetemi szintű nyelvész-képzésnek mit kell tartalmaznia. Szinte minden témakörhöz találunk olyan tankönyvet, amely e standard tananyagot ismerteti.² Ezeknek megfelelő magyar nyelvű tankönyvek nem léteznek (az egy Benkő (1988) kivételével).

2.2. Mit kell kimondani?

A mérvadó folyóiratok a legszigorúbban megkövetelik, hogy mindazt, ami a törzsanyagon túlmegy, a szerzőnek explicite ki kell mondania, különös tekintettel a vitatható elméleti előfeltevésekre. A honi irodalomban a legritkábban találkozunk a szerző által használt elméleti keret ismertetésével, vagy akár csak néven nevezésével is. Igen gyakran úgy tekintik, mintha minden egyes témakörhöz tartozna egy kánoni gondolatrendszer, amely mintegy magába sűríti a terület szakértőinek kollektív bölcsességét.

A hazai irodalom sajátos vonása, hogy a szerzők ott is mindent megtesznek a kánon kialakításáért, ahol szemmel látható, hogy a témakör fő szakértői egyáltalán nem értenek egyet egymással. Gyakran találunk tehát „békítésre”, szintézisre való törekvést, ami legtöbbször egy olyan eklektikus gondolatrendszer kialakulásához vezet, amelyben csak az egyes alaptételek vannak explicite kimondva, de az már nem, hogy ezek hogyan alkotnak konzisztens rendszert.

2.3. Struktúra

Jónéhány itthon megjelent cikket átnéztünk, és azt tapasztaltuk, hogy ezek meglehetősen udvariatlanok. Nem teszik ugyanis lehetővé, hogy ne (vagy csak részben) olvassuk el őket. Általában több oldalt (gyakran a cikk felét) el kell olvasni ahhoz, hogy kiderüljön, milyen problémával foglalkozik a szerző. Ha ezek után meg akartuk állapítani, hogy nagyjából milyen a megoldás menete, ehhez a cikk fennmaradó részét is el kellett olvasnunk.

Ez nem is annyira a magyar értekező próza sajátosságaival magyarázható, mint inkább azzal, hogy a hazai és a nemzetközi sajtóban megjelenő cikkek nem ugyanazt a funkciót töltik be. Míg a hazai sajtó elsősorban az eredmények rögzítésének eszköze, és a szaktudósok közti kommunikáció

² Fonetika: Ladefoged (1975), fonológia: Kenstowicz-Kisseberth (1979), morfológia: Scalise (1984), szintaxis: Radford (1982), szemantika: Lyons (1977), történeti nyelvészet: King (1969), szociolingvisztika: Hudson (1980), pszicholingvisztika: Clark-Clark (1977).

hosszú évekkel megelőzi a publikációt, addig a nemzetközi tudományos életben a cikkek nem az örökkévalóságnak, hanem a kollégáknak szólnak. Hozzá kell szoknunk ahhoz, hogy a cikket mi is elsősorban az információközlés eszközének tekintsük.

2.4. Szakkifejezések

A hazai tudományos stílus a szakszavak használatával kapcsolatban elsősorban azt követeli meg, hogy ne térjünk el a bevett szóhasználatától. Ez természetesen igen gyakran lehetetlen, különösen olyankor, amikor a bevett szóhasználat mögött hibás vagy nem eléggé kidolgozott elmélet áll. A mérvadó nemzetközi szaksajtó — mint már említettük — sokkal kevésbé törekszik az egység megteremtésére. Csak annyit vár el a szerzőtől, hogy a már „foglalt” (és pontosan definiált) szakkifejezéseket ne használja más értelemben. Számot vet azonban azzal, hogy szinte minden egyes cikk új fogalmakat vezet be, és ezért az új szavak alkotását sem nézi rossz szemmel.

A magyar és a nemzetközi normák eltérését szemléletesen példázza, amit Pete (1983. 138) a MNy. hasábjain Wacha Balázs szóhasználatáról ír: „Műszavai jelentéstartalma nemegyszer — ahogy ezt maga a szerző is hangsúlyozza — csak a dolgozat határain belül érvényesek [sic]. Tudatosan régi megszokott műszavakat új tartalommal ruház fel.” A nemzetközi szakirodalomban éppen az a természetes, hogy a szerző saját elmélete alapján próbálja meg tartalommal megtölteni azokat a fogalmakat, amelyeknek eddigi definícióját elutasítja. De nem csak az egyes szakkifejezések fordításáról, magyar műszóval való helyettesítéséről van szó. Annak is meg kell teremteni a feltételeit, hogy a szerző magyar nyelven, saját használatra új műszavakat alkothasson.

Az angol nyelvű szakirodalomban az új kifejezések teremtésének egyik legfontosabb eszköze a mozaikszók képzése. Nem biztos, hogy nekünk is ezt a módszert kell általánossá tennünk. Lehet például a némethez hasonló módon többszörösen összetett szavakat is alkotni az új tudományos fogalmak leírására. A másik legfontosabb módszer az, hogy a köznyelv egy szavát új, szaktudományos jelentéssel ruházzuk fel. Ez a módszer nem ismeretlen ugyan a magyar szakirodalomban, mégis sokakat bánt, ha egy-egy köznyelvi formát emelünk a szaknyelvbe. Jól illusztrálja ezt Tolcsvay Nagy Gábor megrökönyödése az általunk használt *elsüt* műszó kapcsán. Bár választhatuk volna azt a megoldást, hogy megtartjuk az eredeti angol kifejezést, és a szabály *triggereléséről* (esetleg *triggerolásáról*) beszélünk. Kialakíthatunk volna latin alapú műszót is (például *incitál*). Ha azonban nem vezettünk volna be külön szakszót, akkor a helyett, hogy *A elsüti B*-t, a jóval körülményesebb *A olyan helyzetet teremt, amelyben B szükségszerűen működésbe lép* kifejezést kellett volna használnunk.

Vannak az új műszavak kialakításának az előzőeknél kevésbé fontos eszközei is. Gyakori például köznyelvi szavaknak vagy már létező műszavaknak nagybetűvel írása, apró módosítása, betű- vagy számjellel való ellátása. A magyarban sem ismeretlen a személynévvel való módosítás (pl. Lebesgue-integrál, Chomsky-hierarchia stb.). A nyelvművelők feladata lenne annak szabályozása, hogy milyen eszközöket részesítsen előnyben a magyar nyelvészeti szakíró akkor, amikor új fogalmaknak kell nevet adnia.

2.5. Az idézetek kezelése

A nemzetközi szakirodalomban a hivatkozás nem a tisztelet lerovásának, hanem az érvelés tömörebbre fogásának és a szellemi tulajdon jog tisztázásának eszköze. Furcsa helyzet, hogy a hazai normák egészen mást írnak elő a magyar és a külföldi szerzők idézésének tekintetében. Elváratik ugyanis, hogy minden olyan magyar szerzőt idézzünk, aki témánkkal kapcsolatban valamit valamikor leírt, akkor is, ha az érveléshez ennek semmi köze sincs. Külföldi szerző esetén viszont csak az váratik el, hogy a szellemi tulajdon tiszteletben tartsuk. Apróság ugyan, de azt is meg kell említeni, hogy a szellemi tulajdon jog megállapítását igencsak megnehezíti az, hogy (legalábbis a Magyar Nyelvőrben) a kiadás éve sokszor nem szerepel a hivatkozásokban.

3. A tünetek okai

Cikkünk e befejező részében a hazai és a nemzetközi normák fent részletezett különbségeinek két tényezőjét tárgyaljuk. Az első tényező struktúrális: a hazai nyelvészet az egységes nyelvtudomány illúziójában él, míg a nemzetközi nyelvészet már régen felismerte és belátta a szakosodás szükségességét. A második tényező ideológiai: a magyar nyelvészet számos műhelye a nemzetközi áramlatoktól való elkülönülését, nem pedig az azokba való bekapcsolódását tekinti céljának. Bár külföldön is találni ilyen műhelyeket, ezek élettartama, szellemi tőkéje és tudományos befolyása elhanyagolható.

3.1. A nyelvészet belső szerkezete

Ha egy laikust kérdezzük meg arról, hogy mivel foglalkoznak a nyelvészek, akkor először valószínűleg a nyelvművelés jut az eszébe. Hosszabb kérdezősködés után esetleg még a nyelvtanítás és a filológia is szóba jöhet. Ez híven tükrözi a fenti területek súlyát Magyarországon, hiszen ezek mellett minden egyéb nyelvészeti tevékenység eltölpül. Ezt világosan mutatja mind a megjelenő publikációk példányszámának és terjedelmének, mind a nyelvészek számának megoszlása.

A vezető honi nyelvészeti folyóiratok tematikus összevisszasága annak is köszönhető, hogy a magyar nyelvész-társadalom jó része a specializálódás tényét nem hajlandó tudomásul venni. Általánosan elfogadott ugyanis az

a vélekedés, hogy mindenki, aki nyelvészkedik, ugyanazt a tudományt, a Nyelvészetet műveli. Mi azonban úgy gondoljuk, hogy ez a szó több — egymással gyakran össze nem egyeztethető — tevékenység együttes megnevezésére használatos: a Nyelvészet mögött nem áll egységes Nyelvtudomány. Bár ugyanaz a tudományos módszertan hatja át a hangtant és a mondattant, a pszicholingvisztikát és a szociolingvisztikát, azt már nem mondhatjuk, hogy az egyik területen dolgozó nyelvész a másik terület művelésére komoly átképzés nélkül képes lehetne.

Nem világos, hogy a folyóiratok torz tematikai megoszlása és a specializáció elutasítása közül melyik az ok, és melyik az okozat. Annyi azonban bizonyos, hogy a taxonomikus leírások, adatismertetések megértéséhez általában nem szükséges egyik részterület behatóbb ismerete sem. Sőt, mintha általános elvárás lenne, hogy a cikkek az érdeklődő laikus számára is érthetőek legyenek. Ezzel élesen szembenáll a nemzetközi szakfolyóiratok gyakorlata: az ott megjelent cikkek általában a képzett nyelvészeknek szólnak.

Léteznek persze magyar folyóiratok is — például a Magyar Fonetikai Füzetek —, amelyek egy szűkebb témakör specialistáihoz szólnak. Teljeséggel hiányzik azonban az olyan folyóirat, mint pl. a *Language*, amely nem a művelt nagyközönséghez, hanem a művelt nyelvészhez szól. Az Orvosi Hetilap számára talán követelmény az, hogy a biológianároknak megértsék? Sőt, még abban sem vagyunk biztosak, hogy az urológiai tárgyú cikkeket a kardiológusok külön felkészülés nélkül követni tudják.

Tolcsvay Nagy Gábor cikkét is az tette számunkra különösen érdekessé, hogy a szerző szemmel láthatólag úgy gondolja, az a fajta nyelvészkedés, amelyet például a „Hogy intonál a magyar?” képvisel, ugyanannak a nyelvtudománynak a része, mint amelyet az „A nyelvész mindig jól ír?” művel. Szemünkre hányta, hogy az általunk használt fogalmak egy jó részét nem definiáljuk, és így a cikk számára érthetetlen. Az orvosi vagy a számítógépes szaknyelv elfajzásáról értekezve valószínűleg nem jutna eszébe, hogy a szerzőknek ugyanezt felrója, hiszen jól tudja, hogy nem orvos és nem számítógépes szakember.

A nyelvészet elérte azt a fejlettségi fokot, ahol az egyes részterületek művelői már nem feltétlenül értik meg egymást: a nyelvtudomány visszavonhatatlanul részekre hasadt. Azokban a tudományokban (például a matematikában, a biológiában vagy az orvostudományban), ahol ez már régen megtörtént, minden részterület kialakította a saját publikációs normáit. Ezek a normák természetesen azt is megszabják, hogy mi az, amit a szerző ismertnek tekinthet, és mi az, amit el kell magyaráznia. Így van ez a nemzetközi nyelvtudományban is. Ezért Magyarországon csak azon az áron lehet tovább táplálni a nyelvtudomány egységességének illúzióját, hogy elutasítjuk a nemzetközi normákat.

Látható tehát, hogy nem egyszerű stiláris kérdésről van szó, hanem olyan problémáról, amellyel a magyar nyelvtudomány egészének szembe kell néznie. Az a kérdés, hogy megrekedünk-e a provinciális, ismeretterjesztő színvonalú tudományosságnál, vagy felzárkózunk a nemzetközi élvonalhoz. Úgy véljük, hogy itt a magyar nyelvtudomány sorskérdéséről van szó.

3.2. Hogy nyelvészkedik a magyar?

Cikkünkben részletesen kimutattuk, hogy a nyelvészetben a magyar és a nemzetközi tudományos mérce nagyon különböző. Mindeddig magától értetődőnek tekintettük, hogy ez így nincs rendjén, hiszen a tudományok többségében nincs külön magyar és külön nemzetközi norma. Vannak azonban más vélemények is. Ilyet képvisel — igen pregnánsan — Deme (1988) is: „A mikrotársadalmi kötöttségű és érdekű, azaz magyar nyelvészeti tárgyú, belsően magyar nyelvészeti szemléletű és a magyar nyelvi-nyelvészeti kultúra ügyét szolgáló munkálkodás nemcsak hogy kimenőben van a divatból, hanem kiszorulóban a tudomány hazai nómenklatúrájából. Fokozatosan a magyar nyelvészeti előzményeket — sőt sokszor a magyar nyelvet-nyelvhasználatot — alig vagy egyáltalán nem ismerő, pusztán a saját familiáris szintű nyelvhasználatuk adta „kompetenciájukra” támaszkodó fiatalok, középkorúak és idősebbek veszik kézbe a magyar nyelv és nyelvészet sorsának irányítását, akiknek számára a magyar nyelv az általános emberi nyelvnek csupán az egyik, nem is kitüntetett, felszíni megjelenési formája, nem pedig a magyar mikrotársadalomnak egész anyagi és szellemi életét átfogó — s bizony értő tanulmányozást és féltő gondozást kívánó — kommunikációs eszköze. [...] Nemegyszer hallani felelős beosztású nyelvészekről ma: a magyar nyelvészetnek azt kell csinálnia, amit a világban csinálnak. [...] Úgy vélem: nemzetközileg is az volna a feladatunk, hogy sajátos nyelvünk sajátos jellegéből fogjunk meg minél többet, ezzel járulva hozzá 'a' nyelv jobb megismeréséhez. Ám ezt a feladatot, vagyis nyelvünk szerkezetének, a többihez való hasonlóságának s a többitől való különbözőségének vizsgálatát bárhol végezheti bárki, aki tud vagy megtanul magyarul (ahogy nálunk a szlavisztikának, romanisztikának, orientalisztikának és egyéb isztikáknak szép eredményei vannak). — Számunkra a tömeges és mindennapos használati szint szemmel tartása — és fejlődésének segítése — az a saját és sajátos feladat, amelyet senki a világon helyettünk el nem végezhet. [...] történelmi felelőssége (volna) a vezetőknek arra törekedni, hogy szakmánk jövője ne a tőlünk idegen divatok burjánzása felé kanyarodjék, hanem a nyelviség, a funkcionalitás és a mikrotársadalmiság egyenes vonalán épüljön tovább.”

Meggyőződésünk, hogy nem egyetemes, „belsően magyar” nyelvészetnek nincs létjogosultsága. Való igaz, hogy a matematika vagy a természettudományok egyetemesek, a magyar nyelvtudomány viszont elsősorban a

magyar nyelvvel foglalkozik. Igen ám, de ez nem elégséges egy sajtóságon magyar nyelvészeti stílus létjogosultságának igazolására, ahogy a nemzeti történelmek létezése sem elégséges alap arra, hogy egyes országok megte-remtsék a maguk sajtóságon történettudományi stílusát. Az ilyesfajta naci-onalista áltudományosság ellen a kis népek csak egyetlen módon, az egyete-mes, objektív tudományosság fegyverével védekezhetnek.

Reméljük, hogy a nyelvészek zöme ebben a kérdésben nem Deme Lász-lóval, hanem Bárczi Gézával (1961. 62–115) ért egyet, aki (egyébként éppen a magyar irodalmi nyelv védelme kapcsán) a következőket írja: „Azonkívül, ha a magyarság élni akar, nem szakíthatja ki magát Európa kultúrájából, nem szigetelődhetik el a földrészünket át-meg átszövő eszmeáramlatoktól. Az a hihetetlenül nagyszámú és erős szál, mely ma az egész emberiséget, még szorosabban az európai embereket összekapcsolja, nem szakadhat el a mi határainkon, mert ezzel egyszersmind életünk fonala is elszakadna.”

Végezetül szeretnénk még néhány szót szólni arról, miért tartjuk olyan fontosnak, hogy a magyar szakirodalom is a nemzetközileg elfogadott mércét tartsa szem előtt. Nyilvánvaló, hogy ez elsősorban nem a külföldi, hanem a magyar nyelvész-társadalom érdeke. Ha azt akarjuk, hogy ezt a tudományt egyetemeinken magyar nyelven lehessen oktatni, akkor szükségünk van ma-gas színvonalú magyar szakirodalomra és szigorú követelményeket támaztó magyar publikációs lehetőségekre. Nem tartható fenn az az állapot, hogy az oktatás nyelve kizárólag a magyar, míg a tudományos kommunikációé elsősorban az angol és a német. Ez az oktatás és a kutatás még élesebb kü-lönválásához vezet, pedig mindannyiunk számára az lenne a kívánatos, ha ezek egyre szorosabban összefonódnának.

Köszönetnyilvánítás

Cikkünk megírásához számos hasznos észrevétellel és tanáccsal járult hozzá Bródy Mihály, Komlósy András, Kontra Miklós és Szabolcsi Anna — segítségüket ezúton is köszönjük. A cikkben természetesen nem az ő véleményüket igyekeztünk leírni, hanem a sajátunkat.

KORNAI ANDRÁS – KÁLMÁN LÁSZLÓ

Irodalom

- BÁRCZI G. (1961), *Stilisztikai tanulmányok*. Budapest.
- BENKŐ L. (1988), *A történeti nyelvtudomány alapjai*. Budapest.
- CLARK, H. – E. CLARK (1977), *Psychology and Language*. Harcourt Brace Jovanovich, New York.
- DEME L. (1988), Nyelviség, funkcionalitás, mikrotársadalmiság. *MNy.* 84: 385–393.
- HUDSON, R.A. (1980), *Sociolinguistics*. Cambridge University Press, Cambridge.
- KÁLMÁN L. – KORNAI A. (1985), Hogy intonál a magyar? *NyK* 87: 293–310.
- KENSTOWICZ, M. – C. KISSEBERTH (1979), *Generative Phonology*. Academic Press, New York.
- KING, R. (1969), *Historical Linguistics and Generative Grammar*. Prentice-Hall, Englewood Cliffs.
- KORNAI A. – KÁLMÁN L. (1989), Hungarian sentence intonation. In: H. van der Hulst–N. Smith (szerk.): *Autosegmental Studies on Pitch Accent*. Foris, Dordrecht. 183–195.
- LADEFOGED, P. (1975), *A Course in Phonetics*. Harcourt Brace Jovanovich, New York.
- LYONS, J. (1977), *Semantics*. Cambridge University Press, Cambridge.
- PETE I. (1983), Az igeszemlélet, a cselekvés megvalósulásának foka, a cselekvés módja és minősége a magyar nyelvben. *MNy.* 79: 137–149.
- SCALISE, S. (1984), *Generative Morphology*. Foris, Dordrecht.
- TOLCSVAI NAGY G. (1989), A nyelvész mindig jól ír? In: Biró Á. (szerk.): *Szaknyelvi divatok*. Gondolat, Budapest. 201–209.

National language — international science

by ANDRÁS KORNAI AND LÁSZLÓ KÁLMÁN

Most articles published in Hungarian linguistic periodicals fail to meet the standards of the major international journals, both for reasons of content (discussed in Section 1) and for stylistic reasons (discussed in Section 2). In Section 3 we argue that this failure stems from two misconceptions that pervade the field of linguistics in Hungary. First, linguistics is often viewed as a field that permits no specialization other than the one imposed by subject language. Second, the idea of a distinctly Hungarian linguistics with its own methods, standards and goals is often promoted. In our opinion, this idea is absurd and dangerous inasmuch as it opens the door for 'national' science that is not subject to the general standards of scientific objectivity.

A magyar zárréshangok képzése, elemzése és megértése

Bevezetés

Az ún. affrikáta-kérdés az utolsó 50 évben jelentős helyet foglalt el a magyar nyelvészeti szakirodalomban. A vita akörül forgott, hogy a zárréshangokat egyetlen hangnak vagy két hang kapcsolatának kell-e felfogni. Gombocz és Meyer (Gombocz-Meyer 1909) 1909-ben kísérleti úton kettős hangnak tételezte föl, s Gombocz még 1940-ben megjelent egyetemi tankönyvében is így mondja: „Affrikátának egy zárhang és megfelelő (homorgán) réshang kapcsolatát nevezzük”. Ezt a tézist a magyar nyelvészet hivatalos képviselői, főleg Horger — 1935 óta támadta (Horger 1935). A nyelvészek fonológiai és nyelvtörténeti szempontokkal érveltek az egy-hang elmélet mellett, míg a fonetikus ellentábor, élén Hegedűs Lajossal (1939) objektív vizsgálati eredmények alapján a két-hang elmélet mellett szállt síkra.

Természetesen az érvek közé bevonták a nyelvészeti irodalom nemzetközi szaktekintélyeit is. A két-hang hívei Jespersen, Forchhammer és Passy nevére hivatkoztak, az egy-hangosak Rousselot, Roudet és Jones véleményét idézték. Az egész irodalomról 1944-ig jó áttekintést nyújt Laziczius Gyula németre is lefordított fonetikai könyve (1944).

Meg kell azonban jegyeznünk, hogy az eszközfonetikai vizsgálatok nem terjedtek túl a kimogramok és oscillogramok alapján végzett elemzéseken, amihez később a szonagramok valamivel meggyőzőbb munkabavétele járult. Hegedűs (1958) dallamírót is használt és 1958-ban megjelent postumus cikkében már szétválasztotta a nyelv (langue) és beszéd (parole) szempontjából eredményeit. Eszerint két összekapcsolódó hangról van szó, ami azonban nyelvileg egységet képez. Nyelvészeink még ezt sem fogadták el; 1961-ben Kázmér, 1969-ben Fónagy és Szende, 1974-ben Szende, majd 1980-ban Kaszai Ilona (I. Irodalom) eszközfonetikai módszerekkel is igyekezett az egy-hang elméletet alátámasztani. Más hazai szerzők, újabb külföldi szaktekintélyekre (Belgeri, Hála, Richter) is hivatkozva, általában szintén ezt vallják.

A kérdés valójában nyelvészeti problémának látszik, azonban agyi föl- ismerés szempontjából sem jelentéktelen. Ezt bizonyítja, hogy már eddig is végeztek néhány lehallgatási kísérletet visszafelé lejátszott szöveggel is (Hegedűs 1958, Richter 1940, Hála 1952), de mindig az egész affrikátára vonatkoztatva. Helyes vizsgálatnak az látszana, amelyben az egyes részekre vonatkozó ítéleteket külön-külön is ki lehetne nyerni. Erre a mágnesszalag szétvágása alkalmatlan, mert kattantást okoz, a ferde vágás pedig elmossa a finom jelenségeket. Saját kísérleteinkben ezért elektronikus idő-kapuvál próbálkoztunk új szempontok szerint vizsgálatot indítani ezen a régi vita- területen.

Az affrikáták képzése

A magyarban viszonylag sokféle zárréshang (affrikáta) fordul elő, bár számszerűségében nem túl jelentős mértékben. A hangok és előfordulási gyakoriságuk az I. táblázatban található. A statisztika különböző szerzők mintegy 800 000 vizsgált hangjára vonatkozik (Tarnóczy 1961, Jékel-Papp 1974).

I. Táblázat

A magyar affrikáták viszonylagos gyakorisága

[j] , [j:]	[tʃ] , [tʃ:]	[ts] , [ts:]	[c] , [c:]	[dz] , [dz:]	[dʒ] , [ʒ:]
1,50	0,62	0,23	0,07	0,01	0,00

Más nyelvekben is hasonló a helyzet, sőt általában ennél is kevesebb a részvételi arány a többi hanghoz képest. Ennek vélelmezhetően az az oka, hogy a hallott hang agyi értékelése szempontjából ezek a hangkomplexumok aránylag bonyolult rendszert alkotnak, tehát az agyi terhelés csökkentése érdekében nem folyamodnak a nyelvek sűrűbb használatukhoz.

A fölsorolás [c] és [j] hangjainak affrikáta volta a magyarban maga is vitatott kérdés, ezért ezekkel jelenleg nem kívánunk foglalkozni. A [dʒ] kizárólag néhány török és perzsa eredetű szóban fordul elő (*hadzsi, findzsa, handzsár, rádza*). Két magánhangzó között ezt a hangot is és a [dz]-t is mindig hosszan ejtjük — talán olasz hatásra.

Az affrikáták elfogadott meghatározása a képzés helyére utal: egy zárhang és a homorgán réshang kapcsolata. Már maga ez a definíció is kiegészítésre szorul. Palotogramok világosan mutatják, hogy a [ts] és a [tʃ] hangokban a [t] nem azonos helyen képződik, vagyis kétféle [t]-vel van dolgunk, a zárhang-összetevő a réshang-összetevő helyéhez igazodik. Harmadiknak ide vehetjük az angol [tə] hangot, amelynek [t]-je már a fogagnál képződik.

Ida C. Ward (1945) még egy zárréshangot tételez föl ebben a csoportban [t̪], illetőleg [d̪] jelöléssel (példák: *tree* és zöngés esetben *draw*). Tovább bonyolítja a dolgot, ha a [tj] hangot is figyelembe vesszük, hiszen itt a [t] hangrészlet nyelvháttal képződik. A [t] indítás változatai tehát elég széles skálát fognak át. Tárgyalásunkban a zöngés változatok nem jelentenek lényeges különbséget a megvizsgálendő feladatok szempontjából.

A zárhangok között a [t] centrális képzése teszi lehetővé a környékbeli — tehát nem feltétlenül abszolút értelemben homorgán — réshangokkal létesített szoros kapcsolatot. Ugyanez a két szélső zárhanggal ([p] és [k]) sokkal kevésbé valósítható meg. A [pϕ] kapcsolat európai nyelvekben nem ismert, a [pf] kapcsolódás pedig már túl van azon a határon, ameddig az összeolvadás még egyetlen hanghatást eredményez. Bonyolult a helyzet a [kχ] és a [gγ] hátul képzett hangkapcsolatokkal is. A [kχ] például németben aligha számít affrikátának, hanem inkább normális [k]-nak. Másképpen nem is tudják mondani. Viszont a magyar meglehetősen „szárazon” ejti a [k]-t, alig van utána több zöreje, mint a [p] és a [t] után.

Fölmerül a kérdés, hogy vajon mindig úgy értelmezték-e az affrikátákat, mint ahogy az most szokásban van? Ugyanis a görög ξ és ψ — bár elég nagy ugrással csatlakozik egymáshoz a két összetevő, mégis — egyetlen írásjelet kapott, tehát a görögök valószínűleg egyetlen hangnak érezték. A képzési kapcsolat ugyanis akusztikailag valóban fönnáll. A ψ, azaz [ps]-nél az [s] zörejhange elő van készítve és a [p] zárelpattanásával csaknem egyidőben indul. A levegő áramlási zörejének időkésése a [p] felpattanásához képest 5–10 ms. Nagyjából hasonló az eset a ξ azaz [ks]-nél is: a [k] zárfelpattanása után a meginduló levegő útban találja az előre beállított rést. Itt a késés csak valamivel nagyobb. Hasonlóképpen elképzelhető volna a [pʃ], [kʃ], valamint a [pɕ] és [kɕ] képzés besorolása is a rendszerbe. Ilyen vagy hasonló hangkapcsolatok a legtöbb nyelvben előfordulnak.

Kísérreljük meg ezek után a zárréshangok lehetőleg teljes rendszerét összeállítani (II. táblázat). A fölsorolásban megkülönböztetjük egymástól az elismerten valódi affrikátákat (jelük o) a fél-affrikátáktól (jelük Δ) és az ál-affrikátáktól (jelük x). Közöttük abból a szempontból látunk különbséget, hogy a követő réshang képzési helye mennyire távolodik el a zárhangétól. A táblázatban a hosszú alakokat mellőztük.

A leglényegesebb különbség a közel azonos helyen képződő valódi affrikáták és a két külön helyeken képzett ál-affrikáták között, hogy az előbbiben a zárhang-összetevő kapcsolódása nagyon szoros (a negyedik elemi szakaszát már elnyomja a réshang, lásd a 2. ábrát), míg az utóbbiakban a zárhang képzésileg is teljes egészében jelen van — bár a hallás oldaláról nézve, a visszaható elfedés miatt a követő réshang hangja esetleg szintén elnyomhatja az utolsó szakaszt.

II. Táblázat

Valóságos és lehetséges affrikáták (o), fél-affrikáták (Δ) és
ál-affrikáták (x)

o [p φ] , [b β]		
Δ [pf] , [bv]	x [tf] , [dv]	
x [p θ] , [b δ]	o [t θ] , [d δ]	
x [ps] , [bz]	o [ts] , [dz]	x [ks] , [gz]
x [p \int] , [b ζ]	o [t \int] , [d ζ]	x [k \int] , [g ζ]
	o [t $\underset{r}{\int}$] , [d $\underset{r}{\zeta}$]	Δ [k $\underset{r}{\int}$] , [g $\underset{r}{\zeta}$]
	o [c] , [j]	Δ [k $\underset{c}{\int}$] , [g $\underset{c}{\zeta}$]
		o [k χ] , [g γ]

Célunk néhány kísérlet során az volt, hogy a képzési momentumokat (amit a beszélő érez) összefüggésbe hozzuk a mérhető akusztikai jelenséggel (amit a regisztrátum mutat), továbbmenőleg a hallgatóban kialakuló ítélettel (amit lehallgatási próbákkal határoztunk meg). Végleges nyelvészeti következtetésekhez lényegesen több kísérletre lesz szükség, ez egyelőre nem is volt célunk. Azt azonban be tudjuk mutatni, hogy módszerünk alkalmas a felvetett probléma vizsgálatára. Ezenfelül azt is következtethetjük a kísérletek adataiból, hogy az említett háromféle megközelítési módszer nem, vagy nem mindig vezet azonos eredményre. Végül igazoljuk, hogy az affrikátában mind a zár-, mind a rés-összetevő teljes egészében jelen van.

A kísérleti technika

A zárrehangok szerkezetének elemzéséhez először takintsük az 1. ábrát. Ezen egy zárhang és egy réshang vázlatos oszcillogramja látható. Mindkettő VCV, kapcsolatban ábrázolva. A zárhangok négy elemi szakaszának szerepét egy korábbi dolgozatunkban (1976, 1979) tanulmányoztuk, az átmenetek szerkezetét Vicsi Klára (1980, 1981ab) vette alapos vizsgálat alá. Lényegesebb adatok:

a. A zárhang I elemi szakasza a zárképzés zöreje, amely egyszerre jelenik meg a magánhangzó utolsó két-három eltűnő periódusával. A II szakasz a néma rész, a III a zárhang leglényegesebb eleme, a zárfélpattanás. Ki tudtuk mutatni, hogy a zárhang információtartalma csaknem teljes egészében itt van összpontosítva. A IV szakasz a zárfélpattanás utáni zöreje, amely részben összefolyik a következő magánhangzó első 2-3 periódusával. Az időtartamok átlagban: I = 10-20 ms, II = 80-100 ms, III = 5-15 ms, IV = 20-30 ms.

b. A réshangnak csak három szakasza különböztethető meg: az I és III szakasz az átmeneti (felnövekvő és lecsökkenő) rész, amely a magánhangzóba olvad, a II szakasz pedig nagyjából állandósult állapotú véletlenszerűen ingadozó jelforma. Színképe azonban nem „fehérzaj” jellegű, hanem bizonyos, a réshangra jellemző burkológörbével módosítva van.

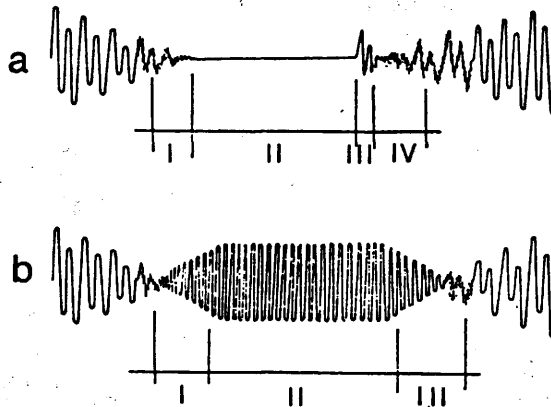

1. ábra

A zárhang és a réshang vázlatos időbeli alakja. A megkülönböztethető jellegű szakaszokat római számokkal jelöltük.

c. A valódi zárréshang oszcillogramján a zárhang I és II elemi szakasza, valamint a réshang II és III szakasza ismerhető föl világosan. A kettő között kialakul egy átmeneti rész, amely azonban nem azonosítható és nem is választható szét részekre. Ezért az oszcillogramok vagy a mingogramok alapján méréseket végző szerzők lényegében csak a zárhang néma szakaszát és a réshang zörejszakaszát tudják meghatározni.

Tekintsük most egy pillanatra a 2. ábra képeit! Ezúttal egy zárréshang vázlatos rajza látható egy elektromos időkapuban, amikor visszajátszáskor csak azt halljuk, ami a kapun belül van. A kaput a szó vége felől folyamatosan szűkítve, nagyjából a következő hangállapotokat figyelhetjük meg:

- 0 állás : $V_1 + \text{affrikáta} + V_2$
- 1 állás : $V_1 + \text{affrikáta} + \text{gyöngye vokális elszíneződés}$
- 2 állás : $V_1 + \text{affrikáta}$
- 3 állás : $V_1 + \text{zárhang !}$
- 4 állás : $V_1 + \text{gyöngén hallható zárképződés}$
- 5 állás : V_1

A kaput újra kitágítva hasonló megfigyeléseket tehetünk. A valóságban a kísérlet több részletet tartalmaz: az egyes megjelölt helyzeteken belül a lehallgatások számos további — finomabb — hanghatást tesznek megfigyelhetővé.

Ha most a kapu szűkítését a szó elejéről hátrafelé végezzük (a 2. ábra alsó képe), másféle megfigyelések végezhetők:

- 0 állás : $V_1 + \text{affrikáta} + V_2$
- 1 állás : némi vokális elszíneződés + affrikáta + V_2
- 2 állás : affrikáta + V_2
- 3 állás : affrikáta + V_2
- 4 állás : zárhang + V_2
- 5 állás : V_2

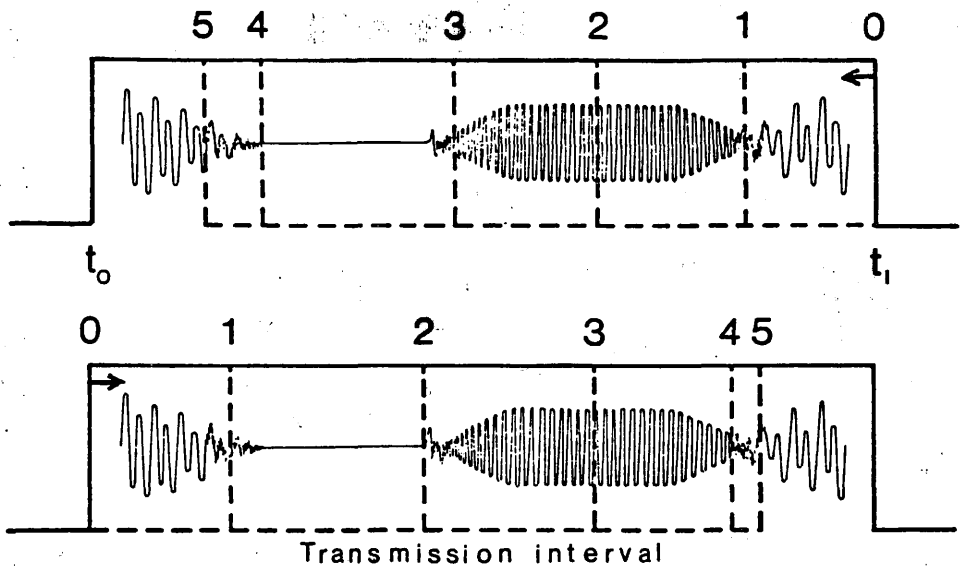

2. ábra

Két magánhangzó közötti zárreshang időbeli képe és az időkapu átjutó részei. A 0–5 jelzés a kapu változtatott végét szemlélteti. A felső sorban hátról, az alsó sorban előlről szűkítjük az időkaput. Az egymásutáni lehallgatások vagy a kapuzás sorrendjében, vagy előre beállított helyeken folytak.

A kísérletek menete a következő volt. Először a vizsgálni kívánt szavakat szalagra rögzítettük. A felvételek süketszobában készültek a III. táblázatban közölt szavakról. Az affrikátákat csak szóközi helyzetben vizsgáltuk. Szó elején a hang tudvalevőleg csonka, szó végén az elhalás vége bizonyta-

lan, nem mérhető jól. Az egyetlen személy ejtése lehetővé tette a kísérleti módszer szórásának megismerését és a viszonylagos időtartamok pontosabb meghatározását. A cél érdekében a szalagra mondott szavakat kétféleképpen — néha háromféleképpen ejtettük ki. Egyszer normálisan, a természetes beszédnek megfelelően, egyszer pedig széttagolva a zár- és réshangot, hogy a zárfelpattanás külön hallható legyen (jelölése pl. [t+s]). Egy közbeeső fajtájú ejtést nem mindig alkalmaztam. Ebben olyan kiejtési formát igyekeztem megvalósítani, ahol a két elem kevésbé folyik össze, de még sincs teljesen széttagolva. Végül fölvevünk néhány olyan szót is (a III. táblázat 4 utolsó szava), ahol olyan zárhangok fordulnak elő, amelyeket a folyamatos beszédben csonkán ejtünk ki. Ezeket a szavakat is három változatban modtuk szalagra: teljesen kihagyva, csonkán kiejtve, végül tagoltan, a zár felpattanását is hangoztatva. Ezek a fölvételek bizonyos ellenőrzési célra készültek.

III. Táblázat

A vizsgált szavak

cica	[tsitsa]	[ts]
uccu	[uts:u]	[ts:]
huncut	[huntsut]	
csacsi	[tʃatʃi]	[tʃ]
reccsen	[rɛtʃ:ɛn]	[tʃ]
kincsem	[kintʃɛm]	
Sforza	[sfordza]	[dz]
bodza	[bodz:a]	[dz:]
handzsár	[handʒa:r]	[dʒ]
hadzsi	[hadʒ:i]	[dʒ:]
hospital	[ha:spi(t)l]	
Hauptbahnhof	[haup(t)ba:nho:f]	
Madrid	[madri:(d)]	
kertben	[kɛr(t)ben]	

A kísérletekhez készített elektronikus kapu, amelyet a réshangok vizsgálatára már Vicsi Klára (1981ab) is használt, a 3. ábra elvi kapcsolása szerint működik. A vizsgálandó szót végtelenített szalagról állandóan ismételve lejátszjuk. Az egyik csatornán van az indító jel, amely elindítja a kapu időszámítását, valamint a kétsugaras oszcillográf vízszintes eltérítését. A kapu legnagyobb időszélessége 560–580 ms, ami előlről és hátulról szűkíthető. A szűkítés Δt időértéke 1 ms pontossággal számszerűen leolvasható.

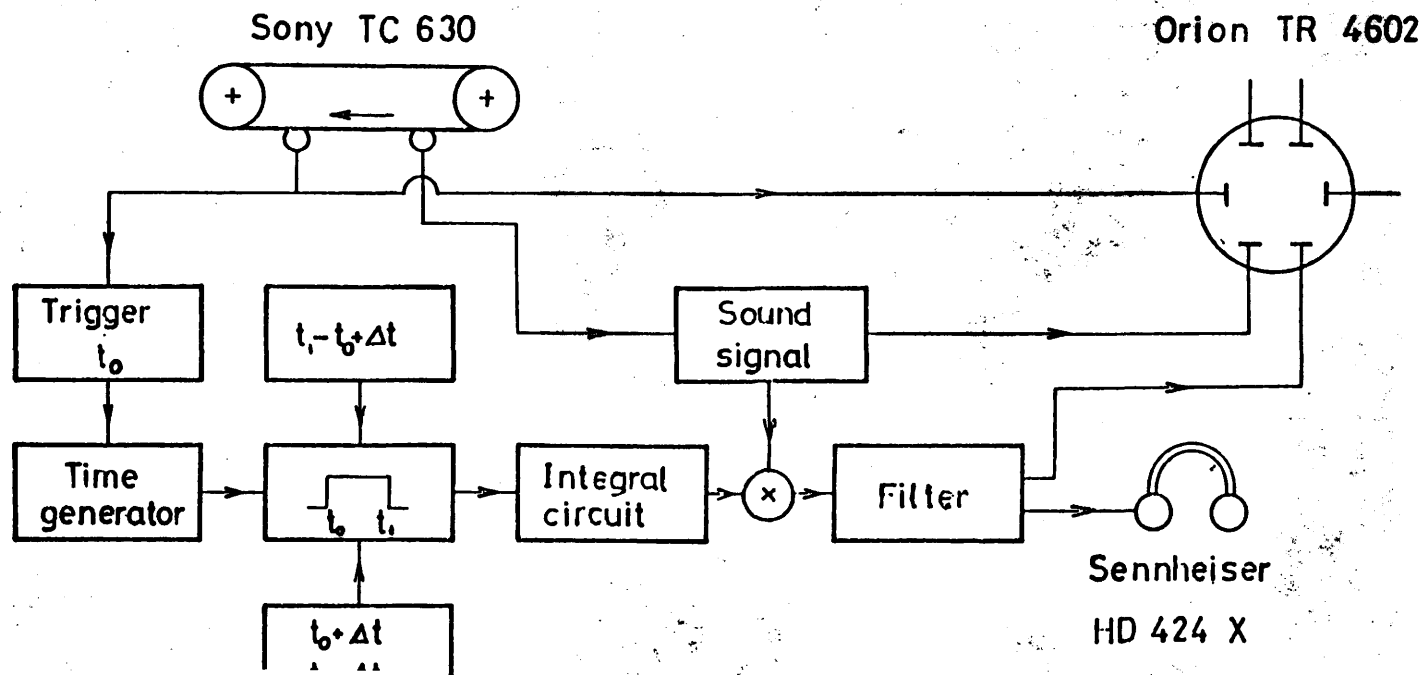

3. ábra

A kísérleti összeállítás tömbvázlata

A másik csatornán érkező hangjelet szorzó keveréssel a kapuba juttatjuk, ami után az oszcillográf egyik képén csak az átengedett rész jelenik meg és a hallgató kagylóban is ezt hallgathatjuk. A fölvevő és lejátszó berendezés 38 cm/s sebességű Sony-típusú kétcsatornás magnetofon, a hallgató kagyló Sennheiser-típusú dinamikus fejhallgató volt. Az időkapu felfutási és befejezési meredeksége változtatható, de ez az eredményeket alig befolyásolta. Általában 3 ms/ 50 dB meredekséggel végeztük a lehallgatásokat.

A lehallgatás a következőképpen folyt le. A lehallgató személy megállapította, hogy folyamatos kapumozgatással (esetleg többször is megismételve a pontosítás érdekében) mikor hallott az előzőhöz képest új hangjelenséget. Az időértéket a hang pontos leírásával együtt rögzítettük. Közben az utánvilágításos oszcillográfon is ellenőrizhető volt a teljes és a kivágott jelsor képe. Ha a kapu szűkítését valamelyik irányban befejeztük, ismét tágítani kezdtük és ezeket az időadatokat is följegyeztük. A két érzékelési sorozat között természetesen eltérés mutatkozik, hiszen például a réshang szakasznak egyik irányból az elejét, másik irányból a végét kezdjük érzékelni. Az igen rövid hangelemek azonban — mint például a zárhang összetevő felpattanási zöreje (a III elemi szakasz) — csaknem pontosan összeesnek. A lehallgatást a 2. ábra szerinti kétféle kapuszűkítési móddal 2 személlyel végeztük és néhány nap elteltével többször megismételtük.

A VCV típusú kapuzott szavak visszahallgatása aránylag könnyű feladat, de meg kell tanulni. Főként a magánhangzók 2–3 első, illetőleg utolsó periódusa okoz meghatározási bizonytalanságot, ami 20–30 ms-ot is kitehet. Ezért eleve rögzítettük a határadatok hallási feltételeit. Az említett szakaszban a hallgató elszíneződést hall a zárhang határon és rövid nyögés-szerű haghátást észlel. Ennél is közelebb haladva a magánhangzótól a zár-réshang felé (kb. 1–1,5 periódus) egész rövid pattanás hallható. E két érték közötti szakasz közepét tekintettük a hanghatárnak, ami 10–15 ms pontossággal tarthatónak látszott.

Különbség mutatkozik a szó vége felől, ill. az eleje felől szűkített kapuzás lehallgatási eredményei között, a zárhang- és réshang-összetevő szétválaszthatósága szempontjából is. Az előbb említett esetben (2. ábra, felső kép) a réshang felől közeledve vagy visszafelé haladva mindig elérünk egy olyan helyzetet (a 3. vágási állás), amikor a zárhang fölattanása tisztán hallatszik, vagyis amikor az előző magánhangzóval együtt egy teljes zárhangot hallunk, 100%-os érthetőséggel. Ennek a helynek a környékén a legkisebb kapuváltozásra is érzékenyen reagálunk: 6–8 ms-mal a réshang felé tágítva a kaput, bizonyos átmeneti jellegű zárhangot észlelünk, viszont 6–8 ms-mal a zárhang irányába szűkítve, már csak a zárképzési zörejt halljuk, és a zárhang fölismerése bizonytalanná válik. A jelzett hely tehát az a kritikus időpillanat, amikor a zárhang-összetevő leválik a réshang-összetevőről.

Fontosnak tartjuk már itt megjegyezni, hogy a zárhang-összetevő IV elemi szakaszát nem sikerül különválasztani, még akkor sem, ha a kiejtésben külön zár- és külön réshangot szólaltattunk meg (például [t+s]). Ez a szakasz a következő réshanggal fizikailag is és hallás szempontjából is összeolvad. Fizikailag azért, mert szerkezetileg vele nagyjából megegyező zörej, hallásilag pedig azért, mert a hangosabb réshang visszaható elfedése ezt a szakaszt megfosztja informatív jellegétől. Egyébként korábbi kísérleteink (1979) szerint ennek a szakasznak a zárhangok megértésében legföljebb 5% jelentősége lehet.

Ha a szűkítést a szó eleje felől kezdjük (2. ábra, alsó kép), mindig zárréshangot hallunk. Nagyon lassan változtatva a kapu helyzetét, néha mégis kihallható a zárfelpattanás helye, elsősorban akkor, ha a kiejtésben is zárhang+réshang alakban szerepelt. Az a tény, hogy elhagyva a zárhang-összetevőt, továbbra is zárréshangot hallunk, holott fizikailag már csak a réshang van jelen, a kapu hirtelen kinyitásának a következménye. Ha csak réshangot ejtünk két magánhangzó között az ilyenfajta kapuszűkítéssel akkor is zárréshangot hallunk.

Kísérleti eredmények

Két táblázatban a példaként választott [tsitsa] szó lehallgatási adatait közöljük. A IV. táblázatban a szó vége felől szűkítjük a kaput, majd visszafelé tágítjuk (az irányok nyíllal jelölve). Az V. táblázatban a kevésbé informatív ellenoldali kapuzás hallott változatait foglaltuk össze. Helykímélés okából a többi eredményt nem mutatjuk be táblázatosan, de a 4. ábrán a [ts] lehallgatások nyolc sorozatát grafikusan összegogylaltuk. Az ábra úgy készült, hogy a kiejtés minden változatában a zárfelpattanás idejét azonos helyen rögzítettük: ez a viszonyítási pont. Így az összetevők időbeli viszonyai jól tanulmányozhatók. Az ábrán a hosszú zárréshang pár az [uts:u] szó lehallgatásából származik.

A 4. ábrához még annyit, hogy a felső bejelölések a szűkítési, az alsók a tágítási irányban végzett lehallgatások eredményeit tükrözik. A vonalkázással jelölt helyeken az érzékelés határozatlan, többértékű, illetve átmeneti jellegű.

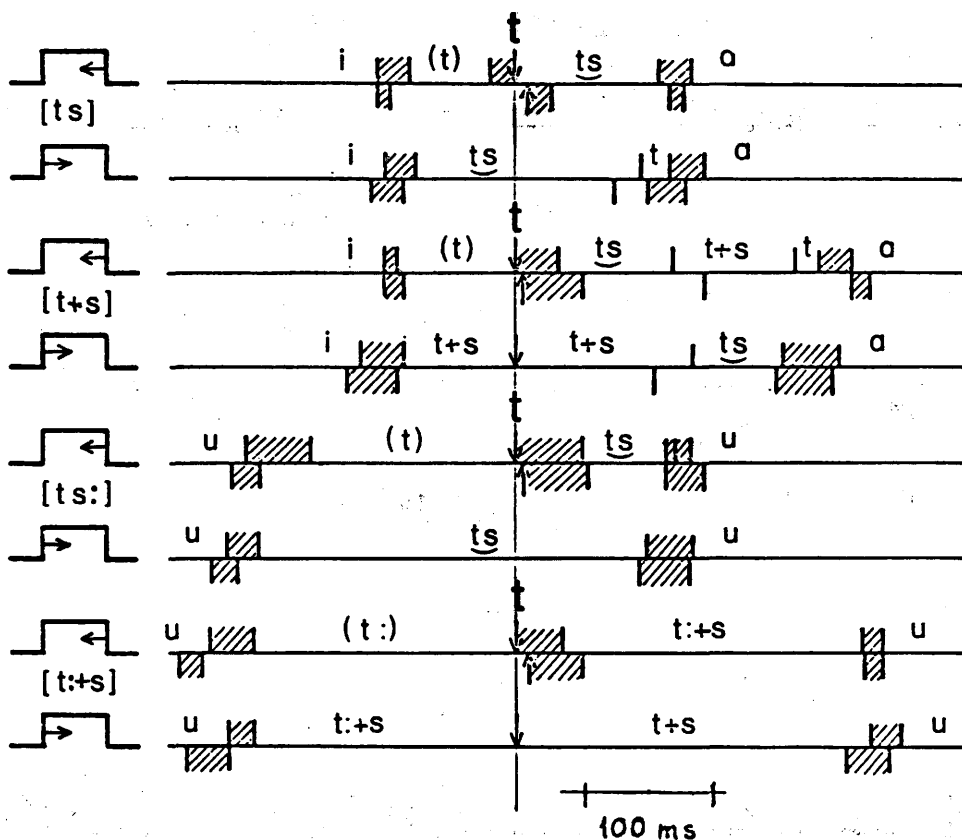

4. ábra

A lehallgatási kísérletek néhány eredménye. A bal oldalon a kapuzás iránya és a vizsgált hangkapcsolat található. A diagram a különféle zárrehangok időbeli alakulását szemlélteti a többszöri lehallgatás eredményei alapján. Csak a legfontosabb fölismert hangzásokat jelöltük be. A vastag nyíl a világosan kihallható [t] hangokra utal. A vonalkázott szakaszok a nem pontosan azonosítható helyeket jelzik.

A 4. ábra kissé szokatlan formája miatt alaposabb magyarázatot kíván. Bal oldalt a kapuzáskirányt jeleztük: a mozgó rész az irányt mutató nyíllal van ellátva. Az időtengelyen a hallott hangok (értékelés szerinti fonémák) elhelyezkedése látható. Fölülről lefelé a „cica” és az „uccu” szavak adatai tanulmányozhatók: a vonal fölött a szűkítési, alatta a tágítási irányban. Pontos [t] érzékelés mindig csak a hátsó levágási hely mozgásával érhető el, s akkor a szűkítési és tágítási kísérletekkel a [t] helyzete néhány ms pontossággal azonos időpillanatban rögzíthető (függőleges nyilakkal jelölve).

Foglalkozunk most a lehallgatási adatok kísérletei szórásával. Említettük volt, hogy a szalagokat két személy hallgatta le, általában 6–10 esetben,

IV. Táblázat

Fölismerhető hangzás, miközben a [tsitsa] szó vége felől csökkentjük az időkapu hosszát

Fölismert hangzás	Δt	
[tsits] + nyögés (az [a] 3 periódusa)	0 ms	245 ms
[tsits] · az [a] 1 periódusa	17 ms	242 ms
[tsits] világos	28 ms	140 ms
[tsite] rövid ideig	122 ms	130 ms
[tsit] nem teljesen világos	↓ 132 ms	↑ -
[tsit] pontosan a felpattanás	↓ 137 ms	↑ 120 ms
[tsi(t)] a felpattanást megelőző zörej	142 ms	-
[tsi] · bizonytalan zörej [i] után	235 ms	20 ms
[tsi] világos, az [i] utolsó 2 periódusa nélkül	250 ms	0 ms

V. Táblázat

Fölismerhető hangzás, miközben a [tsitsa] szó eleje felől csökkentjük az időkapu hosszát

Fölismert hangzás	Δt	
nyögés + [tsa] az [i] 4 utolsó periódusa	0 ms	246 ms
· [tsa] másfél periódus [i]-ből	27 ms	226 ms
[tsa] világos	38 ms	75 ms
[təa] átmeneti jelleg	↓ 180 ms	↑ 57 ms
[ta] világos	↓ 97 ms	↑ 28 ms
[pa] nagyon bizonytalan	235 ms	17 ms
[a] világos az [a] első 2 periódusa nélkül	252 ms	0 ms

váltakozva más napokon, és esetenként máshová helyezett indítójellel. Egyik lehallgatási sorozat legfontosabb időértékeit az [uts:u] szóra a VI. táblázatban állítottuk össze. Az első adat a zárhang szakasz I–II–III elemi részeinek összege, vagyis a zár-felpattanás végéig tartó idő. A második adatban a zárhang IV elemi részének és a réshang elemnek együttes időtartama van összegezve. Az utolsó adat a teljes zár-réshang ideje. Másfajta szétválasztás hallás alapján akkor sem lehetséges, ha az itt közölt [ts:] forma helyett

VI. Táblázat

A zárréshang időadatok szórása az [uts:u] szó nyolc lehallgatási kísérlete alapján. Alul a középérték, a négyzetes eltérés, valamint a megfelelő oszcillomink leolvasási adatok találhatóak.

[t] I + II + III (ms)	[t] IV + [s] (ms)	[ts:] (ms)
240	112	352
200	128	328
260	106	366
230	110	340
220	105	325
221	129	350
212	142	354
202	137	339
$\sqrt{\sum x_i^2} = 223$	121	344
$\sigma = \pm 20$	± 15	± 14
Osc.: 210	100	310

a [t+s] vagy a [[t:+s] formát vizsgáltuk. Ennek oka, mint említettük, az erősebb réshang-elem elfedő hatása. A szórás kép mellett a négyzetes középértéket és a négyzetes eltérést is megadjuk. Végül bemutatjuk az azonos anyagról készült oszcillomink felvételtől leolvasható adatokat is. Ez utóbbiak következetesen kisebbek — éspedig értékelhető eltéréssel. Ugyanis az oszcillogramon nemcsak az előbbieken említett zárfelpattanás utáni zöreje és a réshang eleje közötti átmenet bizonytalan, hanem a magánhangzóval kapcsolódó részek akusztikai jellegét sem tudjuk figyelembe venni. Ez a következetes eltérés más példák esetén még nagyobbnak mutatkozott. A különbség a meghatározható zárszakasz per résszakasz arányában is megmutatkozik. A példánkban lehallgatással 1,83 : 1, míg az oszcillogramon 2,1 : 1.

Szonogramok leolvasásakor más nehézségek is adódnak. Sorjában:

- A zárképzés helye sokszor bizonytalanul jelenik meg: vagy kis intenzitása miatt egyáltalán nem látható, vagy csak egyes frekvenciahelyeken mutatkozik.
- A zárlat ideje alatt sokszor jelentkeznek nagyobb frekvenciákon zavaró jelek.
- A zöngé és a magánhangzó formánsképe nem egyszerre jelenik meg és tűnik el.
- A zöreijhang színképe nem minden frekvencián egyszerre indul és hal el.
- Végül maga a geometriai leolvasás is mintegy 10–15% hibával jár. Mindez jól látható Kassai Ilona (1980) közölt szonogramjain.

Ismételeten hangsúlyoznunk kell mindezek mellett azt a régi — mások által is vallott — megállapítást, hogy az agy nem optikai kép, hanem hallás alapján veszi tudomásul a hangeredményeket. A hangsoroknak többkevesebb sikerrel megfeleltetett optikai képek csak töredékeit hordozzák azoknak az információknak, amelyek az akusztikai jelsorban mintegy rejtve vannak meg. Ezeket az információs csomagokat az agy hallás útján megfejti (erre van „szakosítva”), optikai jelek alapján azonban képtelen rekonstruálni. Példaképpen: zajos környezetben meghallgatott beszéd tökéletesen érthető lehet; szonagramja alapján (ami csaknem szürke zörejszínképet mutat) azonban örökre megfejthetetlen. Ezért nagyon óvatosan kell bánnunk az oszcillogramok, szonagramok vagy akár gyors Fourier színképek alapján levont finomszerkezeti következtetésekkel.

VII. Táblázat

Különböző zárrehangok időadatai egy személy ejtése alapján

Hangzás	zár+ rész=affr.	Hangzás	zár+rész=affr.
[ts]	104+113= 217	[dz]	68 +147=215
[t+s]	103+219= 322	[d+z] ⁺	82 +280=362
[ts:]	223+121= 344	[dz:]	147+150=297
[t:+s]	230+287= 516	[d+z:] [*]	85 +230=315
[tʃ]	104+106= 210	[dʒ]	106+114=220
[t+f]	100+180= 280	[d+ʒ] ⁺⁺	61 +265=325
[tʃ:]	227+138= 365	[dʒ:]	141+104=246
[t:+f]	232+241= 472	[d(:)+ʒ] ^{**}	138+189=327

⁺ A megelőző [r] és a [d] szétválasztása bizonytalan (Sfordza)

^{*} Kiejtéskor az első hangszakasz [d] és nem [d:] (bodza)

⁺⁺ A megelőző [n] és a [d] szétválasztása bizonytalan (handzsár)

^{**} Kiejtéskor a [d] hosszúsági jellege nem világos (hadzsi)

Eredményeink egy részét a VII. táblázatban foglaltuk össze. Már ezekből is kitűnik, hogy a [sfordza] és [hundʒa:r] szavak nem voltak szerencsésen megválasztva az általános következtetések szempontjából. Sajnos, vokálisközi helyzetben nem fordul elő rövid zöngés zárrehang magyar szóban. (A „fridsider” nem magyar szó; ma már úgymint elmúlt a divatja, amióta más a hűtőszekrény és más a fagyasztószekrény.) Hasonló nehézségeket okozott a szintén vizsgált [huntsut] és [kintʃem] szavak elemzése is. Az előbbinél feltűnően rövid (35–60 ms) zárhang szakaszt állapítottunk meg, jelentéktelenül megnövekedett réshang szakasz mellett. Így a teljes időértékek alatta maradtak a vokálisközi ejtés adatainak. A második szónál viszont mindkét

szakasz időtartama értékelhetően megnövekedett, a teljes affrikáta időtartam jelentősen nagyobb lett a vokálisközi ejtéshez képest. Ez a jelenség arra vall, hogy a nazális környezetben a vokálisok képzési helye is befolyásolhatja a zárréshang időtartamát. Ugyanez vokálisközi helyzetben nem áll, ott az időhosszúság nagyon stabilisnak látszik, amint ez Kassai (1980) statisztikájából is kitűnik.

A VII. táblázat eredményeiből néhány világos következtetés mégis tehető:

1. A magánhangzóközi rövid és hosszú párok közötti különbség abban nyilvánul meg, hogy a réshang-elem időtartama alig változik, a zárhangszakaszé átlag kétszeresére növekszik.

2. A külön ejtett zárhang + réshang együttes értéke mindig növekszik, de amíg a zárhang értéke egyáltalán nem vagy csak lényegtelenül változik, a réshang hossza jelentősen, 1,4...2,3 szorzóval, tehát átlagban kétszeresére növekszik. Kivételt ebben a nem magánhangzóközi [d + z] és [d + ʒ] mutatott.

3. A zöngés-zöngétlen ellentétben nem igaz az az általános nyelvészi vélemény, hogy a zöngés változat mindig rövidebb. A helyes következtetésnek az látszik, hogy a zárhang-szakasz válik minden esetben rövidebbé, ami nyelvészetileg jól magyarázható a kisebb ejtési feszültséggel. Ha ráadásul a zárhang+réshang ejtést valósítjuk meg, különösen röviddé válnak a zöngés zárhang-szakaszok (60–80 ms). Ilyen rövid zárhangok magukban állva is ritkák.

4. A nazális kapcsolatban ejtett példáink külön tárgyalást érdemelnek. A [huntsut] példában az [nt] összeolvadása erősebbnek hat a [ts] kapcsolatnál: az [n] fölpattanása egyáltalán nem következik be, mivel a zár helye azonos a [t] zárjával. Egyetlen zárszakasz észlelhető, előtte egy nazális-orális átmenettel. Ugyanez a [kintʃem] esetében azért nem érvényesül, mert a környező magánhangzó állás jóval magasabb, mint az [u]-nál volt. Az előbbi példában a [ts] zárhang-szakasza alig 35 ms, míg az utóbbiban a [t]-é a 127 ms-ot is eléri. Végeredményben az [nts], [ntʃ] kapcsolatok alakulása erősen függ a magánhangzó környezettől.

Megbeszélés

A zárhang-szakasz és a réshang-szakasz módszerünkkel aránylag könnyen szétválasztható, ha a kapuszükítést a szó vége felől, tehát a réshang oldalról végezzük. A zárhang-szakasz a zárfelpattanás teljes érzetével együtt világosan jelentkezik a lehallgató tudatában. A helymeghatározás pontossága igen nagy (10 ms-on belül van). A megfordított kapuzási irányban hasonló pontos megfigyelésre ritkán számíthatunk. Ennek okát abban látjuk,

hogy az előlről vágott réshang az éles belépés miatt mindig affrikáta benyomást kelt!

Az elválasztás lehetőségével igazoltnak tekintjük azt a tényt, hogy a zárhang- és a réshang-információt hordozó akusztikai jelleg nem egyszerre, hanem egymást követően van jelen a zárréshangban, bár az ellenkezőt a magyar nyelvészek következetesen állítják (Kázmér 1961). Valójában az a helyzet, hogy időben először lezajlik a zárfelpattanás, majd ezután a zárhang hírtartalma szempontjából jelentéktelen IV elemi szakasz összefolyik a réshang felnövekvő átmeneti szakaszával. Ez a két rövid szakasz azért nem választható szét egymástól még akusztikailag sem, mert azonos a szerkezetük és a színeképük.

Mi az oka annak, hogy a normális affrikáta ejtésben nem észleljük a zárfelpattanást? A magyarázat a hallás tulajdonságaiban található meg. A különlegesen szoros kapcsolódás 10–15 ms alatt mindenképpen lezajlik. (Egyszerű zárhang és magánhangzó között ugyanez 35–45 ms ideig tart.) A már említett visszaható elfedés a hallásvizsgálatok eredményei szerint 10 ms időtávolságból kb -15 dB erősségű jelet még eltakar, 30 ms távolságból azonban már csak -50 dB erősségű jelre terjed ki a hatása.

Ez a fiziológiai-akusztikai tény nagyon sok jelenséget megvilágosít. A visszaható elfedés semmiképpen nem hat a zárfelpattanás hangjére, akár magánhangzó, akár réshang követi ezt a főinformációt. Az utána következő gyöngö zörejhange (IV. fázis) — amely voltaképpen befejezi a zárhang teljes akusztikai folyamatát — aszerint fedődik el, hogy a következő hangjel milyen közel van hozzá. Az pedig eszközfonetikai közhely, hogy a magánhangzó beállása a zárfelpattanás után 35–45 ms múlva következik be, míg a homorgán réshangot a kiáramló súrlódó levegő alig 10 ms után már megszólaltatja.

Akkor viszont miért hallunk mégis határozottan affrikátát, s nem pedig csak egy szünettel megelőzött réshangot? Két okból. Fizikailag azért, mert a zárfelpattanás valóban megelőzi a réshang megindulását és ezt az agy tudomásul veszi (impulzus jelleg a zörejjelleggel szemben). Információelméleti okokból pedig azért, mert a szállított információs csomagban ez az adat is benne van, hiszen a zárfelpattanás valóban megtörténik. Mivel az agy a fizikailag megvalósítható időbeli és színeképi felbontásnál sokkal bonyolultabb elemzési munkát végez (Tarnóczy 1965), a zárfelpattanás jelenlétét akkor is tudomásul veszi, ha annak a pillanatnyi színeképben nincs is nyoma. Az agynak ez a felismerési képessége 3 ms körül van, tehát bőven benne van az 5–15 ms hosszúságú zárfelpattanási esemény időszakában.

Megfontolásunk alátámasztására szolgál az az eredmény, hogy a külön ejtett zárhang+réshang esetében — tehát amikor a zárhangot világosan ejtjük és észleljük — a zárhang I + II + III elemi szakaszának időtartama

nem változik meg, helyette a IV elemi szakasz és a réshang együttes időtartama lesz nagyobb. Ráadásul még a réshang induló I szakasza is lassabban növekszik fel, tehát mindenképpen egy hosszabb elválasztó rész ékelődik a zárfelpattanás és az állandósult állapotú réshang közé. Ezzel pedig a visszaható elfedés hatása megszűnik. Elég, ha az elválasztás meghaladja a 20–25 ms-ot. Így jön létre például a zárhang és réshang külön hallása a görög ξ és ψ esetében.

A zárhang kétségkívül a beszédhangok legbonyolultabb formája. Előbbi megfontolásaink kiegészítéseképpen néhány olyan szót is megvizsgáltunk, amelyben az oscillogram szerint a zárhang teljes kivetése figyelhető meg. Ugyanakkor a zárhang érzetünk mégis jelentkezik. Ezt úgy magyarázhatjuk, hogy az agy a töredék nyomokból is képes összeállítani a zárhang hírtartalmát. Vegyük például a III. táblázat utolsó 4 szavát. A háromféle ejtés, amelyet szalagra vettünk: *a.* teljesen zárhang nélkül (például [ha:spil] vagy [madri:]), *b.* csonka zárhang ejtéssel, például csak a zárképzést érzékeltetve, végül *c.* a zárhangot tisztán kimondva.

A tapasztalt hangjellegeket és időértékeket nem részletezve, a kísérlet lényeges eredménye a következő volt. Az oscillogramokon semmi eltérést nem tapasztaltunk az első két változat között, s ezekkel szemben lényegesen eltérő volt a harmadik változat (szonagramot nem vizsgáltunk). Lehallgatásos módszerrel viszont a második két forma mutatkozott hasonlónak (a zárhang mindkét esetben elkülöníthető és fölismerhető), viszont az első változat mindkettőjüktől élesen eltért. Más szóval vizuális megfigyeléssel $a = b \neq c$, hallás útján viszont $a \neq b = c$. Ezzel — úgy érezzük — tovább erősíthetjük a zárhang szakasz érzékeléséről a dolgozatban megállapítottakat. Ugyanakkor ismét bebizonyosodott, hogy a hangok optikai képe sokszor félrevezető, vagyis nem helyes jellemzője a természetes akusztikai úton keletkezett érzet-tartalomnak.

Utószó

A dolgozatban közölt kísérleti anyagot bemutattam a 8. Akusztikai Kollokviumon 1982-ben Budapesten és a 11. Nemzetközi Akusztikai Kongresszus kihelyezett szimpóziumán 1983-ban Lyonban. A hallgatók sehol sem tudták fölismerni, hogy a hátulról vágott csonka szavak közül melyik volt eredetileg valódi affrikáta ejtésű, félig hangsúlyozott vagy teljesen elválasztott zárhang + réshang ejtésű. A magánhangzó után minden esetben azonos zárhangot hallottak, sőt szavazás esetén statisztikus szórással ítélték meg a hang eredetét. Az affrikátában tehát a zárhang teljes hírtartalma jelen van, de ezt a ma ismeretes rögzítési és elemzési módszerekkel nem tudjuk kimutatni.

Az affrikáta kérdést nyilván nyelvészeti szempontból kell tisztázni, de ehhez érvként, a jelenlegi elemzési módszerekkel nyerhető eredményekre hivatkozni félrevezető. Ez is egyike azoknak az eseteknek, ahol az agy bizonyíthatóan pontosabb elemzési és értékelési munkát végez, mint a gép.

TARNÓCZY TAMÁS

Irodalom

- FÓNAGY I. – SZENDE T. (1969), Zárhangok, réshangok és affrikáták hangszínképe. NyK 71: 281–343.
- GOMBOCZ, Z. – E.A. MEYER (1969), Zur Phonetik der ungarischen Sprache. Uppsala.
- HÁLA, B. (1952), Une contribution à l'éclaircissement de la nature phonétique des affriquées. Zeitschrift für Phonetik 6: 77–93.
- HEGEDŰS, L. (1939), Die Natur der ungarischen Affrikaten. Arch. Néerl. Phon. Exp. 15: 97–102.
- HEGEDŰS, L. (1958), Neuere Untersuchungen über die ungarischen Affrikaten. Phonetica 2: 155–183.
- HORGER A. (1935), Mik az affrikáták? MNy. 31: 210–218.
- JÉKEL P. – PAPP F. (1974), Ady Endre összes költői műveinek fonémastatisztikája. Budapest.
- KASSAI I. (1980), A magyar affrikátákról időtartamuk alapján. Nyr. 104: 232–245.
- KÁZMÉR, M. (1961), Bemerkungen zur Methodik der Untersuchung von Affrikaten. ALH 11: 387–404.
- LAZICZIUS, GY. (1944), Fonetika. Budapest.
- RICHTER, E. (1940), Die italienische *č* und *š*-Laute. Arch. Néerl. Phon. Exp. 16: 1–38.
- SZENDE, T. (1974), Intervocalic affricates in present-day Hungarian. Annual Report of the Institute of Phonetics of the University of Copenhagen (Kopenhagen) 8: 129–131.
- TARNÓCZY, T. (1961), Phonetische Gesichtspunkte bei der Zusammenstellung von Texten für Verständlichkeitsmessungen. Ein Beispiel für die ungarische Sprache. Zeitschrift für Phonetik 14: 74–87.
- TARNÓCZY, T. (1965), Can the problem of automatic speech recognition be solved by analysis alone? Rapp. 5e Congrès International de l'Acoustique II. Liège. 371–387.
- TARNÓCZY T. – VICSI K. (1976), Zárhangok hallási érzékelése. Proc. 6th Acoustical Conference No. 7.6. Budapest.
- TARNÓCZY, T. – VICSI K. (1979), Some remarks on the perception of voiceless stop consonants. Acustica 43: 167–173.
- VICSI, K. (1980), On the perceptual identification of some classes of consonants. Symposium of Speech Acoustics. [Acoust. Commission of Hung. Acad. of Sciences Sep. 30-Oct. 2. 1980, Edited by T. Tarnóczy and Klara Vicsi] Budapest. 157–166.

- VICSI, K. (1981a), The most relevant acoustical microsegment and its duration necessary for recognition of unvoiced stops. *Acustica* 48: 53-58.
- VICSI, K. (1981b), Az időtartam szerepe néhány mássalhangzó típus hallás alapján történő megkülönböztetésében. *Magyar Fonetikai Füzetek* 7: 59-66.
- WARD, I.C. (1945), *The Phonetics of English*.⁴ Cambridge.

Formation, analysis and perception of Hungarian affricates

by TAMÁS TARNÓCZY

A new method for investigating affricates is to listen and recognize the gated fractions of these uttered clusters between two vowels. Isolation of the stop and fricative can be relative easily accomplished with our method if narrowing the gate is carried out from the end of the word, i.e. from the fricative side. The accuracy of determination on the point of transition is very high (<10 msec).

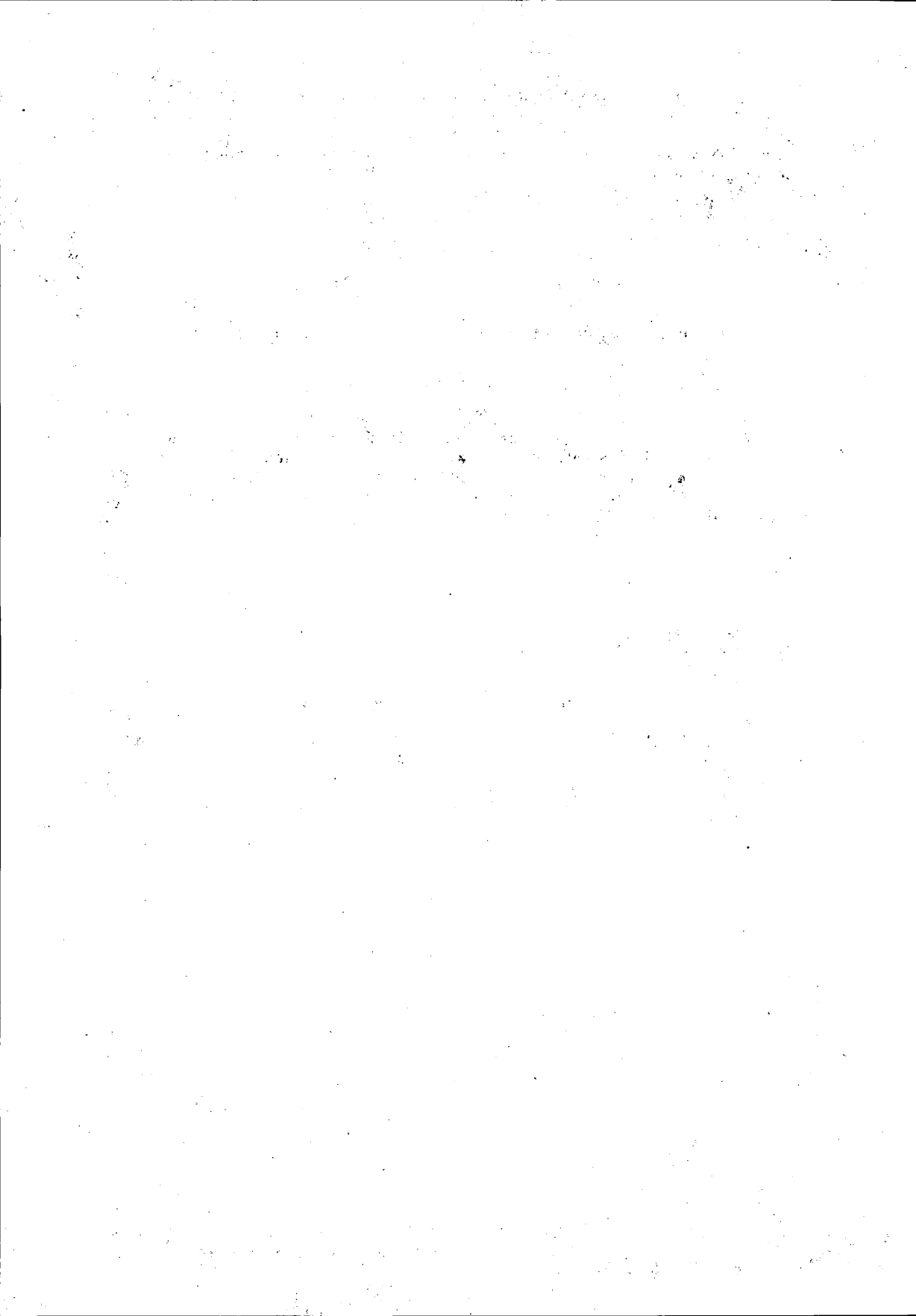

Bárczi Gusztáv munkásságának hatása a magyar fonetika fejlődésére

A magyar gyógypedagógia 20. századi történetét tanulmányozva, számos olyan adattal találkozunk, amelyből arra következtethetünk, hogy a gyógypedagógia milyen mértékben járult hozzá az egyes, a vele érintkező tudományok fejlődéséhez. A magyar gyógypedagógia kiváló művelői nem egy esetben értékes eredményekkel gazdagították nemcsak szűkebb tudományágukat, hanem munkásságuk kihatott a szélesebb tudományos ágazatokra, termékenyebbé tették a gyógypedagógiával kapcsolatos területeket is.

A gyógypedagógia tudománya például mindig nagy területen érintkezett a nyelvtudománnyal; így a gyógypedagógusok gyakorlatából származó megfigyelések, adatok, amelyek a sérült idegrendszerű gyermekek nyelvi fejlődése során halmazódtak fel, feleletet adtak a nyelvtudomány néhány kérdésére is, s hozzájárultak a nyelvészeti kutatások során is érintett területek feltárásához. A századforduló és a 20. század első felének kiváló magyar nyelvtudósa, Balassa József a szó és a gondolkodás elválaszthatatlanságát a gyógypedagógiában alkalmazott módszerek eredményeivel magyarázza: „Hogy a szömegértés és a szavak használata nélkül emberi beszéd nem fejlődhetik ki, azt nagyon érdekesen bizonyítja a siketnéma és vak gyerekek lelki fejlődése. Két ilyen szerencsétlen leány nyelvtanulásáról van hiteles tudósításunk és mindkettő döntően bizonyítja a szó fontosságát a gondolkodás fejlődés szempontjából” (Balassa 1937. 8).¹

Balassa leírja Bridgman Laura és Keller Helén esetét, vázlatosan ismerteti Keller Helén önéletrajza alapján az alkalmazott módszereket, majd hozzáteszi: „... a gyermekek lelke egyszerre nyílt meg s gondolkozásuk akkor kezdett igazán fejlődésnek indulni, midőn megértették a szavak jelentését és megtanulták a szó használatát” (Balassa 1937. 10).

¹ Balassa Józsefnek a gyógypedagógiára is kiterjedő érdeklődését a művei végén látható bibliográfiák is jelzik. A Magyar fonetika című munkájához csatolt bibliográfia két gyógypedagógiai jellegű munkát is felsorol (Bihari K., Gyakorlati hangtan, különös tekintettel a siketnémák oktatására. Vác. 1900. — Pivár I., Kis hangtan (phonetika). Vezérfonalul a siketnémák tanítóinak számára és magánhasználatra. Vác. 1895.)

A hazai gyógypedagógia művelői közül elsősorban Bárczi Gusztáv munkásságát tekinthetjük olyannak, amely kihatott az egyetemes magyar tudományra, ezen belül a nyelvtudományra, különös tekintettel a fonetika fejlődésére.

E közlemény keretén belül arra keresünk választ, hogy a fonetika mely területein használták fel Bárczi Gusztáv tudományos tevékenységének termékeit. A magyar fonetikusok mennyiben merítették tudományos munkásságából? Milyen szerepet töltött be tudományos tevékenysége a magyar fonetika fejlődésében, hogyan befolyásolta azt? Milyen mértékben hatottak fonetikai tanításai a későbbiekre?

Honnan és miből eredt a 20. századi magyar gyógypedagógia kiemelkedő művelőjének a fonetika iránti érdeklődése?

A beszédhangok képzése iránti korai érdeklődése azzal függött össze, hogy a siket gyermekek beszédre tanításának hangfejlesztő és -kialakító eljárásait eredményesebbé tegye. Pályája elején siketnéma intézeti tanárként működött. Feltehetően ennek az időszaknak a tapasztalatai érlelték meg benne, hogy részletezően leírja a beszédszervi izmok működése szempontjából a magyar beszédhangok képzését. Jogosan feltételezzük azt is, hogy ösztökélhették erre gyógypedagógiai tanulmányai, elsősorban tanárának, Istenes Károlynak a tanításai. Talán nem alaptalan az a következtetés, hogy ennek a tanári inspirációnak a tárgyi bizonyítéka az a kis 66 lapos sokszorosított jegyzet, amelyet Bárczi Gusztáv állított össze két hallgatótársával Istenesnek 1911-ben a gyógypedagógiai tanárképzőn tartott előadásairól (Bárczi et al. 1911). Erről maga Bárczi Gusztáv így vall A magyar beszédhangok képzése című munkájának előszavában: „Köszönöm Istenes Károly kedves barátom, a siketnémák budapesti áll. intézete igazgatójának értékes útbaigazításait és elsősorban azt, hogy ő volt az, aki engem 17 év előtt a hangok birodalmának gyakorlati értékelésébe bevezetett. Szolgáljon öröme az, hogy munkája nem volt kárba vesztett, mert ha jelen művem nem is tökéletes, nincs olyan rossz, amiből valami jót ne lehetne tanulni” (Bárczi 1928. 5-6).

Bárczi Gusztávnak kétségtelenül legnagyobb munkája, amelyre a szűkebb szakterület művelőin kívül a fonetikával foglalkozó magyar nyelvtudósok is felfigyeltek, A magyar beszédhangok képzése (Bárczi 1928). Arra, hogy már a pusztta megjelenését is tekintve miért volt fontos a mű, érdemes idéznünk Istenes Károlynak a sorait, aki előszót írt hozzá: „Dr. Bárczi jelen munkáját különösképpen azért köszöntöm melegen és megkülönböztetett szimpátiával, mert ő, a fent említett segédtudományok egyikének (az anatómiának) a talaját, kimerítően s tudományos alaposással aknáztta ki a fonetika javára. Sőt tovább megyek s azt mondhatom, hogy a fiziológiából is annyit adott már most, hogy az már kész anyag a fiziológia talajának a

fonetika javára való könnyű kiaknázására. ... Évtizedek óta hirdetem, hogy egy-egy, még megoldásra váró speciálisan szakbéli kérdést nem kell — sőt talán nem is szabad — feltétlenül egy embernek feldolgoznia. A benne rejlő s különállóan is fontosabb kérdéseket, ha azok speciális természetűek, oldják meg az arra hivatott specialisták. Ilyen specialistának tartom én dr. Bárczit, aki a fonetikát, egyik speciális tárgyi anyaga szempontjából — az *anatómia* és a *fiziológia* szempontjából — megfogta és igen szép eredménnyel feldolgozta” (Istenes 1928).

Mielőtt részletezőbben is elemeznénk Bárczi eme munkájának jelentőségét a magyar fonetika fejlődésében, említsük meg, hogy a fonetika fiziológiai alapjait is jól ismerő Balassa két oldalnyi ismertetést közöl a munkáról (Balassa 1930). Ugyancsak ő ismerteti a Magyar Nyelvőr hasábjain Bárczi Gusztáv fonetikai írásait is (Balassa 1931).

A szerző munkája, mivel abban a magyar beszédhangok képzését ideg- és izomtani szempontból írta le, kiváltképpen azok érdeklődését keltette fel, akik beszédgyógyászattal, a beszédhibások és süketek gyógyításával, oktatásával foglalkoztak. Több helyütt is találkozunk ennek az érdeklődésnek a nyomaival.² Az egyik ismertetés, amely a Magyar Gyógyepedagógia 1928. évi 7–10. számában (ém.) aláírással jelent meg, a következőket fogalmazza meg: „A munkáért hálásak lesznek a beszédhibás gyermekek oktatói, ... hálásak lesznek a képző [ti. tanárképző] hallgatói, akik páratlan szép képeken szemlélhetik a beszédszerveknek a mozgásait is, amelyek enélkül elrejtve maradtak volna előttük, ... de nélkülözhetetlen ez a könyv a magyar tanítóknak is” (117).

A szerző a magyar beszédhangokkal kapcsolatos anatómiai és élettani ismeretanyagot négy fejezetben rendezte el. Az első fejezet a beszédszerveket mozgató izmok leírását tartalmazza. Minden részletre kiterjedően, gondosan ismerteti a hangképzés műveletében tevékenykedő izmok anatómiáját, a működést irányító idegrendszeri apparátust, nem egy esetben már előre jelzi a felsorolt izomnak a hangképző funkcióját. Például a trombitás izommal (*musculus buccinator*) kapcsolatban leírja, hogy „ez az izom szabályozza a spiráns hangok kiáramlási levegőjét. Legelemibb működése a füttyülésnél gyakorolható” (Bárczi 1928. 12). A halántékizomról (*m. temporalis*) megjegyzi, hogy zárja a száját, az előrecsúsztott állkapcsot visszahúzza, s a háromosztatú ideg (*n. trigeminus*) 3. ága idegzi be. Itt említjük meg, hogy — amint a bevezető sorokból kitűnik — Bárczi Gusztáv tervei közt szerepelt, hogy megírja a magyar beszéd élettanát. Ez azonban sajnos nem készült el. Mindmáig is hiányzik a magyar tudomány kincseskamrájából egy olyan

² Ismertetik művét a következők: Iglér A.: Siketnémák és vakok oktatásügye. 1928/8–9: 139–140. — Liebermann Tódor: uo. 1931/9–10: 262.

munka, amely részletezően, mindenre kiterjedően, számos új adatot és felismerést beépítve tartalmazná a hangképzés és a beszédés neuromusculáris mechanizmusának leírását.

Könyvének második részében, amely a munka legnagyobb hányadát teszi ki, röntgenográfiai tablókön mutatja be a magyar beszédhangokat. Minden egyes röntgenográfiai ábra mellett ott találjuk — külön oldalon — a beszédhang képzésének leírását. Hogy a röntgenográfiai felvételek hol készültek, arra csupán közvetve utal, amikor megköszöni Dr. Dax Albertnek a röntgenképek készítése terén végzett értékes munkáját. Ezt írja: „Az a szeretet, melyet a képek készítésénél részéről láttam, eredményezte ezt a gyönyörű Röntgen-kollekciót, mely nélkül munkám igazán hiányos és értékét veszített lenne” (Bárczi 1928. 6).

A beszédhangok röntgenográfiai feldolgozása a századforduló táján kezdődött meg kontinensünkön. Bárczi öt munkára is hivatkozik. Ezek a következők: Scheier (1897), Bart-Grumnach (1909), Meyer (1907), Scheier (1909), Handek-Fröschels (1910). A legnagyobb valószínűséggel mondhatjuk, hogy Bárczi előtt a felsorolt művek álltak követésre méltó példaként és vonzották az érdeklődését a témához.

A röntgenfelvételeken látható, hogy a szájüreget két egymásra merőleges tengellyel négy negyedre osztotta. Az egyik egyenes végpontja az os frontale tuberculuma és a 3. moláris fog volt. Az erre merőleges egyenest szintén a 3. moláris fog közepén húzta meg. Az így jelzett quadránsok közül az 1. és a 2. a szájüreg elülső, a 3. és a 4. a szájüreg hátulsó részét tette ki. Ezzel az eljárással megkönnyítette, hogy a hangképzéssel ismerkedők könnyebben elképzelhessék, bevészessék és felidézhesék a hangképző szerveknek, elsősorban a nyelvnek a szájüregben elfoglalt helyzetét. A szerző célja a hangképzés térbeli elképzelésének elősegítése volt.

Ha figyelmesen tanulmányozzuk a beszédhangok képzésének leírását, számos helyen új, addig nem ismert ténnyel találkozunk. Melyek ezek az addig nem ismert, alaposabban fel nem tárt hangképzési sajátosságok, illetve artikulációs műveletek?

a. A legtöbb fonetikai kézikönyv szerint az *é* és az *ő* képzésekor a nyelv azonos magasságban helyezkedik el: különbségüket csak úgy írják le, hogy az előbbit az ajkak széthúzásával, az utóbbit az ajkak kerekítésével képezzük. Bárczi Gusztáv ehhez hozzáteszi, hogy az *ö*, *ő* képzésekor a nyelvtestet a garattal összekötő izom (m. pharyngoglossus) összehúzódása révén a nyelvgyök és -hát feszes állapotba jut, s ez a feszes jelleg képezi a legnagyobb különbséget az *é* és az *ő* között.

b. Ismeretes, hogy az ajakréses magánhangzókat behúzott, az ajakkelekítéseseket pedig előtüremkedett ajakkal képezzük. De milyen izomfiziológiai eltérés van az alsó és a felső ajak működése között? Vajon teljes har-

móniában dolgozik a felső és az alsó ajak a labializáció és az illabializáció folyamatában? Bárczi Gusztáv differenciáltan írja le a működésüket, s hangsúlyozza, hogy az illabiális magánhangzók képzésekor a felső ajak négyszögű izma (m. quadratus labii superioris) és a nevetőizom (m. risorius) nem fejt ki annyira intenzív munkát, mint az alsó ajak négyszögű izma (m. quadratus labii inferioris). Ez utóbbi munkájának a következménye, hogy az alsó ajak mozgása dominánsabb, működése inkább számottevő. A labiális magánhangzók képzésekor viszont az alsó ajak izmai, különösen a négyszögű izom alsó része fejt ki csekélyebb működést.

c. Fontos megállapítása a munkának, hogy az azonos nyelvállású magas és mély magánhangzók ajakartikulációja között különbség adódik. A hallási fogyatékosok oktatásában jártas neves szakember felfigyelt a közöttük lévő különbségekre. Amikor azt írja, hogy az *ü* ajakállása optikailag csalódásig hűen utánozza az *u* ajakállását, nyomban hozzáteszi, hogy az *ü*-nél a felső ajak háromszögű izmának (m. triangularis labii superioris) a nyomása igen erős.

d. Amikor a szájhangú és az orrhangú zárhangok közötti különbségeket említjük, elsősorban az uvula helyzete és az időtartamok közötti különbségeket szoktuk kiemelni. A szerző nyomatékosan felhívja viszont a figyelmet arra, hogy a gégeizmok aktív működésén kívül, amely közös az *m* és a *b* képzésében, lényeges különbség származik abból, hogy az orrhangú zárhangoknál az ajakizmok és a nyelvizmok aktivitása kisebb, mint a nekik megfelelő zöngés zárhangoknál. Ezért az orrhangú zárhangok artikulációja könnyűnek mondható, s a képzés a hallás ellenőrzése nélkül is sikerül. Az *m* ajakállása jellemzően nyugalmi helyzet.

e. Újszerűek a könyvnek azok a megállapításai, amelyek az *s*, *zs* és *cs* hangképzésben részt vevő állkapocs helyzetére vonatkoznak. Az állkapocsot a halántékizom (m. temporalis), a rágóizom (m. masseter), továbbá a külső szárnyizom (m. pterygoideus externus) kissé hátrább húzza. A *j* képzésében közreműködő bonyolult nyelvmozgásból hasonló módon emeli ki az állkapocs-nyelvcsonti izom (m. mylohyoideus) működését is; ennek az izomnak a működése alapvető, ugyanis ennek eredménye, hogy a nyelvtest a szájüreg elülső részébe tolódik.

f. Merőben másként magyarázza Bárczi Gusztáv a lingvális *r* képzését. Figyelembe véve a nyelv neuromusculáris működésének finom beidegződését és a bonyolult működésbeli koordinációt, feltehetően a siketek oktatásában szerzett tapasztalatai alapján is a nyelvtesten végig vonuló hullámmozgással magyarázza a nyelvi perdületet. De idézzük őt: „A nyelv hullámozása mindig úgy kezdődik, hogy a nyelvhegy, mint a hullámvonal kezdete az I. quadránsban foglal helyet, a nyelvtest a koordináták metszéspontján halad, a köztük levő hullámvölgy a II. quadránsban van. A nyelvgyök, mint

a hullámvonal befejezője, a III. quadránsban, a közbülső rész, mint a hullámhegy a IV. quadránsban magasan áll" (Bárczi 1928. 7). A nyelvtesten araszoló hullámmozgás vonul végig, tehát nemcsak a nyelv hegye pereg.

g. Hogy A magyar beszédhangok képzése című munka szerzője mennyire haladt a fonetika tudományos szemléletének fejlődésével, azt a *h* hangról írt sorai bizonyítják ékesen. Egyébként az a megfogalmazása, hogy a *h* nem hang, csak hehezet, szintén a siketek oktatása során szerzett tapasztalataiból fakadhatott. Magyarázata az lehet, hogy a *h* nem igényel különösebb képzési módokat, pusztán arra kell törekedni, hogy a nyugalomban levő beszédszerveken keresztül bőséges levegő áramoljék ki. Ami a korszerű fonetikai szemléletet illeti, ez arra a megállapításra vonatkozik, hogy a levegő kiáramlása alatt a beszédszervek bármilyen helyzetet elfoglalhatnak, illetve bármilyen más hang képzésére a beállítódás előkészületei megtörténhetnek.

Könyvének harmadik részében a magyar beszédhangok optikai rendszerével foglalkozik. Bárczi Gusztáv az optikai percepció szemszögéből elemzi a magyar beszéd felépítését. A beszéd optikáját az egyes hangokra specifikusan jellemző és látható artikulációs mozzanatok adják, illetve az optikai képet ezeknek a csoportos vagy sorozatos láncolata képezi. Az optikai percepcióban is érvényesül természetesen az analízis és szintézis, de a szájról olvasásnak nem az a lényege, hogy egyes beszédhangok képéből mechanikusan illesztjük össze a nagyobb egységek képét, hanem sajátos egésze van minden egyes szónak és mondatnak.

A gyógypedagógia és az általános fonetika egymásra találásának példái közé tartozik a *h a n g j e l ö l é s*, amely az ún. fonetikai írások létrejöttében követhető nyomon. A hangjelölés kísérletei két irányban haladtak. Az egyik irány megtartotta a közismert és használatos betűjeleket, a másik irány azonban szakított a gyakorlati írásokkal, s merőben új jeleket alkotott. Ezek az új jelek a képzés módjára is akarnak utalni, ki akarják fejezni a nyelv, az ajkak, a hangszalagok működését. Mivel ez az írásrendszer afféle képzési „recept”, amelyből útmutatást meríthetünk, hogy miképpen is kell a jelölt hangot képezniünk, értékes segítség lehet a siketek oktatásában is. Erre figyelte fel Bárczi Gusztáv, s kialakított egy magyar fonetikai írásrendszert. Említett művének negyedik fejezete ezt a fonetikai írásrendszert tartalmazza. Kár, hogy ez a kísérlet sem a szűkebb szakmai körökben, sem az általános fonetikával foglalkozó elméleti kutatók körében nem talált kellő visszhangra.

Az általános fonetika és a gyógypedagógia közötti megműveletlen terület feltörését jelentették Bárczi Gusztávnak azon munkái, amelyek a beszédhangok akusztikai, optikai és kinezteziás ingerhatásaival foglalkoztak. Pontosan szólva arra a kérdésre próbált válaszolni, milyen együttes ingerhatása van az egyes beszédhangoknak, s hogyan lehetne ezt a komplex ingerha-

tást kifejezni. Abból indult ki, hogy a beszéd kifejlesztése nem lehetséges elszigetelt ingerhatások alapján. A hangok felismerési gyakorlataiban mind a három ingertényezőt figyelembe kell venni, s közülük azt kell előnyben részesíteni, amelyiknek az ingerhatási értéke a legnagyobb. A három inger viszonyát úgy határozza meg, hogy az akusztikai ingereket 1-nek, az optikai 1/2-nek, a kinesztéziást pedig 1/3-ad értékűnek veszi. A maximális értékek a következők:

akusztikai inger	48
optikai inger	24
kinesztétikus inger	16
	88

A számok önkényes értékek; kiválasztásukat az ingerintenzitási relációk indokolják.

Maximális ingerhatási értéke van az *a*-nak (88), a magánhangzók közül az *ü*-nek van a legkisebb értéke (63). A mássalhangzók közül a *b* rendelkezik a legnagyobb ingerhatási értékkel (60), a legminimálisabb értékű a *h* (3).

Hogyan kell ezek alapján felépíteni a beszédfejlesztő gyakorlatokat? A pontosság kedvéért szó szerint kell idéznünk szavait: „A szavak begyakorlásánál azt az ingerhatási ténytet kell szemünk előtt tartani és a szavakat olyan hangokból kell összeállítani, amely összege biztosítja a legnagyobb ingert. Sohasem szabad azonban elfelejteni, hogy a szavak ingerhatása a ritmus segítségével megnövekszik és a ritmusnak az ereje sokszor jelentékenyen pótolja az egyes hangok ingerhatási összegének a hiányát” (Bárczi 1951. 124–5).

A siket gyermekek oktatásában szerzett tapasztalatai alapján ismerte fel, hogy azok a hallási fogyatékosok, akik képesek a zöngés és a zöngétlen hangok megkülönböztetésére, már sikeresen bevonhatók a tervszerű hallásfejlesztésbe, s idővel el lehet érni náluk a beszédhallás bizonyos szintjét. Mivel a zöngés és a zöngétlen beszédhangok különbségét jelentős részben taktilis–kinesztéziás ingerek alapján is érzékelhetjük, arra a felismerésre jutott, hogy a beszéd voltaképpen taktilis–kinesztéziás ingerre kialakuló válasz, és hogy a motoros–kinesztéziás ingereknek sokkal nagyobb jelentőséget kell tulajdonítani a beszéd felismerésében. Bárczi Gusztáv tapasztalatai értékes adalékul szolgálhatnak a beszéd felismerés motoros elméletéhez, amely az elmúlt negyedszázad klasszikus kísérleteinek a terméke. Ez a tény is azt bizonyítja, hogy a kóros jelenségek tanulmányozása hozzásegíthet bennünket a normális folyamatok jobb megértéséhez.

Mi lett a sorsa Bárczi Gusztáv fonetikai megállapításainak? Megtaláljuk-e a nyomait a magyar fonetika fejlődésében? Milyen az „utóélete” a fonetikával kapcsolatos tudományos eredményeinek?

A hangképzés ideg- és izomfiziológiai leírásából magától értetődően elsősorban a beszédhibák gyógyításával foglalkozó orvos és gyógypedagógus meríthet legtöbbet gyakorlati munkájához, de az eredményeket nem mellőzheti a nyelvész fonetikus sem, aki a beszédhangok képzésének mozzanataiból szűri ki az egyes nyelv hangrendszerére jellemző fontosabb információkat. Ennek a megállapításnak az érvénye megtalálható Bárczi Gusztáv munkássága és a magyar fonetika fejlődése közötti kapcsolatban is.

Ha végigtallózzuk az elmúlt hatvan év magyar fonetikai szakirodalmát, számos helyen idézik műveit forrásként.³ Felhasználják a magyar beszédhangok képzésének leírását tartalmazó munkáját a különböző részletkérdéseket tárgyaló dolgozatokban. Tarnóczy Tamás a magyar magánhangzók akusztikai szerkezetét tárgyalva, Bárczira hivatkozva írja le a toldalécső beállítását (Tarnóczy 1941. 13). De hivatkoznak munkájára a nagyobb, a magyar fonetika egészét átfogó dolgozatokban is (Szépe 1969. 461). A reá hivatkozások sorából nem marad ki az énekpedagógia kiváló művelőjének Molnár Imrének a munkája sem (Molnár 1966. 128).

Jelentőségét jobban kiemelik azok a fonetikai munkák, amelyekben megállapításait tudományos viták eldöntésére használják fel és idézik. Amikor felvetődött a magyar affrikáták fiziológiai jellegének kérdése, vagyis amikor fellobbant a hangkapcsolat vitája, az egyik szerző perdöntésre Bárczi Gusztáv sorait idézi: „az *sz* hang állás nyílt csőállás. Ha a nyelvhatárt kitöltő izom, a genioglossus erőteljes működése a finom cső teljes zárlatát hozza létre, a levegőnek először ezt az elzáró erőt kell legyőznie ahhoz, hogy a csőálláson keresztül mehessen, s a hang így *c* színezetű lesz” (Deme 19.

³ A magyar fonetikával foglalkozó művek *Bárczi Gusztáv* munkái közül kettőre szoktak utalni, illetve ezeket tüntetik fel irodalomjegyzékükben: A magyar beszédhangok képzése; Gyakorlati fonetika és hibás beszéd javítás. — Forrásértékű anyagként a következő munkák használják fel: Simonyi Béla, *A beszéd*. 1942. Bp. — Vértés O. András, *Bevezetés a fonetikába*. 1950. Bp. „Első röntgenfelvételek magyar beszédhangokról; bizonyos hangcsoportoknál (pl. az *s-*, *zs-*, *cs-*nek közös képük van, más hangoknak külön-külön felvételük)”. — Bárczi Géza, *Fonetika*. 1951. Bp. — Göllész Viktor – Kelédi Ferenc, *Szárjáról olvasás a felnőtt nagyothallóknál*. 1954. — Bolla Kálmán – Molnár József, *A hazai fonetikai kutatások történeti áttekintése és a mai helyzete*. 1971. Kézirat — Molnár József, *A magyar beszédhangok atlasza*. 1970. Bp. — Subosits István, *A beszédpedagógia alapjai*. 1982. Bp. — Grétsy László – Kovalovszky Miklós (főszerk.), *Nyelvművelő Kézikönyv I*. 1980. Bp. — Vértés O. András, *A magyar leíró hangtan története az új grammatikusoktól 1946-ig*. In: Bolla Kálmán (szerk.), *Fejezetek a magyar leíró hangtanból*. 1982. Bp. — Gósy Mária, *Az élőbeszéd hibáiról*. In: Bolla Kálmán (szerk.), *Fejezetek a magyar leíró hangtanból*. 1982. Bp. — Gósy Mária – Olasz György, *A magyar kísérleti fonetika*. NyK 89 (1987): 14–15.

72).⁴ A fonetika alapkérdéseit a gyakorlat szempontjából vizsgáló Bárczi Gusztáv különben a *c* és a *cs* hangot a homorgán spiránsokkal együtt tárgyalja.

A magyar affrikátságzempléteket feldolgozó monográfia szerzője, Kázmér Miklós megjegyzi, hogy legkorábban Bárczi Gusztáv tekinti fiziológiai szempontból is egy hangnak az affrikátákat. Másutt azt emeli ki, hogy Bárczi Gusztáv Istenes Károllyal együtt inkább explozív jellegűnek tartja az affrikátákat (Kázmér 19. 7, 13).

Az ellentmondás, miszerint az egyik szerző azt állítja, hogy Bárczi Gusztáv a *c*, *cs*, *dz*, *dzs*, *ty* és *gy* hangokat a réshangok közé, a másik szerint viszont a zárhangok közé sorolta, csak látszólagos. A kiváló gyógyepedagógus, aki az elméleti kérdéseket mindig a gyakorlat szemszögéből vetette fel és értékelte, az említett hangok leírásában — mivel képzésük összetett módot tétel fel — valóban hangsúlyosan emelte ki a rés mozzanatát, de rendszer-tani szempontból a zárhangok sorába vette fel őket. A rendszerbe sorolás indoka valószínűleg az volt, hogy az első képzési elemet, a zármozzanatot vette figyelembe. Tehát a látszólagos ellentmondás mögött egy olyanféle szemlélet létezik, amely igyekszik elkerülni a sematikus, a valóságos jelenség bonyolultságát elfedő csoportosításokat.

Bárczi Gusztáv nem volt a szó mai jelentésében vett elméleti fonetikus. Elméleti megállapításai mindig azokból a megfigyelésekből és vizsgálatokból szűrődtek le, amelyek célja a beszéd fejlesztése és kialakítása volt. Elméleti tevékenységében is a gyakorlat érdekei vezették, illetve sarkallták egy-egy kérdés eldöntésére. Munkássága kitűnően példázta, hogyan kell termékenyen összekapcsolni az elméletet a gyakorlattal. Nem volt elvont, a gyakorlatot figyelmen kívül hagyó teoretikus, de nem volt szűk szemléletű, a praktikumot csak ösztönösen művelő szakember sem. A leíró magyar fonetika fejlődését befolyásoló eredményei csak növelik a kiváló szakember munkájának értékeit.

SUBOSITS ISTVÁN – GÖLLESZ VIKTOR

⁴ Hasonló céllal használja fel Bárczi Gusztáv munkáját Magdics Klára, A magyar beszédhangok akusztikai szerkezete című munkájában. NyelvtudÉrt. 49. 1982.

Irodalom

- BALASSA J. (1930), *Nyr.* 59: 231–232.
- BALASSA J. (1931), *Fonetikus írás a siketnémák számára.* *Nyr.* 60: 31–32.
- BALASSA J. (1937), *A magyar nyelv életrajza.* Budapest.
- BART, G. – GRUMNACH, C. (1909), *Röntgenographische Beiträge zur Stimmphysiologie.* Leipzig.
- BÁRCZI G. (1928), *A magyar beszédhangok képzése.* Budapest.
- BÁRCZI G. (1951), *Általános gyógypedagógia.* Főiskolai jegyzet. Budapest.
- BÁRCZI G. – ZSENATY D. – FÜZESI Á. (1911), *A pöszebeszéd és dadogás gyógyítása* Istenes Károly tanár úr előadásai alapján. Sokszorosított kiadvány. Budapest.
- DEME L. (1953), *A magyar nyelvjárások néhány kérdése.* *NyudÉrt.* 3.
- HANDEK, L. – FRÖSCHELS, E. (1910), *Röntgenaufnahmen der Form des Ansatzrohres bei den Sprachleuten.* Wien.
- ISTENES K. (1928), *Előszó.* In: Bárczi (1928), 1–2.
- KÁZMÉR M. (1961), *A magyar affrikátságelmélet.* *NyudÉrt.* 27.
- MEYER, E. (1907), *Röntgenographische Lautbilder.* Berlin.
- MOLNÁR I. (1966), *Eufonetika.* Budapest.
- SCHEIER, M. (1897), *Die Verwertung der Röntgenstrahlen für die Physiologie der Sprache und Stimme.* Wien.
- SCHEIER, M. (1909), *Die Bedeutung der Röntgenverfahrens für die Physiologie der Sprache und Stimme.* Wien.
- SZÉPE GY. (1969), *Az alsóbb nyelvi szintek leírása.* *ÁNyT* 6: 359–468.
- TARNÓCZY T. (1941), *A magyar magánhangzók akusztikai szerkezete.* Budapest.

**The influence of Gustav Barczy's lifework
on the progress of Hungarian phonetics**

by ISTVÁN SUBOSITS – VIKTOR GÖLLESZ

The work of outstanding scientist of Hungarian special pedagogics in the twentieth century significantly contributed to the progress of Hungarian linguistics and in the first place to the phonetics. X ray photographs of the formation of Hungarian sounds of speech were published for the first time by Gustav Barczy. Studying the formation of the Hungarian sounds of speech he revealed some new and unpublished data. Gustav Barczy's phonetical remarks have been referred by many publications. His data have also been referred by the Hungarian phonetical publications. His works are valuable sources of the contemporary Hungarian phonetical researches.

SZEMLE, ISMERTETÉSEK

„Az emberi lét alapvető problémái nem nyelvek”

Beszélgetés Alo Raun professzorral

Alo Raun a nyelvészet és az urálistika nyugalmazott professzora az Egyesült Államokbeli Indiana Egyetemen. Észt ösztöndíjasként a 30-as évek elején az Eötvös-Collegiumban tanult. Az alábbi interjú bloomingtoni otthonában készült 1992. október 28-án. Szó esik benne az egykori Kruzsokról, *hús* szavunk eredetéről és az amerikai nyelvészeti háborúk indianai vetületeiről éppúgy, mint a poszt-szovjet kisebbségek fennmaradási esélyeiről. A 87 éves tudós ma is kitűnően¹ beszél magyarul; a hangszalagra vett beszélgetést csak kis mértékben stilizáltam — az élőbeszéd olvashatóbbá tétele céljából.

K(ontra) M(iklós): Professzor Úr, legyen szíves röviden összefoglalni az életét, iskoláit.

A(lo) R(aun): Van magának ebből?² Ebből ellenőrizheti az adatokat, bizonyos évszámokat és ilyesmit.

KM: Az igazság az, hogy amikor ezt a bibliográfiát meg tetszett kapni, akkor itt is voltam Bloomingtonban, 1980-ban. Emlékszem arra a fogadásra, Décsy Gyuláék házában.

AR: Tartuban születtem, az észti egyetemi városban, 1905. május 8-án. Városi ember vagyok, nem vidéki, mint sokan az észtek közül. Tartu volt a mi iskolavárosunk. Szegényebb embernek nem volt könnyű egyetemre kerülnie. Kisebb városból, gazdasági okok miatt, nehezebb volt bekerülni az egyetemre, a tartuiak könnyebben bejuthattak. Minden iskolámat Tartuban végeztem: az elemi iskolát, a gimnáziumot... Két gimnázium volt. Az egyik az orosz gimnázium, amelynek minden joga megvolt, a másik az észti gimnázium, ami magángimnázium volt. Én az orosz gimnáziumba kerültem, ami

¹ Raun professzor úr elolvasta az interjút és itt-ott pontosította is. A *kitűnően* szót *jól*-ra javította, ami — ebben az esetben indokolatlan — szerénységének a jele.

² Alo Raun Bibliography. Compiled by Gustav Bayerle. (Arcadia Bibliographica Viorum Eruditorum, Fasciculus 2) E.J. Brill, Köln, 1980.

nagyon jó iskola volt, ámbár a nívója valószínűleg nem volt magasabb az észti gimnáziuménál. Az orosz tanárok között mindenféle ember előfordult. Például egy Szkrjabin nevű az orosz történelmet tanította az első gimnáziumi osztályban, pontosabban ez lett volna a dolga. Helyette minden órán felolvasott egy részletet Jack London Ádám előtt című könyvéből. Furcsa, hogy az igazgatók csak a tanév vége előtt egy hónappal vették ezt észre. Akkor elbocsátották, és a helyére egy észti származású tanár került, de ő már nem sokat tudott tenni az alatt az egy hónap alatt.

KM: Melyik évben volt ez?

AR: Tizenhat-tizenhétben. Persze senki sem panaszkodott közülünk amiatt, hogy orosz történelem helyett az amerikai Jack Londont kapjuk a tanár úrtól. Csak két évig tanultam az orosz gimnáziumban, mert tizennyolcban németek szállták meg az úgynevezett balti provinciákat. Akkor egy félét a németek alatt jártunk gimnáziumba, de mivel a tanulók nem tudtak németül, inkább oroszul folyt a tanítás. Tizenkilenctől, amikor az észtek legyőzték az oroszokat, észtül folyt a tanítás, az orosz kisebbség pedig saját gimnáziumot kapott. Kilencszázhuszonnégyben végeztem.

KM: Észtül tetszett érettségizni?

AR: Igen. És akkor el kellett döntenem, hogy mit csináljak a jövőben. Egyrészt a nyelvek iránt érdeklődtem. Tizenötévesen lettem az *Akadeemiline Emakeele Selts* (Az anyanyelv akadémiai társasága) tagja. Ott volt az egyetem is, és szabad volt mindenhova bejárni. De erősen érdeklődtem a zene iránt is, úgyhogy nehéz volt döntenem a zene és a nyelvek között. Amikor beiratkoztam az egyetemre, az indoeurópai nyelvészetet, az uráli nyelvészetet és a balti finn nyelvészetet vettem fel. 1925-ben J. Mark professzorom lappföldi kutatóútra indult két évre, s akkor én is abbahagytam az egyetemet és a konzervatóriumban zenét tanultam.

KM: Milyen hangszeren tetszett játszani?

AR: Orgonán. Leginkább az elmélet érdekelt, az a fajta *Musikwissenschaft*, ami Németországban és Finnországban volt divatban akkoriban. Oroszországban viszont nem volt ilyen *Musikwissenschaft*, és mivel az észti zenészek leginkább Péterváron tanultak, így nálunk sem volt ilyesmi. De rá kellett jönnöm, hogy a zenészpálya nem nekem való, mert az emlékezőtehetségem nem túl jó. Kottából egész jól játszottam, de fejből nem ment. Szóval két év múlva visszatértem az egyetemre, de most már az uráli nyelvészet lett a főtárgyam. Eldőlt, hogy az uráli nyelvészettel érdemesebb foglalkoznom, mivel ezekkel a nyelvekkel sokkal kevesebbet törődtek a nyelvészek, mint az indoeurópaiakkal. Az indoeurópai nyelvészetet megtartottam melléktárgynak.

KM: És hogyan tetszett Magyarországra kerülni?

AR: Ez úgy történt, hogy 1930-ban a három finnugor állam, vagyis Finnország, Magyarország és Észtország ösztöndíjcsere-szerződést kötöttek. Már '31 januárjában megkezdődtek az ösztöndíjak. Akkor Magyarországról még senkisémmel jött Észtországba. Finnországból Toivo Lehtisalo, a szamojéd kutató és Matti Liimola, a vogul nyelv kutatója jöttek Magyarországra. Lehtisalo professzori ösztöndíjat kapott, Liimola pedig diák-stipendiumot. Később professzor lett Turkuban. Észtországból én kaptam az első hallgatói stipendiumot; professzort tőlünk nem tudtak küldeni, mert Mark maga nem érdeklődött, más jelölt meg nem volt.

KM: Budapesten hová tetszett kerülni?

AR: Aránylag jól fel voltam készülve az útra, de a gyakorlati nyelvtudásom hiányzott. Pesten szokás volt a külföldieket az Eötvös-Collegiumba küldeni, így kerültem oda én is. Gombocz Zoltán volt a kollégium igazgatója, a magyar nyelvészet tanára. Nagyon jó viszonyban voltam vele, nagyon barátságos volt. Kitűnő tudós volt. A gyengéje az volt, hogy erősen dohányzott: többször volt nikotin-mérgezése. De nagyon intelligens ember volt és tördött a hallgatókkal. Az egyetemen a finnugor nyelvészetet Zsirai Miklós tanította. Szinnyei már nyugalomba vonult, de változatlanul mint egy cár, vagy király volt jelen a nyelvészetben. Nagyon érdekes, hogy a harmincas évek elején mind a finn, mind a magyar nyelvészet egy-egy hatalmas uralgó alatt működött. Finnországban ez a Setälä volt. Annyira fontos személy volt, hogy nem volt jó nem egyetérteni vele. Az egyetlen, aki föllépett a fokváltakozási elméletének a túlzásai ellen, Kettunen Lauri finn professzor volt.

KM: Magyarországon Szinnyei a haláláig volt cár?

AR: Azt hiszem, igen. Az Erzsébet kávéházban ő ült az asztalfőn.

KM: Mikor kezdődött a Kruzsok? A húszas évek eleje táján?

AR: Hosszú idővel előbb, jóval korábban. Állítólag már Budenz korában. A *kruzsok* ('kör') persze orosz szó. A társaság célja eredetileg az lehetett, hogy gyakorolják az orosz nyelvet. De amikor én kezdtem a Kruzsokba járni, akkor már senkit se érdekelt az orosz nyelvgyakorlás. Bármiről lehetett beszélgetni. Érdekes volt az ülésrend akkoriban. A nagyok a falnak háttal ültek: Szinnyei, meg Gombocz, Melich. Mi, a kicsik, velük szemben ültünk. Tévedésből néha valamelyik fiatalabb külföldi odaült a nagyok helyére... Laziczius vagy Pais, szóval a nem-nagyok, a másik oldalon ültek. Ha jól emlékszem, csütörtökön volt a Kruzsok.

KM: Minden héten, vagy minden hónapban?

AR: Minden héten. Nem volt kötelező menni, de helyes dolog volt megjelenni.

KM: Hányan voltak általában?

AR: Úgy tízen-húszan.

KM: Mikről beszélgettek az emberek?

AR: Inkább személyes dolgokról, mindennapi problémákról, nem annyira tudományos kérdésekről. Maga ezt publikálni akarja?

KM: Hát majd meglátjuk. Ha hozzá tetszik járulni, és lesz olyan lap, amelyik közli.

AR: Kis országból jöttem, demokratikus országból, ahol nem voltak rangbeli különbségek. Mindnyájan paraszti eredetűek voltunk. Minden országban szokás az emberek háta mögött rosszat mondani, de a különbség Észtorország és Magyarország között ebben a tekintetben nagyon föltűnő volt.

KM: Azt tetszik mondani, hogy a magyarok között nagy volt a rangkórság, és szembe egész mást mondtak mint az illető háta mögött, s ez a különbség nagyobb volt, mint Észtorországban?

AR: Igenis. Én úgy éltem meg, hogy a rangkülönbség, a *nagyságos*, *méltóságos*, és *kegyelmes* és a többi is ebben közrejátszott.

KM: Ezeket megtanulta Tanár Úr észt diákként Pesten, hogy *nagyságos*, *méltóságos*, *kegyelmes*?

AR: Igen.

KM: Azért, mert kíváncsi volt rájuk, vagy azért, mert muszáj volt őket megtanulni?

AR: Nem volt muszáj, én sohasem használtam ezeket. Nekünk külföldieknek elnézték, hogy nem voltunk jártasak ezekben a dolgokban. Észtorországban vagy Finnországban sokkal egyszerűbbek voltak ezek az ügyek. Csak azt írta az ember egy levélben, hogy „tisztelt” vagy „igen tisztelt”, más nem volt. A finneknél azért van néhány elavult rang és újabb keletű rangra hajló cím, amiknek nincs tényleges értelme. Elmondok egy anekdotát. Egyszer egy vendéglőben ült tizenegy finn egy asztal körül. A kiszolgáló odasiet az asztalhoz s azt mondja: „A direktor (finnül: *johtaja*) urat telefonhoz kérik.” Erre tízen fölálltak. Az egyik ülve maradt, mert ő főigazgató (finnül: *yljohtaja*) volt.

KM: Tessék mondani, azok közül a magyar diákok közül, akiket meg tetszett ismerni '31-ben, kik lettek nyelvészek?

AR: A Collegiumban Lakó Györgyöt, Kálmán Bélát és Képes Gézáat ismerem meg, de az utóbbi nem nyelvész lett. Az egyetemen a lányok között

(Andrássyné) Kövesi Magda tünt föl. Nemigen volt alkalmam megállapítani, hogy kik voltak a jó magyar nyelvész hallgatók, mert én csak azokra a kurzusokra jártam, amik nekem fontosak voltak. A török nyelvekkel kellett megismerkednem akkor, mert azokat nem tanították Tartuban. Így kerültem szoros viszonyba Németh Gyulával.

KM: Már '31-ben?

AR: Igen. Csúvasul tanultam, ami különösen fontos a cseremishez. Németh Gyulát hallgattam, de Zsirait, aki vogult adott elő, nem. Nem igazán érdeklődtem a vogul iránt. Zsirai összehasonlító finnugor órán szóról-szóra Szinnyi Magyar nyelvhasználat című könyvét idézte. Szóval ez a könyv ilyen katekizmus-féle volt.

KM: S mit szolt ehhez Szinnyi?

AR: Nem tudjuk, de valószínűleg tetszett neki. Még azt szeretném megjegyezni, hogy jártam Kodály Zoltán népzene szemináriumára és röviden referáltam a finnugor népek népzenejéről is. Kodállal később még Bloomingtonban és Pesten is találkoztam.

KM: Másodszor mikor tetszett Magyarországra menni?

AR: A '32-33-as teljes tanévre mentem, miután otthon teljesítettem katonai szolgálatomat. Akkor már végeztem a tartui egyetemen, de nem professzori, hanem hallgatói ösztöndíjat kaptam.

KM: Ekkor is az Eötvös-Collegiumban tetszett lenni?

AR: Természetesen, ez volt a legegyszerűbb, s Gombocz ugyanolyan barátságos volt mint mindig. Gomboczcal és Némethel voltam közeli viszonyban. Melich szlavista volt, az nem az én szakmám. De Melichnek tetszett az én rövid előadásom a Nyelvtudományi Társaságban, '33-ban.

KM: Miről tetszett előadni?

AR: A magyar *húsz* szó eredetéről. Azt állítottam, hogy a *húsz* esetleg lehet ugyanolyan eredetű, mint a magyar *hím*. Azaz: a *húsz* az ujjak meg a lábujjak száma. Ilyesmi az afrikai nyelvekben is előfordul, hogy a *húsz* és az *ember* etimológiailag ugyanaz. Természetesen csak a hipotézist adtam elő, de Melichnek tetszett, és publikálták is. Gombocz és Melich egy etimológiai szótárt is szerkesztettek, de az félbemaradt. Ők ketten talán nem nagyon férték össze. Például egyszer a Nyelvtudományi Társaság ülésének szünetében Gombocz nekem azt a megjegyzést tette: „Melich túloz”. Szóval az egyik oka annak, hogy nem fejezték be a szótárt, az lehet, hogy nem tudtak jól együtt dolgozni.

KM: Hát akkor most ugorjuk át a következő tizenkét évet, és ugorjunk át egy óceánt. Mikor tetszett Amerikába jönni?

AR: '49-ben. De csoda, hogy életben maradtunk, kétszer is. Mikor '44-ben Németországba menekültünk, egy torpedó majdnem eltalálta a hajónkat. Aztán Németországban észtek, lettek és litvánok ideiglenesen létrehoztunk egy Balti Egyetemet. Abban a reményben, hogy valami csoda folytán majd visszakerülhetünk a hazánkba. Ebből nem lett semmi, s akkor mi kívándoroltunk Amerikába. Amerikában senkit sem várt kész állás vagy hely. Szerencse dolga volt majdnem minden. Nekem szerencsém volt. Washington államba kerültem. Seattle-től nem messze volt egy Lutheran College, franciát és spanyolt kellett tanítanom. Franciául még Észtországban tanultam. Spanyolt nem tanultam korábban, de megreszkíroztam a tanítását a latintudásom alapján. Nyáron feljártam Seattle-be, ahol amerikai spanyol irodalmat tanultam és régi spanyol szövegeket olvastam. A latintudásom sokat segített s így a második évben már jobban tudtam spanyolt tanítani. Tetszett nekem a spanyol, s ha nem kaptam volna más állást, akkor különösen az óspanyollal foglalkoztam volna.

KM: És hogy tetszett Bloomingtonba kerülni?

AR: Próbálkoztam olyan helyre jutni, ahol finnugor nyelveket tanítanak. Sebeok³ akkor ezekkel foglalkozott itt.

KM: Sebeok hívta Professzor Urat ide, vagy itt találkoztak véletlenül?

AR: Sebeok tudta, hogy Amerikában vagyok s azt is tudta, hogy foglalkoztam a finnugor nyelvekkel. Egyszer átutazóban fölkeresett Washington államban. Ennek az egyik oka az lehetett, hogy kaptam egy egyéves Guggenheim ösztöndíjat, 3000 dollárosat, a finnugor kutatásaimra. Ő ezt valószínűleg megtudta, és idehívott Bloomingtonba, hogy a stipendiumi évet itt töltsen. Így '51 augusztusában idejöttem.

KM: Mit tetszik szólni ahhoz, amit Bolinger⁴ írt a nyelvészet indianai helyzetéről, ahogy 1951-ben látta? Ezt írja:

„Az Indiana Egyetemen tett 1951-i látogatásom során megismer-tem az ottani nyelvészeket, akik az ország egyik legkiegyensúlyozottabb nyelvészcsoportját alkották. Ezt a hírnevüket csak növelte, amikor megalapították a Language Sciences című folyóiratot.”⁵

Professzor Úr '51 óta él Bloomingtonban. Igazat ad Bolingernek? Miért volt itt olyan kiegyensúlyozott a nyelvészet?

³ Thomas A. Sebeok [Sebők Tamás] (1920-), az Indiana Egyetem nyugalmazott nyelvész-professzora.

⁴ Dwight Bolinger (1907–1992) amerikai nyelvész-professzor.

⁵ Dwight Bolinger: First Person, Not Singular. In: Konrad Koerner (szerk.): First Person Singular II, 19–45. Amsterdam, John Benjamins, 1991. Az idézet a 23. oldalon található.

AR: Érdekes, de nem emlékszem rá, hogy őt itt láttam volna akkor. Lehet, hogy augusztus előtt volt itt. Az, hogy „az ország egyik legkiegyensúlyozottabb nyelvészcsoportja”, önmagában nem mond sokat. Tudni kell, hogy mihez viszonyítva.

KM: Hányan voltak itt a nyelvészek akkor?

AR: Öten. Carl Voegelin,⁵ aki az antropológiai tanszéken volt, aztán Harry Velten,⁶ a germanista, aki az indián nyelvekkel is foglalkozott. Whitehall,⁷ az angol nyelv tanára is érdeklődött az újabb nyelvészet iránt.

KM: Householder⁸ még nem volt itt akkor?

AR: Householder 1948-ban jött Bloomingtonba. Ha őt és Sebeokot is számítjuk, akkor öten voltak. A nyelvtanárok nem érdeklődtek a nyelvészet iránt. Én voltam a hatodik nyelvész, de akkor még csak vendég. Ez a „legkiegyensúlyozottabb” azt jelentheti, hogy az újgrammatika is képviselve volt és a strukturalizmus is. Persze ilyen rövid látogatás alapján nem lehet alapos véleményt alkotni. Később, a '60-as évek második felében, nagy veszekedés támadt. Egy ideig nem volt tanszékvezetője a Nyelvészeti Tanszéknek.

KM: Kik veszekedtek kikkel?

AR: Voegelin nagyon veszekedett egy Gerry Sanders⁹ nevű nyelvésszel. Sanders aztán Minneapolisba került. Albert Valdman¹⁰ volt a tanszékvezető, Sanders a helyettese. Voegelin és Sanders veszekedésének csak részben lehetett Chomsky az oka.

KM: Voegelin az antropológia és a nyelvészet professzora volt?

AR: Igen, de gyakorlatilag csak a nyelvészettel foglalkozott. A felesége,¹¹ az kitűnő antropológus volt.

KM: De később Chomsky miatt is kellett lenniük veszekedéseknek, nem?

AR: Az átmenet Chomskyhoz nem volt erőszakos. Olyasmi már nem volt, hogy tanszéki értekezletet csak a dékánhelyettes elnöklésével tudtunk tartani.

KM: Azt tetszik mondani, hogy amikor Chomsky fellépett, elkerülhetetlen volt, hogy az indianai nyelvészeti tanszék is Chomskyt tanítson? Mennyi idő alatt történt ez az átállás?

⁵ Charles Frederick Voegelin (1906–1986).

⁶ Harry Velten (1897–1967).

⁷ Harold Whitehall (1905–1986).

⁸ Fred W. Householder (1913-) az Indiana Egyetem nyugalmazott professzora.

⁹ Gerald A. Sanders (1931-), jelenleg a University of Minnesota, Twin Cities professzora.

¹⁰ Albert Valdman (1931-), az Indiana Egyetemen a nyelvészet és a francia nyelv professzora.

¹¹ Ermin(i)e Voegelin (1903–1987) az antropológia professzora az Indiana Egyetemen.

AR: Néhány év alatt. Koutsoudas,¹² aki Sanders tanára volt, járt az élen. Egy ilyen helyen az átállás elkerülhetetlen volt. Egy kis egyetemen tovább folyhattak a dolgok a régi módon, de egy ilyen nagy egyetemen nem.

KM: Amikor a Householder — Chomsky „golyóváltás” történt a Journal of Linguistics-ben,¹³ az természetes esemény volt, vagy pedig ez a nem épp udvariaskodó eszmecsere a háború egyik csúcsa volt?

AR: Ez inkább természetes volt. Householder érdeklődött a Chomsky-eljárás iránt és tanította is. Linguistic Speculations című könyvében (1971) kritizálta Chomskyt. Erre aztán D. T. Langendoen úgy reagált, hogy „Householder, hatalmas erudíciója ellenére, a transzformációs generatív grammatika alapvető elveit nem sajátította el maradéktalanul” (Language 51: 979). A Nyelvészeti Tanszék első kurrikulumát Valdman, Koutsoudas és én állítottuk össze. Ez 1964-ben történt és ugyanabban az évben az urál-altaji is önálló tanszék lett, ahová az én tevékenységem összpontosult.

KM: A kurrikulumok kapcsán szeretnék valamit kérdezni. Én úgy tudom, kissé eltúlozva, hogy az amerikai uráli programok felfuttatásában nagyon nagy szerepe volt annak, hogy az amerikaiak megijedtek a Lajka kutyától. Volt egy szputnyik-sokk, az amerikai ijedtség, ezt követte a *National Defense Education Act*,¹⁴ és Lotz János felismerte a lehetőséget: ezen az alapon lehetett urál-altaji dolgokat futtatni, hisz ezek a nyelvek mind a Szovjetunióban voltak. Kicsit túlzok — vagy nagyon?

AR: Lotz biztosan észrevette ezeket a lehetőségeket. Nélküle a könyvsorozatok¹⁵ nem indultak volna be. De az itteni tanszékhez nem volt sok köze. Általában előmozdította a finnugrisztikát, elég sok hasznos könyvet írtunk akkoriban.

KM: El tetszett olvasni 30 magyar nyelvész által írt interjú-kötetünket.¹⁶ Professzor Úr belülről is tudja nézni a magyar nyelvészetet, de kívülről is; milyen ez a magyar nyelvészet? A második világháború utáni magyar nyelvészetre gondolok.

¹² Andreas Koutsoudas (1930-).

¹³ Vö. F.W. Householder 1965. On some recent claims in phonological theory. *Journal of Linguistics* 1: 13–34; Noam Chomsky – Morris Halle 1965. Some controversial questions in phonological theory. *Journal of Linguistics* 1: 97–138; és F.W. Householder 1966. Phonological theory: A brief comment. *Journal of Linguistics* 2: 99–100.

¹⁴ Nemzeti honvédelmi oktatási törvény.

¹⁵ Az Indiana University Publications, Uralic and Altaic Series című sorozatban 1960 óta több, mint 150 kötet jelent meg.

¹⁶ Sz. Bakró-Nagy Marianne – Kontra Miklós (szerk.): A nyelvészetről — egyes szám, első személyben. Budapest, MTA Nyelvtudományi Intézet, 1991.

AR: Erről nehéz határozott véleményt mondanom, mert főleg ebből a könyvből ismerem. Akiket én ismertem, a legtöbben már nem élnek.

KM: Kálmán Bélát mikor tetszett megismerni?

AR: Magyarországon, már '31-ben. A fiatalabb nyelvészekkel nemigen volt kontaktusom, nem nagyon ismertem őket. De voltam az I. és a II. Nemzetközi Magyar Nyelvészeti Kongresszuson, Debrecenben és Szegeden. Az utolsó magyarországi utam '75-ben volt a Finnugor Kongresszuson.

KM: Ebben az interjú-gyűjteményben szögesen ellentétes vélemények olvashatók. Az egyik nyelvész szerint a magyar nyelvészetre H. Paul óta jószerint semmilyen külföldi nyelvész nem gyakorolt érezhető hatást. Egy másik vélemény szerint alig van olyan külföldi iskola, ami ne éreztetné hatását Magyarországon. Kinek van (inkább) igaza?

AR: Azt nem lehet állítani, hogy Paul óta nem volt külföldi hatás. Helyesebb ez a másik vélemény: általában a magyarok érdeklődnek, igyekeznek lépést tartani a külfölddel. Ebből a szempontból a magyarok sokkal jobbak, mint például a finnek voltak. Amikor '58-ban Finnországban voltam, a *fonéma* szakszó ott még nem volt közhasználatban.

KM: 1958-ban?

AR: Igen. Amikor Helsinkibe visszatértem '60-61-ben, egy éven át tartottam előadásokat és egy kis könyvet¹⁷ is kiadtam a strukturalizmusról. Most egészen más a helyzet, a finneknél a legmodernebb irányzatok is jól vannak képviselve. A magyarok bizonyos fokig a világ közepén laknak, és ezért nemcsak a németektől vagy a szlávoktól, hanem a franciáktól is tanultak. Ez nagy pozitívum. És az is pozitívum, hogy a magyarok annyira kevert nép. Biológiai szempontból ez jó. A magyarok esetében különösen feltűnő az asszimiláló erő, ami világrekordszámba megy. Ez egy nagy csoda, hogy egy ugor törzs, hosszú, fáradságos vándorlások után mégis legalább a nyelvét megtartotta.

KM: Szeretnék most valami mást kérdezni. A világ sok részén, közte a minket közvetlenül érintő kelet-európai tájakon, békétlenség van, háborúk dúlnak, „faji” és nyelvi türelmetlenség kergeti el az embereket a szülőföldjükről. Lehet valamit tenni ez ellen? A nyelvészeknek lehet ebben bármilyen szerepe?

AR: Alig. A nyelvész nem befolyásolhatja a politikát, csak úgy, ha maga is politikus lesz. Nyelvi szempontból aligha lehet valamit tenni. Más volna a helyzet, ha a világon mindenütt ugyanazt a nyelvet használnák, de ez csak fantáziálás.

¹⁷ Johdatusta strukturaalikelitieteeseen. Helsinki, Suomalaisen Kirjallisuuden Seura, 1963.

KM: Én csak egy esetet ismerek, amikor egy nyelvészből politikus lett: Hayakawa¹⁸ szenátorét. Tetszik ismerni más ilyen esetet?

AR: Nem. Hayakawa is furcsa szerintem, mert propagálta a bevándorlók angoltanulását.¹⁹ Túlzott, mert erőszakolni ilyesmit nem szabad. De az emberi lét alapvető problémái nem nyelvi problémák. Ámbár van egy bizonyos nyelvi mágia. Gondoljunk a vallásokra. De a szó jelentősége ma kisebb, mint korábban volt, amikor a szó fontosabb lehetett, mint a tárgy. Bizonyos szavakat nem is lehetett kimondani.

KM: De most mégis az 1989 utáni poszt-Szovjetunióban és poszt-szocializmusban óriási verekedések vannak, amelyeknek legalábbis ürügyként sokszor a nyelv szerepel. Észtországtól Jugoszláviáig és Kelet-Németországtól Örményországig mindenhol a nyelv az egyik ürügy arra, hogy az emberek bánthassák egymást.

AR: Igen. De ez mégis több, mint ürügy. Bizonyos kritikus helyzetben a nyelvnek jelentős szerepe lehet, habár nem mágikus, de mégis nagy szerepe. Racionálisan nézve a nyelv csak egy eszköz.

KM: Elolvastam Professzor Úrnak a *Ukrainian Quarterly*-ben 1950-ben közölt tanulmányát²⁰ a Szovjetunió-beli ábécéről és az eloroszosításról. Negyvenkét évvel később, ma, látjuk, hogy ez a — nevezzük így — nagy szovjet kísérlet megbukott. A köztársaságok önállósulnak; valószínűleg sok cirill könyvet elégetnek, kidobnak. Lehet, hogy egyes cirill ábécéjű nyelvek elhagyják majd a cirill írást. Mindenesetre ez a sok millió embert érintő eloroszosítási kísérlet inkább csőd ma, mint siker. Mit tetszik ma gondolni erről? Van ebből valami tanulság?

AR: Szerintem az orosz támadása a kisebb nyelvek ellen folytatódik. Szocializmus, kommunizmus — ezek felszíni dolgok. A mélyben valami „faji” vagy más érzelem működik. Az orosz sovinizmusban szerintem semmi sem változott. A mordvinok, marik és a többiek nagyon komolyan bajban vannak. Az iskolai oktatás nyelve nekik az orosz, saját nyelvüket csak családi körben használhatják. A krízis ugyanolyan, mint volt. Az egoizmus nem változott semmit. A politika és az elméletek fölületi jelenségek. A „mélystruktúra”, ami ezekben a kérdésekben alapvető, nem változik. A természetes egoiz-

¹⁸ Samuel I. Hayakawa (1906-) kaliforniai szenátor volt. *Language in thought and action* c. könyvét (első kiadása 1949-ben volt, New York, Harcourt) tíz nyelvre fordították le.

¹⁹ Utalás az Egyesült Államok nyelvi asszimilációt szorgalmazó politikai csoportjaira. Ezek a csoportok az angolt az USA hivatalos nyelvévé kívánják nyilváníttatni. Az amerikai nyelvészek szinte kivétel nélkül ellenzik e mozgalmat, az egykori nyelvész Hayakawa szenátor azonban támogatja.

²⁰ *National in Form, Socialistic in Content. Ukrainian Quarterly* 6 (1950): 115–121.

mus ellen nincs segítség. A jó és a rossz „kiegészítő disztribúcióban” vannak egymással.

KM: Még egyszer meg szeretném ezt kérdezni: Mit tetszik gondolni, mi lesz a helyzet tíz év múlva azokkal a nyelvekkel, amelyeknek a '30-as évekbeli eloroszosításáról írt 1950-ben?

AR: Tíz év alatt nem sok történhet. Van bizonyos reményük a nemzeti-ségeknél, nem hajlandók egykönnyen elpusztulni. Az oroszok nem nagyon erősek most, nem tudnak erőszakos módszereket bevetni. Tíz év múlva a helyzet valószínűleg olyan lesz mint ma, nem sokkal jobb. Az a fő, hogy rosszabb ne legyen. A remény nagy erő, s minden nehézség dacára azoknak a kisebbségeknek most van bizonyos — bár nem egészen biztos — reményük.

KONTRA MIKLÓS

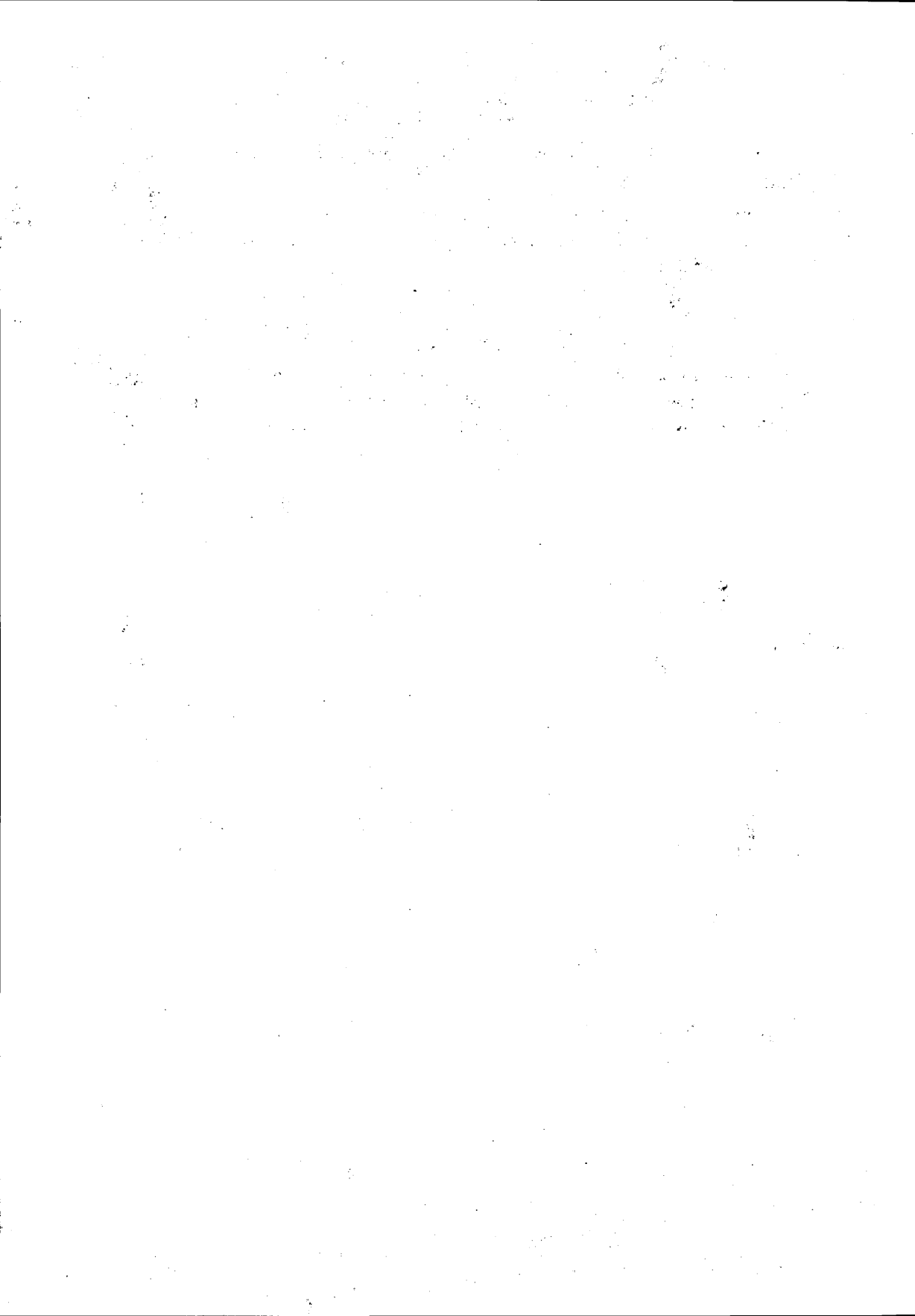

Mikko Korhonen 1936–1991

Meleg augusztusi nyár volt, amikor 21-én Budapesten elért a gyász hír: Veli-Mikko Korhonen professzor 1991. augusztus 19-én néhány napos betegség után váratlanul elhunyt.

Mikko Korhonen 1936. október 14-én Kuopióban született. Ugyanott járt iskolába, az érettségi vizsgát 1955-ben a klasszikus gimnáziumban tette le. Egyetemi tanulmányait 1955-ben kezdte el. Először ún. nemzeti tudományokat (finn nyelv és hazai irodalom, finn és összehasonlító népköltészet, finnugor néprajz) tanult. A filozófia kandidátusa vizsgát 1959-ben tette le. Ezután kezdte meg tulajdonképpeni finnugrisztikai tanulmányait. 1961-ben tette le finnugor nyelvtudományból az ún. laudatur vizsgát és 1965-ben szerezte meg a licenciátusi fokozatot. Doktori értekezését 1967-ben védte meg. Tudományos pályájának fontosabb állomásai: 1967-ben lett docens a Helsinki Egyetemen, 1969/1970-ben vendég-tanár a Münchener Egyetemen, 1973-ban rendkívüli egyetemi tanár a Helsinki Egyetemen, 1990-ben a Finn Akadémia kutatóprofesszora. Szakterülete számos intézményében aktív szerepet, több szervezetben vezető tisztséget töltött be: a Finnugor Társaság titkára (1965–1975), majd elnöke (1980–1990), a Hazai Nyelvek Kutatóintézete (Kotimaisten kielten tutkimuskeskus) vezetőségének az elnöke (1979–1982), az Oktatásügyi Minisztérium Külföldi Lektorátusok és Nyelvi Tanfolyamok Tanácsának (Ulkomaanlehtori- ja kielikurssiasiaien neuvottelukunta) elnöke (1984–1991). Korhonen számos publikációs sorozat munkatársa volt: például a Virittäjä szerkesztőségi tanácsának (1973–1991) és a Finnisch-ugrische Forschungen szerkesztőbizottságának (1981–1991) tagja. Tagja volt számos bel- és külföldi tudományos társaságnak. Tudományos érdemei elismerésül 1973-ban a Finn Tudományos Akadémia tagjává, 1986-ban pedig a Magyar Tudományos Akadémia tiszteletbeli tagjává választotta.

Mikko Korhonen tudományos tevékenysége a lappológiát, az általános uralisztikát, az ezeken alapuló nyelvelméleti kérdéseket és a tudománytörténetet öleli fel. Első cikkében a finn *heittää* 'dob' ige szemantikáját tárgyalja. 1967-ben jelent meg doktori értekezése: *Die Konjugation im Lappischen. Morphologisch-historische Untersuchung I. Die finiten Formkategorien* (364 l. + 1 térkép, MSFOu. 143). Ez a műve azonnal a vezető finnugor nyelvészek sorába emelte őt. Munkájában a nagy múltú finn lappológia hagyományait folytatja és jelentős új eredményekre jut. 1974-ben jelent meg műve második része: *Die Konjugation im Lappischen. Morphologisch-historische Untersuchung II. Die nominalen Formkategorien* (227 l., MSFOu. 155). Ez a két kötet nemcsak a lappológiát, de az általános uralisztikát is jelentősen előre vitte. 1969-ben jelent meg monografikus terjedelmű dolgozata (*Die Entwicklung der morphologischen Methode im Lappischen*, FUF 37), amely az általános nyelvészek körében is figyelmet keltett. Ebben a lapp flexió kérdéseit vizsgálja az őslapptól máig. A munkára a széleskörű problémalátás, a tipológiai változások figyelembevétele, a statisztikai és információelméleti módszerek alkalmazása jellemző. Meggyőzően bebizonyítja, hogy a lapp nyelv ma már nem tekinthető agglutináló nyelvnek, hanem fokozatosan fuzionáló–szimbolikus nyelvvé fejlődik.

Speciális kutatási területe volt a lapp — különösen a kolta-lapp — fonológia. Kutatási eredményei általában a saját maga által gyűjtött anyagon alapulnak. Pl.: *Ehdotus koltanlapin Suonikylän* (nyk. Sevettijärven) murteen fonemaattiseksi transkriptioksi (Castrenianumin toimitteita 1. 1971); *Zur Phonologie des Skotlappischen* (Symposion. Phonologische Analyse der uralischen Sprachen. Berlin 17–20. September 1974); *Zur Phonologie der skotlappischen Lieder* (JSFOu. 78. 1983); *Zur zentralen Problematik der terlappischen Phonologie* (BU 7. 1985).

Jouni Mosnikoff és Pekka Sammallahti lappológusokkal együtt lapp nyelvkönyvet (kalauzt) írt: *Koltansaamen opas* (Castrenianumin toimitteita 4. 1973). Mikko Korhonen lappológusi pályája betöltése Johdatus lapin kielen historiaan (1981) című hatalmas monográfiája. Ez a közel 400 lapos mű nagyrészt — elsősorban a morfológiai és morfológiai rész — a szerző saját kutatásain alapul. Modern szempontú történeti-összehasonlító nyelvtan a kisebb uráli nyelvek köréből eddig szinte alig jelent meg. Ilyennek tekintendő Arvo Laanest *Sissejuhatus läänemere soome keeltesse* 1975 (németül: *Einführung in die*

ostseefinnischen Sprachen. 1982) című munkája és az Основы финно-угорского языкознания című három kötetes mű, melynek egyes fejezetei azonban — sajnos — már megjelenésükkor is a kor tudományos színvonala alatt voltak. Korhonen monográfiája nem csupán lapp, hanem finnugor tekintetben is számos új kutatási eredményt tartalmaz. Éppen ezért nemcsak a lappológia, hanem más finnugor (uráli) nyelvek és az általános uralisztika művelőinek is nélkülözhetetlen kézikönyve. Például egyik további kutatásra ösztönző eredménye annak a kimutatása, hogy a lapp igei személyragok között vannak participiumi eredetűek, éspedig nemcsak az egysz. 3., hanem ktsz. és tbsz. 1., 2., 3. személyében is: ktsz. 1. **jēn* < **ja/jä+n*: lapp N *lokki* 'mi ketten olvasunk', 2. **bē-tē-dēn* > lp. N *-bæt te*: *gæc'cābæt'te* 'ti ketten néztek', 3. **bān* < **-pa/pā + n*: *dākkābā* 'ők ketten csinálnak', tbsz. 1. **bē* < **-pa/pā*: *bāssāp* 'mosunk', 2. **bē-tē-dē/k/* > lp. N *bēttit*: *vuoggjābēttit* 'úsztok', 3. **jēk* < **ja/jä + t*: N *-ik, -uk*: *rāppik* 'kinyitják', *bissuk* 'maradnak'. Ez a felismerés gyümölcsözően alkalmazható más finnugor nyelvek igei személyragjainak a magyarázatában is (ilyen idevágó kísérlet például a jelen sorok írójának a magyar igei személyragok kialakulásáról írott dolgozata: NyK 90(1989): 143–161, JSFOu. 82(1989): 193–209). — Mikko Korhonen írta a Denis Sinor szerkesztésében megjelent The Uralic Languages című kézikönyvben (1988) a lapp nyelv leírásáról és történetéről szóló fejezeteket: The Lapp Language; The History of Lapp Language.

Mikko Korhonen általános uralisztikai írásaiban a tudományterület lényeges kérdései foglalkoztatták, és nem egy esetben új szempontokra, távlatokra irányította rá a figyelmet. Uralisztikai munkásságával jelentősen hozzájárult az általános nyelvészet fejlődéséhez is. A nyelvhasonlítás tág dimenziója, az alapnyelvi rekonstrukció, a tipológikus és ciklikus fejlődés voltak egyebek közt azok a központi kérdések, amelyek állandóan izgatták őt. A rekonstrukció, a nyelvtipológiai aspektus a témája egyetemi bemutatkozó előadásának (lectio praecursoria) is: Oliko suomalais-ugrilainen kantakieli agglutinoina? Eli mitä kielihistoriallisista rekonstruktioista voidaan lukea ja mitä ei = Was Proto-Finno-Ugric an agglutinative language? Or what can and cannot be deduced from linguistic reconstruction (Vir. 1974). A dolgozat fontos megállapításai: a. a rekonstruált nyelv annál agglutinálóbbról, minél régebbi állapotot tükröz; b. a morfonémikus váltakozásokat nem tudjuk az alapnyelvig visszavezetni; c. a korai ősfinn a morfonémikus váltakozásokat még nem ismerte: **nime*: **nimen* (ma: *nimi*: *nimen*), *kala*: **kala-j-ta* (ma: *kala*: *kaloja*), **kota*: **kota-j-ta* (ma: *kota*: *kotia*), **kāte*: **kāte-nā* (ma: *kāsi*: *kātenā*), **kirves*: **kirvese-n* (ma: *kirves*: *kirveen* \lesssim *kirvehen*); d. a lapp távolodott el leginkább az agglutináló nyelvtípustól.

On the reconstruction of Proto-Uralic and Proto-Finno-Ugric clusters (JSFOu. 80. 1986) című dolgozatában arra az eredményre jut, hogy a rekonstrukciós eljárás gépies alkalmazása milyen téves képet ad az alapnyelv fonotaktikájáról. Az alapnyelvben a mássalhangzó-kapcsolatok száma nagyobb lehetett, mint amennyit az etimológiai anyag alapján rekonstruálni tudunk.

Sikerrel alkalmazta a megkülönböztető jegyek teóriáját az uráli (finnugor) morfológiai és szintaktikai kutatásokban. 1970-ben a tallinni finnugor kongresszuson tartott előadásában: Merkmalhaftigkeit und Merkmalllosigkeit in den finnisch-ugrischen Lokalsystemen (CTIFU 1. 1975). Előadásában arra az eredményre jutott, hogy a hová-esetek (latus, illativus stb.) voltak a megkülönböztető jegyek szempontjából a jelöletlenek, a hol- és honnan-esetek pedig a jelöltek. A hová-eset szabálytalanabb, több alkategóriája van, legnagyobb a használati frekvenciája. A hová-eset a primér, ősbibb kategória, a másik kettő később jött létre. Tipológiai aspektus és univerzálialkutatás áll az Entwicklungstendenzen des finnisch-ugrischen Kasusystems (FUF 43. 1979) című dolgozata homlokterében. Ebben a munkájában az egyes finnugor nyelvek és nyelvcsoportok esetrendszerei fejlődési tendenciáiból (névutók, koaffixumos összetett esetragok) von le általános következtetéseket. Egyik fontos megállapítása, hogy az összetett esetragok kialakulásában fontos szerepe lehetett az ikonicitásnak. Az alapnyelvben az ikonicitás még nem érvényesült. A helyhatározói eseteket mint részrendszert semmilyen diagramm nem különböztette meg a szintaktikai esetektől. Pl.: acc. **pesä-m*, gen. *pesä-n*, loc. **pesä-nä*, abl. **pesä-tä*.

Ezzel szemben a korai ősfinnben a külső és belső helyviszonyjelölő ragokat az ikonicitás révén egy morfológiai jegy különíti el az általános helyjelölő alakoktól: adessivus **pesä-l-nä* stb., inessivus **pesä-s-nä* stb.

Talán a legmélyebbre hatolt a nyelv lényegének megértésében és vizsgálatában 1980-ban a turkui finnugor kongresszuson tartott előadásában: Über die strukturaltypologischen Strömungen (Drifts) in den uralischen Sprachen (CQuiIFU, pars I. 1980). Dolgozatában a természettudósoknak a periodikus (ciklikus) fejlődésre vonatkozó teóriáját alkalmazza a nyelvtudományra. A ciklikusan körbe járó fejlődési sor: [flektáló] → izoláló → agglutináló → flektáló → izoláló nyelvek. Az agglutináló jelleg legjobban a volgai, a permi és az obi-ugor nyelvekben őrződött meg. Ettől a flektálás irányába a legnagyobb eltávolodást a lapp, az észti és a liv nyelv mutatja. Korhonen következtetéseiben a preuráli korig nyúlik vissza. A preuráli alapnyelv feltehetőleg izoláló típusú volt. Erre utal pl. a VS szórend: **mene-mi* 'ich gehe', **kota-mi* 'mein Haus'. Az izoláló típus mellett vall az uráli (< preuráli) nyelv szófaji felosztása is: 1. két szótagú fogalomszavak, 2. egy szótagú mutatószavak.

A nyelv keletkezésének, a tipológiai fejlődésnek, az univerzálék vizsgálatának szentelte a debreceni finnugor kongresszuson 1990-ben tartott előadását: Glottogenetik und Sprachgeschichte (CIFU VII. 1/A. 159–178). A következő antropológiai kutatási eredményekből, mondhatnánk axiómákból indul ki: Az ember őshazája Kelet-Afrikában, a Szaharától délre lehetett. Emellett szól egyebek mellett az a tény is, hogy ma is Afrikában a legnagyobb az ember genetikai variációja. A Homo erectus (200.000–300.000 évvel ezelőtt) és a Homo sapiens neanderthalensis még nem volt képes artikulált beszédet produkálni. Az persze lehetséges, hogy bizonyos hangkontrasztokat (magánhangzó-mássalhangzó, dentális-labiális) már meg tud különböztetni. A Homo sapiens (40.000–50.000 évvel ezelőtt) már ismerte az artikulált beszédet. A Homo Sapiens sapiens kb. 30.000–35.000 évvel ezelőtt került Európába. Nyelvi vonatkozásban az foglalkoztatja, hogy megváltoztathatatlanok-e a nyelvi univerzálék. A lineáris drift jellemző vonásai: a. a magánhangzó-harmónia egyre inkább visszafejlődik; b. az alapnyelvi szórend SOV volt, a mai fejlődési tendencia: SOV > SVO. Megállapítja, hogy ezek a driftek irreverzibilisek: ha eltűnnek, sohasem térnek vissza.

Mikko Korhonen tudományos imágója hiányos maradna, ha nem szólnánk röviden őstörténeti és tudománytörténeti munkásságáról. Suomen kantakielen kronologiaa (Vir. 1976) című dolgozatában a nyelvészeti és a régészeti periodizáció kérdéseit taglalja. Ebbe a témakörbe tartozik a következő cikke is: Suomalaisten suomalais-ugrilainen tausta historiallis-vertailevan kielitieteen valossa (in: Suomen väestön esihistorialliset juuret. 1985). Seppo Suhonennal és Pertti Virtarantával közösen szerkesztette a Sata vuotta suomen sukua tutkimassa (1983) című kiadványt, mely a Finnugor Társaság fennállása 100 éves évfordulója alkalmából jelent meg. Ebben hat finnugristáról — köztük Budenz Józsefről — ő rajzolt képet. 1986-ban jelent meg Finno-Ugrian Language Studies 1828–1918 című tudománytörténeti monográfiája, melyben találó portrékat rajzolt a finnugor kutatók sok jeles képviselőjéről. Kiemelném, hogy pl. A. Ahlqvist és A. Genetz személyét pozitívabban ítéli meg, mint a korábbi tudománytörténetezeket.

Mikko Korhonen legidőigényesebb munkái közé tartozik Y. Wichmann votják szógyűjtésének szótárrá szerkesztése. A szótár szerkesztési munkálatait az 1940-es években T. E. Uotila kezdte el. Korhonen közel tíz évig dolgozott a szótáron, amikor is a nyomdatechnika megváltozása miatt a szótárt kétszer kellett újból szedni. A szótári mű (Wotjakischer Wortschatz. Aufgezeichnet von Yrjö Wichmann. Bearbeitet von T. E. Uotila und Mikko Korhonen. Herausgegeben von Mikko Korhonen) végül is 1987-ben napvilágot látott.

Mikko Korhonen élete utolsó évében a Finn Akadémia keretében egy nagy projektet kezdeményezett: Az uráli nyelvek tipológiai struktúrája és fejlődése. Most már munkatársai feladata, hogy ezt a vállalkozást Mikko Korhonen szándékai szerint és az ő szellemében befejezzék. Váratlan halála akadályozta meg abban is, hogy Kielen synty című monográfiája elkészülhessen. Felesége, Ulla-Maija Kulonen szíves szóbeli közlése szerint ő fogja ezt a majdnem kész munkát sajtó alá rendezni.

Mikko Korhonen a világ vezető finnugor nyelvészei közé tartozott. Távozása nagy űrt hagyott maga után mind a finn, mind pedig a nemzetközi finnugrisztikában. Halála pótolhatatlan veszteség, mivel munkássága révén sok vonatkozásban meghatározóan hatott a modern finnugor nyelvtudomány fejlődésére. Személyében kedves, egyenes kollégát és barátot veszítettünk el, akinek kollegiális segítségére, közreműködésére mindenkor számítani lehetett. Tanítványaira, munkatársaira hárul a feladat, hogy tudományos terveit, félbemaradt munkáit befejezzék.

RÉDEI KÁROLY

Júlia Nyikolajevna Russzkaja 1917–1986

Az 1986-os év súlyos veszteséget jelentett az osztjákságnak. Első nyelvészük, Ny. I. Tyerjoskin után elhunyt közművelődésük vezető személyisége, J.Ny. Russzkaja.

J.Ny. Russzkaja 1917. június 2-án született Leningrádban, orosz középosztálybeli családból. A harmincas évek közepén véletlenszerűen került a Herzen Pedagógiai Főiskolán az osztják nyelvet oktató M.K. Karger tanítványai közé, de e nép és nyelv ügyét kevesen szolgálták nagyobb odaadással, mint éppen ő. Ezekre az évekre esett a kis északi népek írásbeliségének megalkotása, hallgatótársával, K.F. Hvataj-Muchával egyetemben azonnal be is vonódott az iskoláskönyvek kiadásába — ami élete végéig hivatása lett. Tanulmányai végeztével rövidesen rábízta az osztják nyelv oktatását és 1940-ben egyéves terepmunkára irányították a nyelv és kultúrafejlesztési lehetőségek felmérése céljából. Az akkori nyelvészet, sőt néprajz is, elképzelhetetlen volt a nyelv aktív ismerete nélkül, hiszen egyben égető gyakorlati problémák megoldását is szolgáltatta.

A kiküldetés, már csak a közben kitört világháború miatt is, elég kalandosra sikerült. Russzkaja eleinte Hanti-Manszijszkban tevékenykedett nemzetiégi kurzusokon, sőt az orosz iskolában is. Részt vett a P.K. Zsivotyikov vezette Egységes irodalmi nyelvi bizottság munkájában, mely a közép-obi (serkáli) nyelvjárást dolgozta (volna) ki az általános írásbeliség nyelvévé. Fontos szerepet játszott Zsivotyikov serkáli nyelvtani vázlatának (П.К. Животиков, Очерк грамматики хантыйского языка (среднеобский диалект). Ханты-Мансинск. 1942) keletkezésében. Szótári és morfológiai anyagot gyűjtött a közép-obi nyelvjárás falvaiban, különösen az északibb variánst képviselő Muligortban. Később a polnováti internátus iskola igazgatója olyan időkben, mikor a napi élelmet is nehéz volt előteremteni a falvakból összegyűjtött gyerekeknek. 1945-ig a hanti-manszijszki tanítóképzőben vezette az osztják oktatást.

A háború után többé-kevésbé folyamatosan 35 éven át a Proszvicscsenyije kiadó északi részlegének főmunkatársa volt Leningrádban, emellett sokáig a Herzen Pedagógiai Főiskolán is tanította az osztják nyelvet. Az ötvenes évek elején aspiránsként ő volt az első szovjet kutató, aki a nyelv fonetikáját behatóbban vizsgálni kívánta. Nevéhez fűződik az első komoly osztják nyelvkönyv idegenajkúak számára (Самоучитель хантыйского языка. Ленинград. 1961), néhány dialektológiai tanulmány, de legtöbb erejét az iskoláskönyvek és oktatási metodikájuk kidolgozásába fektette. 1946 óta szinte minden osztjáknyelvű kiadvány az ő kezén ment keresztül, sőt ő szervezte szerzői kollektívákat is.

J.Ny. Russzkaja nem egyszerűen szakember volt — személye valóságos intézményt jelentett az osztják „közéletben”, feltétel nélküli támaszt minden reászorulóknak. Az osztjások magukénak érezték, ami nem véletlen. A nyelvészetileg képzett, szintén anyanyelvű tankönyveket író osztják E.A. Nyomiszova emlékezik meg róla, hogy népének emberi értékei iránt milyen mély tiszteletet táplált J.Ny. Russzkaja (E.A. Немысова, Юлия Николаевна Русская. Советское Финно-угроведение 1987/2: 156) s a hosszú évek alatt maga is részesévé vált legjobb tulajdonságaiknak. Vele minden osztják szerző szívesen dolgozott együtt. A töretlen emberséget képviselte egy olyan korban, mikor ez ritka érték volt.

SCHMIDT ÉVA

Nyikolaj Ivanovics Tyerjoskin 1913–1986

Pótolhatatlan veszteség érte a finnugrisztikát: 1986. február 28-án elhunyt az osztják nyelv és kultúra legavatottabb ismerője, Nyikolaj Ivanovics Tyerjoskin. Személyisége, élete — minden különlegessége ellenére — olyan szerves része az osztjakságnak és 20. századi történelmünknek, hogy szinte szimbólumuk lehetne. Egyik legjelesebb képviselője volt annak az egyszeri és megismételhetetlen nemzedéknek, mely a cárizmus utolsó éveiben születvén, a hagyományos északi halász-vadász kultúrából indult neki többezer évnyi fejlődést magábasűrítő életútjának. Tudósként ugyanilyen szerves részévé vált a finnugrisztikának is; műveit mindenkor megkülönböztetett érdeklődéssel várták a kutatók. Életéről, munkásságáról érdemes bővebben megemlékezni, hiszen rendkívüli zárkózottsága miatt tulajdonképpen alig ismertük.

Tyerjoskin 1913. december 24-én született, mikor szülei a századeleji éhínségek elől a Szogom folyó mellé menekültek. Apja éppen vadászatra indult a magányos szálláshelyről és bekövetkezett az, amitől az osztják családok rettegenek: nem tért vissza. Eztán anyja járta tovább a tajgai ösvényeket, hogy megszerezze a falatot maga és csecsemő fia számára. Később átvándorolt a Nazim folyó partjára, ahol megisméltődött a tragédia: egy nap ő sem tért vissza az erdőből. A félig éhenhalt, kétéves Nyikolájra csodával határos módon találtak rá átutazó rokonai. Befogadván az árvát, letelepültek az Irtis-torkolatvidék legjelentősebb falujában, Bjelgorjében (ami a Világügyelő-férgi istenség környékbeli szent helyéről nevezetes). Így Tyerjoskinnak az északi és déli nyelvjárás csoport egyik átmeneti változata, a keusi nyelvjárás lett az anyanyelve.

Már tizenöt éves volt, mikor megépült a falu iskolája, és megismerkedhetett a betűvetéssel. Egy év alatt három osztályt végzett el, mostohabátyja segítségével pedig nyáron elsajátította a tobolszki Pedagógiai Technikum Északi részlegének előkészítő tanfolyamához szükséges tudnivalókat. Háromévi tobolszki tanulás után ismét az Irtis partjára került: Hanti-Manszijszk megalapításakor, 1932-ben, az itteni tanítóképző feladata lett a nemzetiségi káderképzés. A helyi nyelvet jól ismerő tanítókra olyan égető szükség volt, hogy Tyerjoskint már hallgató korában megbízták a felnőtteknek szóló „szovjet kurzusok” anyanyelvi oktatásával. A tanítóképző legjobb végzettjeként foglalta el helyét a Kazim-torkolat járási központja, Polnovát internátusos iskolájában. Pályakezdesének helyein a mai napig emlékeznek rá, s a legtalálhatóbb jellemzést egy idős osztják asszonytól hallottam: „Különleges ember volt. Fiatal létére soha egyetlen meggondolatlan szót nem hallottunk tőle, olyan komoly volt. De amit mondott, az igaz volt.” A hanti-manszijszki népművelési részleg is felfigyelt a tehetséges ifjúra. Egy év múltán átírányították a nemzetiségi káderképzés legmagasabb fórumára, a leningrádi Északi Népek Intézetébe.

Az Északi Népek Intézete ekkor pezsgő szellemi élet színtere volt, egyszerre oktatási és kutatási központ, ahol egyenrangú partnerekként találkoztak észak legaktívabb fiataljai a jólképzett, s őket tisztelő kutató-oktatókkal a szibériai közállapotok, kultúra forradalmasításának céljából. Tyerjoskinra, mint az osztják nyelv tehetséges kutatójára, egyszerre figyelt fel D.V. Bubrih és W. Steinitz. Tanulmányai végeztével, 1940 őszén sikeresen le is tette aspiránsi felvételi vizsgáját, a történelem azonban nehezebb vizsgák elé állította. Szinte azonnal mozgósították a hadseregbe.

A felderítő egységet, melyet alhadnagyként vezetett, 1941. nyarán vetették be Leningrád védelmére. E város alatt szolgált mesterlövészként és felderítőként az északi népek legtöbb férfia, ez volt a leggyilkosabb frontszakaszok egyike. A bevonultatott falusi vadászok-halászok épp úgy, mint a nagy gonddal kiképzett, első értelmiségieik, napról napra fogytak a harcokban — megürült helyük egész népük sorsát pecsételte meg. 1944. tavaszán magát Tyerjoskint is több tucat bombaszilánk kaszálta le, súlyosan megrokkant. A Leningrádból evakuált Északi Népek Intézetéhez csatolva Omszkba irányították. Mint mondta, a frontnál is nehezebb volt a kiéhezett diákok halálát látni — észak legtehetségesebb szülőtteit.

1945-ben a Leningrádi Egyetemen folytatta megkezdett aspirantúráját Bubrih vezetésével. Ennek végeztével, 1948-tól a Marr Intézet, majd jogutóda, a SZUTA Nyelvtudományi Intézete leningrádi részlegének munkatársa egészen nyugdíjazásáig. Nehéz lakáshelyzete miatt csak későn házasodhatott össze kondai osztyják feleségével. Egész életében csendesen, visszahúzódva dolgozott meglehetősen elszigeteltségben, hiszen nem volt a közéletben hasonló kvalitású osztyjakológus.

Az északi népek elsőgenerációs értelmiségére — függetlenül attól, hogy szó szerint az őserdőből kerültek elő — népük egész kultúrájának megismertetése és vezetése hárult. Így Tyerjoskin esetében is publikált tudományos művei, melyek alapján a finnugrisztika számotartja őt, munkásságának csak töredékét képezik. Tevékenysége kezdettől fogva több fő vonalra oszlott, melyek hol segítették, hol gátolták egymást. Időrendileg elsőként az oktatás és közművelődés aktuális követelményei jelentkeztek. Az ötvenes években egyrészt a különböző nyelvjárások ábécés- és tankönyveinek megalkotása, másrészt többnyire orosz művek fordítása útján az „irodalmi nyelv(ek)” kialakítása volt a feladat. Valószínűleg nincs olyan cirillbetűs osztyjáknyelvű kiadvány, melyben Tyerjoskin valamilyen formában ne vett volna részt. E téren legnagyobb érdemének a keleti (vahi, szurguti) nyelvjárások iskoláskönyveinek, illetőleg oktatásuk metodikájának kidolgozása tekinthető. Egy természeti nép irásbeliségének kialakításával, a 20. századi civilizációhoz közelítésével kapcsolatos minden problémának ismerője volt.

A fejlődés alapjának, a kultúra leíró vizsgálatának az obi-ugorok esetében nem sok hagyománya volt Oroszországban. Néhány szójegyzéken, elemi szintű oktató segédeszközön kívül tulajdonképpen Patkanov irtisi osztyják szövegkiadványa állt csak rendelkezésre. A szovjethatalom számára Tyerjoskinnak kellett felfedeznie és leírnia az osztyják csoportok nyelvjárásait, melyek a megérthetetlenségig különböznek egymástól, beutaznia — rokkantan — az összes folyóvidéket, hogy kultúrájukról áttekintést nyerjen. Gyűjtései felölelték a nyelvtani rendszert és a helyi szókincs sajátosságait, egyaránt szolgálva az oktatást és a tudományt. A nyelvészek (Steinitz, Balangyin) felfigyeltek a keleti dialektusokra, Tyerjoskin pedig — szinte idegen nyelvként tanulva őket — kutatásai egyik fő céljává tette leírásukat. Így született kandidátusi disszertációja: a vahi nyelvjárás monográfiája, s élete koronájaként, páratlan értékű keleti osztyják szótára, ami évtizedeken át tervmunkája volt.

Nem kevesebb figyelmet szentelt népe eltűnőben levő hagyományos kultúrájának, így a szövegfoklórnak. Örök érdeme, hogy a háborút követő években még sikerült megmentenie az addig ismeretlen, igen fejlett nizjami osztyják folklór legjavát. Az iránta érzett bizalmat mutatja, hogy a legarchaikusabb szakrális műfajoktól (mítosz, hősenek, idéző ének) kezdve az egész medveünnepi repertoáron át a meséig mindent tollba mondtak neki. Hasonlóan értékes kazimi gyűjtése is, kisebb szöveglejegyzései pedig minden nyelvjárásból vannak. Anyagának lefordítására és kiadására nem nyílt alkalma, így csak remélhetjük, hogy több kötetnyire tehető szöveg-, nyelvtani és szótári hagyatékát méltóképp megbecsüli majd az utókor.

Tudományos munkája mellett Tyerjoskin folyamatosan foglalkozott népe értelmiségének az oktatásával, az anyanyelvi kiadványok gondozásával. Sokáig ő volt az osztyják nyelv előadója a Herzen Pedagógiai Főiskolán, a hanti-manszijszki nyári nyelvi kurzusokon, továbbképző tanfolyamokon. Az akkori tudományszervezés jóvátehetetlen mulasztása, hogy nem biztosította számára utód kinevelését, bár volt hallgatói közül a kazimi E.A. Nyomiszova és a pimi G. Peszikova képzettsége megütné a kívánt mértéket. Halálával az osztyják nép elvesztette egyetlen nemzetközi színvonalú kutatóját, s épp a hagyományos kultúra utolsó évtizedeiben még csak nem is látszik nyomában méltó utód. „Úgy éreztem, a népem küldött, és minden körülmények között szolgálnom kell érdekeit. Talán nem véletlenül menekültem meg annyiszor” — jegyezte meg egyszer életéről szólván és nemzedékének érettsége, hivatástudata az idők múltán egyre lenyűgözőbbnek tűnik.

Tyerjoskin volt a finnugristák számára az osztyják nyelv és kultúra első számú konzultánsa (pl. Karjalainen déli osztyják szöveghagyatékának megfejtésekor). Egyike volt azon kutatóknak, akiket egyszerre két magyar tudományos társaság (Nyelvtudományi

Társaság, Néprajzi Társaság) is kitüntetett tiszteletbeli tagságával. Tudjuk, hogy állandó változás a világ, s megismételhetetlen benne minden egyes ember, de a történelmi idők fordulópontjain előfordulnak olyanok, akik még megismételhetlenebbek. . .

SCHMIDT ÉVA

Ny. I. Tyerjoskin főbb publikációinak jegyzéke

1. Букварь для подготовительного класса (на языке ваховских ханты). Учпедгиз, Ленинград. 1958.
2. Перевод букваря для подготовительного класса на языке ваховских ханты. Учпедгиз, Л(енинград). 1958.
3. О некоторых особенностях ваховского, сургутского и казымского диалектов хантыйского языка. Просвещение на советском Крайнем Севере. Учпедгиз, Ленинград. 1958. 319–322.
4. Букварь для подготовительного класса (на языке сургутских ханты). Учпедгиз, Ленинград. 1959.
5. Перевод букваря на языке сургутских ханты для подготовительного класса хантыйской (сургутской) школы. Учпедгиз, Ленинград. 1959.
6. Методические указания к букварю (на языке ваховских ханты). Уроки разработаны учительницей Кугаевской Т.Д. Учпедгиз, Ленинград. 1960.
7. Очерки диалектов хантыйского языка (ваховский диалект). АН СССР. М(осква). 1961.
8. Хантыйский язык. Языки народов СССР 3. Финно-угорские и самодийские языки. Наука, Москва. 1966. 319–342.
9. Ваховский диалект хантыйского языка (фонетика и морфология). Автореферат кандидатской диссертации. Ленинград. 1967.
10. Система склонения в диалектах обско-угорских языков. Склонение в палеоазиатских и самодийских языках. Наука, Ленинград. 1974. 67–77.
11. Перевод текста и транскрипция на средне-обской и казымский диалекты хантыйского языка. Основы финно-угорского языкознания. Наука, Москва. 1974. 476–478.
12. Опыт составления лексико-семантической карты хантыйских диалектов. Ареальные исследования в языкознании и этнографии. Наука, Ленинград. 1975.
13. Букварь для подготовительного класса (на языке сургутских ханты). 2-е издание, исправленное и дополненное. Просвещение. Ленинград. 1975.
14. Кантэк кёл. Хантыйский язык для подготовительного класса на языке сургутских ханты. Просвещение, Ленинград. 1975.
15. Словарь восточно-хантыйских диалектов. Наука, Ленинград. 1981.

Károly Rédei: Uralisches Etymologisches Wörterbuch I.

Akadémiai Kiadó, Budapest. 1986–1988. XLVIII + 593 lap.

Amikor 1949-ben a magyar nyelvtudomány előtt álló fontosabb feladatokat számbavették, a nyelvtudomány öt éves tervét készítették, a kiemelt feladatok egyike egy uráli etimológiai szótár elkészítése volt. Az etimológiai szótár felvétele a tervmunkák közé indokolt volt, hiszen finnugor etimológiai szótárak a múlt század vége óta nem jelentek meg: a MUSz. 1872–1881, Otto Donner összehasonlító szótára 1874–1888 között látott napvilágot. Az etimológiai szakirodalom teljesen áttekinthetatlenné vált. Egy-egy szó etimológiai irodalmának a földérítése igen időrabló vállalkozás volt, s a kutató rengeteg fáradság ellenére sem igen remélhette, hogy a teljes szakirodalmat sikerült földérítenie.

Egy uráli etimológiai szótárnak és az uráli nyelvek etimológiai szótárainak a hiányát nem csak nálunk ismerték fel. Már 1955-ben megjelent Björn Collinder Fenno-Ugric Vocabulary című műve, s ugyanabban az évben készült el a Suomen kielen etymologinen sanakirja első kötete is.

Az 1949. évi terv végül is a Magyar Szókészlet Finnugor Elemei három kötetében és mutatójában realizálódott 1967 és 1978 között. Még meg sem jelent az MSzFE első kötete, amikor 1966 második felében megindult az Uralisches Etymologisches Wörterbuch koncepciójának a kimunkálása. A tulajdonképpeni munka 1969-ben kezdődött meg, az MSzFE anyagára támaszkodva.

Az első kötet kéziratát 1980. december 31-én zárták le, s maga a kötet 1986–1988-ban jelent meg öt Lieferungban. Ez a kötet az uráli és a finnugor etimológiákat tartalmazza. A második kötet a finn-permi, finn-volgai és ugor etimológiákat tartalmazza, a harmadik pedig a szómutatókat.

Az előszóban egyebek mellett tájékoztatást kapunk arról is, hogy milyen alapnyelvi fonémarendszerrel számolnak a szótár szerzői. Ez helyes, már csak azért is, mert az anyagot a rekonstrukciók szerint rendezte el a szótár. Az alapnyelvi konszonantizmust a szokásos módon vázolja fel az UEW, a vokalizmusnál pedig két lehetőséggel számol:

a.	u	?	ü	i	b.	u	ü	i
	o	ø		e		o	ō	e ē
	a			ā		a		ā

A kettő közül az a. variáns tartja valószínűbbnek. A magam részéről ezzel egyetértek. Azt, hogy az etimológiai anyagot a rekonstruált alapformák szerint állítja rendbe a szótár, a bevezető fejezet a következőkkel indokolja: 1. az uráli hangtörténeti kutatások fejlettsége, 2. praktikus okok, tekintettel arra, hogy a szótár valamennyi uráli nyelvet felöleli, 3. ez a gyakorlat ésszerűnek bizonyult több indoeurópai etimológiai szótárban. Az indoklás meggyőző. Nem tartom szerencsésnek viszont azt az eljárást, hogy az alapformát csak biztosnak tekintett etimológiák esetében szedették félkövér betűtípussal, a bizonytalanok esetében kurzívval. A kurzívval szedett címszavak ugyanis nem különülnek el eléggé, a szócikkek egybefolyjni látszanak.

Az előszóban fölmerül az onomatopoetikus szavak problémája is. A szótár készítőinek az álláspontja az, hogy az onomatopoetikus szavak nyilván az uráli és a finnugor korban is léteztek, ezért a mind hangtani, mind jelentéstani szempontból kifogástalan egyeztetéseknek helyük van a szótárban.

A szótár az uráli nyelvek adatait fonematikus átírásban közli. Az átírás alapja a „FU-transkription yksinkertaistaminen. Zur Vereinfachung der FU-Transkription” című kötet (Castrenianumin toimitteita 7), de a vogul, az osztják és a votják esetében számos módosítást alkalmaznak az említett kötethez képest.

Az etimológiák tárgyalása során a szótár számba veszi az uráli nyelveken belüli kölcsönzéseket. A nyelvcsaládon kívüli esetleges kapcsolatokra is utal a szótár (indoeurópai, altaji és jukagir), az állásfoglalástól azonban, jó okkal eltekint. Az etimológiákat szükség

esetén hangtani, alaktani, jelentéstani magyarázatok kísérik. A szócikkek tartalmazzák az egyes egyeztetések szakirodalmát is, kronológiai alapon elrendezve. A szótár nem korlátozódik a biztosnak tekinthető etimológiákra, tartalmazza a vitatott egyeztetéseket is, olykor alternatív lehetőségekkel is számol.

Mindezt a Vorwort és a Hinweise für die Benutzung des Wörterbuches című fejezetekből tudjuk meg. Már a célok és a főbb szerkesztési elvek rövidre fogott felvázolása is megmutatja, hogy az UEW az eddigi legnagyobb vállalkozás az uráli etimológiai kutatások történetében. A kötet anyagával való alaposabb megismerkedés még inkább meggyőz minket a munka kiemelkedő jelentőségéről.

A szótár mintegy 1.200 uráli/finnugor etimológiát tartalmaz. Ez a mennyiség számottevően meghaladja a Collinder FUV-jában található etimológiák számát: abban kb. 1000 etimológia található. A kb. 200 többlet természetesen nem azt jelenti, hogy az UEW-ben megvan a FUV 1000 etimológiája, s ahhoz járulnak új egyeztetések. Az UEW sokszor eltér a FUV állásfoglalásától.

A szótár számos esetben nem tudja egyértelműen eldönteni, hogy az etimológia U vagy FU jellel minősítendő-e. Az egyértelműen minősített egyeztetések közül 419 uráli, 611 finnugor kori. Ha az egyértelműen minősített etimológiák közül csak a biztosnak tekintettek vesszük figyelembe, a következő arányt kapjuk: 284 uráli kori etimológia áll szemben 417 finnugor korival. Ez megfelel a várakozásnak.

A szótár szerkesztői elég bőkezűek voltak a kérdőjelek alkalmazásában. A kb. 1200 etimológiából mintegy 430 mellett áll kérdőjel. A további kutatások a kérdőjelek egy részét eltüntetik majd, illetve az ilyen etimológiák egy hányada idővel fennakad majd a kritika rostáján, de bizonyára mindig lesznek kérdőjeles egyeztetések is. Az, hogy az UEW-ben sok a bizonytalanul minősített etimológia, szerintem nem baj: kritikára, további vizsgálódásra, mérlegelésre készíti a nyelvészt, így orientálja a további kutatásokat. A továbbgondolást segíti az is, hogy a szótár — dicséretesen eltérve más hasonló jellegű szótáraktól — közli az etimológiák szakirodalmát is.

Nagy erénye a szótárnak az is, hogy — mint már utaltam rá — magyarázatokat is fűz az egyeztetésekhez. Értékeli a szakirodalom értékelésre érdemes megállapításait, indokolja, hogy az etimológia egyes tagjait miért veszi fel, illetőleg hagyja el. Megadja az esetenként nem egészen szabályos hang- és jelentéstani megfelelések föltehető okát. Azt azonban fölöslegesnek érzem, hogy a szótár lépten-nyomon felsorolja az egyes nyelvekben az alapszóhoz járuló képzőket. Ha ugyanis a nyelvi adatokat egybevetjük a rekonstruált alapalakkal, az esetek túlnyomó többségében azonnal kiderül, hogy mely nyelvekben mely képzők járultak a szótóhoz.

Az vitathatatlan, hogy az UEW az uráli hangtörténeti, szótörténeti kutatást igen magas színvonalon reprezentálja. A szótár érdemi állásfoglalásaival a legtöbbször egyetértek. Vannak esetek, amikor másképp állítanám össze az etimológiát, másképp rekonstruálnám az alapformát. Fölsőlegesnek tartom, hogy példákat hozzak. Különböző felfogások kifejtése messzire vezetne, a különvélemény deklarálásának pedig nem sok értelme van. Azt hiszem, ha valaki egy olyan uráli etimológiai szótárt szeretne, amellyel semmi vitája nincs, kinek-kinek magának kell megírnia.

Az UEW folyamatosan jelenik meg.* A III. kötet szómutatóira igen nagy szükség van: a szóanyag rekonstrukciójának szerinti elrendezése ugyanis azt eredményezi, hogy alapos uráli hangtörténeti ismeretek nélkül gyakran nehéz megtalálni a minket érdeklő szavakat a szótárban.

Az I. kötet azonban így önmagában is az uralisztika egyik legfontosabb, legtöbbet forgatott kézikönyve lesz, megbízható kísérőnk az uráli szótörténet sokszor igen bonyolult, görögnyös útjain. Köszönet érte mindenkinek, aki kivette részét a nagy vállalkozásból.

MIKOLA TIBOR

* A szótár III. kötete 1991-ben jelent meg. — a szerk.

Péter Hajdú – Péter Domokos: Die uralischen Sprachen und Literaturen.

Bibliotheca Uralica 8. Akadémiai Kiadó, Budapest. 1987. 608 lap.
(Gemeinschaftsausgabe des Helmut Buske Verlages, Hamburg
mit dem Akadémiai Kiadó, Budapest)

Jelen könyv az uralisztika legújabb és legjelentősebb felismeréseinek és eredményeinek szintézise. Két fő részből áll: az első rész, Hajdú Péter munkája az uráli (finnugor és szamojéd) nyelvek történetével és felépítésével, a rekonstruált uráli alapnyelvvél és az uráli nyelvek őstörténetével foglalkozik, valamint e terület areális és tipológiai vizsgálatával — beleszöve a szerző új kutatási eredményeit. Az első rész záró fejezete (V.) elének tárja az uralisztikai kutatások történetét és jelenlegi állását. Megtudjuk, hogy a III. és IV. fejezet ugyanezen szerző Uráli nyelvrokonaink (Tankönyvkiadó, Budapest. 1978) című művéből származik, mely azóta a magyar főiskolákon és egyetemen folyó uralisztikai stúdiumok alapművévé vált. Ugyanez mondható el Domokos Péter Handbuch der uralischen Literaturen (Studia Uralo-Altica 18. Szeged. 1982) című munkájáról, amelyből a második rész származik, ez az uráli irodalmak keletkezésével és rövid történetével foglalkozik.

E rövid összefoglaló bemutatás után nézzük az egyes fejezeteket. Az I. fejezet az uráli nyelvek történeti és szerkezeti problémáit tárgyalja (kb. 25 millió beszélőt véve figyelembe), s az egyes nyelveket (4 ugor, 2 permi, 2 volgai, 7 balti-finn, a lapp és 4 szamojéd nyelvet) a tudomány legújabb állása szerint részletesen bemutatja. Közben nemcsak a szó szoros értelmében vett nyelvészeti információkat kapunk, hanem fontos történelmi-geográfiai, demográfiai, dialektológiai és a nyelvi érintkezésekre vonatkozó adatokat. A nagyközönség előtt például bizonyára kevéssé ismert, hogy a magyarban iráni, kaukázusi, török (a honfoglalás előtti időkből kb. 300), bizánci-görög, szláv (500–600), német (kb. 2.000), latin (legalább 2.000), francia, olasz, román és egyéb jövevényszavak vannak. 1968-ban 14.500.000 volt a magyarok száma, a magyarul beszélőké és magukat magyaroknak vallóké pedig 1980-ban 16 millió. A másik nagyobb uráli (finnugor) nyelv a finneké, kereken 5 millióan beszélik. A finnben mindenekelőtt balti, germán és szláv jövevényszavak vannak (az ősfinn időszakból), valamint újabb svéd (kb. 2000) és orosz (kb. 100) szóátvételek.

Itt kell megemlíteni, hogy a szerző — noha utal a nemzetközi kultúrszavakra — a rengeteg angol átvételre alig tér ki. Majdnem valamennyi európai nyelvben előforduló jelenség ez, mely megért volna egy esetleg kritikus — lásd a hetvenes években Magyarországon folyó vitát az idegen szavak használatáról —, egyértelmű állásfoglalást. Másik probléma adódik a lapp nyelv esetében, ahol a szerző a nyolcvanas évek felismeréseit (Mikko Korhonen Johdatus lapin kielen historiaan — Bevezetés a lapp nyelv történetébe (Helsinki 1981) című művén kívül) nem veszi figyelembe, noha különösen Norvégiában és Svédországban jelentős nyelvpolitikai (Egy új északi lapp norma nyelvi tervezése — Davvin) és nyelvkontaktológiai (Fuskis, Fidus) eredményeket értek el. A nyolcvanas évek legújabb kutatási eredményeinek figyelmen kívül hagyása (főként a három nagy finnugor nyelvű országon, Magyarországon, Finnországon és a volt Szovjetunióon kívül) sajnos az uralisztikai kutatások történetét és jelenlegi állását tárgyaló V. fejezetben is megállapítható, bár a szerző lábjegyzetben (450) utal áttekintése rövidségére és az uralisztikára, mint nemzetközi tudományágra. Egy 1987-ben megjelent, alapvető fontosságú uralisztikai kézikönyvnek kritikus szemmel figyelembe kellett volna vennie ezeket az újabb eredményeket és a régebbi, már ismertekre (lásd a szerző összefoglaló műveit a hatvanas és hetvenes évekből) csak utalni kellett volna.

E kritikai, talán kissé szubjektív észrevétel ellenére egyértelmű elismerés illeti a szerzőt különösen az uráli nyelvek szigorú gondossággal és pontossággal kidolgozott szintéziséért és ugyanúgy a következő fejezetekért.

A II. fejezet az uráli alapnyelv modern bemutatása, a III. pedig az uráli nyelvek őstörténetét tárgyalja. Ez a két fejezet, valamint a IV. fejezet valóban a tudományok

jelenlegi állása szerint készült és a régészet, az őstörténet, a néprajz és a nyelvtörténet legújabb felismeréseit tartalmazza. Különösen figyelemre méltó az uráli és a finnugor időszak társadalomának leírása a szókincs alapján; olyan kutatómunka, mely a jövőben az interdiszciplináris kutatási eredményeknek köszönhetően bizonyára jobban előtérbe fog kerülni. A könyv legértékesebb felismeréseinek egyike az uráli nyelvek új fejlődési modellje (313), mely bemutatja ezen nyelvek „lineáris” leszámazását a proto-uráli nyelvből. Ezt a „lineáris” modellt az ismert családfa-moddal állítják szembe. Hajdú Péter a XIV. nyelvész világtalálkozásra, Berlinben tárta új modelljét a tudományos nyilvánosság elé. Azon véleményének adott hangot, hogy a mai nyelvek és az alapnyelv közé feltételezett, másodlagos alapnyelvek vannak beiktatva, melyek létezését erősen kétségbe vonják. Az uráli nyelvek többé-kevésbé közvetlenül levezethetők a szintén hipotetikus proto-urálból. Ezen nyelvek kölcsönös viszonya tipológiai paraméterek alapján grafikusán ábrázolható (vö. Hajdú: Möglichkeiten einer „linearen” Abstammung uralischer Sprachen. In: Abstracts der Sektionsvorträge und Rundtischgespräche des XIV. Internationalen Linguistenkongresses. Berlin, 1987. 470).

Az uráli nyelvek grafikus ábrázolása tipológiai paraméterek alapján a IV. fejezetben található (Az uráli nyelvek areál tipológiai vizsgálata), melyben a következő alcímek szerepelnek: Nyelvtipológia, Univerzálék, Areális nyelvészet, Az uráli nyelvek tipológiai áttekintése. A húsz kiválasztott nyelvi paramétert tartalmazó táblázat (394) képezi az alapját az uráli nyelvek egymáshoz való viszonyát tipológiai paraméterek alapján bemutató ábrának: az egyes nyelvek, illetőleg nyelvcsoportok ezen az ábrán bizonyos rendben helyezkednek el, és nyolc paraméter izoglosszái (kvantitás, duális, több funkciós alapalak, belső/külső esetragok, *ś* — preteritum, infinitivus-*ni*, konverzió, SVO-tendencia) vonulnak végig úgy, hogy az ábrázolni kívánt nyelvet körülhatárolják. Azt a nyelvet, amelyben az illető paraméter hiányzik, az izoglossza elkerüli, azt viszont, amelyet \pm előjel jellemez, nem körbeöleli, hanem átmettszi.

A genetikai leszámazást illusztráló sémákhoz képest ez az ábra persze kicsit bizonyultnak tűnik, de a nyelvek közötti tipológiai egyezéseket a maguk — néha abszurd — valóságában mutatja be (vö. Az uráli nyelvek tipológiai csoportosítása. 408).

A II. rész az uráli irodalmak keletkezését és rövid történetét vázolja; olyan egyedi vállalkozás, mely elsősorban a kis uráli irodalmakat ismerteti meg széles nyilvánossággal és ezáltal bevezeti őket a világirodalom áramába. A szerzőnek az a véleménye, hogy napjainkban az irodalom is a finnugrisztika (uralisztika) szerves részének tekinthető. A bevezetőben konkrét, bizonyító erejű példákkal támasztja alá e felfogását.

A három nagy uráli irodalom (magyar, finn, észt) rövid tárgyalása után a kisebb irodalmak (mordvin, cseremis, votják, zürjén, permják, vogul, osztják, jurák, karél, lapp, vot, inkeri, vepsze, liv és szőlőkup) következnek. Ezek első, összefüggő bemutatása adja a II. rész tudományos jelentőségét. Kár, hogy ezúttal hiányoznak azok az irodalmi „kóstolók” (két nyelven: az eredeti nyelven és német műfordításban), melyek annak idején Domokos Péter Az uráli irodalmak kézikönyve (Szeged. 1982) című művét ízesítették.

A könyv egy nagyon hasznos regiszterrel (az I. és a II. részben előforduló összes szerzőnevet tartalmazza, míg a tárgymutató „gyakorlati okból” csak az I. részre szorítkozik!?) zárul, melyet Kovács Magdolna készített. Nem utolsó sorban dicséret illeti a pontos, szakszerű fordításért Haader Leát.

Befejezésül ezt a (nem csak oldalszámát tekintve) nagy művet a hazai és külföldi uralisták (finnugristák) nélkülözhetetlen kézikönyvének nevezhetjük. Bevezeti olvasóját az uráli nyelv-, őstörténet- és irodalomkutatásba, elemzi a különböző nyelvészeti kutatási módszerek alkalmazhatóságát és több rokntudomány szükséges bevonását, s ezáltal használható egyetemi tankönyvként ugyanúgy, mint lexikon jellegű szakkönyvként nyelvészek, néprajzkutatók és filológusok számára.

BRADÉAN-EBINGER NELU

Gizella Labádi: Unkarin fennougristiikan historia.

Turun yliopiston suomalaisen ja yleisen kielitieteen julkaisuja 32.
Turku. 1987. 153 lap.

Magyarországon, Finnországban és Észtországban a finnugrisztikai (uralisztikai) tanszék feladata a „többi” finnugor (uráli) nép nyelvének, irodalmának, történetének tanítása, ismertetése, tudományos művelése. Az említett három országban ugyanis a legtöbb egyetemen van egy-egy magyar, finn, észt nyelvi és ugyanannyi hazai irodalmi, valamint egy finnugor (uráli) tanszék is, amely az illető nyelven „kívüli” rokonyelvek oktatására és kutatására szolgál. Így M a g y a r országban a m a g y a r nyelv (irodalom, stb.) oktatása n e m a finnugor (uráli) tanszék teendői közé tartozik, de oda számít Finn- és Észtországban, valamint minden más országban is. Ha azonban a szerző a f i n n e k s z á m á r a ír meg egy magyar finnugrisztika-történetet, akkor a két szempont ötvöződik. A finnek számára ugyanis finnugrisztika minden olyan kutatás is, amely a magyar nyelvre vonatkozik. Így természetes, hogy az egész könyvben mindössze a 19–26, 39–52, 72–79, 120–138, tehát összesen 45 lapnyi az a rész, amely Magyarországon a szűkebb értelemben vett finnugrisztikához tartozik. A többi száz — tehát valamivel több, mint kétharmad rész — a magyar és a magyarországi általános nyelvészet története. Ez természetesen nem baj, mert ugyanígy volnánk, ha valaki megírná magyarul a finn uralisztika történetét. Abban is nagyobb helyet foglalna el a szorosabban vett finn nyelvi kutatások története, mint a többi (l. például Zsirai Finnugor rokonságunk című 1937-ben megjelent könyvének tudománytörténeti fejezeteit).

Labádi Gizella jó forrásokból merít, így a múlt értékelése nagyjából összhangban van a hazai átlagvéleménnyel. Természetes, hogy a jelen „történetének” megírásában inkább csak a jubiláris megemlékezésekből, saját olvasmányaiából, művek ismertetéséből és az egyetemi órákon hallottakból gyűjtheti össze ismereteit. Nagyon megnyugtató az olvasót, hogy mindenütt törekszik a teljes tárgyilagosságra. Érthető, hogy saját oktatóit ismeri legjobban, rajtuk keresztül ismerkedett meg az uralisztikával, így oktatóinak tanárait is részletesen ismerteti.

Célját elérte: röviden, olvasmányos formában írja meg finnül a magyarországi és a szomszédos országokban magyarul művelt anyanyelvi, általános és finnugor nyelvészet történetét.

Noha az előbb leírtak kimerítik ismertetésem lényegét, néhány részletkérdésben kiegészítem, esetleg kiigazítom megállapításait. Lehet, hogy ez a rész lesz a hosszabb, de egy tudománytörténeti összefoglaló igazán akkor jó, ha gondolatot is ébreszt. Elkerülhetetlen, hogy egy-egy „*pieni tili*” kimaradjon a felsorolásból, főleg olyanok közül, akiknek életkörülményei nem engedték meg, hogy a tudomány terén kibontakoztathassák tehetségüket.

Részletmegjegyzéseim a lapszámok sorrendjében: A Nyelvtudományi Közlemények a Magyar Nyelvészet folytatása (2). — A kettős tagadás a magyarban nem hangsúlyos állítás, hanem tagadás marad (16): *Senkit sem* láttam. — Geleji Katona a latint tekintette mintának (17). Ezért számnévi jelzős főnévhez többes jelet javasol. Így ő is hozzájárult a latinos *Mindenszentek, három királyok* és *tizenkét apostolok* kifejezések fönmaradásához. A *zs* betűjel első használatát a 17. lapon Komáromi Csapkés Györgynek, a 18.-on pedig Tsétsinek tulajdonítja.

Sajnovics hazai fogadtatását teljesen negatívnak tünteti föl (23), holott Dugonics Etelkája és Etelka Karjelben című regényei, Kölcsey érdeklődése a lappok iránt és még számos korabeli értelmiségi véleménye azt mutatja, hogy nemcsak pártolói voltak, hanem Gyarmathi Sámuel személyében folytatója is akadt munkájának. Erről Éder Zoltánnak jelent meg egy kisebb írása. — II. József 1780–90 közt volt magyar király, noha már 1765-től társuralkodó volt Mária Terézia mellett (28). Rendeleteket azonban csak 1780-tól kezdve adhatott ki. Martinovics kivégzése pedig már Ferenc király idejére esik. — Az *y*-os névírás nem volt nemesi privilégium (30). A Rákóczi, Teleki, Gyarmathi írásmód

általános a két arisztokrata és a kismemesi családban. Számos Karsay, Szalay, Posgay stb. nevet találunk viszont jobbágyösszeírásokban. Révain kívül Jókairól is tudjuk, hogy szándékosan — demokratizmusból — írta *i*-vel a nevét. — A nyílt és a zárt *e* jelentésmegkülönböztető szerepében Verseglynek volt igaza (33). Kazinczyék nyelvjárásában nem volt két fonéma, ezért nem volt fülük hozzá. — A *bék* és *gyilk* nem köznyelvi szó (34).

Két nyelvjárás megkülönbözteti a nyílt és zárt hosszú *e* hangot. A középső palócban (egy elég kis területen) van *é* és *ē*, északkeleten pedig *ie* és *ei* diftongus (43). — Hogy Horger Antal nem ismerte még föl József Attilában a nagy költőt, erre finn párhuzam is akad: August Ahlqvist és Aleksis Kivi (81).

Mészöly valóban kitűnő előadó és pompás stílusú író volt. Nem csoda, hogy tanítványai szerették, tisztelték. A szerző szép, lírai szavakkal szól egykori tanáráról: „... Näin ollen kannatanee lukea hänen te oksiaan, koska same tinsieleiden lauseiden sannottava on ihasuttavaa myös uusien suuntausten kannalta” (88). Ugyane lap alján a „vapautus” szó elmaradhatott volna, hiszen a 89. lapon írottak nem erősítik meg. — Igaz, hogy a marizmus nem gyökerezhetett meg Magyarországon, de a bénító, fagyos légkör évekig nyomasztotta a magyar nyelvtudományt (89). — Redukált magánhangzót csak egyes nyelvjárásokban és csak kétnyíltszótagos helyzetben észleltem (90). — A gépi fordításra az USA és a Szovjetunió évekig milliárdokat költött sovány eredménnyel, mert amit a gép le tud fordítani, azt nem is érdemes. A gép csak a matematikai logika alapján tud „gondolkozni”, a nyelv pedig emberi és társadalmi vívmány. (92). — Bárczi Gézát elrabolja Debrecentől és Szegedre helyezi (102). — A TESz. szerkesztője Benkő Loránd (106).

A Tárkein tehtävä számos ötletet ad az arra rászorulóknak. A szerző nem írja meg, ő melyik mellett dönt (106–9). Kniezsa a *zs* hang kialakulását elsősorban a szóvégi és szóbeljei magánhangzók kiesésével és az így keletkezett zöngés asszimilációval magyarázza (MNy. 29: 156–7) szerintem helyesen (vö. Kálmán: MNy. 61: 393) (109). — Az OrmSz. és a SzegSz. a teljes szókinccset akarja közölni egy kisebb tájegységben, a Felsőöri Tájszótár pedig címe szerint is csak a tájszavakkal foglalkozik (111). — A nyelvművelő laikusok egy része szerint az „írást követő” kiejtés a „helyes”, és így a betűjejtést terjesztik (112).

Megtisztel a szerző azzal, hogy ilyen terjedelemben és ilyen jó indulattal ír munkásságomról a Zsirai óta első magyar finnugrisztika-történetben. (126–8). Nem tudom, kit tart elődömnak. Pápay József, Csűry Bálint és Bárczi Géza idejében a finnugrisztika a magyar nyelvészeti tanszék feladatai közé tartozott Debrecenben. 1952-ben nevezte ki a miniszter Papp Istvánt a magyar, engem pedig az újonnan létesült finnugor tanszék vezetőjének. A VNGy. III/2 és IV/2 bevezető tanulmányait én írtam. A Leszállt a medve az égből című gyűjteményben — szerény mértékben ugyan — de a fordítók közt is szerepelek. Észből számos novellát, két regényt és néhány verset fordítottam. Legfontosabb magyar hangtani dolgozatomnak a következőt tartom: A magyar mássalhangzórendszer kialakulása MNy. 61: 385–98).

Igaz, hogy mindenkit magyon nehéz volna megemlíteni, aki a magyar nyelvterületen magyar, általános vagy akár csak szorosan vett finnugor nyelvtudománnyal foglalkozott, de talán a következőket lehetett volna akár csak név szerint megemlíteni: Éder Zoltán, Elekfi László, Horváth Károly, Lavotha Ödön és Schmidt Éva. Tudom, hogy egyesek esetleg más neveket (is) említenének, mások pedig a könyvben található neveket is soknak találják.

Szabó T. Attila minden munkája ilyen név alatt jelent meg (141). — Szabó T. Attila kisebb tanulmányait hat kötetben adták ki (142). Jugoszláviában számos magyar regionális nyelvatlaszt és helynévgyűjtést jelentettek meg (143). — Noha Kázmér Miklós éveket töltött Pozsonyban vendégtanárként, számos jó névtani tanulmány Budapesthez köti, ahol évtizedekig az ELTE magyar tanszékén volt docens (143).

Még két kisebb általános megjegyzés: 1. Mivel számos tudós neve többször és több helyen fordul elő, nagyon hasznos lett volna egy névmutató. — 2. Magyar valószínű, hogy a könyvecskét majd olyanok forgatják Finnországban, akik magyarul is tudnak valamilyen fokon. Mégis bizonyára jó lett volna a magyar könyvcímeket a szövegben finn fordítással is kiegészíteni.

Labádi Gizella derekas munkát végzett. Hozzáértéssel és tapintattal írta meg ezt a széleskörű tájékozottságot kívánó, részben úttörő összefoglalást. Mértékletes, hű képet nyújt a magyar nyelvtudomány történetéről. További kisebb kiegészítések, helyreigazítások lehetségesek, de egészében hasznos, jó könyv. Stílusa is élvezetes, még egy aforizmára is futja: „joskus voi lahjakkaan ihmisen virheistä oppia enemmän kuin keskinkertaisen oikeisen toteutumista” [Néha egy tehetséges ember hibáiból többet lehet tanulni, mint egy közepes képességűnek helyes megállapításából].

KÁLMÁN BÉLA

Alho Alhoniemi: Marin kielioppi

Apuneuvoja suomalais-ugrilaisten kielten opintoja varten — X. Hilfsmittell für das Studium der finnisch-ugrischen Sprachen X. Suomalais-ugrilainen Seura, Helsinki. 1985. 172 lap.

1985-ben jelent meg az első finn nyelvű cseremisiz (mari) nyelvtan Marin kielioppi címmel. A Marin kielioppi két cseremisiz irodalmi nyelv leíró nyelvtana. A keleti és a nyugati nyelv fonológiáját, morfológiáját, alaktanát és a helyesírásával kapcsolatos kérdéseket foglalja össze; mondatnani fejezete nincsen, de ennek ellenére is a cseremisiz irodalmi nyelvek eddigi legteljesebb és legkorszerűbb leíró nyelvtanának tekinthetjük.

A Marin kielioppi az Apuneuvoja suomalais-ugrilaisten kielten opintoja varten sorozatban jelent meg. Ebben a sorozatban a Suomalais-ugrilainen Seura 1894 óta hosszabb-rövidebb megszakításokkal számos finnugor nyelv nyelvtanát, szöveggyűjteményét adta ki. 1983-tól, huszonhárom évi szünet után, a sorozat minden évben ismét egy-egy újabb kiadvánnyal bővült: erza mordvin nyelvkönyvvel, komi-zürjén nyelvtannal és szövegekkel, majd 1985-ben Alho Alhoniemi cseremisiz nyelvtanával. (1986-ban a nyelvtan kiegészítéséül Alho Alhoniemi összeállításában megjelent a Marin kielen lukemisto sanastoineen című szöveggyűjtemény is.)

Az egyetemi jegyzetnek szánt Marin kielioppi a korábbi leíró cseremisiz nyelvtanoktól sok szempontból eltér, azokhoz képest sok újat nyújt.

Mindenekelőtt újdonságnak számít, hogy a két cseremisiz irodalmi nyelv grammatikáját egymással párhuzamba állítva tárgyalja. Ilyen módon rögtön világossá válnak az olvasó számára a két cseremisiz irodalmi nyelv egyezései és eltérései, s legfőképp azért fontos ez a tárgyalásmód, mert a nyugati cseremisiz irodalmi nyelvről részletes nyelvtani összefoglaló addig még nem készült. Mivel a cseremisiz irodalmi nyelvek a 20-as, 30-as években kezdtek kialakulni és csak lassan váltak nyelvi normává, a századunk első felében készült cseremisiz nyelvtanok ezekkel még nem foglalkozhattak. Az akkori nyelvi állapotoknak megfelelően az egyes cseremisiz nyelvjárásokat írták le.

Mint a legtöbb nyelv esetében, a cseremisiz irodalmi nyelvek is bizonyos nyelvjárások alapján jöttek létre: a nyugati irodalmi nyelv a hegyi, a keleti pedig a Sernur-Morki környékén beszélt mezei cseremisiz nyelvjáráson alapul. A nyugati irodalmi nyelv később jött létre, mint a keleti, kevesebben használják és nem is gyökeresedett meg annyira, mint a keleti, amely szélesebb körben terjedt el (mind a mezei, mind pedig a keleti cseremisiz nyelvjárás-területen). Ez is magyarázata annak, hogy vannak olyan cseremisiz nyelvtanok, amelyek csak a keleti irodalmi nyelvet tárgyalják.

A Marin kielioppi az első olyan cseremisiz nyelvtan, amely foglalkozik a cseremisiz nyelv fonotaktikai és morfológiai sajátosságaival is (19–28, 35–41).

A szerző külön fejezetet szentel a helyesírás és az átírás kérdésének (28–35). Ez a fejezet nélkülözhetetlen, hiszen a cseremisiz nyelvű szövegek jelentős része cirill betűs és a helyesírásuk nem fonematikus, illetőleg sok szempontból következtelen (a Marin kielioppi cseremisiz példái természetesen fonematikus átírásban szerepelnek), csak a legjellemzőbb helyesírási problémákat említve: a cirill betűs írásban nem jelölik a morfológiai zöngés-zöngétlen váltakozások egy részét. Például *t : ɖ*: K, Ny. *вѣд* : *вѣдна* : *вѣдын* = *βūt* : *βūtna* : *βūdōn* 'víz : vizünk: vizet'; *š* : *ž*: K, Ny. *ужда* : *ужна* : *ужам* = *ušta* : *užna* : *užam* 'látatok : láttunk: látok' stb. (33–34). Következtelen a lágy mássalhangzók után álló *a*, *á* hangok jelölése a nyugati irodalmi nyelvben. Mindkettőt *я* betűvel jelölik és így elsősztótagi helyzetben nem lehet tudni, a kettő közül melyik hangot jelöli (32).

A szerző foglalkozik a cseremisiz nyelvben napjainkban végbemenő változásokkal is. Így megtudhatjuk, hogy a cseremisiz hangrendszerben milyen változásokat okozott az irodalmi nyelv helyesírásának a használata, illetőleg az orosz nyelv kiejtése. Például a cirillbetűs helyesírás szerint *g* és *z* betűvel jelölt *ɖ* és *γ* spiránsokat manapság már a betűk orosz nyelvi megfelelőinek a hatására zöngétlen explozíváknak (*d*, *g*) ejtik (10, 28,

29, 30). A keleti irodalmi nyelvben a nazális utáni affrikáta zöngétlen ejtése vált egyre gyakoribbá, mert a zöngés affrikáta jelölése nem tér el a zöngétlenétől (30).

Az alaktant tárgyalva a szerző foglalkozik azzal, a szakirodalomban újabban ismét felvetődő érdekes kérdéssel, hogy hány eset(rag) van a cseremis nyelvben. Hagyományosan ugyanis hét (névszó)esetet tartanak számon mindkét irodalmi nyelvben. Az utóbbi időben azonban néhány, korábban határozószóképzőnek tartott morfémát is az esetragokhoz sorolnak. Eszerint a keleti irodalmi nyelvben kilenc (nom., gen., acc., dat., lat., illat., iness. + comparativus, comitativus), a nyugatiban pedig tíz esetrag van (az előzőeken kívül még caritativus). Ez a felfogás közel áll a cseremis nyelveket kutató finn gyűjtők álláspontjához (48–44). S a szerző maga is a bővített esetrendszer alapján tárgyalja a névszókat.

Bár a Marin kielioppi-nak külön mondattani fejezete nincs, az alaktani részben a különböző funkciók tárgyalása során a szerző sok mondattani kérdést tisztáz.

Alho Alhoniemi nyelvtana korszerű, igényes egyetemi tankönyv, amelyet haszonnal forgathat mindenki, aki meg akar ismerkedni a cseremis nyelvvel.

VARGA JUDIT

**Raimo Raag – Harald Runblom (szerk.):
Estländare i Sverige. Historia, språk, kultur.**

Uppsala Multiethnic Papers 12. Uppsala. 1988. 154 lap.*

Az ész-t-svéd kapcsolatok kutatása mindeddig Észtország-központú volt, s elsősorban a régészettel vagy a középkori történelemmel foglalkozott. Kivétel ez alól az Észték Svédországban című kötet, mely az Uppsalai Egyetemen, 1985. szept. 5–6-án, az ész-t és az észtországi svéd bevándorló-csoportokkal foglalkozó szimpóziumon elhangzott előadásokat fűzi egybe. A kiadvány szerkesztője a történész Harald Runblom (sz. Stockholm, 1939), az uppsalai egyetem multietnikai kutatóközpontjának vezetője és az ész-t származású finnugor nyelvész, Raimo Raag (sz. Troshälla, 1953). Az ő bevezetőjük helyezi perspektívába a témát érintő eddigi szakirodalmat és foglalja össze a címben említett kérdésköröket érintő kilenc tanulmányt.

Elmondják, hogy az 1944 őszén érkezett 20–25 ezer ész-t menekült volt minden idők legnagyobb bevándorlócsoportja Svédországban. Őket a 60–70-es évek nagy munkaerő-bevándorlása előfutárainak lehet tekinteni, mely aztán alaposan megváltoztatta a svéd társadalmat és a hatóságok viszonyát az idegenekkel szemben. Akkoriban még mind a társadalom, mind a hatóságok úgy gondolták, hogy aki Svédországban akar maradni, annak svédé kell válnia, s akadályokat gördítettek a menekültek politikai, kulturális tevékenysége elé. Az ész-tek, akik többnyire kényszerítő körülmények hatására menekültek el hazájukból, svédországi tartózkodásukat csak ideiglenesnek vélték. Ezért szívós küzdelem árán, a hatósági szkepszis ellenére sikerült létrehozniuk saját sajtójukat, iskolákat, szervezeteiket. A hatóságok kisebbségi politikája csak a 70-es években változott meg lényegesen. (A félmillió finnek ennek ellenére még nincs saját nyelvű iskolája.)

Az etnológus David Papp (sz. Räckve, 1937) beszámol arról, hogy az ész-tek Svédországba történő menekülése nem csupán 20. századi jelenség. Feltételezi, hogy ez már a 18. században megindult, mikor Észtország idegen uralom alá került. A maga részéről a 18. század végétől az 1860-as évekig próbálja nyomon követni az ész-t partvidékről és a szigetekről a földesúr-jobbágy vagy az állam-jobbágy konfliktus miatt főleg a közép-svédországi partvidékre és Gotlandra menekülők útvonalát és sorsát. A menekültek jelentős százaléka észtországi svéd volt, akik feltehetőleg a 18. század óta éltek már Észtország nyugati partvidékén és a szigeteken. Ők általában kiváltságaik megvonása miatt menekültek.

Elmar Nyman (sz. Padise járás, 1919) az Észtországi svédek két Svédországban címmel írt tanulmányt. Az észtországi svédek két hullámban történő szervezett visszatelepülésére a második világháború során, a szovjet és később a német hatóságokkal folytatott megegyezések alapján kerülhetett sor. A balti németek Németországba és az ingermanlandiak (izsórok) Finnországba telepítésével ellentétben ez az észtországi svédek kezdeményezésére történt. Kb. 85 %-uk, azaz 7000 ész-tsvéd távozott az óhazába. Az első kivándorlási hullámot az váltotta ki, hogy sokan közülük elvesztették otthonukat az 1939-es Molotov–Ribbentrop egyezmény eredményeként Észtországban létesített szovjet katonai bázisok miatt. Beilleszkedésük a svéd társadalomba archaikus nyelvjárásuk ellenére sokkal könnyebb volt, mint az ész-teké.

Erik von Sydow (sz. Göteborg, 1912), az utolsó életben lévő svéd diplomata, aki az Észt Köztársaságban teljesített szolgálatot a háború előtt, összefoglalja a két állam diplomáciai kapcsolatainak történetét. Ezek 1940-ben szűntek meg, miután Svédország, Németországot követően, elsőként ismerte el Észtország szovjet megszállását.

* A kötet „jelenlegi” körülményekre vonatkozó megállapításai az 1988. évet megelőző időkre utalnak, melyek közül számos ma már érvényét veszítette, illetőleg átértelmezendő — a szerk.

Sten Karling (sz. Barbenont, 1906) a két világháború közötti észt-svéd kulturális kapcsolatokat tekinti át. Döntő szerepet játszott ebben a tartui egyetem, melyet 1632-ben még svédek alapítottak. Maga is egyike volt a huzamosabban ott tanító svéd vendégprofesszoroknak, akik több területen járultak jelentősen hozzá a tudomány nemzetközi szintű műveléséhez.

A történész, Aleksander Loit (sz. Pärnu, 1925) a világháború utáni, észt-svéd kulturális kapcsolatokat összegzi. Ezek 1960 körül indulhattak újra, mikor Tallinnt megnyitották a nyugati turizmus előtt. Finnország mellett éppen Svédországnak vannak a legjelentősebb kapcsolatai Észtországgal, mely elsősorban a tudományos intézmények és művészek vendégszerepléseiben ölt testet. Észtországban jelenik meg orosz nyelven a Szovjetunió egyetlen skandináv tematikájú tudományos kiadványa, a Szkandinavszkij Szbornyik, melyet a háború előtti Svio-Estonica folytatásának tart. Svéd részről kiemelkedik az elsősorban észtközponit Baltiska Institutet (Balti Intézet) és a Stockholmi Egyetem Balti Kutatási Központja. A szerzővel egyetértésben azt lehet hiányolni, hogy nincsenek még összefoglalva a kapcsolatok hatásai és eredményei.

A következőkben Harald Runblom ír a háború végnapjaiban — német egyenruhában Svédországba menekült — 146 balti katonára (közülük 7 észt) kiadatásáról a Szovjetunióknak 1946 januárjában. A kérdés a mai napig vitatott. A szerző a kiadatást kínos kompromisszumnak nevezi az emberség és a realpolitika között. A balti származású publicisták ezt honfitársaik feláldozásának tartják a Szovjetunióval folytatott fontos kereskedelmi tárgyalások sikere érdekében. Továbbá rámutatnak arra, hogy a kormány a háború elején tanúsított németbarátságot, mely kérdéssé tette Svédország semlegességét, eképp akarta kiegyensúlyozni. A kiadott katonák későbbi sorsáról nincs említés.

Hain Rebas (sz. Tallinn, 1943) történész, a svédországi kb. 20.000 észt politikai tevékenységéről ad áttekintést. Megállapítja, hogy egy sor nyugati állam nem ismerte el a balti államok annektálását, valamint a mai napig létezik emigráns észt kormány, mely képvisellel rendelkezik az USA-ban és Kanadában. Feladata a de jure létező Észt Köztársaság kontinuitásának fenntartása. A kétszáz svédországi szervezettel, észt nyelvű napilappal, hetilappal, kulturális folyóirattal (az észt nyelvű rádióadásokat nem említi) rendelkező emigráció fő feladatának az észt kultúra megőrzését és az információ terjesztését tekinti a baltikum helyzetéről. Akcióikban kerültk az erőszakot. 1980-ig azonban az általános antikommunista jelleg ellenére, fennálltak bizonyos ellentétek a különböző politikai csoportosulások között. A hetvenezres nyugati észttség legnagyobb összejövetelét a 4-5 évenként rendezett ún. estivalok (azaz világfesztiválok: 1980 Stockholm, 25 000 résztvevő, 1985 Toronto, 1989 Ausztrália). Az 1989 februárjában megrendezendő egyébként már észtországi vendégek is szerepelnek.

Az orvos, s egyben író Enn Nõu (sz. Tallinn, 1933) felvázolja a nyugati észt irodalmi élet háború utáni megszerveződését, műfaji, tematikai megoszlását és statisztikát is közöl. 1944 és 1985 között 70 észt író — akik közül egy sem élt az emigrációban kizárólag szépirodalmi tevékenységből —, 680 észt nyelvű művet jelentetett meg. Közülük sok foglalkozik a háborús események, a menekülés és az emigráció problematikájának feldolgozásával. Magas a memoárok (18-25 %) aránya. Jellemző, hogy 1944 és 1959 között az észttség tízede (mind a kötet-, mind az oldalszám tekintetében) kétszer annyi művet adott ki, mint amennyi időközben Észtországban megjelent. Ugyanakkor a napvilágot látott regények száma több mint négyszerese (114:25) volt az észtországinak. Mindezt szimbólikus honoráriumért. Kiemelkedő a svédországi írók aránya. A háború óta a szerző 47 — szűkebb értelemben vett — író sorol fel. Ugyanakkor megjegyzi, hogy a svéd kiadók részéről minimális volt az érdeklődés. Még arra sem voltak kíváncsiak, milyen irodalom az, melyről lemondanak. A 70-es évektől kezdve azonban az észt kiadók már svéd állami támogatásban részesültek. Két jelentősebb irodalmi folyóirat jelenik meg Nyugaton, a Tulimuld Svédországban és a Mana Kanadában. Jelenleg a fiatalabb észt írók már svédül írnak, az észt nyelvű kiadványok száma pedig az írók előregedése miatt egyre csökken.

Végül Raimo Raag és Virve Raag (sz. Tallinn, 1954) — aki szintén finnugor végzettségű — áttekinti az észt nyelv tanulását és használatának lehetőségeit. Több észt

nyelvű óvoda mellett általános iskola Stockholmban (9 osztályos, 89 tanuló 1985/86-ban) és Göteborgban (46 tanuló) tevékenykedik. Ezenkívül létezik még egy ún. kiegészítő iskolahálózat (1949-ben 40, 1985-ben 5), melyben az észti nyelvet, történelmet, éneket-zenét lehet tanulni, valamint egy esti gimnázium Stockholmban (1985/86-ban 6 diák). Svédországban minden kétnyelvű tanulóknak hetente egy alkalommal lehetősége van anyanyelvi oktatásban részesülnie. Az észti származású általános iskolai diákok 73 %-a, a gimnazisták 46 %-a él ezzel. A szerzőpáros felmérései szerint az észtet általában csak családi körben használják, ezért a fiatalabb nemzedékek nyelvtudásában már hiányosságok tapasztalhatók. A svéd hatása jelentkezik a szókincsben, a hangrendszerben, a mondatban és a nyelvtani rendszer leegyszerűsítésében.

A kiadvány megjelenése — bár szerzőinek többsége észti származású — arra utal, hogy a svéd kutatók a svéd diaszpóra kutatása mellett, kezdenek nagyobb figyelmet fordítani saját országuk kisebbségeinek nyelvi-kulturális vizsgálatára, mely segíthet megoldani a különböző nemzetiségek együttéléséből fakadó más problémákat is.

BERECZKI URMAS

Fiorenza Bovini Lentini: *Il culto dell' orso presso gli ugrì dell' Ob.*

Quaderni Ungheresi 9. Palatini Editrice, Parma. 1987. 79 lap.

Örvedetesen megnőtt az érdeklődés Olaszországban a finnugor tanulmányok iránt. A nemzetközi finnugor kongresszusokon is megjelenik egy-egy olasz kutató.

Az ismertetendő mű két részből áll. Az elsőben áttekinti a szerző a medvetisztelet ősi gyökereit és elterjedését Európában, Ázsiában és Amerikában. Megemlíti a medvénekek különböző fajtáit, a medve eredetmondáit, a medvevadászat és a medvetor rítusait.

Az ős- és az ókorban szerte a világon elterjedt medvetisztelet ma már csak az obi-ugoroknál, néhány paleoszibériai népnél és egyes kanadai indián törzseknél eleven még, vagy legalábbis az emléke él.

F. Bovini említi, hogy a medvénekekre először Reguly hívta föl a tudományos világ figyelmét. A szerző magyar, finn és orosz kutatók (Munkácsi, Patkanov, Pápay, Karjalainen, Harva és Kannisto) alapján számol be az eredetmondákról, a lakomákról, a nőket érintő tabukról, a medve felravatalozásáról, „megvendégeléséről”. Szól a medvénekek előadási módjáról, típusairól, majd leírja a medve kikísérését és búcsúztatását.

Az első fejezet végén, a Conclusiones szakaszban leírja a szerző, hogy századunkban Kannisto már 1905-ben megjegyzi, a medveünnepek ritkulóban vannak. Steinitzre is hivatkozik, aki 1935-ben járt az osztjakok között. Éppen akkor folyt a vita, hogyan viszonyuljon a szovjet kormányzat a medveünnepekhez. Ekkor még ez az ősi hagyomány elevenen élt az Ob vidékén, és a gazdag obi-ugor népköltészet és hitvilág jelentős része hozzá kapcsolódott. Nem tudták viszont összeegyeztetni a hivatalos ideológiával. (A közelmúltban Schmidt Éva finnugor kutató töltött viszonylag hosszú időt az obi-ugorok közt, de gyűjtése eredményeit nem tudta még közzétenni. Sok új információt várhatunk tőle.)

Itt (22-3) és korábban még (12-4) hivatkozik F. Bovina E. A. Alekszejenkóra, aki a ketek (régebbi nevükön a jenyiszjeji osztjakok) medvekultuszáról számol be. A ketek azonban nem az obi-ugorok egy távolabbra szakadt törzse, hanem egy — az obi-ugorokkal semmiféle genetikai vagy nyelvi kapcsolatban nem álló — paleoszibériai nép, amelynek nyelve egyes kutatók szerint a tibeto-kínai nyelvcsaládhoz tartozik. A ketek medvekultusza az általános medvetisztelet egyik fajtája, de csak annyira függ össze az obi-ugorokéval, mint az ajuké vagy a kanadai indiánoké.

A második fejezet tíz hosszabb-rövidebb medvének fordítását és magyarázatait közli. Közülük az első három osztják (Steinitz, Pápay, Reguly-Pápay), a további hét vulg (4-8. és 10. Kannisto, a 9. Munkácsi) gyűjtésekből való.

Az énekeket a szerző pontosan fordította (valószínűleg a magyar, illetve német fordítás alapján). Kommentárokkal kíséri az énekk fordításokat. Felhívja a figyelmet arra, hogy forrásai alapján a medvénekek a legrégebbi népköltészeti rétegbe tartoznak. Megemlíti a homályos helyeket, amelyek egyrészt a nyelvi tabukból, másrészt az improvizációból származhatnak. Az obi-ugoroknál ugyanis a medve testrészeinek, cselekvéseinek, a medvével kapcsolatos tárgyaknak különleges fedőnevek van. Az improvizáció pedig hagyományos elemekből, párhuzamokból és ismétlésekből áll. Ugyanaz az énekes nem tudja kétszer pontosan egyformán elénekelni ugyanazt az éneket.

Az első énekk fordítás üdvözlés és mentegetőzés (hogy a fegyvert orosz ember fia készítette). Az osztják ember pedig barátságosan házába fogadja és megvendégeli a medvét. A második ének a medve származásáról szól. A harmadik szinte folytatása a másodiknak. Itt említi meg a szerző, hogy a két exogám obi-ugor frátria közül az egyiknek a ló, a másiknak pedig medve a totem-állata. Utal a magyar fehér ló mondára. Itt foglalkozik a finnugor népek istenség-elnevezéseivel is.

A negyedik ének a medve emberi származására vonatkozik, az ötödik pedig földi életét énekl meg: bolyongásait az erdőben, élelemkereső útjait. A medve lerombolja az ember csürjeit, majd barlangot váj magának. Miközben téli álmát alussza, kutyás vadászok

megölik, megnyúzzák, bőrét kitömik, a faluba szállítják, medvetort ülnek. A kommentár bemutatja a medvetor „szaknyelvét”. A hatodik ének a medveünnep részletes leírása, a hetedik egy medveadász hősről szól, a nyolcadik és kilencedik pedig a medveadászokról. Egy kikísérő ének zárja a tanulmányt.

F. Bovini az obi-ugor néprajz, népköltészet és hitvilág egy érdekes fejezetét mutatja be olasz olvasóinak.

KÁLMÁN BÉLA

TARTALOM

BERTA ÁRPÁD: Török eredetű törzsneveink [Ungarische Stammesnamen türkischer Herkunft].....	3
VÉRTES EDIT: Pápay József osztják följegyzési és átírási módja [Joseph Pápay's Aufzeichnungs- und Transkriptionsweise des Ostjakischen].....	41
KECSKÉS ANDRÁS: Nyelvtudomány és verselmélet (Nyelvészeti megfontolások egy 19. századi magyar verselméletben) [Théorie linguistique et théorie de la versification].....	61

KISEBB KÖZLEMÉNYEK

RÉDEI KÁROLY: Szófejtések [Etymologien].....	83
KISS LAJOS: Huszonegy szlovák, szerbhorvát és kárpátukrán eredetű magyar tájszó [Einundzwanzig ungarische Dialektwörter slowakischer, serbokroatischer und karpatenukrainischer Herkunft].....	113
ZEMPLÉNYI VERA: Magyar és finn anaforák [Ungarische und finnische Anaphern].....	125
VILLÓ ILDIKÓ: A <i>-val/-vel</i> ragos határozó összefüggése az alannal és a tárggyal [The relationship between the adverb <i>VEL</i> , the subject and the direct object].....	139
KORNAI ANDRÁS – KÁLMÁN LÁSZLÓ: Nemzeti nyelv — nemzetközi tudomány [National language — international science].....	147
TARNÓCZY TAMÁS: A magyar zárréshangok képzése, elemzése és megértése [Formation, analysis and perception of Hungarian affricates].....	157
SUBOSITS ISTVÁN – GÖLLESZ VIKTOR: Bárczi Gusztáv munkásságának hatása a magyar fonetika fejlődésére [The influence of Gusztáv Bárczi's lifework on the progress of Hungarian phonetics].....	177

SZEMLE, ISMERTETÉSEK

KONTRA MIKLÓS – ALO RAUN: „Az emberi lét alapvető problémái nem nyelviek”.....	187
RÉDEI KÁROLY: Mikko Korhonen 1936–1991.....	199
SCHMIDT ÉVA: Julia Nyikolajevna Russzkaja 1917–1986.....	203
SCHMIDT ÉVA: Nyikolaj Ivanovics Tyerjoskin 1913–1986.....	204
MIKOLA TIBOR: K. Rédei: Uralisches Etymologisches Wörterbuch I.	207
BRADÉAN-EBINGER NELU: P. Hajdú – P. Domokos: Die uralischen Sprachen und Literaturen.....	209
KÁLMÁN BÉLA: G. Labádi: Unkarin fennougristiikan historia.....	211
VARGA JUDIT: A. Alhoniemi: Marin kieloppi.....	214
BERECZKI URMAS: R. Raag – H. Runblom (szerk.): Historia, språk, kultur.....	216
KÁLMÁN BÉLA: F.B. Lentini: Il culto dell'orso presso gli ugrici dell'Ob.....	219

A MAGYAR TUDOMÁNYOS AKADÉMIA NYELVTUDOMÁNYI INTÉZETÉNEK KIADVÁNYAI

LINGUISTICA – Series A – STUDIA ET DISSERTATIONES (új kutatási eredmények, konferenciák előadásai)

1. **BESZÉLT NYELVI TANULMÁNYOK**, szerk.: Kontra Miklós, 1988., 180 old., 70 Ft. (elfogyott)
2. Gósy Mária: **BESZÉDÉSZLELÉS**, 1989., 261 old., 95 Ft. (elfogyott)
3. **ÉLŐNYELVI TANULMÁNYOK**. Az MTA Nyelvtudományi Intézetében 1988. október 5-6-án rendezett élőnyelvi konferencia előadásai, szerk.: Balogh Lajos, Kontra Miklós, 1990., 228 old., 180 Ft.
4. Pajzs Júlia: **SZÁMÍTÓGÉP ÉS LEXIKOGRAFIA**, 1990., 83 old., 95 Ft.
5. Kontra Miklós: **FEJEZETEK A SOUTH BEND-I MAGYAR NYELVHASZNÁLATBÓL**, 1990., 188 old., 200 Ft.
6. Bánréti Zoltán: **NYELVTAN – KOMMUNIKÁCIÓ – IRODALOM TIZENÉVESEKNEK**. Alternatív képességfejlesztő program az általános iskolák felső tagozata számára — programleírás, 1990., 99 old., 95 Ft.
7. Kemény Gábor: **SZINDBÁD NYOMÁBAN**. Krúdy Gyula a kortársak között, 1991., 128 old., 140 Ft.
8. **NORMATUDAT – NYELVI NORMA**, szerk.: Kemény Gábor, 1992., 257 old., 170 Ft.
9. **TÁRSADALMI ÉS TERÜLETI VÁLTOZATOK A MAGYAR NYELVBEN**, szerk.: Kontra Miklós, 1992., 189 old., 200 Ft.
10. Elekfi László: **A MAGYAR HANGKAPCSOLÓDÁSOK FONETIKAI ÉS FONOLÓGIAI SZABÁLYAI**, 1992., 112 old., 150 Ft.
11. Zsilka János: **NYELVI RENDSZER – PALINTONIA**, 1993., 195 old. 290 Ft.
12. Kabán Annamária: **A MAGYAR TUDOMÁNYOS STÍLUS A KEZDETEKTŐL A FELVILÁGOSODÁS KORÁIG**, 1993., 132 old., 250 Ft.

LINGUISTICA – Series B – DOCUMENTA (nyelvi dokumentumok, szöveggyűjtemények, adattárak, további kutatások alapjául szolgáló források)

1. Sándor Csúcs, László Honti, Zsuzsa Salánki, Judit Varga: **STATISTIK DER URALISCHEN LAUTENTSPRECHUNGEN**, 1991., 250 old., 300 Ft.
2. **SZÖVEGGYŰJTEMÉNY A TÁJNYELVI VÁLTOZATOK KÖRÉBŐL**, szerk.: Balogh Lajos, 1993., 181 oldal, 274 Ft.

LINGUISTICA – Series C – RELATIONES (a nyelvtudomány neves művelőinek a Nyelvtudományi Intézetben meghívott előadóként tartott előadásainak szövege).

1. Kiefer Ferenc: **MODALITÁS**, 1990., 16 old., 25 Ft.
2. Wolfgang U. Dressler: **SPOKEN LANGUAGE – A Major Challenge to Linguistic Theory and Methodology**, 1990., 19 old., 30 Ft.
3. Fónagy Iván: **GONDOLATALAKZATOK, SZÖVEGSZERKEZET, GONDOLKODÁSI FORMÁK**, 1990., 44 old., 55 Ft.
4. Robert Ilson: **ASSEMBLING, ANALYSING AND USING A CORPUS OF AUTHENTIC LANGUAGE**, 1991., 54 old., 50 Ft.
5. Tarnóczy Tamás: **AZ EMBERI ÜZENETVÁLTÁSRÓL**, 1992., 55 old., 75 Ft.
6. Rácz Endre: **MONDATGRAMMATIKA ÉS SZÖVEGGRAMMATIKA**, 1992., 15 old., 40 Ft.

A fenti kiadványokon kívül a Nyelvtudományi Intézet gondozásában készült el:

- *A Régi magyar kódexek 10. száma: Szent Margit élete 1510* – A nyelvemlék hasonmása és betűhű átirata – bevezetéssel és jegyzetekkel, 1990., 512 old., 336 Ft.
- **VITKOVICS-KÓDEX 1525** – A nyelvemlék hasonmása és betűhű átirata, 1991., 300 old., 280 Ft.
- **A NYELVÉSZETRŐL – EGYES SZÁM ELSŐ SZEMÉLYBEN**, szerk.: Sz. Bakró-Nagy Marianne, Kontra Miklós, 1991., 267 old., 240 Ft.
- **TEMPORAL FACTORS IN SPEECH**, szerk.: Gósy Mária, 1991., 183 old., 300 Ft.
- **STUDIES IN SPOKEN LANGUAGES: ENGLISH, GERMAN, FINNO-UGRIC**, szerk.: Kontra Miklós, Váradi Tamás, 1991., 130 old., 200 Ft.
- **RÉDEI-FESTSCHRIFT**, szerk.: Pál Deréky, Timothy Riese, Sz. Bakró-Nagy Marianne, Hajdú Péter, 1992., 480 old. 1500 Ft
- **PAPERS IN COMPUTATIONAL LEXICOGRAPHY**, szerk.: Ferenc Kiefer, Gábor Kiss, Júlia Pajzs, 1992., 357 old. 450 Ft.
- **BESZÉDKUTATÁS. TANULMÁNYOK AZ ELMÉLETI ÉS AZ ALKALMAZOTT FONETIKA KÖRÉBŐL**, szerk.: Gósy Mária és Siptár Péter, 1993., 212 old. 270 Ft.
- **PAPERS IN THE THEORY OF GRAMMAR. (A grammatikai modell szerkezetének legújabb megközelítései!)**, szerk.: Bánréti Zoltán, szerzők: Kálmán László, Bródy Mihály, Bimbó Katalin, Bánréti Zoltán, Rebrus Péter, É. Kiss Katalin, Bende-Farkas Ágnes, Maleczki Márta, Alberti Gábor, Bartos Huba, Rádai Gábor, 1994., 289 old. 290 Ft.

A felsorolt kiadványok megrendelhetők levélben vagy telefonon, ill. megvásárolhatók az MTA Nyelvtudományi Intézetében:

MTA Nyelvtudományi Intézete
Budapest I. kerület
Színház utca 5-9.
1250 Budapest, Pf.: 19.
Tel.: 175-80-11
Fax: 115-14-18

**1994-BEN MEGJELENIK ELEKFI LÁSZLÓ SZERKESZTÉSÉBEN
A MAGYAR RAGOZÁSI SZÓTÁR**

A sokak által már korábban írásban is igényelt ragozási szótár kiadását és terjesztését a Nyelvtudományi Intézet felkérésére, közös kiadványként az AUKTOR kiadó vállalta. A 600 oldalas (és kb. 1000 Ft-ba kerülő) kiadvány bevezető részében táblázatszerűen megtalálhatók az igének és a főnévnek mindazok a ragos alakjai, melyek közvetlenül a szótári tőtől függnnek, de megvannak a melléknévre, a határozósókra és más szófajokra jellemző sajátos toldalékok és a ragozás esetleges korlátai vagy a ragozhatatlanság is. Az alapmintáktól eltérő, de bizonyos fajta szavakhoz szabályosan kapcsolható toldaléksorok rendszerezett táblázatai és a rájuk utaló kódjelek szintén megvannak azokról, amelyek mintájára több különböző szót ragozunk. A kivételes egyedi eltérések a címszó mellett vannak jelölve. Maga a címszóanyag lényegében azonos a Magyar értelmező kéziszótár címszavaival. Megrendelhető:

**a Magyar Tudományos Akadémia
Nyelvtudományi Intézetében
1250 Budapest, Pf.: 19.
Telefax: 115-14-18**

SZERZŐINK FIGYELMÉBE

A Nyelvtudományi Közlemények az uráli stúdiumok, az általános nyelvészet (nyelvelmélet, nyelvfilozófia, pszicho- és szociolingvisztika, nyelvtipológia, arealógia) és fonológia-fonetika területéről közöl cikkeket, tanulmányokat, ismertetéseket magyar nyelven, de indokolt esetben idegen (angol, francia, német, orosz) nyelven is. Szerzőinktől az alábbiakat kérjük:

1. A magyar nyelvű tanulmányokhoz mellékeljenek idegen nyelvű vagy idegen nyelvre fordítandó összefoglalást (ennek terjedelme az eredeti cikk terjedelmének 5%-át nem haladhatja meg), amelynek szintén tartalmaznia kell a tanulmány címét.

2. A közlésre szánt cikkeket mindenféle tipográfiai jelölés nélkül juttassák el szerkesztőségünkhöz. Kizárólag a nyelvi adatok kurzív szedésére (a nyelvi példák egyszeri egyenes és folyamatos aláhúzásával) és az értelmi kiemelés ritkított szedésére (szaggatott aláhúzással) tehetnek javaslatot a szerzők. Kapitálchen, félkövér stb. jelöléseket nem fogadunk el.

3. Kérjük, hogy a folyóiratok kötetszámát arab számokkal jelöljék a szerzők. A kötetszám és a lapszám közé tegyenek kettőspontot.

4. Kézírt betoldásokat ne alkalmazzanak a gépiratban, az esetleges cirill betűs adatokat, idézeteket stb. cirill géppel írják be, s egy oldalra 30 sornál több szöveget ne gépeltessenek (egy sorban 60 leütés).

5. A fenti feltételeknek meg nem felelő kéziratokat nem fogadjuk el.

6. A szerzők választhatnak a hagyományos jegyzetelési eljárás és az újabban szokásos irodalmi hivatkozás rendszere (szerző, évszám, lapszám) között, mindkettőt elfogadjuk, de az utóbbit preferáljuk.

A Nyelvtudományi Közlemények lapgazdája 1990-től a Magyar Tudományos Akadémia Nyelvtudományi Intézete. Mivel az Intézet a terjesztést is magára vállalta, a folyóirat a szerkesztőség címén:

A Magyar Tudományos Akadémia
Nyelvtudományi Intézete
1014 Budapest I., Színház u. 3-5. I. em.
1250 Budapest Pf. 19.

rendelhető és vásárolható meg.

Számlaszám: MNB 232-90173-1738.

Egy kötet ára 300 Ft, illetőleg külföldre küldve 10 \$.

From 1990 on, Nyelvtudományi Közlemények is going to be published by the Research Institute for Linguistics of the Hungarian Academy of Sciences. It will also be circulated by the institute; it can be ordered and bought at the following address:

A Magyar Tudományos Akadémia
Nyelvtudományi Intézete
Budapest 1250, Pf. 19.
Hungary

Bank account number at Magyar Nemzeti Bank (Hungarian National Bank)
232-90173-1738.

A single volume costs 300 HUF; when mailed abroad (mailing costs included) 10 \$.

Ára: 300 Ft

ISSN 0029-6791

MTA NYELVTUDOMÁNYI INTÉZETE, BUDAPEST