

FÜREDI HISTÓRIA

HELYTÖRTÉNETI FOLYÓIRAT

II. ÉVFOLYAM 3. SZÁM

3.

2002.



Protiwinsky Ferenc festménye



Felelős szerkesztő:
ELEK MIKLÓS

Szerkesztőbizottság:
BAÁN BEÁTA, DR. DIBUSZ LÁSZLÓ,
NÉMETH ÁKOSNÉ

Kiadja
az Aranyhíd Kulturális Szolgáltató Intézet
és a Balatonfüredi Helytörténeti Egyesület

Felelős kiadók:
PROF.DR. HORVÁTH MIHÁLY elnök,
SÁRKÖZINÉ SÁROVITS HAJNALKA
igazgató

A folyóirat a budapesti Csokonai Művelődési
Központ, a Balatoni Szövetség, a Balatonfüredi
Polgármesteri Hivatal és a Veszprém Megye
Kultúrájáért Közalapítvány támogatásával
jelent meg.

Nyomdai előkészítés:
TÓTH-BENCZE TAMÁS

Ára: 200,- Ft

A folyóiratot az egyesületi tagok
tagilletményként kapják.

A folyóiratot árusító helyek: Városi Könyvtár,
Helytörténeti Gyűjtemény, Kossuth utcai,
Rendelőintézet, Köztársaság utcai, Szívkörházi
könyvesboltok, Vasútállomási ajándékbolt.

A címlapon:
A pecsétnyomat rekonstrukciója
PÁLFFY KÁROLY grafikusművész munkája
PROTIWINSKY FERENC festménye
(Nagy Kristóf felvétele)

A hátlapon:
A SOMOGYI család címere

A belső borítón:
Képeslapok a fürdőház (hidegfürdő) épületéről
(Helytörténeti Gyűjtemény)

ISSN 1587-9399

Számítógépes szerkesztés:
M. Kuzma Angéla

Nyomás:
Csokonai Művelődési Központ
Budapest

TARTALOM:

Somogyi Zsigmond:
A FÜREDI SOMOGYIAK
HISTÓRIÁJA 2. oldal

Katona Csaba:
TŰZVÉSZEK BALATONFÜREDEN
A 19. SZÁZAD ELSŐ FELÉBEN 9. oldal

Varga Lászlóné:
A BALATONFÜREDI REFORMÁTUS
TEMETŐ SÍRJELEI A 18. SZÁZAD
VÉGÉTŐL 1920-IG III. (befejező) rész ... 13. oldal

Vaszary Pál:
EMLÉKEK A RÉGI FÜRDŐHÁZRÓL ... 25. oldal

Z. Karkovány Judit:
BALATONFÜRED FESTŐJE –
PROTIWINSKY FERENC
(Második nekifutás) 28. oldal

Baán Beáta:
A KÉK KÁPOLNÁTÓL
A PIROS TEMPLOMIG
Mementó: Baán László 1888-1978 31. oldal

ÚJ SZERZEMÉNYEK 35. oldal

KÖSZÖNETNYILVÁNÍTÁS 36. oldal

Köszönjük a szerzőknek, alkotóknak, hogy
lemondtak tiszteletdíjukról, szerzői jogdíjukról.

Szerzőink:

Baán Beáta
népművelő
Balatonfüred

Varga Lászlóné
ny. kertészmérnök
Budapest

Katona Csaba
levéltáros
Budapest

dr. Vaszary Pál
ny. főiskolai tanár
Balatonfüred

Somogyi Zsigmond
villamosipari technikus
Balatonfüred

Z. Karkovány Judit
középiskolai tanár
Budapest

SOMOGYI ZSIGMOND

A FÜREDI SOMOGYIAK HISTÓRIÁJA

Bevezetéként szeretném tisztázni: E sorok írója egy a Somogyiak közül, nem tudományos kutató és tévedhet.

Mivel a füredi Somogyiak négy évszázados „historiájáról” van szó, rengeteg az érintett. Többen is foglalkoztak már e témával, köszönet érte, és továbbra is köszönettel fogadnék minden segítséget. A kutatás 1726-tól aránylag könnyű volt, mert bepillantást nyerhettem a Balatonfüredi Református Egyház anyakönyveibe. Köszönöm Miklós Ferenc lelkész Úrnak a lehetőséget. Utána következtek a temetők, Zákonyi Ferenc könyvei, rokonok, ismerősök és a „Füredi öregek”. Egy kis fantáziával sikerült egyeztetni az adatokat.

Az 1600-as évektől már nehezebb volt, mert az adatok elég hiányosak. Nem voltak anyakönyvek, a feleségek nevei nem szerepeltek. A tihanyi apátság és a tihanyi vár elszámolási könyveiben, naplóiban bukkantam Somogyi nevekre, pl. 1580. Somogyi Lőrinc tihanyi gyalogos katona, 1625. Somogyi Benedek siskei nemes, 1633.

Somogyi János tihanyi várkapitány volt. Fiai: Miklós és István, akiknek nagy birtokuk volt Szárszótól egészen Udvariig. Könyvekben találkoztam még az alábbi nevekkal, lehet köztük testvér, apafia kapcsolat.

- 1605. Somogyi Gergely
- 1608. János
- 1614. György, Ferenc
- 1626. István
- 1632. András
- 1646. Gábor
- 1659. Péter, János,
Mihály, István,
Gergely
- 1696. Ádám, Péter

Ők ekkor már itt éltek Füreden, nemesek voltak, mert nevük egyetlen adózással összefüggő írásban sem szerepelt, ellentétben a jobbágyokéval (Bertók, Kutasi, Bedegi stb.).

A török időkben Füred nagyon elnéptelenedett. Néhány család tengődött itt, a tihanyi apátság jobbágyaként.

Akkor honnan kerültek ide a Somogyiak?

Birtokomban van az 1903-ban másolt hiteles nemesi oklevél (kutyabőr, armális) másolata, a nemesi címer, és a pecsét. Ez a nemesi oklevél, elég ka-

landos úton jutott a megfelelő helyére: ugyanis az 1980-as években az egyik Somogyi atyafi majdnem dobot csináltatott belőle, csak a készítő lelkiismerete mentette meg. 1659. szeptember 27-én, a Pozsonyban kiállított nemesi oklevélben ad kiváltságokat és birtokokat Füreden Somogyi Péter és testvérei, János és Mihály valamint leszármazottaik részére I. Lipót király. Természetesen ez a nemesi oklevél latinul íródott. Hála Gyűrű Géza pápai prelátus Úr segítségének, a hosszadalmas, cikornyás szövegből kibontakozott az adomány oka: hűség, helytállás és vitézség a csatákban.

Az okmányt hitelesítették a jelenlévő főpapok és főurak. Ebben az időben jöhettek még máshonnan is Somogyiak, Somodiak, vagy Somodgyiak, mert a veszprémi Káptalan adásvételi szerződéseiben még ilyen nevek találhatók. Én úgy gondolom, nem azért Somogyi a név, mert Somogyból származnak.

Található azonban a zalaegerszegi Levéltárban is több nemesi bizonylat. Az 1700-as évek elején bizonyítani kellett a nemességet. Az 1659-es címeres levél bemutatásával igazolták nemességüket 1715-ben Somogyi István és testvérei, Péter és Gergely, 1754-ben János, István, Ferenc.

A 18. században aztán hihetetlenül megnőtt a Somogyi nevének száma. Akkor a családok 5-10 gyermekesek voltak. Persze ebben nagy szerepe volt az óriási gyermekhalandóságnak is. Ebben az időben a Somogyi családok száma már kb. 45 körül lehetett. Az anyakönyv szerint pl. 1750-1800-ig 40 Somogyi férfi esküdött örök hűséget párjának. Református vallásúak voltak. Az 1600-as években a reformációt hozták magukkal, az üldöztetés az összetartás megerősítette őket.

A 19. században, a reformkorban a sokasodás, a fejlődés tovább fokozódott. Ebben a században a Somogyi családok száma úgy 60-ra tehető. Pl. 1800-1900-ig 45 Somogyi nevű férfi házasodott. 1800-1880-ig úgy 50 Somogyinét számoltam össze. Az 1812. évi megyegyűlésen 22 Somogyi nevű nemes és agilis vett részt Füredről. A füredi reformátusok új templomot építettek 1826-29-ig nemes Somogyi Károly építető kurátor vezetésével. Az adományok 10% -át a Somogyi családok adták. A föld akkor még eltartotta és itt tartotta az embereket, persze sok munka árán. A Somogyi családokon belül elég sok volt a birtokházaság. A

többgyermekes családok gyermekei tanárok, ügyvédek, papok, katonák lettek. Végig lakták az egész utcát (pl. a mai Somogyi utcát). Ma is álló, szép házakat építettek, a falu életében, irányításában nagy szerepet tölthettek be, előjárókat adtak, munkalehetőséget teremtettek. A század viharai őket is megtépták. Sokan meghaltak az 1849-es rettenetes kolera-járványban, közöttük ükapám, ükanyám és két gyermekük; Károly dédapám és testvére, Imre vészelte át a járványt. Túljutottak a filoxéravészen is és átléptek a 20. századba. Megváltozott a világ. Világháborúk dúltak, kommunista diktatúrák, államosítások, kuláküldözések, idegen megszállás nyomorította az embereket. A földeket elvették, és a gazdaságokat tönkretették. Az iparosodás nem fejlődött ki lényegesen. Megtörténik sajnos a Somogyi családokkal is az, ami az Árpád-házi királyokkal történt, 300 év után: kihalunk. Szétszéledtünk, elmenekültünk a világ szinte minden tájára. Az én gyermekeim, unokáim, sem élnek már Füreden. Egy ekkora város csak idegenforgalomból ma már itt nem

tud létezni, megélni. A fiatalok elmennek, itt nincsen perspektívájuk. Globalizálódunk és elfelejtjük őseinket, akik azért éltek, hogy mi élhessünk.

Szinte utolsó mohikánként próbáltam a családfákat összeállítani. Az összes, itt élt Somogyi családtól nagyon nehéz, de ha utódaik tudnak segíteni, szívesen megcsinálom. Most csak az én családfám, a templomépítő Kurátor Somogyi Károly és a Béni Somogyiak családfáját készítettem el. Valamikor annyi Somogyi család élt Füreden, hogy bizonyos előneveket, ragadványneveket alkalmaztak megkülönböztetésükre, pl. Béni, Közép, Butéliás, Bolond, András, Bajszos, Báró, stb. Somogyi.

Az én családomban az anyai és a nagyanyai ág is Somogyi, így három családfát készítettem: apait, anyait és a nagyanyait. Kuriózum a családban, hogy anyai ágon lévő dédapám, Somogyi Zsigmond Füredről Őcs községbe nősült. Anyám, Somogyi Karolin pedig onnan jött vissza férjhez apámhoz, Somogyi Gézához. Nagyszüleim, Somogyi Vilma és férje Somogyi Károly mindketten fürediek voltak!

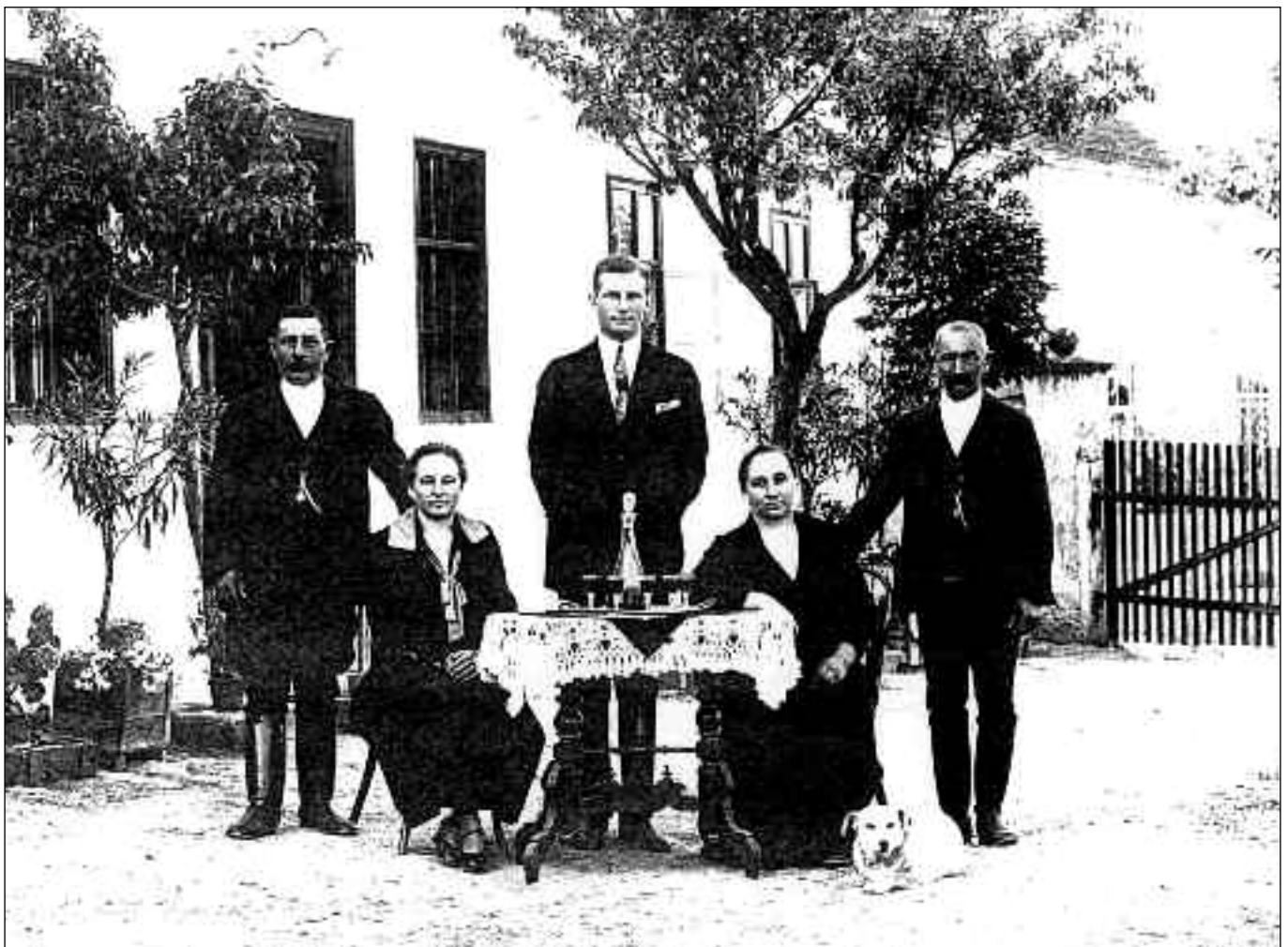

Horváth Zsigmond és felesége Somogyi Zsófia, német cseregyerek, Somogyi Károly és felesége Somogyi Vilma (fénykép 1925-ből)

Somogyi család levezármási táblázata (apám családfája)

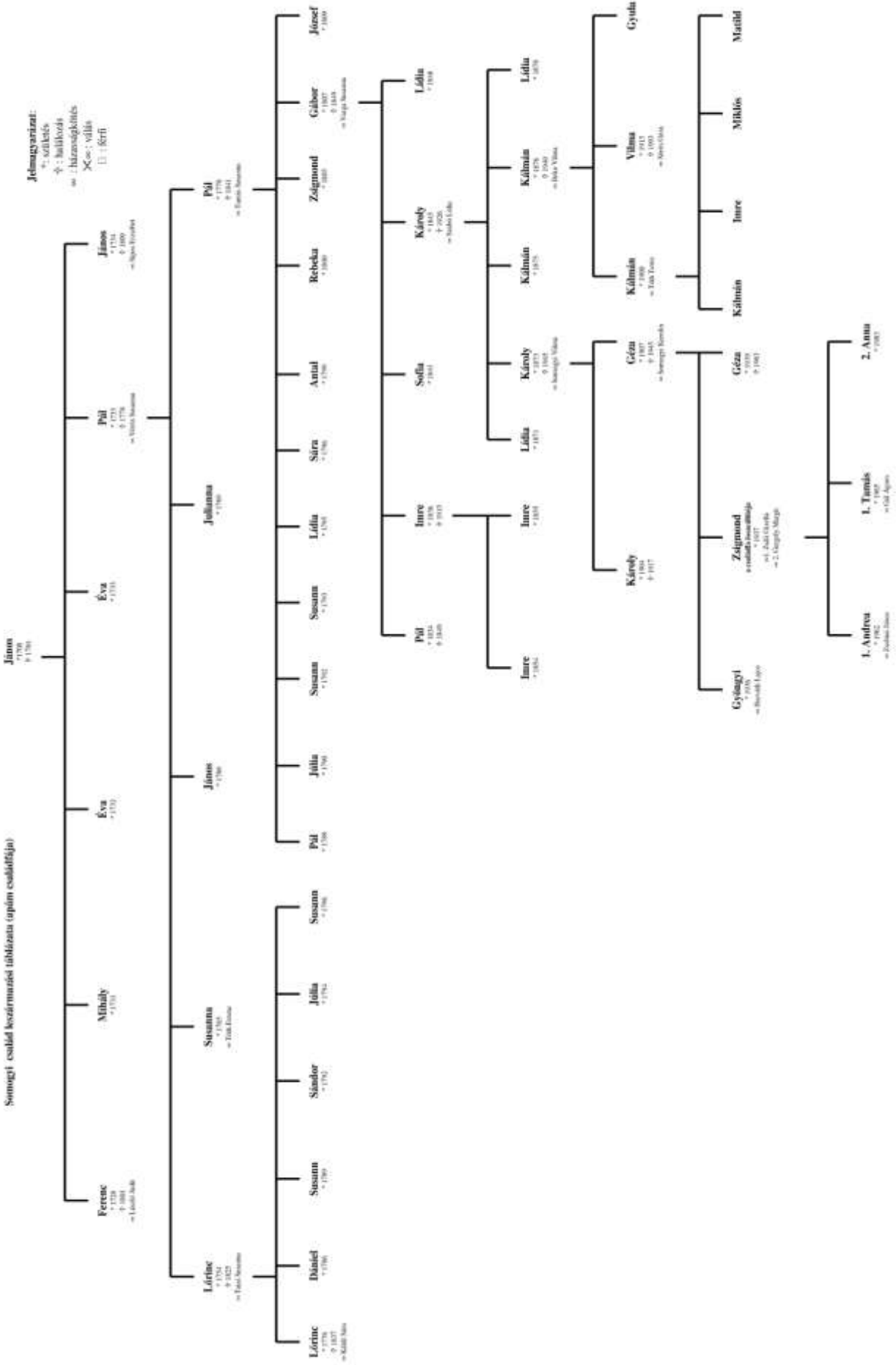

Somogyi család levéltári táblázata (nagyanyám családja)

Jelmagyarázat:
 ♀ : nő
 ♂ : férfi
 ♀ : házastárs
 ✕ : házasságkötés
 □ : férfi

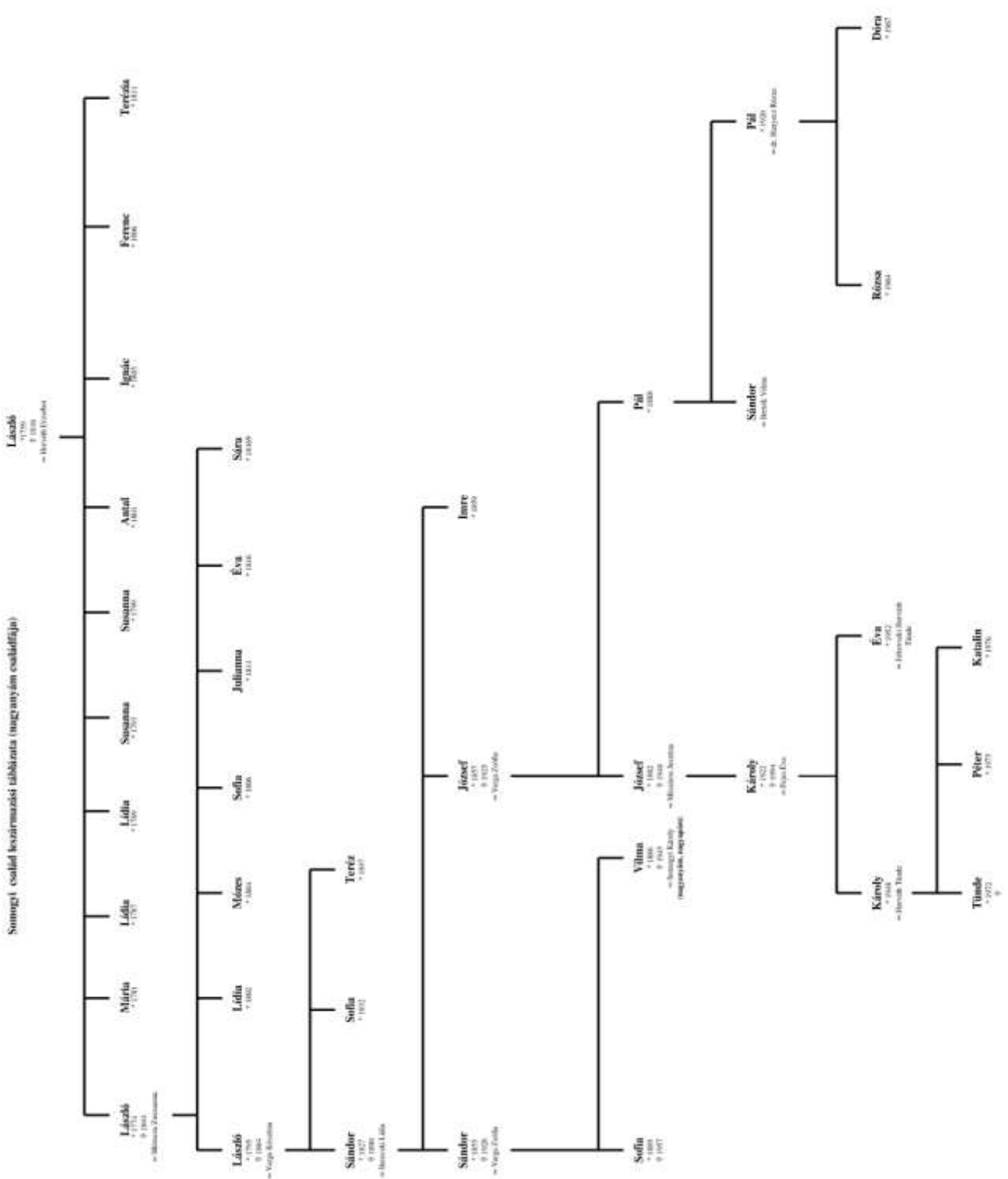

A templomépítő kureátor Somogyi család leszármazási táblázata

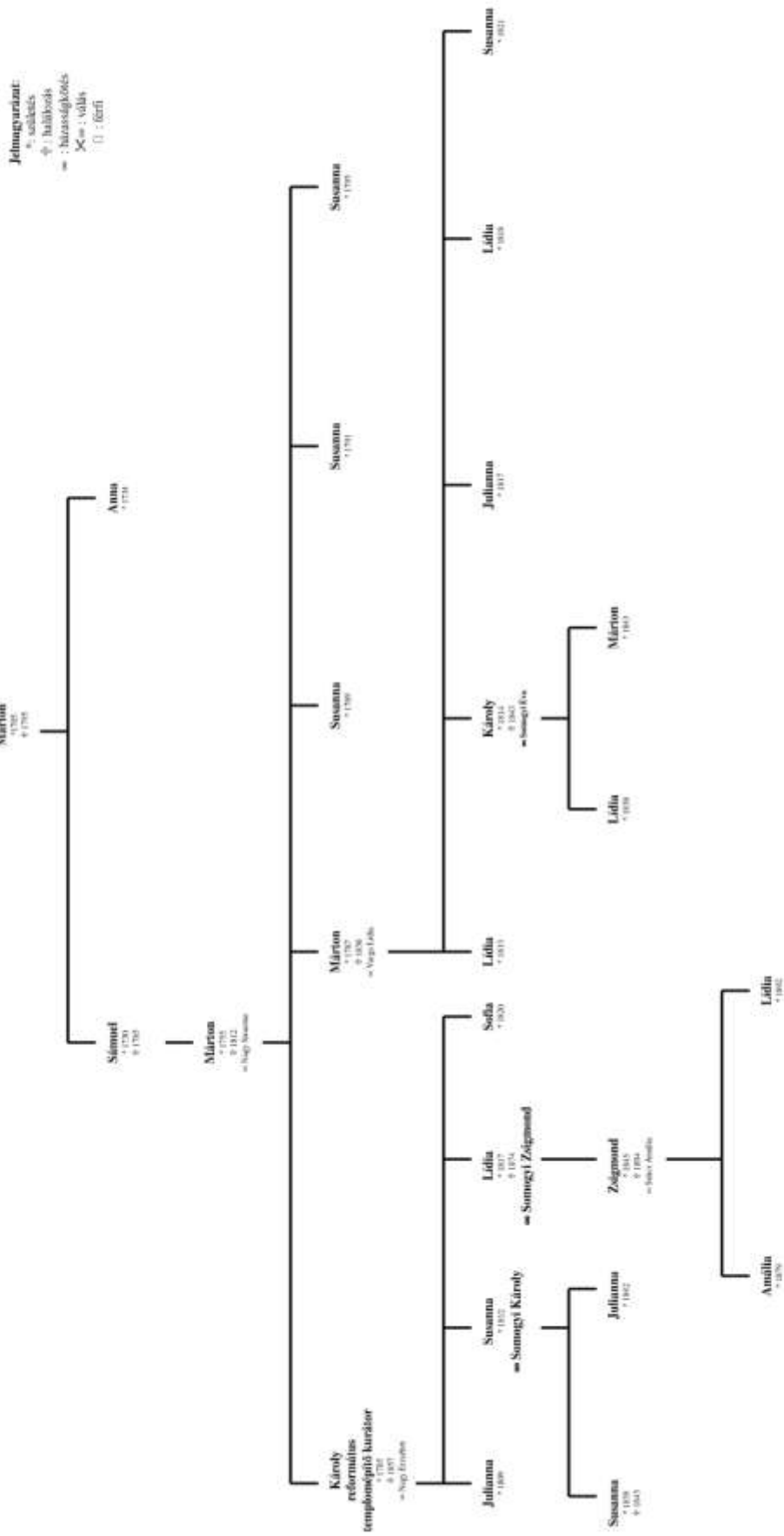

Béni Szonogy család leírarműzsef táblázata

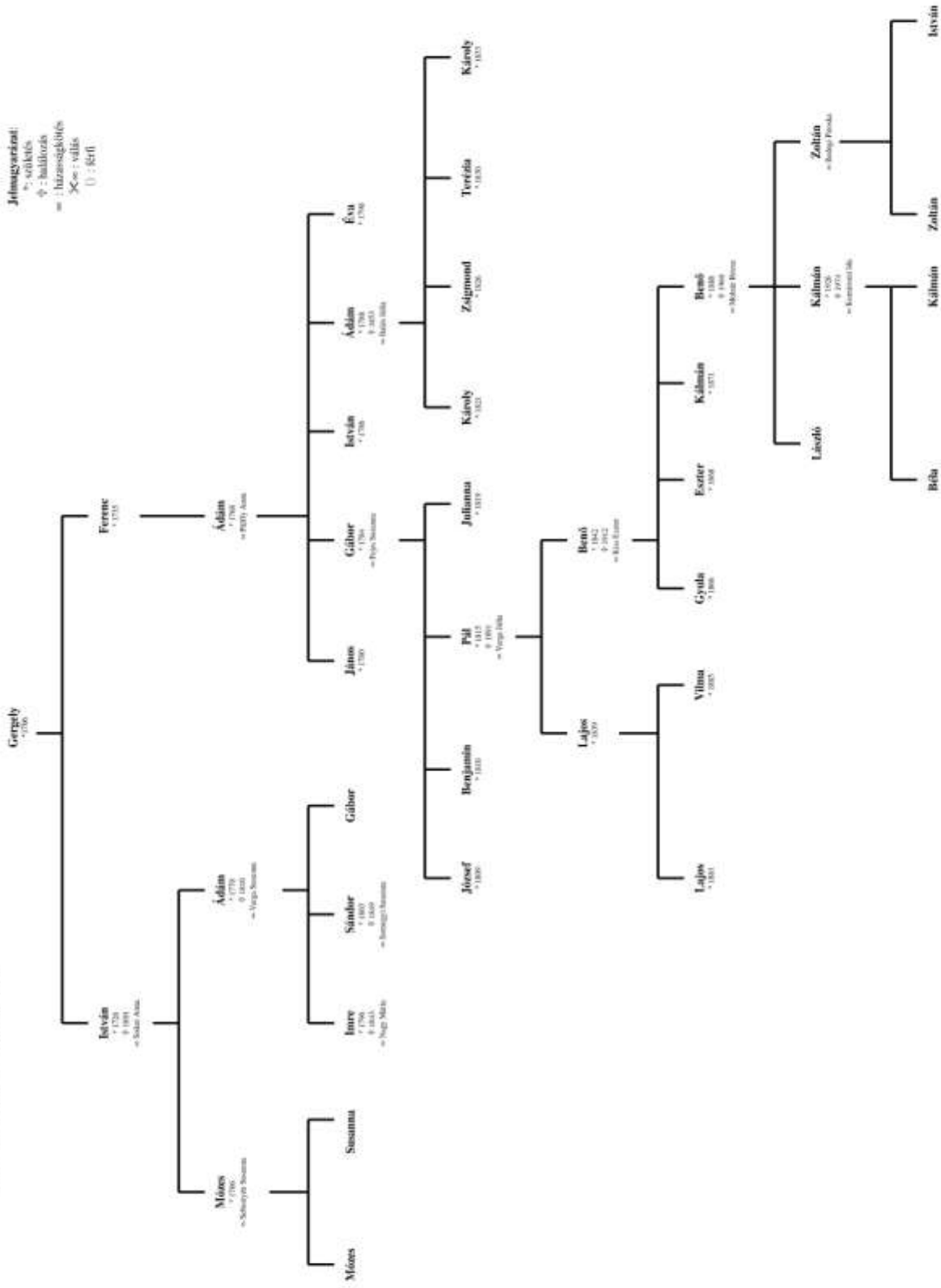

KATONA CSABA

TŰZVÉSZEK BALATONFÜREDEN A 19. SZÁZAD ELSŐ FELÉBEN

Kisfaludy Károly népszerű almanachja, az Aurora lapjain Kultsár István a következőképp méltatta Balatonfüred fürdőjét 1822-ben: „Savanyú-vizeink olly bőséggel vannak, hogy azoknak sokaságát-é, vagy hathatóságát inkább tsudáljuk? méltán kételkedhetünk. Ezek között a Füredi elsőséget érdemel: mert Savanyú-vize orvos erejére nézve akármellyikkel

vetekedhetik: Vidékének tsuda szépsége pedig mindnyáját felülmúlja.

Úgy, hogy azt nem csak Hazánk: hanem egész Európa ritkaságának mondhatjuk.” Még ha

ezekben a szavakban akad is némi jóindulatú elfogultság, az tény, hogy a füredi fürdő ekkoriban már csakugyan az ország egyik legkevesetebbet fűrdőhelye volt, amelyet gyógyhatása mellett mindinkább

keresnek fel szórakozási célokkal is a vendégek, e tekintetben pedig csakugyan kiemelten fontos szerep jutott a szép tájnak, Tihany, a festői hegyek és várromok közelségének, valamint magának, a Balatonnak.

Füred a reformkort és 1848–49-et követően is megőrizte rangját a magyarországi fürdők között, majd az Osztrák–Magyar Monarchia létrejötte után is az egyik legnépszerűbb fűrdőhely maradt az országon belül, holott ekkorra – a közlekedés fejlődése, a vasútvonalak kiépülése révén – már mind könnyebben elérhetőek voltak a nagyhírű ausztriai (Bad Ischl, Baden bei Wien, Bad Gastein) és csehországi (Karlsbad, Marienbad, Franzensbad) fűrdőhelyek is. Történt mindez annak ellenére, hogy a bencés apátság tulajdonában lévő füredi fűrdőtelepet a 19. század első felében két ízben is nagy tűzvész pusztította. Meglepő módon azonban ezek az egyébként szomorú tüzesetek még elő is segítették a füredi fűrdő fejlődését. Hogy ezt a látszólagos ellentmondást feloldhassuk, érdemes részletekbe menni megismerni ennek a két tüzesetnek a keletkezését, de legfőbbképpen következményeit.

Maga a Savanyúvíznek nevezett fűrdőtelep a 19. század elején még teljesen különállt a tőle északabb-

ra fekvő falutól, Fűredtől. A fűrdőtelep közvetlenül a vízparton helyezkedett el és lényegében azonos volt a jelenlegi központtal, a Gyógy térrel, akkori nevén a sétatérrel. Ennek északi oldalát a Kisfaludy Sándor kezdeményezésére épült színház¹ zárta le. A tér keleti részét foglalta el az Ő-fűrdőház, amelyben a kádas fűrdők voltak s szállást is lehetett benne kapni. A

nyugati oldalán magasodott a Nagyvendéglő épülete, mellette a Postaház, ezektől délebbre az emeletes Horváthház, az országos hírnévre szert tett Annabálok színhelye. A tér Balatonra néző déli részét korábban az úgynevezett alsó-traktérház zárta le. Mivel kedvezőtlen fekvése révén takarta a kilátást a Balatonra, tervbe volt véve lebontása.²



A fűrdő tulajdonosa a tihanyi bencés apátság volt, így mindenkori fejlesztése jelentősen függött az apát, valamint a pannonhalmi főapát személyétől. Szerencsére a bencések jó érzékkel figyeltek fel a fűrdőtelep fejlesztésében rejlő lehetőségekre (Lécs Ágoston tihanyi apát volt az, aki először készítettet kütházat – még fából – az egyik forrás fölé: „A nevezett apát 1743. körül a források egyikét oduba foglaltatá, közelében fabódét emeltetett, s a környéket valamennyire kicsinosította.”), így Füred viszonylag egyenletes fejlődés közepette őrizhette meg rangját több, mint egy évszázadon át.

Az 1820-as évek elején némiképp nagyobb lendülettel indult meg a fűrdő fejlesztése, ezt példázza a már említett balatoni hidegfűrdő létrejötte, de szintén 1822-ben hoztak létre Fűreden egy kórházat is, amely a fűrdőn megbetegedett szegények gyógyítását szolgálta 400 forint alaptőkével, amelynek kamatai fedezték a gyógykezelések költségeit. Ezt az ígéretesnek tűnő fejlődést törte derékba az a tűzvész, amely 1826. augusztus 15-én tört ki és gyakorlatilag az egész fűrdőtelepet elhamvasztotta.

A fűrdőtelep szomszédságában fekvő Esterházy-birtokon állt egy kocsmáépület. A tűz itt ütött ki:

„... a határt tevő kő fala kerítése mellé s a Tihanyi istállók tü szomszédságában a köz nép számára építet kortsma ház elég szomorú valósággal és tapasztalással tanította legyen azt: az Intéző Apát Urnak mely nagy kárára történt legyen az említet kortsma háznak a határt szélhez az istálló szomszédságában volt építtetése, a midőn tudni illik, nem említvén azt, hogy az Uradalomnak közönséges felelet terhe alatt álló Árendássaink jövedelme az által nevezetessen csonkult, hanem a mi legsajnálatosabb, azon fellyül közelebb lefolyt 1826k Esztendei Augusztus hónap 15-én éjféltkor onnét tűz támadván, annak lángjai tüstént a szomszéd istállókra általtsaptak, – és ezeket, azután a Ferdő emeletes háznak, még is a közepső kútnak tetejét, – más részül, egy másik emeletes házat, a többi távulabb levő istállókat, Fészeket, az egész Alsó Traktér házat, hajduk lakásával együtt hamuvá tették, és Harmincz ezer forintokkal ki nem pótolható károkat okoztak.”

Hogy magát a tüzet konkrétan mi okozta, sajnos nem tudjuk pontosan. Az biztos, hogy fészke az Esterházy-birtok területén lévő kocsma volt, ahonnan a lángok gyorsan tovaterjedtek az előregedett istállókön keresztül a fürdőépületekre is. Leginkább a Gyógy tér déli részén álló ún. alsó traktérház szenvedett súlyos károkat. Ugyanakkor szerencse, hogy dacára annak, hogy a tűz éjjel tört ki és az egész fürdőtelepre kiterjedt, emberéletben nem esett kár. Ez valószínűleg jórészt annak volt köszönhető, hogy augusztus a 19. század első felében még utóidénynek számított, így igencsak kevesen tartózkodtak a fürdőépületekben.

A tűz a tihanyi apátságnak tetemes anyagi kárt okozott, ráadásul az apátságot sürgette a tűzkár mielőbbi helyreállítása a következő évi fürdőidény

várható bevétele okán. Horváth Pál tihanyi apát kérelmére Rosos Pál és Somogyi Ádám, Zala megye tisztviselői levélben keresték meg Esterházy Miklóst, a füredi Esterházy-birtok akkori urát, amikor híre ment, hogy a leégett kocsmát az eredeti helyén újra felépíteni szándékozik: „Fő Tisztelendő Tihanyi fen neveztt Apát Ur törvényesen értesíti, s tilalmaztattya az itt sokszor tiszteltt Méltóságos Grófot a végett, és arrul, hogy ezen taval épültt, és elégett kortsma házat, honnét a Tűz támadott az előbbi helyére ujja ismét fel ne építhesse – ellenekező esetre az okozott, s okozandó minden károkra jelen Ellenmondása mellett ezeknek kerestére s kérdésbeli kortsma háznak eldöntésére nézve annak uttyára minden tartandóit fenntartja.”

Ennek a megyei felszólításnak semmiféle hatása nem volt, a leégett kocsmá hamarosan újra felépült eredeti helyén, ráadásul ezúttal nem is zsindeley fedte a tetejét, mint korábban, hanem nád. Az apátság ekkor Zala megye közgyűléséhez fordult a kocsmá ügyében, arra kérve a közgyűlést, hogy a dologról magát Miklós grófot értesítsék, aki ezidőtájt Itáliában időzve, valószínűleg mit sem tudott a Füreden történekről és csupán uradalmi tisztviselői azok, akik nem teljesítik az apát kérését: „... azt feltenni sem lehetne, hogy a veszedelemnek tudtára esése után a Birói Intés, és letilalmazás ellenére ezen paraszt kortsma háznak ujabb felépíttetése az Ő tudtával történt volna, s így reményleni méltán lehetne, hogy ha kivált egy Vármegyei Közönség a környülállásoknak őszinte előterjesztésével Magát a Tisztelt Gróffnál egyenessen Magánál közben vetné, az ebbéli tsekély jövedelmét a köz jótekinetéből bizonyossan feláldozná!”

Az apátság ügyében azonban a vármegye nem járt el, az új kocsmá háborítatlanul működött tovább, szerencsére azonban több veszedelem nem származott onnan a fürdőtelepre. A tűz okozta károkat az apátság több mint 32 000 forintnyi költséggel állíttatta helyre oly módon, hogy a megrongálódott épületeket helyrehozatta, a teljesen leégett istállókat újra felépíttette (tervezőjük Lechner Mátyás volt), egyedül a leginkább károsodott, a Gyógy teret dél felől lezáró s így a tóra való szabad kilátást akadályozó alsó traktérházat nem újították fel. Ennek az épületnek a lebontását célszerűtlen helyzete miatt már az

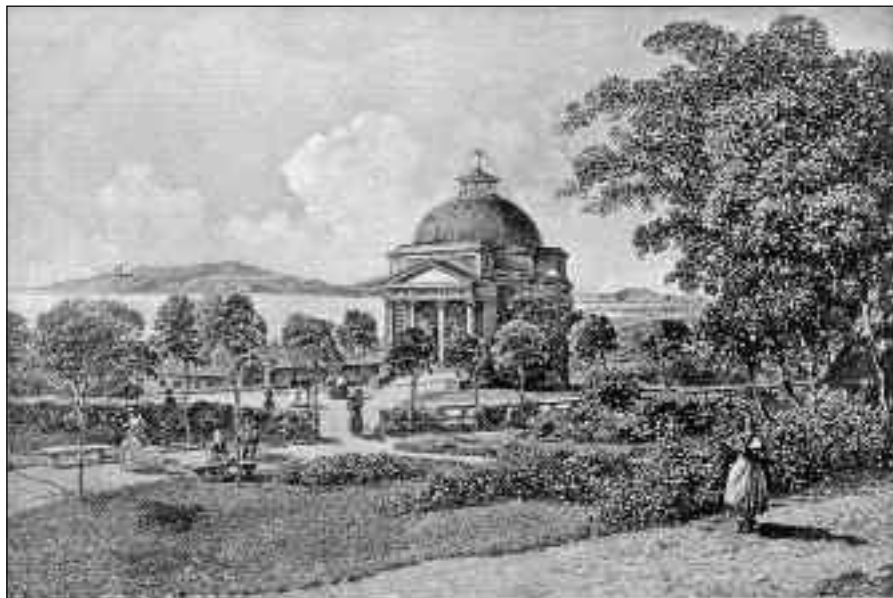

1821-ben Füreden járt József nádor is javasolta és a bontás terve azóta húzódott. Ily módon a tűz bizonyos értelemben hasznára is volt a fürdőnek, mivel meggyorsította az amúgyis elkerülhetetlen felújítások, változtatások elvégzését. Az alsó traktérház helyett a Posta-háztól nyugatra építettek fel egy 16 szobás épületet, amely teljesen átvette az alsó traktérház funkcióját.

Az ezt követő néhány év további felújításokkal telt el. Füred közben új épülettel is gazdagodott, amely észak felől zárta le a fürdőtelep központját: ez volt a Kisfaludy Sándor kezdeményezésére létrejött színház, a Dunántúl első kőszínháza, melyet 1831. július 3-án avattak fel. A színház – Kisfaludy akarátának megfelelően – csak magyar nyelven adott elő, ez is tovább növelte vonzerejét. A felélénkítő fürdőéletet azonban 1834-ben újabb tűzvész zavarta meg.

A tűz fészke ezúttal a Horváth-ház volt. A ház akkori tulajdonosa, Szentgyörgyi Horváth Ágoston Anna lányának névnapját bállal készült megünnepelni július 26-án: ez volt a nem is sokkal később olyannyira híressé vált Anna-bál (az elsőt 1825-ben tartották). A tűz kitörésének idejét nem lehet pontosan meghatározni, mivel az utólag felvett jegyzőkönyvben július 18-a szerepel dátumként, ez a dátum azonban többszöri módosítás után került az iratra. Valószínűbb, hogy a tűz az Anna-bál napján, július 26-án tört ki. A tüzet egyértelműen emberi figyelmetlenség okozta. A konyhában a főszakács éppen a fánkot igyekezett kisütetni, azonban a tészta alatt a tűz sehogy sem akart kellőképpen égni, ezért a szakács a zsírosüstből zsírt loccsantott a kialvófélben lévő lángok közé. A tűz ekkor végigfutott a zsíron és meggyújtotta az üstöt, amit a megrémült szakács kiejtett a kezéből, az égő zsír pedig szétfolyt és lánggra lobbantott maga körül mindent. A tűz villámgyorsan terjedt, hamarosan a folyosók is lángban álltak és a Horváth-házban tartózkodó számtalan vendég zöme bent rekedt az emeleti nagyteremben (a Horváth-ház akkor még csak egyemeletes épület volt), ahonnan a lángok miatt képtelenség volt kitörni. Az így a házba szorult embereknek nem volt más választásuk, mint az ablakon át kiugrani az emeletről: „*A szolgák lihegve kapkodták össze a még éppen maradt derékaljakat és pihevánkosokat, de az úri családok ifjai is cipelték mindenfelől és az első emeleti erkélyről ledobálták a Gyógy-térre, azután rájuk ugráltak ifjak-vének.*” Meglehető módon – és szerencsére – emberéletben ezúttal nem esett kár, a tüzet azonban képtelenség volt megfékezni. Rövid idő alatt kicsapott a Hor-

váth-ház tetejére és mivel aznap heves szélroham is volt, hamarosan lángban állt a Horváth-házat környező többi épület is. Lánggra lobbant előbb a Posta-ház (ami egyébként a nyári idényre Pestről Füredre érkező prostituáltak szálláshelye volt leginkább), majd rögtön utána a Nagyvendéglő is, azt követően pedig az Ó-fürdőház, vagyis a színház kivételével tűzbe borult az egész fürdőtelep. A színház szerencsés megmenekülését az tette lehetővé, hogy viszonylag távolabb állt a Horváth-háztól és így az első pánik elülte után maradt némi idő felkészülni a tüztől való megóvására. Ebben épp a színészek vittek a főszerepet, az akkor éppen Füreden játszó neves színész és igazgató, Komlóssy Ferenc társulata, amint azt Kisfaludy Sándor egy levele is igazolja: „*Most alázatosan bejelentem [...] Komlóssy' társaságának majd nem legfőbb érdemét, mellyet ez magának a' Füredi Színház mellett szerzett, melly valóban megismerésre való méltó. Midőn 1834 diki Julius végén a Füredi Savanyú víznél, az akkori nagy hévségben majd nem minden épület a' tűzvésznek oly sebesen martalékjává lőn, hogy a' szobák-ból is sok vendégnek csak az ablakokon kellett 's lehetett menekedni, és a Játékszínt is a' tűz jobbról balról már körül fogta: egyedül Komlóssy' társaságának köszönheti a' Színháznak megmentését: mert ennek férfi tagjai minden ruhabeli házi bútoraitak vízbe mártván, azokkal a Színház fedelét betakarták 's magok mind a háztetőn felosztva 's elhelyezkedve, bátor s' gyors kezekkel olták 's nyomák-el a levegőben oda reppentt tűznek lebejeit és szikrájait, azon vízzel, mellyet a' színésznők hasonló bátorsággal és szorgalommal hordának nekik. Ezt (magam akkor ott nem lévén) sok jelen voltaktól hallottam: kiknek idejök lehetett a nagy zűrzavarban történetekre figyelmezhetni: de különösen 's név szerint a' svécziái követségi Titoknok Philippsberg Eugén úrtól, ki, bútorának egy részét bennégett szobájában elvesztvén, tanúja volt a' Színház tüzoltói fáradhatatlan buzgalmának. Ő erősen bizonyította, hogy a Színháznak az elegéstől megmentését egyedül Komlóssy Ferenc társaságának eléggé nem dicsérhető szorgalma eszközölte.*”³

A színészek ez esetben a magukénak érzett színházat mentették sikerrel, ami érdemeikből mit sem von le. Érdekes viszont Kisfaludy levelének az a része, ahol arról ír, hogy sokaknak volt idejük megfigyelni az eseményeket a tűz idején. Ez azt mutatja, hogy mire a kezdeti pánik után némileg lecsillapodott a tömeg, addigra vélhetően már menthetetlenek voltak a lángban álló épületek, máskülönben aligha figyelték volna tétlenül a tűz

további pusztítását. Ezt támasztja alá az is, hogy minden beszámoló megegyezik abban, hogy az óriási szél annyira gyorsan vitte tova a szikrákat és a lángokat, hogy cselekedni jóformán akkor sem lett volna idő, ha a tüzet nem csak későn észlelik (mint pl. a Horváth-házban lévők): igaz, ennek viszont ellentmond a színház megmentésére tett sikeres erőfeszítés.

Az 1834. évi tűzvész több szempontból hasonlatos az 1826. évihez. Egyik alkalommal sem volt halálos áldozat. A tűz pusztítását követően Packh Já-

nos mérnök tervei alapján egy jóval korszerűbb fürdőtelep épült ki.⁴ Az Ó-fürdőház mellé még egy kétemeletes fürdőépületet emeltek (Új-fürdőház) s ez a kettő immár összesen 55 szobával várta a vendégeket.⁵ Emelettel bővítették a Horváth-házat, a Posta-házat és a Nagyvendéglőt is: „Ezen épületek közül legnevezetesebbek: a Horvát-ház [...] Füred legnagyobb épülete, 105 szobával bír. [...] a posta- és Talliánház: utóbb, az utca másik szögletén, a nagy vendéglő, mellynek 80 vendégszobája, tágas kávéháza, ét- és tánczterme van.”⁶

Jegyzetek:

1. Erről bővebben: Fára József: *A balatonfüredi színház megalapítása és működésének első évtizedei*. Zalaegerszeg, 1925.
2. „Már a nádor kérte az apátságot, ha sor kerül rá, a gyógyteret délről lezáró, emeletes, a tóra a kilátást megszüntető, ún. alsó traktérházat távolítsák el. Most, hogy teljesen leégett, eleget tett a kérésnek az apátság, egészen lerombolták az épületet, hogy szabadon áramolhassék onnan a kúterére a levegő.” Zákonyi Ferenc: *Balatonfüred*. Veszprém, 1988. 164. p.
3. Kisfaludy Sándor levele Zala megye közgyűléséhez. 1836 május 2. Közli: *Kisfaludy Sándor hátrahagyott munkái*. Szerk.: Gálos Rezső. Győr, 1931. 386–387. p.
4. Hudi József: A balatoni fürdőkultúra a reformkorban. *Zalai Gyűjtemény*, 28. (1988). 117. p.
5. Zákonyi F.: i. m. 165. p.
6. *Balaton albuma. Emlék Füred s környékéről*. Rajzolta és szerkesztette: Szerelmey Miklós. Pest, 1851. 13. p.



Dunán a Frigid & Manilla in Port

a Balaton uszicol FÜRED von der Seeseite

Szerelmey Miklós Balaton albumából

VARGA LÁSZLÓNÉ

A BALATONFÜREDI REFORMÁTUS TEMETŐ SÍRJELEI A 18. SZÁZAD VÉGÉTŐL 1920-IG

III. (befejező) rész

Jobb oldal:

A kerítés mellé három sírkő van helyezve, melyek nem szerepelnek a sírok egyházi nyilvántartásában:

J. I.

Vöröskő sírjel, nyújtott féköríves, többlépcsős párkánnyal szegélyezett kis vállban végződő lezárással. Szomorúfűz díszíti. A téglalap alakú felirati mező szövege:

Itt nyugszik
id. TOLNAI JÓZSEF
élt 81 évet
meghalt 1888 jul 8
és neje
PÁLFI LIDIA
élt 80 évet
meghalt 1903 okt.1.
Emeltette
Tolnai Zsuzsanna
Béke hamvaikra

J. II.

A vöröskő sírjel az előzőhöz hasonlóan lekerekített, szép szomorúfűz díszítéssel. A felirati táblától fogott mintázat választja el.



Felirata:

E gyász
sírban nyugszik
NAGY JÓZSEF
élt 82 évet Meghalt
1868 évben
Áldás
béke hamvai felett

J. III.

Szürke mészkőből készült síremlék. A félkörívű lekerekítést párkány szegi, kétoldalt vállban végződik. A megemelt felsőrész egy-egy féloszlopra támaszkodik. A felirati mező téglalap alakú.

A FÉRJ ÉDESSZÜLÉK
ÉS KÉT GYERMEK FÁJDALMÁNAK
SÍRKÖVE
KUTASI IMRÉNÉ
TÓTH JULIANNA
KEDVES FÉRJÉVEL ÉLT 14 BOLDOG
ÉVET
S MEGHALT OCTOBER 28
1875

ÉLT 30 ÉVET
ELSŐSZÜLÖTT KISLEÁNYUK
JULIANNA
ÉLT 4 1/2 ÉVET
MEGHALT NOVEMBER 1
1868

NYUGUDJÁK BÉKÉSEN AZ
ÖRÖKLÉT ÁLMAIT
ÁLDÁS PORAIKRA

A sírok sorának számozása a jobb oldalon is 1-el kezdődik.

J.1 / 1.

Süttői mészkő sírjel, félköríves párkánnyal szegélyezett vállban végződő lezárással, szomorúfűz díszítéssel. Felirata:

Herovics Sándorné
MISKOLCI PAULINA

élt 21 évet
 meghalt 1867 Febr 4
 Béke hamvaira

Az anyakönyv szerint sorvadásban halt meg.
 (Édesapját tüdővész vitte el 53 éves korában.)

J.1 / 2.

Kripta fölött áll a szürkés-fehér obeliszk, díszítés
 nem látszik rajta. Budapesti kőfaragó készítette.
 Felirata:

ITT NYUGSZIK
 NEMES NEMIZETES
 SOMOGYI PÁLNÉ
 Szül. VARGA JULIANNA
 ASSZONYSÁG
 MEGHALT 1880 ÉV OCT 17 ÉN
 SOMOGYI PÁL
 ÉLT 76 ÉVET
 MEGHALT 1891 MÁRCZ 15
 ÁLDÁS BÉKE PORAIKRA

J 1. /4.

Műkönek látszó kis obeliszkforma, bemélyedő
 felirati táblával. Felirata:

Itt nyugosznak
 Felejthetetlen
 Gyermekeink
 IMRE SÁNDOR
 JÁNOS ÁGNES

Emeltették
 Csonka János
 és Jády Katalin
 jó szülők

J 2. /4.

Nagyméretű süttöi mészkő síremlék. Felső része
 fogazottan díszített háromszögben zárul, a csúcán
 vázával, párkány választja el az alatta levő résztől.
 Ebben hármás, csúcsíves lezárású felirati mező,
 melyet egy-egy féloszlop fog közre. Díszítése a
 háromszög alatt kétoldalt egy-egy rozetta, a felirat
 fölött pedig egy könyv.

Felirata:

Egy szép papnövendék
 Mély tudományának
 jutalmul e hantok
 nyugalmat adjanak
 BEDEGI JÁNOS volt
 név szerint s élteinek



Husz év és két hónap
 már végét vetének
 Jó szülék s egy testvér
 bár vérzik szivetek
 Az Ur akaratán
 nyugodtak legyetek
 1868 Febr 16

Bedegi József
 élt 64 évet
 meghalt 1886 január 20-án
 Béke hamvaikra

Családi hagyomány szerint úton Pápa és Balatonfü-
 red között megfagyott Bedegi János. Az anyaköny-
 vi bejegyzés szerint a másodéves pápai papnöv-
 endék halálának oka meghülés ál tali vérhányás. Felirat
 a sírkő túoldalán:

Itt nyugszik id. BEDEGI JÓZSEFNÉ
 Szül. BEDEGI JULIANNA
 Élt 71 évet
 Meghalt 1901 július 22-én
 Béke hamvaira!

J 3. /4.

Szürke, díszítés nélküli obeliszk. Felirata:

SOMOGYI ZSIGMOND
 Született 1836 november 18-án
 Meghalt 1889 június 8-án
 SOMOGYI ZSÓFIA
 született 1863 november 23-án
 meghalt 1869 február 9-én
 Nyugodjanak békében
 A szeretett férjnek kedves gyermeknek
 emeltette
 SOMOGYI ZSIGMONDNÉ
 született
 TAMÁS ZSÓFIA
 ÉLT 52 ÉVET MEGHALT 1896
 NOVEMBER HO 24 ÉN

J 3. /10.
 Sötét gránit obelisz, szomorúfüz díszítéssel.
 Felirata:

Itt nyugszik
 SZABÓ MIHÁLYNÉ
 sz. BEDEGI
 ZSUZSÁNNA
 1825-1869
 SZABÓ LIDIA
 élt 12 hetet
 megh. 1870 feb. 25
 SZABÓ DÁNIEL
 1871-1881
 SZABÓ LAJOS
 tanuló növendék
 1874-1890
 Béke hamvaikra
 KRASSOVÁNYI MÁRTON
 1893-1967
 KRASSOVÁNYI MÁRTONNÉ
 1894-1983

J 3. /11.
 Szürke műkő síremlék, tagolt, fogazott mintázattal.
 Nagyon réginek mondott sírjel, sajnos az évszám
 nem olvasható rajta. Felirata:

Itt nyugszik
 Ör. Özv. VARGA
 IMRÉNÉ
 szül SOMODY
 SÁRA
 élt 87 1/2 évet
 Meghalt 1869.júl 18.
 Béke poraira



J 5. /4.
 Vöröskő síremlék, megegyező a bal 1/4-el. Felirata:

ITT
 NYUGSZIK
 HORVÁH GÁBOR
 ÉLT 78 ÉVET
 MEGHALT 1902 MÁRC 14
 BÉKE HAMVAIRA
 EMELTELETTE
 HŰ GONDVISELŐJE
 KOCSI KLÁRA

ÉDESAPJA
 HORVÁTH JÁNOS
 ÉLT 78 ÉVET
 MEGHALT 1871 JAN 21

J 5. /9.
 Vöröskő sírkő. Többlépcsős peremű nyújtott félkör-
 ívű felső része kétoldalt vállba fut ki. A téglalakú
 felirati mezőtől enyhén ívelt díszítő elem választja el.
 Készítője: Szemerai Antal Felirata nehezen olvasható:

E sírban nyugszik
 Kis Sámuel élt 71 évet
 Meghalt 1871 év május 7
 Neje

Csete Julianna
Született 1817 év
Szeptember 19 én
Béke hamvaikra!
ITT NYUGSZIK KIS GÁBOR
élt 34 évet Meghalt
November 7 én 1882
évben

SZEMERI ANTAL

J 6. /1 .

Többlépcsős párkánnyal szegett, két oldalt vállba
kifutó félköríves felső részű süttői mészkő sírjel.
Díszítés nincs rajta. Felirata:

ITT NYUGSZIK
NT
SOMODY DÁNIEL
a b. füredi ref. egyháznak 33 éven
át szeretett lelkipásztora
ÉLT 80 ÉVET
MEGH . 1875.
Áldás poraira !



Egyszerű emléket emelte híveinek
Kegyetele

A temetés költségeiről ad tájékoztatást a következő
számla: Nagytiszteletű Somody Dániel Ur részére
kiszolgáltattott 1 db ércz koporsó, madrácz és vánk-
os s szemfedél összesen 60 Frt. Weszprém 28 jun.
1875. Köszönettel felvettem Csonka István.

J 8. /1.

Nagyméretű süttői mészkő síremlék. Többlépcsős
párkányú háromszögben végződik, kétoldalt egy-
egy karéjjal. A felirati mező félkörívvel záródik,
egy-egy féloszlop fogja közre. A háromszög köze-
pén rozetta dísz látható. Felirata:

AZ IGAZ ÉS JÓ EL NEM VÉSZ

Hármas veszteség e sirban
Hármas fájdalom a házban
Az anya fiát siratja
Az özvegy férjét gyászolja
Három kis árva vesztesége
Nyugszik sirjába temetve
Nemes

SOMOGYI KÁROLY

1874 Március 2 án kimult
32 éves fiu, férj és atyának
emelé e követ
A HÁRMAS KEGYELET

J 11. /9.

Kisméretű szürke obeliszk, szomorúfűz díszítéssel.
Felirata:

Itt nyugszik
VÁMOSI
SAÁRY KÁROLY.
élt 69 évet
meghalt 1887 évben
és neje
szül. Balogh Julianna
élt 72 évet
meghalt 1877 évben
Áldás és béke hamvaikra

J 11. /12.

Szürke díszítés nélküli gránit obeliszk. Sírkő
készítő: Barta Veszprém. Felirata:

CSALÁDI SIRBOLT

Itt nyugszik
RÓKA JÁNOS
élt 75 évet

meghalt 1898 december 4
és neje
KENYERES LIDIA
élt 77 évet
meghalt 1913 április
KENYERES MÓZESNÉ
Élt ... évet meghalt 1877
RÓKA GÁBOR élt 6 hónapot
RÓKA GYULA
élt 8 hónapot
Béke poraikra!

J 11. /14.

Szürke díszítés nélküli obeliszk. Felirata:

SZABÓ PÉTER
CSALÁDI SIRBOLTJA
Itt nyugszik a jó férj szerető apa
kis unokájával
SZABÓ PÉTER
élt 15 évet
meghalt 1877 június 9
neje
GYÖRFI ZSUZSANNA
élt 64 évet
meghalt 1900 okt.6.
SZABÓ GÁBOR élt 2 évet
meghalt 1884
Béke poraikra!

J 13. /11.

Szürke kő obeliszk, díszítés nélkül. Készítője:
Havranek és Tsa Veszprém. Felirata:

CSALÁDI SIRBOLT
Itt Nyugszik az Urban
ifju
VÖRÖS DÁNIEL
élt 30 évet és 8 hónapot
meghalt 1883 április 10-én
és szeretett neje
HORVÁTH LIDIA
élt 24 évet
meghalt 1879 június 19 én
ÁLDÁS BÉKE PORAIKRA

A leszármazottak szerint a fiatal házaspár tüdővész-
ben halt meg.

J 14. /13.

A sírhelyen bokrok között két sírjel áll egymás
mellett, süttöi mészkőből. Az egyik félkörívben

lekerekített, vállban kiszélesedő sírjel, a felirati
mező félköríves lezárású.

Felirata:

Itt nyugszik
UJHELYI LIDIA
élt 72 évet
megh. 1870 márc 8
Béke poraira!
Emeltette férje
UJHELYI JÁNOS
1885 ik évben
80 éves korában

A másik hasonló megjelenésű, de itt a felirati mező
nincs elkülönítve. Szomorúfűz díszíti.

Felirata:

Itt nyugszik
UJJ JÁNOS
élt 67 évet
meghalt 1881
ápr. 24 én
UJJ ZSÓFIA
meghalt 1889. január 18-án
UJJ JÁNOSNÉ
élt 81 évet
meghalt 1906
márczius 18 án
Béke hamvaikra

J 14. /17.

A vöröskő síremlék megegyező a bal 1/4-el. Felirata:

ITT NYUGSZIK
IDŐSB
MARTON GÁBOR
ÉLT 78 ÉVET
MEGH 1884 JUN 21
ÉS NEJE
CSIK ERZSÉBET
ÉLT 76 ÉVET
MEGH 1885 JAN 9
BÉKE HAMVAIKRA

J 14. /18.

Szürke kőobeliszk, naggyrészt borostyánnal befutva.
Sírköves: Havranek, Veszprém. Felirata:

Itt nyugszik
MÓROCZA KÁLMÁNNÉ
MASJON MARY

az áldott jó nő és édesanya,
született 1858 dec 7
elhunyt 1881 július 17
Móroczka Dénes
1874-1947
Dr Móroczka Dénesné
1891-1976
Dr Móroczka Jenő
1923-1992



J 15. /9.

Csonkagúla alakú, perem és díszítés nélküli süttöi
mészkeő sírjel. Felirata:

KENYERES PÉTER
CSALÁDI
SIREMLÉKE
KIS KOVÁTS IMRE
VÉGSZAVAI PAJTÁSIHOZ
Kedves pajtás !
Majd ha egyszer erre térsz
E gyásztemetőbe érsz
Ne szánd fáradtságodat
Nézd meg volt pajtásodat

Itt a holtak mezején
E gyászszirban nyugszom én
Melyik az én hantom itt
E sírkövem megtanit
Mond meg az ifjuságnak
Ne hidjen a világnak
Csalfa volt s lenni fog
Isten hozzád légy boldog
Kedves pajtások
Isten hozzátok !
ÉLT 12 ÉVET

MEGHALT 1882 FEBRUÁR 26 ÁN

J 16. /1.

Két vöröskő síremlék áll egymás mellett. A két sírkő
nagyon hasonlít egymásra. Az egyik félkör, a másik
nyújtott félkör lekerekítésű, háromlépcsős párkánnyal
szegve, amely kis vállban végződik. Szomorúfüz
díszítés alatt enyhén ívelt párkány választja el a felirati
mezőt. Az egyik felirat:

Itt nyugszik
özv BERNÁTH ISTVÁNNÉ
szül Korpádi Julianna
élt 82 évet
megh 1916 máj 4
id. BERNÁTH PÁL
ÉLT 79 ÉVET
MEGH 1946 márc. 20

A másik felirat:

Itt nyugosznak
Bernáth István
Élt 56 évet Meghalt
1885 év Juli 11 én
Ifju Komjáthy Pálné
Született
Bernáth Julianna
Élt 22 évet Meghalt
1882 év Máj 25 én
Fija Komjáthy Pál
Élt 7 hetet Meghalt
1882 év Juni 22 én
Béke hamvaikra

J 16. /2.

Vöröskő sírjel, mely párkánnyal szegett félkörívben
végződik, benne sugaras, legyező minta. Az alsó
résztől kis vállba kifutó vízszintes párkány
választja el. A felirati mező íves párkánnyal zárul,
kétoldalt egy-egy rozetta dísszel.

Felirata:

ITT NYUGSZIK
RÓKA SÁNDOR
élt 54 évet meghalt
1879 év Február
Béke hamvaira

J 16. / 3.

Szürke gránit obeliszk, díszítés nélkül. Készítője:
Ernst F. Keszthely. Felirata:

Varga Eszter
szül 1856 aug 18
megh 1882 jun. 22
Varga Eszter
szül 1885 dec 13
megh 1891 aug 2
Varga Imréné
szül
Somogyi Julianna
szül 1886 szept 7
megh 1892 szept 21
Varga Imre
szül 1825 nov 5
megh 1905 ápr 2

J 16. /4.

Díszítés nélküli szürke obeliszk. Felirata:

TÓTH GUSZTÁV
ÉPÍTÉSZ MÉRNÖK
SZÜLETETT
1853 JAN. 1
MEGHALT
1882 JUNIUS hó 25 ÉN

BÉKE HAMVAIRA

A forrón szeretett fiunak
testvérenek
emelték gyászoló özvegy
anyja és testvérei

J 16. /8.

Kisebb, alacsony vöröskő sírjel. Nyújtott félkörívben
széles peremmel és vállal. Díszítés nem látszik rajta.
Felirata:

ITT NYUGSZIK
ID. SOMOGYI IMRÉNÉ
.....
megh 1882 okt 3
..... hamvaira



J 16. /10.

Kisebb, szürke díszítés nélküli obeliszk. Felirata:

Itt nyugszik
az Urban
SEBESTYÉN
ISTVÁN
élt 63 évet
megh. 1882 okt 14 én
Áldás béke poraira
Neje
SOMOGYI LIDIA

J 16. /12.

Világosszürke obeliszk áll a családi kriptá felett.
Szomorúfüz díszíti. Sírköves: Velty, Veszprém.
Felirata:

CSALÁDI SÍRKŐ
E néma sirhant fedi
MARTON LAJOS
hamvait
élt 23 évet
meghalt 1882 év november 20
Remény virágaid
A mennyben felleled
Szeretted áldása
Epedve száll feléd

Béke hamvaira
 MARTON GÁBOR
 ét 63 évet
 meghalt 1892 nov 23
 MARTON GÁBOR
 1863-1917
 MARTON GÁBORNÉ
 1880-1952
 fiuk Gabi
 1904-1906

Szül VÖRÖS ESZTER
 élt 40 évet
 megh 1888 Augusztus 20
 és fia
 PÁLFI PÁL
 élt hat hétig
 Béke hamvaikra
 itt nyugszik
 ID. PÁLFI PÁL
 élt 79 évet
 meghalt 1907 decz 13.án
 Béke hamvaira
 ID. PÁLFI PÁLNÉ
 szül
 Bedegi Zsuzsanna
 ÉLT 87 évet
 Megh 1922 jul 12

17. /2.
 Szürke díszítés nélküli obeliszk. Sírköfaragó: Weisz
 Bfüred. Felirata:

Itt nyugszik
 VARGA
 Zsigmond
 élt 74 évet
 meghalt márczius 25
 1907
 és neje
 SISKEI
 Julianna
 élt 86 évet
 meghalt 1925 november 1
 Béke hamvaikra!

J 17. /A
 Szürke obeliszk, veszprémi sírköves munkája.
 Felirata:

Itt nyugosznak
 VARGA ANTALNÉ
 szül SOMOGYI LIDIA
 1802-1885
 fia VARGA LAJOS
 1826-1886
 és unokája
 VARGA JÁNOS
 született és meghalt
 1887
 Béke hamvaira!
 S legyen áldott emlékük!

J 18. /6.
 Kripta előtt áll a szürke, dísz nélküli obeliszk.
 Sírőkészítő: Havranek, Veszprém Felirata:

PÁLFI PÁL
 CSALÁDI
 SIRBOLTJA
 PÁLFI PÁLNÉ

Déli oldalon (hátoldal):

PÁLFI PÁL
 1856 - 1929
 Leszállnék hozzád drága férj, s feldulnám
 sírodnak éjjelét
 Hogy visszahozzam fájó szívemnek
 vesztett Édenét
 Óh de ez csak ábránd, nem valóság
 Mert ezen a földön minden múlandóság.
 Fájó szívem sírja: pihenjél békében,
 Minden szem porodat áldja meg az Isten.
 Majd ha üt az óra és jön az enyészet,
 Akkor leszek boldog, ha pihenek veled,
 Szeretett Angyalom Isten veled.

PÁLFI PÁLNÉ
 szül. Kim Julianna
 1863 - 1942
 PÁLFI PÁL
 FŐMÉRNÖK
 1898 - 1943
 Pálfi N. Pál
 1924 - 1990

PÁLFI PÉTER
 1953 - 1990

J 18. /7.
 Az előzőhöz hasonló síremlék. Készítője Havranek
 Antal Veszprém. Felirata:

SZABÓ SÁNDOR
 CSALÁDI SIRBOLTJA

Itt nyugszik
SZABÓ SÁNDOR
élt 69 évet
meghalt 1893 szeptember 21 én

és neje
SZABÓ SÁNDORNÉ
született
FINTA ZSUZSANNA

ét 89 évet
meghalt
1917 január
Béke hamvaikra !
SOMOGYI GÉZA
1939-1963

Emeltetett 1889

SOMOGYI GÉZA
ÉLT 38 ÉVET
HŐSI HALÁLT HALT
1945 JAN 3-án

J 20. /8.

Sötétszürke gránit obeliszk, díszítés nélkül. Felirata:

Bertók Gábor
családi sírboltja
Itt nyugszik
Bertók Pálné
szül Kenyeres Anna
élt 80 évet
meghalt 1890 nov. 25
BERTÓK GÁBOR
neje
DÖMÖTÖR
ZSUZSANNA
Élt 67 évet
meghalt 1900 nov 3
Béke poraikra!

J 20. /13.

Márvány sírkő, a félkörívű, duplapárkányos felső részt kereszt zárja le. Felirata:

Itt nyugszik
BUDAY ENDRÉNÉ
szül
TONUZY EMILIA
élt 52 évet
meghalt 1891 február 10
Béke hamvaira

Nagybecskerekéről került Buday Endréné Balatonfüredre. Mellhártyalob okozta halálát. Lehet, hogy gyógyulást keresve jött Füredre.

J 21. /1.

Kisméretű szürke obeliszk, díszítés nélkül. Sírkőkészítő: Vety. Felirata:

Itt nyugszik
KISS GÁBOR
élt 7 évet
meghalt 1892 decz 5
Felejthetetlen gyermekem!
Mihelyt sirodon rezg az első napkelet
Csóko1ja hamvaikat a bus emlékezet !

és édesapja
ID. KISS IMRE
élt 65 évet
meghalt 1907 szept 20.
Béke lengjen poraik felett!
Emeltette kesergő özvegye
TOLNAY ZSUZSANNA

J 21. /10.

Az angol feliratú sírkő hasonló jellegű, mint J 20. /13.

Francis William de BAJZA Hughes-Hughes
born 27 January died 16 August 1892
„He gathereth
his tembs in his arms,,

A kis Francis szüleivel, Hughes-Hughes Ágostonnal és Bajza Juliával Londonból érkezett Balatonfüred fürdőbe, ahol 6 hónapos korában általános gyengeségben halt meg.

J 21. /12.

A sírkő széles, lépcsőzetes párkányú lezárása két oldalra, megszakítva kifelé ível. Közepén szomorúfűz díszítés.

Felirata:

Itt nyugszik
BERTÓK FERENCZNÉ
szül
HORVÁTH ZSÓFIA
élt 62 évet
meghalt 1892 október 12
Béke hamvaira!
Örök emlékül emeltette....



J 22. /10.

Süttöi mészkőből emelt sírjel, kissé hosszított félkörrel lekerekítve, kis vállal. Körbe perem keretezi. Felirata:

Itt nyugszik
KENYERES PÁL
élt 86 évet
megh 1904 decz. 31
és neje
SZABÓ JULIANNA

J 23. /1.

Kisméretű szürke obeliszk. Sírkökészítő: Velty F. Veszprém Felirata:

BERTÓK SÁNDOR
CSALÁDI
SIRHALMA,
E gyászhanok alatt
nyugszik
ifj. BERTÓK SÁNDOR
élt 28 évet
boldog házasságban 2 évet
meghalt 1894 január 26-án
Áldás és béke lengjen
hamvai felett

J 23. /13.

Vöröskő síremlék, megegyező a bal 1/4 és a jobb 5/4 sírjelekkel. Felirata:

ITT
NYUGSZIK
FARKAS JÁNOS
ÉLT 74 ÉVET
MEGHALT 1895 JUNIUS 26
ÉS NEJE
KENYERES ÉVA
ÉLT 73 ÉVET
MEGHALT 1895 NOVEMBER 12
BÉKE HAMVAIKRA
EMELTETETT A HÁLA
ÉS TISZTELET JELÉÜL

J 25. /5.

Magas sötétszürke gránit obeliszk, szomorúfűz díszítéssel. Felirata:

BEDEGI ESZTER
TOBAK LAJOSNÉ
szül 1871 jan 25
megh 1899 nov 8
Sírnak a bus szülők
A férj s három árva
Szivöknek szerette
E sirba van zárva
Könnyek özönében
Reá áldás, béke!
Az örök szeretet
Virrasszon felette!
TOBAK MARISKA
szül. 1897 apr 30
megh. 1900 jun 29
Letört a szép virág
Pihen a kis árva
Édesanyja ölén
Feltámadást várva
Szeretet gondozta
Szeretet nevelte
Anyai szeretet
Keblére ölelte

J 26. /1.

A síremlék eredeti színe fehér lehetett. Egyszerű szürke kő, obeliszkyszerű forma, de annál vékonyabb. Szomorúfűz díszíti. Felirata:

ROBOZ SÁNDORNAK
A BARÁTI KEGYELET
1853 1901



J 27. /10.
Alacsony, egyszerű, csúcsíves vörös sírkő: Keskeny párkány szegélyezi, szomorúfűz díszíti. Felirata:

Itt Nyugszik
özv. SZERKI JÁNOSNÉ
élt 80 évet
leánya SZERKI LIDIA
és férje LAKI IMRE
Emeltették
.....

J 28. /1.
Obeliszkyszerű vöröskő sírjel, szomorúfűz díszítéssel. Felirata:

Itt nyugszik
idős GYENIS PÁL
élt 78 évet
megh 1912 jun 1
és neje
GALAMBOS ZSUZSANNA
Béke hamvaikra

J 28. /9.
A J 26//1 számú kőhöz hasonló formájú süttöi mészkő sírjel. Felirata:

JÁRDÁNYHÁZI
KOVÁCS MARGITKA
1906-1909
JÁRDÁNYHÁZI
KOVÁCS ELEKNÉ
SZÜL
KOMÁROMY KRISZTINA
1843-1916



J 29. /10.
Vöröskő síremlék. A nyújtott félköríves felső részt egyszerű perem keretezi, vállban végződik, a felirati mező téglalap alakú szomorúfűz díszíti. Felirata:

Itt nyugszik
SZABÓ JÓZSEF
élt 61 évet
megh. 1912 szept 9
béke hamvai..
Emeltette neje
Szegödi Lidia

J 29. /13.
Közös sírhelyen áll két gránit obeliszk. Az egyik fekete, szomorúfűz díszítésű. A lábazati részen,

felirat fölött fénykép helye látható. Készítője:
Weisz M. B.füred Felirata:

Özv
SEGESDY
Ferencné
szül
ÓDOR JULIÁNNA
élt 86 évet
meghalt 1910 márc 15
Áldott legyen a jó anya emléke!
CSERYNÉ
HALMÁGYI ERZSÉBET
élt 28 évet



A másik sírkő valamivel világosabb és magasabb az előzőnél. Díszítés nincs rajta. Készítője: Várkonyi, B.füred. Felirata:

Dr SEGESDY
FERENC
a balatonfüredi kir. járásbiróság
volt elnöke /1892-1926/
a református egyházi élet
fáradhatatlan munkása
és vezetője

született 1858 január 10
meghalt 1938 szeptember 21

Áldott életét
hivatásának egyházának
és családjának szentelte
Lelke és szerető szíve
közöttük él

Dr SEGESDY FERENCNÉ
sz. JOKESZ ANNA
1880-1959

A szeretet soha el nem fogy

J 32. /8.

Vöröskő sírjel. Felső része perem nélküli háromszög, benne szomorúfűz díszítés, két oldalán egy-egy karéj. A felső háromszög kiemelkedik az alatta levő téglalap forma síkjából. A felirati mező csúcsba futó ívvel zárul, két oldalán egy-egy befelé néző tulipán motívummal. Felirata:

Itt
Nyugszik
DOMJÁN IMRE
élt 42 évet
megh 1915 ápr 18
Béke hamvaira

J 32. /12.

Valaha fehér lehetett a márvány obeliszk. Fénykép helye látszik rajta és kétoldalán kiugró kis párkány virágtartó. Készítője: Weisz Miksa Balatonfüred. Felirata:

Sugár Antalné
szül. Mihályek Margit
szül. 1897 ápr 9 megh 1915 szept 12
Ki szendereg e sir porában ?
Egy hervadt rózsaszál
Tizennyolc éves korában
Az élet nyíló tavaszában
Töré le a halál.
Nászkoszoru után nyere el
A halotti koszorut
Szörnyü csapása volt az égnek
Szörnyüb a jó anya szívének
Viselni a borut.

*A munkám során pótolhatatlan segítséget
kaptam Tóth Attilától.*

VASZARY PÁL

EMLÉKEK A RÉGI FÜRDŐHÁZRÓL

Aki ötvennyolc esztendővel ezelőtt már járt itt Füreden, még láthatta a parttól mintegy kétszáz lépésnyi távolságban a cölöpökre, fából épült, kastélyszerű, tizenkét tornyos fürdőházat. Kedves emlékeket idézek, ha megkísérlem leírni, milyen is volt az a Füredre jellemző építmény.

A füredi partról a mély, süppedékeny iszap miatt a tiszta vizet csak hosszú kellemetlen gyaloglás árán lehetett volna elérni. Ezért már a tizenkilencedik század első felében a parttól távol fürdőházikat építettek, melyeket csónakkal, esetenként pallóhíddal lehetett megközelíteni. Az utolsó, Czigler Győző által tervezett nagyvonalú fürdőházat 1889-ben vehette használatba a Balaton tiszta vizét élvezni kívánó közönség.

Ma már csak régi képeslapok, fényképek beszélhetnek róla. Csak ötvenhat nyáron át szerezhettek örömet, élvezetet, mert 1945 márciusában felrobbant, eltűnt, rom és törmelék úszott a víz színén, csupán a vörösfenyő tartócölöpök meredeztek ki a tó vizéből.

Hogyan, miért történt a pusztítás? A kérdésre két különböző válasz adható: Egyesek szerint a németek a fürdőházat lőszerraktárnak használták és elvonulásuk előtt felrobbantották azt a faépítménnyel együtt. A másik változat szerint, amit magam valószínűbbnek tartok az, hogy a túlpartról az oroszok ágyúinak telitalálata röpítette széjjel. Célba venni könnyű feladat volt, mert a németek a fürdőház déli oldalára helyezett fényszóróikkal éjjelenként repülőgépeket keresve pásztázták az eget, így könnyen, pontosan bemérhető célpontot nyújtottak a túlodali orosz ütegek számára. Nem valószínű, hogy egy jól képzett hadsereg reflektorokat pontosan odahelyezzen, ahol lőszert raktároz. Ez annál kevésbé valószínű, mert a németek óvatosságára jellemző volt, hogy Füred és Tihany közötti útszakasz mentén mester-

séges nádfüggönyt huzattak, nehogy a déli a partról a mozgásokat az oroszok megfigyelhessék.

A robbanás után ismét eltelt 57 esztendő. Talán még ma is állhatna a fürdőház, és a szívkörházi lépcsővel szemben rátalálnánk a három méter széles és kétszáz lépésnyi hosszú, a fürdőpalotához vezető fahídra, végigmenve rajta, a bejárat fölött olvashatnánk Czuczor Gergely hexameteres sorait:

*„Lelked szép erejét a sors hullámai edzik
E tó testednek nyújt vidor életerőt - „*

Majd belépve, élénk tárulna a tágas előtér. Az meglepően szép és hangulatos volt. Szemben a pénztár, oldalt a bejáratok. A deszkapadozatot vörös kókusz-szőnyeg fedte. A part felé, az ablaksor mentén padsor húzódott. Erre azért volt szükség, mert a hölgyek fürdője balra, a férfiaké jobbra volt, és a házastársaknak fürdés után itt lehetett várakozniuk egymásra. A várakozás csendjében a padozat alól halkán hallható volt a hullámok halk csobbanása, valahogy úgy, mint Petőfi hallhatta a Tisza partján a tündérek lépteinek csengését.

A fürdőház padlószintje a víztükör felett körülbelül egy méter magasan feküdt, alatta a víz mélysége már a három métert is elérte. Ezért az úszni nem tudó, nem kívánó vendégek majdnem tenispálya nagyságú kosarakban élvezhették a tó húsító hullámain. A vörös fenyőből készült kosarakban a víz körülbelül másfél méter mély volt, kókusz-szőnyeggel

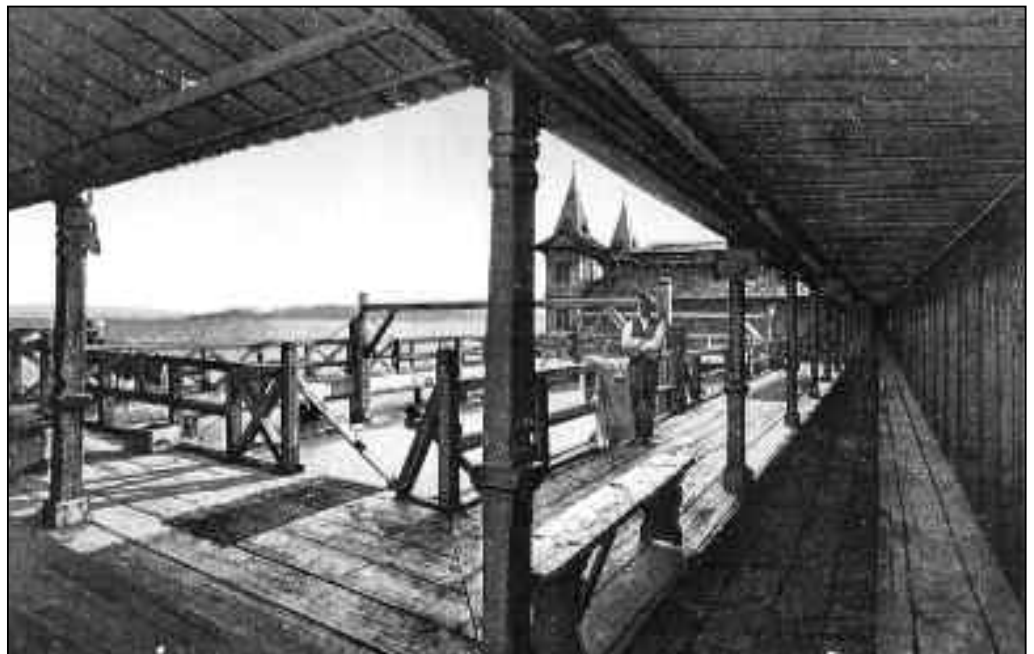

A férfiak oldala

burkolt lépcsők vezettek a mélybe. A padlózat deszkája simára gyalult és a moszatlerakódástól kellemesen síkos volt. Kapaszkodó rúd volt a széleken, ami a félénkebb lubickolóknak is biztonságérzetet nyújtott. A kosarak kiemelhetőek voltak, hogy bennük a vízmélység szabályozását és az idények után a szükséges javításokat el lehessen végezni. A jege-sedéstől is így kellett megóvni.

A kosarakat padlózat vette körül. A széleken napozást, odébb az árnyékot lehetett választani. A part felé eső oldalon és a kosarak két végén helyezkedtek el a kabinsorok. A déli oldalon már a nyílt víz és a két közös napozó várta az úszni tudó vendéget. Két kisebb és egy nagyobb felületű tutaj is ki volt kötve a mély vízben. Ezeket túlterhelve vidám játék kínálkozott a fiatal – és néha az öregebb – fürdőzők számára: Ki marad a tutajon, ki csúszik vissza a habokba!?

A gyerekek számára a női kosár keleti oldalán különült el a „kis kosár”. Itt a vízmélység alig volt 80 cm. Innét hangzott a legnagyobb z sivaj és itt tombolt leginkább a gyermeki jókedv. A férfi oldalon nem volt kis kosár, de a fiúgyermekeknek a női oldalra is szabad belépésük volt. A korhatárt a hölgyek jó érzéke szabta meg esetenként.

Mind a hölgyek, mind az urak oldalán a mély víz fölé ugródeszka nyúlt. De a másik oldalról a tetszeni vágyó fiatal hiába ugrott gyönyörű tartással fejeseket, hölgye csak akkor láthatta, ha kiúszott a mély vízre.

A női és férfi fürdőrészek között helyezkedett el a négyzet alakú elkülönített, különbejáratú tükörfürdő. Ez az egyházi személyek, orvosok, gyógyszerészek és fürdőigazgatósági tagok és családjuk számára volt fenntartva. Ide járt a kórházi főorvos dr. Schmidt Ferenc, a fürdőigazgató Vaszary Ernő és családja (mindketten egyidőben, 1912-ben kerültek Füredre), dr. Sümegi József, dr. Miklovitz Dezső és még más személyiségek és családjuk. Itt inkább a délelőttök voltak hangosak. Ha nagy volt a gyerekzsivaj, Miklovitz-mama elkiáltotta magát: „Meeester!” és a hatalmas termetű Horváth bácsi, az állítólag úszni nem tudó úszómester, a tyúk-szemét vágató páciensét otthagya, megjelent a „tükörben”, mordult egyet és máris csend uralkodott – persze csak rövid időre.

A délutánok csendesebben múltak. Ilyenkor jártak a tulajdonos bencés rend tagjai az elkülönített fürdőbe. Előfordult, hogy a csendesebb órákban a lépcsőn derékig vízben ülve a tisztelendő úr breviáriumot olvasott. Ilyenkor még a gyerekek is tisztellettudó csendet parancsoltak önmaguknak.

1930 körül megszűnt a tükörfürdő zárt jellege. Az északi falát eltávolították, és helyére nagy, szé-

les közös napozót alakítottak ki, ahol hölgyek és urak, fiúk és lányok együtt élvezhették a nyári nap-sütést és a Balaton vizének selymét. A napozóról ugródeszka nyúlt a víz fölé, mindenki szabadon büszkélkedhetett műugró-képességével. A bencés rend „rendje” szabadabb lett, csak a kabinok használata maradt elkülönítetten. A tükörfürdő kosara, sekélyvizű gyerekkosárrá változott.

A fürdőházhoz olyan emlékek is tapadnak, amelyek tisztán a Balaton életére, viselkedésére jellemzőek.

A harmincas évek egyik szeptemberében – valószínűleg a hosszan tartó szélcsendnek köszönhetően – a víz olyan tiszta átlátszóvá vált, hogy a napozókról a három méter mély víz fenekét is látni lehetett. Ilyet csak a zavartalan tengeri partok mentén lehet megfigyelni.

Másik emlékem a vízszintváltozásra vonatkozik: A mély vízben a napozókon és a tutajokon kívül volt még egy deszkapad is, amelyet két a vízből két – háromarasnyira kinyúló cölöp tartott. A padra nyilvánvalóan nem volt könnyű felkapaszkodni, de erőpróbának jó lehetett. Egyik eső utáni délután, az őszi napfényben azt kellett látnom, hogy a vízszint rövid idő alatt annyira megemelkedett, hogy elérte a pad szintjét, majd úgy egy óra elmúltával süllyedni kezdett.

A jelenség oka nem lehetett más, mint a légnyomás-különbség. A füredi oldalon a légnyomás hirtelen csökkent, a Tihanytól nyugatra eső oldalon viszont növekedett és így a révnél a víz teljes keresztmetszetében átnyomódott a keleti oldalra. A légnyomás-különbség természetesen szelet is eredményez, azonban a szél csak a víz felületét zavarja, a hullámozás, akármekkora, nem okozhat ily nagy szintkülönbséget, a légnyomás viszont teljes mélységig hat, így az egész víztömeg áramlását eredményezi.

Ismeretes, hogy a tó két oldala állandó ide – oda mozgásban van és tizenkét óránként ismétlődik. Ha a hirtelen légnyomás-különbség ezzel az ingamozgással összhangba kerül, rezonancia jelensége áll elő, és a vízszint magasságának aránylag nagymértékű és gyors változása lehetővé válik.

Lám, a régi fürdőház nem csak örömet, hanem gondolatot is ébreszthetett. Sokan vallották, hogy elavult, volt aki nem bánta a fürdőház pusztulását. Én szerettem.

Szerkesztői megjegyzés: Az orosz csapatok március 25-én foglalták el Balatonfüredet, a robbanás 28-án történt, így a túlparti ágyúzás nem tűnik valószínűnek. A pusztulás tényleges oka máig ismeretlen.

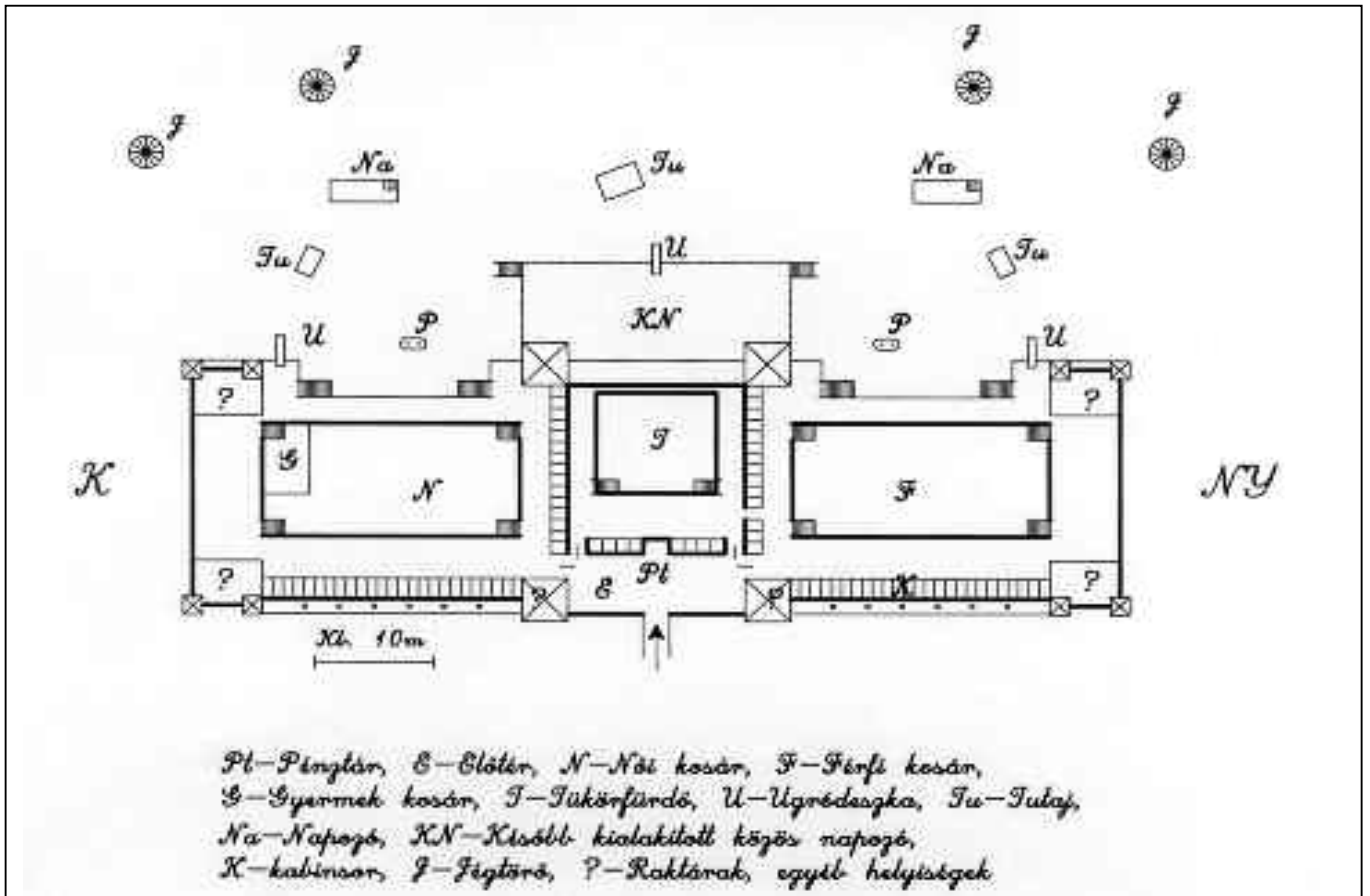

A balatonfüredi fürdőház alaprajza emlékezetből



A balatonfüredi fürdőház látképe

(Balatonfüredi Helytörténeti Gyűjtemény)

Z. KARKOVÁNY JUDIT

BALATONFÜRED FESTŐJE – PROTIWINSKY FERENC (Második nekifutás)

PROTIWINSKY FERENC 1884. júl. 30-án született Balatonfüreden. Az Iparművészeti Főiskolán díszítőfestészetet és restaurálást tanul, 1905-ben kap vég bizonyítványt. Tanulmányait Münchenben folytatja: először Hollósy körében dolgozik, majd 1909-től a Bajor Királyi Festőakadémián. Ludwig von Löffitz növendékeként 1913-ban kitüntetéssel végez: 1911-ben már szerepel a Kunstverein egy kiállításán, a Glaspalastban 1912-től folyamatosan jelen van képeivel. Amikor anyagi helyzete megengedi, Európa híres képtáraiban tanulmányozza a régi mesterek festési technikáját, gyakran vállal restaurátori megbízatást.

Az első világháborúban hazatér katonai szolgálatra, de a 20-as évek elejétől újból Münchenben él. Élet- és arcképfestői munkásságából a kortárs kritikák a díjnyertes Öregasszony portrét emelik ki. Ez a kép 1941-ben a Műcsarnokban is szerepelt a Magyar Arcképfestők Társasága kiállításán. Mint freskó-festő szülőfalujától kap megtisztelő feladatokat: 1928-ban megbízzák az akkor épülő katolikus templom apostol- és stáció-képeinek megfestésével. Magánéleti és egészségi problémák miatt 1934-ben hazaköltözik Balatonfüredre. Ettől kezdve elsősorban a balatoni táj foglalkoztatja: eleget tesz az arcképrendeléseknek, de szíve szerint csak a tavat és a környező hegyeket festi. Festészetének jellegzetes vonása az egyéni színvilág, emberi alakokat szinte soha nem fest tájképeire.

Magányát a háborús nélkülözések teszik egyre nyomasztóbbá. Hatvanadik születésnapján tisztelői kiállítással köszöntik, az 1944-es évhez illően szerep és visszhangtalan jubileummal. Utolsó nagy tervét, egy bibliai tárgyú tablót 1947. márc. 28-án bekövetkezett halála miatt már nem fejezhette be. Képei magángyűjteményekben, freskói Balatonfüreden és a környékbeli templomokban található. Legjobbnak tartott műveit, amelyektől a nyomorúságos időkben sem tudott megválni, halála után családja az USA-ba vitette.



A fenti szöveg ez év nyarán íródott. Nem a Füredi História első számában megjelent tanulmány kiadványának szántam: szaklexikonba készül. Az elmúlt hónapokban felcsillant a lehetősége, hogy - bár fél évszázados késéssel - Protiwinsky Ferenc fölkerülhet a „hivatalos listára”, a Kortárs magyar képzőművészek lexikonjának harmadik kötetében az ő neve is helyet kaphat. Sietve megírtam mindazt, amit életéről és munkásságáról eddig sikerült megtudnom, de a cikk közlésére végül nem került sor. Ígéretet kaptam viszont, hogy 2003-ban, amikor a lexikon bővített változata CD-n megjelenik, nemcsak ezt a szöveget emeli be a szerkesztőség, hanem egy festmény is illusztrálja a címszót.

E kései megbecsülésnek az erkölcsi elégtételadáson túl gyakorlati haszna is lehetne: Protiwinsky Ferenc képei újabban föl-fölbukkannak a régiségboltokban. Egyik képére a Nagyházi Galéria két árverésén is licitáltak, 1998-ban és 1999-ben. Az árverésre készült katalógusok a nevet pontosan tudják és írják: „Protiwinsky, Fr.” - képeit a művész mindig jól olvashatóan szignálta, s gyakran így, „németesen”. Születési és halálozási dátuma helyett azonban csak a „20.sz.” megjelölés szerepel, a festmény címe pedig („Felvidéki táj”) félreértésen alapul. A kép Balatonfüredet ábrázolja, a Papsoka dombján álló templomromok felől nézve. A katalógus készítőjének illetet volna legalább a Balatont felismernie, füredi szemlélő a Piros és a Fehér templomot is

könnyen azonosítja a tájban. Az eladásra, árverésre kerülő művek értékét bizonytalanná tegyem, ha alkotójuk nem az „ismeretlen művész” kategóriába lenne besorolva.

A PROTIWINSKY CSALÁD KRÓNIKÁJA a Füredi História I./1-2. számának megjelenése után több értékes adattal bővült. Elsőként Varga Lászlóné jelezte, hogy a Papsoka fölötti öreg temetőben két Protiwinsky-leánya is nyugszik: Hermina és Mária. Közös sírkövük felirata még meglehetősen jól olvasható, ennek alapján nem volt nehéz megtalálni a paloznaki katolikus plébánia anyakönyvében (Veszprém Megyei Levéltár) az adataikat. Hermina 1883. május 11-én született (keresztstül: Csizmazia József és Darab Lídia), és 1885 február 5-én halt meg „tüdőlob” miatt. Mária 1886 június 16-án született, ő hat éves korában, 1892. szeptember 11-én halt meg. Halála oka: „roncsoló tüdőlob”. (A „tüdőlob” mibenlétét kedves orvos barátunktól, Balatonfüredhez a Molnár és a Lipták családokon keresztül kötődő Topolánszky Iván doktortól próbáltam megtudakolni. Ő tüdőgyulladásnak azonosította, azzal a megjegyzéssel, hogy a 19. században gyakran így nevezték mindazokat a magas lázzal járó betegségeket, amelyeket nem ismertek.)

Ugyancsak Varga Lászlóné gondos feltérképező munkája nyomán megkerült Protiwinsky Emilia is. A Bajcsy-Zsilinszky úti temetőben, szüleitől és Ferenc bátyjától alig tíz lépésnyire a Volán-telep felé van a sírja. Emilia - ahogyan gondoltam - valóban férjhez ment: 1910. március 21-én Balatonfüreden kötött házasságot a szegedi illetőségű Fuchs Ede magyar királyi államvasúti mérnökkel. 1914. február 7-én halt meg, nem Balatonfüreden és nem is Szegeden. Sírkövén ovális keretben jó állapotban lévő fényképe látható (A védőüveg keresztben el van repedve, így a jó állapot aligha lesz tartós.) A síremlék felirata: Itt nyugszik / Fuchs Edéné / szül. Protovinszky Emilia / élt 24 évet / meghalt 1914 február 7-én / Nyugodjék békében! / Emeltették bánatos édesanyja / és szerető testvérei. A sírfeliraton nem csak a név írása hibás, halálakor a fiatalasszony már a huszonhatodik évében járt. Magam azt is különösnek találom, hogy férje nem szerepel a síremlék emeltetők között, de mivel több adatot sem a balatonfüredi, sem a szegedi anyakönyv halálozási rovatában nem találtam, nem nyomoztam utána tovább. Hadd nyugodjék valóban békében!

Jelenlegi ismereteink szerint tehát a **CSALÁDI KRÓNIKA** így alakul:

1850: az édesanya, Rothfischer Teréz születési éve
1851: az apa, Protiwinsky Fülöp születése
1883: Hermina születése

1884: Ferenc születése
1885: Hermina halála
1886: Mária születése
1887: Sándor születése
1888: Emilia születése
1892: Mária halála
1910. március 31: Emilia házasságot köt Fuchs Edével
1910. június 26-án meghal P. Fülöp
1914 februárjában meghal Emilia
1916. augusztus 30-án Sándor hősi halált hal
1926. október 22-én meghal Protiwinskyné Rothfischer Teréz
1947. március 28-án meghal Ferenc

Nem véletlenül tartottam szükségesnek fentebb megjegyezni, hogy Hermina és Emilia keresztstülként Csizmazia József és Darab Lídia vannak bejegyezve az anyakönyvben, a családok közötti szorosabb kapcsolatról és személyes találkozásairól számolt be Balatonfüred díszpolgára, Csizmazia Darab József is. A Füredi História szerkesztőjéhez írott levelében így emlékezik: „Protovinszky Feri



Fuchs Edéné Protiwinsky Emilia síremléke

bácsit ... személyesen ismertem, nagyon sokszor kerestem fel 1944 után, mikor magam is hazakerültem, a Bagolyvárban.” Két arcképről is kaptunk tőle fotót, amelyek szüleiket ábrázolják. Látogatásom alkalmával azt a három tájképet is láthattam, amelyekről levelében így írt: „...több füredi festményt őrzünk, amiknek az eredete sajnos azzal van összefüggésben, hogy csak ilyen alapon fogadott el anyagi ellenszolgáltatást. Valóban nagyon elhagyatottan és szegényen élt.” E három festmény közül helytörténeti jelentőségűnek tartom a Kéki forrás melletti egykor volt vízimalomról készült képet - megfestése idején a malom a Csizmazia-Darab család tulajdonában volt.

Az idézett levélnek van még egy elgondolkodtató részlete. „Feri bácsi családjának valamilyen ága élt Erdélyben, mert onnan Édesanyámnak küldtek levelet, hogy a temetőben lévő sírra vigyünk virágot. A sírhelyet csak leírás alapján találtuk meg, mert alig volt olvasható a név. Én magam is csak egy kis vázlatral tudom megjelölni, ha még azt valaki meg akarja keresni és találni.” Bár a vázlat igen pontos, a megjelölt helyen én már semmit nem találtam, ami a családdal összefüggésbe hozható. A



Protiwinsky Hermina és Mária síremléke

temetőnek ezen a részén jelenleg a háború után meghalt füredi lakosok nyugszanak. A korábban oda temettekről - tudtommal - a plébániának nincs nyilvántartása. Mindezeket figyelembe véve sem tartanám meglepőnek, ha a családi krónika a későbbiekben még bővülne.

Nagy szerencsénkre és örömünkre hozzájutottunk viszont egy fényképhez, amely Protiwinsky Ferencet ábrázolja arcképfestés közben. Ez a fotó a festő Münchenből való hazaköltözése után, az 1930-as évek közepén készülhetett: a gimnazista Darab József akkor kapta első fényképezőgépét. Nemcsak lelkesen, ügyesen is fotózott, s - a kutató nagyobb szerencséjére! - gondosan eltette, máig őrzi a képek negatívját. Így még a művész feje fölött látható képet is elő lehetett bűvölni legalább annyira, hogy az azon ábrázolt - valószínűleg alpesi - táj felismerhető legyen.

Protiwinsky művészi pályájának alakulásáról az eltelt egy évben nem sikerült újabb, lényeges adatot találnom. Az 1920-1934 közötti korszakot Münchenben kellene kutatni. A Bajor Királyi Festőakadémia irattára - bár úgy tudom, a világháború alatt sok értékes anyaga megsemmisült - rejthet még értékes információkat. A Glaspalastnak a Szépművészeti Múzeum könyvtárában véletlenszerűen föllelhető kiállítási katalógusaiban többször is találkozhatunk a művész nevével. Ezekből a katalógusokból ismerjük a müncheni lakáscímét is: Arcis Str. 63. Az utca az Akadémia közelében, ún. művésznegyedben található, a ház ma is áll, sok neves művész lakott benne. Nem lepne meg, ha a német szakemberek kisebb tanulmányt, vagy akár könyvet is írtak volna a házról és lakóiról. Ha például a titokzatos „bárónó” feleség nem mecénás, hanem maga is művész-kolléga volt, a nevére is könnyen rábukkanhatnánk. Mindennek azonban Münchenben kellene utánanézni, Budapesten fontos adat már csak a véletlen szerencse jóvoltából kerülhet elő.

Füredről és Veszprém megyéből festmények előbukkanásában reménykedem. Eddig tizenhat képről tudtam leírást készíteni - a két év múlva esedékes jubileumi kiállításához legalább még ennyi lenne szükséges.

Dolgozatomhoz nyújtott segítségét itt szeretném megköszönni Dr. Csizmazia Darab József úrnak, Varga Lászlóné úrasszonynak, Lichtneckert András úrnak (Veszprém Megyei Levéltár), Pénzes Lászlóné anyakönyvvezető úrasszonynak és a Baltonfüredi Városi Helytörténeti Gyűjtemény munkatársainak.

BAÁN BEÁTA

A KÉK KÁPOLNÁTÓL A PIROS TEMPLOMIG**Mementó: Baán László 1888-1978**

Megírni a Nagyapám életrajzát? Mi sem könnyebb ennél. Vagy mégsem? A feltóduló emlékek ezernyi darabjától nem tudok tárgyyszerű lenni. Adatokat, tényeket kellene felsorakoztatnom, de nem megy...

Valamikor a 60-as évek elején vitt el először Boglára. Végeláthatatlan lépcsősoron, rekkenő melegben baktattunk fel a Vár-dombra a kápolnához. A Kék kápolna akkor még málló vakolatú és szürke volt. Azt mondta, fontos tudnom, hogy honnan jöttem. Ha figyelek, ma megtudhatok mindent. Mesének véltem. Minden nap mesélt. Azt gondoltam, ez a nap sem más, mint a többi, csak közben kirándulunk.

Álltunk a bezárt ajtó előtt, s Nagyapa azt mondta, ott bent vannak a nagyszülei eltemetve. Sárszegi Baán Gáspár és rendesi Bárány Janka.

Gáspár 1849-ben, mint főszolgabíró Noszlopy Gáspár mellett a katonaállítás lelkes szószólója és szervezője volt. Álltunk a kápolna előtt, fogta a kezem és mesélt.

Nikláig mesélt. Berzsényi sírja már ismerősnek tűnt, bár sose jártam ott. Az obeliszk körül félkörben a Korenika-sírok. Csupa ismeretlen nagy-nagybácsi. A dédszülők, thúrmezei Korenika Sándor, – vagy ahogy Berzsényi emlegette leveleiben – a Kronekker Samu, és Thulmon Anna sírját már nem találtuk. A nagyszülők a századfordulón Tamásiba költöztek. Akkor, a 60-as évek elején meg sem fordult a fejünkben, hogy a 48-as honvéd Korenika Miklós sírja nagy-nagynéném Túrmezei Erzsébet közbenjárására nemzeti emlékhely lesz majd 1998-ban.

Nagyapa mesélt. Gyerekkora nyarait Niklán töltötte. Nagyapám nagyszüleinek életén keresztül ismertem meg 1848-49-et és Berzsényi Dániel költészetét.

Sárszegi Baán Lajos szolgabíró és thúrmezei Korenika Amália második gyermeke, sárszegi Baán László Gáspár Miklós Kálmán 1888. február 13-án született Lengyeltótiban.

A születése pillanatában biztos volt a jövője: mint első fiú – később kiderül majd, hogy egyetlen – apja után a tóti járás szolgabírója lesz majd, s igazgatja a birtokot. Hét éves volt nagyapám, amikor meghalt az édesapja. Szépen hangzana, hogy nagyapám mindenáron tanítani akart, s így lett pedagógus, csakhogy nem igaz. A kényszer vitte a pályára. Hat testvére közül a legkisebb alig pár hónapos volt, amikor megérkeztek a végrehajtók, ugyanis dédapám mindent elkártyázott, elmulatott. Nagyapámnak olyan foglalkozást kellett választania, ami minél előbb pénzkeresethez juttatja. Nem érzett elhivatottságot. Talán nem is tudta felfogni, mi történt. Az apja vére volt, bohém, szerette az életet, s tudott is élni.

Tizenvalahány évesen szabadcsapatot szervezett a búr háborúba, ahová végül ketten indultak el a barátjával. Szerencsére Balatonkilitinél utolérte őket a rokonság. Sorban csapták ki az iskolákból, szabad gondolkozását, öntörvényűségét nem tudták, vagy talán nem is lehetett tolerálni. Végül keresztapja, gróf Jankovich László odahatott. Na nem nagyapámra, hanem a csáktornyai tanítóképzőre, ahol nagyapám aztán tanítói oklevelet szerzett. Szeretett odajárni, csak a magatartása hagyott némi kívánnivalót maga után. Azt mondta, Zrínyi miatt volt ott jó. A levegőben érezni lehetett





Zrínyit. Ma is őrzök egy képet 1902-ből: a tanítóképzősök Zrínyifalván, a Zrínyi halálának helyét megjelölő obeliszk előtt.

Fiatal tanítóként Somogyban kezdett dolgozni, először Kéthelyen, majd hazament Lengyeltótiuba. A tóti időből őrzök egy laptervet, a Brácsást. Hogy lett-e belőle lap, nem tudom.

1910-ben jelent meg először nyomtatásban szerzeménye, a kor divatjának megfelelően: magyar nőta, A Balaton mellől címmel.

Közben kitanítottatta hűgait. Valamennyien pedagógusok lettek. Hivatástudatot ébresztett bennük. Addigra már ő is elhivatottságot érzett. Kedvenc hűga, Sáríka óvónő volt Nagyvázsonyban. Rendszeresen látogatta. 1914 márciusában „szépirodalmi, szellemi és művészeti szaklap” kiadását tervezte Nagyvázsony és vidéke címmel. A lapterv megvan. Közelebb akart költözni hűgához, ezért pályázta meg a nagyhantosi állást. Itt ismerte meg későbbi nagyanyámat, Drexler Máriát. Megnősült, apám és nagybátyám ott születtek.

1918-ban a frissen alapított balatonfüredi plébánia első papja, Luttor Ferenc 1919 novemberében nyilvános pályázatot hirdetett a megüresedett katolikus kántortanítói állás betöltésére. Ezt az állást pályázta meg nagyapám, majd pedig decemberben el

is foglalta. Szükségiskola, szükséglakás, szükségtemplom jellemezte a 20-as évek elejét. Örökmozgó nagyapámnak volt mit tennie. Először katolikus dalegylet szervezésébe kezdett, de nem járt sikerrel. Aztán lefoglalta a templomépítés, pontosabban: az orgona beszerzése.

Azt mondják, gyönyörűen orgonált. A hideg téli hajnalokon gyapjúsállal takarta le a billentyűket, és a sálon keresztül játszott. Én már csak a 9 ujjas orgonajátékára emlékszem. A jobb kezén a kisujja elfagyott, görbe maradt, nem tudta használni. Ahogy később a hangját sem. Az 50-es években rákos daganat miatt eltávolították a hangszálait,

énekelni többé nem tudott, suttogva beszélt. Én már ilyenek ismertem. Azt mondta, kántorként túl sokat temetett hóban, fagyban, attól ment tönkre a hangja. Apu szerint a napi 3 doboz Románctól. Haláláig szívta.

Eleinte a nagymisére, a 10-esre mentünk, aztán 80 éves korától már csak a kismisé, a fél 12-est vállalta. Kicsi koromban a „piros templomba” jártunk, később a „kerek templomba”. Emlékszem, ha a „kórus” nem énekelt tisztán, lecsapta az orgona fedelét, le nem ütött egyetlen hangot sem, megfogta a kezem, és otthagytuk a misét.

Az iskola felépülésével (1928) nagyapámék lakáskörülményei is javultak. A piros iskola emeletén 3 szobás lakásuk lett, a földszinten voltak a tantermek. Nagyapám 1-6. osztályig tanított. Tavasztól őszig minden szabadidejét hatalmas virágoskertjében töltötte.

Később a gyermeklétszám növekedésével a lakásból is tanterem lett, nagyapámék ismét költöztek, ezúttal a régi, már lebontott vasúti óvoda épületébe. A II. világháború alatt kapta szolgálattelakás-ként a Petőfi u. 22 számú házat, (most Club Imola). Én már odaszülettem. A ház köré parknak beillő virágoskertet varázsolt. Haláláig gondozta, kapálta, locsolta a növényeit.

Annyi mindent csinált élete során... Mikor? Aludni járt csak haza.

Hajnalban a hálóingre felvette a kabátot, leorgonálta a hajnali misét, hazament, felöltözött, reggelizett, ment tanítani. Délben ebéd, és pihenés, fekvés legalább fél órát. Aztán ismét tanítás, ha nem a pirosban, akkor az iparitanonc-iskolában, vagy tanfolyamokon. Szemléltetőeszközöket készített, térképet rajzolt másnapra. Hazament még az „esti műszak” előtt, de csak azért, hogy virágot tűzzön a gomblyukába, aztán a dalkör, vagy az újság következt. A napot valamelyik pincénél fejezte be. Soha nem ivott vizet.

Egyszer kiszámolta – már nem emlékszem az eredményre –, hogy az a bormennyiség, amit megivott hány évig hajtana a Kubicek malmot. Azt mondta, így tartja egyensúlyban az ereit: cigarettával és borral, az egyik szűkíti, a másik tágítja az ereket. Soha nem láttam még csak spiccesnek sem.

Egyházi és világi zenét szerzett, nótái megjelentek nyomtatásban. A Balatonfüred című hetilapot közel 20 évig szerkesztette. Rajzolt, festett. Vezette az Iparos Dalkört és a Vegyeskart. Bizonyára nem rosszul, hiszen a Római Katolikus Vegyeskar 8 hónappal a megalakulása után 1930. március 21-22-én a siófoki Országos Dalosünnepélyen a 28 dalárda versenyében az ezüst serleget nyerte.

Az Iparos dalkört 1922-től vezette. Büszkén emlegette, hogy velük adott szerenádot Tagorénak.

Tagja volt egyesületeknek, köröknek és rendszeres látogatója a Nagy vendéglőnek (ma: Arany Korona). A nagymise alatt kétszer ment át: a szentlecke egy fröccs, az evangélium és a prédikáció három nagyfröccs – mondta.

1948-ban megkapta az értesítést, hogy államosították az iskolát. Még aznap kérte a nyugállományba helyezését. 60 éves volt, több, mint 40 évet tanított. A művészetek, a tanítás volt az élete. Hogy élte meg az államosítást?

Mindig azt mondta nekem: köss békét magaddal, ez a legfontosabb. Ha sokáig akarsz élni, ne idegeskedj, füredi bort igyál és füredi levegőt szívj. Aztán kiment a kertbe, szakított egy virágot, a gomblyukába tűzte, rágyújtott és lassan, komótosan kiment a kapun.

Tudtuk, hová megy. 70-80-90 évesen már nem járt vendéglőkbe. A bort és cigarettát én hoztam neki. A vasárnapi misére ment csak, meg minden szerdán délután .. virággal a gomblyukában ... valahová, máshová.

Azt mondta, az ember egyszer lesz szerelmes életében és az a sírig tart. Nem volt igaz: az ő szerel-

mük a síron túl is tartott. Valamikor 1922-ben kezdődött: bővíteni kellett a tantestületet, sok volt a gyerek. Az új tanító fiatal volt, és történetesen nő. Nagyapám lelkes rajongója volt a szépnemnek, apu sok kalandjáról mesélt. Ábrándos kék szemére tisztán emlékszem. Magas volt, öregén is jó alakú. Széptevései nem maradtak viszonzatlanul. Akkor, 22-ben azonban a szerelem érte el. Valahogy fennmaradt Bözsi néni egyik szerelmes levele, őrzöm ma is. Amikor íródott, nagyapám már közel járt a 80-hoz.

Minden szerdán hozzá ment. Néha elvitt engem is, de otthon nem volt szabad megmondanom, hol voltunk. Pedig tudta az egész család. Közel 60 évig játszották a játékot: nagyapám azt mondta, jár egyet, levegőzik, a család pedig úgy tett, mintha elhinné.

Bözsi néni olvasnivalót adott nekem, aztán meg lehetett vele beszélni a könyvet. Nagymama halála után néhány évvel, valamikor a 70-es évek elején megkérdeztem Nagyapát, miért nem veszi el Bözsi nénit. Azt mondta, ez szerelem, ezt nem szabad házassággal elrontani.

Bözsi néni íróasztala, ahol nagyapám annyi verse íródott, ma a Helytörténeti gyűjteményben áll. A zongora, Bözsi néni zongorája, amelyen a dalok, egyházi énekek születtek, nem tudom, hol van. Az illem, a jól neveltség, prűderia, álszemérem nem engedte, hogy nyíltan beszéljünk erről a szerelemlről, pedig nagyapám életének fontos része volt, inspiráló erővel hatott rá. Minden Pünkösdkor a nagymisén felcsendült az orgonán a Piros Pünkösöd napján imádkoztam érted kezdetű magyar nóta. Az egész templom tudta, hogy nagyapám még mindig szerelmes, mert ez Bözsi néninek szólt. Soha egyetlen plébános sem tette szóvá a magyar nótát. Hozzá tartozott nagyapámhoz és a Pünkösdhez, na és persze 60 év alatt megszokták.

Én már a szeretetté csendesült szenvedélyt ismerem. Soha egy pillanatig sem tudtam elítélni a kapcsolatukat. Úgy éreztem, nagyapám mindenben fellettem áll, nincs jogom ítélkezni.

Nyugdíjas korában hajnalban kelt, rágyújtott, megivott gyors egymásutánban két kávé, aztán kiment a kertbe. Jó időben egész nap kint volt. Az ebédet, vacsorát percnyi pontossággal kellett tálalni. Télen rajzolt, alkalmi verseket, meséket írt nekünk, az unokáknak, keresztretjtvényt fejtett, vagy zongorázott. Este beszélgettünk. Évekig egy szobában laktam vele.

Influenza döntötte ágynak, aztán már semmilyen nógatásra nem kelt föl. Ültem a földön az ágya



előtt, könyörögtem, hogy jöjjön, próbáljunk sétálni. Azt mondta, a gazdagok sétálnak, mi legfeljebb járhatunk egyet. Tudtam, nem kel fel többé. Sírtam. Ne hisztériázz, egyet még sétálok, nem most, majd ... hamarosan ... kifelé az életből. Elég volt belőle – intézett el egy legyintéssel.

Egyre rosszabbul lett, be kellett vinni a veszprémi kórházba. Az agya kristálytisza volt mindvégig. A látogatásaimkor újabb és újabb ötletekkel álltam elő, hogy rávegyem: keljen föl. Nem érted, hogy meg akarok halni? És én nem akartam érteni.

1978. március 22. volt, a névnapom. Balatonlellén anyai nagyanyámat temették. Emlékszem, hideg, nyirkos idő volt.

Aznap halt meg a nagyapám a veszprémi kórházban.

Mi lehetett volna belőle, ha csak egyetlen dolog érdekl, s nem ezerféle? Ha nem éjszakázik örökké? Talán tananyag az iskolában.

Nem ezt választotta: boldog volt, örökké vidám, jó kedélyű, bohém. Élte az életet, s nem hagyta, hogy elmenjenek mellette az évek.

Egyszer úgy fogalmazott valaki: a nagyapám

gomblyukában a virág szimbólum, az egész életét szimbolizálja.

Négy éves voltam, amikor megtanított olvasni. Tíz évesen olyan alpműveltség birtokába juttatott, amelyet más középiskolás korában szerez meg. A véremmé vált az irodalom, a zene, a képzőművészet. Öt évesen elhatároztam, néptanító leszek, mint ő. Népművelő lettem.

Mindmáig beszélgetni járok ki hozzá a temetőbe. Szükségem van rá.

Szétosztotta a tehetségét az unokák, dédunokák között. Mindenki kapott tőle, belőle valamit. Unokatestvérem irodalmi folyóiratot szerkeszt New Yorkban, unokaöcsém Stockholmból küldi a verseit, az öcsém valamikor festett és újságot szerkesztett, és persze ír – önmagának.

Nézem a kisebbik lányomat, ahogy a kottáért nyúl... ugyanaz a mozdulat ..., vagy ahogy a zongorához ül ... pedig soha nem látta a nagyapámat.

Bennünk van az örökség: szépen elosztotta magát közöttünk ... Mindenkinek jutott egy kis darab belőle Nekem a legtöbb: én kaptam a virágot a gomblyukából ...

A VÁROSI HELYTÖRTÉNETI GYŰJTEMÉNY ÚJ SZERZEMÉNYEI



Simon Zsigmond (1814-1891) tihanyi apát
fényképe 1887-ből
(dr. Sólymos L. Szilveszter OSB ajándéka)

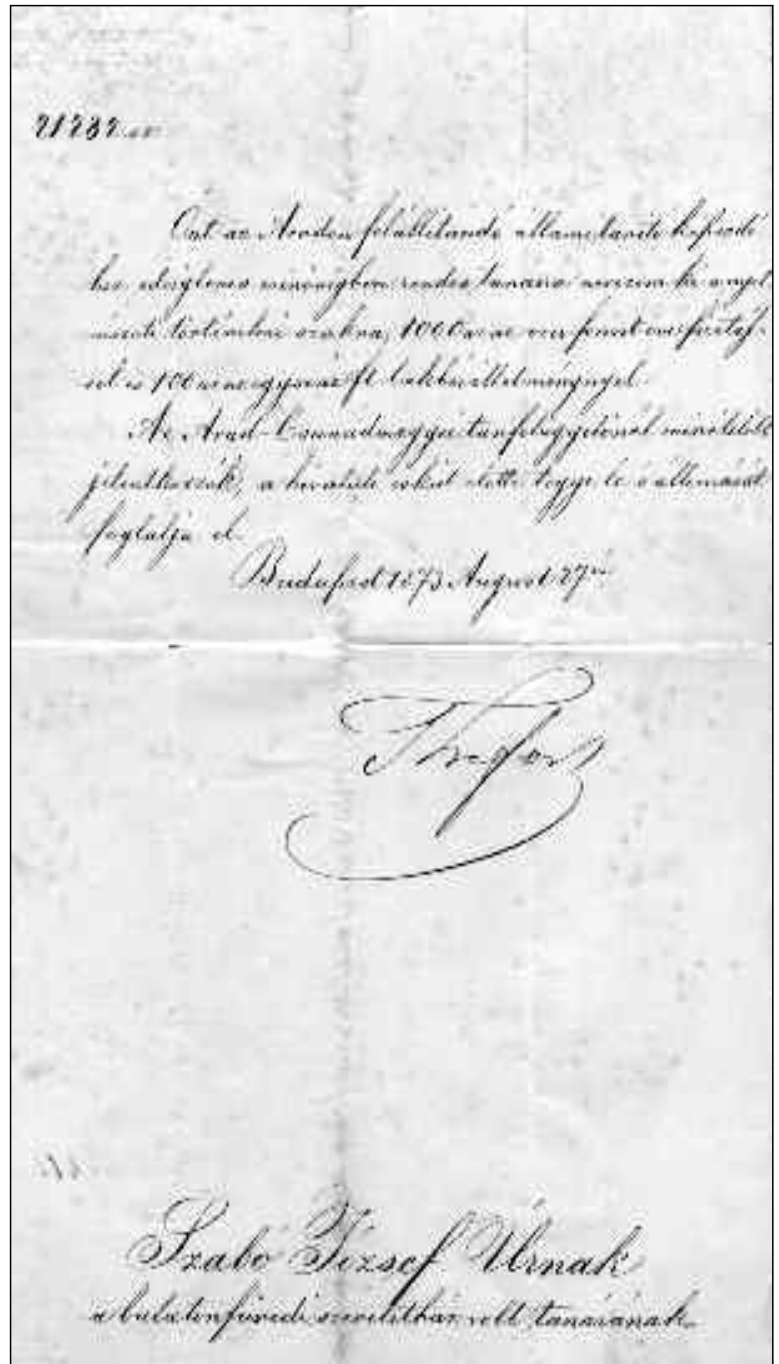

Szabó József áthelyezési okmánya 1873-ból
Trefort Ágoston minisztertől
(Elek Miklós ajándéka)

BÉKÉS KARÁCSONYI ÜNNEPEKET
ÉS BOLDOG ÚJ ESZTENDŐT
KÍVÁNUNK MINDEN KEDVES OLVASÓNAK!

A VÁROSI HELYTÖRTÉNETI GYŰJTEMÉNYNEK DOKUMENTUMOKAT ADOMÁNYOZÓ SZEMÉLYEK (2002)

Alsóörs Kovács Endre Zórád Ferenc	Geipl Miklósné Havas Erzsébet Horváth Dezsőné Gullay Andorné Karika Erzsébet Kellei György László Zoltán Makó Gyula	Schneider Ferenc Szabolcsi Rita Szekeres Mihályné Tóth Attila Vurai Tamás	Csopak Boksay Györgyné Steinhausz György	Pécs Lipcsik Zoltán Révfülp P. Miklós Tamás
Balatonalmádi Schildmayer Ferenc	Móczár Albert Nagy Lizetta Németh Ákosné Sándor Ferencné Sarkady Tamás Sárközi Sándor	Budapest dr. Bulkai Lajos Csizmazia Darab József Jurányi Attila Ujlaky Károly dr. Zoltai Dénesné	Fonyód Varga István	Tapolca Németh István Péter
Balatonfüred Baán Beáta Császár Józsefné Csonka Endre dr. Dibusz László Elek Miklós		Pannonhalma dr. Sólymos L. Szilveszter OSB	Pápa dr. H. Szabó Lajos Lóky György	Veszprém Balázs László Bárány László Horváth Károly dr. Hudi József

A VÁROSI HELYTÖRTÉNETI GYŰJTEMÉNYNEK DOKUMENTUMOKAT ADOMÁNYOZÓ INTÉZMÉNYEK, EGYESÜLETEK

Bakonyi Természettudományi Múzeum Baráti Köre (Zirc); **Balatonarácsi Református Egyház Lelkészi Hivatala** (Balatonfüred); **Balatonfüred-Csopak Tája Szövetkezet** (Nemesvámos); **Balatonfüred és Vidéke Ipartestület** (Balatonfüred); **Balatonfüred Városért Közalapítvány** (Balatonfüred); **Balaton Múzeum** (Keszthely); **Balaton Szövetség** (Balatonfüred); **Balatontourist Rt.** (Veszprém); **Bem József Általános Iskola** (Balatonfüred); **Deák Ferenc Megyei Könyvtár** (Zalaegerszeg); **Eötvös Károly Megyei Könyvtár** (Veszprém); **Eötvös Lóránd Általános Iskola** (Balatonfüred); **Göcseji Múzeum** (Zalaegerszeg); **Hajógyár Kft.** (Balatonfüred); **Honvéd Szanatórium** (Balatonfüred); **Iglói és Gerbovits Nyomda Bt.** (Balatonfüred); **Jókai Mór Városi Könyvtár** (Pápa); **József Attila Városi Könyvtár** (Zalaegerszeg); **Lóczy Lajos Gimnázium** (Balatonfüred); **Nemzeti Kulturális Örökség Minisztériuma** (Budapest); **Nők a Balatonért Egyesület** (Balatonfüred); **Polgármesteri Hivatal** (Balatonfüred); **Radnóti Miklós Általános Iskola** (Balatonfüred); **Református Egyház Lelkészi Hivatala** (Balatonfüred); **Révfülpői Honismereti Egyesület** (Révfülp); **Római Katolikus Plébániahivatal** (Balatonfüred); **Széchenyi Ferenc Kertészeti Szakképző Iskola** (Balatonfüred); **Tourinform Iroda** (Balatonfüred); **Városi Könyvtár** (Tapolca); **Veszprém Megyei Honismereti Egyesület** (Veszprém); **Zala Megyei Levéltár** (Zalaegerszeg)

Az adományozóknak ezúton mondunk ismételt köszönetet.

Összeállította: Érsek Adrienn könyvtáros

*A Balatonfüredi Helytörténeti Egyesület köszönetet mond mindazoknak,
akik 2001. évi adójuk 1 %-ával (33 517 Ft) támogatták.
Az összeget a „Füredi História” kiadására fordítottuk.*

Adószámunk: 18918421-1-19

Kérjük, hogy 2002. évi adójuk 1 %-ával továbbra is támogassák egyesületünket!



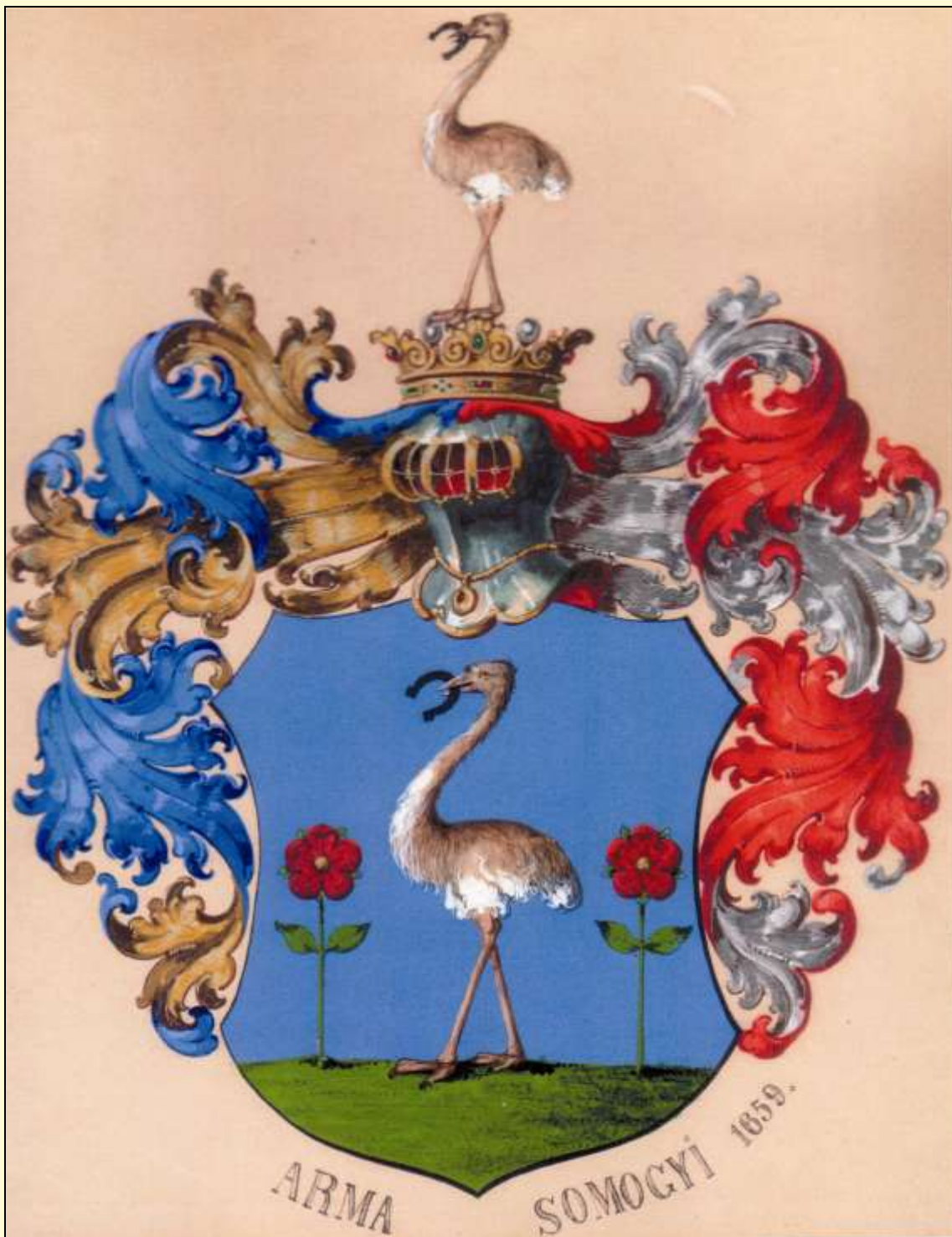

A Somogyi család címere