

**KÖZÉPEURÓPAI MŰSZAKI ÉS ELEKTROTECHNIKAI -
TUDÓSÍTÓ**

R

A

D

I

Ó

RÁDÍÓ

S Z A K L A P

**Az
összes európai adóállomások
teljes heti műsorával**

Ára 30 fillér

TABOR

**SZERKESZTI: REIN ISTVÁN
MEGJELENIK HETENKINT EGYSZER**

REICH MIKLÓS

rádió és villamossági cikkek szaküzlete

Budapest, VI., Vilmos császár út 45

Nagymező ucca sarok

Telefón: Teréz 272-67, 144-72

Rádiókészülékekben

— 1—8 lámpásig nagy választék —

Hangszórókban

cca 50 típust tartok raktáron

Alkatrészekben:

elsőrangú minőség,

utolérhetetlen olcsó ár

Tungsram, Vatea, Philips
elektroncsöveket versenyen kívüli árban
szállítok. — Száraz anód- és fűtő-,
— anódakkumulátor-telepek —

Tudor—Varta

gyári áron alul

Egylámpás telefongyári készülék vagy
egylámpás telefongyári erősítő már a
detektoros készülék árában kapható.

Kérje díjmentes képes árjegyzékemet!

A
R
U
J
M

L
E
G
J
O
B
B
A
K
!

A
R
A
J
M

L
E
G
O
L
C
S
Ó
B
B
A
K
!

Nincs többé torlódás!

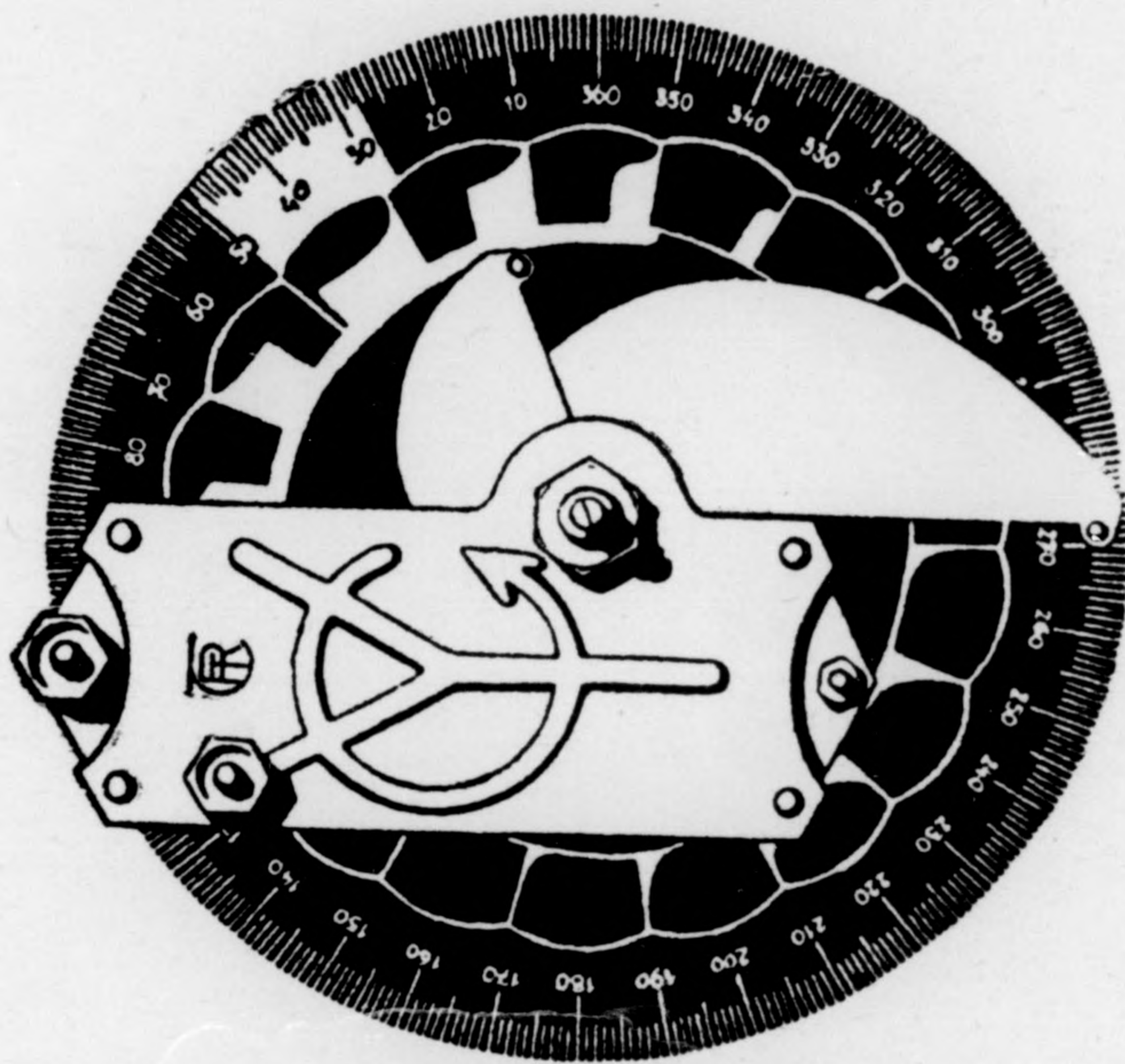

Az új

„Y 360“

**forgókondenzátor
teljes körön
osztja el
az adóállomásokat**

Gyártja:

TELEFONGYÁR RT. BUDAPEST, VII.

„MULTRAFORMER“

az ideális, teljesen torzításmentes, páncélozott, alacsonyfrekvenciájú transzformátor. Egy darab 9 áttételre alkalmas!

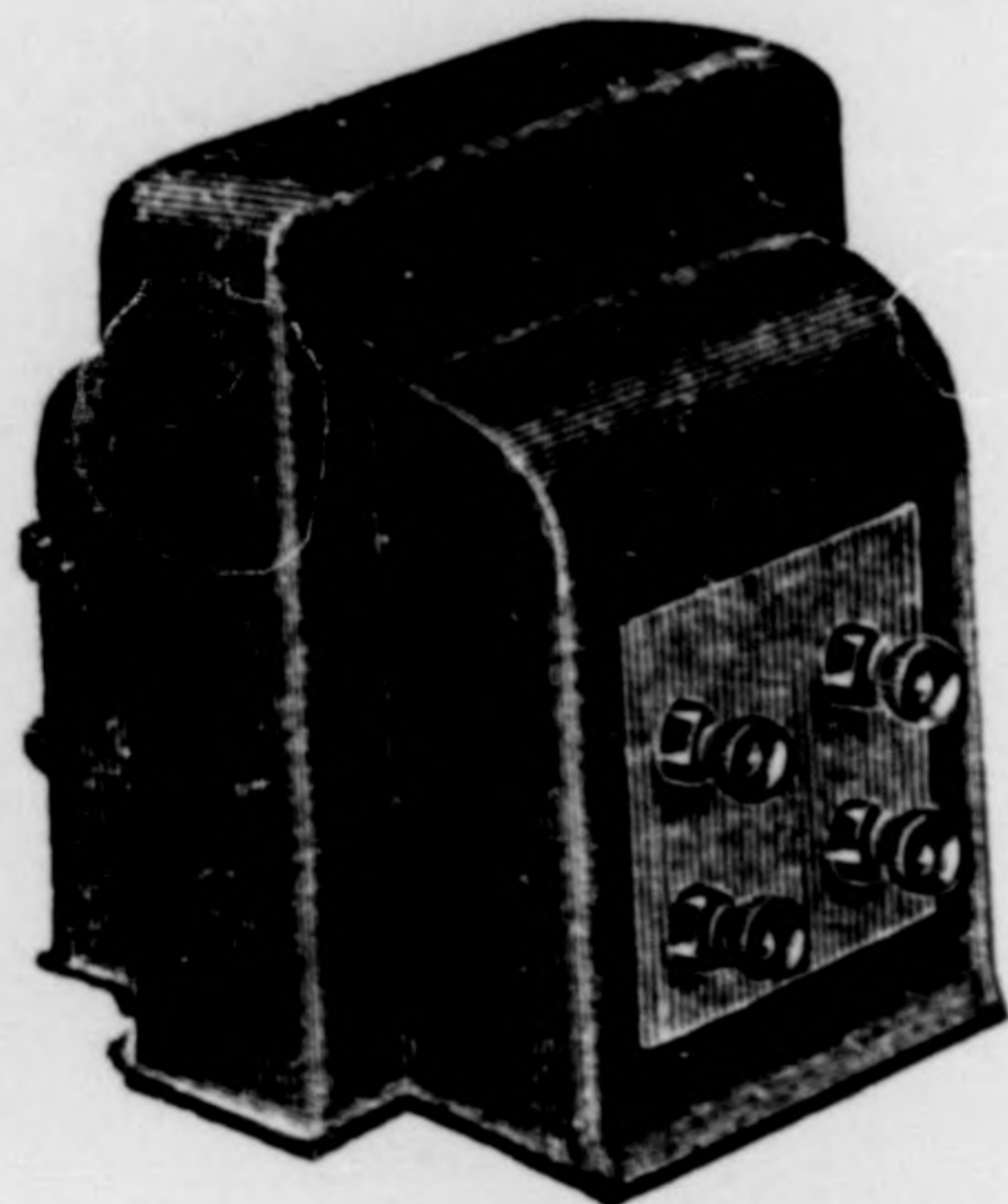

„ALBION“

szab. patent banándugó! A világ leg-
tökéletesebb banándugója! Ha nem akar
❖❖ bosszankodni, csak ezt vásárolja! ❖❖



Francia **DETEKTOR** kristályt kérjen!

Legolcsóbb!

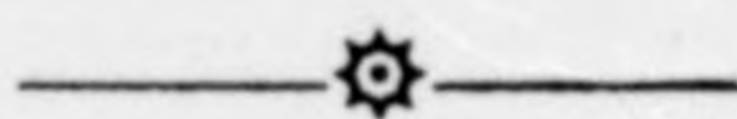

Legjobb!

INGELEN „M I C A“ blokkkondenzátor a legtökéletesebb!
INGELEN porcellán ANTENNAPÓTLÓ, az ideális pótantenna!
VOGEL „M A R K A N T“ ónozott, szigetelt, többszínű huzal-
készlet, megkönnyíti a készüléképítést és a hibakeresést!

HELIKON csöveket vásárolni takarékoság!

HELIKON csövekkel dolgozni élvezet!

HELIKON csöveket beépíteni teljesítményfokozás!

TUNGSRAM RADIO

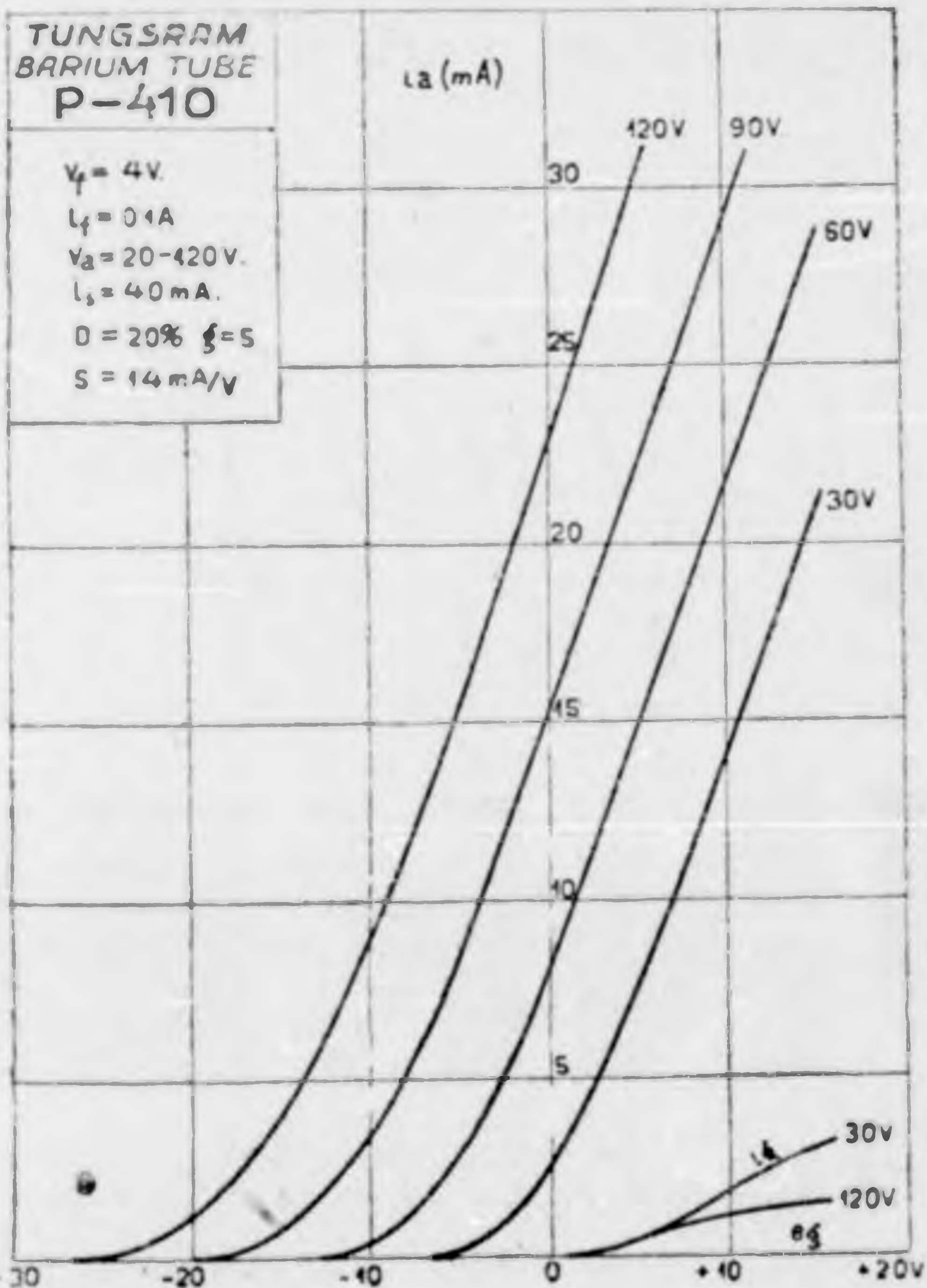

Meredeksége 14 mA/V
 Emissziója 40 mA

Az eddig forgalomba hozott

TUNGSRAM P 415

végerősítő csövön kívül
 megjelent az új

TUNGSRAM P 410

kisfrekvenciájú erősítőcső,
 mely mint **audion**, **modulátor** és
oszciátor is kitűnően alkalmazható

Ön magasfrekvenciáját
eddig elhanyagolta,

kisérelje meg a

Telefunken

RE 074-et

és készüléke teljesítménye nagymértékben fokozódik
00'6 amp. fogyasztás mellett e lámpa meredeksége
1 milliamp/V és átfogása 100%

Kapható minden jobb szaküzletben

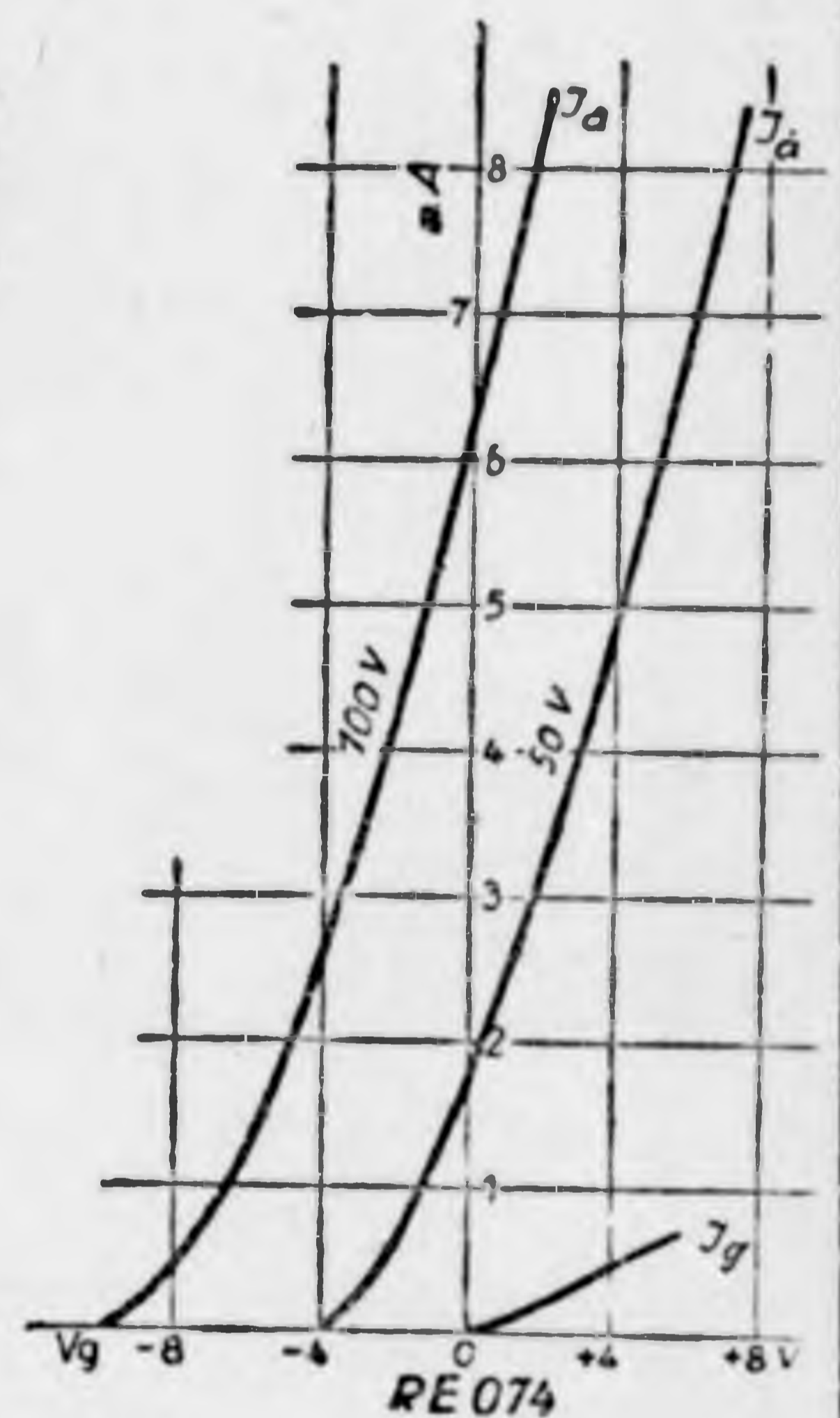

EGY KISÉRLET
S AZ ITÉLET

TELEFUNKEN

AMIG ELEK

SIEMENS ÉS HALSKE R.-T. BUDAPEST, VI, TERÉZ KÖRÚT 36.

KÖZÉPEURÓPAI MŰSZAKI- ÉS ELEKTROTECHNIKAI TUDÓSÍTÓ

RÁDIÓ SZAKKLAP

Szerkesztőség és kiadóhivatal:
BUDAPEST, VII, MIKSA UCCA 8
Megjelenik hetenként

Felelős szerkesztő:
REIN ISTVÁN

Előfizetési ára
Félévre 7.— pengő
Negyedévre 3.50 pengő

A budapesti és az összes európai leadóállomások teljes heti műsorával

A magyar rádióműsor

IV.

Egy-egy operaházi előadás vagy filharmónikus hangversenynek a műsorba való illesztése mellett feltétlenül gondoskodni kell arról, hogy a Studióból közvetített számok, amelyek az átvittekkel szemben állandó jellegűek, nívóban ne maradjanak azok mögött. A rádiónak rendszeresen kell klasszikus és népszerű zenét közvetítenie hallgatói számára, lehetőleg olyan beosztásban, hogy úgy a szimfónikus zene hívei, mint a zeneileg kevésbé képzettek is megtalálják mindennap az őket érdeklő számokat a rádió műsorában. Külföldön mindenütt megtaláljuk a rádióműsornak ezt a kettős jellegét. A műsorszámok időbeosztásánál is tekintettel vannak a közönség igényeire, a klasszikus zene közvetítése a kora esti órákban történik, addig a könnyű, szórakoztató, vidám zenéé, későbbre marad. Ez a beosztás teljes mértékben helyénvaló, mert míg este hét-nyolc óra tájban szívesen hallgat a rádiósok nagy többsége komoly zenét, később viszont már pihenni, szórakozni óhajt, felüdülni a vidám zene hangjai mellett a nap fárasztó munkája és gondjai után.

Egészen természetes, hogy ennek a Studióból rendszeresen közvetített kettős zenei programnak lebonyolítására megfelelő zenekar szükséges. Valóban azt látjuk, hogy a külföldi, a budapestivel egyenrangú, vagy annál nagyobb teljesítményű adóállomások, egy, de

legtöbbször két állandó zenekar szerződtetésével oldják meg a problémát. Ez az úgynevezett „házizenekar” azonban egyáltalán nem „házi” jellegű, nagyobb zenei feladatok megoldására nem képes egyesülés, hanem kitünő muzikusokból szervezett komoly zenekar, amelynek játéka a kényesebb ízlésű, zeneileg képzett rádióhallgatót is teljes mértékben kielégíti. Egészen természetes, hogy csak valóban hozzáértő, hivatott karmester vezetése alatt fejlődhetik azzá a rádió zenekara, aminek lennie kell ahhoz, hogy kielégíthesse a rádiósok legigényteljesebb rétegét is. A rádióhangversenyeket egész Európa hallgatja, és így fokozott mértékben szükséges az, hogy hű tükör adják az ország zenei nívójának.

A Studióhangversenyeket két zenei egyesülés bonyolítja le, az egyik a Komor Vilmos vezénylete alatt álló kamarazenekar, a másik pedig az Ungar-féle szimfónikus zenekar. Szoros értelemben vett studióhangversenyeken azonban csak Komorék működnek közre, a rádióban rendszeresen szereplő „szimfónikus zenekar” működésének helyéül a Zeneakadémia kupolatermét választotta. Egészen természetes, hogy ilyen körülmények között nem nyújthat a rádióban a Studióból közvetített egyerértékű zavaralan zenei élvezetet. Ha valaki a rádióban állandóan közreműködő zenekarok játéka alapján ítéli meg a magyar zenei életet és annak

irányítóit, úgy valóban elszomorító kép tárul szeme elé. A rádió zenekarának amellet, hogy a zeneirodalom klasszikus alkotásait és a modern zene kimagasló értékeit állandóan műsoron tartja, gondoskodnia kell arról, és ez talán az egyik legfontosabb feladata, hogy a magyar zeneirodalom értékes alkotásaival ismertesse meg a rádió közönségét.

Ezzel szemben, mit látunk? A Komor-féle kamaraegyesülés műsorát legnagyobbbrészt *semmitmondó, sekélyes alkotások töltik ki*, a műsor összeállításában nem vezeti magasabbrendű cél és lelkesedés a rádió karmesterét, akinek feladata a legszélesebb néprétegekkel megismertetni a zene örök értékeit. Ezt nem lehet időnként egy-egy filharmonikus hangverseny rádióközvetítésével megoldani, hanem éppen a Studió állandó zenekarára vár a feladat, hogy *fáradhatatlan, lelkes munkával és céltudatos tervszerűséggel hozza közelebb az igazi zenét hallgatói lelkéhez*. Ehhez azonban nem elegendő néhány népszerű, elcsépelet operaáriából vagy fantáziából álló műsört összeállítani és jól-rosszul végigjátszani, hanem zenetörténelmi szempontok figyelembevételével az ilyen stúdióhangversenyeknél is, arra kell törekedni, hogy a zeneirodalom kimagasló alkotásait plasztikus és tökéletes előadásban élvezhessék a rádió hallgatói. Emellet természetesen a népszerű, főképpen *operett zenének* is megfelelő teret kell adni. Meg kell vál-

toznia azonban az úgynevezett „szórakoztató hangversenyek” műsorösszeállításának, fokozott mértékben kell szerephez juttatni a műsorszámok között a *klasszikus operettzenét*, de főképpen a *világhírű magyar operett-szerzőket*. *Lehár, Kálmán, Jacobi*, vagy *Szirmai* operettzenéje egész Európában állandóan szerepel a rádió műsorán, míg nálunk hetek telnek el, amíg valamelyiknek operettjéből egy-egy számot beillesztenek a népszerű hangversenyek műsorába.

A Komor-féle kamarazenekar mellett, amely a mainál magasabb zenei feladatok megoldására is képes volna, a rádió „szimfónikus” zenekaráról ez kevésbé állapítható meg. Pedig reájuk várna a nagyobb szabású zenei feladatok megoldása, azonban erre sem a fiatal erőkből álló zenekar, sem pedig vezetője egyelőre nem képes. Az anyagi szempontok talán a kupolatermi szimfónikus zenekart kielégítő megoldással teszik a Studió vezetősége számára, azonban *zenei és művészeti szempontok a mai helyzet sürgős megváltoztatását teszik szükségessé*. A nagy adóállomás és az új Studió üzembehelyezésével egyidejűleg *megfelelő állandó szimfónikus zenekarról kell gondoskodni*, amely igazán értékes hangversenyek sorozatában ismerteti meg a rádió hallgatóival a zeneirodalom klasszikus értékeit, és egyúttal egész Európa számára a legmeggyőzőbben bizonyíthatja a magyar zenei élet magas színvonalát.

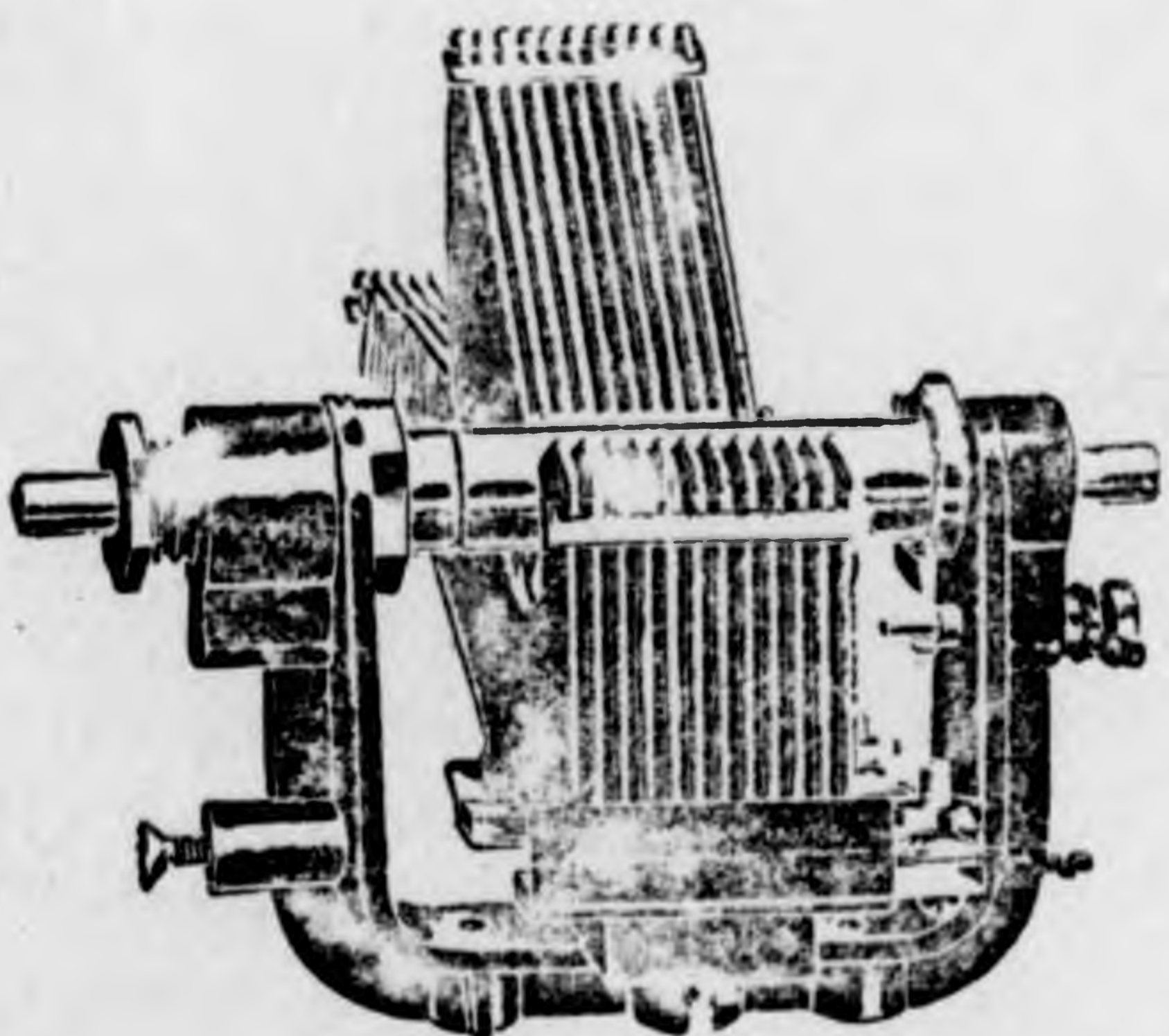

Nem kell többé a drága külföldi forgó-kondenzátor, mert a legkényesebb igényeket kielégíti a

Billmond

frequency, forgó-kondenzátor. Átmenő és hossziban eltolható tengellyel. **Nagy és komoly készülékekhez nélkülözhetetlen.** Kapható minden jobb szaküzletben. — Gyártja:

**„RADIOGA”
MECHANIKAI GYÁR**

RADIO TECHNIQUE

PARIS

R. T. 3856
A világ legjobb végerősítő csöve!

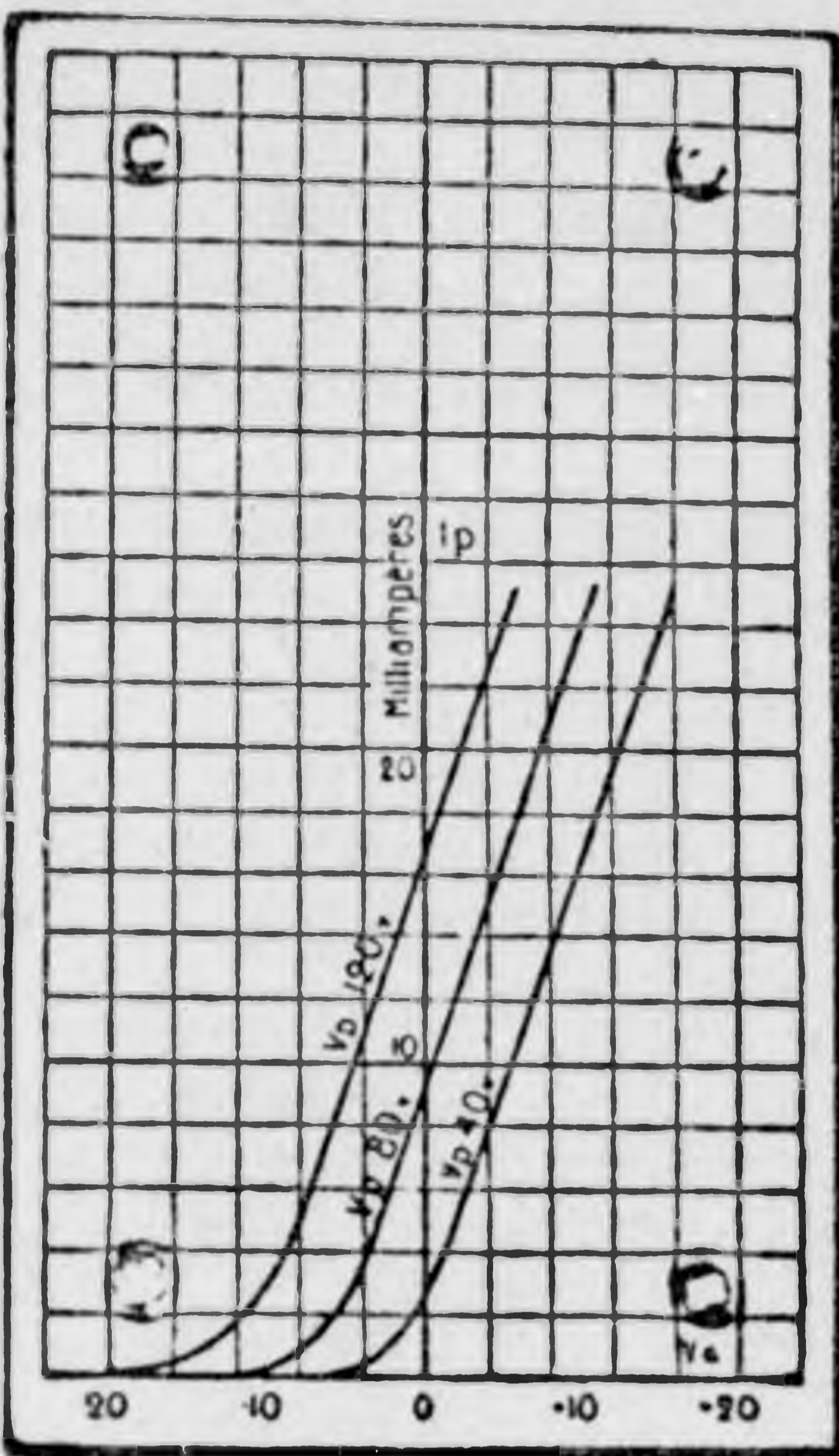

Fűtőfeszültség 3.4 - 4.8 V
 Fűtőáram 0.1 Amp.
 Anódfeszültség 20 - 120 V
 Emissió 30 mA
 Belső ellenállás 6000 Ω
 Meredekség 1.5 mA/V
 E erősítő tényező 9
 Átfogás 11%

Legnagyobb erősítés — Tökéletes hangtisztaság — Leghosszabb égési tartam — Legkisebb fogyasztás!

Egyen- és váltóáramú Radiotechnique csövek minden speciális célra kaphatók!

SÜSS RÁDIÓ

1928-as típusú

vevőgépeink

TRIODYN 3-csöves

AUTODYN 5-csöves

OCTADYN 8-csöves

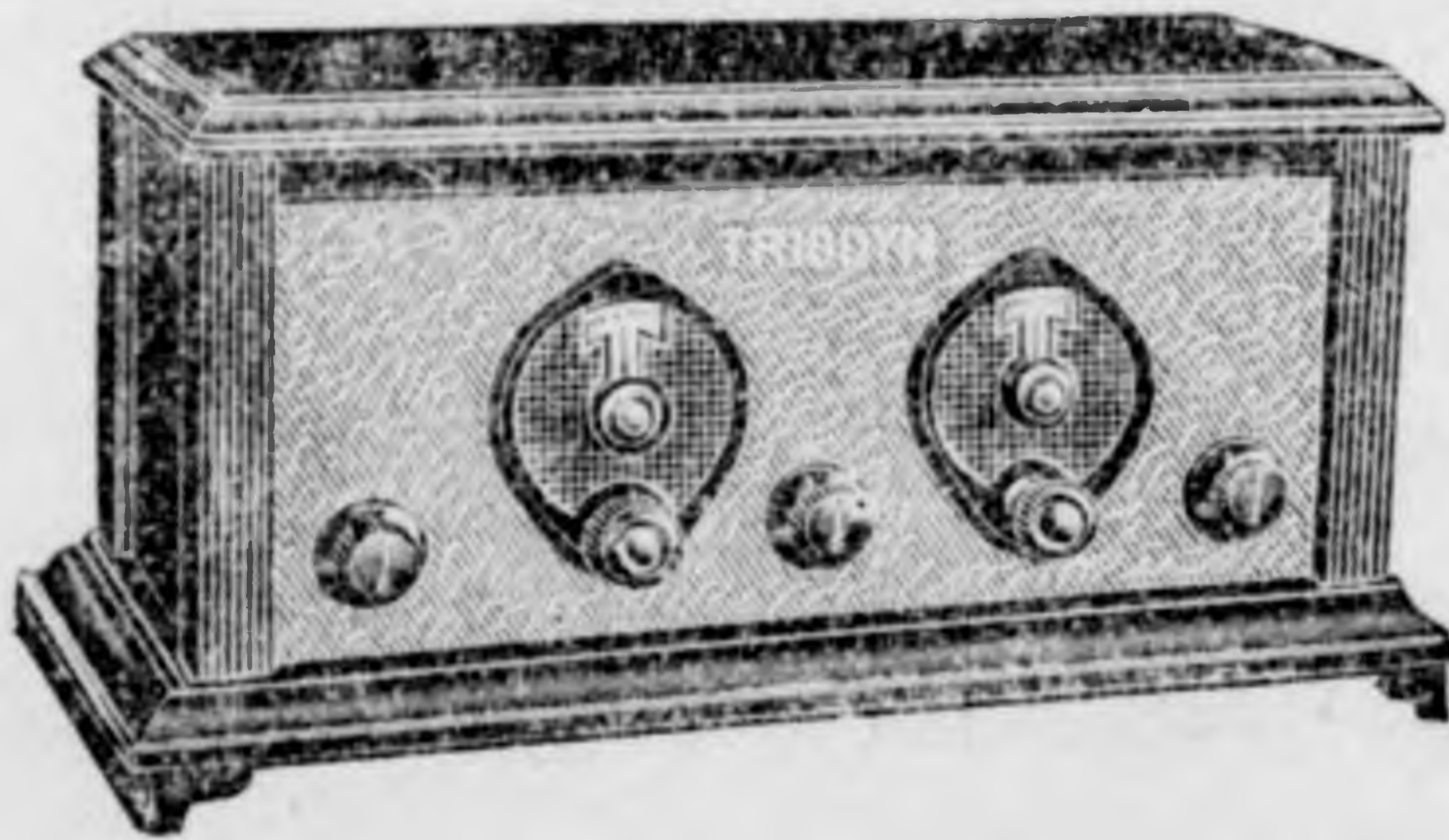

kivitelben és teljesítményben utolérhetetlenek

A rádióidény szenzációja

STROBODYN

törv. védjegyű 8-csöves vevőgép: a világ legtökéletesebb készüléke, a leggyönyörűbb kivitelben.

STROBODYN-KIT, legprecízebb hangolva, részletes szerelési vázlattal és utasításokkal.

SÜSS NÁNDOR Rt.
 Budapest, V., Vigadó ucca 1. sz.

Új katalógusunk kívánatra ingyen és bérmentve!

Az utolsó nóta

Keszler József rádiót hallgatott a halálos ágyon

Néhány hete, hogy a magyar kritika atyamestere, a kedves, jóságos Keszler József meghalt. A lapok hosszú hasábokon méltatták nagyságát, tudását, emberségét, és hosszú riportok számoltak be halálának körülményeiről. De a napilapok tudósításaiból valami, hogy-hogy nem, mégis kimaradt.

Faragó Sámuel dr., a megboldogult nagy kritikus sógora, beszélt el munkatársunknak, hogy Keszler József a szó szoros értelmében mindhalálig milyen nagy híve volt a rádiónak.

Pedig eleinte sehogysen szívelte azt a furcsa masinát, amely néhány lámpa és telefónkagyló segítségével távoli országokból hozza a hangot. Ezt a nagy ellenszenvet környezete sehogysen érthette meg, hiszen Keszler József a művészetnek minden formájáért valósággal rajongott. De Keszler József hosszú hónapokon keresztül nyekergő gramofónnak gúnyolta a rádiót és sehogysen tudott megbarátkozni vele.

Rokonai azt hitték, hogy ez a nagy ellenszenv az öregek konzervativizmusából fakad. Annál jobban csodálkoztak rajta, mert a patriarkák korában levő Keszler József lelke maga volt a fiatalság. Semmiben sem volt maradi és minden újért tudott lelkesülni. Csak a rádióért nem.

Pedig a rádió muzsikát is ad és a muzsikát Keszler mindenekfelett szerette. Nemcsak szerette, de Magyarországon kevés ember volt rajta kívüli, ki nála jobban értette és értékelte volna.

Mi sem természetesebb, hogy néhány hónap múltán a felejthetetlen Keszi bácsi is a rádió híveinek táborához csatlakozott. Lelkes rádiós lett be-

lőle. Nem győzte dicsérni ezt a nagyszerű találmányt.

— Csak egyet csavarok a készüléken — mondogatta — és hip-hop már Londonban vagyok. De ha elúnom, hát egy fél perc múlva már Párizsban lehetek, vagy akár Kopenhágában. És mindezt minden fáradság nélkül. Jobb kezem két ujjának egyetlen mozdulatával.

És estéről-estére fejére illesztette a rádió-kagylót. Átszellemülten hallgatta az éter titokzatos muzsikáját.

Utolsó estéjén is, hogy pihenni tért, a szobalány ágyához húzta a rádiót és az öreg úr éjjelig rádiózott. Prágát fogta előbb. Hallgatta is egy darabig. De azután rászólt a szobalányra:

— Hagyjuk abba. Elég volt a csehekől. Cigányzenét akarok hallani, kapcsolja Budapestet.

A szobalány teljesítette a parancsot és Keszi bácsi fülébe néhány pillanat múlva már az Emke cigánya húzta a tüzes magyar muzsikát. Jókedvvel hallgatta egy ideig. Azután szép csendesen elszunnyadt, de még akkor is húzta fülébe a cigány. A szobalány lábujjhegyen osont az ágyhoz és óvatosan levette fejéről a kagylót, aztán kisurrant a szobából.

Reggelre Keszler József halott volt. Cigányzene hangjai mellett szenderült át a másvilágra. A halottaságy mellett ott állott némán a rádió, amely utolsó óráiban felvidította a nagy kritikust. A halott arcán nyugalom és békesség ömlött végig. Mintha aludt volna.

De lelke már szférikus magasságokban lebegett, ahová talán a rádió hullámai sem hatolnak el. (—ly.)

Tökéletesen működik
készüléke, ha

MINKO

rheosztit-szilitet és MINKO
block-kondenzátort használ

Rádió - tragikomédia a bíróság előtt

Igaz történet egy kétlámpás rádiókészülékről, egy szomorú feleségről és három pofonról

Kovács Dénes először tulajdonképpen bélyeget gyűjtött. De ez régen volt. Azóta Kovács Dénes megházasodott és jelenleg egy *sajátkészítésű* rádiókészülék, egy feleség és két gyermek boldog birtokosa. És ha már mindent el akarunk mondani róla, meg kell írni azt is, hogy Kovács úr *délelőtt és délután saldakontista*, estétől éjjelig rádióamatőr. Priuszához hozzátartozik az is, hogy mintegy hat hónappal ezelőtt nagyobb fizetésemelést kapott a bankban. Jólelkek szerint azért, mert még sohasem mulasztott el alázatos jóreggelt rebegni a mindenható vezérigazgatónak, rossznyelvek szerint azért, mert a vezérigazgató úr szintén *rádiós*.

De ezt ne kutassuk tovább, tény az, hogy barátunk fellendült anyagi helyzete lehetővé tette, hogy felvegye háztartási alkalmazottnak ama Marit, aki azután az alábbiak okozója lett, mint ez a *büntetőjárszék* a napokban tartott tárgyaláson kiderült:

Az első este, faluról jött Mari, tálaláshoz készülődött. Ugyanakkor a szoba egyik sarkában egy kis asztal előtt ott ült a gazda és egy *furesa skatulyán babrált*. A gazda füléhez *fekete korongok tapadtak, melyeket kopasz fején valami csillogó ezüstszerű pléhszalag tartott össze*. Szegény Mari, mikor gazdáját így meglátta, összeesörrentette ijedtében a kezében tartott tányérokat. Ijedtséggel vegyes bámulata még megnőtt akkor, mikor *gazdájának szigorú arckifejezése hirtelen szélesen vigyorogóvá változott*, majd a száját összeesörrentette és a fején azzal a furesa micsodával hirtelen bömbölni kezdett, miközben a lábai rángatóztak.

— Creola!... de csuhaj Creola!... — ordított a gazda.

Marinak tágra meredt a szája.

És ekkor a gazda hirtelen hozzáfordult:

— Jöjjön ide, maga Mária! — szólt, s a minden ízében *reszkető* háztartási alkalmazott *fülére akasztotta a szörnyű szerszámot*. A Mari csuklani kezdett az ijedségtől. A micsodából, amit a fülére akasztott a gazda, szörnyű sivító zugás hallatszott, utána mintha ezerfőnyi rezesbanda duhajkodott volna és ahogy a Mari gazdája pokoli mocsollyal *babrált* az össze-visszadrótozott skatulyán, hirtelen egy mély hang ordított rá a Marira, hogy:

— *Azonnal eressze el a holttestet!*

És alig hogy ezek a szavak elhangzottak, a gazda újra babrált a skatulyán, mire a *halott ügylátszik megszólalt*, mert megint rettenetesen süvített, sikoltozott a fülön lógó, szorító szerszám. Mari elordította magát.

— *Uram! Irgalmazz és szabadíts meg bennünket a kísértéstől!*

Hatalmas erőfeszítéssel *letépte a füléről az ördögös szerszámot*, odacsapta erre a skatulyaformájú pokolholmira, miközben magából kikelve ordított:

— *A nagyságos úr ördög! Nem maradok egy pillanatig se! Pokolba viszik szegény lelkemet!*

Ahogy a visító szerszámot lecsapta a skatulyára, pukkanás hallatszott, nyomban utána a gazda arca eltorzult és torkaszakadtából üvöltözött:

— *Ügyetlen trampli! Eltörte mind a két lámpámat! Ha száz életed volna, akkor is megkeserülnéd!*

Mari ekkor már kifutott a konyhán keresztül a háztartási alkalmazott számára épített egy centiméter hosszú és félcentiméter széles szobába. *Az ajtót magára csapta és a riglit ráfordította*. Másodpercek múlva a gazda ott dörömbölt a cselédszoba ajtaján.



készülékek és alkatrészek
a legegyszerűbbtől
a legfinomabb
kivitelig

Újévi
lényegesen
leszállított árak!

Legújabb képes árjegyzékünket,
 valamint kapcsolási vázlatokat
díjmentesen küldünk

Barta és Társa

villanyszerelési és rádiócikkek
 nagykereskedése

Budapest, VI., Podmaniczky u. 39

(Csengeri ucca sarok)

Levél cím:

Budapest, 62, postafiók 217

Sürgöny cím:

Bapo. Telefónszám: 149-49

— Átkozott! Megtanítlak majd!
 Eressz be! Eressz be, ha mondom!

*

És a kemény ökölcsapások zuhogtak az ajtón. *Ebben a pillanatban érkezett meg Kovácsné önegysága, aki az egész délutánt a mamánál töltötte, ahol is keservesen panaszkodott, hogy uracskája a rádió miatt teljesen elhanyagolja. Önegységének éppen ezért vörösre volt kisírva a szeme.*

Önegysága csak annyit hallott, hogy az ura könnyörög a Marinak, hogy eressze be a szobába, Mari pedig ijedt hangon egyre azt rebegette, hogy ne bántsa őt a nagyságos úr. A feleségnek ez elég volt, berontott a szobába, fölpakolta a két kis Kovács-ivadékot és visszarohtant a mamához. Félóra múlva Kovács úr is megunt a hiábavaló dörmögést (vagy talán a házmester erőlyes hangjától rémült meg?) bevándorolt a szobába és keservesen zokogni kezdett.

*

És most átadjuk a szót a Marinak:

— Mikor esőnd lett és nagy nehezen kigyűttem a szobából, ott feküdt az úr a kis asztalkán és sirdogált. Mikor megpillantott, *adott egy hatalmas pofont.* Alig hogy elszédültem a pofonától, jött a *nagysága és adott egy másikat.* A *harmadik pofont az öreg nagysága adta,* aki nem tudom mikor gyűtt be a szobába. Aztán *ők ketten az úrnak estek* és őt ütlegelték. Én csak ennyit tudok és kérem a becsületed igazságát.

*

Kovács úr állott ezután szólásra, aki hosszabb dikciója végén ünnepélyesen *bocsánatot kért Maritól.* Önegysága és önegysága mamája csatlakozott ehhez a bocsánatkéréshez, amit *Mari nagy kegyesen elfogadott.*

*

A történethez hozzátartozik az is, hogy a tárgyalás után a faluról jött *Mari* odalépett volt gazdájához és keserves könnyhullatás közt elmondotta, hogy *most már ő is tudja, mi az a „rágyiő”.* Miután olyan helyen szolgál, ahol „irigyek” és nem engedik hallgatni, *vegyék vissza, mert ő már nem fél a „rágyiőtől”.*

RÁDIÓHUMOR

Rádiós típusok

2. Az amatőr.

Poeta non fit, sed nascitur — mondja a latin közmondás, amely a rádiósok egyik legelterjedtebb típusára, a rádióamatőrre is áll. Detektoros készülékekkel kezdi rendesen, de legtöbbször meg sem áll nyolclámpás gépig, gyors egymásutánban cserélgeti, változtatja készülékének kapcsolási módját és soha sincs a gép teljesítményével megelégedve. Az amatőr számára a rádió nem szórakozás, hanem sport, őt is a rekordvágy tüzeli, amely például az atlétát, úszót vagy motorkerékpárost a legfokozatosabb teljesítmény kifejtésére sarkalja. A rádióamatőrnel azonban a rekordokat nem másodpercek, hanem ezer kilométeres távolságok és kilowattok jelzik.

A rádióamatőr sokszor nem is tudja magáról, hogy ő tulajdonképpen rádiósnak született. Attól a pillanattól kezdve azonban, amikor első ízben hallja meg a rádió hangját, egész lénye megváltozik. Elhanyagol mindent, hivatalt, családot, szórakozást, és minden idejét a rádióknak szenteli. Házasságok bomlottak fel, gyönyörűen fejlődő szerelmek szüntek már meg a rádió miatt. Az amatőr a rádió kedvéért mindent elhanyagol, alig várja a pillanatot, hogy napi munkája elvégeztével készüléke mellé ülhessen, és elkezdje a rádiózást. Nem törődik a műsorról, hanem alig-hogy beállította készülékén az állomást, azonnal másikat keres. Állandóan tekeréseket, esöveket cserélget, hullámot, feszültséget mér, különböző áramforrásokat próbál ki, tabellákat készít, regisztrál. Képes esteiket eltölteni készüléke mellett azért, hogy egy kisebb energiájú állomást sikerüljön vennie, és gazdagíthassa rekord-listájának „adatait“.

A legtöbb amatőr detektoros készülékekkel kezdi, egyszerre fellángol benne azonban a rádiószennvedély és attól a

perctől kezdve elveszett a társadalom és családja számára. Azontúl egyre építi és bővíti készülékét, de nem elégszik meg azzal, hogy készen vett alkatrészekkel egészítse ki és tökéletesítse a gépet, hanem mindent maga akar elkészíteni. Egész könyvtárt vásárol, amelyekből a különböző alkatrészek elkészítésére utasítást kaphat, műhelyt rendez be magának, forraszt, esztergál, tekercesel, végül pedig az elpazarolt időn kívül tízszer annyiba kerül neki egy magakészítette rádióalkatrész, mintha a boltban készen vásárolná. De nem lehet meggyőzni arról, hogy amit a gyárban tökéletes gépekkel és szakértelemmel állítanak elő, az jobb, mint a házilag fáradságosan készített tákolmány. Természetesen igen gyakran előfordul, hogy nem jó a házilag készített alkatrész. Egyideig saját maga keresi a hibát, de rendszerint nem találja meg. Erre kérdésekkel ostromolja a szaklapokat, tanácsot kér, majd végül laboratóriumhoz fordul, de ez sem tud segíteni rajta, hanem rendesen azt a tanácsot adja, az elkeseredett amatőrnek, hogy mégis célszerűbb volna egyes alkatrészeket, amelyeknek elkészítése „speciális berendezést“ igényel, készen vásárolni.

Készülékének kapcsolásával soha sincsen megelégedve, bár egész könyvtárra való szaklapja van odahaza, és azokat éjjel-nappal böngészi, hogy igazán „nagy teljesítményű“ gépet építhessen össze.

A rekordot nála a vett állomások száma jelenti, Bécs, Prága, Róma, Berlin, vagy Langenberg nem érdekli. Undorral fordít egyet a beállító gombon, ha véletlenül jelentkeznek, ellenben fokozott figyelemmel kíséri az Uddevalla-i, vagy a Nottoden-i adóállomás műsorát. A svéd vagy norvég relaisadók vételi viszonyairól készít kimerítő

leírást, és úszik a boldogságtól, ha például *Porsgrundot* vagy *Linköpinget* vennie sikerült.

— *Kristinehamn* tegnap kissé gyengén jelentkezett, — mondja.

— *Kristinehamn?* — kérdik tőle — Mi az?

Megvető tekintettel méri végig a kérdezőt.

— Ön nem ismeri *Kristinehamnt*? Az egy félkilowattos svéd relaisállomás, *Stockholm* műsorát közvetíti.

— *Hát miért nem veszi akkor Stockholmot?* Az csak könnyebben és nagyobb hangerővel jelentkezik?

— Ugyan kérem, hát az is vice? *Stockholmot* mindenki tudja fogni, de mutasson nekem olyat, aki *Kristinehamnt*, vagy *Linköpinget* vette már készülékével, nem beszélve *Rjukanról* vagy *Juan les Pinsről*.

— Különösen ilyenkor délután nehéz *Linköpinget* venni, pedig hat óra tízkor földrajzi előadás van.

— *Tud maga norvégül?* — kérdezik az amatőrtől.

— Nem. Miért?

— Hát akkor miért hallgatja a linköpingi földrajzi előadást?

— Ugyan kérem. Nem a nyelv a fontos, hanem az eredmény.

— Hát maga nem azért rádiózik, mert szórakozni akar?

Az amatőr megvetőleg méri végig a kérdezőt.

— *Uram, maga elmaradt ember. A rádiónál nem a szórakozás a fontos, hanem a rekord. Én 65 állomást veszek a készülékemmel, érti?! Hatvanöt állomást!* Most várok egy újfajta amerikai transzformátort, ha ezt beszerelem, megint legalább öttel emelkedik az állomások száma. Tudja mi ez? *Világrekord!* Ötlámpás géppel hetven állomás! És ne gondolja, hogy csak úgy néha véletlenül tudom venni az állomásokat. Minden este veszem mind a hatvanötöt.

— Hiszen akkor maga folyton keres. Nincs ideje végighallgatni egy szép hangversenyt, vagy operaelőadást.

— Ki akar zenét hallgatni rádión? — kérdi megbotránkozva az amatőr. — Engem nem a zene, hanem a rádió érdekel. *Ri.*

MÁRTON PÁL

OKL. GÉPÉSZMÉRNÖK RÁDIÓSZAKÜZLETE

TELEFÓN: LIPÓT **BUDAPEST** IV, VÁROSHÁZ U. 979-88 1. SZ.

Nem fog többé gramofón-hangot adni a készüléke.

ha

Pantoformer-transzformátort

használ!

A Pantoformer az egyedüli variábilis áttételű transzformátor, melynél úgy 1:6, mint 1:3 és 1:1 áttételben az összes menetek állandóan be vannak kapcsolva!

Legnagyobb hangerő! Legnagyobb hangtisztaság!

Szuperheterodyn, ultradyn, tropadyn

A transzponáló készülékek elvét már mult évi 44. számunkban ismertettük és ezúttal csupán néhány rövid szóban foglaljuk össze. Az elv szerint a beérkező magasfrekvenciájú rezgéseket egy olyan helyi oszcillátor rezgőkörével

pán az állomásra hangolt rezgőkör és az oszcillátor kör kapcsolásában különböznek.

A szuperheterodyn

(1. ábra) a két rezgőkört egyszerűen

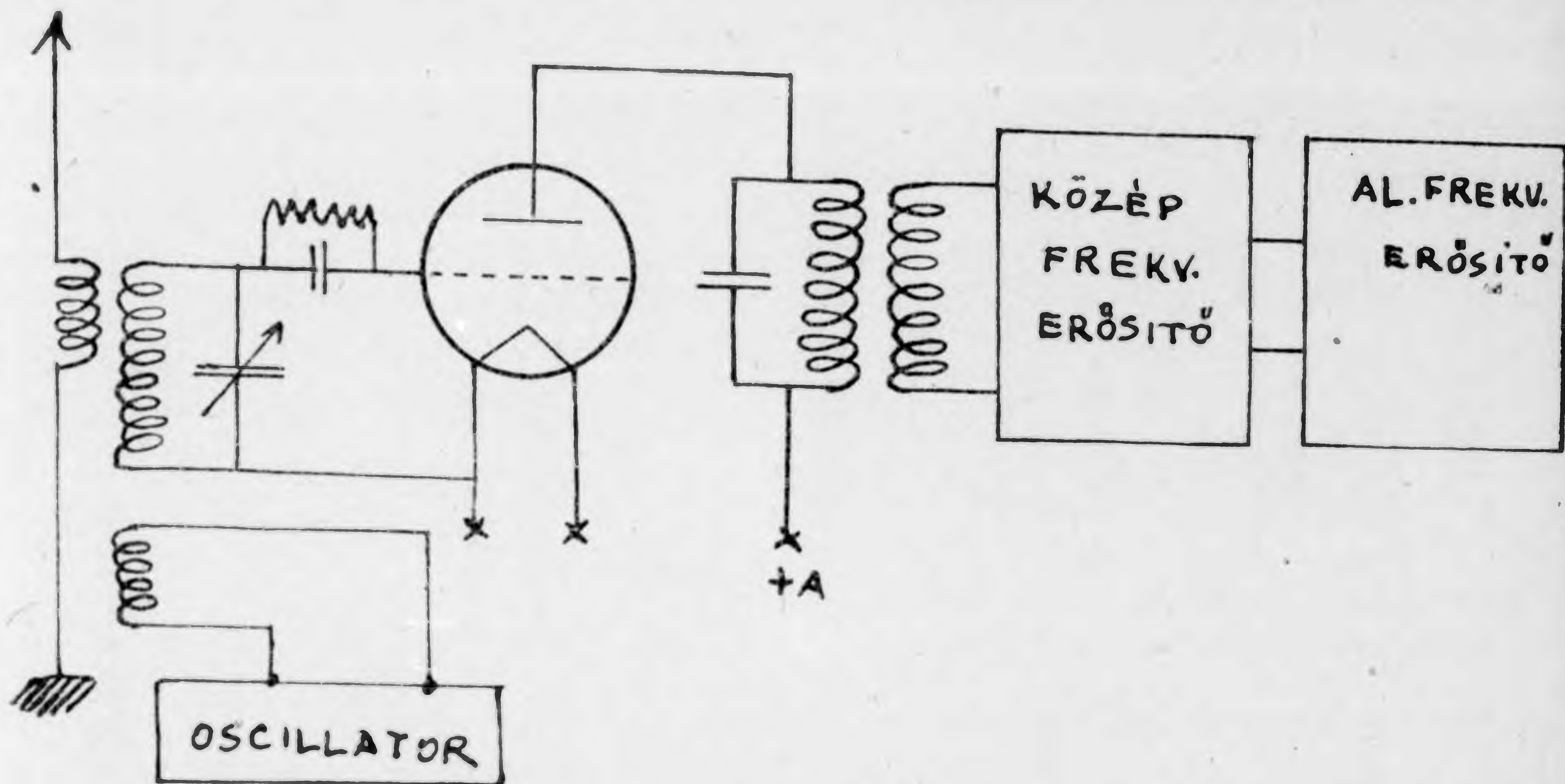

kapcsoljuk, mely a beérkező rezgésektől egy fix periódusszámmal különböző hullámhosszra van behangolva. Ezáltal a periódusszámok különbségének megfelelő hosszuhullámú rezgések keletkeznek, melyeket sorba kapcsolt kö-

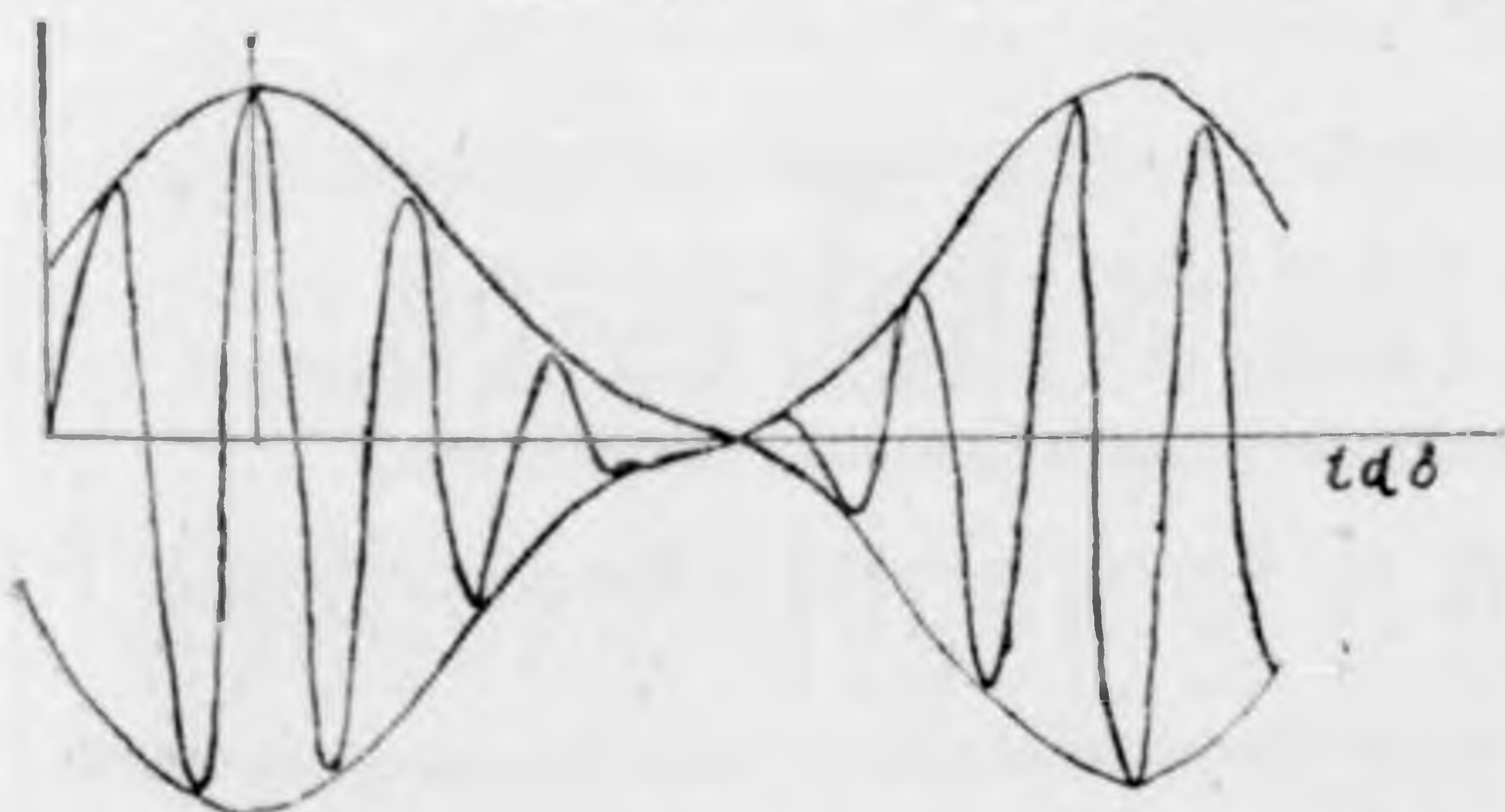

zépfrekvenciájú erősítési fokozatokban tovább erősítünk.

Minden transzponáló készüléknél közös tehát egy helyi oszcillátor és ennek a venni kívánt állomásra hangolt rezgőkörrel való valaminő kapcsolata, továbbá a középfrekvenciájú erősítési fokozatok, a detektor és végül az alacsonyfrekvenciájú erősítők. A transzponáló készülékek fajtái egymástól csu-

induktíve kapcsolja és ekkor, ha az erősítőcső karakterisztikájának egyenes részén dolgozunk, a két magasfrekvenciájú rezgés lebegést ad (2. ábra). A lebegés periódusa a két magasfrekvenciájú rezgés periódusának a különbsége. Hogy a 2. ábra görbéjéből a lebegési periódust, melyet tovább kívánunk erősíteni, megkapjuk, a görbe felét le kell



vágnunk (3. ábra). Ezt a levágást egyenirányítás segélyével érhetjük el. A 3. ábra már egyenirányított görbéjében a lebegési periódus, mint alaperiódus könnyen fellelhető. Ezért detektorkapcsolású a szuperheterodyn készülékeknel az oszcillátor körrel kapcsolt cső. Minden ilyen készülékben tehát két egyenirányító cső van: a közép-

frekvenciájú és az alacsonyfrekvenciájú egyenirányítók.

Az

ultradyn

kapcsolásban, a két rezgés összetevése, a *moduláció* módszerével történik. Itt a

révén. Tekintetbevéve, hogy a cső rácsára érkező rezgések csupán az oszcillátor által szolgáltatott *anódfeszültség* periódusának megfelelően erősíthetnek. A *moduláció* fogalma alatt ismert rezgésösszetevés egy tipikus esetével ál-

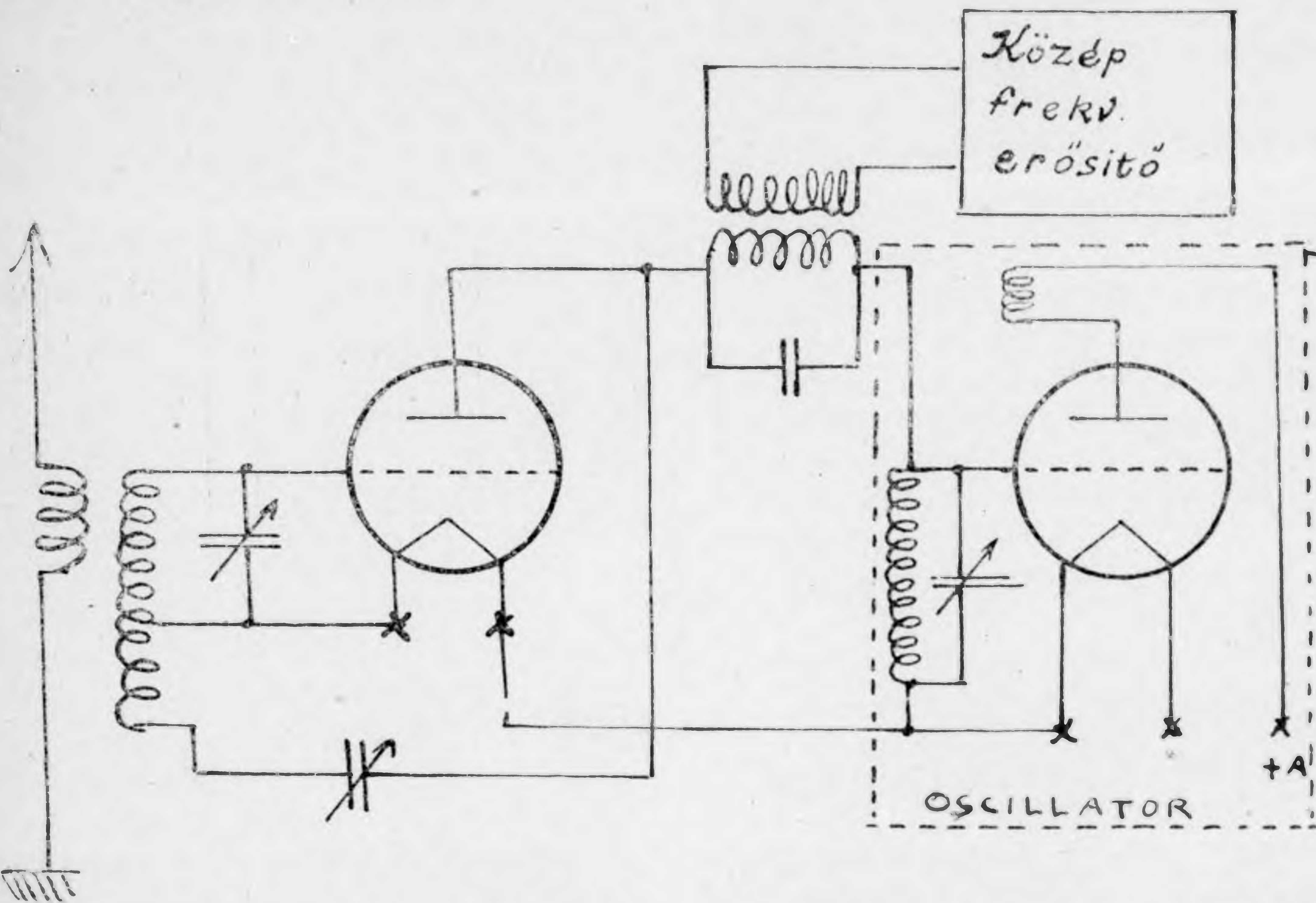

magasfrekvenciájú erősítőcsőnek nem adunk egyenáramú anódfeszültséget, hanem azt csupán az oszcillátorosó rácskörében fellépő magasfrekvenciájú rezgések szolgáltatják inductív esatolás

lunk szemben. Már pedig tudvalévóleg ha egy n_1 periódusú rezgést egy n_2 periódusúval modulálunk, úgy az *eredő* rezgés n_1 , $n_1 - n_2$ és $n_1 + n_2$ alapfrekvenciákat fogja tartalmazni. Ha a magas-

Baduf

preciziós rádióalkatrészek

mindenben a legtökéletesebbek!

Baduf

transformatorok biztosítják a nagy hangerejű *torzításmen*tvetelt.

Baduf

tekeresek, tendem és egyszerű kettős rotoru forgókondenzátorok 100%-ig a Low Loss elv szerint készülnek.

Baduf

anódpótlók még Ultradyn gépnél is a legtisztább *zúgásmentes* vételt adják.

Vezérképviselő: **FLEISCHMANN MIKSA mérnök**

Budapest, VII., István út 9.

Tel. J. 412-30.

frekvenciájú erősítőcső anódkörébe egy n_1-n_2 periódusra behangolt rezgőkört teszünk, ennek kapcsán a tovább erősítendő n_1-n_2 periódusú feszültséget minden detekció nélkül megkapjuk. Ultradynnél tehát csak egy detektorra van szükség.

A

tropadyn

készülékek a szuperheterodyn oszcillátorát és detektorát egy csőben egyesítik, amiáltal egy cső megtakarítható. Ez a megtakarítás azonban csupán lényeges kapcsolásbeli komplikációk árán érhető el. A készülék működése az oszcillátor rezgőkörének kiegyenlítésére igen érzékenyen reagál. Itt, mint az

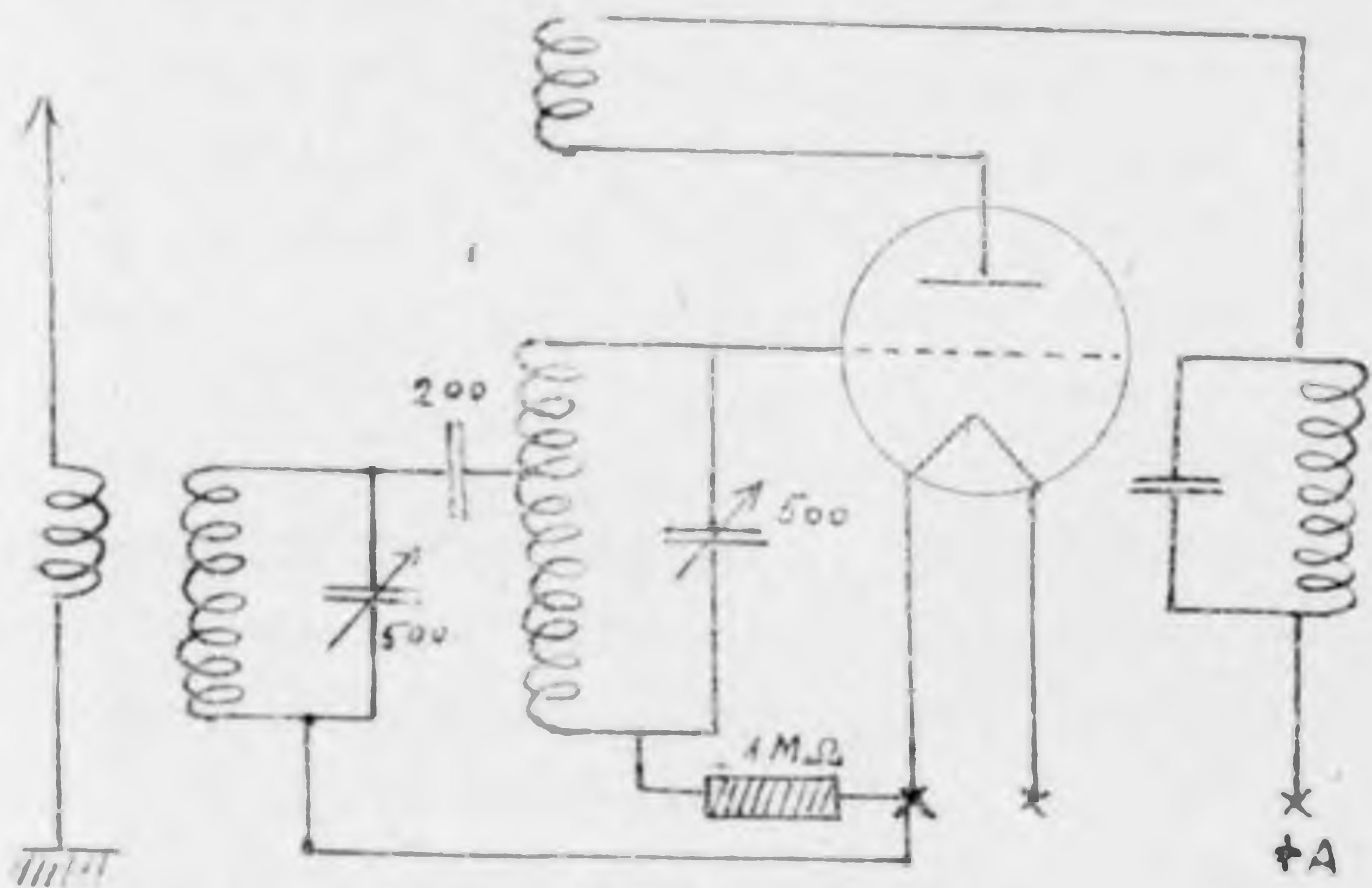

5. ábrából kitűnik, a beérkező magasfrekvenciájú rezgésekkel az oszcillátorcső katódjára és az oszcillátor rezgőkör elektromos középpontjára adjuk rá. A tekercs pontos elektromos közepének megkeresése nem hangsúlyozható eléggé, mert így sikerül csupán a két rezgőkör egymásrahatását elkerülni. Az 1 megohmos ohmikus ellenállás, mely az oszcillátor rezgőkört a katóddal összeköti, teszi az oszcillátorcsövet egyenirányítóvá, továbbá megakadályozza azt, hogy az előállított helyi oszcillációk az antenna által kisugározottassanak.

A szuper, ultra- és tropadyn-kapcsolás a transzponáló elv három fő megvalósítója. Az összes többi, azóta felmerült készülék, mint például a sztrobodyn, vagy a kétrácsos csővel operáló tropadyn is, ezeknek utánzata vagy kombinációja. Lényegükben sem theoretikusan, sem praktikusán újat nem hoztak.

ORION

ECHO

Rádiócsövek új sorozata



a három fejjel, speciális ötvözetű fűtőszállal

4-12

4-12

REINARTZ HARTLEY

és a különféle neutralizált magasfrekvenciájú kapcsolások szenzációs teljesítményű **erősítő** csöve

Kísérje figyelemmel csőismertetésénke. Minden célra megtalálja a legnagyobb hatású speciális csövet



Ezzel készüléke teljesítményét fokozza

Kristálydetektoros vevőkészülék egycsőves erősítővel

Az adók energiájának növelésével mind nagyobb és nagyobb körök számára válik lehetővé az egyszerű *kristálydetektorral* való vétel. Ez a jelenleg annál inkább öröndetes, mert igen sokan ragaszkodnak még ma is a kristálydetektorhoz. Ez a ragaszkodás könnyen megmagyarázható, ha figye-

jobb kapcsoló menetszám csupán próbálkozással határozható meg. Ezért adunk meg az elkészítendő tekercsnél több látszólag felesleges leágazást, hogy a legjobbat ki-ki saját maga próbálhassa ki.

Az 1. ábra az elkészítendő készülék kapcsolását mutatja. A készülék

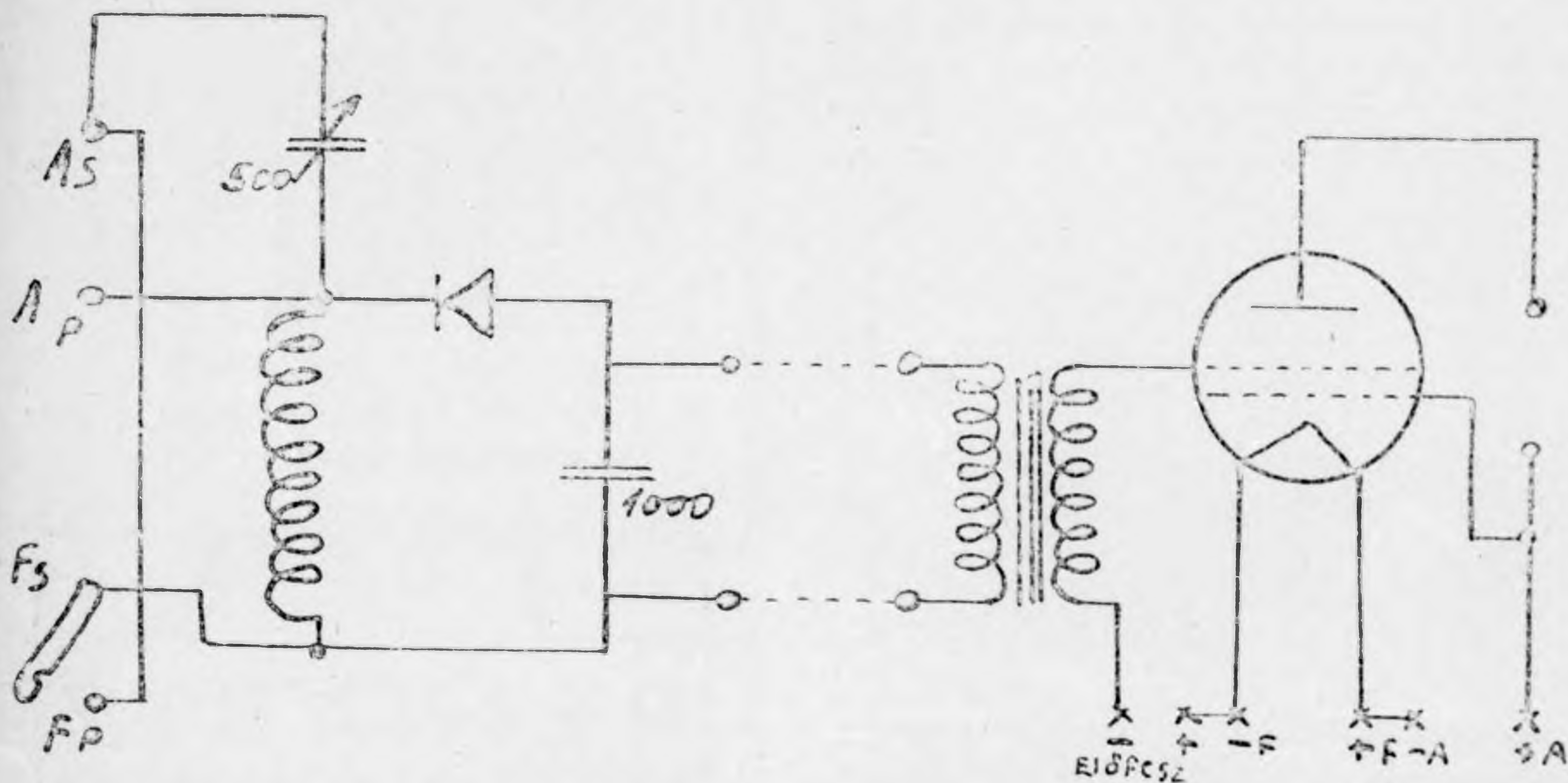

lembe vesszük, hogy egy kristályos vevő előlítási költsége igen alacsony, üzemköltsége nincs (hiszen telepeket nem igényel) és kezelése is a lehető leg-egyszerűbb. A kristály egyenirányítási karakterisztikája, torzításmentessége is vetekszik a legjobb csőaudion karakterisztikájával: a hangqualitása tökéletes.

Több helyi adó esetén azonban gyakran kellenetlenül érezhető a detektoros készülék kis szelektivitása. Megfelelő alkatrészek és kapcsolás mellett a szelektivitás is feljavítható: a vételerősség egész lényegtelen csökkenése árán már olyan javulást érhetünk el, hogy a zavaró állomás teljesen eltűnik. A hangerősség és szelektivitás helyes beszabályozása már feltételezi az antenna és a kristálydetektor elektromos adatainak ismeretét és így a leg-

egy hangelt rezgőkörből, egy kristálydetektorból és egy kétrácsos csővel dolgozó alacsonyfrekvenciájú erősítőből áll. A két antenna (As, Af) és két földszorító (Fs, Fp) segítségével a készülék hangolási határa lényegesen megnövelhető. Az antennát As szorítóra kötve és a két földkapocs rövidrezárására szolgáló rézlemezt nyitott helyzetben hagyva az L önindukció és a C forgókondenzátor sorba vannak kapcsolva (2. ábra). Így a forgókondenzátor kapacitása az antenna saját kapacitásával is sorbakapcsolódik és az eredő kapacitás kisebb lesz. Ez a kapcsolás rövidebb hullámok vételére szolgál. Ezzel szemben az antennát Af-re téve és a két földkapocsot a rézrövidzáróval összekötve, a forgókondenzátor az L

indukciós tekercsel és egyben az antenna saját kapacitásával is parallel van kapcsolva (3. ábra). Az eredő kapa-

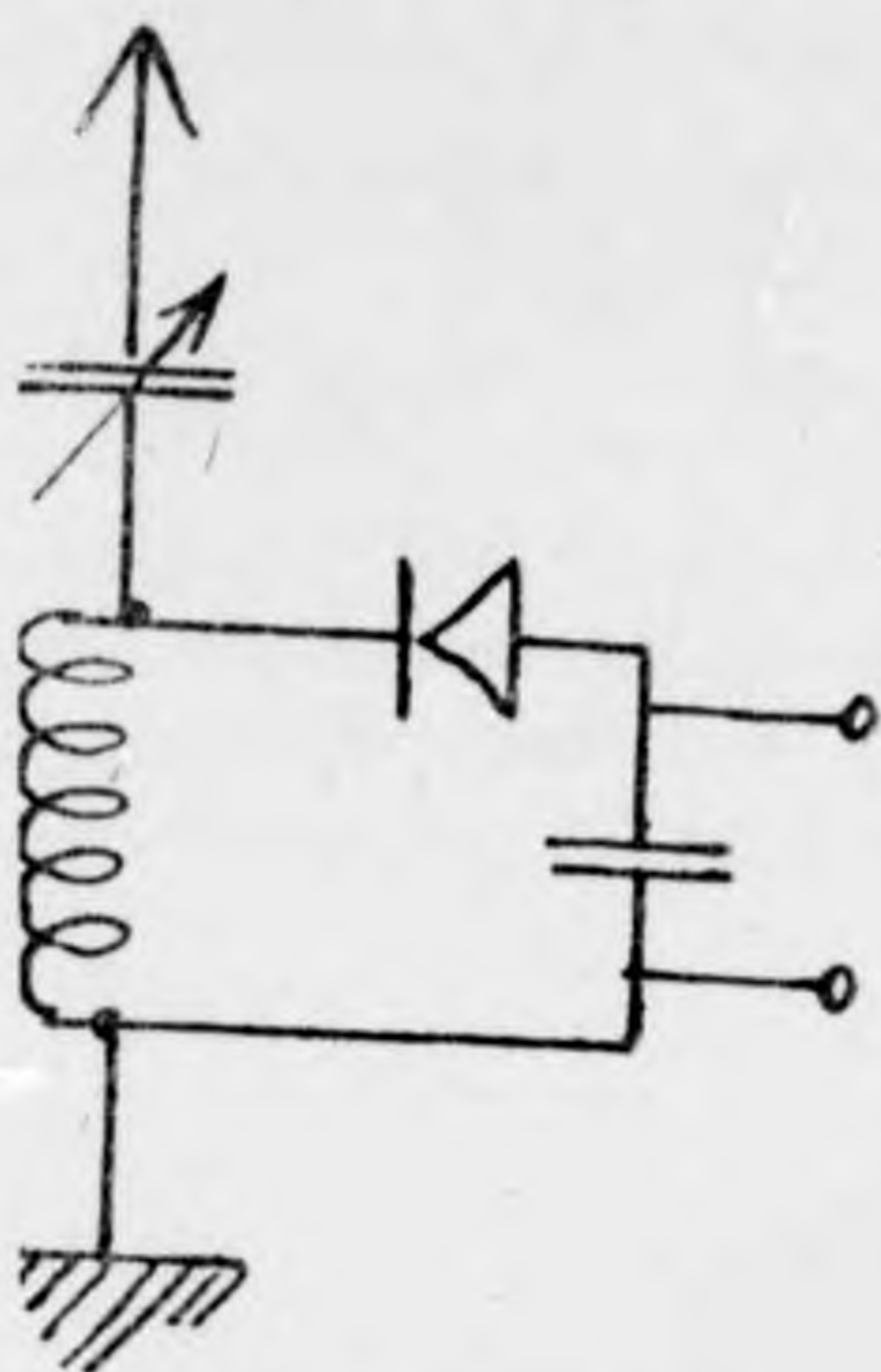

citás, az antennakapacitás és a forgókondenzátor kapacitásának összege. Ily kapcsolás mellett tehát hosszabb hullámokat is vehetünk. A hangolási görbék természetesen, hangolt antennáról lévén szó, erősen függenek a használt antenna méreteitől. De a két kapcsolás hangolási görbéinek átfogása oly széles, hogy minden normális antennához fogunk megfelelő beállítást találni.

Mint már említettük, a tekercs leágazásai azt a célt szolgálják, hogy a

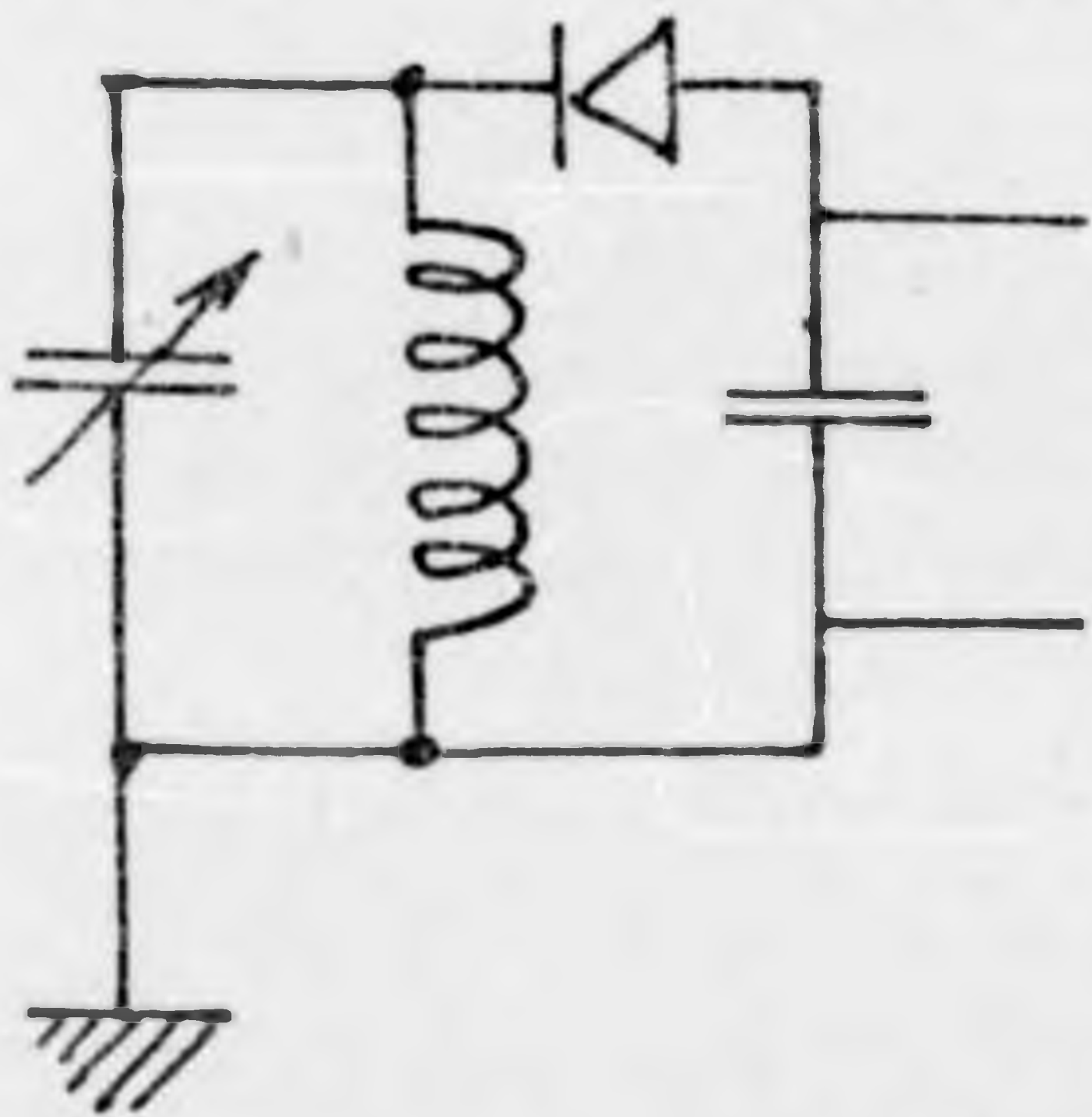

hangerősség és szelektivitás között a legkedvezőbb kompromisszumot létesíthessük. A detektor és a rezgőkör közti kapcsolás fokozatos lazításával a hangerősség és a szelektivitás kvalitatíve a 4. ábra görbéi szerint változnak. Így, ha a detektort nem kapcsoljuk az egész rezgőkörrel parallel, hanem csupán a tekercs 40 menetével (5. ábra), a készülék szelektivitása lényegesen javulni fog. A detektor és a rezgőkör közti induktív kapcsolat ugyanis annál lazább,

minél kevesebb menetre kötjük rá a detektort.

Az adótól nagyobb távolságra, ahol még jó magas antennával sem tudunk detektorral kielégítő hangerősséget elérni, a készülékhez egyfokú alacsonyfrekvenciájú erősítőt kapcsolhatunk. Kapcsolásunk egy kétrácsos csövet ad meg, mert ezeknek segítségével lényeges megtakarítást érhetünk el, az anódfeszültségben 10–12 voltos teleppel már elérjük a háromelektrodos csövek átlagos meredekségét és a cső-

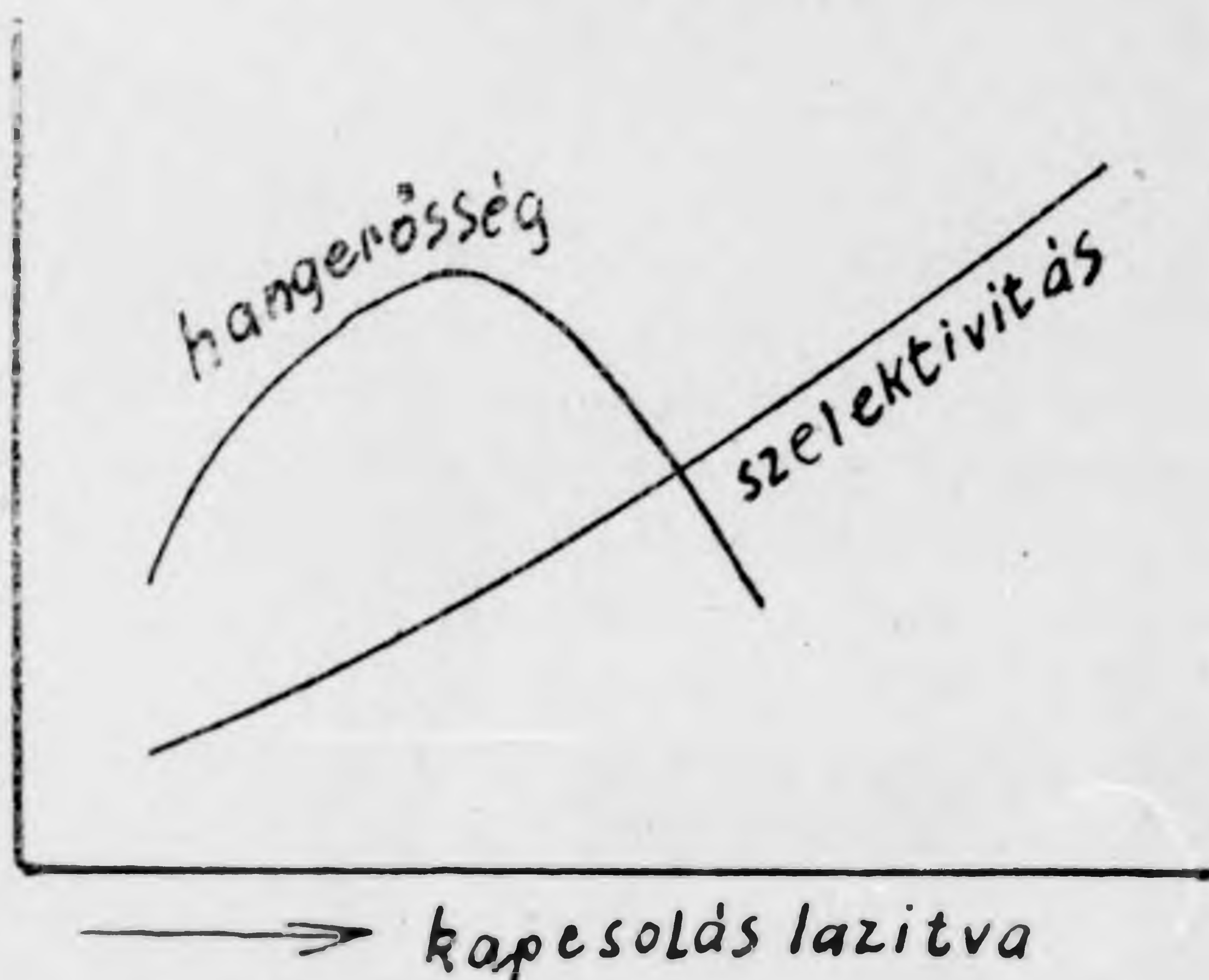

vel már kisebb hangszórót is működtethetünk.

Alacsonyfrekvenciájú transformátornál az általában csöves készülékekben használt 1:3–1:4 áttétel, nem meg-

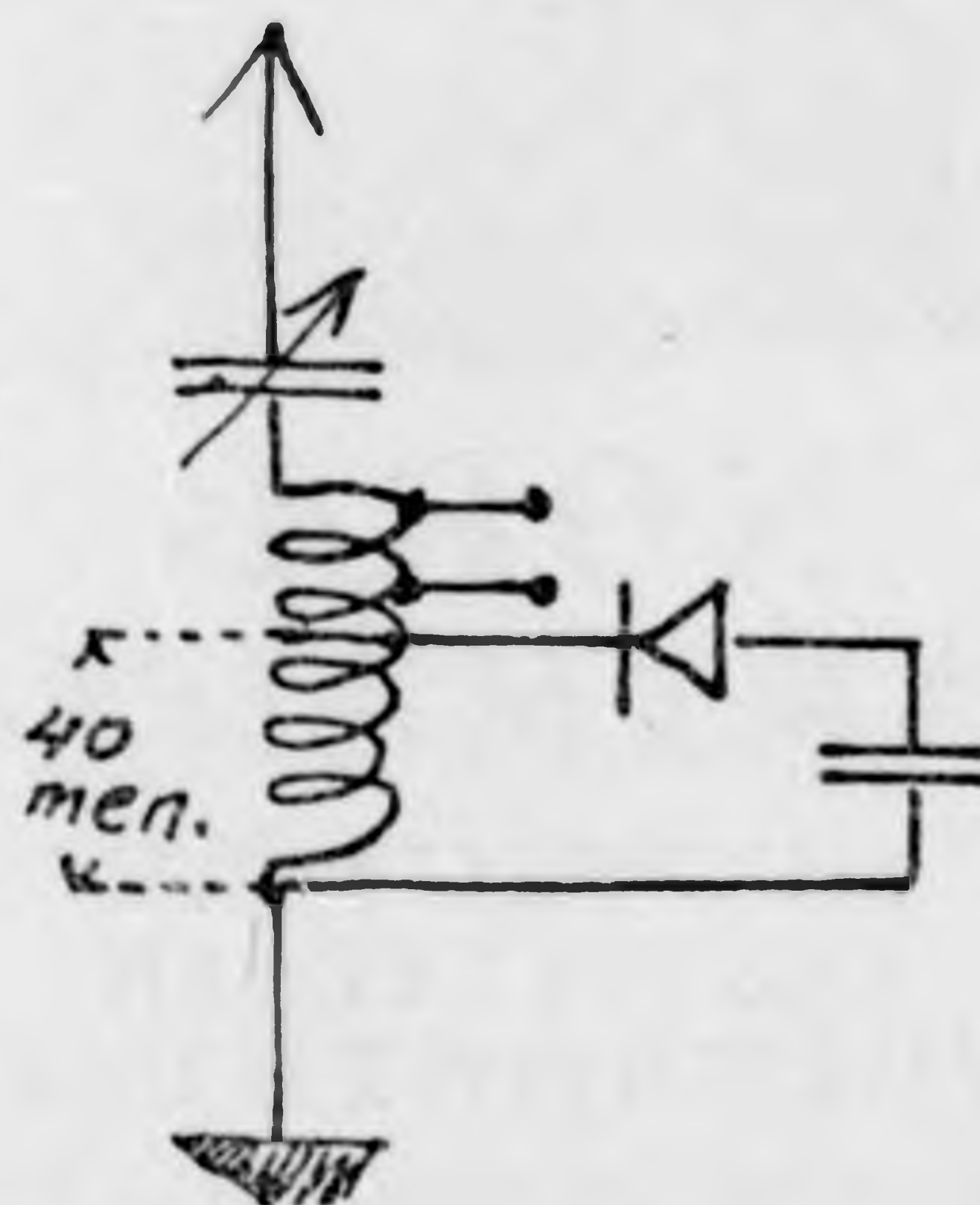

felelő. Ilyet használva, távolról sem érhetjük el a megfelelő áttételű transformátorral (1:10–1:15) kihozható maximális hangerősséget. Használható,

amennyiben már megvan, úgynevezett „push-pull” transzformátor is. Ekkor a transzformátor két primérjét parallel, két szekundérjét sorbakapcsoljuk (lásd 6. ábra) és ezzel az eredeti áttételi viszonyt megduplázzuk.

Ami a rácseleőfeszültséget illeti,

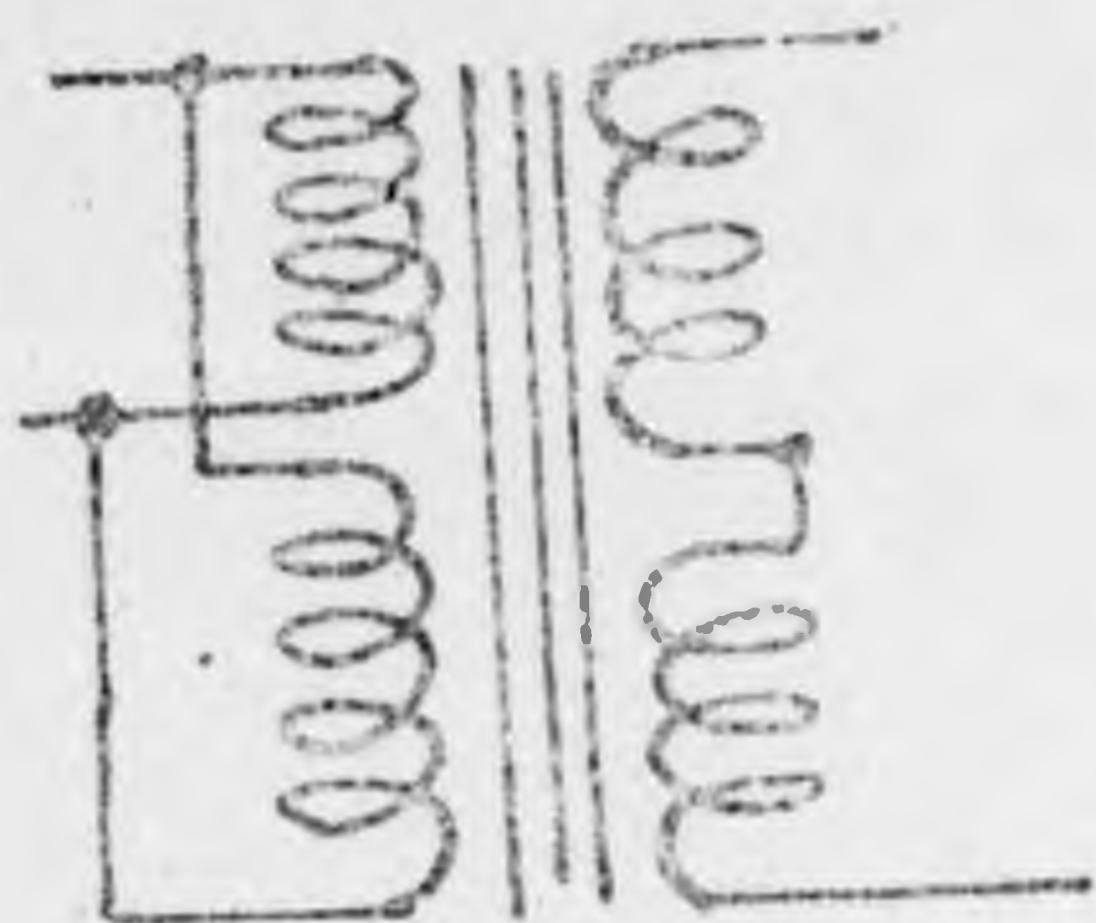

fejhallgatóvétel esetén elegendő az az előfeszültség, amit a fűtőellenálláson végbemenő feszültségesés kiad. A fejhallgató még így is előbb fog torzítani, mint a cső. Kisebb hangszóró működésekor azonban, lényegesen nagyobb torzításmentes hangenergiákat érhetünk el, ha a rácsnak 1–2 volt negatív előfeszültséget adunk. Ha a rácstra 1–2

voltos amplitudók érkezhetnek, anélkül, hogy azt pozitívvá tennék, a hangszóró egy kisebb szobában kielégítő hangerősséggel fog működni.

A detektoros készülék rezgőkörében levő L önindukció házilag készíthető. A preszspan henger 1–2 mm falvastagságú, 80 mm átmérőjű és 50 mm hosszú legyen. A célra tömör száraz fahenger is megfelel. A hengerre 70 menetet csévélünk fel 0.4 mm átmérőjű, kétszer pamutszigetelésű, vörösrézhuvalból. A



40. 50 és 60-ik meneteket leágaztatjuk, hogy a detektor optimális kapcsolását (lásd 5. ábra) beszabályozhassuk. A kész tekercset 7. ábránk mutatja.

1–2	40 menet
2–3	10 „
3–4	10 „
4–5	10 „

A forgókondenzátor bárminő típusú lehet: a detektor rezgőköre semminemű súlyosabb következményt nem támaszt. Körlemezes finombeállítás nélküli kondenzátor is megfelel.

Az összeépítéshez szükséges alkatrészek.

A) Detektoros készülék:

Forgókondenzátor 500 cm	1 drb
Önindukció	1 „
Kristálydetektor	1 „
Blokk-kondenzátor 1000 cm	1 „
Rézrövidzárólemez	1 „
(1 mm átmérőjű rövid drót is megfelel).	

B) Erősítő:

Transzformátor	1 drb
Csőfoglat	1 „
Fűtőellenállás	1 „
Kétrácsos vakkumeső	1 „



NORA-GYÁRTMÁNYOK

MINŐSÉG és ÁR
TEKINTÉBEN
UTOLÉRHETETLEN

Kaphatók a vezérképviselőnél:

BARTA és TARSA

Budapest, VI., Podman czky ucca 39

Képes árjegyzék és kapcsolási vázlatok díjtalanul

Megérkeztek az új
„MW 99“
konushangszórók

Ügyeljen
az
MW 99
jelre



Ügyeljen
az
MW 99
jelre

Abszolút természetes, tiszta, erőteljes hang
Nem papír-membrán!

**A kényes igényű
zenebarátok hangszórója**

Kapható minden jobb szaküzletben

A vákuumcsövek jellemző adatai

Folytatás.

Mult számunkban közöltek ismeretével lehetővé válik, hogy ítéletet mondjunk arról, hogy milyen vákuumcső, milyen áramkörben fogja teljesítményének maximumát kiadni.

A probléma minden esetben leg-

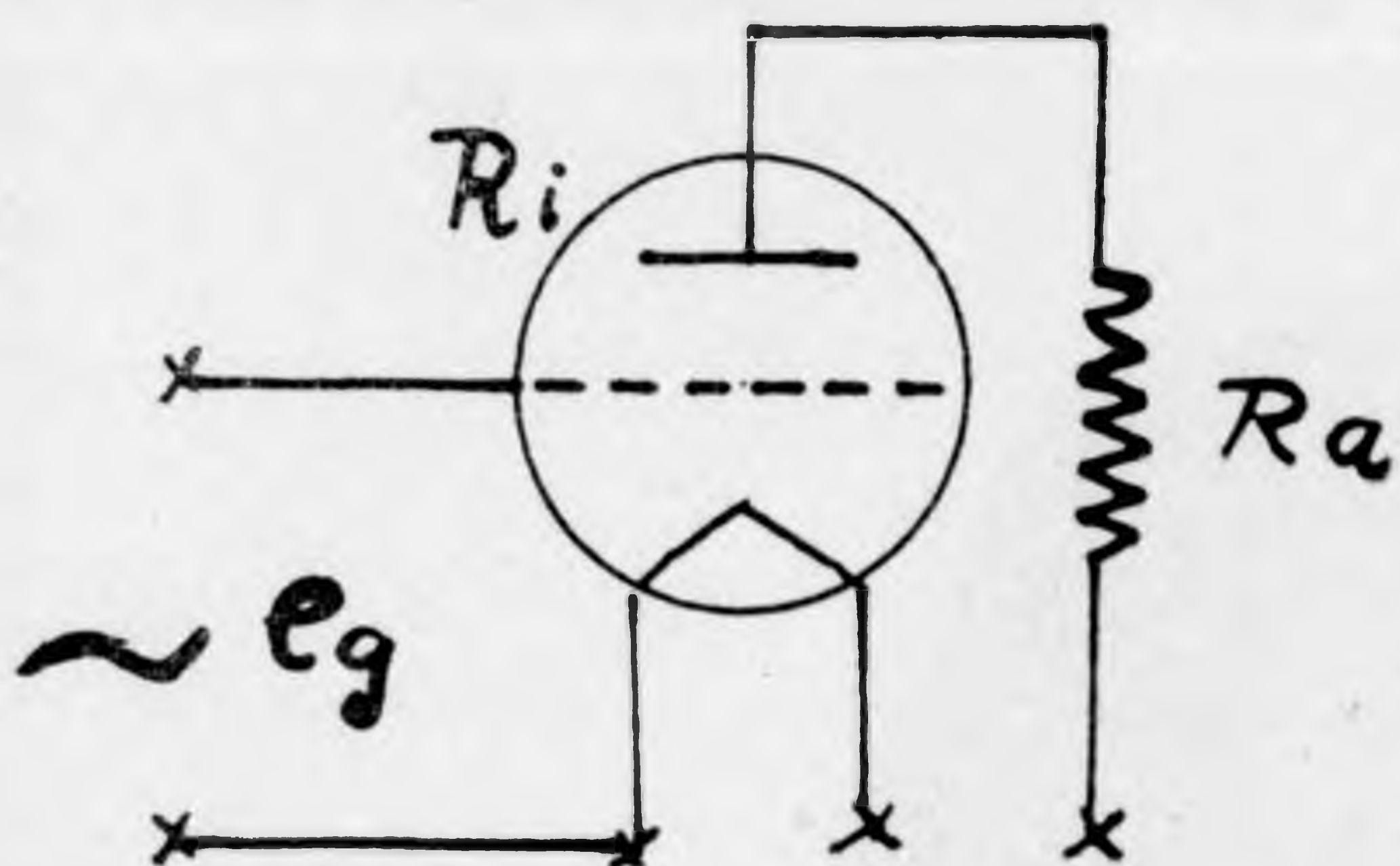

egyszerűbben a következőképp fogalmazható: adva van a *vákuumcső rácsára futó váltóáramú feszültség*: C_g , kérdés, hogy az adott cső egy ismert nagyságú az anódkört terhelő ohmikus ellenállás (R_a kapcsain milyen *váltóáramú feszültséget* fog létesíteni (lásd 1. ábra.)

Azt az anódfeszültséget (C_a), mely C_g rácsfeszültségnek megfelel már ismerjük: $C_a = \frac{C_g}{D}$ és így ismerjük a csőnek, mint áramforrásnak elektromotoros erejét, továbbá $R_i = \frac{1}{SD}$ képlet alapján adott az áramforrás belső

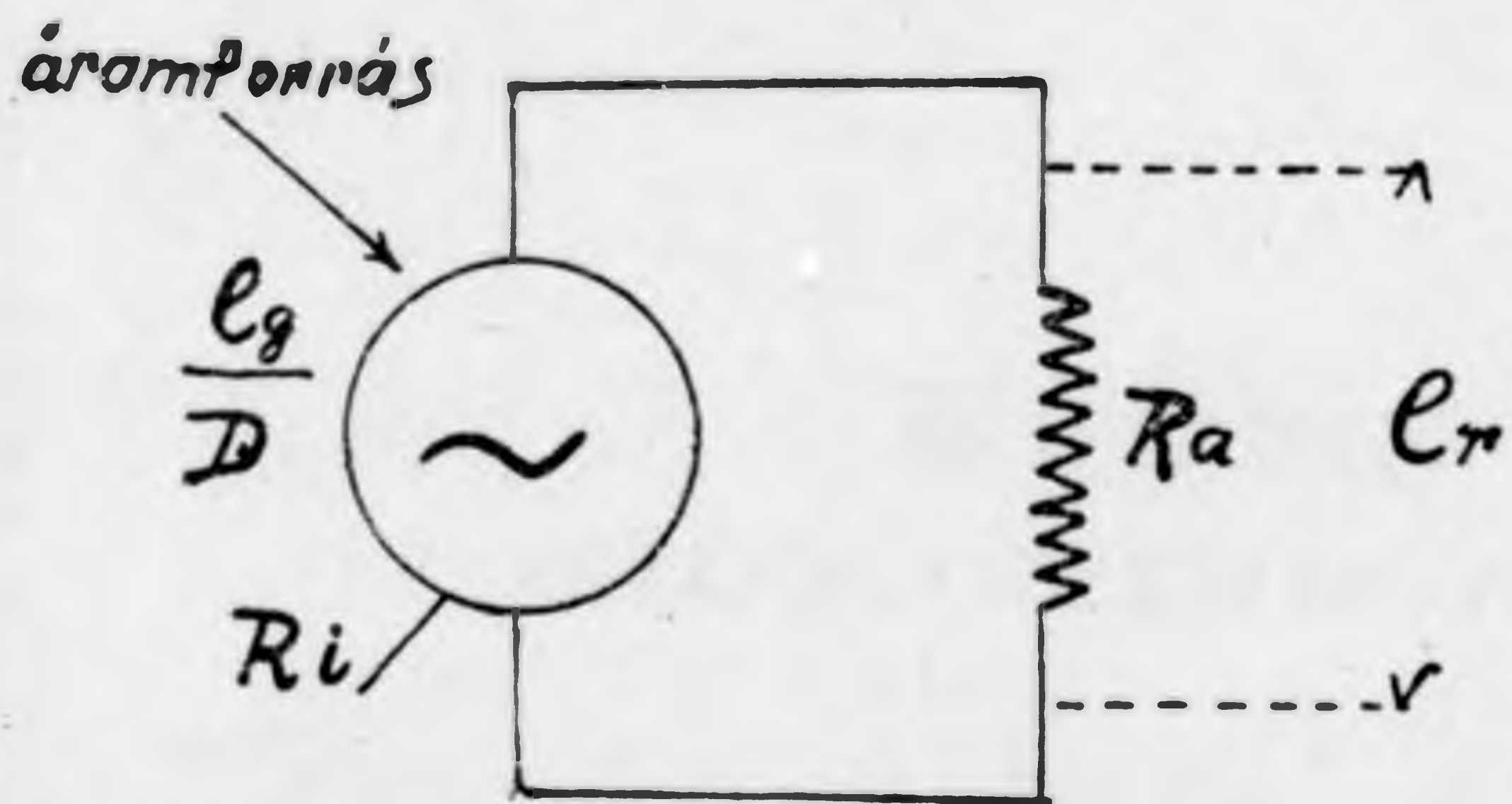

ellenállása is. Már pedig minden áramforrás (akkumulátor, dinamó, transzformátor stb.) elektromotoros ereje és belső ellenállása által tökéletesen jellemezve van. Minden vákuumcső, melynek

rácsára C_g *váltóáramú feszültség* jut minden esetben tökéletesen helyettesíthető egy olyan áramforrással, melynek

elektromotoros ereje $\frac{C_g}{D}$ és ellenállása $\frac{1}{SD}$

E megfontolások alapján az 1. ábra elektromos vizsgálataink folyamán 2. ábrával helyettesíthető, és így az R ellenállás kapcsain fellépő C_R váltóáramú feszültség könnyen kiszámítható.

$$C_R = \frac{C_g}{D} \frac{R_a}{R_i + R} \quad \dots \quad 1.$$

vagy $R_i = \frac{1}{SD}$ behelyettesítésével

$$C_R = \frac{C_g}{D} \frac{R_a}{\frac{1}{SD} + R_a} = \frac{C_g}{D} \frac{R_a SD}{1 + R_a SD}$$

$$C_R = C_g \frac{R_a S}{1 + R_a SD} \quad \dots \quad 2.$$

Ahhoz, hogy e képletből C_R feszültség nagyságára nézve következtetéseinket levonhassuk, R_a értékével kell tisztába jönnünk. Vegyük a magasfrekvenciájú erősítés egy általános esetét: a csövet egy *az anódfeszültségre behangolt rezgőkör* terheli (3. ábra). Egy ilyen rezgőkör a *rezonan-*

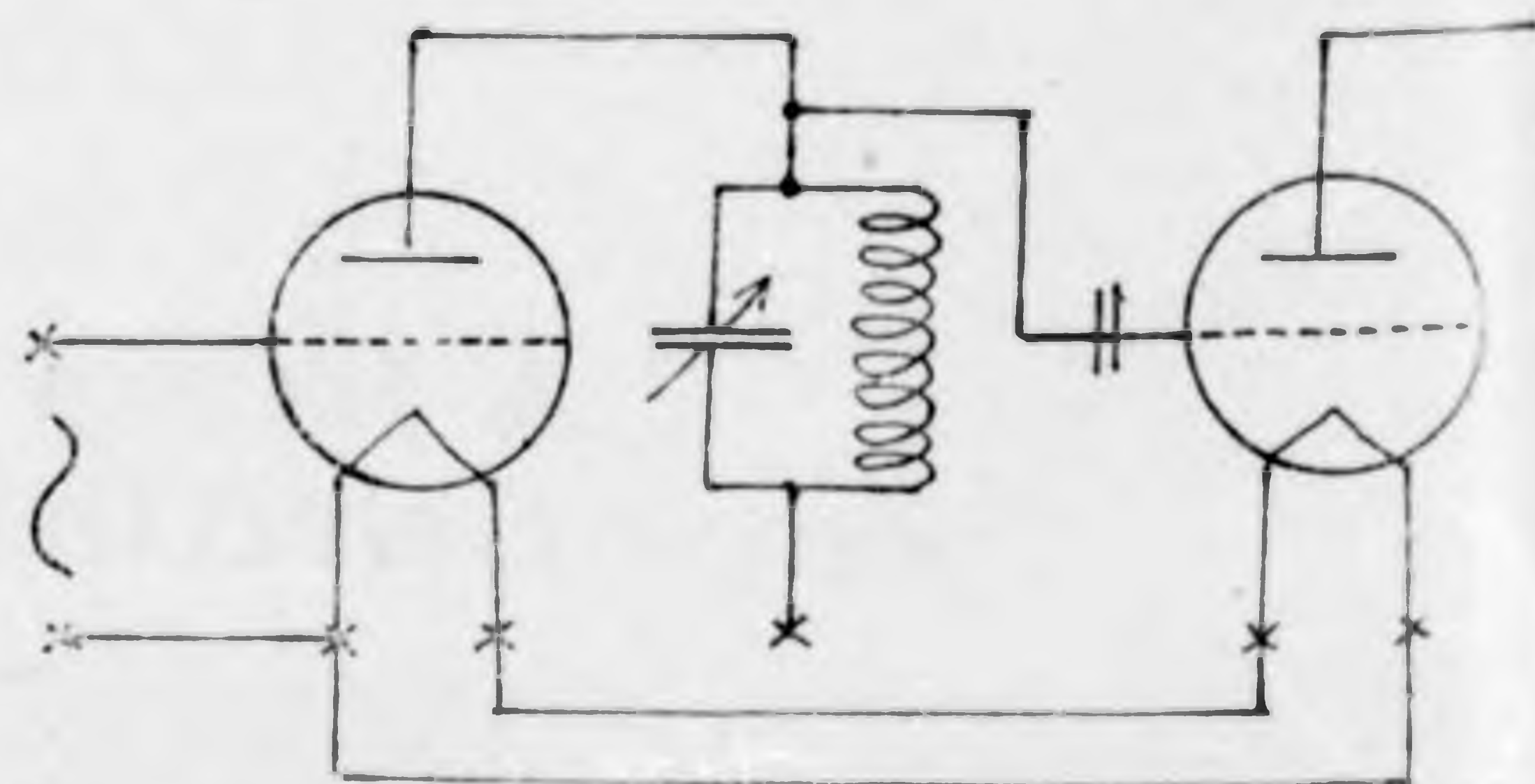

cia periódusára tudvalevőleg nagy megközelítéssel *tiszta ohmikus ellenállásnak* tekinthető és így fenti egyenletünk, ahol az anódkör terhelését ohmikusnak vettük fel, változatlanul ér-

vényes. A rezgőkör ohmikus ellenállásának nagysága a rezonanciafrekvenciára $R_a = \frac{L}{CR}$, mely R_a ellenállás a

4. ábrabeli kör a-b. pontjain mérhető, ahol L az önindukció henryben, C a kapacitás faradban és R a rezgőkörben levő ohmikus ellenállások

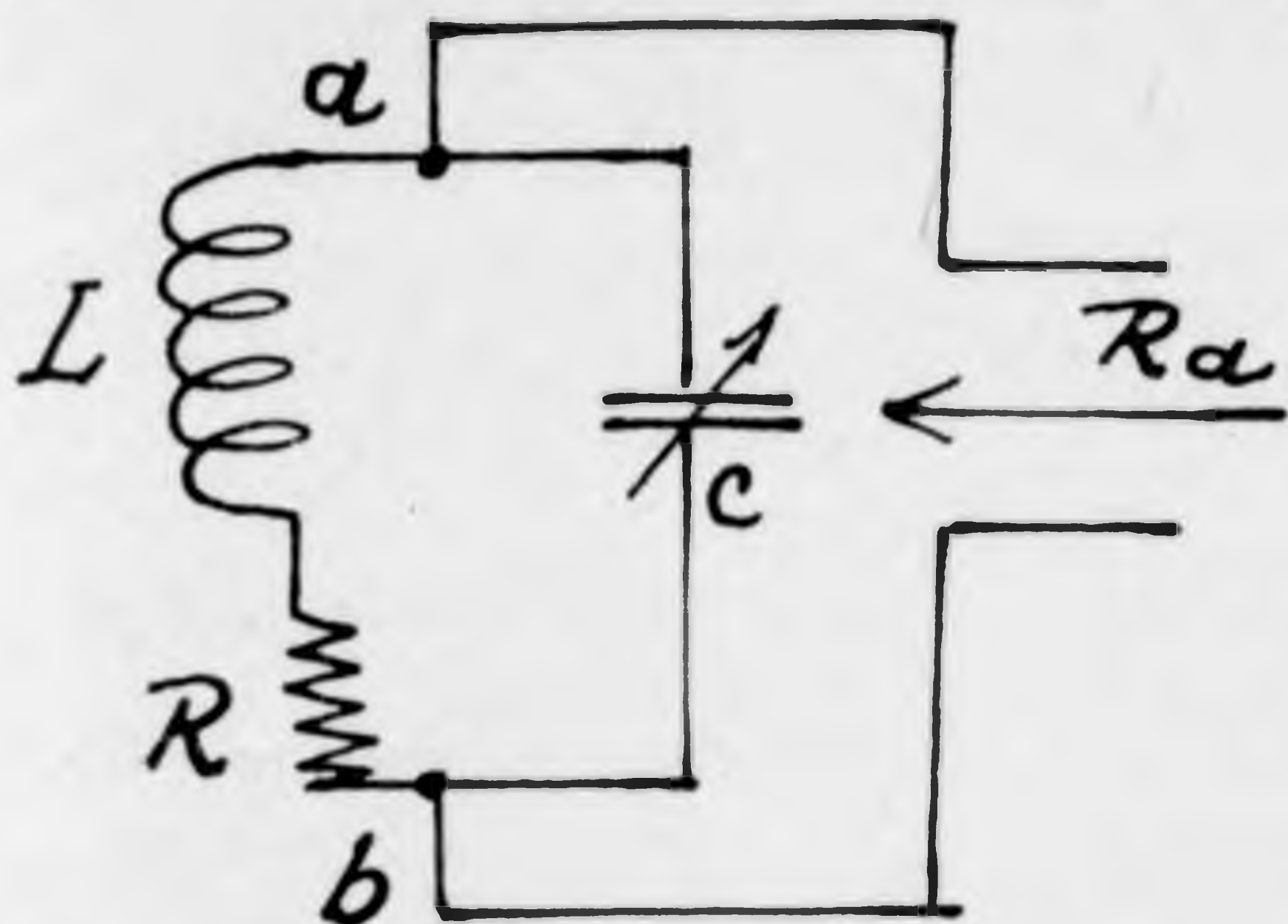

összege, ami egyrészt a tekercs egyenáramú ellenállásból, másrészt a tekercs és kondenzátor veszteségének megfelelő ohmikus ellenállásokból tevődik össze. Ha e képletbe egy átlagos rádió vevőkészülékben használatos rezgőkör adatait behelyettesítjük 300.000 ohm és 1 megohm közti értéket nyerünk, tehát a képletünkben szereplő R_a értékét elég jó megközelítéssel 500.000 ohmnak vehetjük.

Fel kell még vennünk az erősítésre használt vakuumcső adatait is. Normális univerzal csövet használva, az átfogás 10 százalék és a meredekség 0.5 milliamper/volt körül fog mozogni. Ilyen értékekkel a cső belső ellenállása

$$R_i = \frac{1}{SD} = \frac{1}{0.5 \cdot 10^{-3} \cdot 0.1} = 20000 \Omega$$

(Ha az ellenállást ohmban akarjuk megkapni, a meredekséget amper voltban kell a képletbe behelyettesítenünk. Már pedig 0.5 milliamper/volt = $0.5 \cdot 10^{-3}$ amper volt.) E számításból az tűnik ki, hogy a cső belső ellenállása R_a -hoz képest elhanyagolható kicsi: a felvett R_a értéknek minősége 4 százaléka és így 1. alatti képletünk nevezőjében R_i elhagyása csupán egy 4 %-os hibát okoz. Irhatjuk tehát, hogy

$$C_R = \frac{C_g}{D} \frac{R_a}{R_a} = \frac{C_g}{D} \cdot 10^x$$

Abban az esetben, ha az anódkörben levő váltóáramú ellenállás R_a sokszo-

rosan felülmúlja a cső belső ellenállását, úgy az R_a kapcsán $fix C_g$ mellett fellépő feszültség az átfogással fordított arányban nő. Lévéen ez az a feszültség, mely a következő cső rácsára rá-

vihető az $\frac{C_R}{C_g}$ viszony, mint a csőnek egy bizonyos kapcsolásban jellemző hasznos erősítési tényezője (E) definiálható.

$$E' = \frac{C_r}{C_g} = \frac{1}{D} \frac{R_a}{R_i + R_a} = \frac{1}{D}$$

feltéve, hogy R_i sokszorosan kisebb R_a -nál. Egészen addig, amíg a cső belső ellenállása elhanyagolhatóan kicsi az anódkör ellenállásához képest a hasznos erősítési tényező csupán a cső átfogásától függ és a meredekségtől gyakorlatilag független. Ilyen körülmények között dolgozik egy vakuumcső, mint fojtókörös magasfrekvenciájú erősítő (3. ábra) és mint ellenállásos erősítő. Ilyenkor tehát első-

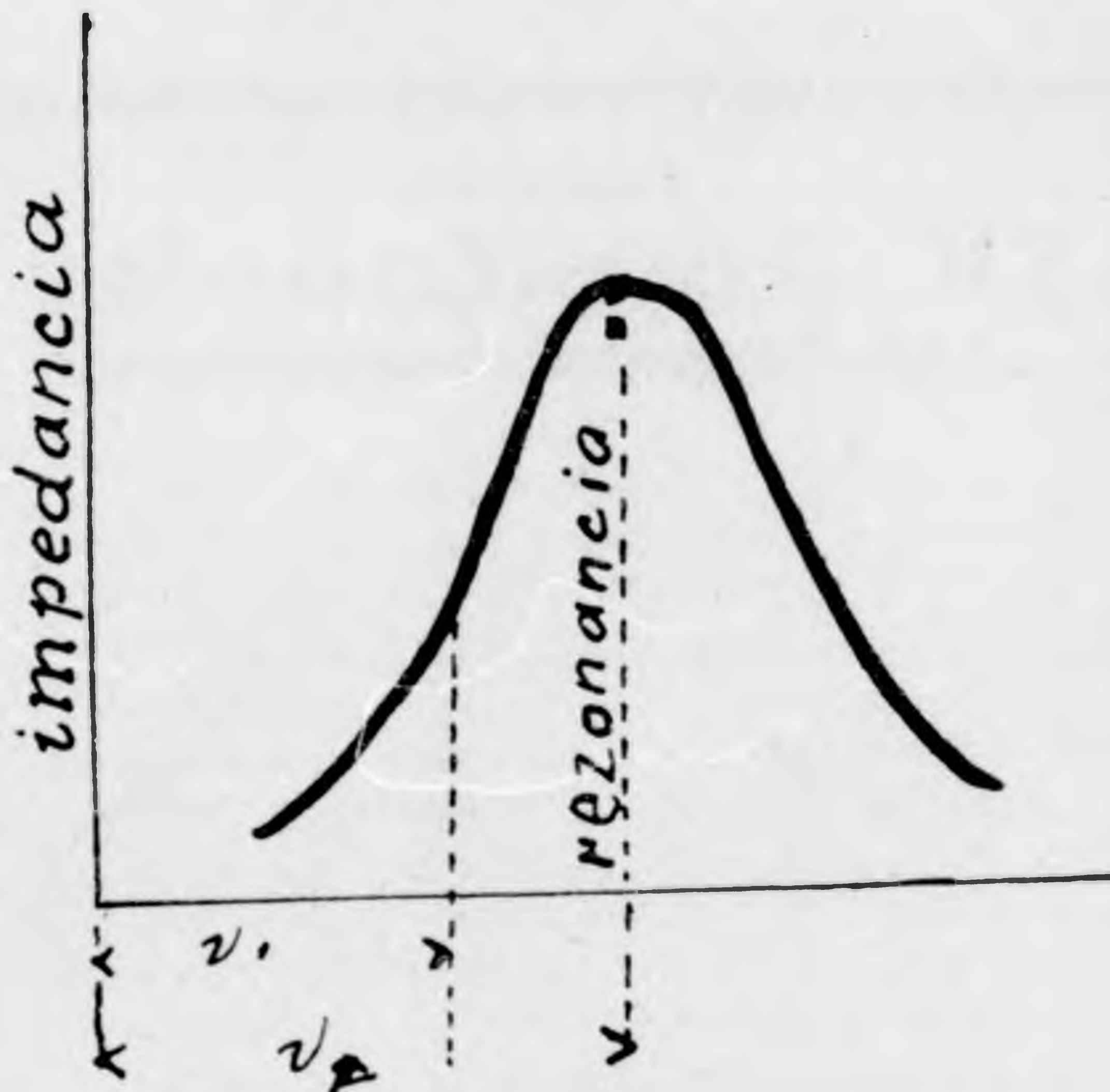

rangú fontosságú az átfogás csökkentése. Magasfrekvenciájú erősítésnél 9—10 százalék alá csupán a begerjedés veszélye miatt nem megyünk. Ellenben az ellenállásos alacsonyfrekvenciájú erősítésnél az átfogással már 2—3 százalékig is eljutottak.

A meredekség megválasztása már nem történhetik ennyire egyértelműen: több különböző szempontot kell egyidejűleg figyelembe venni. A magasfrek-

venciájú erősítésnél, mint 1. képletből nyilvánvaló, az erősítés nő a cső belső ellenállásának csökkentésével, tehát a meredekség növelésével. Ezzel szemben kis R_i esetén a kapcsolás szelektivitása csökken, ami a következő módon könnyen beigazolható. A 4. ábra rezgőkörének impedancia görbét (a és b kapesokon mérve) a periódusszám függvényében felrajzolva az 5. ábra jellemző görbét nyerjük. Ha a rezgőkör elé kapcsolt cső belső ellenállása még a rezonancia helyen is sokszorosa a rezgőkör ellenállásának, úgy a periódusszám függvényében felvitt erősítés-

görbe ($\frac{C_2}{C_g}$ görbe) az 5. ábrabelihez

igen hasonló görbét ad: a kapcsolás tehát a rezgőkör rezonancia-görbéjének meredekségét érvényesíti. Igen kis belső ellenállású cső azonban a terhelő ellenállástól függetlenül állandó feszültséget ad a rezgőkör kapesain és akkor hiába fele a rezgőkör impedanciája V_2

a feszültség változatlanul megmarad. Az $a-V_1$ periódusú zavaróállomás 5. ábra, amelyre nézve a rezgőkör impedancia csak fele a rezonancia impedanciának, gyakorlatilag épúgy erősítődik, mint a veendő V periódusú állomás.

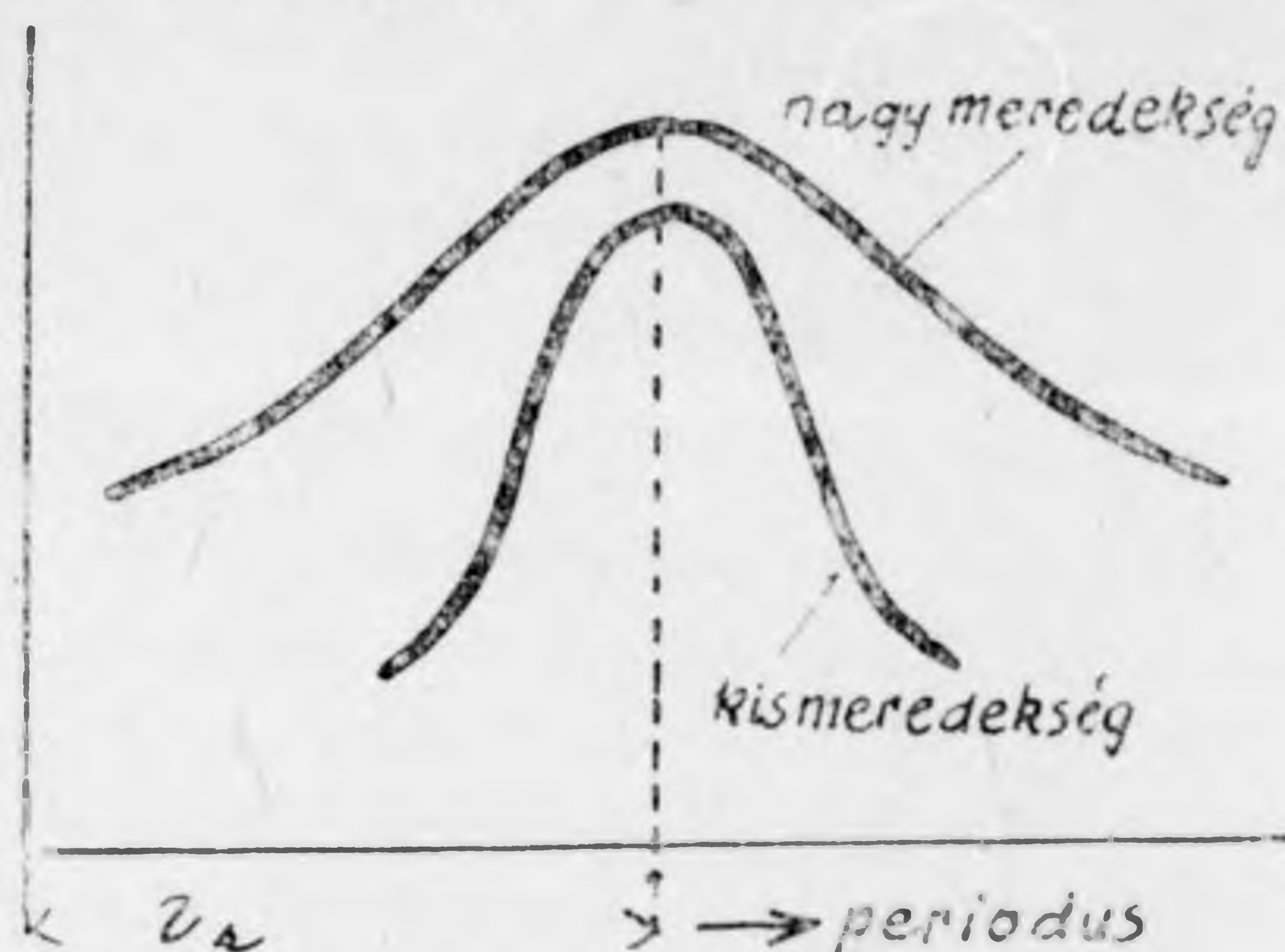

Különböző meredekségű egy bizonyos rezgőkörre dolgozó csövek erősítés-görbéit a 6. ábra mutatja. Látjuk, hogy adott átfogás és rezgőkör esetén a meredekséggel csak egy bizonyos határig érdemes elmenni, feltéve, hogy szelektivitásban nem akarunk lényeges engedményeket tenni.

Ellenállásos erősítésnél (7. ábra) a szelektivitás természetesen határt nem szabhat: itt a meredekségnek az áramfo-

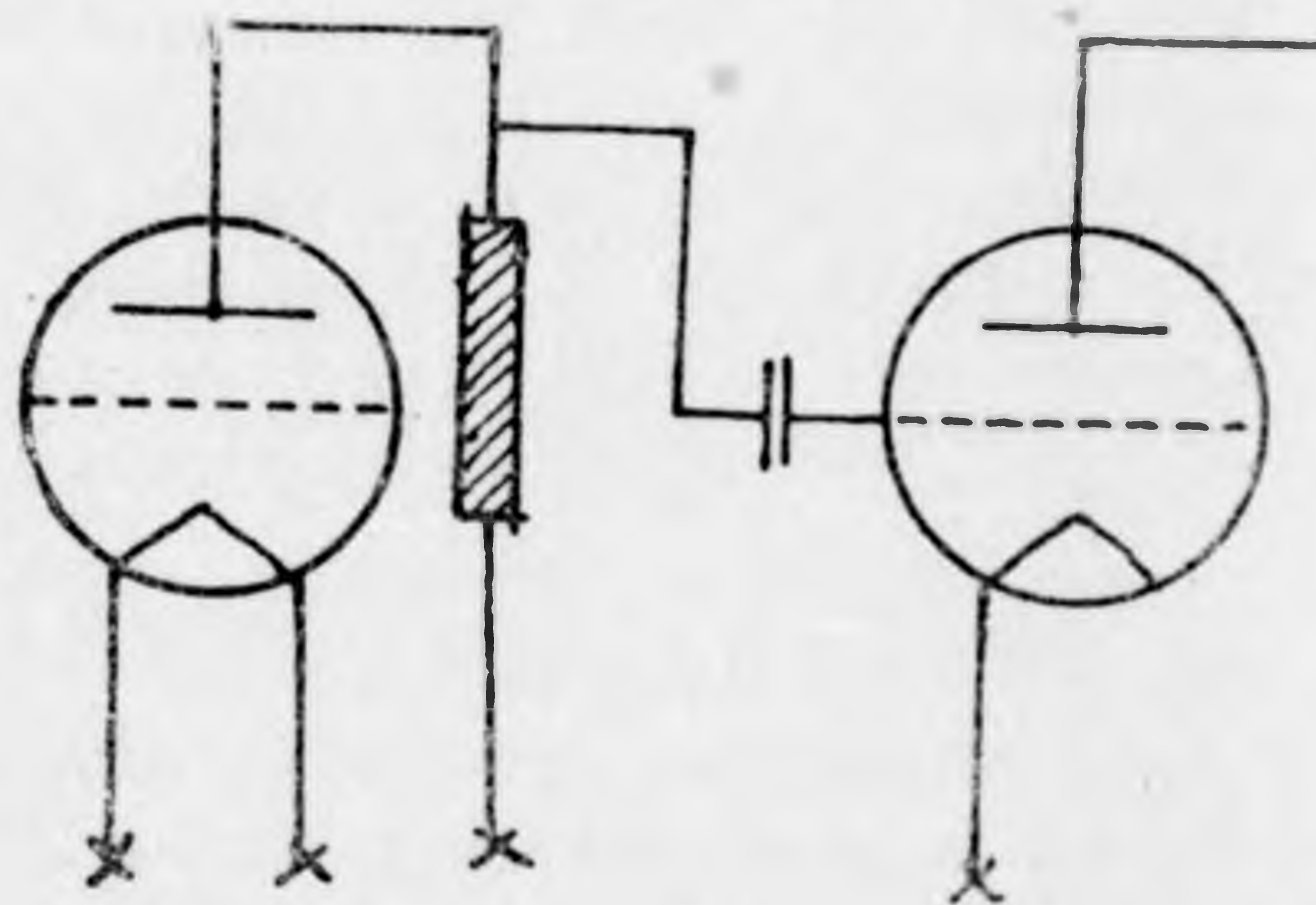

gyasztás megnövekedése miatt szabunk határt, mert a nagy áramfogyasztás az anódköri ellenálláson túl nagy egyenáramú feszültségesést okozna és magasfeszültségű telep válna szükségessé. Végző fokon természetesen itt csak a kísérlet dönthet. Kiemelendő mindenesetre az, hogy a meredekség emelése nem mindig előnyös.

Transzformátoros kapcsolásoknál a viszonyok komplikáltabbak és ezek tárgyalásával jövő számunkban foglalkozunk.

Legújabb

SK. Auto-Coupler

a jelenkor legtükéletesebb találmánya. E tekereszerkezet használata által a készülék önmaga automatiknsan állítja be a legkedvezőbb csatolási fokot az antenna és a rácskör között, valamint a több fokozatú magas fr. erősítésnél az anód- és rácskörök között. E tekercsekkel készülnek az amerikai Hammarlund „HI-Q”, az „LR4” és a „STROBODYNE” készülékek.

Használatuk garancia arra, hogy a 60 Kv. adóállomás mellett minden külföldi állomás zavartalanul vehető

Készül:	„SK automatic”	3 csöves
	„SK automatic”	4 csöves
	„SK automatic”	5 csöves
	„HI Q”	5-6 csöves
	„LR 4”	9 csöves
	„Strobodvne”	8 csöves

készülékhez

Kapható minden jobb szaküzletben

„SAUKRA”

Rádiólaboratórium – Dohány u. 2

AZ AMATŐR MŰHELYE

Huzalvégek hajlítása

Hogy a készülékünkben jó huzalösszeköttetéseket létesítsünk, feltétlenül szükséges, hogy a *huzalvégeket megfelelően hajlítsuk*. Az *A, B és C ábrák* néhány csavaros összeköttetést mutatnak be. *D ábra* a huzalvég *helytelen meg-*

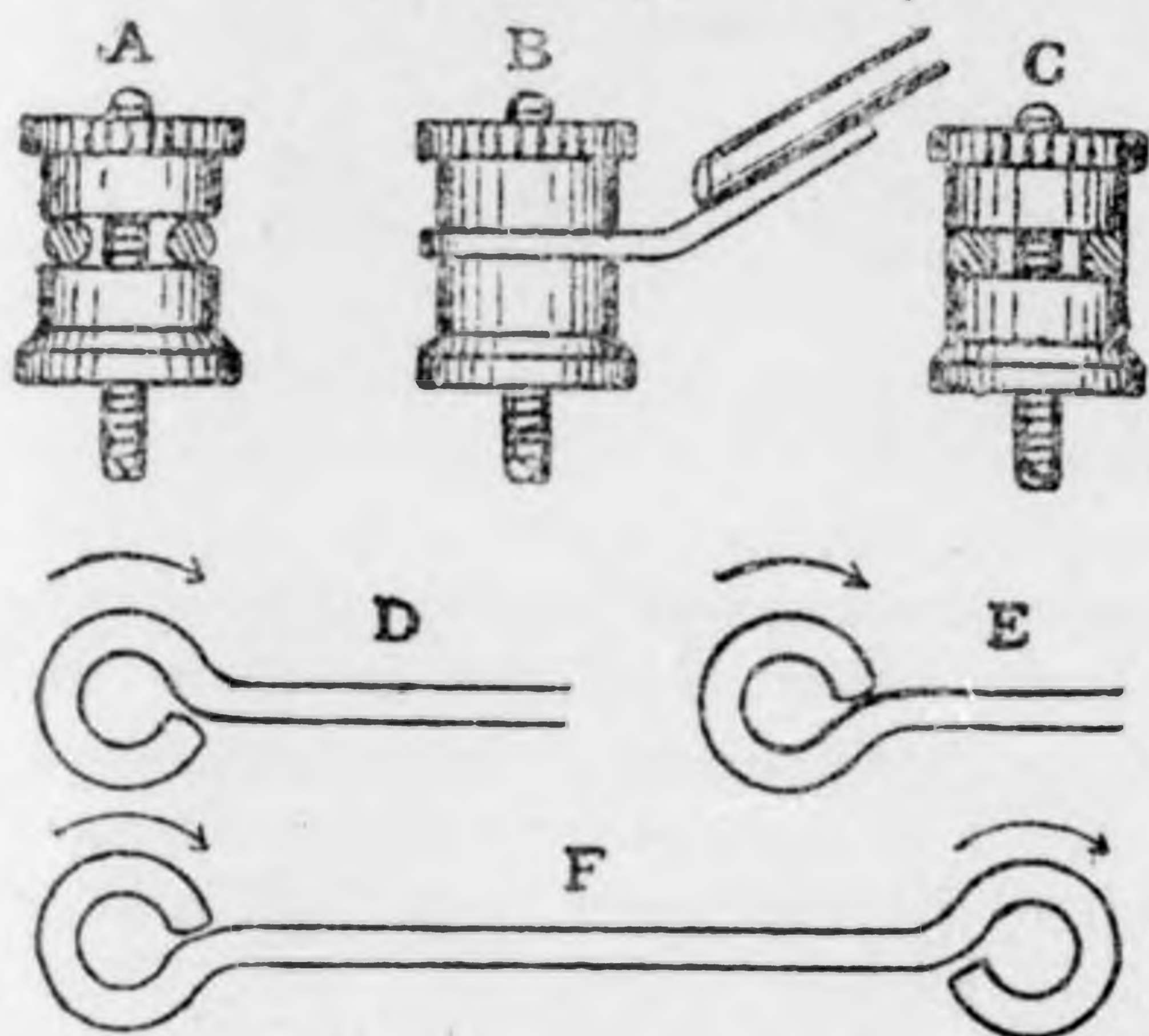

hajlítási módját szemlélteti, a csavar meghúzása alkalmával ugyanis a *behajlított huzalvég kinyílik*. *E ábra* a *helyesen hajlított huzalvégeket* mutatja. Itt ugyanis a csavar meghúzása alkalmával a *gyűrű még jobban összeszorul*. Az *F ábra* pedig a *huzal két végének meghajlítási módját* mutatja be.

Tartó forrasztó-páka számára

Az amatőrnek forrasztás közben igen sok gondot okoz az izzó forrasztó-

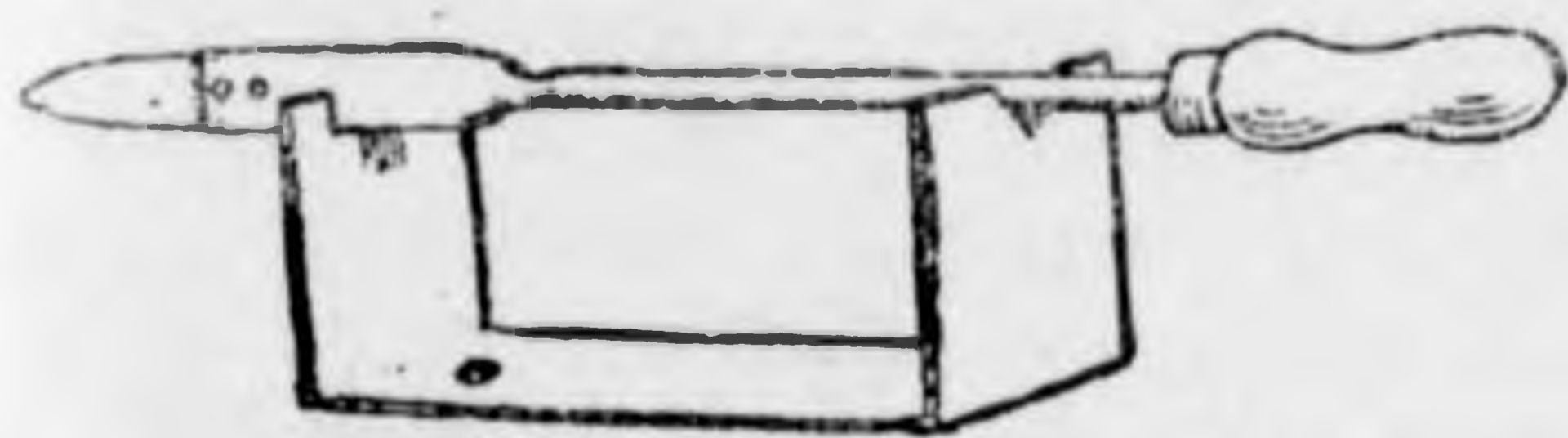

páka elhelyezése, mert egészen természetes, hogy időnként azt le kell tennie

a kezéből. Ennek megoldására szolgál az ábrán látható berendezés, egy pléhdarabot *U alakra* hajlítunk meg, és az *U két szárán bevágást készítünk*. A berendezés a forrasztópáka számára állványul szolgál.

Állandó fűtőellenállás készítése

A szabályozható fűtőellenállások helyett egyre elterjedtebb lesz az *állandó ellenállások* használata. A mellékelt ábra a használt állandó ellenállás pontos értékének megállapítására ad utasítást. Az akkumulátor egyik pólusát dugasz segítségével a *fűtőszállal*

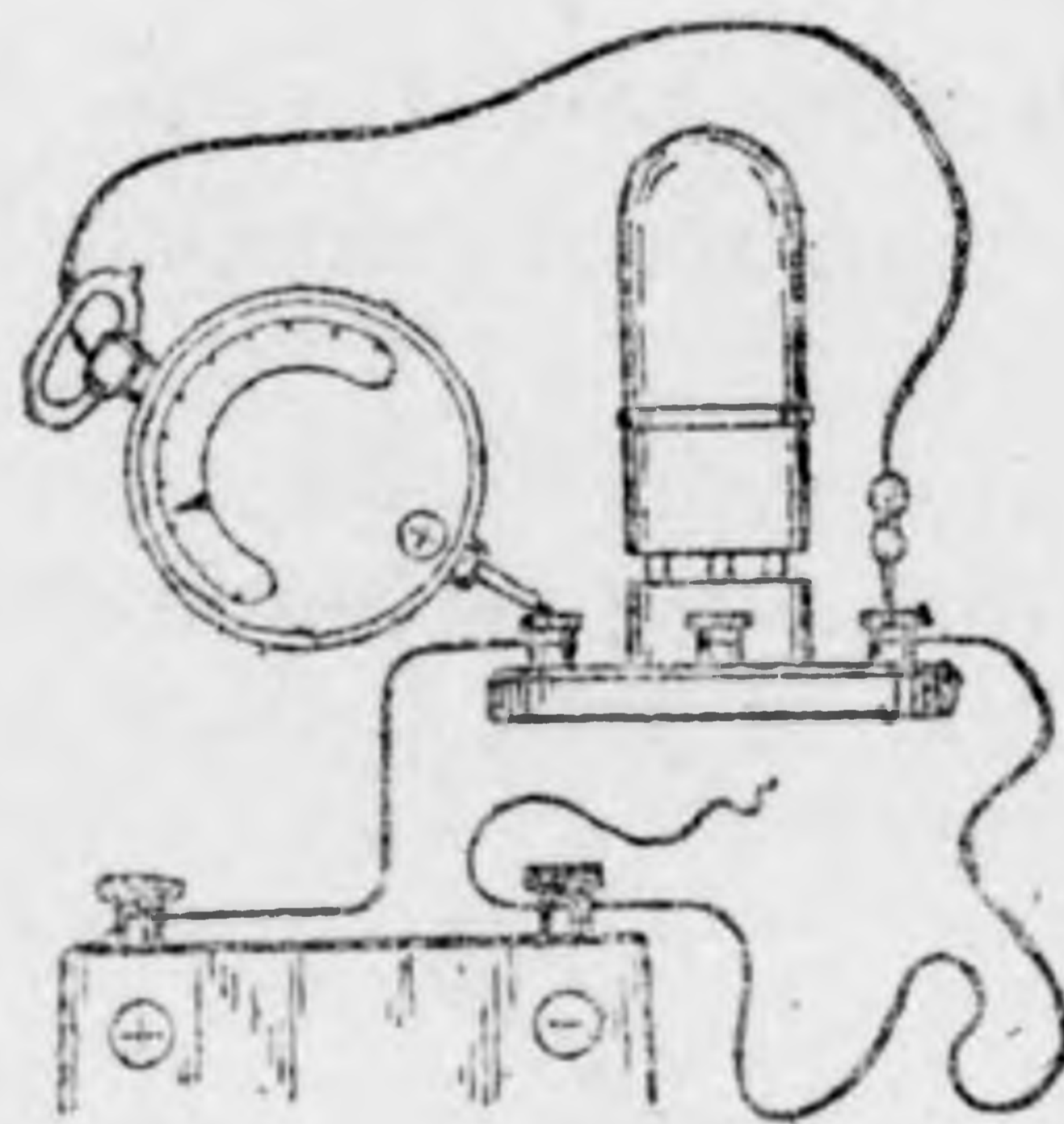

kötjük össze, a másik pólussal való összeköttetést egy elegendő hosszú *ellenállásdrót* szolgáltatja. Ezután a fűtőszál két pólusára *érzékeny voltmétert* kapcsolunk, és addig változtatjuk az ellenállás céljaira szolgáló huzal hosszúságát, amíg a voltméter a cső adatainak megfelelő feszültséget mutatja. Az így megállapított hosszúságú huzal-ellenállást azután egy *fiber* vagy *fa-pálcára tekercseljük*, amelyet azután a készülékbe beszerelünk.

**Jó rádió
és alkatrészek
legolcsóbban**

HOLSTEIN ZSIGMOND

villanyszerelési és rádióvállalatánál
Budapest, V., Bálvány ucca 1
Gróf Tisza István ucca sarok
Telefon: 265-48
Kérjen árjegyzéket!

Kónuszos hangszóró készítése

Hangszóró *hangdobozából*, vagy jó *fejhallgatóból* kónuszos hangszórót készíthetünk magunknak. A *membránt átfurjuk* és a lyukon egy *csavart* du-

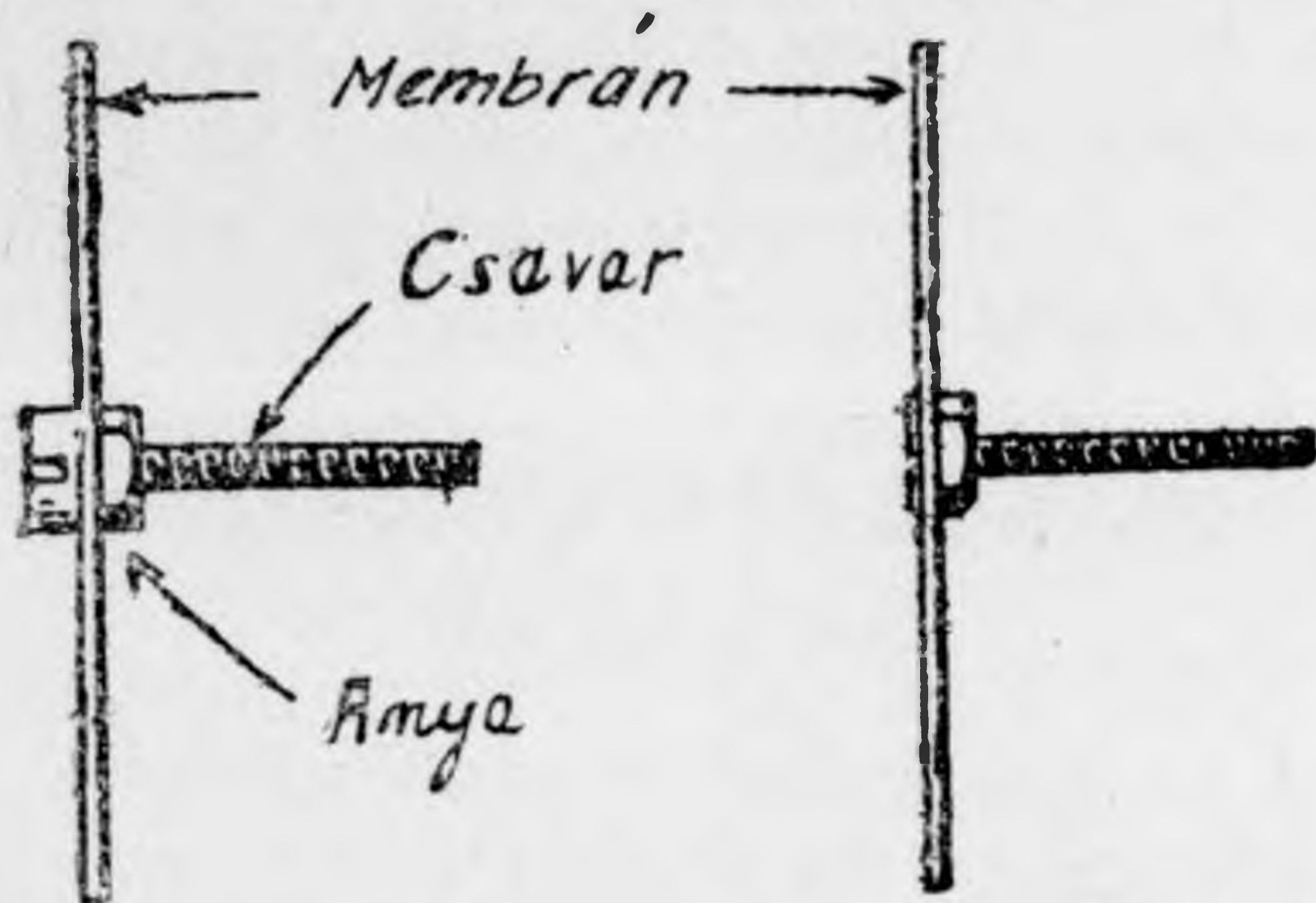

gunk keresztül, amelyet *anyával fixírozunk*. Ezután a csavarnak a fejét az ábrán látható módon lereszeljük, hogy alig álljon ki a membrán mögött, a csavar szabad végéhez azután két anya segítségével a kónuszt erősítjük.

Leágazásos rácstelep készítése zseblámpaelemből

Az ábrán látható módon *zseblámpaelemből* több leágazással ellátott rácselektromos feszültséget szolgáltató telepet készíthetünk. E célból *eltávolítjuk az elem burkolatának egy részét*, úgy



hogy egyes cellák cinkhengerei láthatóvá válnak. A cinkhengerekhez azután *dugaszolható hüvelyeket* forrasztunk, amelyekhez azután a leágazásokat banánhüvely segítségével kapcsolhatjuk.

Próbalámpa készítése

Annak elkerülésére, hogy a csöveknek egy új készülékbe való bekapcsolása alkalmával, ezek kapcsolási hiba következtében kiégjenek, a mellékelt ábrán látható módon készíthetünk magunknak kis *próbalámpát*, egy *kiégett rádiócső* felhasználásával. A cső üveg-

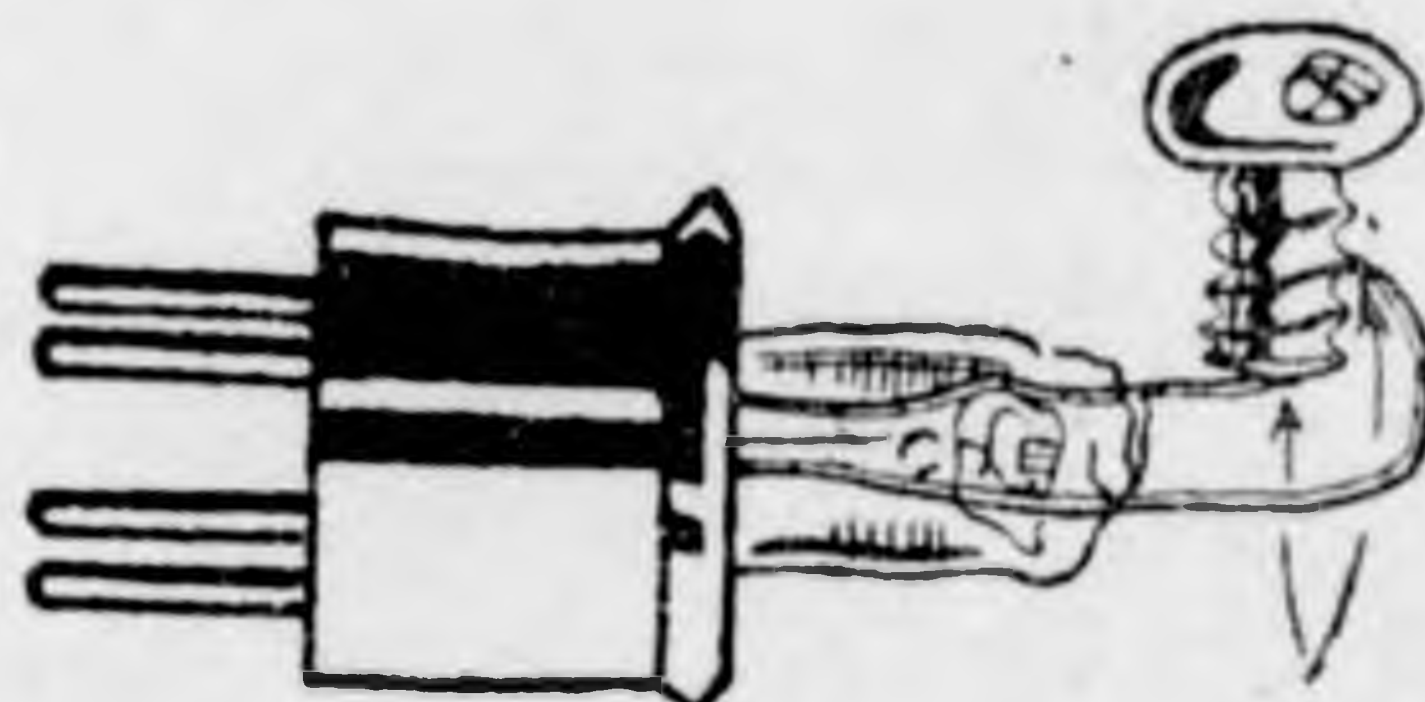

burájának eltávolítása után az izzószál két vezetékéhez egy kis *zseblámpakörtét* forrasztunk, ha most a próbalámpát a lámpafoglalatba illesztjük, a telepek bekapcsolásának alkalmával a *zseblámpakörtének világítania kell*. Helytelen kapcsolás esetén legrosszabb esetben a drága rádiócső helyett az alig néhány fillérbe kerülő *zseblámpakörtét* égetjük ki.

M. W. 99 kónuszhangszóró

A *M. W. 99.* tölcseres hangszóró kiváló minősége nagy hangerejét és természetű hangszínezete következtében már régóta közkedveltségnek örvend a magyar rádióamatörök körében. A hangszórótechnika újabb haladásait szem előtt tartva, a gyár újabban egy *nagyfelületű kónuszos hangszórót* hozott forgalomba, amelynek piacra kerülését hosszú és lelkiismeretes kísérletek és konstrukciós tevékenység előzték meg. A szorgos laboratóriumi munka eredményeként került forgalomba a *M. W. 99. kónuszhangszóró*, amelyet rendkívül izléses kivitel és egy szabadalmazott eljárással készült teljesen ragasztásmentes nem higroszkópikus speciális *cellulose membrán* jellemez. A hangszóró beszédet, zenét egyaránt *tökéletes hangszínezettel* és nagy hangerővel közvetít, a *kétsarkú mágnes és hídon álló membrántartó* nagymértékben elősegíti az abszolút tiszta és természetű hangvisszaadást.

Amatőr- barátainkhoz!

Tömeges előfizetések rendben való lebonyolítására

ajándékakciónkat

1928 jan. 20-ig

meghosszabbítjuk

Felhívjuk azon amatőrbarátaink figyelmét, akiknek ezideig még nem volt módjukban előfizetni, hogy előfizetésüket most már haladéktalanul teljesítsék, mert a kiosztandó ajándéktárgyakkal már csak korlátolt mennyiségben rendelkezünk.
ELŐFIZETÉSI ÁR EGY ÉVRE 13.50 P

Ajándék:

1 db. Philips A 410, vagy A 409, vagy A 241, vagy A 141-es lámpa, vagy Telefongyári Y kondenzátor, vagy Telefongyári fejhallgató, vagy 1927. januártól októberig a Rádió Amatőr összes számai.

Rádió Amatőr

KIADÓHIVATALA

Budapest, IV., Váci ucca 40 Postatakarékcsekszámla: 58.956

ELEKTROTECHNIKA

Munkásellenőrző órák és működésük.

A regisztráló órák értéke a munkaidő ellenőrzése szempontjából ipari körökben már régóta közismert és azokat a legtöbb ipari üzemben alkalmazzák. Egyszerű kezelésük mellett nagy előnyük még, a helymegtakarítás is, amelyet a kártyarendszer az ezelőtt szokásos ellenőrző lemezzel szemben mutat.

Az ellenőrző jegyek csoportosítva igen kis helyet foglalnak el. Minden ellenőrzött személynek egy regisztráló jegye van, amely egyúttal a heti vagy félhavi munkaidő bérének elszámolására szolgál. Ezeknek az ellenőrző jegyeknek elhelyezésére az óra szekrényével kapcsolatos tartója van, a regisztráló óra a hajtó és a pecsételő szerkezetből áll. Az alaplapból emelkedik ki a jegytölcsér, amelybe a lepecsételendő regisztráló kártyát behelyezzük. A kártya lepecsételése egy az óra oldalán lévő emeltyű megforgatásával történik, abban a pillanatban, amikor a lepecsételés megtörténik, hangjelzés szólal meg.

A regisztráló órák két színben is pecsételik az ellenőrző jegyeket, így módot nyújtanak arra, hogy a munkások késése vagy elmaradása a kártyára való rátekintés után azonnal megállapítható legyen. Például a munkaidő megkezdéséig érkező ellenőrző jegyét kék színben, míg az elkésettekét már piros színnel pecsételi. Az óra pecsételő szerkezete a hajtószerkezet alatt van elhelyezve, az óra igen erős szerkezetű, félmásodperces ingával, amely igen pontos járását teszi lehetővé. Az óra felhuzása elektromos áram, vagy rugó se-

gítségével történik. Az ellenőrző lapok lepecsételésénél csak teljes perceket pecsétel az óra, az éjjeli időt az óraszám aláhúzásával jelzi.

Az elektromos regisztráló óráknak

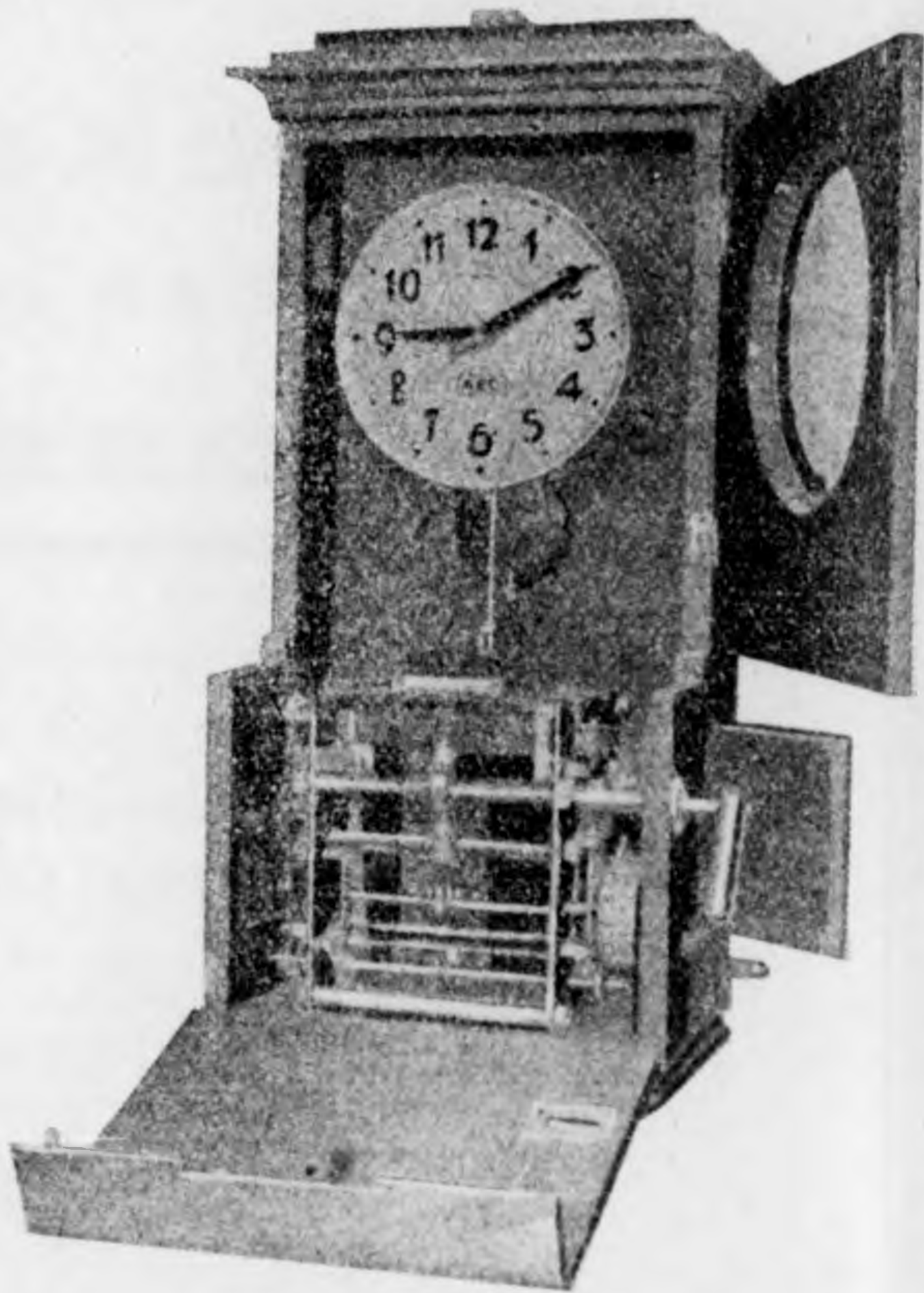

mintegy hat típusa van használatban. Az első típus az önműködő segédórák óránkénti szabályozására szolgál. Az órák más fajai jelzőberendezéssel vannak ellátva, ezek közül egyesek szerint a jelzőkészülékeknek szombat este és vasárnap önműködő kikapcsolását teszik lehetővé. A hét napjainak jelzésére, vagy pedig dátum pecsételésre egyaránt alkalmasak.

Akkumulátorok

SZIKLAI ÉS TÁRSA

Budapest, VII., Péterfy Sándor u. 9

Telefon: József 351-43

TUNGSRAM

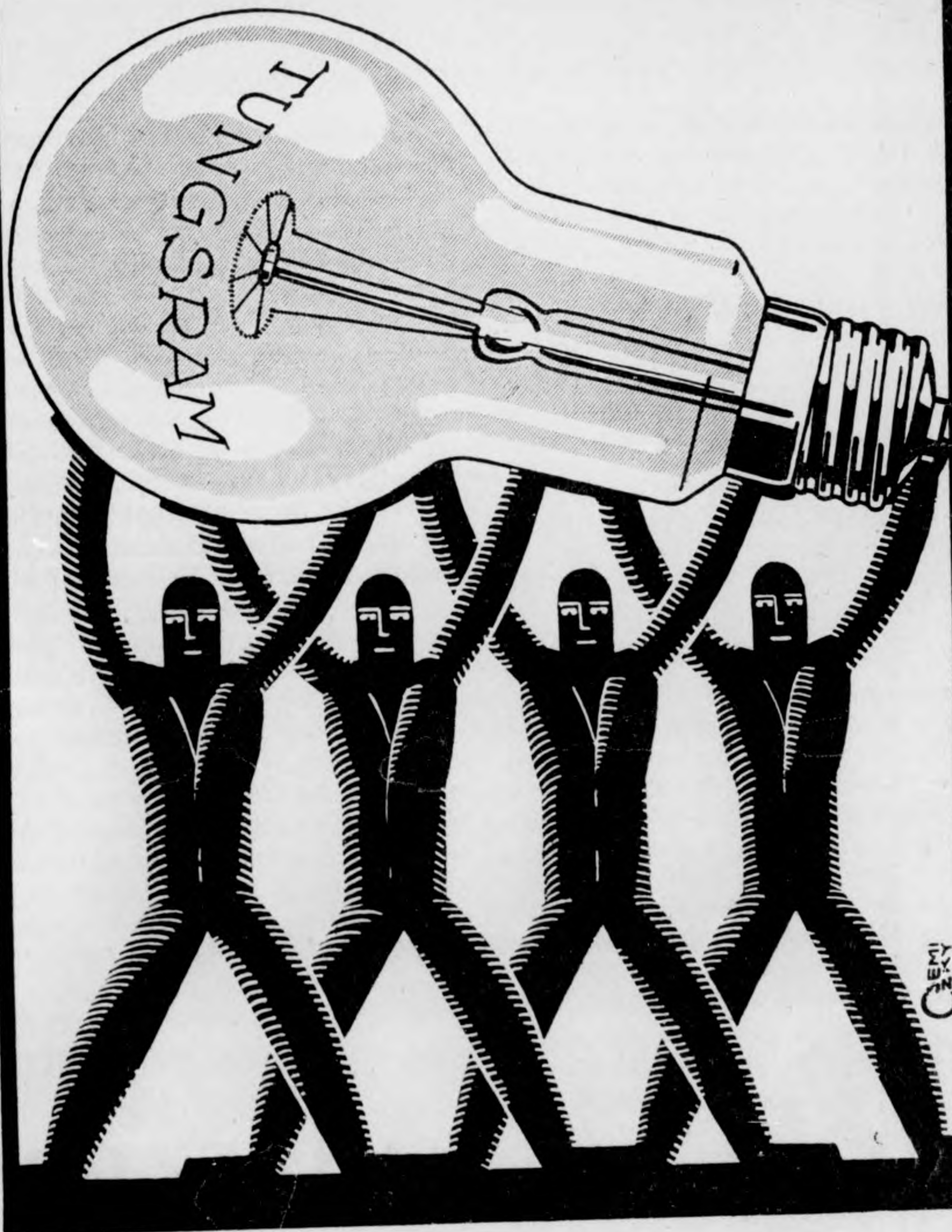

EGYESÜLT IZZÓLÁMPA ÉS VILLAMOSSÁGI RT.
UJPEST 4.

Anglia vezet az elektromos iparban. A *British Electrical and Allied Manufacturers Association* legújabb jelentésében hiteles adatokat közöl a világ három legnagyobb elektrotechnikai iparral rendelkező államának exportüzleti eredményeiről. A *font sterlingre* átszámított exportforgalmi adatok azt mutatják, hogy Németország elvészette háborúelőtti domináló helyzetét az elektrotechnikában. Az első hely Nagybritanniáé, mögéje az Egyesült Államok kerültek, Németországnak pedig a harmadik hellyel kell megelégednie. A békekötés óta Németország exporteredményei határozott fejlődést mutatnak, és egyre jobban megközelítik Amerikát és Angliát. A statisztika adatai a következők:

Állam	1913.	1924.	1925.
Nagybritannia	7.656	16.229	17.564
Egy. Államok	5.790	16.500	16.300
Németország	15.887	14.246	15.900

Állam	1926.	1927.
Nagybritannia	18.194	10.829
Egyesült Államok	17.600	10.100
Németország	17.300	9.720

Az 1927. évi adatok csak az év első hat hónapjára vonatkoznak.

A német-svéd kábel. A pomerániai *Zarrenzín* és a svédországi *Kampinge* között befejezték a német-svéd kábel lerakási munkálatait. Az új kábel a *Pupin-rendszer* szerint készült, és *ti*-mérője 29.5 milliméter, vízhatlan ólom-mérője 29.5 miliméter, vízhatlan ólom-köpennyel van körülveve, amelyet egy-egy réteg kátrányozott papír és juta-

fonat vesz körül. A kábel teljes átmérője 59 milliméter és súlya kilométerenként 10.000 kilogram. Az új német-svéd kábel a harmadik összeköttetést adja az 1919-ben és 1921-ben lefektetett két kábel mellett Németország és Svédország között. Ezeknek kiindulási és végpontja azonos az új kábelével, de míg a két első *Kriegersflack* szigetet balról megkerülve halad svédországi célja felé, addig az új kábel a sziget jobb oldalán van vezetve.

Hármas haláleset elektromos áramütés következtében Németországban. Egy kisebb német városkában a világítás céljaira szolgáló alacsony feszültségű áram vezetéke körülbelül két méternyire a 10.000 voltos helyközi vezeték alatt vezetett el. A városi vezetéken szerelők dolgoztak, a csiga meghúzása alkalmával, anélkül, hogy a szerelők észrevették volna, az alacsony áramú huzal érintkezésbe került a helyközi vezetékkel. A három szerelőt a rendkívül erős áram ütése azonnal megölte.

Rádióátviteli kísérletek Anglia és Amerika között. *Eckersley* kapitány, az angol rádiótársaság főmérnöke, a washingtoni konferenciáról való visszatérése után új adatokkal szolgált az Anglia és Amerika közötti rádióátviteli kísérletekről. A *chelmswordi* adó november közepén 24 méter hullámhosszúságon 20 kilovatt energiával továbbította az angol adók műsorát Amerika számára. A műsor Amerikában igen jól volt vehető, a közel jövőben megkísérlik amerikai műsoroknak *Chelmsword* segélyével Európába való átvitelét.

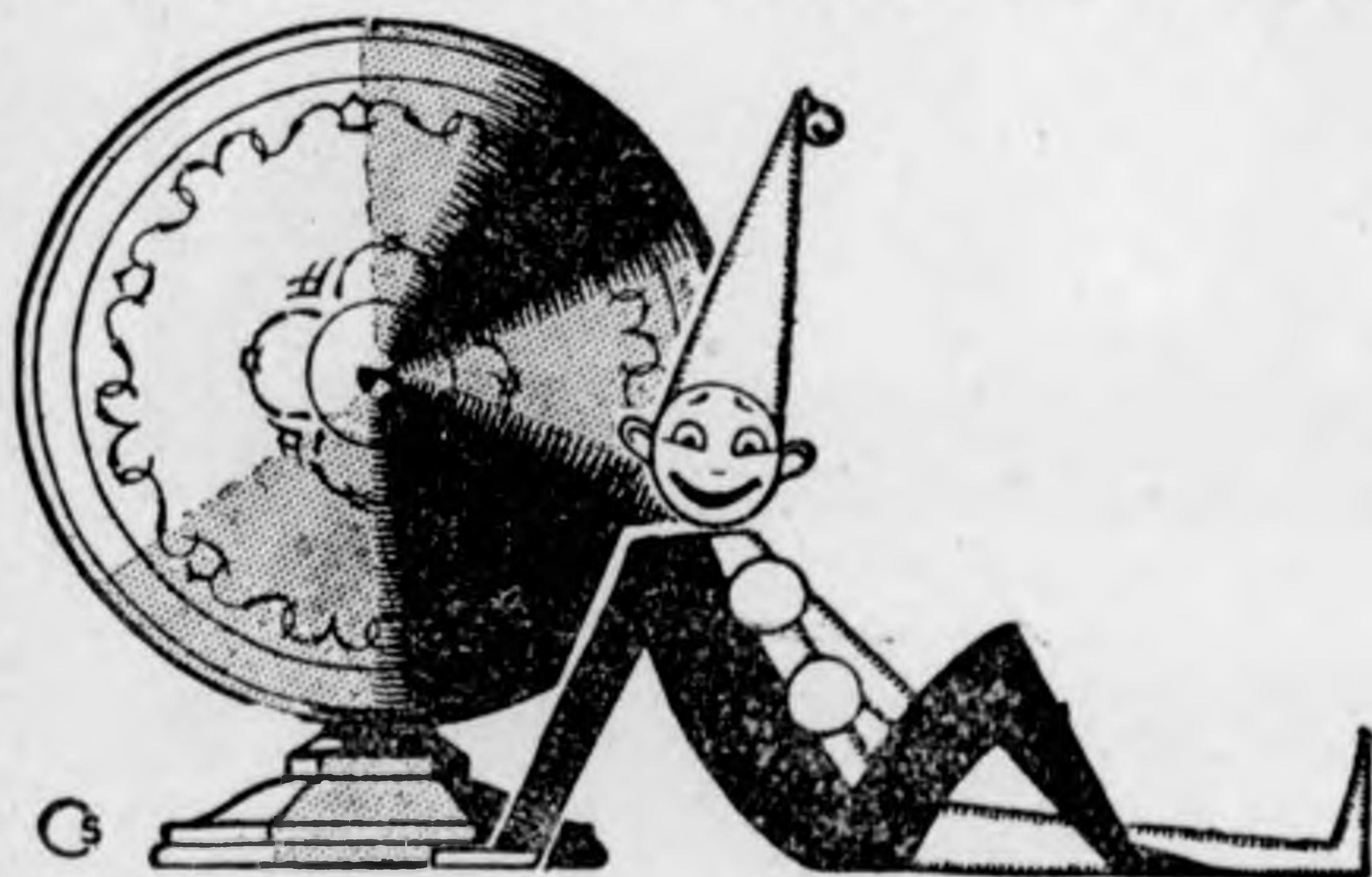

Csak a „HEGRA KONUSZ”
a jó és olcsó

HANGSZÓRÓ

Mindenütt kapható!

Ismertetést kívánságra küld a vezérképviselőt:

MECHNER ÉS FISCHER

BUDAPEST, V., HOLD UCCA 23.

MŰSORISMERTETÉS ÉS KRITIKA

Rajna kincse

(Wagner Richard operája négy részben)



A „*Nibelungok gyűrűje*“ előjátékának szövegét 1852-ben, zenéjét rá hét évvel fejezte be Wagner. Forrásul egyrészt a régi *Nibelung mondát*, másrészt az *Edda-dalokat* használta fel. A régi német mondakör ujjaélesztése annál is tökéletesebben sikerült neki, mivel beállításában népének gondolatvilágát legszerencsésebben közelítette meg. A tradíciók megőrzését tűzte céljául a mű gondolatát illetőleg s teljes újjáépítést a zenei részben. A „*Nibelung gyűrű*“ tetralogiájában valósítja meg először reformterveit, nem „operát“, hanem *zenedramát* ír. A régebbi opera beosztását teljesen megszüntetve, a végtelen zenei gondolatra törekszik. Műve nem tagolódik áriákra, duettekre, vagy recitativ részekre, hanem folyamatosan egymásbakapcsoló zenei beszédbe olvad össze.

A *nyitányban* mintegy végtelen mélységből emelkednek ki a hangok. Szinte látjuk közeledni a Rajna sellőit és érezzük, hogyan oszlik szét a folyó fölött ülő sűrű köd. A rövid bevezetés után a

(I. jelenet.) rajnai sellők: *Woglinde*, *Wellgunde* és *Flosshilde* éneke csendül fel a habok közül. Ide-oda uszkálva a vízben kiáltanak át egymáshoz, vidáman játszva a hullámokkal. Hamarosan hozzájuk szegődik a sötét barlangjából felszálló törpe, *Alberich*, a *Nibelungok sarja*, ki hasztalan kísérel meg, hogy elfogja egyiküket. A nap sugarai teljes fényükben bontakoznak ki. *Alberich folytatja a hajszát*, de eredménytelenül. A zenekar a sziklákon ugrádozó törpe mozgását utánozza. A kacagó sellők játékos kedvükben elmondják *Alberichnek*, — atyjuk tilalma ellenére — hogy a világ uralmát az nyeri el, ki a *Nibelungok*

kincséből kovácsolt gyűrűt szerzi meg magának. (A kincset egy fanfarszerű motívum jelzi.) De csak, aki ellentáll a szerelem hatalmának, az nyerheti el a gyűrűt. A csufoló, kacagó sellők magára hagyják *Alberichet*, kiben a kapzsiság felülkerekedik s elhatározza, hogy minden áron megszerzi a kincset. *Beugrik a vízbe, s elrabolja a sellőktől a gyűrűt.* Hirtelen sötétség borul a vízre s csak a sellők kétségbeesett kiáltása hallatszik. (A zenekar a viharosan hullámzó víz moraját festi.) Lassan lecsendesednek a hullámok, eloszlik a köd s sziklás hegycsúcs bontakozik ki. Virágoktól borított tisztáson alszik *Wotan*-isten és *Fricka* istennő.

(II. jelenet.) A felkelő nap mind erősebben veti fényét a háttérben emelkedő várra, (— szünetnélküli színváltás —) melyet két óriás, *Fasolt* és *Fafner* építettek, kik bérül *Freia* istennőt kötötték ki maguknak, *Fricka* testvérét. A vár most épült fel és *Fricka* kéri leli férjét, *Wotant*, hogy eszeljen ki valamit az óriások kijátszására, kik hamarosan követelni fogják maguknak a megállapodás értelmében hugát. *Freia* jön is már lelkendezve menekülve hozzájuk az üldöző *Fasolt* elől. Ekkor jelenik meg a ravasz *Loge*-isten s hírül hozza nekik, hogy *Alberich* megszerezte magának a gyűrűt. A két óriás elviszi magával *Freiát*, de megígérik, hogy a *Nibelung kincsek* ellenében újra szabadon bocsátják, ha azt estig megkapják *Wotantól*. Alig távoznak, sűrű köd lepi el újra a tájat. *Wotan* és *Loge* a kincs megszerzése céljából *Alberich* birodalmába ereszkednek le, honnan már messziről kovácsolás élénk zaja hallatszik. (A kovácsmunka motívuma egyúttal a *Nibelungok*-é is.)

III. jelenet. *Alberich* a gyűrű bir-

tokában az összes Nibelungok fölött uralkodik és rabszolgamódra kincseket kerestet velük. Öccse, Mime, a kovács, láthatatlanná varázsoló sapkát készít számára, mellyel tetszésszerinti alakot ölthet. Közben leér *Loge* és *Wotan* is, kik megtudják *Mimétől* a varázssapka titkát. *Alberich* dicsekedve kérkedik a sapkával s ekkor az istenek törbecsalják, rábeszélük, hogy előbb óriáskígyóvá varázsolja magát, majd teknősbékává. *Wotan* rá lép lábával a teknősbékára s ez alatt *Loge* lerántja róla a varázssapkát. *Alberich* újra rendes alakját nyeri vissza és jajveszékelve kénytelen eltűnni, hogy megköttözzék s aztán ugyanazon az úton, amelyen jöttek, visszaszálljanak vele a felvilágra. (A kovács-motivumot ezúttal a színpal mögött elhelyezett üllőn, kalapáccsal szólatatják meg.)

IV. jelenet. (*Loge* és *Wotan* felbukannak az akna üregéből *Albericchel*. (Szín mint a II. jelenetben.) A köd még nem oszlott szét. Addig nem engedik szabadon *Alberichet*, míg a Nibelungok kincsét — közötté a gyűrűvel — ki nem szolgálta nekik. *Alberich* kétségbeesetten átkozódik, s mikor mindent reaboltak tőle, szörnyű szidalmak-

kal száll le a föld alá birodalmába. Az óriások visszatérnek a váltságdíjért s annyi kincset követelnek, amennyi *Freiát* teljesen elborítja. Már csak egy kis hézag marad szabadon; a gyűrűvel betömhetnék, de *Wotan* ragaszkodik hozzá s nem akarja kiadni kezéből. De megjelenik előtte *Erdá-istennő*, a föld mélyéből, s óva inti az átkos gyűrűtől, mely csak bajt hozhat tulajdonosára. Megjövendöli az istenek bukását is. *Wotan* ijedten dobja oda az óriásoknak a gyűrűt: s ime, *Alberich* átka utóléri őket, — a kincseken összeverekszenek s e közben *Fafner* agyonveri *Fasoltot*. *Wotan* elhatározza, hogy megtudja *Erdától* az okát, miért kell az istenek hatalmának megtörnie. *Donner* isten szavára hatalmas szivárványhíd bontakozik ki a felhők közül, mely egyenesen az új várba, a *Walhallaba* vezet. (A szivárványt hullámosan emelkedő, majd süllyedő zenei motivum jelképezi.) *Wotan* vezeti a hidon keresztül az isteneket várukba. A mélységből újra a rajnai sellők panaszos hangja csendül fel, kik a kincsek elrablása miatt siránkoznak, de az istenek kinevetik őket s tovább vonulnak a vár felé, eltűnve hámarosan szemük elől.

Háry János

Daljáték 4 kalandban, elő- és utójátékkal. — Irták: *Paulini* Béla és *Harsányi* Zsolt. — Zenejét szerzette: *Kodály* Zoltán. Január 10-i Operaházi felújítása alkalmával vezényli: *Rékay* Nándor.

Húsz éve annak, hogy két lelkes muzsikos, *Bartók* Béla és *Kodály* Zoltán nekiindultak a magyar népzene rengetegének, hogy oly gazdag hajtásokkal térjenek vissza útjukról, amelyenkről álmodni sem mertünk azelőtt. Idegen sallang, cigányos tarkaság, német viganó borította be a szunyadvó Csipkerózsát, a magyar népzeneét. Csak két bátor lovagra volt szükség, ki megszabadítsa évszázados álmából s felszabadítsa vele együtt azt a

mérhetetlen kincset is, amit a feledés rozsdája menthetetlenül elemésztett volna. Nekünk nem voltak évszázados zenei tradícióink, mint nyugati szomszédainknak, nálunk egy-két álmodozó fantaszta vágott neki néha-néha a nagy magyar ugarnak, hogy évtizedekig utódját ne lássa, s hogy szavát elnyelje nyomtalanul a puszták pora. A népi zene új kultusza azonban nem a zsinóros mente, huszáros heje-huja vásárnap népszínmű-magyarsága, hanem a minden ízében, gondolatában, vágyában és álmában népi művészeté. A cigányok megrontották, megcsufolták ezt a tiszta nemzeti muzsikát, derék mesteremberek német zubbonyba bujtatták és ez a lényéből kiforgatott paraszti mu-

zsika siralmasan eltorzítva löptá be magát az emberek tudatába. *Kodály* és *Bartók* érdeme, hogy az ősi magyar népdalt *megmentették a végső pusztulástól* s egyben megmutatták az *igazi arcát* ennek a zenének. Erdély hegyek között eldugott falvaiból, Máramaros erdei közül, Dunántúlról és mindenütt, hol magyar ének száll az ajkokról, szedték össze ezeket a dalokat.

„*Háry János*“ az *első magyar daljáték*. A paraszti fantázia napsugaras, verőfényes tájain vezet át: hogyan képzei el az *obsitos* (Garay János verséből régi ismerősünk!) kis falujából, *Nagyabonyból* a nagyvilágba vetődve a fényes császári udvart, a világverő Napoleont, a tábori életet, amelynek ő áll középpontjában, a királyleányt, kinek életét ő menti meg: a vitézlő huszár, „*Joannes Háry*“. — *Kodály* eredetileg csak keretet akart ennek a mesének adni és eredeti, nagyobbára még most is hallható népdalokkal tarkítani a szöveget. A régi táncok, melyek a nagyszerűen hangszerelt közjátékokat kitölti, (*verbunkos, palotás*) nagyobbára szintén valódi népi táncmotivumokból épültek. Később azonban szükségét látta, hogy egyes helyeken, hol egy-egy szituációt akart jellemezni, *saját zenéjével* egészítse ezeket ki. A bécsi Burg zenélőórája, a menuett régi bécsi levegőjét árasztja maga köré, — az első felvonásban az orosz határon ruszin kórus szólal meg stb. Mindezek tehát hangulatok, helyzetek színezetét adják meg s így persze nem is hathatnak idegenszerűen a magyar motivumok között.

Kodály újabban nyitányt írt a műhöz, s néhány szólószámmal, illetve duettel egészítette azt ki. Ezért *Háry János* zenéjével érdemileg csak a felújító előadás után foglalkozunk.

Előjáték. (Szín a nagyabonyi kocsmá ivója.) „*Hárman valának együtt*“, a bíró, a diák és *Háry* a nagyabonyi kocsmában, hol a kocsmáros és néhány pór hallgatta a túlsó asztalnál az öreg *obsitos* csodálatos kalandjait. Addig biztatják, míg újra mesébe kezd: hogyan fogta el egyszer a nagy Napoleont.

ORION

ECHO

rádiócsövek új sorozata



a három fejjel, speciális ötvözetű fűtőszállal

4-10

4-10

UNIVERSAL-CSŐ

kis és nagy készülékek számára. A legjobb ökonomiájú és hatásfokú cső. Végerősítéstől eltekintve, bármilyen célra egyaránt kiváló teljesítményt nyújt.

Kísérje figyelemmel csőismertetőinket. Minden célra megtalálja a legnagyobb hatásfokú speciális csövet



Ezzel készüléke teljesítményét fokozza

I. kaland. (Háry elbeszélése eleve-
nedik meg a következő kalandokban.)
Szín: Országhatár. Egyik oldalán *Ga-*
licia, a másikon *Muszkaország*. Őrház
áll a határvonalon, előttük a magyar,
illetve a muszka poszt járkál. A két
silbak beszélget egymással a határon.
Az osztrák határt magyar vitéz őrzi.
Háry János kedvese, Örzse hozza neki
az ebédet. Dalolva lép be: „Sej, verd
meg Isten, aki ezt csinálta, de még
jobban, aki ezt kitalálta“. *Mária Lujza*,
Napoleon felesége és Ferenc császár
leánya utazik Bécsbe, kíséretében ka-
marásával, *Ebelasztin* lovaggal, meg ko-
csisával, az öreg *Marci bácsival*. A
muszka silbak nem akarja átengedni
őket irás nélkül, akárhogy is rimán-
kodnak neki. *Háry* János menti ki őket
kellemetlen helyzetükből, egyszerűen
áttolja a magyar határra az őrházat,
melyben a fenséges utasok megteleped-
tek s így most már szabad az út Bécs
városáig. Hálából *Mária Lujza* testör-
nek nevezi ki a Burgba. De magával
viszi ám Örzset, a kedvesét is. (Háry
dala: „*Piros alma leesett a sárba*“.)
Marci bácsi is elénekel széles jókedvé-
ben egy dalt: „*Oh, mely sok hal terem*
az nagy Balatonban“. Majd Örzse szép
dala következik: „*Tiszán innen, Dunán*
túl“, melyet Háry tovább énekel, majd
duettben mindketten. — Háry vissza-
tolja a kétségbeesett muszkának az őr-
házat, aztán mindannyian kocsiba ül-
nek és Bécs városába hajtanak.

II. kaland. (Szín a bécsi Burg
kertje. A kőpadon *Marci* és *Háry* pi-
pázva beszélgetnek.) *Háry* az udvarban
is kitünteti magát, amiért nagyon meg-
becsülik és megszeretik; csak a mindig
intrikáló *Ebelasztin* nézi rossz szem-
mel. *Mária Lujza* veszi védelmébe s még
virággal is megajándékozta, mikor Háry
a szilaj mént megfékezi. Ezt már nem
nézheti tovább *Ebelasztin*, ki szerelmes
a király lányába s hogy Hárytól meg-
szabaduljon, hadüzenetet küld Ferenc
császár nevében Napoleonnak. Míg
Háry és az anyacsászárné barátságó-
san elbeszélgetnek, addig *Ebelasztin*
Örzse körül legyeskedik. Ez rá se hede-
rít, hanem tovább eteti aranykukoricá-

val a kétfejű sast. Közben dalol. („Haj
két tikom tavali“.) Nagy trombitálás,
fülsiketítő zaj hallatszik kívülről. Ebe-
lasztin háborút csinált a virág miatt.
Háry is felköti a kardját és megy a
többiekkel, — miután kapitánnyá lép-
tették elő — a háborúba Napoleon
ellen.

III. kaland. (Szín: csatatér, háttér-
ben a majlandi várral. *Háry* óbester
huszárjaival a tábortűz körül heveré-
szik.) A távolból katonák dala hang-
zik. („Sej, besoroztak engem katoná-
nak“.) A huszárok is rágyujtanak egy
dalra. („Nagyabonyban csak két to-
rony látszik“.) Ütközetre kerül a sor.
(A felvonuló franciákat kísérő stilizált,
groteszk zene ragyogó ötletességével és
hangszerelésével magaslik ki.) Háry
egymaga veri le a franciákat, még a
világhírű *Napoleon* is tédrerogyva kö-
nyörög kegyelemért, mikor meglátja,
hogy Háryval áll szemben. *Krucifix*
generális felajánlja rangját az óbester-
nek, ki kemény békefeltételeket szab
Napoleonnak. *Mária Lujza*, látva férje
gyávaságát, kiábrándul belőle és
Háryba szeret bele. Örzse nagy félté-
kenységi jelenetet rendez, mikor a csá-
szár lánya mindenáron feleségül akar
menni hozzá. *Háry* nagy dilemájából is
kivágja magát: mindhárman felmen-
nek *Bécsbe*, ott majd eligazítják a dol-
got. (E képet a huszárok éneke — *régi*
kurucnóta — zárja be: *A jó lovas kato-*
nának, de jól vagon dolga...)

IV. kaland. (Szín: a bécsi Burgnak
egyik terme, melyet Hárynak rendez-
tek be.) Az új vő-jelölt az anyacsászár-
nőnek is nagyon tetszik. Csak a termé-
szete ne volna olyan kemény és nyers,
Hosszú menetben vonul be az udvar,
legvégül a császár, Jánossal karon-
fogva. A császár felajánlja Hárynak
lánya kezét, meg fele királyságát.
Megismerteti a kis főhercegekkel is,
kik Hosszú sorban vonulnak fel: („Á-
bé-cé-dé, rajtam kezdé a nagy bölcses-
séget, a nagy eszességet, á-bé-cé-dé“).
Háry visszautasítja a császár lányának
a kezét, hű akar maradni Örzséhez.
Nem kell neki a fele császárság sem,
csak az obsitot adják ki neki. Örzse

meghatottan búcsúzik az udvartól. („Szegény vagyok, szegénynek születtem...”). Azt hiszi, hogy Jánosa végleg ottmarad. Alig meri hinni, hogy már obsitját is felvette s készül vele hazamenni Nagyabonyba. Hozzák láncra-verte *Ebelasztin-lovagot*, ki a háborút előidézte. De Hány szabadon engedi és Mária Lujzával házasítja össze. Közönséges bakaruhában vesz búcsút a fényes udvari néptől. („Felszántom a császár udvarát...”)

Utójáték. Szín mint az első játékban: a kocsmasöntése. Hány befejezi elbeszélését, nagyot prüszkent rá a „furfangos diák is”: „Nem kell tanu, hisz tudja az élő és a holt: *Nincs oly vitéz a földön, mint Hány bátya volt*“.

(pl.)

Bruno Walter és Mahler III. szimfóniája

A Filharmonikusok január 2-i hangversenye

Mahler úgy nyilatkozott Bruno Walterről, — ki jelenleg berlini főzeneigazgató s egyike a most élő legnagyobb karmesteregyéniségeknek — hogy *legtökéletesebb tolmácsolója* műveinek. Így tehát a leghitelesebb felfogásban hallhattuk a *III. szimfóniát* is, — ezt a természetimádó pantheista himnuszt, az örök természet, az ébredő tavasz, az emberiség és szeretet sokszínű harmóniáját. Az első öt kép kaleidoszkopja buja természetfestő képeinek sokaságával valóságos kincseshányája a karmesternek. És csodálatos, Bruno Waltertől hiába várták, hogy ezt a zenekari ördögkereket még szédítőbb

iramban és még pokolibb fortélyal fogja végigröpíteni a szimfónián: a *Práter* zenéjéből és *faunok táncából* nem kóklerkedett bűvészmutatványokat, hanem szinte méltóságteljes komolysággal és nyugalommal, de mindig nagyszerű erővel idézte Mahler vízióit. Azok közül a kevesek közül való, kik *mindent* ki tudnak hozni a zenekarból: de egyúttal *mindenkor* hangsúlyozzák *a költői gondolat, elsőbbségét és felsőbbrendűségét is a kifejezési forma fölött*. Mindent, ami triviálisnak tűnhet, jóságosan retusál és megmagyaráz. Csiszolt és öntudatos arkeszterművész: de ez a csiszoltság nem finomkodó szalón-gesztus, hanem a legkiforrottabb belső önfegyelem és lehiggadás eredménye. Az a Mahler, melyet ő hirdet, valójában ideálisabb és mélyebb, mint akit eddig ismertünk. *Kleiber* hasonlíthatatlanabban színesebben és változatosabban szólaltatta meg a művet: azonban jobban szembeötlőkké váltak hibái is. De amilyen impulzív, ösztönösen vibráló Kleiber képzelőereje, oly harmónikus a B. Walteré. Ő Mahlerhez több szeretettel közeledik s ez a belső kapcsolás abban is megnyilvánul, hogy mindenütt az *emberi-t* keresi benne.

Percekig tartó ováció szakította meg az egyes tételek után az előadást. *Nem a „világhírű karmestert”,* hanem a *mestert* ünnepelték benne. A legfőbb dicséret, amit az est előadójáról, *Basili-des* Máriáról és a zenekarról mondhatunk, hogy méltó társai és részesei voltak páratlan sikerében A *Borus* Endre tanár által betanított Wesselényi uccai polgári fiúiskola énekkara és a *Palestrina-kórus* is kivették részüket az est sikeréből.

On már biztosan tudja,
hogy a legjobb és
legtartósabb
anódtelep csak a

Star-Light

Kapható mindenütt. — Gyártja: **Sarkady János** Budapest, VII, Ilka u. 3-5

Fidelio

Az Operaház január 4-ki előadása

Néhány percig nyugodtan ringathattuk magunkat abba az illuzióba, hogy a világ egyik legelső operaházának előadását halljuk, mikor *Walter Bruno* berlini főzeneigazgató vezényelte Fidelio-előadását. Az első felvonás fascináloán tömör és precíz kidolgozása, eleven lüktetése, mintha nem is a mi Operaházunk színpadáról hangzott volna, oly remekül csengett. Csak Fidelio nagy áriája után kezdett lankadni a tempó, — Némethy Ella nehéz szerepében kifáradt s a zenekar sem követte a minden kis részletre kiterjedő karmester utasításait. A második felvonásban Florestan magánszáma s a színváltásban a III. Leonora-nyitány, majd a finále oly élménnyel ajándékozta meg a hallgatót, amelyben kevésszer volt része! *Walter Brunohoz* hasonlóan mély kultúrával, tökéletes és végsőkéig kifinomult stílusérzéssel alig rendelkezik élő dirigens! Ahogy az első felvonás ének-szólvó kvartettjét megszólaltatta, sejtelmes lefojtottságában, páratlanul finom árnyalásokkal emelve ki egy-egy szót, vagy milyen megdöbbentő fényözönbe burkolta a Leonora-nyitányt, amily roppant plasztikusan vezeti a zenekart, amilyen misztikus erővel építi ki a krescendókat anélkül, hogy brutális kitörésekkel akarna hatást kelteni: nyilvánvalóvá teszi, hogy ez a hatalmas karmesteregyéniség a maga átfogó intellektusával egyedülálló jelenség! Nincs egy taktus a partitúrában, mely lényegtelen volna számára, minden mondat, akkord, hangszer úgy lép

elénkbe, mintha csak most először látnánk igazi értelmét és jelentőségét. Intellektuel, de nem magyaráz túl, csak *értelmet* ad mindennek — nem törekszik nagy zenekari hatásokra, mégis zenekara pompás fegyelmezettséggel, színnel és szívvel szól hozzánk; széles perspektívájával sosem rajzolja túl a részleteket, mégis minden kis részt tökéletesen kidolgozott és csiszolt; — az énekegyüttesek is engedelmes hangszerek kezében, tökéletesebben megoldott színezést, plasztikusabb szólamvezetést kívánni sem lehet!

Az az elhatározó siker, melyet *Walter Bruno* aratott, talán nem marad visszhang nélkül. Talán rá fognak jönni illetékesek, hogy az egész magyar zeneélet kulcsa, a magyar zenekultúra jövőjének egyik legégetőbb problémája a *karmesterkérdés*. Elámultunk, hogy mit tud egy karmester, csak néhány próba után is elérni! Énekeseinknek nem kellene külföldre menni tanulni, nekünk ugyanoda, ha jó előadást akarunk hallani: minden előfeltétel: kitűnő zenekari anyag, énekes-anyag (melyből jó kezekben sok érték volna kihozható) és lelkes közönség rendelkezésére állana egy jó karmesternek. A legutóbbi Filharmónikus koncert és Fidelio többet mond, mint egy nagy külföldi karmester páratlan sikere. Rávilágít a mi sebeinkre is, melyek pedig egy kis jóakarattal és kissé kevesebb indolenciával könnyen volnának behegeszthetők!

LOEWE RADIO

VILÁGMÁRKA

Ha torzít a készüléke, építsen az alacsonyfrekvenciájú részébe Loewe 3 NF csövet, amely a 3 csőrendszeren kívül, összes kapcsoló elemeket tartalmazza.

Prospektusokat a válaszbélyeg beküldése ellenében díjmentesen küld a magyarországi vezérképviselő:

SZÉKELY PÁL okleveles gépészmérnök

Kapható minden jobb szaküzletben!

BUDAPEST. V. Orszagház tér 4. Telefon: T. 142—97

A heti műsor kiemelkedő eseményeit a műsorrovat végén közöljük.

A budapesti rádióműsor

1928 január 8-tól január 14-ig

Vasárnap:

- 9.00. Ujsághírek, kozmetika.
 10.00. Református istentisztelet a Kálvin-téri templomból.
 12.00. Pontos időjelzés, időjárásjelentés. Utána a Melles magyar vonósnégyes hangversenye. 1. Mozart: Es-dur, vonósnégyes négy tételben. 2. Beethoven: Vonósnégyes, op. 130. 3. Dohnányi: A-dur, vonósnégyes.
 3.30. Az Országos Mezőgazdasági Kamara előadás-sorozata. Szabó Lajos a Duna—Tisza-közi Mezőgazdasági Kamara növénytermelési felügyelője: „A növények táp-igénye“.
 4.00. Kalotaszegi népmesék.
 4.45. Pontos időjelzés, időjárásjelentés.
 5.00. Magyar operett-hangverseny Palló Imre, a M. kir. Operaház művészeinek közreműködésével. Vezényel Komor Vilmos karnagy. 1. Lehár: Hercegekasszony, egyveleg. 2. Vincze Zsigmond: a) Ária a „Hamburgi menyasszony“-ból, b) Farkas Imre: Dal az Iglói diákokból. (Palló.) 3. Lehár: Daniló belépője a „Víg özvegyből“. 4. Kálmán: Marica grófnő, egyveleg.
 6.30. Koch János, a Pénzügyi Központ igazgatójának közgazd. előadása: „Számvitel a magánháztartásban“.
 7.00. A M. kir. Operaház „Rajna kincse“ előadása.
 9.40. Pontos időjelzés, sporteredmények. Utána Pertis Jenő és cigányzenekarának hangversenye.

Hétfő:

- 9.30. Hírek, Közgazdaság.
 12.00. Pontos időjelzés, hírek, közgazdaság.
 1.00. Időjárás és vízállás jelentés.
 4.30. „Leányok iskolája“ (Sze-

- derkényi Anna előadása.)
 3.00. Hírek, közgazdaság, élelmiszer árak.
 4.45. Pontos időjelzés, időjárás, vízállás jelentés, mozik műsora.
 5.00. Filozófiai előadás. Somogyi József dr. egy. magántanár felolvasása.
 5.30. nagyváradi Bura Károly és cigányzenekarának hangversenye.
 6.40. „Mit üzen a Rádió?“
 7.40. A Filharmoniai Társaság tagjaiból alakult kamarazenekar hangversenye a Zeneművészeti Főiskola nagyterméből. Vezényel: Komor Vilmos karnagy. Közreműködnek: Székely Julia zongoraművésznő és Arturo Bonucci gordonkaművész. 1. Dárius Milhaud: Szerenád (először). 2. a) Herbert Howell: Pucks Menuet (először). b) Szabó Endre: Valsette (először). 3. Haydn: Gordonka-verseny. Előadja: Bonucci. 4. Bartók: Rapszódia zongora és zenekarra. Zongora: Székely Julia. 5. Schubert: 3 szimfónia D-dur (először)
 9.50. Pontos időjelzés, hírek, közlemények.
 10.20. Vörös Feri és zenekarának hangversenye. 1. Hubai Albert—Vörös Feri: Nem én akartam; Te akartad így! 2. Bachmann József—Grünauer Béla: Te vagy a nő!... 3. W. Ripp: Creola (olasz és magyar szöveggel). 4. Hubai Albert—Vörös Feri: Kinek a szőke, kinek a barna! 5. Zerkovitz Béla: Ne jöjjön többé, feledjen el!... 6. Hubai Albert—Vörös Feri: Szép asszony, még nem tudom a nevét. 7. Fries Károly: Nem igaz, hogy elhagytál. 8. Nat. Shilkret: Mit ér a gazdagság, ha nincs

boldogság. 9. Eduard Préz: Ay, ay, ay, (szerénád, hegedűszóló). 10. Mme Pearl: Ugy, mint rég... 11. Sándor Jenő dr.: Füstkarikák. 12. Magyar hallgatók.

Kedd:

- 9.30. Hírek, Közgazdaság.
 11.00. Gramofon hangverseny.
 12.00. Pontos időjelzés, hírek, közgazdaság.
 1.00. Időjárás és vízállás jelentés.
 3.00. Hírek, közgazdaság, élelmiszer árak.
 5.00. A m. kir. Operaház tagjaiból alakult kamarazenekar hangversenye. Vezényel: Komor Vilmos karnagy. Opera délután. 1. Cherubini: Medea, megnyitó. 2. Wagner: Mesterdalnokok, ábránd. 3. Rubinstein: A démon, balletzene. 4. Lortzing: A fegyverkovács, ábránd. 5. Bizet: A szép Perthi leány, szvit.
 7.00. A magy. kir. Operaház „Háry János“ előadása.
 10.20. Pontos időjelzés, hírek, közlemények.
 10.45. Pertis Jenő és cigányzenekarának hangversenye.

Szerda:

- 9.30. Hírek, Közgazdaság.
 12.00. Pontos időjelzés, hírek, közgazdaság.
 1.00. Időjárás és vízállás jelentés.
 3.00. Hírek, közgazdaság, élelmiszer árak.
 4.00. Ritoók Emma meséiből olvas fel Ritoók Margit.
 4.45. Pontos időjelzés, időjárás, vízállás jelentés, mozik műsora.
 5.00. Közgazdaságtudományi előadás. Szász Béla dr.: „A fogyasztás és a fogyasztási elméletek.“
 3.00. Hírek, közgazdaság, élelmiszer árak.

5.30. Szimfónikus zenekari hangverseny a Zeneművészeti Főiskola kupolaterméből. Vezényel Unger Ernő karnagy, a Zeneművészeti Főiskola tanára. Közreműködik: Svéd Sándor operaénekes. Wagner-est. 1. A nürnbergi mesaelőjáték. 2. Szigfrid, idyll. 3. Bevonulási induló a Tannhäuser c. operából. 4. a) Tannhäuser-Wolfram versenydala; b) Dal az esti csillaghoz, zenekari kísérettel énekli Svéd Sándor. 5. Tannhäuser-megnyitó.

6.50. Rádió amatőr-posta.

8.00. Herczeg Ferenc ciklus I. előadása. 1. Herczeg Ferenc bevezető felolvasása. 2. „Két ember a bányában”. Személyek: Kop — Pethő Attila. Brádi — Sugár Károly. 3. „Költő és a halál”. Személyek: A költő: Pethő Attila. A százados: Matány Antal. A gazda: xxx. A falusi leány: Kerékgyártó Olga, A konziliárius: Sugár Károly. A báróné: T. Halmy Mária.

9.20. Pontos időjelzés, hírek, közlemények.

9.45. Gramofon hangverseny.

Csütörtök:

9.30. Hírek, Közgazdaság.

11.00. Zongorahangverseny.

12.00. Pontos időjelzés, hírek, közgazdaság.

1.00. Időjárás és vízállás jelentés.

3.00. Hírek, közgazdaság, élelmiszer árak.

4.00. Az Országos Mezőgazdasági Kamara előadássorozata. Kádár Lajos, az Orsz. Magyar Méhészeti Egyesület titkára: „A méhészkedés alapfeltételei”.

4.45. Pontos időjelzés, időjárás, vízállás jelentés, muzik műsora.

5.00. nagyváradi Bura Károly és cigányzenekarának hangversenye.

6.15. Irodalmi előadás: Rákosi Jenő felolvasása.

8.15. Hangverseny. Közreműködnek: Arturo Bonucci

olasz gordonkaművész, Róbert Emmy, a wieni Staatsoper v. tagja és báró Zech Aglája zongoraművész. Zongorán kísér: Polgár Tibor. 1. a) Scarlatti: Burlesca, b) Scarlatti: Gigue, (Zech). 2. a) Alienoff: A csaló-gány, b) Offenbach: Hoffmann meséiből Baba ária (Róbert). 3. Arturo Bonucci gordonkaszámai. 4. a) Chopin: Etude F-moll op. 25. No. 2., b) Chopin: Etude F-dur op. 25. No. 3. (Zech). 5. Arturo Bonucci gordonkaszámai. 6. Rossini: Sevillai borbélyból Rosina áriája. (Róbert). 7. a) Franco Mendes: Menuette, b) Mendelssohn: Scherzo E-moll (Zech).

9.45. Pontos időjelzés, hírek, közlemények.

10.15. Pogány Boy's jazz-band.

Péntek:

9.30. Hírek, Közgazdaság.

12.00. Pontos időjelzés, hírek, közgazdaság.

1.00. Időjárás és vízállás jelentés.

3.00. Hírek, közgazdaság, élelmiszer árak.

4.00. „Asszonyok tanácsadója” (Teöreökné, Arányi Mária).

4.45. Pontos időjelzés, időjárás, vízállás jelentés, muzik műsora.

5.00. Uray Margit magyaros zongorajátéka.

6.00. A m. kir. Operaház „Siegfried” előadása.

10.10. Pontos időjelzés, hírek, közlemények.

10.35. Pertis Jenő és cigányzenekarának hangversenye.

Szombat:

9.30. Hírek, Közgazdaság.

11.00. Gramofon hangverseny.

12.00. Pontos időjelzés, hírek, közgazdaság.

1.00. Időjárás és vízállás jelentés.

3.00. Hírek, közgazdaság, élelmiszer árak.

4.15. Jogtudományi előadás. Tunyeghy Szücs Kálmán dr. min. titkár felolvasása: „A kartelkérdés jogi vonatkozásai”.

4.45. Pontos időjelzés, időjárás, vízállás jelentés, muzik műsora.

Utána ifjúsági előadás a Stúdióban. „Nőuralom”. Vígjáték. 3 felvonásban. Irta: Szigligeti Ede. Személyek: Szirtfoki Jenő: Tihanyi Béla. Ilon, neje: Harsányi Gizi. Somkuti Lajos: Onódy Ákos. Rózsa, neje: M. Papp Mária. Rezsőné, fiatal özvegy: Sz. Füzy Matild. Kondori: Szőke Sándor. Terka, Somkutiék szobalánya: Bálint Erzs. Julcsa, Szirtfokiék szobalánya: xxx.

7.15. Egészségügyi előadás. Barabán Zoltán dr., az Állami Gyermekekmenhely igazgatójának felolvasása: „A leggyakoribb gyermekbetegség”.

7.40. Vidám-est. Rendezi Kovács Andor. Közreműködnek: Kovács Andor, K. Balogh Böske, Rudolfi Rezső, Pataky Irén. I. Kovács Andor bevezetője: A siker titka. 2. K. Balogh Böske: Három chanson: a) Az én anyám (Alba Nevis); b) Az ördög és az asszony (Erdődi-Losonczy); c) Rapszódia. 3. Pályaválasztás: Kovács konferánsza. 4. Pataky Irén előadóművész: Két végrendelet (Bokor Malvin). 5. A konferánszié 1927-es mérlege (Kovács). 6. Rudolf Rezső: a legnagyobb citeraművész: a) Bizet: Carmen fantázia; b) Rudolfi: Májusi hangulatok; c) Rudolfi: Tánczenék. 7. A magyar költészet kincsesházából: a) Bárd Miklós: Álmodom egyről... b) Boros Sándor: Gépíró-lány; c) Áprili Lajos: Holló a keresztben; d) Kosztolányi Dezső: Sajó kutyám. Elmondja: K. Balogh Böske. 8. A legaktuálisabb problémák. (Kovács). 9. „Hymen a földre száll” (Sas Ede). Előadja: Pataky Irén. 10. Rudolfi: Magyar népdalok.

9.10. Kamarazene. (Temesváry, Kerpely, Polgár). 1. Mozart: Nyitány a „Figaró lakodalmá”-ból. 2. Gounod-Weninger: Faust, ábránd. 3. Grieg: Áse ha-

lála a Peer Gyntből. 4. Lortzing-Weninger: Hollandi tánc a „Cár és ács”-ból. 5. Mendelssohn-Weninger: Nocturne. 6. Kéler Béla: Ünnepi nyi-

tány. 7. Smetana: Lakodalmi jelenetek. 8. Delibes: Naila keringő. 10.35. Pontos időjelzés, hírek, közlemények. 11.00. Bachmann jazz-band.

Dénes Testvérek Rt.

Budapest, VI., Teréz körút 26



Az ország legnagyobb és legolcsóbb rádiószaküzlete

EURÓPA RÁDIÓMŰSORA

1928 január 8-tól – január 14-ig

Az összes európai rádióállomások hullámhossza és adóenergiája

Budapest (557.5 m. 3 kw)	Kiel (254.2 m. 1.5 kw)	Moszkva (1450 m. 12 kw)
Bécs (517.2—577 m. 7 kw)	Hilversum (1060 m. 5 kw)	München (535.7 m. 10 kw)
Grác (357.1 m. 0.5 kw)	Huizen (1840 m. este 6.40-tól 1956 m. 7 kw)	Nürnberg (303 m. 1.5 kw)
Barcelona E. A. J. 1. (344.8 m. 1.5 kw)	Kattowitz (422 m. 7 kw)	Nápoly (333.3 m. 1.5 kw)
Barcelona E. A. J. 13. (460 m. 1.5 kw)	Kopenhága (337 m. 2.4 kw)	Osló (461.5 m. 1.5 kw)
Bern (411 m. 6 kw)	Kalundborg (1153.8 m. 7 kw)	Radio Páris (1750 m. 12 kw)
Basel (1100 m. 1.5 kw)	Konstantinápoly (1200 m. 20 kw)	Párizs PTT (458 m. 1.5 kw)
Berlin (484 és 566 m. 10 kw)	Kovno (2000 m. 7 kw)	Petit Parisien (340.9 m. 1 kw)
Stettin (236.2 m. 1.5 kw)	Königsberg (329.7 m. 4 kw)	Posen (280.4 m. 1.5 kw)
Boroszló (322.6 m. 4 kw)	Danzig (272.7 m. 1.5 kw)	Pozsony (300 m. 1.5 kw)
Gleiwitz (273.7 m. 4 kw)	Königswusterhausen Zeesen (1250 m. 18 kw)	Prága (348.9 m. 5 kw)
Brünn (441.2 m. 3 kw)	Krakkó (500 m. 1.5 kw)	Reval (408 m. 2.2 kw)
Brüsszel (508.5 m. 1.5 kw)	Langenberg (468.8 m. 60 kw)	Riga (526.1 m. 2 kw)
Daventry-Experimental (491.8 m. 30 kw)	Köln (283 m. 4 kw)	Róma (450 m. 4 kw)
Frankfurt (428.9 m. 10 kw)	Münster (241.9 m. 3 kw)	Stockholm (454.5 m. 1.5 kw)
Cassel (272.5 m. 1.5 kw)	Lausanne (680 m. 1.5 kw)	Stuttgart (379.7 m. 10 kw)
Genf (760 m. 1.5 kw)	Lipese (365.8 m. 4 kw)	Freiburg (577 m. 1.5 kw)
Hamburg (394.7 m. 1.5 kw)	Drezda (275.2 m. 1.5 kw)	Szentpétervár (223.9 m. 10 kw)
Bréma (252.1 m. 1.5 kw)	London (361.4 m. 3 kw)	Toulouse (392 m. 10 kw)
Hannover (297 m. 1.5 kw)	Daventry. 1604.3 m. 25 kw)	Varsó (1111 m. 10 kw)
	Madrid (373—375 m. 2.5 kw)	Vilna (435 m. 1.5 kw)
	Milánó (315.8 m. 3 kw)	Zágráb (310 m. 1.25 kw)
	Milano Vigentino (549 m. 7 kw)	Zürich (588 m. 4 kw)

Vasárnap, január 8

Bécs:

10.15. Énekkari hangverseny.
11.00. Szimfónikus hangverseny.
Delibes: A király mondta, nyitány. Bruch: G-moll hegedűverseny. Chopin: E-moll zongoraversenymű. Debussy: A faun délutánja. Goldmark:

Sába királynője, induló és balletzene.

3.45. Hangverseny. Rossini: Tell Vilmos, nyitány. Helmesberger: Spanyol keringő. J. Strauss: Delirium-keringő. Heuberger: A Chambre separéban. Strauss: Ariadne

Naxosban, suite. Wagner: Albumlapok. Lehár: Magyar dalok. Kreisler: Szép rozmaring. Puccini-egyveleg. Delibes: Naila, keringő. Supé: Vidám fiúk. Kálmán: A cirkuszhercegnő, ária. Hummer: Concordia keringő, Zieh-

rer: Pizzicato-polka. Philip: Egy csöpp ruzs és egy csöpp parfóm. Rip: Creola. Hummer: Bécsi rádióhullámok, egyveleg. Eysler: O, Jarozir. Fall: Henriette.

6.00. Kamara-est.

7.15. Utleírás.

8.00. Frankfurti műsor.

8.40. Egyfelvonásos est. Wild-
rac: Der Verarmte. Mol-
nár Ferenc: Előjáték
Lear királyhoz.

Berlin:

Stettin:

9.00. Reggeli ünnepély.

11.30. Hangverseny. Adam: Ha
én király volnék, nyitány.
Schubert-Berté: Három a
kislány, ária. Zeller: Ma-
darász, fant. Wolf: Fel-
hívás a keringőre. Verdi:
Aida, fant. R. Strauss:
Rózsalovag, keringő. Of-
fenbach: Orfeusz nyitány.

4.00. Sportelőadás.

4.50. Népszerű zene. Blanken-
burg: Induló. J. Strauss:
Keringő. Meyerbeer: Ör-
dög Róbert, fant. May:
Gavotte. Verdi: Traviata,
fant. Chopin: Polonaise.

7.30. Előadás.

9.15. Marschner: A borkóstoló
című tréfája.

10.30. Táncczene.

Barcelona:

1.30. Gramofonzene.

5.40. Operaelőadás közvetítése.

8.00. Szavalatok.

8.20. Rádió-kvintett hang-
versenye. Mehul-Nardon:
Joseph, nyitány. Suppé:
Boccaccio, egyv.

Bern:

1.00. Hangverseny.

3.30. Hangverseny.

7.30. Orgonahangverseny.

8.10. Dalest.

9.20. Népszerű zene.

10.05. Hangverseny.

Boroszló:

Gleiwitz:

11.00. Istentisztelet.

12.00. Kamarazene.

4.45. Hangverseny. Blanken-
burg: Induló. Lincke:
Indra birodalmában, nyi-
tány. J. Strauss: Déli ró-

zsák, keringő. Sarasate:
Malaguena, spanyol tánc.
Rossini: A tolvaj szarka,
nyitány. Bizet: Arlesien-
ne, fant. Rivelli: Nápolyi
szerenád.

6.30. Dr. Bertalanffy előadása:
Az élet problémája.

9.15. Vidám bordalok. Walter:
In vino veritas! Glasser:
Lacrimae Christi. Gold-
mann: Humoros egyve-
leg. Nicolai: Falstaff bor-
dala: „A windsori víg
nőkről“.

10.30. Táncczene.

Brünn:

10.00. Szimfónikus hangverseny.
Mahler: Negyedik szim-
fónia. Stravinszky: Sui-
te. Axmann: Második
szimfónia.

4.30. Hangverseny.

6.00. Áriák és dalok.

8.00. Hangverseny. Corelli:
Pastorale. Schubert: Da-
lok. Schubert: Menuet.
Loeilly: Gigue. Schu-
mann: A költő szerelme.
Weber: Perpetuum Mo-
mibe.

9.00. Népszerű zene. Grieg:
Peer Gynt suite. Sinding:
Tavaszbédése. Frede-
riksen: Skandináv suite.
Jaernefeld: Bölcsődal.
Sibelius: Valse Roman-
tique.

Brüsszel:

5.00. Szimfónikus zene. Pyper:
Szimfónia. Debussy: Ibá-
ria.

8.15. Hangverseny. Auber: Fe-
kete dominó, nyitány.
Campia: Papillon. Rins-
kij Korsakoff. A rózsza
szerelmese. Tittl: Szeren-
nád. Delibes: Lakmé,
fant. Mozart: Menuet.
Poncielli: Gioconda. Deli-
bes: Arioso. Massenet:
Thais, tükördal. Godard:
Florenci szerenád. Csaj-
kovszky: Caprice Italien.

Daventry-Experimental:

4.30. Hangverseny.

6.20. Londoni műsor.

10.10. Hangverseny.

Frankfurt:

Cassel:

8.30. Istentisztelet.

1.00. Hangverseny.

4.15. Hangverseny.

5.30. Utleírás.

8.00. Orgona hangverseny.

Bach: Három orgonaelő-
játék. Bruckner: Két
gradinale. Muffat: Pas-
sacaglia. Pachelbel: Toc-
cata. Hindemit: Orgona-
kamarajáték op. 46.
Haendel: D-moll orgona-
versenymű, utána: Táncc-
zene.

Genf:

9.00. Orgonahangverseny.

Hamburg:

Bréma:

Hannover:

Kiel:

9.15. Istentisztelet.

11.30. Hangverseny.

1.05. Népszerű zene.

4.30. A gyufagyártás, előadás.

5.30. Népszerű zene.

8.00. Frankfurti műsor.

9.30. Vidám zene. Mendelssohn
Szentivánéji álom, tánc-
dal. Nicolai: A windsori
víg nők, duett. Zimmer:
A hős szabó. Weiner:
Humoreszk. Verdi: Fal-
staff. Humperdinck: Hu-
moreszk.

11.30. Táncczene.

Hilversum:

1.10. Hangverseny.

5.10. Hangverseny.

8.50. A gyermek Jézus, elő-
adás.

10.40. Hangverseny.

Huizen:

9.10. Istentisztelet.

1.10. Hangverseny.

2.10. Gyermekeknek.

3.10. Hangverseny.

8.40. Beethoven-est. Prome-
theus nyitány. Andante
az V. szimfóniából. F-dur
román. Menuet. Krisztus
az Olajfák hegyén. Az
első szimfónia. Török in-
duló.

11.30. Vallásos-est.

Kattovitz:

2.40. Hangverseny.

8.30. Népszerű zene.

10.30. Hangverseny.

Kovno:

3.30. Gyermekeknek.

- 4.30. Egészségügyi előadás.
5.25. Hangverseny.
6.30. Mandolin hangverseny.
7.30. Puccini: Tosca című operája.

**Kopenhága:
Kalundborg:**

- 10.00. Istentisztelet.
11.30. Német lecke.
12.00. Időjelzés és harangjáték.
2.00. Istentisztelet.
3.30. Hangverseny. Donizetti: Kegyenelő, egyv. Nesvadba: Loreley-parafrázis. Wagner: Tannhäuser, ária. Grieg: Román. Volkmann: Musikalischer Bilderbogen. Schumann: Román. Glinka: Életünket a cáért, polonaise. Offenbach: A gerolsteini nagyhercegnő, egyv. Strauss: Morgenblätter, keringő. Gillet: La chinoise, ballet. Kálmán: Farsang tündére, egyv. Lafitte: Marche espagnole, induló.
8.00. Schubert-Berté: „Három a kislány” c. operettje.
10.45. Táncczene.

**Königsberg:
Danzig:**

- 9.00. Istentisztelet
11.15. Népszerű zene.
4.30. Nyitányok. Gounod: Faust. Burmester: Gavotte. Friedemann: Szláv rapszódia. Strauss: Keringő. Schubert: Huszárinduló.
6.00. Vadászati előadás.
8.00. Schubert-Berté: Három a kislány c. daljátéka.

Königswusterhausen:

- 6.00. Pszichológiai előadás.
6.50. A modern színművészet, előadás.

Krakkó:

- 10.30. Hangverseny.

Langenberg:

Köln:

Münster:

- 9.00. Evang. istentisztelet.
11.30. Negyedórai előadás Goethe-ről.
12.00. Egyházi zene.
1.00. Hangverseny.
3.45. Könyvismertetés.

- 4.30. Hangverseny. Bargiel: Adagio. Humperdinck: Mór rapszódia. Nicolai: Windsori víg nők, nyitány. Massenet: Cigale, suite. Joseph Strauss: Tranzaktionen, keringő.
8.00. Frankfurter műsor, utána táncczene.

Lausanne:

- 8.15. Sporthírek.
8.25. Vallásos előadás.
9.00. Egyházi szónoklat.
9.45. Csellóhangverseny. Gaillard: Prière. Nardini: Andante Cantabile. Chopin: Largo de la sonata. Mozart: Larghetto.

Lipcse:

Drezda:

- 8.30. Orgonahangverseny.
9.00. Istentisztelet.
12.00. Német zeneszerzők művei.
4.30. Katonazene.
7.00. Közgazdaság.
7.30. Egészségügyi előadás.
8.00. Frankfurter műsor.
9.15. Gitárhangverseny.

London:

Daventry:

- 3.30. Kamarazene.
8.00. Egyházi zene.
9.05. Katonazene. Bach: Prelude. Puccini: Bohémélet. Purcell: Faun és Nimfa. Caccini: Amarillis. Schmidt: Selamlík. Svendsen: Norvég karneval. Wagner: A nürnbergi mesterdalnok. Farrar: Angol pastorale. Meyerbeer: Hugenották, ária. Delibes: Sylvia, ant.

Madrid:

- 3.30. Hangverseny. Alonso: Vive la Papa. Poppy: Gavita de los besos. Munca: Búcsú az élettől. Ciménez: La tempranica. Granados: El miror de la maja. Alvarez: Granada. Torroba: Kanáridal. Breton: Escenas andaluzas. Volpatti: Szláv rapszódia.
7.00. Hangverseny. Turana: Anunciation. D'Indy: Partida matinal. Pierné: Poton de oro. Serrano: Mal de amores.

- 10.00. Népszerű zene.
12.00. Táncczene.

Milánó:

- 10.30. Egyházi zene.
5.00. Hangverseny. Verdi: A sors hatalma, ária. Bettinelli: Note d'amore. Verdi: Othello ária. Rossini: Szevillai borbély, fant. Verdi: Alarcosbál, fant. Tosti: Titok, román. Bduch: Kol Nidre. Hubay: A cremonai hegedűs hegedűszóló.
5.50. Gyermekdalok.
8.45. Bánfi mérnök rádiótechnikai előadása.
9.00. Leoncavallo: Bajazzo c. operája.
11.00. Jazzband.

Moszkva:

- 8.00. Esperantó.
9.00. Morsé-abc.
11.00. Gyermekhangverseny.
2.00. Hangverseny.
5.00. Asszonyoknak.
6.30. Népszerű zeneest.
8.45. Hangverseny.

München:

Nürnberg:

- 11.—. Harangjáték.
12.20. Kamarazene. Pásztory Palma és Pásztory Gizella közreműködésével. Beethoven: D-dur szonáta, Chopin: Öt versenymű hegedűre és zongor.
3.30. Északi képek, útleírás.
4.—. Táncczene.
6.—. Könyvszemle.
6.30. Dalok.
7.45. Sporthírek.
8.—. Ünnepi hangverseny. Bach: Három orgonachorál, Bruckner: Két graduale, Muffat: Passacaglia, Pachelbel: Toccato, Hindemith: Orgonaversenymű, op. 46., Haendel: Orgonaversenymű, op. 10.
9.15. Hangverseny. Bizet: Carmen, egyv., Verdi: Aida, fant., Leoncavallo: Bajazzo, prolog, Liszt: Magyar melódiák, Chabrier: Espana, spanyol rapszódia.

Nápoly:

- 10.00. Egyházi zene.
4.45. Gyermekeknek.

5.10. Hangverseny. Cardillo: Catary, Catary. Tirintelli: Oh primavera! Candiolo: Spassimo. Denza: Rosa incantata. Leoncavallo: Bajazzo, fantázia. Bece: Serenata. Perez: Ay, ay, ay. Massenet: Improvisata. Billi: Szirének dala.

8.35. Rádiótechnika.

8.40. Hangverseny. Flotow: Martha, szimfónia, Verdi: Ernani, ária. Giordano: Andrea Chenier, ária. Verdi: Don Carlos, fant. Catalani: Edmea, nyitány. Verdi: I. Lombardi, duett. Laccetti: Carnasciali, egyv. Verdi: A sors hatalma, ária. Rossini: Szevillai borbély, ária. Mascagni: Iris, esti dal. Boito: Nero, fant. Puccini: Bohémélet, fant. Verdi: Álarcosbál, duett. Rossini: Tell Vilmos, szimfónia.

Osló:

7.30. Egyházi zene.
8.30. Zongorahangverseny.
9.00. Népszerű zene.
10.15. Táncczene.

Rádió Páris:

1.00. Egyházi zene.
1.45. Hangverseny.
4.30. Népszerű zene.
9.30. Táncczene.

Párizs PTT:

2.30. Hangverseny. Grieg: Peer Gynt, suite. Bizet: Carmen, fant. Lazari: Az est harmóniája. Delibes: A király mulat.
3.30. Művészmatiné.
6.15. Szimfónikus hangverseny.
10.00. Hangverseny. Brahms: Moskovszky és Bizet művei, utána táncczene.

Petit Parisien:

9.00. Hangverseny. Rinski-Korsakoff: Aranykakas, előjáték. Charpentier: Szerenád. Saint-Saens: Suite. Massenet: Heródiás, egyveleg. Lalo: Allegretto. Boelman: Nocturne. Borodine: Lengyel tánc.

Posen:

8.30. Hangverseny. Fucik:

Florenzi induló. Kálmán: Bajadér, táncczene. Wichler: Le Boston blanc. Meyer: Rokokó szerenád. Osmanski: Egyv. Waldteufel: Olasz románc. Levandovszky: Miss Mazur

10.30. Jazz-band.

Pozsony:

6.00. Hangverseny. Smetana: Veno. Szladek: Zborow. Szlavik: O vlasti ma. Smetana: Ária, Lihoveciky: Dalok. Smetana: Az én csillagom.

7.00. Aviatikai előadás.

Prága:

12.00. Hangverseny.
4.30. Hangverseny.
6.00. Kamarazene. Schubert: Keresztjárás. Brahms: Hűség. Csajkovszky: Piqe Dameu, ária. Donizetti: Borgia Lucrécia, bordal.
7.15. Jazzband.
8.00. Régi és modern táncok.
9.00. Vidám est.
10.00. Hangverseny.

Riga:

11.15. Istentisztelet.
2.00. Gyermekeknek.
5.00. Hangverseny.
8.00. Dal- és zene-est.
9.40. Hangverseny.
10.10. Táncczene.

Róma:

10.15. Egyházi zene.
5.—. A „Quartetto di Roma“ hangversenye.
8.45. Angol nyelvű előadás.
9.—. Színházi előadás közvetítése.

Stockholm:

7.15. Kleist: Az eltört korsó c. drámája.
8.15. Grieg: Peer Gynt, suite.
9.40. Szimfón. hangv. Schumann: Románc. Schumann: Ária. Wieniawski: Legenda. Amadei: Invano. Chabrier: Spanyol rapszódia. Offenbach: Hoffmann meséi, egyv.

Stuttgart:

Freiburg:

12.00. Sétahangverseny.
1.15. Gramofonzene.
3.00. Előadás az amerikai nagyvagyonokról (Astor).

3.30. Mesék.

4.00. Hangverseny. Herzer: Hoch Heidecksburg! Induló. Waldteufel: Ganz allerliebste, keringő. Weber: Bűvös vadász, nyitány. Ullrich: Waldesrauschen. Neumann: Esti dal. Weber: Oberon, fant. Eichhorn: Vágyódás. Landhaeuser: Tavasz a Rajnán. Silcher: A hűtlenhez. Silcher: Jó éjszakát. Urbach: Fantáziák Schumann melódiái fölött. Grieg: Erotik. Grieg: Ich liebe dich. Strauss: Phönix-szárnyak. Herzer: Rudolfsklaenge.

6.00. Hírek.

6.15. Filozófiai előadás.

6.45. Előadás a vakokról.

7.15. Útleírás.

8.00. Orgonahangvers. Bach: Három orgona-előjáték. Bruckner: Két g-moll graduale. Muffat: Passacaglia. Pachelbel: Toccato. Hindemith: Orgona kamarajáték op. 46. Haendel: D-moll orgonaversenymű.

Szentpétervár:

2.40. Hangverseny.
7.00. Hangverseny.
10.15. Esperanto.

Toulouse:

1.45. Hangverseny.
3.10. Istentisztelet.
9.45. Hangverseny.

Varső:

12.15. Hangvers. Wagner: A nürnbergi mesterdalnok, nyitány, A valkir, egyv. Siegfried, egyv. Tannhauser, nyitány.
3.15. Áriák és dalok.
10.30. Hangvers. utána táncczene.

Zágráb:

5.00. Táncczene.
6.00. Egészségügyi előadás.
8.00. Hangverseny.
10.00. Népszerű zene.

Zürich:

11.00. Hangverseny.
4.00. Népszerű zene.
8.32. Kamarazene.
9.00. Gluck-Haendel-est
10.10. Hangverseny a hallgatók kívánsága szerinti műsorról.

Rádió

BUDAPEST,
VII., Dohány ucca 63.

-készüléket és alkatrészeket **ne vásároljon** addig, míg
árainak olcsóságáról meg nem győződik.

Fürchtgott Gyula

villamos- és rádiócikkek nagykereskedése.

Telefon: József 340—49.

Hétfő, január 9

Bécs:

- 11.00. Hangverseny.
- 4.15. Hangverseny. Bossi:
Nászinduló. Weisz:
Riviera, keringő. D'Al-
bert: Hegyek alján,
nyitány. Karl: Was
kommt jetzt, egyveleg.
Hate: Queen, keringő.
Fall: A kedélyes pa-
raszt, egyveleg. Egen:
Soha többé, tánczene.
- 5.30. Gyermekeknek.
- 6.30. Pszichológiai előadás.
- 7.00. Közgazdasági előadás.
- 8.05. Népszerű hangverseny.
Mestrozzi: Mariedl in-
duló. J. Strauss: Egy éj
Velencében, nyitány.
Ziehrer: A bécsi polgár,
keringő. Schneiner:
Glucktól-Wagnerig,
fant. Popp: Fantázia
Gounod Faustjából. Be-
nadski: Ezer piros ró-
zsa, keringő. Lehár: A
cárevics, egyv. Gangl-
berger; Shimp.

Barcelona:

- 1.30. Gramofonzene.
- 5.30. Gramofonzene.
- 6.10. Rádió-kvintett hangver-
senye. Mora: The Queen
of the black-botton.
Ackermans: Le charme
étrange. Waldteufel:
Hebe, keringő. Molas: Se-
renata. Schubert: Kato-
nainduló.
- 9.10. Vidám-est.
- 10.05. Dal-est. Gibert-Gamins: A
una nova amiga. Toldra:
Canco de grunet. Vila:
Patria estimada. Thomas:
Mignon, románc. Haydn:
Trio.

Berlin:

Stettin:

- 4.00. Előadás a mérgekről.
- 5.00. Hangverseny.

- 7.55. Politikai előadás.
- 8.30. Busch Vilmos-est.
- 9.10. Kamarazene. Schuh-
mann: F-dur trió. Bee-
thoven: Variationen.
- 10.30. Vidám bordalok, utána
tánczene.

Bern:

Basel:

- 4.00. A Kursaal zenekarának
hangversenye.
- 9.00. Hegedűhangverseny.
- 10.05. Hangverseny.

Boroszló:

Gleiwitz:

- 4.00. Karácsonyi és újévi
szokások idegen orszá-
gokban.
- 4.30. Népszerű zene.
- 8.10. Busch Vilmos-est.
- 9.00. Modern zongora-hang-
verseny. Melichar: Me-
nüett és bécsi keringő.
Gruenberg: Jazzbre-
vier, op. 25. Cserepnin:
Cansone. Rathaus: C-
moll szonáta. Tiessen:
III. zongora-versenymű.

Brünn:

- 12.15. Hangverseny.
- 6.15. Jeruzsálem, előadás.
- 8.00. Filharmónikus hangver-
seny. Novák: Tavasz.
Förster: Napsugaras
reggel. Jirek: Tragiko-
média. Zitek: Búcsújárás.

Brüsszel:

- 5.00. Hangverseny.
- 8.15. Áriák és dalok.
- 8.30. Szimfónikus hangver-
seny. Haydn: Szimfó-
nia. Glasunow: Razino.
Roussel: Le festin de
l'Arraignée. Honneberg:
Béke.

Daventry-Experimental:

- 4.00. Tánczene.
- 6.00. Balladák.
- 7.45. Hangverseny. Nicolai:

- A windsori víg nők,
nyitány. Flament: Sze-
renád egy gyermekhez.
Peter: Szerelem. Bax:
Amit a kolostor mesél.
Brewer: Pipadal. Bee-
thoven: Menuet. Svend-
sen: Norvég rapszódia.
Albeniz: Tangó. Offen-
bach: A gerolsteini
nagyhercegnő, egyveleg.
- 8.00. Kabaré.
- 8.30. Kamarazene. Schön-
berg: A világ teremté-
se. Milhaud: A szelek
dala.

10.15. Tánczene.

Frankfurt:

Cassel:

- 1.50. Hangverseny.
- 4.30. Népszerű zene.
- 8.30. Busch Vilmos-émlékest,
utána tánczene.

Genf:

- 8.45. Hangverseny.

Grác

- 4.00. Hangverseny. Kostal:
Elektra-film, induló
Blon: Szerenád. Wald-
teufel: Éljen a tánc, ke-
ringő. Thomas: Ray-
mund-nyitány. Lully:
Romantikus suite. Clut-
sam: Néger bölcsődal.
Giordano: Marcella,
fant. Robrecht: Inspi-
ration. Morena: Meyer-
beer-egyveleg, záróin-
duló.
- 6.00. Közgazdaságtudomá-
nyi előadás.
- 6.30. Gyorsírás.
- 7.00. Szerb-horvát lecke.
- 7.40. Dalest.
- 8.00. Weiss-Ferdl: Gut fa-
tiert című vígjátéka.
- 8.25. Népdalest.
- 9.10. Hangverseny. Beyerle:
Stainzer Schilheiweiser.
Waldteufel: Dolores,

keringő. J. Strauss:
Egy éj Velencében,
nyitány. Berger: Ma-
non, keringő. Komzak:
Karintiai dalkoszorú.

Hamburg:

Bréma:

Hannover:

Kiel:

5.55. Hangverseny.
6.00. Népszerű zene.
6.05. (Bréma) Hangverseny.
7.00. Hangverseny.
8.00. Busch Vilmos emlék-est.
Schumann: Rosamunde,
nyitány. Busch Vilmos:
A művész és az ember,
előadás. Részletek Busch
Vilmos műveiből. Schu-
mann: Karneval.

Hilversum:

1.15. Hangverseny.
6.40. Hangverseny.
8.50. Népszerű zene.
9.10. Részletek Adam művei-
ből.

Huizen:

1.10. Hangverseny.
8.40. Hangverseny. Locatelli:
Szonáta. Beethoven:
Gyászinduló. Bach:
Ária. Haendel: Arioso.
Haendel: A-dur szoná-
ta. Bach: Jézus a mi
életünk és vigaszunk.

Kattovitz:

6.15. Hangverseny.

Kovno:

6.30. Eszperantó.
7.30. Hangverseny. Men-
delssohn: Nyitány. Bee-
thoven: Andate. Dvo-
rák: Szláv tánc. Liszt:
Magyar rapszódia.
Gandinx: Török egyv.
Micheli: Csókszerenád.

Konstantinápoly:

8.00. Török zene.
10.00. Hangverseny.

Kopenhága:

Kalundborg:

7.30. Reggeli tornagyakorlatok
6.30. Angol lecke.
8.00. Dán népdal-est.
9.30. Vidám zene. Siede: In-
duló. Krome: Humores-
que. Kling: Elefánt és
szúnyog. Chwatal: Vidám
induló. Lincke: Twostep.

Fucik: Kukliprédikáció.
Langey: Sziámi induló.
Schild: Repülő-galop.

Königsberg:

Danzig:

11.30. Hangverseny.
4.30. Népszerű zene.
6.30. Utleírás.
8.00. Wagner: A bolygó hol-
landi s. romantikus ope-
rája.

Königswusterhausen:

4.30. Filozofiai párbeszéd.

Krakkó:

3.00. Hírek.
5.45. Varsói műsor.
7.05. Mezőgazdaság.
7.35. Francia lecke.
8.30. Varsói műsor.

Langenberg:

Köln:

Münster:

1.05. Hangverseny.
5.15. Történelmi előadás.
6.00. Hangverseny.
8.15. Busch Vilmos emlék-est,
utána tánczene.

Lausanne:

7.30. Rádiótechnikai előadás.
8.01. Jules Renard: „Le plaisir
de rompre“ c. egyfelvo-
násosa.
8.40. Hangverseny. Scassola:
El Cordobéz. Suppé: egy
nap Bécsben. Gillet: Ösz-
szetört szívek. Messenger:
Passionément. Strauss:
Művészvér, keringő. Bra-
ga: Légende. Cibolla:
Précieuse petite fleur.

Lipcse:

Drezda:

4.30. Hangverseny.
7.00. Előadás.
7.30. Pszichológiai előadás.
8.15. Hangverseny. Klaubund
A lélek tükre. Wolf Ug-
rás a halálba. Werfel: A
hotellépeső.
10.15. Tánczene.

London:

Daventry:

12.00. Daventry kvartett.
2.00. Egyházi zene.
4.00. Daventry kvartett.
5.00. Népszerű zene.
6.00. Asszonyoknak.

6.15. Gyermekeknek.
7.00. A hadi vakok hangver-
senye.

8.15. Mozart hegedű szonáták.
8.45. Hangverseny.

10.35. Maeterlinck: A kék ma-
dár című drámai költe-
ménye.

Madrid:

3.30. Hangverseny. Popper:
Párizsi karnevál, induló.
Alonso: Los fantoches.
Torroba: La mesonera.
Chapi: La tempestad.
Kreisler: Aubade provin-
cale. Dvorák: Humores-
que. Gounod: Philemon
és Baucis, bacchánstánc.
Mendelssohn: Tavaszi dal.
Leoncavallo: Bajazzo,
egyv. Pacheco: Toledo
tánc.

7.00. Hangverseny. Adam: La
Giraldi, nyitány. Dvorák:
Suite, op. 93. Coola: A
kis fehér ház. San José:
Amor gitano.

9.30. Francia lecke.

Milánó:

5.00. Tánczene.
6.15. Gyermekdalok.
8.00. Angol lecke.
9.00. Kabaré.
11.00. Jazzband.

Moszkva:

6.40. Hangverseny.
10.30. Eszperantó.

Moszkva Popow:

6.50. Szimfónikus zene.

München:

Nürnberg:

12.35. Dalok.
4.—. Hangverseny. Puccini:
Manon Lescaut, fant., R.
Strauss: Bölcsődal, Wie-
niawszky: Tarantella,
Rachmaninow: Prélude,
Komzak: An der schö-
nen, grünen Narenta, De-
libes: Lakmé, Ballet, Le-
hár: Paganini, ária.
5.05. Hans Göttling előadása:
Magyar balladák.
6.15. Angol lecke.
7.30. Szimfónikus hangver-
seny. Csajkovszky: Ró-
meó és Julia, nyit., Mus-
sorgsky: Khovancsina
előjáték, Glazunow: A-
moll hegedűversenymű,

Scriabine: Le divin poème.

9.30. Exotismus a német irodalomban.

10.15. Sakk.

Nápoly:

5.10. Népszerű zene. Bettinelli: Ultime rose. Tosti: Visione. Cortopassi: A bagdadi táncosnő. Lehár: Frasquita, románc. Denza: Se, románc. Massenet: Lahore királya, fant. Auber: Fra Diavolo, románc. Bece: Serenata. Bellotti: La Donna.

9.00. Giordano: Andrea Chénier c. 4 felv. operája.

Osló:

1.00. Gramafónzene.

1.15. Hírek.

6.30. Hangverseny.

7.30. Német lecke.

8.30. Zongorahangverseny.

Chopin: B-moll nocturne. Gluck: Etüde. Rachmaninow: Orfeusz és Euridice balett. Sibelius: G-moll Barcarola. Sinding: Impromptu. Backer: G-moll versenymű.

9.30. Szavalatok.

Rádió Páris:

11.30. Tízperces zene.

1.30. Hangverseny.

4.45. Irodalmi és zenei előadás.

8.45. Könyvviteltan.

9.30. Mathe: Galathea című színműve.

Párizs PTT:

2.00. Asszonyoknak.

4.00. Népszerű előadás.

5.00. Hangverseny Mendelssohn: Hebridák, nyitány. Massenet: Heródiás, fant. Wagner: Melódia. Ganne: Florise. Mehul: Pillangótánc. Pierné: Udvari balett.

7.00. Hírek.

10.00. Hangverseny. Meyerbeer, Smetana, Dvorak Mozart és Chopin műveiből.

Petit Parisien:

10.00. Népszerű tudományos előadás.

Posen:

2.45. Hangverseny.

5.45. Mandolin hangverseny. Mascagni: A te csillagod. Mozart: Menuet. Gounod: Tavaszi dal. Lehár: A szív sebei. Lehár: Rózsapolka. Aslan: Meditation. Scarlatti: Oh, weite nicht mehr. Pergolose: Ha te szeretsz. Jonelli: Ariette. Sopski: Barcarola.

7.10. Francianyelvű előadás.

8.30. Varsói műsor.

10.00. Hírek.

10.30. Tánczene.

Rozsny:

4.00. Mezőgazdaság.

6.05. Kamarazene. Hoffmann: Zongoratrió. Suk: E-moll, zongoratrió.

7.25. Szavalatok.

8.00. Brünni műsor.

10.00. Prágai műsor.

Prága:

11.00. Gramafónzene.

12.00. Hírek.

12.00. Hangverseny.

4.00. Asszonyoknak.

4.10. Gyermekneknek.

4.30. Katonazene.

7.50. Németnyelvű műsor.

6.30. Francia lecke.

7.15. Fúvószenekari hangverseny.

8.00. Brünni műsor.

10.20. Gramafónzene.

Reval:

5.30. Rádiótechnika.

8.30. Hangverseny. Waldteufel: Égi szikrák. Paderevszki: Szerelmi dal. Csajkovszki: Dráma suite. Verdi: Aida, fant. Rubinstein: Románc. Weber: Fantasie Concertante. Nölck: Ninon. Salabert: L'Orage. Seide: Dervis induló.

Riga:

7.30. Angol lecke.

8.00. Lett zeneszerzők művei.

Róma:

2.—. Hírek.

4.50. Gyermekneknek.

5.30. A „Quartetto di Berna” hangversenye.

8.—. Francia lecke.

8.45. Olasz zene. Corelli: Concerto grosso, Frescobaldi: Passaglia, Scarlatti: Menuett, Gasco: Presso il

Clitunno, Perossi: A megváltó születése c. oratóriuma.

Stockholm:

6.10. Gyermekneknek.

6.30. Népszerű zene.

7.45. Angol lecke.

8.15. Brahms: Kamarazene, D-dur szonáta, Régi szerelem, Vasárnap reggel, Temetőben, Szerenád, B-moll rapszódia, A-dur Intermezzo, C-dur intermezzo, Két magyar tánc.

Stuttgart:

Freiburg:

12.30. Gramofonzene.

4.15. Hangverseny. Pöhler: Freiheitsbanner, induló.

Kéler Béla: Rajna-keringgő. Berté: Szerenád. Lortzinger: Cár és ács, nyitány. Massenet: Herodias fant. Sarasate: Spanyol tánc. Kahnt: Két románc. Pöhler: Centaur-induló.

6.45. Rádióamatőr iskola.

Szentpétervár:

4.00. Népszerű zene.

5.30. Gyermekneknek.

8.00. Klasszikus zene.

Toulouse:

11.15. Hírek.

1.45. Hangverseny.

2.45. Hírek.

Varsó:

12.00. Hírek.

5.45. Gyermekneknek.

6.15. Tánczene.

6.55. Hírek.

8.30. Hangverseny. Chopin: G-moll ballada. Chopin: As-dur etüde. Faure: Hajnal. Opienszka: Rondo. Rameau: Mardárdal. Albeniz: Cordoba.

Zágráb

1.00. Gramofonzene.

5.00. Hangverseny.

8.00. Francia lecke.

8.30. Vidám zene.

10.00. Tánczene.

Zürich:

12.32. Hangverseny.

12.50. Hírek.

3.00. Gramofonzene.

4.00. Hangverseny.

5.10. Gyermekneknek.

Kedd, január 10

Bécs:

Grác

- 11.00. Hangverseny.
 4.15. Hangverseny. Urbach: Pezsgőmámor, keringő. Mouton: Mozart egyveleg. Jeral: Bécsi szerenád. Brase: Holdas éj Velenében. Offenbach: Hoffmann meséi. Rubinstein: Asra. Michaelis: Török díszőrség. Morena: Egyveleg. José: Foxtrott.
 6.00. Zeneelméleti előadás.
 7.00. Francia lecke.
 7.30. Angol lecke.
 8.05. Kienzl Vilmos-est, filharmónikus hangverseny. Choral-előjáték. Anyám, Bonaparte hazatérése. Septuaginta, Don Quijote egyveleg.

Barcelona:

- 1.30. Gramofonzene.
 5.30. Asszonyoknak.
 5.30. Gramofonzene.
 6.10. Asszonyoknak.
 6.20. Rádió-kvintett hangverseny. Menzar: Gnomes, one-step. Julien-Rousseau: Les Officiels, egyv. Waldteufel: Luna de miel, keringő. Valis: Catamarca.
 8.40. Angol lecke.
 9.15. Operaelőadás közvetítése.

Berlin:

Stettin:

- 11.00. Gramofonzene.
 3.30. Hírek.
 4.00. Heinrich Zille-ünnepély.
 5.00. Táncczene.
 8.10. Wolf-Ferrari: A Madonna ékszere c. 3 felv. operája.

Bern:

Basel:

- 1.00. Gramofon táncczene.
 4.00. Kursaal zenekarának hangversenye.
 7.30. Angolnyelvű mesék.
 8.00. Kamarazene. Hegar: Fis-mol vonósnégyes. Mozart G-dur duó. Brahms: C-moll vonósnégyes.
 9.20. Hangverseny.

Boroszló:

Gleiwitz:

- 12.15. Gramofonzene.
 1.45. Gramofonzene.
 3.45. Gyermekeknek.
 4.30. Hangverseny. J. Strauss: Waldmeister nyitány. Translateur: A virágok álma. Nedbal: Montecarlo keringő. Bellini: Az alvajáró, egyveleg. Loe: Várakozás. Weninger: A viszontlátásra, egyveleg.
 6.00. Közgazdasági problémák.
 6.30. Königswusterhauseni műsor.
 7.00. Művészettörténeti előadás.
 8.50. Dalest. Liszt: Es mus ein Wunderbares sein. Liszt: Óh, jöjj álomban. Kreisler: Régi dal. Weingartner: Szerelmi tűz. Greiner: Madrigal. Richard Strauss: Dalok. Wolff: A muzsikus. Wolff: A patkányfogó.

Brünn:

- 12.15. Gramofonzene.
 3.00. Asszonyoknak.
 6.00. Németnyelvű hírek.
 7.15. Jones: A gésák c. 3 felv. operettje.
 10.00. Prágai műsor.

Brüsszel:

- 6.00. Táncczene.
 7.00. Francia lecke.
 9.15. Hangverseny. Planquette: A kornevillei hangok, nyitány. Busser: Cantabile és Scherzetto. Yvain: La-haut, fant. Charly: Humoreszk. Filipson: Héber melódiák. Waldteufel: Szirénkeringő.
 10.45. Táncczene.

Daventry-Experimental:

- 4.00. Hangverseny.
 5.00. Népszerű zene.
 6.45. Gyermekeknek.
 7.45. Táncczene.
 8.45. Filharmónikus hangverseny. Mozart: Varázsfuvola, nyitány. Brahms: Régi rapszódia. Brahms: C-dur szimfónia.
 10.00. Zongorahangverseny.
 11.15. Hangverseny.

Frankfurt:

Cassel:

- 6.30. Reggeli torna.
 11.55. Harangjáték.
 1.30. Hangverseny.
 1.30. Hangverseny.
 3.30. Gyermekeknek.
 4.05. Hírek.
 4.30. Hangverseny Padilla: Csak egy randevút. Fall: Tangó. Leopoldi: Foxtrott. Mendelssohn: Boston. Stranzky: Casanova tangó. Nelson: Foxtrott. Weiss: Slow-fox. Leopoldi: Foxtrott. Rip: Creola, tangó. Benes: Foxtrott.
 5.45. Könyvszemle.
 6.30. Richard Wagner: Tristan és Isolda című operája. Utána: Uj Gramofonlemezek.

Genf:

- 6.02. Gramofonzene.
 8.00. Lausannei műsor.

Hamburg:

Bréma:

Hanover:

Kiel:

- 8.00. Asszonyoknak.
 10.15. Hírek.
 11.00. Gramofonzene.
 1.20. Népszerű zeneiskola.
 2.05. Hangverseny.
 4.15. Irodalmi felolvasás.
 4.15. (Bréma) Operettzene. Lincke: Lissistrata, nyitány. Zeller: A bányamester, keringő. Sullivan: A mikádó, egyveleg. Lehár: Luxemburg grófja, induló.
 4.15. (Hannover) Richard Trunk dalok.
 4.15. (Kiel) Rejtelmes történetek, három novella, E. A. Poe-től.
 5.00. Linné emlékünnepély.
 8.15. Cimbalom hangverseny.
 9.15. Bécsi dalok. Wildgans: Du bist der Garten. Hoffmann: Altatódal. Dauthen-dey: Régi dolgok. Morgenstern: Sójaj.
 11.50. Táncczene.
Hilversum:
 1.15. Hangverseny.
 3.40. Asszonyoknak

6.10. Hangverseny. Wallace: Maritana, nyitány. Brahms: Rapszódia. Brahms: Magyar táncok. D'Albert: Hegyek alján, fant. Mendelssohn: Tavasz dal.

7.55. Angol lecke.

10.10. Hangverseny.

11.15. Gramofonzene.

Huizen:

1.10. Hangverseny.

6.10. Hangverseny.

7.10. Esperanto.

7.40. Angol lecke.

8.40. Beethoven-est. Trió op.

70. Szerenád.

Kattovitz:

4.40. Lengyel lecke.

5.20. Lengyel történelem.

5.45. Varsói műsor.

8.30. Varsói műsor.

10.30. Hangverseny.

Kovno:

6.30. Előadás.

7.30. Hangverseny.

Konstantinápoly:

8.00. Török zene.

10.00. Hangverseny.

10.20. Török dalok.

Kopenhága:

Kalundborg:

7.30. Reggeli tornagyakorlatok

3.00. Hangverseny.

6.30. Gyorsírás.

7.30. Előadás a porcelángyártásról.

8.00. Hangverseny. Herbert: Szerenád. Polonaise.

8.45. Otto Benzon „Foraeldre“ c. egyfelvonásosa.

9.30. Hangverseny.

Königsberg:

Danzig:

11.30. Gramofonzene.

1.15. Hírek.

4.30. Hangverseny. Cherubini: A vízhordó, nyitány. Csajkovszky: Diótörő-suite. Puccini: Manon Lescaut, fant. Weber: felhívás keringőre.

6.30. Pedagógiai előadás.

7.30. Spanyol lecke.

8.05. Strinbreg: Bajtársak c. négyfelv. színműve.

9.35. Hangverseny. Mendelssohn: Hebridák, nyitány. Henschel: Hamlet-

suite. Goldmark: Scherzó Smetana: „Szarka“ szimfonikus költemény. Schubert: Rosamunde. Hoffmann: Magyar suite. J. Strauss: Falusi fecskék.

Königswusterhausen:

12.00. Francia lecke.

2.30. Gyermeknek.

3.00. Asszonyoknak.

4.00. Szülőknek.

4.30. Karl von Lina-émlékünnepély.

5.00. Lipesei műsor.

6.00. Matematikai lecke.

6.30. Spanyol lecke.

6.55. Előadás.

8.10. Berliini műsor.

Krakkó:

3.00. Közgazdasági hírek.

5.45. Varsói műsor.

8.30. Varsói műsor.

10.30. Népszerű zene.

Langenberg:

Köln:

Münster:

11.00. Gramofonzene.

1.05. Hangverseny. Aibout:

Tribun-induló. Ohlsen:

Lótuszvirág, keringő.

Supé: Banditacsiny. Urbach:

Supé-fantáziák.

Brahms: Cigánydalok.

Delibes: A forrás, suite.

4.30. Gyermeknek.

5.15. Pedagógiai előadás.

6.00. Hangverseny. Strauss:

Keringő. Supé: Izabella,

nyitány. Csajkovszky:

Jolanthe, egyveleg. Wagner:

A nürnbergi mester-

dalnokok, fant. Sperber:

Cigánytábor. Supé: Boc-

caccio, egyveleg.

7.15. Francia lecke.

8.15. Kamarazene. Schubert:

A-moll szonáta. Schumann:

A-dur kvartett. Schumann:

Pillangók. Hindemith: Kvartett.

Lausanne:

8.01. Hangverseny. Sousa: Ka-

dett-induló. Godard: Ma-

zurka. Donizetti: Lamer-

moori Lucia, áriák. Sinigaglia:

Piemonti táncok. Brahma:

Szláv táncok.

9.00. Dal-est.

Lipcse:

Drezda:

10.25. Hírek.

12.00. Gramofonzene.

3.00. Új könyvek ismertetése.

4.30. Hangverseny. Goldmark:

Itáliában, suite. Mracek:

Táncsuite. Kreysler: Bé-

csi induló. Bizet: Djami-

lec, nyitány. Debussy:

Suite. Broghi: Régi

áriák. Réger: Körtánc.

Volkman: Keringő.

6.05. Asszonyoknak.

6.30. Königswusterhauseni

műsor.

7.00. Egészségügyi előadás.

8.15. Német operazene. Mo-

zart: Don Juan, nyitány.

Weber: Oberon-nyitány.

Wagner: A bolygó hol-

landi, nyitány. Strauss:

Rózsalovag, egyveleg. R.

Strauss: Salome tánca.

10.15. Tánclecke.

10.30. Tánczene.

London:

Daventry:

12.00. Daventry-kvartett.

1.00. Sextett.

5.00. Hangverseny.

6.15. Gyermeknek.

7.00. Gramofon.

8.15. Mozart: Hegedűszonáták.

8.45. Hangverseny. Wagner:

Tannhäuser nyitány.

Charpentier: Louisa,

ária. Verdi: Aida, ária.

Verdi: Traviata, előjáték.

Mozart: Szóktetés a sze-

rályból, nyitány. Wag-

ner: A nürnbergi mester-

dalnokok, versenyzal. Bi-

zet: Carmen, előjáték.

Puccini: Pillangókisasz-

szony, első felv. fináléja.

11.30. Tánczene.

Madrid:

3.30. Hangverseny. Alonso:

Los guapos. Donaldson:

Chili-Bonbon. Mendez: El

senor Nicodemus. Vives:

Bohemios. Tosti: Amor,

amor. Donizetti: Linda di

Chamonix. Serrano: Los

de Aragon. Lincke: Ly-

sistrata. Saint-Saens:

Sámson és Delila. Vives:

Maruxa.

7.00. Hangverseny. Spohr: Jes-

sonda, nyitány. Beetho-

ven: Septimino.

8.00. Tánczene.

9.30. Angol lecke.

10.00. Pergolesi: „La serva pad-

rone“ c. operája.

Milánó:

- 5.00. Mechanikai zene.
- 6.15. Gyermekdalok.
- 8.00. Német lecke.
- 8.50. Hangverseny. Weber: Oberon, nyitány. Galuzzi: Il filosofo di campagna. Cilea: Arlesiana. Golinelli: Capriccio. Puccini: Turandot, ária. Sammartini: Pastorale. Saint-Saens: Le Rouet d'Omphale. Borodine: La principessa addormentata. Malipiero: Mirinda. Massenet: Manon, fant. Verdi: Luisa Miller, szimfónia.
- 11.00. Jazz-band.

Moszkva:

- 6.45. Klasszikus zeneest.

München:

Nürnberg

- 11.15. Gramofonzene.
- 2.45. Asszonyoknak.
- 4.—. Népszerű zene. Auber: Fra Diavolo, nyitány, Verdi: Traviata, fant., Delibes: Pas de fleurs, Michelli: Ganzoni d'Italia, egyv.
- 5.—. Szavalatok.
- 5.20. Gyermekeknek.
- 6.15. Hangverseny. Suppé: Fatinea-induló, Suppé: Költő és paraszt, nyitány, Strauss: 1001 éj, intermezzo, Lehár: Vig özvegy, egyv., J. Strauss: Dél rózsái, keringő, Zieherer: Champagner-galopp.
- 7.30. Ipari előadás.
- 8.—. H. Hunkele „Falusi Venus“ c. énekes bohózata.
- 10.15. Gramofonzene.

Nápoly:

- 5.10. Népszerű zene. Cortopassi: Passano i Balilla, induló. Nucci: Ore che passano. Tosti: Per morire. Malvezzi: Risveglio mattutino. Franchi: Nata Deorum. Bettinelli: Follia de nacchere. Marengo: Excelsior. Mozart: Don Juan, ária. Fiorini: Reve de poupé. Varelli: Con te, keringő. Livorno: Nello Zanzibar, one step.
- 8.45. A Teatro S. Carlo előadásának közvetítése.

Osló:

- 1.00. Gramofonzene.

- 6.55. Gyorsírás.
- 7.30. Angol lecke.
- 8.00. Hangverseny.
- 9.30. Kamarazene. Mozart Es-dur kvartett.

Rádió Páris:

- 11.30. Tízperces zene.
- 1.30. Hangverseny.
- 4.40. Hangverseny.
- 8.45. Angol lecke.
- 9.30. Victor Hugo: A nyomorultak c. művéből, utána Wagner: Rajna kinese c. operájából részletek.

Párizs PTT:

- 2.00. Asszonyoknak.
- 3.00. Hangverseny. Weber: Eurianthe, nyitány. Guirand: Gretna Green. Thomas: Mignon, fant. Widor: Nocturne.
- 7.00. Hírek.
- 9.00. Angol lecke.
- 10.00. Hangverseny.

Petit Parisien:

- 10.00. Hangverseny. Charpentier: Itáliai emlék. Laparra: Spanyol dal. Casadens: Bertran de Born. Dubois: Farandole.

Posen:

- 12.45. Gramofonzene.
- 5.45. Varsói műsor.
- 7.10. Angol lecke.
- 8.30. Orgonahangverseny. Bach: G-dur fantáziák. Bach: Ária a karácsonyi oratóriumából. Mohr: Karácsonyi dal. Réger: Kyrie Eleison és Glória in exelsis Deo. Adam: Karácsony. Cornelius: A három szent királyok. Malling: Betlehemi pásztorok.

Pozsony:

- 5.15. Hangverseny. Bellini: Norma, nyitány. Nedbal: Montecarló keringő. Rossini: Tell Vilmos, fant. Dvorák: Dal. Kéler Béla: Magyar vigjáték nyitányok.
- 6.20. Asszonyoknak.
- 6.40. A champignon gombategyezés.
- 7.00. Brünni műsor.

Prága:

- 11.00. Gramofonzene.
- 12.00. Hírek.
- 4.10. Gyermekeknek.

- 4.30. Hangverseny.
- 5.50. Németnyelvű útleírás.
- 7.00. Brünni műsor.

Reval:

- 6.00. Hírek.
- 6.30. Klasszikus zene. Weber: B-dur kvartett. Beethoven: C-dur szimfónia. Mozart: Varázsfuvola, fant. Weber: A bűvös vadász, fant.

Riga:

- 7.30. Az állami opera előadásának közvetítése.

Róma:

- 4.30. Gyermekeknek.
- 5.30. Tánczene.
- 6.30. Morse lecke.
- 6.45. Rádiótechnikai előadás.
- 8.—. Angol lecke.
- 8.45. Orosz szimf. hangverseny. Glinka: Ruslan és Ludmilla, nyitány, Régi orosz egyházi dalok, Orosz népdalok, kozák kórus, Csajkovszky: Románe, Orosz táncdalok, balalajka kísérettel, Rimasky-Korzakoff: Spanyol tánc, Két orosz katonadal, Mussorgsky: Boris Gudonoff, intermezzo.

Stockholm:

Toulouse:

- 1.45. Hangverseny.
- 2.45. Hírek.
- 6.00. Gyermekeknek.
- 6.30. Népszerű zene.
- 7.45. Hangverseny. Glinka: Ruslan és Ludmilla, nyitány. Glasunov: Hegedűversenymű. Borodin: Áriák.
- 8.55. Régi karácsonyi szokások.
- 9.45. Hangverseny.

Stuttgart:

Freiburg:

- 12.30. Gramofonzene.
- 4.15. Tánczene.
- 6.45. Rádiótechnikai előadás.
- 8.00. Szimfonikus hangverseny. Berlioz: Lear, nyitány. Liszt: Spanyol rapszódia. Busoni: Keringő.
- 9.00. Franz Baumann vendégfellepte. Blech: Eimarsch. Blech: Ausmarsch. Hummel: Hu-

szárdal. Levi: Az utolsó üdvözlet. Bransen: A markotányosnő. Ketelbey: Chal Romano, nyitány. Yradier: La Paloma. Neuendorf: A patkányfogó. Meyer-Helmond: Rokoko szerelmi dal. Elgar: Szerelmi üdvözlet. Gall: Ich küsse Deine Lippen. Bertuch: Komm in den Garten. Bransen: Liebchen, gute Nacht! Schmaltich: Wie ein Rausch ist Deine Liebe. Jessel: Díszörség felvonulása. Bertuch: Ja,

so ein Maedel. Schmaltich: Wir tanzen ins Glück. Schütt: Die Bar der 100 Frauen. Bertuch: Küsse mich, Maedelchen! Noack: Heinzelmännchens Wachtparade.

Varsó:

12.00. Hírek.
4.00. Külpolitikai előadás.
4.40. Testnevelési előadás.
5.45. Kamarazene. Beethoven F-dur szonáta. Corelli A-dur szonáta. Veracini: E-moll szonáta.
8.30. Népszerű zene.

Vilna:

5.45. Hangverseny.
8.30. Varsói műsor.

Zágráb

1.15. Gramofonzene.
5.00. Hangverseny.

Zürich:

12.32. Gramafónzene.
12.50. Hírek.
3.00. Hangverseny.
4.00. Hangverseny.
5.10. Gyermekeknek.
8.00. Berni műsor.
10.10. Tánczene.

Szerda, január 11

Bécs:

11.00. Hangverseny.
4.00. Hangverseny. Hirsch: Berliini induló. Einödshöfer: Berliini asszonyok, keringő. Zimmer: Német mesterdalok. Schubert: Andante quasi allegretto. Gibson: Cansona della sposa. Smetana: A titok, fant. Meyer-Hellmond: Éjféλι keringő. Wolf: Pezsgődal.
5.00. Gyermekeknek.
6.00. Keresztül-kasul Ausztrián, útleírás.
6.30. Mzeögazdasági előadás.
7.00. Olasz lecke.
7.30. Egészségügyi előadás.
8.05. Angol lecke.
8.30. Sloboda: Am Teetisch c. háromfelvonásos vígjátéka, utána népszerű zene.

Barcelona:

1.30. Gramofonzene.
5.30. Gramofonzene.
6.10. Rádió-kvintett hangversenye. Torrens: Charleston. Szule: Quand on est trois, egyv. Barbirolli: Languers amoureuses, keringő. Coto: La suegra, mazurka. Sousa: Washington Post, induló.
8.30. Katalán lecke.
9.10. Rádió-kvintett hangversenye. Kéler Béla: Magyar vígjáték-nyitány.
9.15. Dal-est. Segarra: Charivari. Romani: La filla del pagés.

9.30. Részletek Pérez „Amores y Amorios“ c. novellájából.
9.45. Ballada-est. Martinez: El noi de la mare. Zafra: La Venta de Eritana. Soriano: Todo al revés.
10.05. Orgonahangverseny.

Berlin:

11.00. Gramofónzene.
1.30. Hírek.
3.30. Asszonyoknak.
4.00. Egészségügyi előadás.
4.30. Schiller: Stuart Mária c. szomorújátéka.
7.05. Közgazdasági előadás.
7.30. Aviatikai előadás.
7.55. Zeneelméleti előadás.
8.30. Slágerest. 1. Fall Leó művei: Der liebe Augustin, ária. Jugen und Mai, ária. Szambul rózsája, ária. Madame Pompadur, duett. A kedélyes paraszt, egyv. A láodrkirálynő, duett. Puppenmaedel, keringő. Paul Lincke: Vénusz a földön, nyitány. Halló, die grosse Revü, két dal. Grigri, duett.
10.30. Tánczene.

Bern:

Basel:

1.00. Gramofónzene.
4.00. Kursaal zenekarának hangversenye.
4.30. Gyermekeknek.
5.00. Hangverseny.
7.30. Jodler és Laendler zene
8.30. A Kursaal hangversenye.
9.00. H. Gerig: Az utolsó ba-

jazzó c. háromfelvonásos színműve.

Bern:

Gleiwitz:

12.15. Gramofónzene.
1.45. Gramofónzene.
3.45. Könyvszemle.
4.30. Operazene. Wagner: Tannhäuser, fant. Auber: Álarcoebál, nyitány. Meyerbeer: Dinorah, árnyéktánc. Verdi: Aida, egyveleg. Artot: Bellini-émlék. Csajkovszky: Anyegin Eugen, keringő. Bach: Arielle Finale. Kretschmer: Die Folkunger, koronázási induló.
6.00. Előadás.
6.30. Königswusterhauseni műsor.
7.00. Hogyan készül a cukor, előadás.
8.20. Lissauer „Eckermann“ című négyfelv. színműve.
10.30. Gramofónzene.

Brünn:

12.15. Hangverseny.
2.30. Hírek.
5.00. Gyermekeknek.
6.00. Némenyelvű hírek és előadás.
7.00. Prágai műsor.
10.00. Prágai műsor.

Brüsszel:

6.00. Hangverseny.
9.15. Hegedűhangverseny. Lalo: Spanyol szimfónia. Mendelssohn: F-moll hegedűversenymű.

9.30. Hangverseny. Smetana: Szimfonikus költemény. Mortelmans: Elégia. Csajkovszky: 1812. szimfónia.

Daventry-Experimental:

4.00. Kamarazene.
5.00. Tánczene.
6.45. Gyermekdélután.
7.45. Népszerű zene.
9.00. Katonazene.
10.30. Drinkwater: A vihar c. színműve.
11.15. Tánczene.

Frankfurt:

Cassel:

6.30. Reggeli torna.
11.45. Hírek.
1.30. Hangverseny. Svéd nászinduló. Boieldieu: A fehér asszony, nyitány. Wagner: Bolygó hollandi, fonódal. Wagner: Matrózok kara a Bolygó hollandiból. Strauss: Rózsalovag, fant. Stranzky: Pusztta.
3.30. Gyermeknek.
4.05. Hírek.
4.30. Millöcker: Operett-részletek. Koldúsiák, nyitány. Dubarry-kerिंगő. A tábort lelkész, egyveleg. Gasparone, nyitány. A hét sváb, kerिंगő. Szegény Jonathan, egyveleg. A vice-admirális, induló.
5.47. Könyvismertetés.
6.30. Egészségügyi előadás.
7.30. Gyorsírás.
8.15. Stuttgarter műsor.

Hamburg:

Bréma:

Hannover:

Kiel:

8.00. Asszonyoknak.
10.15. Hírek.
11.00. Gramofonzene.
1.20. Angol lecke.
2.05. Népszerű zene.
4.15. Irodalmi felolvasás.
4.15. (Bréma) zongora hangverseny. Glazonow: Impromptu. Philipp: Szonáta. Scott: Régi Kína.
4.15. (Hannover) Hangverseny. Godard: Adagio Pathétique. Humel: Arioso. Fürehtenau G-dur versenymű. Ernst: Magyar nóták.

4.15. (Kiel) Szláv zene. Borodin: Szláv rapszódia. Mussorgskij: Bölcsődal. Dvorak: D-dur szláv rapszódia.

5.00. Népszerű hangverseny Thomas: Mignon, nyitány Bizet: Arlesienne, suite. Verdi: Aida, győzelmi induló. Charier: spanyol rapszódia.

6.00. Hangverseny.
7.00. Könyvszemle.
8.00. Cornelius: A bagdadi borbély c. kétfelv. vígoperája.

11.30. Tánczene.

Hilversum:

1.15. Hangverseny.
6.15. Hangverseny.
8.50. Zsidó templomi dalok. Berlijn: Boruch habo. Englaender: Geits Gaijen. Neunburg: Wesomru. Heimann: Mizmaur Lesoudo. Rosenblath: Lomus. Beethoven: G-dur, románe. Mozart: Menuet. Olmann: 128. zsoltár.

Huizen:

1.10. Hangverseny. Locatelli: trió. Raneau: Gavotte. Haydn: Capriccio. Haydn Trió. Brahms: Magyar táncok.
5.55. Gyermeknek.
8.10. Hangverseny. Holl: Holland Glorie. Huynemann: Kedvesem. Kuiler Kálvária. Loots: Erdőben Tetterode: Hit. Eyken: Altatódal. Mendelssohn Három motet, Brücken: Ima. Van Rennes: Éji dal. Holl: Balling op Zee.

Kattovitz:

4.40. Lengyel lecke.
5.20. Lengyel történelem.
5.45. Krakói műsor.
8.30. Krakói műsor.

Kovno:

6.00. Belpolitikai szemle.
6.30. Előadás.
7.30. Színházi előadás közvetítése.

Konstantinápoly:

8.30. Török zene.
9.45. Hegedűszóló.
10.00. Hangverseny.
10.45. Dalok.

Kopenhága:

Kalundborg:

7.30. Reggeli tornagyakorlatok
3.00. Hangverseny.
6.30. Asszonyoknak.
8.00. Hangverseny. Groendahl: Blow the man down. Groendahl: Sacramento. Groendahl: Blow boys, blow. Kiel: Tengerészdalok.
9.45. Kamarazene. Beethoven: Septet Es-dur. Mozart: Es-dur zongora-kvintett.
11.00. Tánczene.

Königsberg:

Danzig:

11.30. Gramafonzene.
3.15. Hírek.
4.30. Hangverseny. Spialek: A volgai cigányok. Achroa: Hangulatok. Frederiksen: Hegyen völgyön át, suite. Leoncavalló: Szerenáda. Grieg: Tánedál Gounod: Faust, balettzene.
6.30. Pedagógiai előadás.
7.00. Egészségügyi előadás.
7.30. Angol lecke.
8.15. Busch Vilmos est. Intermezzo. Busch Vilmos tréfiái. Offenbach: Eljegyzés a lámpafénynél, nyitány. Busch tréfiái. Moskovszky Szerenáda. Supé: Humoros variációk.
10.00. Hangverseny.

Königswusterhausen:

12.00. Gyorsírás.
2.30. Gyermeknek.
3.00. A beszéd technikája.
4.00. Pedagógiai előadás.
4.30. Zeneelméleti előadás.
5.00. Hamburgi műsor.
6.00. Technikai előadás.
6.30. Francia lecke.
7.20. Téli tájkép.
8.30. Berlini műsor.

Krakkó:

3.00. Hírek.
5.20. Sportelőadás.
5.45. Gyermeknek.
6.15. Zongorahangverseny, Chopin művei.
8.30. Hangverseny. Sollysz: Győzelmi dal. Sollysz: Az elveszett sipó. Sollysz: Ujnyár.
10.30. Hírek.

Lausanne:

1.00. Hírek, időjárás.

8.01. Mezőgazdasági előadás.
8.30. Berni műsor.

Langenberg:

Köln:

Münster:

11.00. Gramafónzene.

1.05. Hangverseny. Lincke: Quank Sü, induló. Koschat: A wörthi tónál, keringő.

3.15. Asszonyaoknak.

4.15. Pedagógiai előadás.

5.00. Alpinizmus.

6.00. Hangverseny. Lenhardt Díszörség, induló. Strauss Delirum keringő.

8.10. A negyedik dimenzió, kísérteties műsor. Fontane: Szilveszter éj. Maupas-sant: A kísértet. Bülow: Nivvana. Poe: A vörös halál álarca. Lautensack: A megzavart ünnep. Rabaud: Az éjjeli vonat. Werfel: Látogatás az Elisiumban c. egyfelv. misztikus drámája utána tánczene.

Lipcse:

Drezda:

12.00. Gramafónzene.

4.30. Mesék.

6.00. Königswusterhauseni műsor.

7.30. Művészettörténeti előadás.

8.15. Leó Lenz: Bettina eljegyzése c. háromfelv. vígjátéka.

10.15. Kabaré.

London:

Daventry:

12.00. Daventry-kvartett.

1.00. Hangverseny.

2.00. Népszerű zene.

4.00. Klasszikus zene.

5.00. Daventry-kvartett.

6.15. Gyermekeknek.

7.45. Orgonahangverseny.

8.15. Mozart hegedűszonáták.

10.35. Tarka est.

11.00. Francia operettzene.

Madrid:

3.30. Hangverseny. Luna: La musas del Trianon. Gounod: La Colombe. Chapi: La Revoltosa. Bizet: Carmen, fant. Mendelssohn: Románé. Csajkovszky: Suite. Ocon: Recuerdos de Andalucia.

7.00. Hangverseny. Mercadante: Le Roman de Elvire, nyitány. Fresco: En las regiones del Mediodia. Penella: Al amor de Los amores, fant. Rubinstein: Feramors, fant. Bizet: Róma, suite.

9.30. Rádiótechnikai előadás.

9.45. Operett-részletek.

Milánó:

5.00. Mechanikai zene.

6.15. Gyermekdalok.

8.00. Francia lecke.

8.50. Bánfi mérnök rádiótechnikai előadása.

9.00. A Teatro Lirico operett-előadásának közvetítése.

Moszkva:

4.45. Gyermekeknek.

6.45. Hangverseny

München:

Nürnberg:

12.35. Hangverseny.

4.—. Hangverseny. Boildeau: Jean de Paris, nyitány, Fall: Luxenburg grófja, keringő, Wagner: Walkür, tűzvarázsdal, Meyerbeer: Hugentották, fant.

5.—. Gyermekeknek.

7.30. Népdalok.

8.—. Busch Vilmos-est.

9.—. Hangverseny. Liszt: E-dur polonaise, Wieniaw-szky: Grand Concerto, op. 14., Schubert: Befejezetlen szimfóniája, utána Vidám zene.

Nápoly:

5.10. Népszerű zene. De Vita: Intermezzo. Albergoni: Sogni. Paisiello: Il mio ben quando verra. Cipollone: Graziella. Durante: Vergin tutt'amore. Dall'Argine: Ballo Brahama. Donizetti: La zingara. Nucci: Sogni di mare. Gomez: Mia Piccinella. Alberti: Fiori al Torero.

9.00. Hangverseny. Auber: A porticij néma, fantázia. Verdi: Don Carlos, ária. Auber: Fra Diavolo, románé. Bellini: Norma, ária. Donizetti: Linda di Chamonix, duett. Verdi: Falstaff, egyv. Verdi: A sors hatalma, duett. Gounod: Faust, ária. Meyer-

beer: Az afrikai nő, fant. Bizet: A gyöngyhalász, duett. Offenbach: A gerolsteini nagyhercegnő, nyitány.

Osló:

1.00. Gramafónzene.

6.40. Francia lecke.

8.30. Hangverseny.

10.15. Tánczene.

Rádió Páris:

11.30. Tízperces zene.

1.30. Hangverseny.

9.30. Hahn: Mozart c. színműve.

Párizs P'IT:

2.00. Asszonyoknak.

3.00. Hangverseny. Haydn: Katonai szimfónia. Albeniz: Pepita. Delibes: Naila, ballett. Schub: Skót bölcsődal. Nougues: Őszi harangszó.

9.30. Divatcsevegés.

10.00. Hangverseny.

Posen:

12.45. Jazzband.

5.00. Gyermekeknek.

5.45. Krakói műsor.

7.10. Francia lecke.

8.30. Kamarazene.

10.30. Tánczene.

Pozsony:

5.00. Hangverseny. Marcello: Ária és recitativ. Gluck: Ária. Mozart: Figaro házassága, ária. Rossi: Reverie Giordani, dal. Bouilhet: Áprilisi dal. Csajkovszky: Onyegin Eugen, ária. Sitt: Románé. Massanet: Elégia. Delibes: Bon jour Suzanne. Giordani: André Chenier, ária. Glazunow: Szerenád.

6.05. Tót lecke magyarok számára.

6.40. Gramafónzene.

7.00. Prágai műsor.

10.00. Prágai műsor.

Prága:

11.00. Gramafónzene.

12.05. Hangverseny.

4.10. Gyermekeknek.

4.30. Tánczene.

6.25. Német lecke.

7.00. Vrcheky négyfelvonásos melodramája.

Reval:

5.30. Gyermekeknek.

7.00. Operettzene. Gilbert: Tangókirálynő. Kálmán: Marica grófnő. Lehár: Cigányszerelem. Strauss: Denevér. Zeller: Madarász-részletek.

Riga:

5.00. Hangverseny.
7.30. Angol lecke.
8.00. Hangverseny.

Róma:

4.50. Gyermekeknek.
5.30. Hegedűhangverseny.
8.00. Német lecke.
8.45. Népszerű zene. Pietri: La Donna perduta. Chicci: Lasciami morire. Cuccinà: Il tempie d'Iside. Waldteufel: Très jolie, keringő. Montanarri: Groetsque. Ferrarese: Bergerette. Pietri: Toffolina. Zuccoli: Fox-trott.

Stockholm:

6.00. Gyermekeknek.
6.50. Hangverseny.

7.20. Német lecke.
7.50. Beethoven: IX. szimfónia.
8.25. Tánczene.

**Stuttgart:
Freiburg:**

12.30. Gramofonzene.
3.00. Mesék.
4.00. Bélyeggyűjtés.
4.15. Hangverseny. Preis: induló.
Piastengruss, induló.
Komzak: Müncheneri gyerekek. Chopin: Nocturne. Baertich: Idyll. Offenbach: Orfeusz, nyitány. Puccini: Bohémélet, fant. Myddleton: A néger álma. Meisel: Cigányromán. Pöhler: Centaur-induló.
6.15. Utleírás.
7.15. Angol lecke.
8.—. Dialektus-est. Auerbach: Dialog-Stolze: Verspekuliert, 2 felv. bohózat. Szavaltatok frankfurti dialektusban. Gitárdalok. Witzmann: Das Weltgericht, énekes parasztbohózat 2 felv.

Szentpétervár:

6.00. Asszonyoknok.
7.00. Egészségügyi előadás.
7.30. Hangverseny.

Toulouse:

1.45. Hangverseny.
6.20. Sporthírek.
9.25. Autó- és rádióhírek.
9.45. Hangverseny.

Varsó:

5.20. Egészségügyi előadás.
5.45. Krakói műsor.
6.15. Hangverseny.
8.30. Krakói műsor.

Vilna:

5.45. Gyermekeknek.
8.30. Krakói műsor.

Zágráb

1.15. Gramofonzene.
5.00. Tánczene.
8.35. Zongorahangverseny.
10.30. Gramofonzene.

Zürich:

12.32. Hangverseny.
3.00. Gramofonzene.
4.00. Tánczene.
5.10. Gyermekeknek.
8.00. Csehov: Házasságajánlat című kamarajátéka.

PHILIPS B405

a tökéletes végerősítőcső

Meredeksége
(2.4 mA/V)

felülmúlja az összes többi gyártmányokat, rendkívüli nagy erősítést és kifogástalan hangtisztaságot szolgáltat :: ::

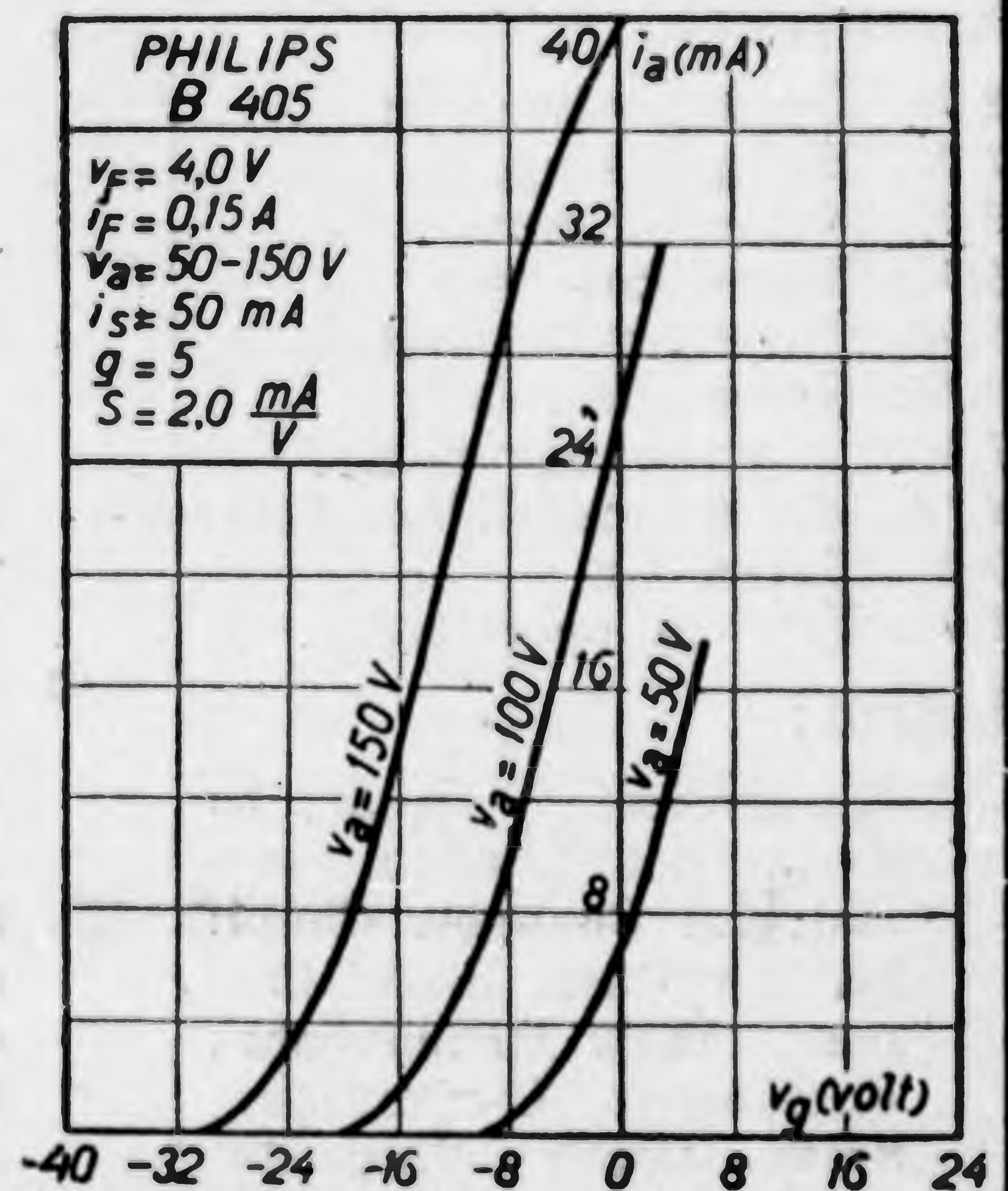

Csütörtök, január 12

Bécs:

- 11.00. Hangverseny.
4.15. Hangverseny. Lehár: Párizsi flasster, induló. Strauss: Nieble keringő. Strasser: Nyitány és foxtrott. Becce: Souvenir de Capri. Petrás: Ezyveleg. Strauss: Kincskerिंगő. Krome: Német honi hangok. Egen: Vanille.
5.45. Turista program.
6.30. Testnevelési előadás.
6.45. Esperanto.
7.00. Francia lecke.
7.30. Verdi: Trubadur c. négy-felv. operája.

Berlin:

Stettin:

- 11.00. Gramofonzene.
1.30. Hírek.
3.30. Előadás.
4.00. Irodalmi előadás.
4.30. Szavaltatok.
5.00. A gyermek Mozart hangverseny. Menüett. Allegro. Andante Grazioso. Allegro Moto. Rondo. Hegedűszonáta. Utána népszerű zene. Schubert: Nyitány olasz stílusban. Strauss: Thermak keringő. Urbach: Haydn-fantázia. Boccherini: Menuet.
8.00. Orosz-kozák énekesek hangversenye. Rachmaninoff zenés miséje két részben.
10.30. Rádió-tánclecke. Utána tánczene.

Barcelona:

- 7.00. Hangverseny.
10.30. Hangverseny.

Bern:

Basel:

- 1.00. Gramofonzene.
4.00. A Kursaal zenekarának hangversenye.
4.30. Gyermeknek.
5.00. Hangverseny.
7.30. A nagyváros fény- és árnyoldalai.
8.00. Francia dalok hárfakísérettel.
8.30. Hangverseny.
9.30. Hangverseny.

Boroszló:

Gleiwitz:

- 12.15. Gramofonzene.
1.45. Gramofonzene.
4.30. Hangverseny. Bruckner: G-moll nyitány. Herrmann: Három ballada. Frank: A-dur szonáta. Raschke: Négy dal. Schubert: Rosamunde nyitány.
6.00. Gyermeknek.
7.15. Angol lecke.
8.00. Berliini műsor.
10.30. Tánczene.

Brüsszel:

- 6.00. Gyermeknek.
7.00. Flamand lecke.
9.15. Hangverseny, Supé: Pique Dame, nyitány. Matt Norvég jelenetek.
9.30. Színházi előadás közvetítése, utána a hangverseny folytatása. Verdi: Álarcosbál, fant. Chaminate: Kis suite.

Brünn:

- 12.15. Hangverseny.
3.00. Asszonyoknak.
6.00. Német hírek és előadás.
7.00. Könyvszemle.

Frankfurt:

Cassel:

- 6.30. Reggeli torna.
11.15. Harangjáték.
1.30. Hangverseny. Blankenburg: Gladiátor induló. Auber: Porticii néma nyitány. Rubinstein: Menyasszonytánc.
3.30. Gyermeknek.
4.05. Hírek.
4.30. Hegedűhangverseny.
5.45. Könyvismertetés.
6.30. Irodalmi előadás.
8.00. Berliini műsor.

Daventry-Experimental:

- 4.00. Szimfonikus hangverseny.
5.30. Népszerű zene.
6.45. Gyermeknek
7.45. Tánczene.
8.30. Hangverseny.
9.20. Shakespeare: Julius Caesar negyedik felvonása.
10.30. Hangverseny.
11.15. Tánczene.

Genf:

- 6.02. Gyermeknek.

- 8.20. Esperantó.

- 8.40. Hangverseny.

Hamburg:

Bréma:

Hannover:

Kiel:

- 8.00. Asszonyoknak.
10.15. Hírek.
11.00. Gramafonzene.
12.30. Hangverseny.
2.05. Népszerű zene.
4.15. Orosz kamarazene. Paul Juon: A-moll trió. Paul Juon: Trió miniatűrök.
4.15. (Bréma) Áriák és dalok. Reznicek: Ősz és tavasz. Sch'ageter: Ködben. Rubinstein: Csillogó harmat. Bruch: Fritzhof monda. Ingeborg panasza. Korngold: A holt város, ária. Saint-Saens: Sámson és Delila ária.
4.15. (Hannover) Klasszikus humor. Mozart: Bastian és Pastienne, nyitány. Goethe: Harangok. Chamisso: Az igazlelkű borbély, Beethoven: Skót tánc. Kleist: Anekdoták. Hébel: Tréfák. Schubert: B-dur Scherzó.
4.15. (Kiel.) Kleist: Prinz Friedrich von Homburg c. színműve, jelenetek.
5.—. Tánczene.
6.—. Népszerű zene.
7.—. Asszonyokról — asszonyoknak.
8.—. Berliini műsor.

Hilversum:

- 1.15. Hangverseny.
4.40. Asszonyoknak.
6.10. Hangverseny. Schubert: Rosamunde, nyitány. Bráhms: Leányka-dal. Brahms: Temetőben. Sinding: Szüzanyank. Frederichsen: Skandináv suite. Frank: Ave Maria. Frank: Nocturon, Parys: Szerenád.
8.55. Szimfonikus hangverseny.

Huizen:

- 1.10. Hangverseny. Kempler: Ballada, Ruynemann: Nyisd ki kedve em az ajtót és kacagj, van Rennes: Két kis királyfi, Kronke:

Gavotte, van Duinen: Midőn Jézus még gyermek volt. Pierné: Szerenád, Chaminade: Le cher anneau d'argent, Massenet: Nyisd fel szemeidet, Saint-Saens: Une flute indissimulable.

8.40. Bach: Karácsonyi oratórium.

Kattovitz:

4.40. Lengyel lecke.
5.20. Üzenetek.
5.45. Varsói műsor.
8.30. Varsói műsor.
10.30. Hangverseny.

Kovno:

6.—. Francianyelvű előadás.
7.30. Hangverseny.

Kopenhága:

Kalundborg:

7.30. Reggeli tornagyakorlatok
12.00. Hangverseny.
8.00. Thomas „Mignon” c. 3 felv. operája.

Königsberg:

Danzig:

11.30. Gramofónzene.
1.15. Hírek.
4.30. Hangverseny.
6.30. Gyermekeknek.
8.—. Berlini műsor
10.—. Dalest, Toch: Capricietto, Erdman: Foxtrott, Franz: Gyógyulás, Strauss: Táncdal, Reger: Négy dal.

Königswusterhausen:

2.—. Asszonyoknak.
2.30. Gyermekeknek.
3.—. Háztartási tanácsadó.
3.40. Konyhareceptek.
4.00. Szülőknek.
4.30. A német anekdóta a kultúra tükrében.
5.00. Berlini műsor.
6.00. Egészségügyi előadás.
6.30. Spanyol lecke.
6.50. Állattenyésztési előadás.
7.20. Éva Lessing emlékest.
8.00. Berlini műsor.

Krakkó:

4.40. Asszonyoknak.
5.45. Vilnai műsor.
7.35. Angol lecke.
8.30. Varsói műsor.

10.30. Tánczene.

Langenberg:

Köln:

Münster:

11.00. Gramofónzene.
1.05. Hangverseny. Löwenthal: Olimpiade, induló. Ascher: Hercegnő, keringő. Mendelssohn: Athalia, nyit. Strauss: Ariadne Naxosban, egyveleg. Weber: Felhívás keringőre. Puccini: Nyugat lánya, ária. Poppy: Az illatok tánca.
2.30. Háztartási tanácsadó.
5.00. Könyvismertetés.
6.00. Gitárdalok, Karl Blume szerzeményei.
7.15. Spanyol lecke.
7.35. Természettudományi előadás.
8.00. Hangverseny. Haendel: Concerto Grosso D-moll. Mozart: D-dur hegedűverseny. Bruckner: Es-dur szimfónia, utána éjfélig tánczene.

Lausanne:

1.00. Hírek, időjárás.
8.01. Hangverseny. Beethoven: Corional nyitány. Haydn Symphonie militaire. Mendelssohn: Szentiván-éji álom, suite. Schubert: Befejezetlen szimfónia. Mozart: Varázsfuvola, nyitány.

Lipcse:

Danzig:

10.25. Hírek.
12.00. Gramofónzene.
1.15. Hírek.
4.30. Hangverseny.
6.30. Königswusterhauseni műsor.
7.00. Irodalmi felolvasás.
7.30. Pszichológiai előadás.
8.15. Hangverseny.
9.00. Rádiópellengér.

London:

Daventry:

12.00. Daventry-kvartett.
1.00. Hangverseny.
2.00. Gramofónlemez újdonságok.
4.00. Istentisztelet.

5.00. Hangverseny.
6.15. Gyermekeknek.
7.20. Népszerű zene.
8.15. Mozart hegedűszonáták.
9.40. Csellóhangverseny.
10.15. Uti kalandok.
10.35. Tarka est.
11.30. Tánczene.

Madrid:

3.30. Hangverseny. Piccazo: El peon de brega. Santos: Mas chulo que un siete. Godard: Menuett. Giménez: Los borrachos. Gounod: Romeó és Julia, fant. Chopin: Nocturno.
7.00. Hangverseny. Mozart: Titus, nyitány. Nedbal: Ballet-pantomim. Musorgski: Suite. Elliot: En el altar del Dios Sol. Pesse: Gereca del arroyo. Suppé: Boccaccio, fant.
9.30. Francia lecke.
10.00. Népszerű zene.

Milánó:

5.00. Jazz-band.
5.50. Gyermekdalok.
8.00. Angol lecke.
9.00. Leonecavallo „Bajazzo” c. operája.
11.00. Jazz-band.

Moszkva:

6.45. Operaelőadás közvetítése.

München:

Nürnberg:

11.15. Gramofónzene.
4.00. Hangverseny. Dvorák: Szláv táncok. Gillet: A malom. Komzák: Uj hécsi dalok. Táncdalok.
5.30. Baromitenyésztés.
6.30. Sportelőadás.
7.45. Kamarazene. Händel: F-dur szonáta. Spohr: F-dur adaggio. Beethoven: Zongoratrió.
9.15. Puccini-est. Bohémélet, fant. Pillangókisasszony, fant. A köpeny, duett.

Nápoly:

4.50. Gyermekeknek.
5.10. Népszerű zene. Sassano: Dolore. Malvezzi: Bajadértánc. Rulli: Josephine. Alberoni: Böcsődal. Criseuolo: Esti dal. Frag-

Rossz a készüléke?

Küldje el **FAZEKAS JÓZSEF** rádió-laboratóriumába, Budapest, V., Sziget uca 38. II. emelet — Telefon: T. 247-58 — Szaktanács, levélileg is, díjtalan

- na: Legenda rossa. Arbos: Habanera. Liberati: Manola. Centola: Reverie. Tagliaferri. A lumi spenti. Mazzucchi: Idyll. D'Alterio: Negritas.
- 9.00. Beethoven: V. szimfónia.
9.30. A Teatro Bellini előadásának közvetítése.
- Osló:**
1.00. Gramofonzene.
5.20. Istentisztelet.
5.55. Hangverseny.
7.30. Német lecke.
8.00. Stockholmi műsor.
- Rádió Páris:**
11.30. Tízperces zene.
1.30. Hírek.
4.40. Klasszikus előadás.
9.30. Charpentier: Louise c. operája.
- Párizs PTT:**
2.00. Asszonyoknak.
4.45. Népszerű tudományos előadás.
5.00. Hangverseny. Beethoven: Fidélío, nyitány. Beyerbeer: Hugonották, egyveleg. Pesse: Májusi dal. Godard: Reggeli dal. Sgambatti: Szerenád. Michiels: Csárdás.
7.00. Hírek.
9.00. Esz erantá.
10.00. Részletek, Donizetti: A kegyenznő c. operájából.
- Petit Parisien:**
10.00. Esti hangverseny. Manzi-nelli: Kleopatra, nyitány. Beethoven: Holdfény-szonáta. Schumann: Szerző. Mozart: Adagio. Beethoven: Trió. Mendelssohn: Dal, szavak nélkül.
- Posen:**
12.30. Gramofonzene.
5.45. Vilnai műsor.
7.10. Angol lecke.
8.30. Hangverseny.
10.30. Táncezene.
- Pozsony:**
5.30. Hangverseny. Schubert: Dalok. Jirák: Lirai intermezzo. Cserepnin: Poème lyrique. Verdi: Alarcosbál, ária. Glazunov: Me-
- ditation
7.10. Gramofonzene.
7.30. Prágai műsor.
- Prága:**
11.00. Gramofonzene.
12.05. Hangverseny.
4.10. Gyermeknek.
4.30. Hangverseny.
6.45. Francia lecke.
7.30. Orosz Filharmonikus zene.
- Reval:**
6.30. Operarészletek. Meyerbeer: Az afrikai nő. D'Albert: Hegyek alján. Bizet: A gyöngyhalász. Verdi: Traviata. Leoncavallo: Bajazzok.
8.00. Esperanto.
- Riga:**
7.30. Angol lecke.
9.00. Hangverseny. Lincke: Indra birodalma, nyitány. Waldteufel: Asszonydícséret, keringő. Lehár: A kis herceg, egyveleg. Lincke: Lissystrata, keringő
- Róma:**
4.50. Gyermeknek.
5.30. Népszerű zene.
8.00. Francia lecke.
8.40. Részletek Lehár „Pillangó-tánc” c. operettjéből.
- Stockholm:**
5.30. Istentisztelet.
6.00. Gyermeknek.
7.30. Népszerű zene.
8.20. Thomas: Mignon című operája.
- Stuttgart:**
Freiburg:
12.30. Gramofonzene.
4.15. Hangverseny. D'all Abaco: Sonata da chiesa d-dur, Coreli: F-dur trio-szonáta. Stieler: Téli idyll. Kreisler: Tempo di Menuetto. Kreisler: Adantini. Stieler: Téli idyll II. Stamitz: G-dur trio. Mozart: Menuett. Bach: Gavotte. Beethoven: Menuett. Stieler: Téli idyll III.
- Beethoven: Német táncok. Schubert: Katona induló.
6.45. Orvostudományi előadás.
7.15. Irodalmi felolvasás.
8.00. Hangverseny. Mendelssohn: Náréji álom, nyitány. Grieg: Peer Gynt, II. suite. Schumann: Zongorakompozíciók. Rubinstein: Valse Caprice. Gal: Két f-dur, intermezzo. Schumann: Három zongorakompozíció. Cui: Bölcsődal. J. Strauss: Napkeleti mesék, keringő.
10.30. Rádió-táncclecke.
- Toulouse:**
1.45. Hangverseny.
2.15. Hírek.
6.20. Filmszemle.
9.45. Hangverseny.
- Varsó:**
12.30. Zeneakadémiai hangverseny.
4.25. Cserkészdelután.
4.40. Asszonyoknak.
5.20. Könyvszemle.
5.45. Vilnai műsor.
7.35. Angol lecke.
8.30. Népszerű zene. Mendelssohn: Nyáréji álom, nászinduló. Waldteufel: Ifjúkori emlékek. Offenbach: Orfeusz, nyitány. Kálmán: Csárdáskirálynő, egyveleg. Levandovszky: Mazurka. Sousa: Amerikai induló.
10.45. Táncezene.
- Vilna:**
5.45. Lopatevszky: Betlehem c. háromfelv. misztériuma.
- Zágráb**
1.15. Gramofonzene.
5.00. Hangverseny.
7.30. Prágai műsor.
- Zürich:**
12.32. Gramofonzene.
3.00. Hangverseny.
4.00. Népszerű zene.
5.10. Gyermeknek.
8.00. Berni műsor.
9.20. Hangverseny.

Péntek, január 13.

Bécs:
Grác

- 11.00. Népszerű zene.
4.10. Ziehrer-Komzák hangverseny. Ziehrer: Das ist der Zauber der Montur, induló. Komzák: Fideles Wien, Walzer. Ziehrer: Der Schätzmeister, nyitány. Komzák: A-B-C-Potpourri. Ziehrer: Die Schlittenpost Faschingskinder, Walzer. Komzák: „Edelweiss“, nyitány. Ziehrer: Weana Madl, Walzer. Komzák: Für meine Freunde, Potpourri. Komzák: St. Louis, induló.
5.40. Gyermekhangverseny. (Marianne Kuranda).
6.00. Idegenforgalmi hírek.
6.15. F. Gerenyi: A bécsi nemzetközi vásár.
6.30. P. Mühlbacher: Az ólom és a magnezit.
7.00. Orosz leckék kezdődnek.
7.30. M. Oppenheim: Ipari betegségek.
8.05. Angol lecke.
8.30. Schubert dalok, Gertrude Foerstel kamaraénekesnő és W. Heim közreműködésével. Dalok a szép molnárné dalciklusból: Wohin. Feierabend. Ungeduld. Mein. Der Jäger. Die böse Farbe. Der Müller und der Bach. Der Hirt auf dem Felsen. Der Lindenbaum. Frühlingstraum. Die Post. Der Wegweiser. Der Leiermann. Dalok a Winterreise dalciklusból.

Berlin:
Stettin:

- 11.00. Gramofonzene.
3.10. Mezőgazdaság.
3.30. A nő szellemi fejlődése, előadás.
4.00. R. Klein: Egy kaktuszbarát emlékiratai.
4.30. Népszerű zene. Bece. Serenata mignonne. Scène passionnée. Mouton: „Lebensfrühling“. Chopin: Prélude Nr. 13. Nocturne op. 15, Nr. 1. Nocturne op. 62. Arnold-Ste-

- panoff: Pierrott-Suite.
Brahms: Ernste Suite. Lyrische Suite. Sibelius: Nocturne. Musette. Rubinstein-Morena: Ukrainische Suite. Niemann: Das Kirschblütenfest. Katalonisches Ständchen. Suk: Liebe und Leid der Königskinder. Intermezzo. R. Strauss: Festmarsch.
7.05. Glasz lecke.
7.30. Természeti katasztrófák.
8.00. J. Hirsch: A modern ipari gazdaság.
8.30. Előadás.
9.00. Operaest, Széll György vezényletével. Verdi: Sors hatalma, nyitány és ária. Alarcosbál, ária. (H. Jansen, bariton). D'Albert: Hegyek alján, fant. Gounod, Faust, Valentin imája. Bizet: Carmen I—IV. felv. előjátékok, Toreador-dal.
10.30. Balalajka hangverseny. Michailowsky: Ukrán Skizz. Tschaikowsky: Lied ohne Worte. Luigini: Aegyptisches Ballett. Rimskij-Korssakow: Lied des Indischen Gastes. Rubinstein: Toreador und Andalouse. Eilenberg: Musizierende Zigeuner. Dworák: Humoreske. Rubinstein: „Feramors“ árnyéktánc. Privalow: Polanka. Michailowsky: orosz potpourri.
- Basel:**
Bern:
1.00. Gramofonzene.
4.00. A Kursaal zenekarának hangversenye.
4.45. Háziasszonyoknak.
5.00. Hangverseny.
7.30. Zenei előadás.
8.00. Angol zeneszerzők estje, zongorahangverseny.
8.30. Hangverseny.
9.00. Genfi átvitel.
9.20. A Kursaal zenekarának hangversenye.
9.50. Hírek.
10.05. Népszerű zene.
- Boroszló:**
Gleiwitz:
12.15. Gramofonzene.
4.30. Hangverseny. Zimmer:

- Vivat Academia, Overture. Lüling: In der Walpurgisnacht, Suite. Benatzky: „Liebe im Schnee“, keringő. Suppé: „Boccaccio“, egyv. Debesh: In einem amerikanischen Tingelfangel. Hauschild: Frohsinn, induló.
6.00. Háziasszonyoknak.
6.50. Vidám novellák.
7.20. Munkáselőadás.
8.00. Königskinder E. Humperdinck 3. felv. meseoperája.

Brünn:

- 12.15. Népszerű zene.
6.00. Hírek.
6.10. Történelmi előadás.
6.25. Mezőgazdaság.
6.40. H. Traub: A leghíresebb pápa, IX. Pius halálának 50. éves évfordulója alkalmából.
7.00. Énekkari hangverseny, orosz, egyházi énekek.
7.40. Angol lecke.
8.00. Schubert: Befejezetlen szimfónia, H-moll.
8.25. A bolygók sztrájkja, P. Fingal rádiószkeccse.
9.00. Népszerű zene.
10.00. Prágai műsor.

Brüsszel:

- 6.00. Hangverseny.
8.45. Hírek.
9.15. Hangverseny. Donizetti: A kegyenenő, fant. Dalok. Lehár: Luxemburg grófja, keringő.
9.45. Massé: Jeanette házassága c. vígoperája.
10.45. Flamand lecke.
11.15. Hírek.

Daventry-Experimental:

- 4.00. Orgonazene, átvitel a St. Mary le Bow templomból.
5.00. Tánczene.
6.45. Gyermekeknek.
7.30. Londoni műsor.
7.45. Hangverseny.
9.—. Rádiókabaré.
10.—. Irigyeljük-e unokáinkat. Douglas Woodruff és E. V. Knox vitaestje, Biró: Mrs. Oliver Strachey.
11.15. Jazzband.

Frankfurt:
Cassel:

- 6.30. Tornaelőadás.

11.15. Harangjáték.

- 1.—. Gramofónzene, sláger és táncszámok.
- 2.30. Pályaválasztási előadás.
- 4.30. Háziasszonyoknak.
- 6.15. Rádióhírek.
- 6.30. Rádiótechnikai előadás.
- 7.02. A német színház és dráma fejlődése a XVII. századtól.
- 7.30. Ismeretterjesztő előadás.
- 7.50. Film hetiszemle.
- 8.—. Stuttgarteri műsor, utána rádiókabaré, caseli átvitel.

Genf:

- 6.02. Gramofónzene.
- 8.20. Hangverseny.
- 9.20. Csevegés.
- 9.20. Hírek.

Hamburg:

Bréma:

Hannover:

Kiel:

- 8.—. Háziasszonyoknak.
- 10.15. Hírek.
- 11.—. Gramofónzene.
- 1.20. Finn zene.
- 2.05. Hangverseny.
- 4.15. Olasz operaáriák, Bellini: Norma, nyitány, Verdi: Ernani, Rigoletto áriák, Donizetti: Linda, Kavatina, Don Pasquale, ária, Giordano: Andrea Chenier, Gerald áriája, Il Voto, Intermezzó.
- 5.—. Költemények.
- 6.—. Vidám zene.
- 6.30. Mezőgazdasági előadás.
- 7.25. Mezőgazdasági előadás.
- 8.—. „Liebe unterm Schutenuh“ B. Peyn 4 felv. Biedermeier dalgátéka, utána népszerű és tánczene.
- 11.30. Jazzband.

Hilversum:

- 1.15. Hangverseny.
- 6.40. Népszerű zene.
- 7.55. Csevegés.
- 9.15. Massenet hangverseny, Phaedra nyitány, Manon ária, Werther: Előjáték és holdvilág ária, Heródiás: Salome áriája, Ariad-

ne, menüett, Heródiás: Duett és induló, balettzene.

11.10. Hírek, utána jazzband.

Huizen:

- 1.10. Népszerű zene.
- 3.40. Asszonyoknak.
- 4.40. Gramofónzene.
- 5.40. Kamarazene. Vivaldi: Adur szonáta. Handel: G-moll szonáta. Bach: Zongorahangverseny.
- 6.40. A tej higiéniaja, előadás.
- 7.40. Egyházi énekek.
- 8.10. Vallásos előadás.
- 8.40. Hírek.
- 8.55. M. Beversluis: Vallás és költészet
- 9.55. Beethoven hangverseny.

Kattovitz:

- 4.40. Lengyel lecke.
- 5.20. Történelmi előadás.
- 5.45. 7.55. Varsói átvitel.
- 10.00. Hírek.

Konstantinápoly:

- 8.00. Török zene.
- 9.10. Zenekari hangverseny.
- 9.45. Dalest.
- 10.05. Hangverseny.
- 10.50. Hírek.

Kopenhága:

Kalundborg:

- 7.30. Reggeli tornagyakorlatok
- 3.00. Hangverseny.
- 8.00. Friedrich Nietzsche-est. Wagner: Parsifal, fant. Felolvasás Nietzsche Zarathustrájából. Bizet: Arlesienne, suite.
- 9.30. Népszerű zene.

Kovno:

- 6.00. Orvosi előadás.
- 6.30. Angol előadás.
- 7.30. Zenekari hangverseny.

Königsberg:

Danzig:

- 11.30. Gramofónzene.
- 4.00. Háziasszonyoknak.
- 4.30. Népszerű zene.
- 5.30. Mezőgazdaság.
- 7.30. Spanyol lecke kezdőknek.

- 8.00. Szimfonikus hangverseny, Gregor Piatigorski közreműködésével. R. Strauss: Don Quijote szimf. költemény, (Gordonkaszóló, G. Piatigorski). Saint-Saens: Versenymű gordonkára. Brahms: III. Szimfónia.
- 10.00. Rádió táncclecke, utána.
- 11.30-ig tánczene.

Königswusterhausen:

- 2.30. Gyermekdalok.
- 4.00. L. Dill: A nő testi kultúrája.
- 4.30. A könyv a mai Oroszországban, előadás.
- 5.00. Lipcsei műsor.
- 6.00. Az asztronómia története, előadás.
- 6.30. Angol lecke haladóknak.
- 6.55. Közgazdasági előadás.
- 7.20. Tudományos előadás fogorvosok számára.
- 8.30. Berliini műsor.

Krakkó:

- 5.45. Vilnai átvitel.
- 7.35. Gazdaságföldrajzi előadás.
- 8.—. Harangjáték.
- 8.15. Varsói műsor.

Langenberg:

Köln:

Münster:

- 11.—. Gramofónzene.
- 1.05. Népszerű zene.
- 3.45. Asszonyoknak.
- 4.05. Gyermekmesék.
- 4.50. Novellák.
- 5.30. Asszonyoknak, az angol leánynevelés.
- 6.—. Hangverseny.
- 7.10. Sporthírek.
- 7.15. Az angol humor, angol nyelvű előadás.
- 8.15. Hangverseny. Heinecke: Egzotikus induló, Thomas: Mignon, nyitány, Offenbach: Hoffmann meséi, fant., Komzak: Nép-dalok, Csajkovszky: Capriccio Italien, Sullivan: O lass mich treaumen, Liszt: Kromatikus galopp
- 10.30. A hatnapos kerékpár-

GURLT

a legolcsóbb hangszóró csaknem fejhallgató árban kapható!

verseny közvetítése, utána népszerű és tánczene.

Lausanne:

- 1.00. Hírek, időjárás.
- 8.01. Francia irodalomtörténeti előadás.
- 8.30. Berni műsor.

Lipcse:

Drezda:

- 10.25. Hírek.
- 12.—. Gramofónzene.
- 1.15. Ujság és tőzsdehírek.
- 3.—. Uj zeneművek bemutat.
- 4.30. Német kamarazene, Weckmann: Variációk, A lochheimi dalkönyvből Ich spring in diesen Ring, Grieger: Der Augenschein Beriot: I. Air variée, Haendel: Zongorasuite g-dur, Mozart: Hegedűszonáta A-dur, Schubert: Der Kreuzzug, Auf der Brück, Beethoven: Bagatellek, G-dur hegedűromán, Loewe: A mór herceg, Hummel: Hegedűromán, Weber: Zongoraszonáta C-dur.
- 6.05. Könyvszemle.
- 6.30. Angol lecke, haladóknak.
- 7.—. Ipari előadás.
- 7.30. Liszt: Faust szimfóniája, zenei előadás.
- 8.15. Szimfónikus hangverseny. Cornélius: A bagdadi borbély, nyitány, Atterberg: Hegedűverseny E-moll op. 7., Liszt: Faust szimfónia, három képben.
- 10.00. Ujság- és sporthírek.
- 10.25. Rádió tánclecke.
- 10.30. Tánczene.

London:

Daventry:

- 1.00. Kamarazene. W. Bury (szoprán). P. Whitead (bariton) és P. Ryan (klarinét) közreműködésével.
- 1.30. Orgonazene.
- 2.00. Népszerű zene.
- 4.00. Hangverseny.
- 5.00. Kertészet.
- 6.15. Gyeremkeknek.
- 7.00. Hangverseny.
- 7.30. Hírek.
- 7.45. Hangverseny folytatása.
- 8.00. Filmszemle.
- 8.15. Mozart hegedűszonáták.
- 8.25. L. James: Afrika nyelve.
- 8.45. Norach Blaney kabaré-számai.

- 9.00. Nemzeti szimfónikus hangverseny átvitele a Queens Hallból. Sir Hamilton Harty vezényleésével. Haydn: Szimfónia. Beethoven: V. szimfónia, C-moll.
- 10.00. Hírek (a hangverseny szünetében).
- 10.15. A szimfónikus hangverseny folyt. Wagner: Egy Faust-nyitány. Walkür, Wotan búcsúja és Tűzvarázs. Siegfried: Erdőzsongás. Mesterdalnokok: Hans Sachs monológja. Bolygó hollandi nyitány.
- 11.15. Csevegés.
- 11.35. Rádiókabaré.

Madrid:

- 3.30. Hangverseny. Weber: Euryanthe, nyitány. Campo: El majo de repente. Schubert: Momento musical. Arrietta: Marina. Braga: Leyenda Vallaca. Luzzi: Ave Maria. Schubert: Katona-induló.
- 7.00. Hangverseny. Beethoven: Szonáta op. 96. Schubert: Trio op. 100.
- 9.30. Angol lecke.
- 10.00. Dalok és szavalatok.

Milánó:

- 5.00. Jazz-band.
- 8.00. Német lecke.
- 8.50. Szimfónikus hangverseny. Weber: Preciosa, nyitány. Massenet: Scènes pittoresques. Wagner: Walkürök, fant. Bizet: Ginocchi di bimbi. Mascagni: Wilhelm Ratheliff, egyv. Zandonai: Serenata. Verdi: Giovanna d'Arco, szimfónia.
- 11.00. Jazz-band.

Moszkva:

- 3.00. Rádiótechnikai előadás.
- 4.20. Mezőgazdaság.
- 6.40. Hangverseny.
- 10.30. Morsekurzus.
- 10.55. Harangjáték.

München:

Nürnberg:

- 2.45. Asszonyoknak.
- 4.00. Népszerű zene. Esslinger: Auf sanften Wogen, keringő. Siede: Néger szerenád. Lederer: Blumenträume, keringő. Millocker: A koldusdiák, egyv.

- 5.15. Mesék.
- 6.15. Mandolinhangverseny.
- 7.15. Sportszemle.
- 8.00. Weber „Euryanthe” c. 3 felv. operája.

Nápoly:

- 5.10. Népszerű zene. Ballig: Sognando. Cristuolo: Danza montanina. Mascagni: M'amma, non m'amma. Fiorini: Serenata. Cuscina: Un letto di rose. Cimara: Dormi. Romano: Serenata. Massenet: Notte di Spagna. Giordano: Black Bottom. De Filippis: Frignet.
- 9.—. Puccini: „A fecskék” c. 3 felv. operájának közvetítése.

Osló:

- 6.40. Francia lecke.
- 7.30. Angol lecke.
- 8.00. Szimfónikus hangverseny.
- 9.30. Rádiószkeccs.

Rádió Páris:

- 11.30. Tízperces zene.
- 4.40. Irodalmi és zenei déltán (M. Landeau).
- 8.45. Angol lecke.
- 9.15. Sport- és színházi hírek.
- 9.30. Szimfónikus hangverseny. Schumann: Faust-suite.

Petit Parisien:

- 9.00. Jazz-band.

Párizs PTT:

- 11.00. Előadás Párizsról.
- 2.00. Angolnyelvű csevegés.
- 3.00. Hangverseny. Rossini: Szevillai borbély, nyitány. Rameau: Rigandon. Gounod: Faust, fant.
- 6.00. Romantikus hősök, előadás.
- 7.00. A Radion Journal de France hirei.
- 9.00. Spanyol lecke.
- 10.00. Ének és zenekari hangverseny.

Posen:

- 12.45. Kamarazene.
- 5.45. Katonazene.
- 10.10. Rádiótechnikai előadás.
- 7.30. A kínai háború, előadás.
- 8.10. Varsói műsor.
- 10.00. Ujság és sporthírek.

Pozsony:

- 6.00. Dalok és kamarazene. Monjuszko: A rokkánál. Meyerbeer: Május, Pró-

féta. Phides áriája. Blo-
dek: A kutnál. Novák:
Dalok. Mendelssohn: Da-
lok. Schneider-Trnavsky:
Tót népdalok.

- 7.05. Tót lecke.
- 7.20. Szavalóest.
- 7.40. Mezőgazdasági előadás.
- 8.00. Prágai műsor.

Prága:

- 11.00. Gramofonzene.
- 12.00. Hírek
- 12.05. Népszerű zene.
- 1.10. Gyermekeknek.
- 1.30. Kamarazene.
- 5.40. Népfőiskolai előadás.
- 5.50. Német mezőgazdasági előadás.
- 6.55. Cseh-német nyelvlecké.
- 8.10. Angol zene. Joan Elwes (ének), F. Schulhof (zen-
góra) és F. Daniel (he-
gedű) közreműködésével.
- 9.20. Népszerű zene.
- 10.00. Ujság és sporthírek.
- 10.20. Népszerű és tánczene.

Róma:

- 4.50. Gyermekeknek.
- 5.30. Népszerű zene.
- 6.30. Morse-lecke és rádiótech-
nikai előadás.

- 8.00. Angol lecke.
- 8.45. Hangverseny. Beethoven:
Kvartett, op. 18. Pizetti:
Petrarca szonettjei. Gas-
co: Ninna nanna. Fran-
chetti: La figlia di fiori.
Lopez: „Laboremus“ e.
egyfelv. operája.

Stockholm:

- 5.50. Kamarazene. Schubert:
Oktett f-dur.
- 7.15. Angol lecke.
- 7.45. Rádió kabare.
- 8.15. Régi tánczene.
- 9.40. Jazz-band.

Stuttgart:

Freiburg:

- 12.30. Gramofónzene.
- 4.00. Asszonyoknak.
- 4.15. Hangverseny. Komol:
Modliner-induló. Gugi:
Immortellen, keringő.
Gade: Albumlapok. Ga-
de: Novellette. Cheru-
bini: Ali Baba, nyitány.
Lortzing: Az orvvadász
fant. Gillet: Babillage.
Gossec: Gavotte és Me-
nuett. Komzak: Hofer
András-induló.
- 6.15. Előadás a színművészet-
ről.

- 7.15. Esperanto.
- 8.00. Szimfonikus hangver-
seny. Weber: Bűvös va-
dász, nyitány. A-dur ver-
senymű zongora és zene-
karra. Bruckner: Es-dur
szimfonia.

Szentpétervár:

- 11.00. Hangverseny munkások-
nak.
- 5.00. Rádióposta.
- 6.45. Operaelőadás közveti-
tése.
- 10.15. Eszperantó.
- 10.30. Hírek.

Toulouse:

- 1.45. Hangverseny.
- 6.30. Automobil előadás.
- 9.00. Ujság és sporthírek.
- 9.15. Hangverseny.
- 11.45. Hírek.

Varsó:

- 4.20. Folyóíratszemle.
- 4.40. Kenyér levegőből elő-
adás.
- 5.45. Vilnai műsor.
- 8.15. Szimfonikus hangver-
seny.
- 10.05. Hírek.
- 10.20. Sporthírek.

1. Audion, Nagymező ucca 31
2. Bányai István, István út 28
3. Bartos és T rsa, Nagymező ucca 28
4. Belgrader Jen , Ráday ucca 11
5. ifj. Bittner János, József körút 62
6. Dokupil Gyula, Üllői út 1
7. Elektron, Váci ucca 40
8. Erdödy és Társa, Városház u 14
9. Fazekas József, Sziget ucca 38
10. Foto, Rákóczi út 80
11. Fuchs László Rákóczi út 67
12. Fürchtgott Gyula, Dohány ucca 63
13. Garai A., Aggteleki ucca 9
14. Holstein Zs. Bálvány ucca 1
15. Julius, Rádai ucca 5
16. Karl Testvérek, Ferenc körut 44
17. Marton Pál, Városház ucca 1
18. Polihistor, Bors ucca 11
19. 51-es Rádiohoz, Rákóczi út 51
20. Radó és Radó, Baross ucca 129
21. Rosenzweig S. Lipót körút 8
22. Seligmann és Ballada, József tér 11

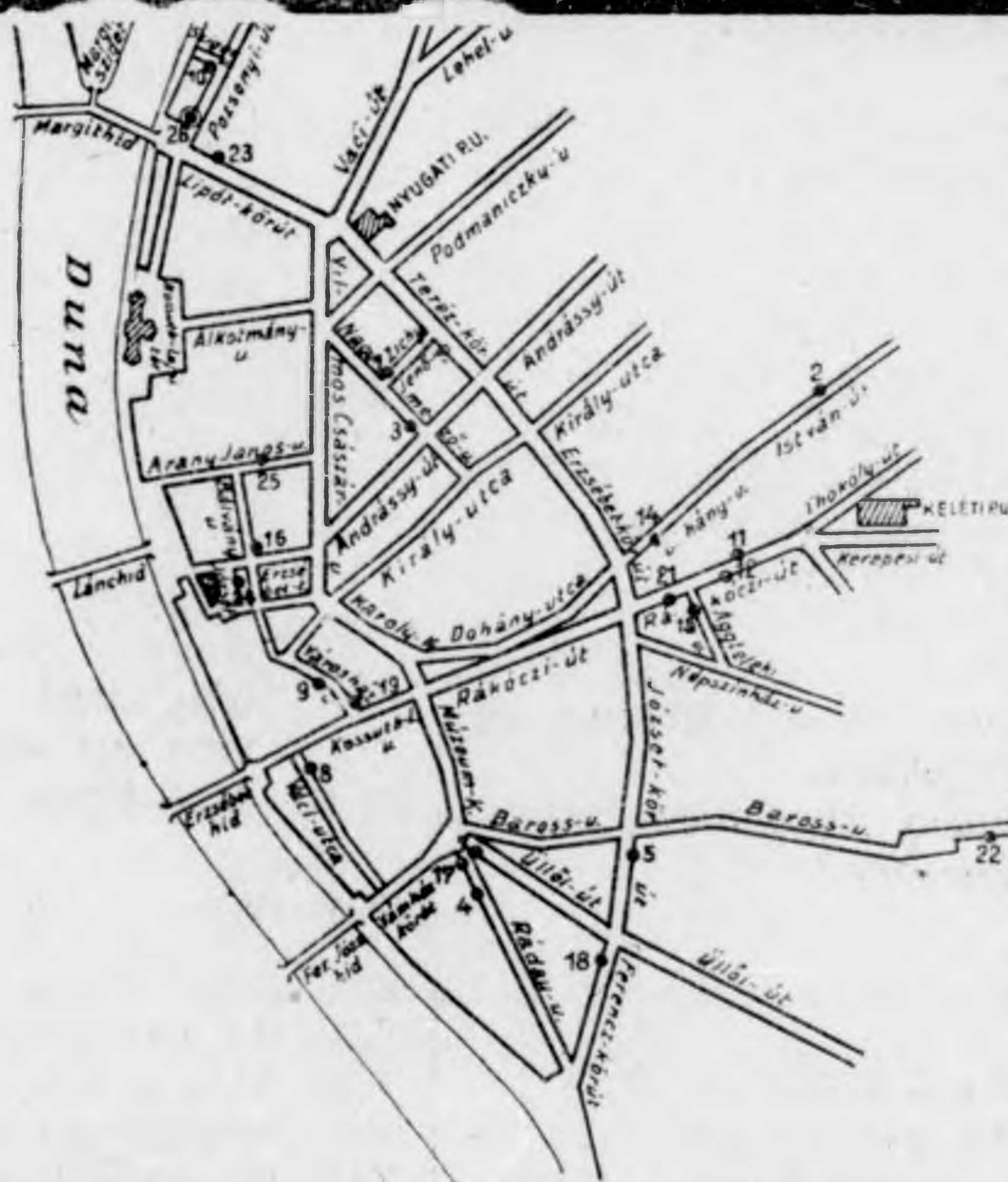

A vérbeli amatőr csak ezekben az üzletekben vásárol, mert itt kaphatja az elismerten legjobb

ZENITH RÁDIÓCSÖVEKET

Vezérképviselőt es lerakat, csak viszonteladók részére

FREUND SÁNDOR mérnöki irodája, V, Pozsonyi út 2/b. Telefon: Teréz 130—31

Vilna:

- 5.45. Zenekari hangverseny. W. Jotko (citera) közreműködésével.
- 7.10. Rádióposta.
- 8.15. Varsói átvitel.

Zágráb:

- 1.15. Gramofonzene.
- 5.00. Táncczene.

- 6.00. Esperanto.
- 7.30. Hirski „Die Bezwingerin des Ozeans“ c. operettjének közvetítése Laibachból.

Zürich:

- 2.32. Hangverseny.
- 3.00. Asszonyoknak.
- 4.00. Gramofonzene.

- 5.10. Táncczene.
- 7.32. Angol lecke.
- 7.50. Eszperantó.
- 8.00. Mendelssohn hangverseny, dalok és zongorazene.
- 8.55. Olasz népdalok (W. Huber).
- 9.30. Népszerű olasz zene.
- 10.00. Hírek.

Szombat január 14

Bécs:

- 11.00. Hangverseny.
- 3.30. Gyermekszínpad. Das tapfere Schneiderlein R. Burkner 3 felv. mesejátéka.
- 6.00. Népszerű zeneakadémia.
- 7.00. Előadás a filmtrükkökről.
- 7.45. Offenbach: Szép Heléna című 3 felv. operettje, utána táncczene.

Berlin:

Stettin:

- 11.00. Gramofonzene.
- 4.30. Knige: Egy sokat emlegetett ismeretlen, előadás.
- 5.00. Hangverseny. Dazar: Spanyol tánc. Millöcker: Koldusdiák, egyveleg. Csajkovszky: Diótörő, keringő. Kreisler: Szerelmi dal. Wladigerov: Cake walke. Delibes: Coppélia, ballet. Gade: Tangó. Lange: Harangszó. Whiting: Keleti foxtrott. Kálmán: Cirkuszhercegnő, egyveleg.

- 7.30. Előadás.
- 8.30. Vihar a Csendes Oceánon. Oscar Möring rádiójátéka.
- 10.30. Rádió táncclecke, utána táncczene.

Bern:

Basel:

- 1.00. Gramofonzene.
- 4.00. Hangverseny.
- 4.30. Gyermekeknek.
- 5.00. A Kursaal zenekarának hangversenye.
- 7.30. Állatmesék.
- 8.00. A thumi kiállítás megnyitó hangversenyének közvetítése.
- 9.20. Hangverseny.
- 10.30. Táncczene.

Boroszló:

Gleiwitz:

- 12.15. Gramofonzene.
- 1.45. Gramofonzene.
- 3.45. Könyvismertetés.
- 4.15. Filmszemle.
- 4.30. Hangverseny. Ailbout: Tribun-induló, Michiels: Heroikus nyitány. Urbach: Rubinstein fantázia. Wieniawski: Legenda. Schreiner: Weber-egyveleg. Eilenberg: Göndör fürtök.

- 6.00. Útleírás.
- 6.30. Königswusterhauseni műsor.
- 7.30. Angol lecke.
- 8.00. Vidám est. Gade: Vigjáték, nyitány. Busch: Tréfák. Urbán: A háremben, suite. Stettenheim: Humoros novel-lák. Pesse: Velencei éjszakák. Bayer: Ballet-intermezzo.
- 9.10. Hangverseny. Supé: A szép Galathea, nyitány. Wagner: Az angyal. Liszt: Loreley. Thomas: Mignon, özzkene. Saint-Saens: Sámson és Delila, áriák. Kálmán: Marica grófnő, egyveleg.
- 10.30. Jazz-band.

Brünn:

- 12.15. Gramofonzene.
- 5.00. Gyermekeknek.
- 6.00. Német hírek és előadás.
- 7.0. Blalaljka-hangverseny.
- 7.40. Francia lecke.
- 8.00. Hangverseny. Mozart: Così fan tutte, nyitány. Schubert: Rosamunde, balletzene. Brahms: Magyar táncok.
- 8.40. Házassági komédia, rádiószkeccs.
- 9.00. Katonazene.

Brüsszel:

- 6.00. Táncczene.
- 7.00. Angol lecke.
- 9.15. Hangverseny. Dubois: Álom. Jongen: Két szerenád. Smoulders: Úton. Debussy: Két tánc. Puccini: Tosco, ária. Verdi: Rigoletto, ária. Massenet: Manon, álomária. Saint-Saens: A hattyú. Wagner: Tannhäuser: Zarándokokkar.

Daventry-Experimental:

- 4.00. Hangverseny.
- 5.00. Tarka est.
- 6.00. Balladák.
- 6.45. Gyermekeknek.
- 7.45. Hangverseny.
- 9.00. Táncczene.
- 11.15. Hangverseny.

Frankfurt:

Cassel:

- 6.30. Reggeli torna.
- 1.30. Hangverseny. Heinecke: Adlon-induló. Mendelssohn: Hazatérés. Weingartner: Szerelmi tűz. Puccini: Pillangókisasszony, fant.
- 3.30. Gyermekeknek.
- 4.30. Táncczene. Lulli: Gavotto. Menuett. Haydn: Ochsenmenüett. Mozart: Menüett. Chopin: Polonaise. Dvorak: Szláv tánc. Musorgskij: Orosz tánc. Albeniz: Tangó. Brahms: Magyar tánc. Schubert: Német táncok.
- 5.45. Könyvszmlé.
- 6.30. Kertészeti előadás.
- 8.15. Nicodini: Scampolo című háromfelv. vígjátéka.
- 10.30. Berlini műsor.

Genf:

- 6.05. Táncczene.
- 8.20. Humoros csevegés.
- 8.40. Hangverseny.
- 10.00. Táncczene.

Grác

- 4.00. Hangverseny.
- 5.30. Irodalmi felolvasás.
- 6.00. Közgazdasági előadás.
- 6.30. Gyorsírás.
- 7.00. Szerb-horvát lecke.

Hamburg:

Bréma:

Hannover:

Kiel:

- 8.00. Asszonyoknak.
- 11.00. Gramofónzene.
- 12.30. Népszerű zene.
- 2.05. Hangverseny.
- 3.30. Irodalmi szemle.
- 4.15. A zene forrása.
- 4.15. Vidám zene. Millöcker: Koldusdiák. nyitány. Gilbert: Dal. Lindsay: Barberina. Benatzki: Két bécsi dal. Fresko: Zenélő óra.
- 4.15. Offenbach: Az elisondai leányzó e. egyfelv. operettje.
- 5.00. Hangverseny. d'Albert: Búcsú. Bizet: Carmen, ária és ballettzene. Dvorák: Legenda. Wagner: Orgonamonológ. Humperdinck: Janesi és Juliska, nyitány.
- 6.55. Sziám, előadás.
- 8.00. Hangverseny.
- 8.00. Régi német népdalok.
- 8.00. Vidám est.
- 9.00. Vidám dalok.
- 11.30. Táncezene.

Hilversum:

- 1.15. Hangverseny.
- 5.10. Francia lecke.
- 5.55. Német lecke.
- 6.50. Hangverseny.

Huizen:

- 1.10. Hangverseny.
- 3.40. Gyermekeknek.
- 6.10. Hangverseny.
- 8.40. Hangverseny. Blankenburg: Gladiátorok bücsúja, induló. Mozart:

Varázsfuvola, nyitány. Gounod: Szent Cecilia, himnusz. Thomas: Mignon, románé. Verdi: Traviata, fant.

Kattovitz:

- 4.40. Lengyel lecke.
- 5.45. Varsói műsor.
- 8.30. Poseni műsor.
- 10.30. Hangverseny.

Kovno:

- 7.30. Színházi előadás közvetítése.

Konstantinápoly:

- 8.30. Török zene.
- 10.15. Hangverseny.

Kopenhága:

Kalundborg:

- 7.30. Reggeli tornagyakorlatok
- 3.00. Hangverseny.
- 6.30. Francia lecke.
- 7.20. A jövő heti műsor bejelentése esperantó nyelven.
- 8.00. Régi tánczene.
- 9.00. Erik Boegh: „Et Uhyre“ e. egyfelvonásosa.
- 9.45. Vidám est.
- 11.00. Táncezene.

Königsberg:

Danzig:

- 11.30. Gramofónzene.
- 12.00. Régi táncok.
- 4.30. Hangverseny.
- 6.30. Előadás.
- 7.30. Angol lecke.
- 8.15. Vidám week-end, népdalok, tánczene és tréfák.
- 9.30. Hangverseny. Weber: Oberon, nyitány, Gounod: Faust, fant., Schubert: Impromptu, Wagner, Rienzi, ária, Auber: Fra Diavolo, nyitány, Straus: Denevér, egyv., Strauss: Déli rózsák, keringő.

Königswusterhausen:

- 11.50. A barokk idők tánczenéje
- 2.30. Gyermekeknek.

- 3.—. Pedagógiai előadás.
- 5.—. Hamburgi műsor.
- 6.—. Irodalmi előadás.
- 6.30. Francia lecke.
- 8.—. Müncheneri műsor.
- 10.15. Berlini műsor.

Krakkó:

- 5.45. Varsói műsor.
- 7.35. Külpolitikai szemle.
- 8.30. Poseni műsor.
- 10.30. Kattowitzi műsor.

Langenberg:

Köln:

Münster:

- 11.—. Gramofónzene.
- 1.05. Hangverseny.
- 3.40. Rádióamatőrök iskolája.
- 4.—. Irodalmi felolvasás.
- 4.30. Königswusterhauseni műsor.
- 5.35. Angol lecke.
- 6.—. Hangverseny. Brahms: Ünnepi nyitány, Dvorák: As-dur rapszódia, Goetz: F-dur szimfónia.
- 8.—. Afrikai utikalandok.
- 8.30. Vidám est.
- 10.30. Táncezene.

Lausanne:

- 1.00. Hírek, időjárás.
- 1.05. Hangverseny. Candiolo: Lisboa, induló. Kálmán: Csárdáskirálynő, egyv. Suppé: Költő és paraszt, nyitány. Doret: Menüett. Szüreti dal. Drigo: Harlequin milliói. Strauss: Kék Duna-keringő.
- 8.01. Hangverseny. Thomas: Raymond, nyitány. Waldteufel: Hebe, keringő. Donizetti: Kegyenelő, fant. Middleton: Szellemek brigádja. Urban: Rapszódia. Moretti: Troublez-moi, egyveleg.
- 9.00. Táncezene.



Kapható minden jobb szaküzletben!

Ha recseg a készüléke, vegye ki megbízhatatlan ellenállásait és blockkondenzátorait s helyettük a világ minden részében abszo ut megbízhatónak elismert Loeve vacuum ellenállásokat (silit) és vacuum blockkondenzátorokat építsen be.

Prospektusokat a válaszbélyeg beküldése ellenében díjmentesen küld a magyarországi vezérképviselő:

SZÉKELY PÁL okleveles gépészmérnök BUDAPEST, Telefon: T. 142-97 V, Országház tér 4

Lipcse:

Drezda:

11.40. Hírek.

4.30. Hangverseny.

6.—. Königswusterhauseni műsor.

6.30. Rádióamatőröknek.

7.—. Ifjúsági előadás.

7.30. Irodalmi előadás.

8.15. Műsoros-est, bevezető zene, Goethe két költeménye Schubert: A bolygó zsidó, Goethe: Werther, Nietzsche: Éjjeli dal, Schiller: Vágyódás, befejező zene.

10.15. Táncczene.

London:

Daventry:

2.—. Hangverseny.

4.50. Hangverseny.

6.15. Gyermekeknek.

8.15. Mozart hegedűszonátái.

8.45. Népszerű hangverseny.

10.35. Tarka-est.

11.—. Táncczene.

Madrid:

3.30. Hangverseny. Mozart: Varázsfuvola, nyitány. Boccherini: Menuet. Barbieri: A korona gyémántjai, bolero. Gilez: Szibériai tánc. Massenet: Manon, fant.

7.00. Hangverseny. Beethoven: Andante Patétique Sonata Chopin: Preludium. Bizet: Arlesienne, 2-ik suite. Deschamps: Scherzo. Deschamps: Bajo las palmeras. Almagro: Vals brillante.

8.00. Táncczene.

10.00. Részletek Paso del Toro „Benamor” c. operettjéből.

Milánó:

5.00. Mechanikai zene.

5.50. Gyermekdalok.

8.00. Francia lecke.

8.50. Hangverseny. Mozart: Don Juan, nyitány. Beethoven: Ah perfido, ária. Saint-Saens: Allegro appassionato. Dvorák:

Scherzo. Franck: Redemption. Catalani: La falce. Sgambetti: Notturno. Rossini: Tell Vilmos, fant.

11.00. Jazz-band.

Moszkva:

4.20. Egészségügyi előadás.

7.10. Hangverseny.

9.00. Táncczene.

10.30. A jövő heti műsor bejelentése esperanto nyelven.

München:

Nürnberg:

2.30. Gramofonzene

4.00. Hangverseny. Adam: Ha én király volnék, nyitány. Bizet: Carmen, fant. Delibes: Lakmé, fant. Waldteufel: Korcsolyakeringő. Svendsen: Svéd rapszódia. Schubert: Katona-induló.

5.15. Technikai újdonságok.

5.30. Citerahangverseny.

6.30. Rádiótechnika.

7.30. Anekdoták.

8.00. Bécsi est. Schrammel: Wien bleibt Wien, induló. J. Strauss: Cagliostro in Wien, nyitány. J. Strauss: Bécsi asszonyok, keringő. Három bécsi dal. Fahrbach: Bécsi fecskék, polka. Ziehrer: Wiener Madli, keringő.

10.35. Táncczene.

Nápoly:

4.50. Kabaré.

5.10. Népszerű zene. Del Lago: Le campane di Dalmazia. Criscuolo: Rondo. Nucci: Serenata. Leoncavallo: Mattinata, Canepa: Il ballo tondo, De Curtis: Parlatemi d'amor, Kálmán: Bajadér, egyv., Tirintelli: Amore, amore, Tartarini: Intermezzo. De Curtis: Serenata d'aprile. Cerri: Nella note, Nucci: Serenata.

9.45. A Teatro San Carlo előadásának közvetítése.

Osló:

1.00. Gramofonzene.

6.00. Gyermekeknek.

8.30. Operettzene.

10.15. Táncczene.

Rádió Páris:

11.30. Tízperces zene.

1.30. Hangverseny.

4.40. Táncczene.

9.30. Gyermekeknek.

10.00. Hangverseny.

Párizs PTT:

2.00. Asszonyoknak.

3.00. Hangverseny. Mozart: G-moll szimfónia. Planquette: Rip van Winkle, fant. Gounod: Romeo és Julia, balletzene.

9.30. Táncczene.

Petit Parisien:

10.00. Részletek Bizet: Carmen c. operájából.

Posen:

12.45. Gramofonzene.

5.45. Zongorahangverseny.

7.10. Francia lecke.

8.30. Katonazene.

10.00. Népszerű zene.

10.30. Táncczene.

Pozsony:

6.00. Gramofonzene.

6.40. Mesék.

7.30. Smetana: A csók című operája.

Prága:

11.00. Gramofonzene.

12.05. Hangverseny.

5.00. Hangverseny.

6.00. Gyermekeknek.

7.15. Fuvószenekar hangversenye.

8.10. Vidám est.

10.25. Népszerű zene.

Reval:

6.30. Táncczene.

Riga:

8.00. Hangverseny. Reinecke: A kormányzó, nyitány. Csajkovszky: Templomi dal. Hoffmann: Szerenád. Adam: der Postillon

„LUO”

Világhírű német rádióakkumulátorok kiváló minőségüknél fogva 3-tól 6 havonként tölten-dők. „Superoxid” akkumulátorvállalat Budapest, V, Józsei tér 11. Telefon: 127-85

von Lonjumeau, nyitány.
Waldteufel: Keringő.
Strauss: Denevér, fant.

10.10. Táncezene.

Róma:

4.50. Gyermekeknek.

5.30. Táncezene.

8.00. Német lecke.

8.40. Operaest. Részletek Massenét „Werther“ és Puccini „Turandot“ c. operájából.

Stockholm:

5.15. Hangverseny.

8.15. Kabaré.

10.00. Táncezene.

Stuttgart:

Freiburg:

12.30. Gramofonzene.

2.00. Gyermekeknek.

3.00. Hangverseny. Operazene. Meyerbeer: A próféta, koronázási induló. R. Strauss: Rózsalovag, keringő. Csajkovszky: Anyegin Eugen, polonaise. Verdi: Don Carles, duett. Verdi: Aida, ária. Verdi: Rigoletto, fant. Puccini: Bohémélet, ária. Puccini: Bohémélet, duett. Rossini:

Tancred, nyitány. Csajkovszky: Pique Dame, fant. Csajkovszky: Két dal Anyegin Eugen-ből. Manfred: Egy operaest, fant. Puccini: Pillangó kisasszony, duett. D'Albert: Hegyed alján, fant. Mascagni: Parasztbeesület. Turidu áriája. Weber: Euryanthe, nyitány.

4.45. Közgazdaságtudományi előadás.

8.15. Tarka-est. Beethoven: Coriolan, nyitány. Brahms: F-moll hegedűszóló. Szavolat. Gounod: Faust, Valentin imája. Lortzing: Az orvvadász, ária. Flotow: Martha, fant. Liszt: Les Préludes. Bécsi dal. Kapeller: Ich hab' amal a' Rauescherl g'habt. Suppé: Egy nap Bécsben, nyitány. Waldteufel: Nyári est, keringő. Két bécsi dal. Hören Sie zu! egyv. Benatzky: Abends, in dem kleinen Staedchen. Schröder: Durch! induló.

10.30. Rádió táncecke.

11.00. Táncezene.

Szentpétervár:

3.00. Gramofonzene.

4.00. Gyermekeknek.

8.00. Táncezene.

Varsó:

1.45. Hangverseny.

9.45. Hangverseny.

Varsó:

12.20. Gramofonzene.

5.45. Gyermekeknek.

8.30. Poseni műsor.

10.45. Táncezene.

Vilna:

6.15. Hangverseny.

8.30. Hangverseny.

Zágráb

5.00. Hangverseny.

8.00. Francia lecke.

8.35. Vidám zene.

10.00. Táncezene.

Zürich:

12.32. Gramofonzene.

3.00. Gramofonzene.

4.00. Hangverseny.

5.10. Harmonika hangverseny

8.00. Népszerű zene.

9.20. Berni műsor.

10.00. Táncezene.

10 FILLÉRÉRT

kapja a legtokéletesebb 16 oldalas

RÁDIÓMELLÉKLETET

és a legjobban szerkesztett,

legtartalmasabb vezető

esti lapot, ha meg-

vásárolja a

MAGYARORSZÁG

vasárnapi

számát!

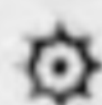

A heti rádióműsor kiemelkedő eseményei

VASÁRNAP.

- 12.15. *Varsó*: Wagner hangverseny.
 3.15. *Varsó*: Szimfónikus hangverseny.
 5.00. *Róma*: Kamarazene.
 8.00. A frankfurti adóállomás orgonájának felavatási hangversenye. Közvetítik az összes német és osztrák adóállomások.
 8.00. *Berlin*: „Die Weinprobe” Marsner vidám daljátéka.
 8.00. *Bécs*: Egyfelvonásosok.
 8.00. *Boroszló*: Vidám bordalok.
 8.00. *Königsberg*: „Wiener Blut” Johann Strauss 3 felv. operettje.
 8.00. *Langenberg, Frankfurt, Stuttgart*: Karnevál.
 8.00. *Kopenhága*: „Három a kislány”, Schubert-Berté operettje.
 9.00. *Milánó*: „Bajazzók” Leoncavalló 2 felv. operája.

HÉTFŐ.

- 5.30. *Róma*: Kamarazene.
 6.50. *Moszkva-Popow*: Szimfónikus hangverseny.
 7.30. *München*: Szimfónikus hangverseny.
 8.00. *Stuttgart, Frankfurt*: „Szép Heléna”, Offenbach operettje.
 8.00. *Hamburg, Boroszló, Berlin, Langenberg*: Wilhelm Busch emlék-ünnepély.
 8.00. *Königsberg*: „Bolygó hollandi”, Wagner 3 felv. operája.
 8.10. *Stockholm*: Brahms kamarazene.
 8.25. *Grác*: Német népdalok.
 8.45. *Róma*: Olasz zene.
 9.00. *Boroszló*: Modern kamarazene.
 9.00. *Nápoly*: „Andrea Chenier”, Giordano 3 felv. operája.
 9.10. *Berlin*: Kamarazene.
 9.30. *Rádió Páris*: Massé „Galathea” c. vígoperája.
 9.30. *Darenty-Experimental*: Modern kamarazene.

KEDD:

- 4.15. *Hannover*: Trunk dalok.
 5.15. *Varsó*: Kamarazene.
 6.30. *Frankfurt*: „Tristan”, Wagner 3 felv. operája.

- 7.15. *Brünn, Prága*: „A Gésák”, Sidney Jones 3 felv. operettje.
 8.00. *Stuttgart*: Filharmónikus hangverseny.
 8.00. *München*: „A falusi Vénusz”, H. Hunkele 3 felv. énekes népszínműve.
 8.05. *Bécs*: Rienzi-est.
 8.10. *Berlin*: „A Madonna ékszere”, Wolff Ferrari operája.
 8.15. *Langenberg*: Az Amar kvartett hangversenye.
 8.15. *Hamburg*: Cembalohangverseny.
 8.15. *Lipcse*: Német operarészletek.
 8.15. *Róma*: Orosz zene.
 8.30. *Posen*: Orgonazene.
 8.45. *Darenty-Experimental*: Filharmónikus hangverseny.
 8.45. *Nápoly*: Színházi előadás közvetítése.
 8.50. *Boroszló*: Dalest.
 10.35. *London*: Rádiókabaré.
 11.15. *Darenty Experimental*: Beethoven-est.

SZERDA:

- 4.15. *Bréma*: Zongorahangverseny.
 4.15. *Kiel*: Szláv zene.
 4.30. *Berlin*: „Stuart Mária”, Schiller 5 felv. szomorújátéka.
 6.15. *Krakó*: Chopin zongoraművek.
 7.50. *Stockholm*: Beethoven IX. szimfónia.
 8.00. *Hamburg*: Cornélius: „A bagdadi borbély” c. operája.
 8.15. *Lipcse*: „Bettina eljegyzése”, Leo Lenz 3 felv. vígjátéka.
 8.30. *Boroszló*: „Eckermann”. E. Lisauer 4 felv. színműve.
 8.30. *Bécs*: „Am Teetisch” vígjáték.
 9.00. *Nápoly*: Operaest.
 9.30. *Berlin*: Slágerest.

CSÜTÖRTÖK:

- 4.15. *Hamburg*: Orosz kamarazene.
 4.15. *Bréma*: Ariák és dalok.
 7.15. *München*: Kamarazene.
 7.30. *Bécs*: „Trobadour”, Verdi 4 felv. operája.
 8.00. *Berlin, Königsberg, Hamburg, Frankfurt, Boroszló*: Orosz kórus egyházi hangversenye.

- 8.00 *Langenberg*: Szimfónikus zene.
 8.20 *Stockholm, Kopenhága*: „Mignon“, Thomas 3 felv. operája.
 9.00 *Nápoly*: Beethoven V. szimfónia.
 9.00 *Milánó*: „Bajazzók“, Leoncavallo 2 felv. operája.
 9.15 *München*: Puccini-est.
 9.30 *Rádió Páris*: „Louise“, Charpentier 3 felv. operája.
 9.30 *Nápoly*: Operettelőadás közvetítése.
 10.00 *Danzig*: Dalest.

PÉNTEK:

- 4.15 *Kiel*: Schumann-dalok.
 4.30 *Lipce*: Német kamarazene.
 5.50 *Hamburg*: Olasz áriák.
 6.45 *Moszkva* Popoff: Zenetörténeti hangverseny.
 6.45 *Szentpétervár*: Operaelőadás közvetítése.
 8.00 *Königsberg*: Filharmónikus hangverseny.
 8.00 *Stuttgart*: Szimfónikus hangverseny.
 8.00 *München*: Weber: „Eurianthe“ c. operája.
 8.00 *Zürich*: Mendelssohn-hangverseny.
 8.00 *Boroszló*: „Königskinder“, Humperdinck 3 felv. meseoperája.
 8.00 *Frankfurt*: Vidám-est.
 8.15 *Lipce*: Szimfónikus hangverseny.
 8.15 *Varsó*: Filharmónikus hangverseny.
 8.30 *Bécs*: Schubert-dalok.
 9.00 *Nápoly*: „A fecskék“, Puccini 3 felv. operája.
 9.00 *Berlin*: Operaest.
 9.00 *London*: Díszhangverseny.
 9.30 *Rádió Páris*: Szimfónikus hangverseny.

SZOMBAT:

- 4.15 *Kiel*: Offenbach: „Az elisondai leány“ c. vigoperája.
 5.45 *Posen*: Chopin, Liszt zongoraművek.
 7.30 *Pozsony*: „A csók“, Smetana 3 felv. vigoperája.
 7.45 *Bécs*: „Szép Heléna“, Offenbach 3 felv. operettje.
 8.00 *Hamburg*: Énekkari hangverseny.
 8.00 *München*: Vidám bécsi est.



UU 412

UNIVERZÁLIS IKERCső

A közös fűtés adatai:

Fűtőfeszültség . . . 3—4 volt
 Fűtőáram 0,12 amper

Az egyéb elektromos adatok rendszerenként:

Telítési áram 15—45 milliamp.
 Meredekség . 7×10⁻⁴ amp. volt
 Áthatás . . . 13%
 Nyugalmi áram 5 milliamp

Újdonság:
Egyenirányító-
csövek
Kolloid-csővek

8.10: *Boroszló*: Vidám est.
 8.15 *Stuttgart*: Tarka est.
 8.15 *Königsberg*: Kabaré.
 8.30 *Berlin*: „*Sturm über dem Pazific*“, rádiószkeccs.

8.30 *Langenberg*: Vidám est.
 8.40 *Róma*: Operarészletek.
 8.45 *Nápoly*: A Teatro San Carlo előadásának közvetítése.
 10.35 *London*: Tarka est .

RADIÓTANACSADÓ

B. T., Budapest. Szelektív egylámpás kapcsolást jövő számunk közöl, kombinált induktív kapacitív visszacsatolással.

P. O., Budapest. A kért anódteleppótló rajzát postán beküldjük. Ami a fűtőteleppótlót illeti, az elkészítéshez szükséges alkatrészek méretezéséhez szükséges az Ön által használt csövek fűtőáramszükségletének ismerete. Ellenkező esetben az alkatrészeket annyira túl kellene méreteznünk, hogy az elkészítés feleslegesen költségessé válnék. Az elkészítést különben sem ajánlhatjuk. A hatalmas (valószínűleg több kilós) fűtőtekercs és kondenzátorok nagy száma érdekessé teszi a direkt váltóárammal fűthető csövek beszerzését. Csak a kondenzátorok beszerzési költsége 50 pengőnél többet tenne ki.

K. L., Budapest. Egyetlen variokopplerrel 200 métertől 2000 m-ig nem lehet eljutni. Ehhez okvetlenül kétfő kell. Visszacsatolt audion-kapcsolását jövő számunk hozza. A kért variokoppler rajzot és adatokat megküldjük.

Laboratóriumunk a legmesszebbmenő készséggel áll olvasóink rendelkezésére és kérjük, hogy úgy gyakorlati nehézségeik, mint elméleti kétségeik esetén a legnagyobb bizalommal forduljanak lapunk szerkesztőségéhez. Különböző kapcsolású készülékeket elkészíteni óhajtó amatőrjeink számára a szerkesztőség felszólításra *díjmentesen természetes nagyságú kitarajzokat bocsát rendelkezésre*. Természetesen mind e kedvezményekben csupán előfizetőinket, illetve olvasóinkat részesíthetjük, mely célból lapunk minden száma egy *szelvényt* fog tartalmazni, melynek beküldése ellenében olvasónk

rádiószaktanácsra tarthat igényt, melyet költségeink megtérítése, azaz 40 fillér beküldése ellenében igyekezni fogunk a lehető legnagyobb alapossgal, a rádiótechnika minden újabb haladásának tekintetbe vételével megválaszolni.

Rádiótanácsadó.

Név:

Lakhely:

Érdekes számok. Egy angol statisztika szerint 1927. év végén összesen 1126 adóállomás van működésben. Ezeknek több mint fele, 685, az *Észak-amerikai Egyesült Államokra* esik. *Észak-Amerika* többi részében 128, *Dél-Amerikában* 52, *Ázsiában* 18, *Ausztráliában* 28, *Afrikában* pedig 9 adóállomás van üzemben. *Európának* a statisztika szerint 196 adóállomása van. A legnagyobb energiájú adók, amelyek 50 kilowatt antennaenergiával működnek, az amerikai *WEAF* (Belmoreban), New-York mellett, *WGY* (Schenectady) és *KDKA* (Pittsburg). Ezek közül *Schenectady* energiáját 100 kilowattig fokozhatja. Európában jelenleg a legerősebb adóállomás a svédországi *Motalában* van, amely 40 kilowattal dolgozik, utána *Daventry-Experimental* következik, 30 kilowatt energiával, majd *Langenberg*, *Daventry I.* és *Huizen*, amelyek 25 kilowattal működnek. A legnagyobb európai adóállomás azonban az új *Zeeseni* adó lesz, amelynek antennaenergiája 45 kilowatt.

RÁDIÓREJTVÉNY

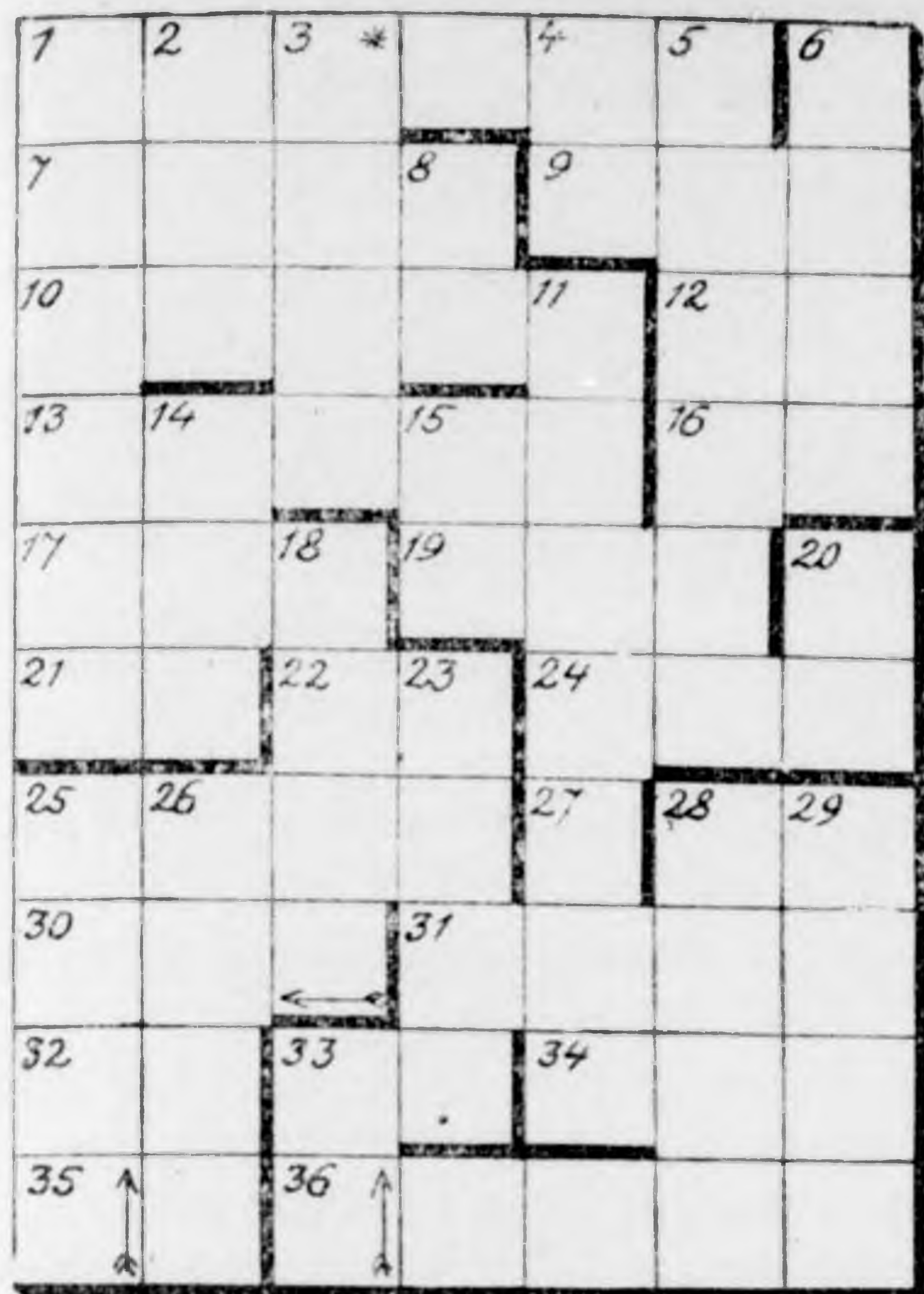

A keresztrejtvénynek a meghatározás szerint való helyes megfejtése után a csillaggal jelzett kockától kezdődőleg minden ötödik betűnek (vagyis 4—4 kocka kihagyásával) összeolvasása által egy 14 betűs rádiófogalom nevét nyerjük. A megfejtés beküldésénél elegendő ennek a szónak a közlése, azonban teljesen egyenrangú helyes megfejtésnek tekintjük a kivágott s megfejtett keresztrejtvény beküldését is.

Vízszintes sorok:

1. A posztos rendőrt így is nevezik. — 7. Ismert komikus moziszínész neve. — 9. Sok pénzt költ rá a magyar ember. — 10. Szeszes ital neve. — 12. Ige; ír, vés — szinonimája. — 13. Piaci árus — más, régies neve. — 16. Személyes névmás. — 17. Szellemi képesség. — 19. Orvosi recipében látható

rövidítés. — 21. A kálium kémiai jele. — 22. Tojás — idegen nyelven. — 24. Mutató névmás tárgyesetben. — 25. Erre ügyel az 1. szám alatt nevezett. — 28. Nősülés által válik rokonná. — 30. Visszafelé: Légtörő csapadék. — 31. Hangulat kifejezője. — 32. Szent — idegennyelvű rövidítése. — 33. Személyes névmás. — 34. Férfi keresztnév. — 35. Francia mutatónévmás. t-vel a végén tengeri veszedelem. — 36. Élőlény.

Függőleges sorok:

1. Erdei állatok. — 2. Vörös — idegen szóval. — 3. Csavar — idegen eredetű szóval. — 4. Epistola — röviden. — 5. Túl bátor szinonimája. — 6. Ceruza — másképpen. — 8. A cselekvés mozgatója. — 11. Franciaország és Belgium határán levő hegység neve. — 14. Állam betűjele. — 15. Kötőszó. — 18. A művészetek egyike. — 20. Igekötő. — 23. Eszme, gondolat — franciául. — 25. Visszafelé: csak madárnak van. — 26. Napszak. — 28. Az indek ősrégi szent könyve. — 29. Személyes névmás többese tárgyesetben. — 33. = 20. szám visszafelé.

Jelen pályázatunk díjai a következők:

1. díj: 1 darab

VATEA L 312 HANGSZÓRÓCSŐ,
mely nagy energiák torzításmentes leadására alkalmas.

2. díj: 1 darab

VATEA U 406 UNIVERZÁLIS CSŐ.
Magasfrekvenciájú erősítés, detektor és alacsonyfrekvenciájú erősítés céljaira egyaránt alkalmas.

Használjon MINKÓ block-kondenzátort!

Jól fog működni készüléke!

Kapható minden jobb rádióüzletben.

Minko antennapótló-dugasz legjobban helyettesít minden antennát.
Minko Rheostit (vákuumcsöves szilit) zörejmentessé teszi készülékét

Szállítja **Messinger Sámuel Budapest, VII. Rózsa ucca 27.**

Képes árjegyzék díjtalan

Kérje Ön is!

FAZEKAS JÓZSEF rádiólaboratórium, Budapest.
V., Sziget ucca 28 II. emelet. — Telefon: T. 247-58.

3. díj: 1 darab

VATEA H 406 CSŐ

amely elsősorban magasfrekvenciájú erősítőül használható.

4. díj: 1 darab

VATEA N 406 ELEKTRÓNCSŐ,

mely mint *alacsonyfrekvenciájú erősítő*, általános elterjedésnek örvend.

5. díj: 1 darab

VATEA DGP 3

KÉTRÁCSOS ELEKTRONCSŐ.

43. számunkban közölt rejtvény-pályázatunk helyes megfejtése:

1. *Forgókondenzátor.*
2. *Mikrofonikus aljzat.*
3. *Közvetítő.*

A díjakat a következők kapják:

A *Tungsram P 415* végerősítő báriumcsövet: Protzner Kálmán, reál-gimn. VIII. o. tanuló, Kispest, Hungária út 30, I. 5.

Az „Egyesült” fejhallgatót: Singer Sándor, Kál.

A *Tungsram M. R.* — 51 kétrácsos elektroncsövet: Urbán Kálmán, Vecsés, Kertekalja, Bokor u. 3.

A *Tungsram M. R.* — Y hangszórócsövet: dr. Cherassus Emil, Budapest, Dembinszky ucca 29.

A *Tungsram M. R.* — X nagyteljesítményű univerzális elektroncsövet:

Bálint Tibor, Budapest, VI, Szent László út 135.

Lapunkat negyedévig díjtalanul a következők kapják:

Mautner Sándor, Keszthely.

Stevit Ferenc gépészmérnök, Mátyásföld, Cserhát u. 5.

Shober Béla, Budapest, VII, Ne-felejts ucca 41.

Daminek Dezső, Pestújhely, Neptun ucca 32.

Juhász László rendőr, Budapest, VIII, Mosonyi u. 5.

A nyertesek a díjakat január 16-tól szerkesztőségünkben átvehetik, a vidékiek számára postán küldjük.

Kiadó:

ERDŐS JÓZSEF.

Győződjön meg árjegyzékünkől, vásárlásai-ból, hogy legnagyobb a választék, legolcsóbbak az árak

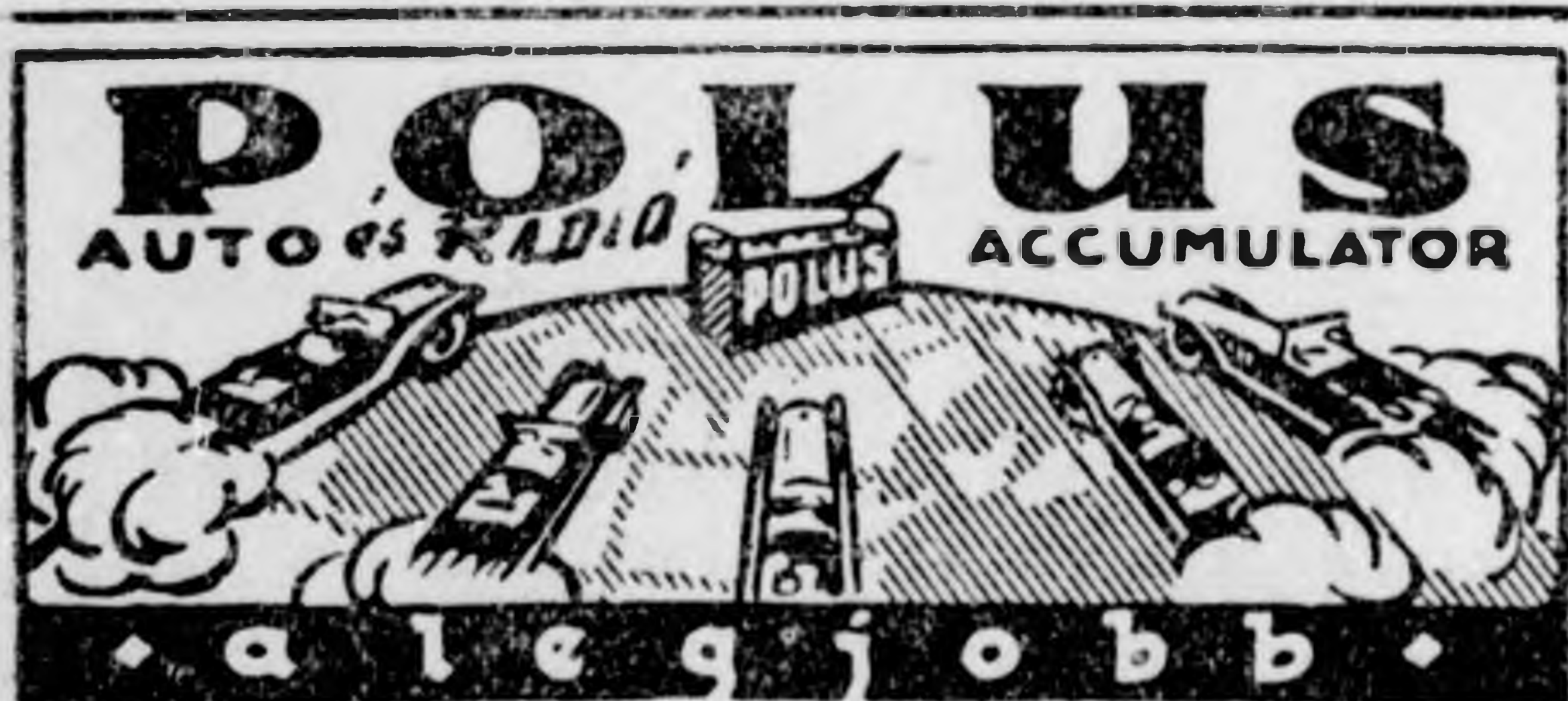

készítés és javítás.

SZENTKIRÁLY U. 34. TELEFÓN: JÓZSEF 434-49

Rádió-Amatőr
villamossági és rádiószaküzletben
Budapest, Baross tér 23