

## Iskolánk négy tanulója a Heraklész Tehetségmenedzselési Programban

A MASZ 2001 októberében újtára indította azt a tehetségmenedzselési programot, amelytől az atlétika utánpótlás korosztályainak jelentős fejlődését várja. A program célja a segítségnyújtás, az együttgondolkodás, a motiváció a versenyzők és az edzők körében egyaránt.

A szakvezetés mindezt a folyamatos odafigyeléssel kívánja elérni a felméréseken, közös edzéseken, hazai és külföldi edzőtáborokban, versenyeken.

A 2000. évi szabadtéri és a 2001. évi fedett pályás versenyeken elért eredmények alapján közel 130 versenyző kapott meghívást a keretbe. Nágel Annamária és Nágel Tamás a közép- és

hosszútávfutó, Miklós Péter a rövidtáv- futó, Sáfár Sándor az ugró szakág tagja lett. Eddigi eredményeiről, a programmal kapcsolatos tapasztalataikról szóljanak maguk a versenyzők.

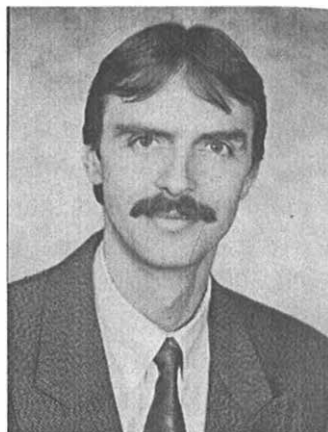

**Pálfalvai Zoltán**  
testnevelő

### **Nágel Annamária**

1984. január 07-én születtem Salgótarjában. Tanulmányaimat a Kodály Zoltán Általános Iskolában kezdtem, majd a Bolyai János Gimnáziumban folytattam. Most végzős vagyok, szeretnék továbbtanulni. A futást 1997-ben kezdtem. Edzőm Szilágyi Tibor.

#### **Legjobb eredményeim:**

##### **1999.**

Serdülő-B Országos Bajnokságon  
1500 m - 2. hely  
Serdülő válogatott viadal (Horvátország)  
2000 m - 3. hely

##### **2000.**

Országos Diákolimpia  
1500 m - 2. hely  
800 m - 3. hely

##### **2001.**

Fedett Pályás Junior OB  
1500 m - 3. hely  
Ifjúsági Országos Bajnokság

1500 m - 3. hely  
Dreher Maraton Váltó  
(országos bajnokság) - 2. hely

##### **2002.**

Fedett Pályás Junior OB  
1500 m - 2. hely

1999-2000-es eredményeim és egyéni időeredményeim miatt választottak be a Heraklész Programba. Felmérőkre és orvosi vizsgálatokra kell járni (futószalag, alaktani mérések). Együtt edzhetek az ország legjobb versenyzőivel, megfigyelhetem, hogyan és mit edzenek; ez pedig jobb teljesítményekre ösztönöz. Emellett sok barátot szerezhetek, akiknek hasonló az érdeklődési körük.

### **Nágel Tamás**

1986. január 23-án születtem Salgótarjában. Most a Bolyai János Gimnázium tanulója vagyok. Az atlétikát 1996-ban kezdtem el. Edzőm Szilágyi Tibor.

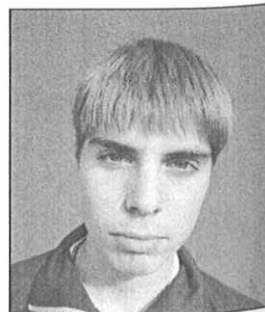

Legjobb eredményeim:

**1999.**

Országos mezei bajnokság - 2. hely

**2000.**

Országos mezei bajnokság - 2. hely

Országos kismaratonai bajnokság - 3. hely

**2001.**

Országos diákmezei bajnokság - 3. hely

Országos pályabajnokság - 3. hely

Ezen eredményeim alapján lettem tagja a Héraklész Programnak. A program keretében felmérő futásokon, edzőtáborokban és orvosi vizsgálatokon kell részt vennem. Az edzőtábor különösen jó számomra, mert új barátokat szerzek és segít a felkészülésben. A programban résztvevő többi atlétával kemény edzéseket hajtunk végre nap mint nap. Az edzések ezen kívül nagyon jók.



**Miklós Péter**

A mozgás és a sport mindig is fontos része volt az életemnek. Még kisiskolás koromban kezdtem a Karancslapujtői Általános Iskola színeiben a labdarúgással foglalkozni. Akkori edzőm, Novák Gyula - az egykori válogatott hárm-

sugró - már ekkor észrevette, hogy nem labdatechnikám, hanem gyorsaságom miatt tudtam meglepetést szerezni az ellenfeleknek. Próbálkozásai azonban még nem mozdítottak el az atlétika irányába. A 7. osztályt már a Bolyai János Gimnáziumban kezdtem. Czene Éva testnevelő tanár-nő ösztönzésére részt vettem városi és megyei atlétikaversenyeken. Jól szerepeltem távolugrásban, magasugrásban, de a legjobb eredményt 100 méteren értem el. Balassagyarmaton a Megyei Diákolimpián 11.5-öt futottam, és ezzel az idővel lehetőségem nyílt arra, hogy indulhassak a Népstadionban megrendezett országos döntőben. Ezúton is szeretném megköszönni jelenlegi edzőmnek, Pálfalvai Zoltánnak, Czene Éva tanárnőnek és osztályfőnökömnek, Zsiveráné Fekete Borbá-

lának, hogy akkor rábeszéltek: menjek el és próbáljam meg. A verseny előtti délutánon kölcsönkértem egy szögést (köszi Dani!), majd részt vettem életem első atlétikaedzésén a Kohász Stadionban, ahol edzőm megmutatta, milyen is egy rajtgép. Másnap a verseny remekül sikerült. Senki sem gondolta volna, hogy ezek után az első helyet szerzem meg (11.58 mp). Ezzel végleg eldőlt, hogy abbahagyom a labdarúgást, és atléta leszek.

2000 szeptemberében kezdtem el a felkészülést. Ebben a hónapban a Serdülő Országos Bajnokságon a 3. helyet szereztem meg 11.67 mp-vel. 2001 februárjában fedett pályán sikerült jól teljesítenem, ezért bekerültem a válogatott keretbe, és egy budapesti edzőtáborban már együtt készülhettem a többi versenyzővel a debreceni VB-re. A tavaszi válogató versenyeken értek kisebb kudarcok, de végül is én lehettem az, aki 100 méteren Magyarországot képviselhettem. A II. IAAF/Westel Ifjúsági Atlétikai Világbajnokságon új egyéni csúccsal 30. helyezést értem el, de számomra ennél sokkal többet jelentett és jelent önmagában az, hogy ott lehettem.

A sikeres 2001. évi versenyidény után újra világversenyre, mégpedig a Jamaicában megrendezendő junior (18-19 évesek) Vb-re készülök. Az ősszel indult felkészítő jellegű Héraklész Program keretében ismét együtt dolgozok a többi sprinterrel. Szeretnénk egy "ütőképes" váltót összeállítani, mellyel sikeresen szerepelhetünk.

Végezetül szeretnék köszönetet mondani minden gratulációért és biztatásért. Jólesik közös munkánk elismerése és ez segít abban, hogy kitartsak céljaim mellett.

**Sáfár Sándor**

Az atletizálással komolyabban 7 éve kezdtem el foglalkozni. A kezdeti években még nem volt kialakult véleményem arról, hogy mit akarok csinálni a sportágon belül. Eleinte a gátfutást, illetve a magasug-

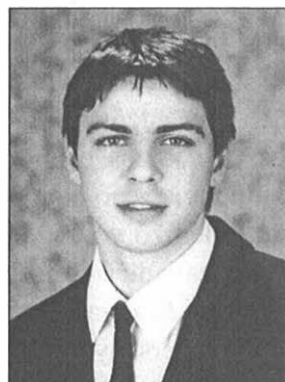

rást üztem, több versenyen (megyein és nemzetközön egyaránt) előkelő helyezéseket értem el.

Körülbelül két éve edzőmmel - Pálfalvai Zoltánnal - úgy döntöttünk, hogy áttérünk a távolugrásra. Az első próbálkozásaim ugyan még nem hoztak nagy sikert, de később elég jól belerázódtam.

2001 februárjában a Fedett Pályás Junior Atlétikai Országos Bajnokságon 3. helyezést értem el (679 cm) a saját, illetve az idősebb korcsoporttal összevont mezőnyben. Innentől kezdve vagyok tagja a Magyar Atlétikai Utánpótlás Válogatottnak, az ún. Héraklész Programnak.

Egyes súlyos sérüléseim azonban megakadá-

lyoztak a további fejlődésben. Ezek elsősorban a nyári felkészülésben és versenyeken hátráltattak.

Az év folyamán eddig kétszer voltam a Magyar Atlétikai Szövetség által szervezett edzőtáborban (Tata, Budapest).

A nagy áttörést az ez évi téli versenydíszak hozta meg számomra. Az Országos Bajnokságon ezüstérmes lettem (718 cm).

Ezzelazeredménnyelbenmaradtamaszűkített válogatott keretben, illetve részt vehettem a Jamaikában megrendezendő Junior Világbajnokságra készülő spalai edzőtáborban is Lengyelországban.

## **A II. IAAF/WESTEL Ifjúsági atlétikai világbajnokságról**

2000 szeptemberében egy németországi verseny alkalmával hallottam először arról, hogy a következő ifjúsági atlétikai világbajnokságot Magyarországon rendezik meg. Először egy kicsit hitetlenkedve álltam a kijelentés előtt. Hazánk második legnagyobb városa, Debrecen valóban képes lenne arra, hogy egy ilyen nagyszabású nemzetközi esemény házigazdája legyen? Kérdésemet mindmáig jogosnak tartom, ugyanis Magyarországon még sohasem rendeztek ezelőtt olyan versenyt, ahol 165 ország sportolói mérheték össze tudásukat. Örömmel értesíthetek mindenkit, hogy Debrecen kiállta a próbát! A következő sorokban a Világbajnokságról szeretnék egy kicsit mesélni.

A felkészülést 2000 szeptemberében kezdtem el. A téli alapozást követően jó formában voltam, fedett pályán 60m-en 7.19 mp-et futottam, és ezzel korosztályos első helyezést értem el. Ezután egy edzőtábor következett, ahol a sprinterek egy közös csoportban egymást segítve készülhettek. A jó hangulat és a lelkesedés már ekkor jellemző volt a válogatott keretre.

A szabadtéri versenyeken döntött el az, hogy ki képviseli Magyarországot Debrecenben. A legelső ilyen verseny az Országos Diákolimpia volt. A

3. helyet szereztem meg. Bár az előfutamban 10.93 mp-et futottam (és sajnos nagy hátszélben, ezt az eredményemet nem hitelesítették), a döntőben már csak 11.08 mp-re voltam képes. Egy héttel később Kladnóban a Csehország - Magyarország válogatott viadalon már 11.05-tel a második

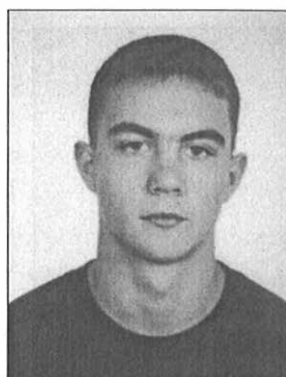

**Miklós Péter**

helyezést értem el. A mindent eldöntő Országos Bajnokság döntőjében szerencsére sikerült a legjobbat kihozni magamból, és 11mp-es idővel az első lettem. Így a második helyezettel, Dohar Zoltánnal ketten indulhattunk magyarok 100m-en a világbajnokságon. Én emellett még a svédváltóba is bekerültem (100m-200m-300m-400m), ahol a legrövidebb távot kellett futnom. Debrecenben egy hetet edzőtáborozott a már végleges keret, kihasználva így a hazai pálya előnyeit. A Világbajnokság júli. 12-15. között került megrendezésre. A válogatott 11-én, kedden érkezett meg Debrecenbe. Az ifjúsági szálló rendkívül jó feltételeket biztosított számunkra. Svédasztalos reggeli, három-

fogásos ebéd, vacsora. A versenyek időpontjától függően bármikor lehetőség volt étkezésre. Emellett használhattuk a sportpályákat és rendelkezésünkre állt állandó Internet-hozzáférés is.

A 100m-es időelőfutamok csütörtök délután kerültek megrendezésre. 96 induló volt, én a 12. futamban az 5-ös pályára kerültem. Alapos bemelegítés után kb. fél órát várokztam a futam résztvevőivel együtt (egy futamban volt velem a későbbi 3. helyezett amerikai Johnatan Wade, a képen a hetes pályán, a hatoson egy ír versenyző, a hármason pedig egy qatari futott) az ún. call room-ban, ahol ellenőrizték felszerelésünk szabályosságát. Ezután bevezettek a pályára, és egy-két próbarajt után már a rajtbíróra figyeltünk feszültem. Két szabálytalan rajt után csak a harmadikat engedték el, és végül futamomban a harmadik lettem új egyéni csúccsal, 10.97 mp-cel. Sajnos a továbbjutáshoz 7 századdal jobb időt kellett volna futnom, de így is nagyon örültem. Összesítettben a 30. helyezést értem el.

Pénteken egy kis sérüléssel bajlódtam: a bal vádlim fájt, és a keretorvos még abban sem

volt biztos, hogy indulhatok a szombati váltóban. Végül is helyrejött annyira a lábam, hogy újra pályára léphettem. Sajnos nem sikerült úgy a váltásunk, ahogy gyakoroltuk, ezért a váltó a vártnál egy kicsit gyengébb eredményt ért el.

Ennek ellenére senki sem szomorkodott, sőt! Inkább örültünk mások sikerének, ugyanis két világbajnokot is avathattunk. Mindkettőt kalapácsvetésben: Kéri Andrea és Horváth József érdemelte ki az aranyérmet.

Vasárnap este a Főtéren a város egy közös bállal és éjféli tűzijátékkal búcsúztatta a Debrecen elhagyó sportolókat.

Másnap fáradtan, de élményekben gazdagon indultunk haza. Azóta többször találkoztunk már, de még mindig gyakran beszélünk az itt átélt közös élményekről, a versenyről és az elért eredményekről. Nagyon érdekes volt megismerni más országok fiataljait, a "jövő tehetségeit", és mindannyian reméljük, hogy nem először és utoljára találkoztunk a versenypályán.

## **"A tehetség az ember hite önmagában, a tulajdon erejében."**

En úgy gondolom, hogy ahhoz, hogy a tehetség kibontakozzék, még egy dologra szükség van: kemény munkára, kitartó szorgalomra. A Bolyai János Gimnázium mindig is büszkélkedhetett kiemelkedő tehetségekkel, olyan tanítványokkal, akik a bennük rejlő képességeket, adottságokat nagy szorgalommal a felszínre hozták és csodálatos eredményeket értek el.

Bolla Karolina is ezek közé a tanulók közé tartozik. Kiemelkedő teljesítményével kivívta diáktársai és tanárai elismerését, nagyon büszkék vagyunk rá. A 2000/2001-es tanévben a német nyelvi OKTV-n országos 10. helyezést ért úgy, hogy harmadikosként a negyedikesekkel együtt kellett versenyeznie. Ennek a szép eredménynek köszönhetette azt a lehetőséget, hogy részt vehetett

a háromévente megrendezésre kerülő Nemzetközi Német Diákolimpián. Ezen a versenyen a kategóriájában a 8. helyezést szerezte meg, a magyar résztvevők közül ő szerepelt a legeredményesebben. Ehhez az iskolánk történetében egyedülálló, csodálatos teljesítményhez ezúton is szívből gratulálunk, és az ez évi versenyhez hasonló szép sikereket kívánunk!



**Bulyovszkyné  
Borók Edit**  
némettanár

## **Élményeim a III. Nemzetközi Német Diákolimpiáról**



**Bolla Karolina 11b**

2002 májusában a német nyelvi OKTV-n elért 10. helyezésemnek köszönhetően részt vehettem a III. Nemzetközi Német Diákolimpián, melyet ez évben Romániában, Brassóban rendeztek meg.

Összesen 10 napot töltöttem Erdélyben négy másik magyar versenyzővel együtt, kísérő tanárunk pedig Bedő Éva, a KÁOKSZI főmunkatársa, a Magyarországi Némettanárok Egyesületének főtitkára volt.

A Diákolimpiára számos országból érkeztek versenyzők, pl.: Horvátországból, Észtországból, Szerbiából, Thaiföldről vagy akár Kazahsztánból. A szálláson - a Hotel Ciucas előadótermében - tartott előadásokon valamilyen nemzet képviselői lehetőséget kaptak, hogy bemutassák hazájukat. Mi magyarok népviselettel, videofelvételekkel, népdallal és rövid táncal

készültünk, amely meglehetősen jól sikerült.

Maga a Diákolimpia - a megmérettetés - egyéni és csoportos versenyből állt. Az egyéni verseny írásbeli fordulóján a résztvevőket A, B és C csoportra osztották, annak megfelelően, milyen óraszámot tanulták a német nyelvet. Én a B csoportban voltam, egyedüli magyarként. Az írásbeli verseny olvasásértésből, fogalmazásból és hallásértésből állt, megítélésem szerint felsőfokú nyelvvizsgaszintnek felelt meg. Csoportomban a 8. helyezést értem el, a díjazáson pedig könyvjutalomban részesültem.

A csoportos verseny tétje egy egyhetes fekete-tengeri nyaralás volt. Itt vegyes nemzetközi csoportok adtak elő egy kb. 25 perces színdarabot, melynek többé-kevésbé kapcsolódnia kellett a Romániában szerzett élményekhez, és ahhoz az egyetemleges célhoz, amelyet tulajdonképpen maga a Diákolimpia is szolgál: az egyes nemzetek, népek közti béke megteremtéséhez. Némi szervezőmunka és lámpaláz után végül egy humoros indíttatású darabot adtunk elő nem kis sikerrel, de a fődíjat mégsem mi nyertük.

A versenyen kívül ebben a 10 napban természetesen egyéb programok is várták a résztvevőket. Végigjártuk például Brassó óvárosát, szabadidőnkben pedig vásárolgattunk (bár a forint és a lej átváltása kissé nehézkesnek bizonyult). Egy kétnapos buszkirándulás során megismertük Erdély történelmi városait - voltunk Medgyesen, Fogarason, illetve Nagyszébenben is, valamint egy Nagyszében környéki kis faluban részt vettünk a májusi ortodox húsvéti ünnepségen is, amelynek szövegét és eseményeit egyik helyi kísérőnk tolmácsolta.

Érdekes látványosságot jelentett még a Drakula-kastély, melynek mindazonáltal semmi köze sincsen a vérszívó vámpírhoz - ugyanis Erdélyben Vlad Drakul gróf népszerűségének köszönhetően valamennyi várat és emlékhelyet kapcsolatba hoznak a régi legendával.

A III. Nemzetközi Német Diákolimpia véleményem szerint a magyar résztvevők számára azért volt különös jelentőségű, mivel a versenyzők közt akadtak romániai magyarok is, akik nagy szeretettel fogadták a Magyarországról érkező "honfitársaikat". Örömkre szolgált, hogy megismerhettük ezeket a háromnyelvű diákokat, valamint saját helyzetükről formált véleményüket. (Említésre méltó egyébként, hogy az általunk ismert románok többsége értett néhány szót magyarul, még ha nem is használták a nyelvet.)

A legnagyobb élményt számomra mégis a Kárpátok hegyei jelentették, a fenyvesek és havasok; s tekintettel az itt élő népcsoportok a román, magyar és német - feszültségektől sem mentes kapcsolatára, vegyes érzelmekkel vettem búcsút ettől a furcsán ismerős tájtól.



## Arany János Irodalmi Verseny

Minden évben a 9., illetve 10. osztályosoknak hirdetik meg az Arany János Irodalmi Versenyt. Nekünk, résztvevőknek tavaly is hét műminél alaposabb ismeretere volt szükségünk. A névadó, Arany János Toldi szerelme; Arany László A délibábok hőse; Illyés Gyula Puszták népe; Daniel Kyes Virágot Algernonnak; Mikszáth Kálmán Új Zrínyiász; Molnár Ferenc Liliom és Nádas Péter Egy családragény vége című művekből állt az olvasmánylista. Már a művek elolvasása sem volt egyszerű feladat, hiszen a legtöbbjük igen hosszú, de az első igazi próbatétel mégis az első forduló feladatlapjának kitöltése volt. Minden egyes műhöz kapcsolódtak kérdések, az utolsó feladatban pedig négy téma, motívum közül választhattunk, melyet két-három olvasmányon keresztül kellett bemutatnunk. 180 pontból legalább 100-at kellett elérni ahhoz, hogy továbbküldhető legyen a dolgozat. Szerencsére az én munkám pontszáma nemcsak a továbbküldésre, de a továbbjutásra is elegendő volt.

A második forduló a döntő is volt egyben, ami május elején került megrendezésre Esztergomban. A háromnapos rendezvény második napján, délelőtt volt az írásbeli forduló, délután pedig a szóbeli első része. Az írásbelin fogalmazást kellett írunk Nádas Péter regénye alapján, címe: *"Hogyan összegződik a gyermekben az*

*ősök élete és tapasztalata?"* A délutáni első szóbeli fordulón - sorszámhúzás miatt - elég későn kerültem sorra, de a harmadik nap már fordított sorrendben haladtunk, így a szóbeli második felén hamarabb végeztem. Talán ez lehetett az oka, hogy az utolsó nap jobban is teljesítettem. Mindkét nap szóbeli fordulóján két-két műhöz kapcsolódtak kérdések, melyekre elég rövid (4-5 perc) felkészülési időt kaptunk.

A harmadik nap délutánján tartották az eredményhirdetést. A jelenlévő 50 diák közül húszat díjaztak, közülük heten kaptak bronz, heten ezüst és hatan arany fokozatot.

Ez utóbbi minősítést hoztam el én is, aminek nagyon örültem, hiszen sok időt és munkát fektettünk a versenybe - a felkészítő tanárom, Lékóné Lantos Zsuzsanna és én. Ezúton is szeretném neki újra megköszönni a munkáját.

Végezetül álljon itt az írásbeli dolgozatom.



*Horváth Eszter 10.c*

### ***"A gyerek már mindent tud!***

***A gyereken már benne van az élet, ahogy a tenger egyetlen cseppje is a tenger."***

*Mutasd be Nádas Péter regényének értelmezésével, hogyan összegződik a gyermekben az ősök élete és tapasztalata!*

Nádas Péter regényének főszereplője Simon Péter. És talán mégsem. Nem csupán a kisfiúról szól a mű, hanem rajta keresztül az egész család történetéről képet kapunk. Egészen Krisztus keresztrefeszítésétől vezet a család története a kis-

fiúig. A család, a múltbéli "ősök" eme szövevényes hálója mindig újabb és újabb kört él meg. A fiú most válaszúthoz érkezett, s vele együtt a család története is. Ám ne szaladjunk ennyire előre!

Simon Péter egy zsidó gyerek. A vallást őseitől kapta örökül, akiről nagyapja mesélt neki a padláson. A gyerek természetes kíváncsiságától hajtván megkérdezte nagyapját, milyen volt az ő nagyapja. Ekkor még nem tudta, hogy hamarosan olyan tudás birtokában lesz, mely a családban mindig nagyapáról unokára szállt. Az ősök története; ez volt, melynek titkát nagyapja feltárta előtte.

Az ősei történetét, mint említettem, egészen a krisztusi időkben kezdi. Pontosán azon a napon, amikor Jézus Krisztust keresztre feszítették ismerkedünk meg Simonnal és két fiával, Rufusszal és Alexanderrel. Simon. Igen, ez a név a család történetében itt jelenik meg először, s már csak Péteréknél tér vissza. A név jelentése kettős; Isten meghallgatja a hozzá fohászodót (a név viselőjét), és ő is meghallja Isten szavát. Ám az "akkori" Simon nem hallotta Isten szavát; nem akarta vinni Jézus keresztségét.

A keresztre feszítés után gyötrődött sokáig, s nem látta a fényt, melyet megvilágosítására küldött az Úr. Az ő fia, Jézus volt a fénysugár. Simon Péter nagyapjával és annak nagyapjával is ez történt, ám ők megtalálták a hitüket, bizonyosságot nyertek. A család történetében tehát vannak "visszatérő motívumok". A történet Simontól Simonig hét kört fut be. Milyen misztikus is ez a hetes szám a zsidóknál! A szépség, okosság, hatalom körére jött a szenvedés, a ravaszság és a harciasság köre. Mind-mind évszázadokat fognak át. Bennük hatalmas tapasztalat gyűlt össze.

Kérdezhetnénk tehát, miért nem a nagyapában teljesedett ki mindez? Mert az ő köre a hetedik, a pusztulás. Sok mindent átélt - a két világháborút is -, sokszor forgott veszélyben az élete, rengeteg élettapasztalattal rendelkezik - s mégsem őt választotta a "gondviselés".

A választás Simon Péterre esett. Pedig ő már a mai kor gyermeke. Ám ennek ellenére, vagy talán pont ezért ő az egyetlen, aki az ősök teljes történetét ismeri. Hiszen azokat az

igazságokat, melyekre nagyapja jött rá, nem tudhatta egyik őse sem. Az ő sorsa tehát a választás. Nem tudni, hogy a pusztulás köre tovább él-e benne, vagy a boldog megbékélés fog benne kiteljesedni. Még nem tudhatjuk. Azt azonban igen, hogy a bűvös hetes szám, a hetedik kör változást hoz majd a család történetében.

Elérkeztünk a XX. századhoz. Az élő példa is ott lebeg a szemünk előtt - Péter apja már semmit nem törődik a hagyományokkal, az ősökkel. A kor szelleme megöl minden más nézetet. Márpedig Péternek másnak kell lennie.

Pétert nagyanyja is másképpen neveli. A sors különös fintora talán, hogy pont ő lett a "kiválasztott". Mert kiválasztottnak gondolom. Az sem lehet véletlen, hogy a Simon név éppen nála tér vissza a hetedik körön. S amíg a hét kör lefutott, évszázadok teltek el, s a család sok mindent megtanult. Megtanult, s továbbadta utódainak. Ahogyan az égő házból menekülnek, vagy éppen az ostromlott várból, ahogyan elhagyni kényszerülnek otthonaikat, s talán sehhol nem érzik otthon magukat... A nagy család ezt az évszázadok során mind-mind megtanulta, s továbbadta. Ez volt az egyetlen hagyaték sokszor, ám ez többet ért mindennél. A nemzedékről nemzedékre való átadást bizonyítja az is, hogy pontosan megjegyezték az ősök, kivel mi történt, hogy aztán azt később el tudják majd mondani. Miért volt e nagy igyekezet? Miért e már-már görcsös ragaszkodás a "tudás" továbbviteléhez? Mert aki ezt továbbviszi, az az életet viszi magával. Mikor Benjámint leeresztették az égő várból nem csupán az ő életét mentették. A családot mentették. Mert ő magában hordozta, a vérébe ivódott a család.

S igen, Simon Péterben is ott élnek az ősök. Az egész család. Amit tanultak, amit tettek, az egész egyetemes zsidó szenvedéstörténet egyetlen családra, egyetlen emberre levetítve. Benne élnek az ősök, hiszen "még meghalni sem volt idejük". Jól tudta ezt a nagyapa.



Tudta, hogy a fiúnak tudnia kell azokról, akiket magában hordoz. Dacára a nevelésnek, dacára talán az egész világnak olyan tudást oltott belé, melyet senki nem vehet el tőle. Jól példázta ezt a regény azon részlete - melyből az idézet is való -, ahol a nagymama szerint ostobaságokat mond a férje a gyerek előtt. S az a hév, szenvedély, ahogy a nagyapa erre válaszol. Az a szenvedély a család eszméjének szól, melyet nem hagyhat elveszni.

*"...ahogy a tenger egyetlen cseppje is a tenger"* - ezt érzi a nagyapa Péterrel kapcsolatban, s úgy érzi, az ősökre szüksége lesz élete során. Talán ha nem mondott volna neki semmit... Talán akkor is ugyanazon dolgokat tenné a fiú a világban. Mégis szegényebb lenne. Mert ha nem érti múltját, nem érti önmagát. Az idő haladtával pedig egyre több tudás gyűlt össze, melyet tovább kell vinnie. Igen, benne van ez a sok tudás, amit így gyermekfejjel még nem érthet egészen. Ezért ne csodálkozzon - a nagyapja szerint -, ha álmában néha más nyelven beszélt, vagy egy távoli rokona hirtelen betoppan. Hiszen a család benne él, tudat alatt ott rejtőzik, s téphették bárhogyan a történelem viharai, mégis fennmaradt. Már ő maga a család. Ahogyan Benjamin is az volt, mikor menekült, vagy Jákél, mikor szintén egyedül maradt. Ha ő az utolsó, aki életben maradt, akkor is viszi tovább.

Különös dolog a sorstól, hogy Péter is egyedül marad. Apja áruló lesz. Árulóvá lehetett, hiszen őt nem kötötte parancsszavával a család. Péter nagyszülei is meghalnak, ám a nagyapa teljesítette "feladatát", az értékátmentést. Átmentett mindent azáltal, hogy feltárta Péter előtt a múlt titkait.

Ezzel a család is megmenekült, s Péter sem maradt egyedül. Családjával van, ha nincsenek is mellette - mivel "benne" vannak, vele vannak. Talán gyerekként nem is érti, de később, mikor majd ősei tudását használja az életben, az ő bölcsességükből merít, akkor majd hálát ad nagyapjának, s így közvetetten az ősöknek is. Mert a család idővel egyre gazdagodik, ahogyan egyre több tudást halmoznak fel. Mert itt már nem beszélhetünk családtagokról, csak egyetlen nagy közösségről, mely mindenki benne él, a közös vérről, hitről, mely egyben tartotta eddig is, és remélhetőleg ezután is a családot.

Nem biztos, hogy a nagyapa ezt ilyen pontosan tudta. Hiszen az ő nagyapja sem tudott mindent, amikre csak ő jöhetett rá, s ezért Péternek már ő is másképp mesélte el a történetet. Lehet, hogy a nagyapa unokájában a saját élete mását, egy tökéletesebb mását akarta látni. Mert az ősök - így az ő élete is - Péterében folytatódik. Fia nem hallgatott ősei szavára, ezért unokája életébe kellett a változás csíráját ültetnie.

Azt szerette volna, ha a kis Péter más lesz, úgy mint ő. Más, mint a többi ember. Gazdagabb. Ám lehet, hogy Péter is gazdagítja majd az ősök igazságát a magáéval. Az ő igazsága az élet, melyben összes őse élete benne foglaltatik. Talán halványan érezzük is, hogy az ő köre nem a pusztulás lesz. Nem lehet a pusztulás. Valami egészen más. Talán a boldogság. Még nem tudhatjuk.

Abban azonban biztosak lehetünk, hogy Péter leendő unokái is hallani fognak az ősökről.

## A relativitáselmélet érdekességei

(avagy a száguldó ágyak esete)



Jakus István 11.b

A XX. század egyik legismertebb fizikai elmélete az Albert Einstein alkotta relativitáselmélet volt. Az elmélet ismertsége viszont nem feltételezi az elmélet pontos ismeretét, így lehetséges, hogy rengeteg ember pontatlanul hivatkozik az elméletre, illetve annak tartalmára. Pedig az elmélet megismerése nem nehezebb, mint Euklidész axiómái vagy a gépjárművezetés alapelvei.

A XX. század elején a fizika egyik legnagyobb előrelépése volt a fizika addigi eredményeinek összefoglalását megtestesítő elméletek megszületése. Ezek a kvantummechanika és a relativitáselmélet. Nézzük meg, milyen változások figyelhetők meg a klasszikus fizika és a relativitáselmélet modelljei között.

Newton I. törvénye kimondja, hogy a testek mindaddig megtartják egyenes vonalú egyenletes mozgásukat még más testek, kölcsönhatások attól el nem kényszerítik őket. Tanulmányaink során már ekkor felvetődött az a fontos kérdés, hogy ez a törvény vajon hol érvényes? Van-e a térnek olyan része, ahol ez a törvény feltétlenül érvényesül? Gondolatme-netünk során arra a következtetésre jutottunk, hogy létezik ilyen térrész. A tér e részeit (szobáit) *inerciarendszereknek* nevezzük.

Ugyanakkor a Galilei-féle relativitási elv a következőt mondja: Ha megismertük a *mechanika törvényeit* egy inerciarendszerben, és azokat matematikai képletbe öntöttük, melyekben vannak bizonyos állandók is (pl.: a gravitációs állandó), akkor biztosak lehetünk abban, hogy ezek a *mechanikai törvények* minden ehhez az inerciarendszerhez egyenes vonalú egyenletes mozgást végző inerciarendszerben igazak, és a

bennük szereplő állandók is ugyanazok. Egyszerűen szólva: ha egy inerciarendszerben megismertük a mechanikát és annak törvényeit, eseményeit leírni, akkor minden ehhez képest egyenes vonalú egyenletes mozgást végző inerciarendszerben ugyanúgy működik a mechanika. A dolgok ugyanúgy zajlanak le és ugyanazok a törvények érvényesek rájuk.

A speciális relativitáselmélet alapja a speciális relativitás elve. Ez azt mondja ki, hogy ha egyszer a *fizika törvényeit* megállapítottuk egy inerciarendszerben, akkor azokat minden módosítás nélkül alkalmazhatjuk bármely más inerciarendszerben. Mind a fizikai törvények alakja, mind a bennük szereplő fizikai állandók numerikus értéke ugyanaz minden inerciarendszerben (nemcsak a mechanika törvényei, hanem az összes fizikai összefüggés). Tehát minden inerciarendszerben egyenértékű a *fizika minden törvénye* tekintetében. Másképpen fogalmazva: A fizika törvényei nem teszik lehetővé, hogy megkülönböztessük az egyik inerciarendszert a másiktól.

Mint azt eddig a kedves olvasó megállapíthatja az inerciarendszer fogalma és létezése a fizikában kulcsfontosságú. Éppen ezért felvetődik a kérdés, hogy egyáltalán létezik-e inerciarendszer, és ha igen, milyen pontossággal? Ha egy igen nagy kiterjedésű (2km)

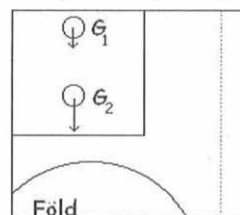

élhosszúságú kocka alakú szobában két egyforma tömegű és átmérőjű fémgömb található a szoba különböző pontjaiban egy a Föld átmérője által meghatározott egyenesen. Ha a testek ilyen elhelyezkedésűek, akkor a két test a Földtől két különböző távolságra helyezkedik el. Ennek következménye, hogy a két testre ható gravitációs erő is különböző, tehát különböző lesz a két

test gyorsulása is. Tehát az idő előrehaladásával a két test relatív távolsága meg fog nőni. Ha a két test az előző esetben meghatározott egyenesre merőleges egyenes két pontján helyezkedik el, akkor a két testre ható erő két komponensre bontható.

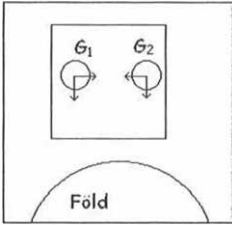

Az erők vízszintes komponensei hatására a testek gyorsulnak, és a gyorsulás irányai ellentétesek lesznek, melynek következménye, hogy a két test relatív távolsága csökken. Ilyen esetben a szoba nem tökéletes inerciarendszer, de kijelenthetjük, hogy ez nagy pontossággal mégis megfelel elvárásainknak, mivel a relatív távolságok csökkenései a milliméter ezredrészével mérhetőek (amely a makrorendszerekben végzett méréseinkre nem lesznek nagy hatással). Ilyen megfontolások figyelembe vételével akár egy zuhanó liftet is tekinthetünk inerciarendszernek, de könnyen belátható, hogy rendszerünk élettartama nem lesz túl hosszú (mint a benne tartózkodó megfigyelőé sem). Ezt a problémát megoldhatjuk, ha megfelelően szigetelt liftszekrényünket a műholdakhoz hasonlóan Föld körüli pályára állítjuk (ebben az esetben inerciarendszerünk élettartama sokszorosára nő). Ezekből a megállapításokból látszik, hogy inerciarendszer létezik a tér és az idő egy korlátos tartományán belül. Tehát megállapítottuk, hogy inerciarendszer létezik és ráadásul tetszőleges pontossággal. A Föld körül keringő nemzetközi űrállomás belseje is inerciarendszer, hiszen az is "mindig zuhan", de hosszú időtartamon belül nem éri el a Földet. Mindez a Föld felszíne fölött 400 km magasságban zajlik.

$$F = \gamma \frac{m_1 m_2}{r^2}$$

A gravitációs erő egyenlete

$$a = \frac{\Sigma F}{m}$$

A gyorsulás egyenlete

Nézzük meg, hogy mit nem állít a speciális relativitás elve:

◆ Nem állítja, hogy az A és a B események között az idő ugyanakkorának adódik minden-honnan nézve.

◆ Azt sem állítja, hogy két esemény térbeli távolsága ugyanakkora két különböző rendszerből nézve.

Általában sem az idők, sem a távolságok nem lesznek egyenlők két különböző rendszerből vizsgálva.

Következésképpen egy adott részecske lendülete, sőt még az arra ható erők is mások lehetnek más-honnan vizsgálva. Tehát a fizikai mennyiségek értékei különbözhetnek a két inerciarendszerben, azonban azonos fizikai törvényeknek tesznek eleget.

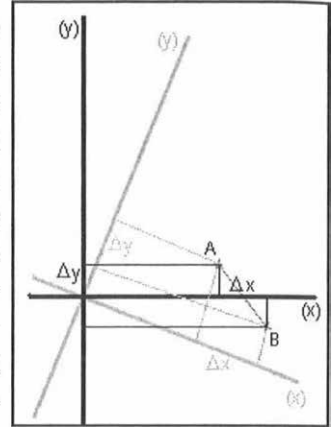

Gondoljunk most a régi háromdimenziós tér két dimenziójában. Történjen A és a B esemény két különböző helyen és azonos időben. A K rendszerben lévő megfigyelő a x és y mennyiségekkel írja le a két eseményt, még a K'-ben lévő a x' és y' fizikai mennyiségekkel. Azonban a két esemény térbeli távolsága mindkét rendszerből mérve azonos.

Tehát az egyenlőség igaz. Ezt úgy hívjuk, hogy a *távolság invarianciája*.

Tegyünk egy roppant merész kijelentést! *Mérjük az időt méterben!* Az egymástól fél méter távolságra lévő tükrök közt a fényimpulzus "rohángál", pattog ide-oda. Amíg az tükröt elhagyva a fényimpulzus a tükrözéssel tükrözve vissza, addig 1 m utat tesz meg a fényimpulzus. A fény állandó sebessége (bármely inerciarendszerből, ezt a Michelson-Morley kísérlet bizonyítja) miatt a fényimpulzus 1 másodperc alatt  $3 \cdot 10^8$  m utat tett meg. Illetve ugyanazt a tényt figyelembe véve  $\frac{1}{3 \cdot 10^8}$  s alatt 1 m utat tesz meg.

1 s  $3 \cdot 10^8$  m és fordítva, illetve  $\frac{1}{3 \cdot 10^8}$  1 m idővel.

Tehát mondhatjuk, hogy az 1 secundum háromszázmilliomod része az 1 méter idő.

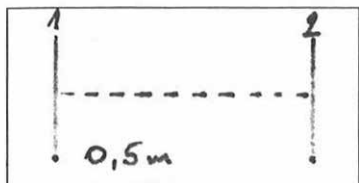

Ezek után megállapítható, hogy az A és a B eseményeknek van méterben mért térbeli és méterben mért időbeli távolsága. Ebben az esetben minden méterben van mérve. Akkor egy merész továbbgondolással az is lehet, hogy nem a háromdimenziós térben élünk és az egydimenziós időben, hanem a négydimenziós téridőben? A tapasztalat szerint igen. Ha ez így van, akkor felmerülhet a kérdés, hogy a négydimenziós téridőben is van valamilyen távolság, ami inerciarendszer-független, tehát invariáns. A válasz természetesen az, hogy létezik egy ilyen mennyiség. Tekintsünk most a négydimenziós téridőben két eseményt (A-t és B-t). Az egyszerűség kedvéért legyen a K és a K' inerciarendszer olyan, hogy az események a rendszerek két dimenziójában játszódjanak (pl.: K-ban az x és t tengely mentén, még K'-ben az x' és t' tengelyek mentén). A téridő alapaxiómája, hogy a két esemény távolsága állandó (Ne felejtjük, hogy már az idő is méterben van mérve.) bármely inerciarendszerekből nézve. A tapasztalat azt bizonyítja, hogy itt a

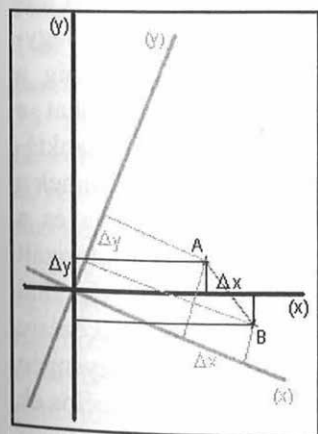

$\sqrt{\Delta x^2 + \Delta y^2} = \sqrt{\Delta x'^2 + \Delta y'^2}$

=d=állandó helyett a  
=d=állandó az igaz. Ez az

a mennyiség, ami invariáns a négydimenziós téridőben. Jobban mondva most annak két dimenziójában. A képletben lévő negatív előjel egyébként arra utal, hogy a négydimenziós téridő szerkezete nem euklidészi.

Az itt látható axiómának következménye van. Például, ha a K inerciarendszerben két esemény különböző helyű és azonos idejű, akkor a K'-ben történhetnek különböző helyen és különböző időben.

Lássunk egy ilyet!

A K rendszer adatai:

$$x=0 \text{ m}$$

$$t=3 \text{ s}=9 \cdot 10^8 \text{ m}$$

A K' rendszerben a  $t'=5 \text{ s}=15 \cdot 10^8 \text{ m}$  és a  $x'$  a meghatározandó mennyiség.

$$81 \cdot 10^{16} - 0 = 255 \cdot 10^6 - (x')^2 \implies x' = 12 \cdot 10^8 \text{ m}$$

Tehát a különböző sebességű, egymáshoz képest egyenes vonalon egyenletes mozgással közlekedő inerciarendszerekben mind az idők, mind a távolságok különbözőnek adódhatnak két esemény között. Vizsgáljunk egy hétköznapi példát! Egy ember a Földön lefekszik az ágyába 3 s alatt. Természetesen az ágy elmozdulása 0 m. Mindezt a cselekvést egy a Föld közelében elhaladó űrhajó legénysége úgy élheti meg, hogy az ágy elmozdulása  $12 \cdot 10^8 \text{ m}$  (ami természetes az űrhajó nagy sebessége miatt), de a lefekvés időtartama az űrhajóról vizsgálva 5 s (ez már egy érdekesebb tény). Ahhoz, hogy ezt az effektust észlelhessük a fénysebesség 75%-át kell sebességként feltételeznünk.

A relativitáselmélet furcsaságait az emberiség hamarabb megértette volna, ha az idő "secundumban" való mérése helyett a méterben való mérésre rá tudtunk volna állni. Ez azonban igen nehézkes lenne, mert a megszokott szemlélethez az emberiség - és a köztük a tudós is - mindig ragaszkodik.

Ha Ön ezt a cikket  $9 \cdot 10^{10} \text{ m}$  idő alatt olvasta el, bizonyára jártassága van a relativitáselméletben.

## Az Afrika Korps harceljárásai

Mussolini, az olasz diktátor nagy álmai között volt, hogy újra megalakítja a régi Római Birodalmat. 1941-ben cselekvésre szánta el magát, és megtámadta a Nagy-Britannia fennhatósága alá tartozó Egyiptomot. Olaszország nem volt abban a gazdasági és katonai helyzetben, hogy a "Duce" nagyravágyó álmait teljesíteni tudja. Az olasz csapatokat sorozatos vereségek érték és az összeomlás fenyegette. Mussolini Hitler segítségét kérte és 1941. február 14-én megérkeztek az első német harci egységek Tripoli kikötőjébe. Ezek az egységek egyre bővültek és meglepő sikereket értek el.

Az Észak-Afrikában szolgáló német csapatokat egységesen Deutsches Afrika Korps (DAK) névvel illették. Valójában a DAK csak egy kisebb alakulat Erwin Rommel parancsnoksága alatt. Ehhez a 15. páncélos hadosztály és az 5. leichte Divison tartozott, majd valamivel később megérkezett az 5. páncélosezred, és összevonták az 5. könnyű hadosztállal, amiből a 21. páncélos hadosztály lett.

Egy páncélos hadosztály a következőképpen épül fel: hadosztályparancsnokság, felderítőegységek, híradószázlólaj, tüzérezred (fő fegyverzete: 10,5 mm-es ágyú), páncéltörő osztály (3,7 mm-es és 5 mm-es pak), légvédelmi osztály (8,8 mm-es Flak), műszaki zászlólaj, egészségügyi- és kiszolgáló egységek. Az Afrika

Korps azért tudott hatékonyan harcolni, mert a különböző fegyvernemeket össze tudta hangolni.

Ha feltesszük azt a kérdést, hogy Németország fel volt-e készülve a sivatagi háborúra, egyértelmű nemleges választ kell adnunk. Erre

egy jó példa: 1938-ban a német hadügyminisztérium felvetette azt, hogy be kellene szerezni a skandináviai és észak-afrikai térségekről térképeket. Ekkor ezt teljesen feleslegesnek tartották. A harcjárművek sem voltak felkészítve a sivatagi körülményekre. Így kerültek

először bevetésre a német csapatok a létszám-fölényben lévő angolokkal és szövetségeseikkel. Mégis meglepték az olaszokhoz hozzászokott szövetséges erőket. Ennek oka a villámháborús stratégiában kereshető, amit a sivatagi terepen tökéletesen lehetett alkalmazni. A villámháborús taktika ("Blitzkrieg") rettentő egyszerű, de halálos veszélyeket rejt. Sok mindenen múlik. Például a szerencsén és az ellenfél lépésein. Az ellenség védelmének leggyengébb pontját felderítik. A tervezett páncélos előrenyomulás két oldalát hagyományos támadásokkal biztosítják (1), amíg a füstköd leple alatt összegyűjtik a tankokat a támadás központi szektorában. A nyitó tanktámadást heves légitámadás nyitotta meg és ennek a feladata a tartalék vonalainak szétzilálása és a támadás területének megtisztítása. A motorizált hadosztályok és a mögöttük jövő gyalogság által támogatott fő páncélos támadás, a rendelkezésre álló legnagyobb erővel csapást mér a gyengén védett szektorra (3). Az áttörés után a páncélos ék legyezőként szétnyílván a védelem erős állásai mögé kerül és bekeríti őket (4). A gyalogos egységek megszilárdítják az elfoglalt területek feletti ellenőrzést.

Az 1941. évi tapasztalatok alapján a páncélosalakulatok új harceljárást fejlesztettek ki. Az európai hadszíntérrel szemben a sivatagi terep szinte mindenütt lehetővé tette a legkülönbözőbb típusú járművek alkalmazását. A sivatagban nem volt szükség nagy oszlopokban mozgó alakula-

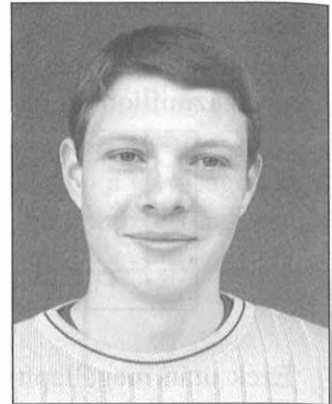

Simon Tamás



Panzer IV/F-2 az Afrika Korps legerősebb páncélosa

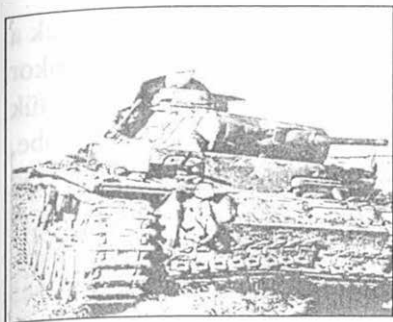

**Panzer III-as a német hadsereg gerincét képezte 1941-ben**

tokra, amelyek csak késve vették fel a harci alakzatot. Tanácsosabb volt olyan formában haladni, ami lehetővé tette, hogy a mozgóhadosztály azonnal teljes erejével harcolhasson.

Az alakzat típusa

a Panzerdivision erejétől függött. Ha erősebb volt, mint az ellenség, akkor lépcsőzetesen haladtak a harckocsik és szétnyílván az ellenséges páncélerők bekerítésére és megsemmisítésére törekedtek. Ez volt a ritkábban alkalmazott módszer. Ha az ellenfél erősebb volt, akkor a "Panzerek" ék alakban törtek előre. A harckocsik egymástól távol haladtak azért, hogy minél nagyobb port kavarjanak és így nagyobbak és erősebbnek látszódnak. Elöl voltak a német hadsereg alappáncélosát jelentő (1942-ig) Panzer III-asok, majd velük a Panzer IV/F-2-k. Őket követték a Panzer IV/F-1-ek, amelyeket mozgó tüzérségként közvetlen harckocsi támogatásra használtak (rövid csövű 75 mm-es löveggel voltak felszerelve). A tankokat a gyalogság és a páncéltörő egységek követték. Ezek mögött az önjáró lövegek és a tüzérség haladt.

Nagyon fontos szerepük volt a felderítő egységeknek. Ezek könnyen páncélozott, gyors, megbízható járművekkel rendelkeztek. Gyakran előfordult hogy támadás előtt (a délelőtti órákban) páncélozott járművek, harckocsik és kisebb gyalogos egységek részletes információkat gyűjtöttek a célterületekről. Ez azt a célt is szolgálta, hogy az ellenséges tüzérség ha megtámadja ezeket a "csokikat", elárulja pontos helyzetét. A tüzérségi megfigyelők behatárolták az ágyúk pontos helyét, majd a támadás kezdetén kocsikkal és a páncéltörő ágyúkkal kb. 1800 m-re megközelítették az ellenséget. Ekkor már dél körül járt az idő. Ezek után kb. 15 órakor indítottak támadást.

Miközben a "Panzerek" előretörték, a tüzérség folyamatosan lőtte az ellenséget. Az ágyúzás zavart okozott a védők soraiban. Mindemellett az Afrika Korps általában a lenyugvó Nap felől támadt, így a brit tüzérek számára lehetetlenné vált a pontos célzás. A német tankok a támadott terület semlegesítése után összecsaptak a brit páncélosokkal. Eközben a németek a páncéltörő ágyúikat a harcoló harckocsik közé helyezték. A kavarodásban nehéz volt őket észrevenni, és hatalmas veszteségeket okoztak a szövetségeseknek. A támadás következő szakasza akkor indult meg, amikor a harckocsi kötelékeknek sikerült áttörni a védelmi vonalat. Ekkor szinte azonnal odaözönlött a páncéltörő ágyúkkal és a géppuskákkal felszerelt gépesített gyalogság és néhány száz méterre megközelítették a végső célpontot. Ekkor általában már kezdett sötétedni és a briteknek szinte esélyük sem volt ellentámadást indítani. Az éjszaka alatt a gyalogság megerősítette és kiépítette az elfoglalt terület védelmét.

Az Afrika Korps védekezés és visszavonulás során is képes volt összehangolni erőit, mint támadás közben. Miközben folyamatosan vonták vissza csapataikat egyik jól kiépített állásból a másikba, soha nem bocsátkoztak harcban menet közben. Mindaddig, amíg állásaikat vereség nélkül tartani tudták, keményen ellenálltak. Inkább feláldoztak bizonyos területeket, ha ezzel minimálisra csökkentheték élőerő és anyagveszteségeiket. A védelmet szinte teljes egészében a tábori és páncéltörő ágyúkra alapozták. Ezenkívül még két gépesített erő is tartalékban áll. Néhány páncéltörő ágyú, amelyeket mindig ott vethettek be, ahol a védelem meggyengült, illetve a harckocsik. Egyik állásból a másikba két szakaszban vonultak vissza. Az első fázisban az ellátó egységek járműveit és a nem páncélozott járműveket vonták vissza.

A második szakaszban a páncélosok előre húzódtak és védelmet biztosítottak, amíg a védők megkezdték a visszavonulást. A járművek nagy sebességgel és zárt oszlopban haladtak, és közben

a harcok hátulról továbbra is fedezték őket.

A németek a sivatagi erődök védelmét is magas szintre fejlesztették. A gyalogság gyakran használta az ún. Rommel háromszöget, ami a következőképpen néz ki:

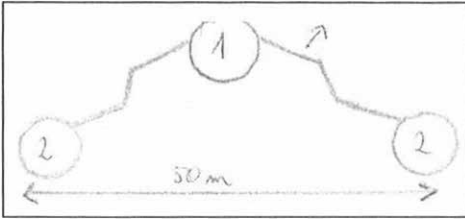

1. a fő "rókalyukban" nehézfegyverek voltak (50 mm-es Pak)
2. a két "mellék rókalyukban" könnyűgéppuskát helyeztek el.

Egy nagyobb védelmi állás ilyen háromszögekből épült fel. (A jelentősebb erődöket igyekeztek minél jobban megerősíteni. A leghíresebb a Halfaja-hágó fennsíkja, amelynek sziklájába 170 mm-es francia hajóágyúkat építettek be.)

A védekezésben és a sivatagi hadviselésben döntő szerepük volt az aknáknak. Mesterséges akadályt képeztek ott, ahol nem volt természetes, vagy védelmi sávot alakítottak ki belőlük. Például az ún. "ördög kertjét" sokszor alkalmazta Rommel. A térképvázlat egy szövetségesek által megkaparintott térképen alapszik, s nagy találékonyságról tanúskodik. Többfajta aknát használtak a maximális hatás elérésére. Azáltal, hogy ösvényeket hagytak az aknamezőkön, a németek egy gyilkos területre csábították be a briteket. A szövetséges katonákat 1942. októberére kiképezték az ehhez hasonló aknamezők megtisztításának munkájára. Mégis nagy szerepe volt a szerencsének, hogy valaki életben maradt-e vagy sem. A különböző aknákat és használatukat is egyre tökéletesítették a németek. Például a tányéraknákat csak dupla gyújtószerkezettel látták el, amely lehetővé tette, hogy a gyalogos előőrsök minden veszteség nélkül áthaladjanak rajtuk és ezzel a tankokat a vesztségbe sodorták. Az ember elleni aknák többfajta sérülést

okozhattak. Különösen a német S-aknától féltek a katonák, amit "ugróbabának" becéztek. Amikor valaki rájuk lépett, a hármasszerű szerkezetük működni kezdett és az akna fölrepült a levegőbe, ahol kb. derékmagasságban robbant, több száz sörétet szórva szét a levegőben.

Az afrikai fronton szerzett harci tapasztalatokat később a tengelyhatalmak és a szövetséges katonák is alkalmazták az európai fronton. A német csapatok a kialakított taktikák segítségével sikeresen megállták a helyüket a nyomásztó brit, majd amerikai túlerővel szemben.

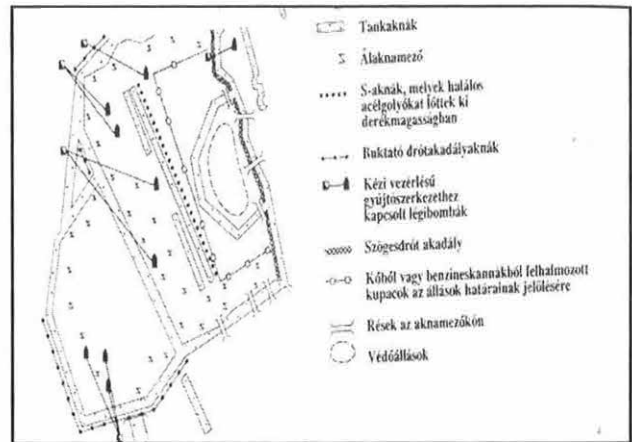

Az utánpótlás 1942-re már szinte teljesen megszűnt, akadozott. Ebben a helyzetben teljesen mindegy, hogy ki és hogyan vezeti a német hadsereget. A vég elkerülhetetlen. 1943. május 12-én az utolsó német egységek is letették a fegyvert. S végül a sivatagban elesett katonák emlékére írt sorokat idézem:

*"Ti, akik itt álltatok a csatában,  
Legyetek bár ellenség, barát vagy testvér,  
Fiai Németországnak,  
Olaszországnak vagy Angliának,  
Derekasán harcoltatok,  
Egyetlen törvényetek  
az emberiség törvénye volt..."*

(Az el-alameine emlékműbe vésett szavak)

## A MEMORIAL TO THE WORLD TRADE CENTER (extract)



*Géczy Attila*

On Tuesday, 11th September 2001, the United States of America suffered the most shocking and devastating terrorist attacks in the nation's entire history. Among the buildings completely destroyed were the twin towers of the World Trade Center in New York City. These two magnificent skyscrapers, second in height only to the Sears Tower in Chicago, had been an integral part of the world-famous, breathtaking Manhattan skyline for long decades before they both collapsed on that fateful day. They were undoubtedly amongst the best-known symbols of the globalization of world trade, of the economic and financial power of the US, and of America's technological superiority.

The World Trade Center, which was known as the largest office complex in the world, was built by the Port Authority of New York and New Jersey as headquarters for the development of international business. Designed by Minoru Yamasaki, the twin towers made up two of the seven buildings in the complex. One World Trade Center was built in 1970, and Two World Trade Center, which contained the indoor and outdoor observation decks, was completed in 1972. Both towers were 412 metres high and had 110 storeys. Almost 2,000 cars could park underground. Enough concrete was used to create a five-foot-wide sidewalk from New York City to Washington, D.C. There were 43,600 windows in the twin towers and over 600,000 square feet of glass. The Center was home to more than 1,200 international businesses, trading firms and organizations. On a normal week-

## Megemlékezés a Világkereskedelmi Központról (részlet)

2001. szeptember 11-én kedden az Amerikai Egyesült Államok a nemzet egész történelmének legmegdöbbentőbb és legpusztítóbb terrortámadásait szenvedte el. A teljesen lerombolt épületek között voltak a New York-i Világkereskedelmi Központ ikertornyai. Ez a két lenyűgöző felhőkarcoló, melyeket magasságban csak a chicagói Sears Tower előzött meg, hosszú évtizedekig szerves része volt a világhírű, lélegzetelállító manhattani várossziluettnak, mielőtt mindkettő összedőlt azon a végzetes napon. A két épület kétségkívül a világkereskedelem globalizációjának, az USA gazdasági és pénzügyi hatalmának és Amerika technikai fölényének legismertebb jelképei között volt.

A Világkereskedelmi Központot, amely a világ legnagyobb irodaegyütteseként volt ismert, a New York-i és New Jersey-i Kikötői Hatóság építette, hogy a nemzetközi üzleti élet fejlesztésének székhelye legyen. A Minoru Yamasaki által tervezett ikertornyok az épületegyüttes hét épületéből kettőt alkottak. Az 'egyes' Világkereskedelmi Központ 1970-ben épült, a 'kettes' Világkereskedelmi Központot, amely magában foglalta a fedett és a szabadtéri kilátófedelzeteket, 1972-ben fejezték be. Mindkét torony 412 méter magas és 110 emeletes volt. Csaknem 2000 autó parkolhatott a föld alatt. A felhasznált beton mennyisége elég lett volna egy New Yorktól Washingtonig érő több mint másfél méter széles járda megépítéséhez. Az ikertornyokban 43600 ablak és több mint 55740 négyzetméter üveg volt. A Központ 1200-nál több nemzetközi üzleti vállalatnak, kereskedelmi cégnek és szervezetnek adott otthont. Egy átlagos hétköznapon az épületeket mintegy félmillió ember látogatta meg, és hozzávetőleg 50000 irodai dolgozó tartózkodott bennük.



day, the buildings housed approximately 50,000 office workers and were visited by nearly half a million people.

Operating like a vertical mass-transit system, each tower was served by 23 high-speed express cars, 72 local elevators and 4 giant freight elevators, travelling at speeds of up to 1,600 feet per minute. The whole system was computer-controlled. Visitors to the World Trade Center were whisked to the 107th floor by one of the two express elevators in

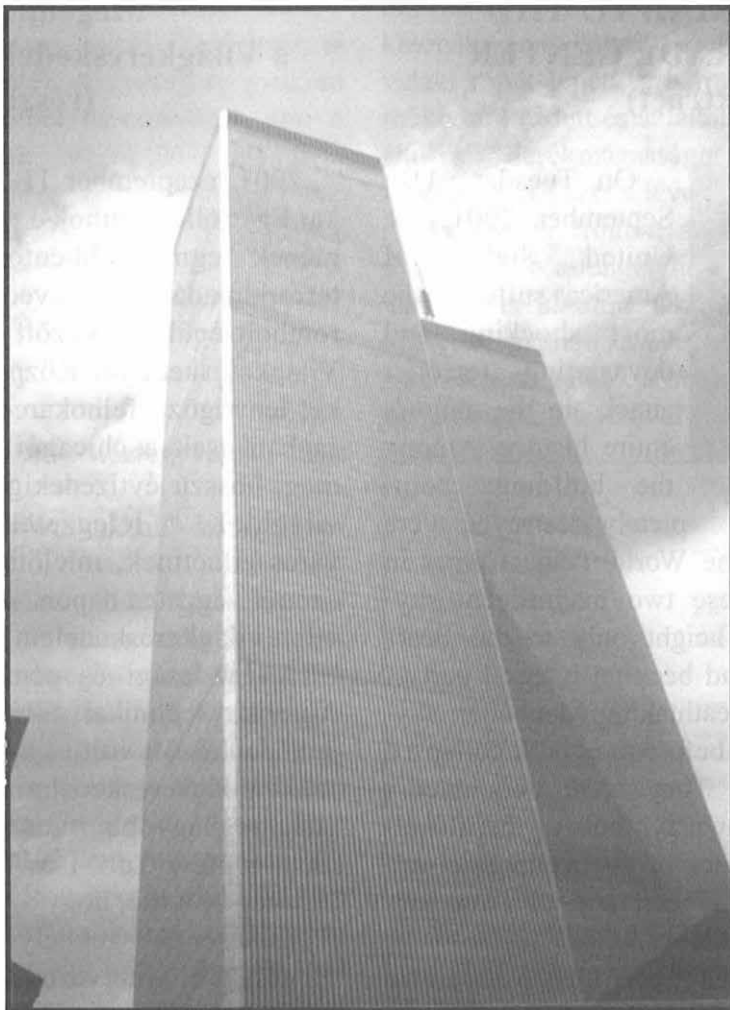

about 58 seconds. On the 107th floor, a quarter of a mile high in the sky, people had the feeling that they could reach out and touch one of the most exciting cities in the world. You could press your nose against one of the floor-to-ceiling windows and marvel at the 45-mile view. Wind and weather permitting, you could reach even greater heights. All you had to do was to take the escalator up from the 107th floor to the Rooftop Promenade above the 110th floor and you were standing on the world's highest outdoor observation platform. Busy streets were silent. Big ships seemed like toys. Huge skyscrapers seemed to fit in your hand. Both by day and by night the panorama was one of the most breathtaking views on Earth.

A függőleges tömegszállító rendszerként működő tornyokat akár percenként 488 méteres sebességgel haladó 23 nagy sebességű expresszkocsi, 72 helyi lift és 4 teherszállító óriáslift szolgálta. Az egész rendszert számítógép irányította. A Világkereskedelmi Központba látogatókat kb. 58 másodperc alatt röpítette fel a két expresszlift egyike a 107. emeletre. A 107. emeleten, mintegy 400 méter magasan, az embereknek az volt az érzésük, hogy kinyújthatják a kezüket és megérinthetik a világ

egyik legizgalmasabb városát. Az ember neki nyomhatta az orrát az egyik padlótól plafonig érő ablaknak és csodálhatta a 45 mérföldes kilátást. Ha a szél és az időjárás megengedte, még nagyobb magasságokat lehetett elérni. Csak fel kellett menni mozgólépcsőn a 107. emeletről a 110. emelet fölötti Tetősétányra és az ember máris a világ legmagasabban lévő szabadtéri kilátóteraszán állt. A forgalmas utcák némák voltak. A nagy hajók játékoknak látszottak. Úgy tűnt, mintha a hatalmas felhőkarcolók elférnének az ember kezében. Mind nappal, mind pedig éjszaka az élénk táruló panoráma az egyik leglélegzetelállítóbb látvány volt a földön.

De minden megváltozott 2001. szeptember 11-e reggelén, amikor helyi idő szerint 8 óra 48 perckor egy eltérített repülőgép belecsapódott a

But everything changed on the morning of 11th September 2001 when, at 8:48 local time, a hijacked airplane crashed into the upper floors of the north tower of the World Trade Center. Fifteen minutes later, at 9:03, another hijacked plane hit the south tower. Thousands of innocent people were killed instantly. The planes caused huge explosions on impact and the resulting fires, fed by more than 91,000 litres of jet fuel, could not be controlled. The vertical steel and concrete cores at the heart of the buildings heated up to above 800 degrees Centigrade, with the result that the floors that had been hit started melting.

Once one floor had melted, the collapse of the buildings became inevitable. The twin towers of the World Trade Center were doomed. Just over an hour after the second crash, at 10:05, the south tower, which had been the second tower to be hit, crumbled to the ground. Twenty-four minutes later, at 10:29, the north tower joined its twin, leaving an impenetrable cloud of debris over the streets of Manhattan.

We will never forget the moments of senseless destruction and immense suffering inflicted by a handful of terrorists, and we will always remember the thousands who lost their lives on that tragic day. These horrible events might never have taken place if people had heeded the words of the chief architect of the twin towers, Minoru Yamasaki, said long before 11th September 2001:

"World trade means world peace and consequently

the World Trade Center in New York had a bigger purpose than just to provide room for tenants. The World Trade Center is a living symbol of man's dedication to world peace. The World Trade Center should, because of its importance, become a representation of man's belief in humanity, his need for individual dignity, his belief in the cooperation of men, and through cooperation, his ability to find greatness."

Világkereskedelmi Központ északi tornyának felső emeleteibe. Tizenöt perccel később, 9 óra 3 perckor egy másik eltérített gép ütközött a déli toronynak. Ártatlan emberek ezrei haltak meg azonnal. A repülők becsapódásai óriási robbanásokat okoztak, és a keletkező tüzeket, melyeket több mint 91000 liter kerozin táplált, nem lehetett megfékezni. Az épületek szívében lévő acél- és betonmagok 800 Celsius-fok feletti hőmérsékletre hevültek, ami azt eredményezte, hogy az eltalált emeletek elkezdtek megolvadni.

Mihelyt egy emelet szétolvadt, az épületek összeomlása elkerülhetetlen lett. A Világkereskedelmi Központ ikertornyainak sorsa megpecsételődött. Alig több mint egy órával a második becsapódás után, 10 óra 5 perckor, a másodikiként eltalált déli torony összeomlott. Huszonnégy perccel később, 10 óra 29 perckor, az északi torony csatlakozott ikertestvérehez, áthatolhatatlan törmelékfelhőt hagyva Manhattan utcái fölött.

Sosem fogjuk elfelejteni a maréknyi terrorista által okozott értelmetlen pusztítás és temérdek szenvedés pillanatait, és örökké emlékezni fogunk az ezrekre, akik azon a tragikus napon veszítették életüket. Ezek a szörnyű események talán sosem következtek volna be, ha az emberek megszívlelték volna az ikertornyok főépítészének, Minoru Yamasakinak szavait, melyeket jóval 2001. szeptember 11-e előtt mondott:

"A világkereskedelem egyet jelent a világbékével és ezért a New York-i Világkereskedelmi Központnak több volt a rendeltetése, mint hogy csupán bérlőknek biztosítson helyet. A Világkereskedelmi Központ az ember világbéke iránti elkötelezettségének élő jelképe. A Világkereskedelmi Központnak - fontossága miatt - jelképeznie kell az emberiség jószágba vetett hitét, az egyéni méltóság iránti igényét, meggyőződését, hogy az emberek képesek együttműködni és így megtalálni a nagyságot."

## *Osztályfőnöki óra sokszíni*

Közel két éve végzős diákjaim az utolsó osztályfőnöki órák egyikén asszociációs feladatot kaptak. Kértem, írják le, mi jut eszükbe a 4 évre visszatekintve, ha azt hallják: OSZTÁLYFŐNÖKI óra.

Számtalan dolgot említettek: 8-as terem - székek körben, Laci bácsi - erkölcs; Telek Ervin - önismeret; munkaügyi központos kérdőív, "felhomályosítás" - dr. Márkus László, rákszűrés - védőnő, bűnmegelőzés...

Egyikük sem írta: végre egy kicsit lazíthatunk, igazolások bemutatása, magatartás- szorgalom jegyek...

Sokféle lehet egy osztályfőnöki óra. Sok mindentől függ, hogy egy-egy osztály évi 37 órában mivel is foglalkozik. Az osztályfőnöki óra más, mint a többi szakóra. Mi pedagógusok általában sokkal több időt, energiát fordítunk egy-egy ilyen órára való felkészülésre, mint a szakóránkra. Hiszen nagyon nagy a felelősségünk, ha közel 30 igen különböző, igazán kritikus, éntudatával önmaga is küszködő tanuló nevelésében, irányításában szeretettel, ám megfelelő következetességgel szerepet vállalunk. Márpedig az osztályfőnökség - s ezzel együtt az osztályfőnöki órák is - erről kell, hogy szóljanak.

Rengeteg olyan téma van, amiről érdemes, s kell is beszélnünk, ezzel is részt vállalva a diákság gondolkodásának, mentalitásának formálásában. Ezeknek az óráknak nemcsak az új ismeretek szerzése, hanem egymás gondolatainak, véleményének megismerése, s ezen keresztül a bennünket körülvevő közösség felfedezése is a feladata.

Az osztályok tanév elején az osztályfőnökkel közösen választják ki azokat a témákat, amelyekről bővebben szeretnének hallani, véleményt cserélni, illetve vitatkozni.

Az osztályfőnök természetesen nem lehet minden ilyen téma szakavatott ismerője, ezért szakemberek segítségét kértük, s kaptuk az elmúlt években. Így került sor például arra, hogy

két osztály az erkölcs témakörének feldolgozásához Herold Lászlót, iskolánk volt igazgatóját hívta vendégül. Laci bácsi örömmel tett eleget meghívásunknak, s olyan több részből álló beszélgetés részesei lehettünk, amelyre 3 év elteltével is mindannyian emlékezünk.

De számtalan osztály volt már résztvevője Telek Ervin önismereti tréningjének is. Az eredeti végzettségét tekintve magyar-népművelés-könyvtár szakos kollégánk különböző játékok segítségével próbálta elérni, hogy a feladatokban résztvevő diákok jobban megismerjék egymást, s közben természetesen önmagukat is. Sőt, volt olyan osztály, amely már azt is megtapasztalhatta a program segítségével, hogy mennyit változik az osztályközösség egy-két év elteltével, hiszen náluk már többször volt szívesen látott vendég az Egészségügyi-Szociális Központ munkatársa.

De az is biztos, hogy van olyan osztály, ahol a tanár úr neve szinte egyet jelent a drogmegelőzéssel, hiszen több csoportunkban tartott már rendkívül érdekes előadást e témakörben is.

Az a rövidítés, hogy MŰK (Munkaügyi Központ) igazán a 10. évfolyamra járó, illetve a végzős diákoknak mond sokat.

10. osztályban mindenki számára nagy, s egyben nehéz feladat eldönteni, mely tantárgyat (tantárgyakat) tanulja tovább emelt óraszámú, fakultációs keretek között. Nehéz helyzetben van a szülő, tanácstalan a diák: "Mi legyenek, ha nagy lesznek?" Első nagy kérdés, ami ezzel kapcsolatban először felmerülhet: Mire is lennének képesek, alkalmasok?

A Munkaügyi Központ munkatársa, Dudás Erika évek óta segítője az osztályfőnöknek, s a tanulóknak. Ő az, aki az osztályfőnöki óra keretében szakemberek által összeállított feladatlappal méri a diákok készségeit, képességeit. De ez még csak az első lépés. A lapok kiértékelése után mindenki visszajelzést kap arról, hogy a mért adatok alapján mit is ajánlanak számára,

milyen típusú szakma az előnyös. Ezentúl természetesen lehetőség van arra, hogy a diák a szülővel és a szakemberrel közösen gondolkodva további segítséget kapjon. A MŰK FIT (Munkaügyi Központ Foglalkozási Információs Tanácsadó) irodájában előzetes időpontegyeztetés után várják az érdeklődőket.

Ugyanez az intézmény több negyedik osztályban segített már a pályaválasztásban. Az érdeklődés felmérése után egy-egy szakma részletes megismerésére van lehetőség, hiszen videofilmek, könyvek, ismeretterjesztők állnak rendelkezésre. De a foglalkozáshoz szükséges tulajdonságok, képességek megismertetésével is részt vállalnak a munkatársak a döntés megkönnyítésében.

Számos olyan téma van azonban a 4, illetve 6 év során, melynek feldolgozásánál az osztályfőnökök zavarban lehetnek. Intézményünk volt diákja, dr. Márkus László, aki jelenleg a Szent Lászlár Megyei Kórház szülész- nőgyógyász orvosa, évek óta örömmel, s lelkesen segít bennünket azáltal, hogy átvállalja tőlünk azon órák levezetését, amelyeknek feladta a szexuális felvilágosítás.

A visszajelzésekből mindig az derül ki, hogy a jó hangulatú beszélgetések még az olyan diákoknak is tudnak újat adni, akik - saját bevallásuk, illetve állításuk szerint - úgymond már "tisztában vannak mindennel".

Egészségvédelem, egészséges életmód témakörében iskolánk védőnője, Bajóczky Csilla is készséggel áll rendelkezésünkre.

Az elmúlt években a 11. évfolyam hallgatói vehettek részt olyan felvilágosító órán, ahol a daganatos betegségekről, s annak megelőzéséről, illetve szűréséről hallhattak.

Minden évfolyamon vannak olyan témák, amelyek az adott korosztály számára időszerűek, fontosak. Ilyen téma a 12. évfolyamon: a nagykorúsággal járó feladatok, kötelezettségek. Több éve már dr. Virágos Zoltán bíró (aki szintén a Bolyai János Gimnázium padjait koptatta négy éven keresztül) vállalja, hogy tájékoztatja a végzősöket olyan jogi kérdésekről, amelyek ismerete - pl. a munkavállalásnál - nélkülözhetetlen. De hallhattak már a tanulók osztályfőnöki órákon a fiatalkori bűnözésről (Homoga László, a Nógrád Megyei Rendőr-főkapitányság munkatársa tartott több helyen ilyen előadást) vagy az adózásról.

Remélem, egyre több diákunk juthat a sokszínű osztályfőnöki órák keretében hasznos, a jövőben is alkalmazható ismeretekhez, s lehet részese emlékezetes vitáknak, beszélgetéseknek.

**Konti Csilla**

osztályfőnöki munkaközösség-vezető

## A nevelés egy sajátos eszköze: az iskolamozi

Iskolánk hagyományrendszere, és ebben tanulóink általánosabb szellemi fejlődését, nevelését szolgáló rendezvények (ünnepek, megemlékezések, hagyományok) fokozatosan alakultak ki, illetve a társadalmi változásokkal, elvárásokkal együtt formálódtak, kaptak egyes elemek más hangsúlyt, vagy új igények merültek fel.

Az utóbbi években - mintegy szűk évtizedről is beszélhetünk - ilyen "ötletnek" bizonyult az iskolamozi, és ez immár hagyománnyá nőtte ki magát. Tanévenként a történelem munkaközösség vagy más kollégák javaslata alapján kiválasztunk egy, a magyar vagy egyetemes filmművészet jelentős alkotásaként elismert, "beharangozott" filmet, és azt az egész iskolaközösség közösen megnézi. A film megtekintése után kerül sor bizonyos tanórákon (történelem, osztályfőnöki vagy más tanóra) a látottak megbeszélésére. Itt nyilván nemcsak a film cselekménye, "mondani- valója", hibái kerülhetnek szóba, hanem a film, a benne felvetődött problémák, kérdések szélesebb értelemben vett értelmezésére, vagy akár "csak" egy nem szokványos beszélgetésre is a film, a benne látottak "ürügyén". Ezen felül bizonyos filmesztétikai, ízlésbeli, illetve olyan vélemény- csere alakulhat ki, amely tehet valamit ahhoz, hogy tanulóink (a felnövekvő nemzedékek) ne csak a korunkban egyre jobban és gátlástalanul terjedő filmipar (krimi, horror, szappanopera soro- zat) termékeit nézzék és tudják értékelni.

Néhány film - a teljesség igénye nélkül -, amelyet láthattunk: Schindler listája, Amistad, Julianus, Honfoglalás, Sacra Corona, Hídember.

Talán a legnagyobb hatást, megrázó élményt a Schindler listája jelentette mindannyiunk szá- mára. A rendező rendkívül eredeti módon és esz-

közökkel közelíti meg a holocaust problémáját, amely a második világhá- ború utáni időszak- tól napjainkig is ak- tuális és igen sok vi- tát vált ki.

A film megtekinté- se után ankétot is ren- dezünk, amelyet Er- dős István vezetett, és a film, illetve a problé- makör olyan mozzana- taira is felhívta a figyelmet, amelyek időszerűsége nem kézenfekvő, főleg a fiatalok számára.

A jelzett magyar filmek nem arattak osztatlan sikert, inkább egyes mozzanatok voltak érdeke- sek, vagy lehetett kritizálni bizonyos "bakikat". Ezek a filmek is adtak alapot, ötleteket olyan be- szélgetésekre, amelyek örökzöldnek is mondha- tók, de mindig fontos emberi és közösségi problé- mák köré fonódnak: hazafiság, nemzet, rend- szer- és életmódváltás; Kik vagyunk mi magya- rok, honnan jöttünk, hová tartunk?

Pedagógiai (életkori sajátosságokat is figye- lembe vevő) szempontoknak megfelelő film ki- választása nem könnyű feladat, és a mai fiatalok igényéhez, ízléséhez sem lehet mindig igazodni. Célunk a továbbiakban is az lehet, hogy igényes filmművészeti alkotások megtekintésével, meg- beszélésével segítsük formálni diákjaink világ- szemléletét és olyan alkotások felé is irányítsuk figyelmüket, amelyek valódi emberi értékeket, problémákat villantanak fel, és ezzel hozzátesz- nek valamit a felelősen és értelmesen gondolko- dó, cselekvő ember kialakulásához.



**Árpád Sándor**  
történelem

munkaközösség-vezető

## Bolyaissá válni



**Lékóné  
Lantos Zsuzsanna**  
osztályfőnök

Legutóbbi Évkönyvünkben cikksorozatot olvashattunk az iskolánk fennállásának 35. évfordulójára szervezett ünnepi rendezvénysorozatról. Öröm volt szemmel is felidézni a névadónk tiszteletére összeállított műsor sorait, gondolatait, de talán a ballagáson elhangzott beszédek ragadtak meg legjobban a tudatomban.

Hogy miért? Talán mert ezekből az ünnepi megszólalásokból bontakozik ki leginkább, hogyan tölti négy vagy hat esztendejét a hozánk, a Bolyai János Gimnáziumba beiratkozott diák; milyen tudással, emberséggel, energiával vérteljezi fel magát, hogy felnőttként az életben, a főiskolán vagy egyetemen is megállja a helyét.

Ekkor merült fel bennem a kérdés: Mikor, hogyan válik valaki Bolyaissá? Mikor érzik diákjaink, hogy teljes jogú tagjai iskolaközösségünknek?

Jól tudjuk - hisz a népmesékből megtanultuk

- minden próba erősíti az embert, minden kihívás újabb és újabb tartalékot hoz felszínre. Így van ez az iskolánkat választó diákok is, hiszen a június végi első hivatalos találkozás után - beiratkozás - sűrűsödnek az események, a próbák:

- augusztus végén a háromnapos gólyatábor;
- tanévnyitó;
- Bolyai Kör - az elsősök bemutatkozása szeptember végén;
- Ki tud többet Bolyairól? - vetélkedő Bolyai János életéről és munkásságáról;
- jelvényavató ünnepség;
- vidám gólyaavató.

Osztályom tanulói az elmúlt esztendőben szintén "gólyák" voltak, így nekik tettem fel a bennem felmerülő kérdéseket (Milyen érzéssel lépték át először a Bolyai kapuját? Mit öriztek meg a gólyatábor és a tanév első két hónapjának gazdag programjából?), s ők írásban meg is válaszolták azokat.

Mindenkiben más és más emlék mélyült el jobban, más és más eseményre emlékszik vissza szívesebben. Sajnos volt olyan tanítványom, aki nem tudott eljönni a táborba, s ennek hátrányát hetekig érezte. Emlékeik frissessége, érzéseik összetettsége jól tükröződik az alábbi visszatekintésekből:

*"A gólyatáborba félve készültem: nem tudtam, mire számítsak. Új osztálytársak, tanárok, új iskola. Az ismerkedő kirándulás alatt megismer-tük egymást, barátságok alakultak ki. A tanévnyitóra már bátrabban mentem."*

*/Simon Nikolett/*

*"A táborban nagyon nagy segítséget nyújtott az ismerkedésben a közös programok sokasága. Játékok, az első közös feladatok megszervezése, megoldása, az első éjszakai beszélgetések..."*

*/Illés Melinda/*





*"Gólyaságom első napjaira, heteire mindig szívesen és mosolyogva gondolok vissza. A gólyatáborban tagja lettem egy összetartó, jókedvű közösségnek, amit a hajnalig tartó beszélgetések, a közös programok és a vetélkedő még jobban összekovácsoltak. Az első egy-két iskolai héten természetesen még kicsit félénk volt a társaság, de az idő múlásával megszoktuk és elfogadtuk az új környezetet, az új elvárásokat. Az elsősök avatására már teljes erőbedobással készültem az osztály, aminek meg is lett az eredménye."*

*/Dósa Kata/*

*"Bolyaissá válásunk első lépcsőfoka a beiratkozás volt, ahová én is - mint ahogy rajtam kívül még sokan mások - izgatottan érkeztem. A rengeteg ismeretlen arc és kérdés ott kavargott bennem is, míg végre túlestünk a formalitásokon és beiratkoztam."*

*Igazán átérezni ennek jelentőségét azonban csak a gólyatáborban kezdtem. A nevek tanulása, az osztálytársak felfedezése nem kis figyelmet igényelt... De az biztos, hogy rengeteget számított a későbbiekben, hogy így együtt élhettük át a megpróbáltatásokat, és már nem teljesen idegenként léptünk a tanévnyitón az iskola épületébe."*

*Kicsit megilletődötten álldogáltam ott a tömegben, a sok egyenruhás között, egyre inkább bb "cikinek" érezve az én egyszerű fehér blúzomat, amin még se jelvény, se hímezés nem díszelgett. Aztán eljött a várva várt nagy napunk: az avatás. Addigra már, azt hiszem, belerázódtam az új iskolai életbe, de még mindig nem éreztem azt a hovatartozást, amit most érzek."*

*/Máté Éva Gyöngy/*

Közösséggé kovácsolódni, valahová tartozni annyit jelent, hogy ismerem annak tagjait, szabályait, hagyományait, és én, az egyén is hozzáteszek valamit magamból, így annak állandó változásában rejlik sokszínű arca. És az egyén mikortól érezheti, hogy a közösség tagjává vált? Mikor válnak diákjaink bolyaisokká?

Erre a kérdésekre is többféleképpen válaszoltak diákjaim: volt, aki az első gimnáziumban eltöltött naptól, vagy az első megszerzett érdemjegyeiktől, mások a jelvényavatótól, az egyenblúz első felvételétől, de többségük csak egy év elteltével tekinti magát itteni diáknak.

*"Úgy gondolom, hogy az első év elég volt a beilleszkedésre és arra, hogy igazán bolyaisnak érzem magam. Most, hogy elkezdtem a második évemet, s látom az új arcokat, a gólyákat, azt, hogy már nem én vagyok kicsi (persze a magasság szempontjából), most érzem igazán, hogy ide tartozom."*

*/Mudriczki Petra/*

*"...igazi bolyaisnak csak a 10. évfolyam, vagyis a 2002/2003-as tanév elejétől érzem magam. Teljesen más volt úgy bejönni a tanévnyitóra, hogy már nem idegen környezet fogadott. Úgy éreztem, hogy én ebben az iskolában otthon vagyok. Sok ismerős és sok-sok barát vesz körül a Bolyaiban. Szeretem ezt az iskolát."*

*/Illés Melinda/*

Remélem, hogy iskolánk valamennyi diákja így érzi, hisz nyüzsgő, egyre feszesebb tempójú életünkben mind nagyobb szükségünk van egy nyugvó pontra, egy biztos helyre, egy kisebb vagy nagyobb közösségre, hogy kiálljunk a próbákat. Tamási Áron szavai ma és mindig időszerűek: "Azért vagyunk a világban, hogy valahol otthon legyünk benne."

## "Vissza a természetbe!"

2002. március 14.



Sóvári László  
a hadijáték  
szervező tanára

Sokat idézzük Rousseaunak ezt a szállóigévé vált mondatát. De sohasem a magyar március tizenötödike kapcsán. Talán ezért mertem címként választani.

Iskolánk hagyományosan túrával szokott megemlékezni nemzeti ünnepekről. A tavalyelőtti tanévben megújítottuk a hagyományt. Az újításnak sikere volt. A túra-akadály-

verseny keretében az 1848/49-es történések egy-egy fontos eseménysorozatát dolgozzuk fel hadijáték formájában. A tavalyi évben újra kedvezett az időjárás, gyönyörű tavaszi időben a szabadságharc dicsőséges tavaszi hadjáratát idéztük fel (1849. április 2 - április 26.) A hat állomáshely egy-egy híres csatát jelenített meg feladatlap segítségével:

|                    |                        |
|--------------------|------------------------|
| Tatár-árok         | - Hatvan (ápr.2.)      |
| Major-rét          | - Tápióbicske (ápr.4.) |
| Dornyai-turistaház | - Isaszeg (ápr.6.)     |
| Eresztvény         | - Vác (ápr.10.)        |
| Petőfi-sétány      | - Nagysalló (ápr.19.)  |
| Somoskő            | - Komárom (ápr.26.)    |

1849 áprilisának első napjaiban vette kezdetét szabadságharcunk legfényesebb eseménysorozata. Mivel Vetter Antal tábornok hirtelen megbetegedett, a magyar főserég vezérlését április 1-jén a fiatal Görgey Arthúr vette át. Ezzel a hadműveletek is azonnal lendületbe jöttek.

"Az 1848/49-es nagy idők ... megajándékoztak bennünket Görgeyvel, ezzel a csodálatos nagy hadvezérrel, ki hadvezetési lángeszével rövid pár hónap alatt zászló-



alparancsnokból fővezérré emelkedett. Ő volt az, aki a szabadság kivívására összerosakozott fegyveres magyarság élén olyan hadműveleteket mutatott be a bámuló világnak, melyek alapján ezt a tüneményes katonát a magyar történelem nagy hadvezérei között is a legelsőkhöz kell sorolnunk." (Julier Ferenc, 1930.)

A Görgey által vezényelt gyors és pompás tavaszi offenzívát két szakaszra bontják a hadtörténészek: egy gödöllőire és egy komáromira. A gödöllői szakasz hadműveleteit megkezdő magyar haderő négy hadtestből állt. Az I. hadtest Aulich Lajos, a II. Klapka György, a III. Damjanich János, a VII. pedig Gáspár András vezetésével.

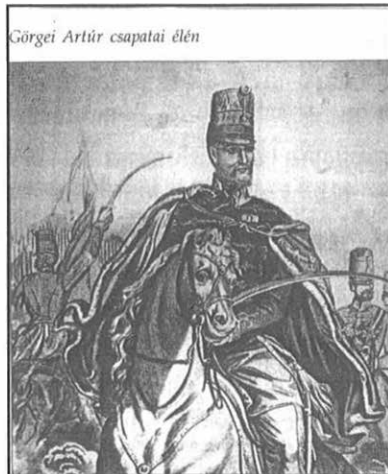

Görgei Artúr csapatai élén

A magyar hadvezér, Görgey egészen helyesen arra számított, hogy Windischgrätz a főváros védelmére a Gyöngyös-Gödöllő-Pest postaut mentén, valószínűleg az Aszódnál elfolyó, akkor mocsaras Galga vízének vonalán, esetleg ez előtt, vagy e mögött vonja össze haderejét. Az e területen feltételezett ellenséges csoportosítást az I., II. és III. hadtesttel délről, a Tápió völgyén át akarta megkerülni. E közben a VII. hadtest Hatvannál a gyöngyös-pesti úton tüntetett azt a látszatot keltve, hogy az ellenségnek a magyar főseréggel van dolga. A cél az ellenség főerőinek bekerítése és megsemmisítése volt.

Kitől származott ez a nagyszerű haditerv? A történelmi közvélemény egyszerűsít: egyedül Klapkának tulajdonítja. Az igazság az, hogy csapatmunka eredményeként született.



A tekintélyes katonai szakíró, Breit József (1929) is Klapkát tartja a terv elméleti szerzőjének (túra-akadályversenyünkön az egyszerűség kedvéért mi is e véleményt képviseltük, mivel tankönyvekbe ez ment át). Ezúttal azonban úgy tűnik, hogy téved, mert a terv bizonyíthatóan még részben Dembińskitől, majd Vettertől származik, de átdolgozásában éppúgy döntő része volt Görgeynek és Bayer József vezérkari főnöknek. A hadvezér testvéröccse, Görgey István is úgy tudja, hogy az április 1-jei "gyöngyösi haditerv alapeszméjét Klapka tábornok magáénak követeli." (Pusztaszeri László, 1984.)

Egy hét alatt három győzelem (Hatvan, Tápióbicske, Isaszeg)! Vajon miért nem sikerült mégsem megvalósítani ezt a remek tervet?

Klapka a menetterv szerint április 4-én reggel 6 órakor indult Jászberényből, és délelőtt 10 óra tájban Nagykátán felderítőitől azt a téves felvilágosítást kapta, hogy a Jellasics-hadtest elhagyta Tápióbicskét. A hír alapján parancsot adott a falu megszállására, ahol azonban a felvonuló honvédek teljesen váratlanul mintegy ötezer főnyi horvát határőrgyalogosba ütköztek. Klapka ezzel a mind maga, mind az ellenség számára véletlenül és váratlanul vállalt ütközettel súlyos hibát vétett; idő előtt felfedte a magyar főerők helyzetét, és a hadműveleti terv sikeres végrehajtását veszélyeztette. Windischgrätz sejteni kezdte, hogy a magyar haderőnek nem a főereje tartózkodik Hatvan térségében, intézkedéseket tett a Pest felé való lassú hátrálásra, a bekerítés elkerülésére.



A két nap múlva kibontakozó isaszegi csatából újra a magyar sereg került ki győztesen. A vereség megdöbbentette a "lázadók" szétverésére készülő Windischgrätzet. A csatát ugyan megnyerték a magyar honvédek, a haditervet azonban nem sikerült két mozzanat miatt végrehajtani. E miatt nem kerülhetett sor a Gödöllő környéki bekerítő manőverekre és az ellenséges fő sereg teljes megsemmisítésére.

Az Aszódnál állomásozó Gáspár tábornok a kiadott utasításokhoz mereven ragaszkodott, noha a csatában a helyzet gyorsan változott, s a kiadott utasítás értelmét veszítette. Az Isaszeg felől hallatszó heves ágyúszó ellenére sem indított támadást Gödöllő irányába, nem sietett bajtársai segítségére. Görgey Gáspár tábornok helyzetfelismerésében bízva erre nem küldött parancsot.

A másik döntő mozzanat: Klapkának még az isaszegi csata estéjén meg kellett volna indulnia Pest felé, hogy a császáriakat elvágja a fővárostól. A felvonulás és a fél napon át tartó küzdelem azonban olyan mértékben kifárasztotta csapatait, hogy képtelen volt a tervnek eleget tenni. Windischgrätz tehát kicsúszott a gyűrűből és Pest irányába vonult vissza.

A tavaszi hadjárat második szakaszának haditervét a gödöllői haditanácson - amelyen Kosuth Lajos is részt vett - Bayer József vezérkari főnök terjesztette elő. Két támadási alternatíva vetődött fel: 1. a Pest előtt csoportosuló császári hadsereg elleni támadás; 2. Komárom felmentése, elvágni a császári hadsereg Bécs felé történő visszavonulásának útját. A másodikat, a Bayer-féle lehetőséget fogadták el.

Komárom hadászati jelentősége kettős volt a kialakult helyzetben. A Dunán átkelve innen a magyar fővárost védő császári fő sereg hátába lehetett kerülni, el lehetett vágni a visszavonulás útját. És alkalmas hadműveleti bázisa lehetett egy Bécs irányába indított támadó hadműveletnek.

A győztes komáromi csatával (ápr.26.) lezárult a második szakasz is. Sikerült felszabadítani Komárom várát, a császári fő sereg visszavonulásának útját azonban nem sikerült elvágni. Így a

hadműveleti célkitűzést ezúttal is csak részben teljesítettük.

Ha értékeljük az egész tavaszi hadjáratot, akkor azt mondhatjuk, hogy óriási eredménynek számít, hogy a fiatal magyar hadsereg egymás után 6 csatában győzedelmeskedett az ellenség felett. Egyedülálló győzelemsorozat a magyar történelemben! Kár, hogy a döntő sikert, az ellenség bekerítését és megsemmisítését - bár két lehetőség is kínálkozott - nem sikerült elérni.

A történelemből visszalépve a valóságba megállapíthatjuk, hogy az iskolai hadijáték sikeresen zárult. Az erdő 48-as daloktól volt hangos, feladatként kapták ugyanis, hogy minden állomáson új dalt énekeljenek. Legnépszerűbb három dalunk: a "Gábor Áron rézágyúja", a "Kosztuth Lajos azt izente" és "A jó lovas katonának" című bizonyult.

A versenyt a "Guyon Richárd tüzérdandár", azaz a 9.d osztály csapata nyerte Árpád Sándor osztályfőnök és Csank László csapatkapitány vezényletével.

### *A hadijáték első öt helyezettje:*

1. 9. d 75 pont  
osztályfőnök: Árpád Sándor
2. 7. d 73,5 pont  
Széky Miklós
3. 11. b 73 pont  
Tóth Géza
4. 10. c 72 pont  
Dembrowszky Zsuzsanna
5. 9. c 71 pont  
Sóvári László

### *A rendezők nevében gratulálunk!*

Szobába, számítógépek, televíziók előszorult világunkban felüdülés egy természetben töltött ünnepnap. Fogadjuk meg a nagy felvilágosult filozófus (Rousseau) tanácsát a jövő tanévben is: "Vissza a természetbe!" Reméljük, újra kegyes lesz a tavaszi időjárás!



**A győztes osztály**

## Megemlékezés a holocaust és a kommunista diktatúrák áldozatairól

Iskolánkban hagyomány már régóta, hogy jelentős egyetemes és magyar történelmi eseményekről méltóképpen megemlékezünk.

A tradicionális emléknepok sora nemrégén két szomorú eseményre való emlékezéssel bővült: minden év februárjában tisztelgünk a kommunista diktatúrák mártírjai előtt és áprilisban a holocaust áldozataira emlékezünk.

A magyarországi társadalmi rendszerváltás hozta magával e bővülést.

Lezárult a múltnak egy szakasza, a 20. század, minden véres, emberirtó, megtorló történelmi eseményével együtt. Ezekre emlékezünk, mert aki ismeri a múltat, más fényben látja a jelent és másképpen értékeli, tervezi a jövőt.

A két megemlékezés annyiban közös jellegű, hogy mindkét alkalommal igazságtalanul estek áldozatul milliók az önkény, a diktatúra valamilyen formájának: 1933 és 1945 között a politikai szélsőséges jobb- ill. 1918-tól a baloldalénak.

Ezeknek a népiirtásoknak nem szabad még egyszer megisméltódnüik. E történelmi tények a bizonyítékok arra, hogy a politikai hatalom mindenféle szélsőséges megnyilvánulása, diktatúrája milliókat sodorhat a halálba.

Ezt nem lehet többé megengedni.

Tanuljunk a történelemből, hogy az ne ismétlődhesen meg!

Reméljük, hogy e megemlékezések, a színvonalas rádióműsorok, az ünnepélyes zene, az aulában és a vitrinekben igényesen elrendezett kiállítási tárgyak, szobrok, fotók, versek, bibliai

részletek, a megemlékezés néhány szál virága - mind-mind hozzájárulnak ahhoz, hogy a hiábavaló áldozatokról méltóképpen megemlékezzünk.

De nem elég csak emlékezni. Hogy a szörnyűségek és a borzalmak ne következzenek el többé, azért tennünk is kell.

Mindannyiunknak, mindig és mindenhol. Nem elég a passzív ellenállás, mert annak ellenére megerősödhet egyik vagy másik oldalon a mások elleni igazságtalan agresszió, ami ellen akkor talán már késő lesz valamit is tenni.

A demokrácia az egyetlen esélyünk a mindenkori diktatúrák erőszakos bűncselekményei elleni harcban. Tanuljuk meg a demokráciát! Tanuljuk meg jó időben, jó helyen és jól elmondani véleményünket és mindenütt és mindenhol következetesen érvényesíteni az emberi méltóság akaratát! Ez az egyetlen, emberhez méltó viselkedés: az aktív, cselekvő, saját történelméért, embertársaiért, a békés, közös jövőért közösen és egyénileg is felelősséget vállaló magatartás.

A 20. század a rettegés, a félelem, az emberi méltóság lábba tiprásának százada volt.

A 21. század legyen az emberi méltóságé!



Szászné  
Molnár Zsuzsanna  
filozófiatanár

## Idegen nyelvi tábor a Bolyai János Gimnáziumban



**Zsiveráné  
Fekete Borbála**

Többéves igényt elégítettünk ki, amikor megszerveztük iskolánkban 2002. június 24. és július 5. között az idegen nyelvi tábort. A résztvevők angol és német nyelvi tudásukat gyarapíthatták a mintegy 50 órás intenzív nyelvi kurzuson. A diákok részvételi költségeit jelentősen csökkentette, hogy a két nyelvi munkaköz-

össég az Oktatási Minisztériumtól sikeres pályázattal támogatást nyert.

A diákok minden nap öt órában egy-egy témával ismerkedhettek, többek között olyan modern társalgási témákkal, mint például az emberi kapcsolatok, divat, környezetvédelem, étkezés, egészséges életmód. Ezeket a témákat igyekeztek tanáraink változatos feladatokkal, szórakoztató formában feldolgozni.

A változatosságot biztosította az is, hogy mind német, mind angol nyelvből öt-öt tanár vezette a foglalkozásokat. A kommunikatív jellegű program jó lehetőséget adott a szóbeli nyelvvizsgára való felkészülésre. A tábor programját a délutáni szabadidős rendezvények színesítették, mint például országismereti vetélkedő, angol nyelvű CD film megtekintése, város-ismereti vetélkedő, táncház.

Örömmel fogadtuk, hogy a tanfolyamra olyan új diákjaink is jelentkeztek, akik csak szeptemberben

kezdtek el nálunk tanulmányaikat. Számukra jó lehetőséget nyújtott ez a tábor, hogy egy kis betekintést nyerjenek az iskolánkban folyó munkába, megismerkedjenek leendő tanáraikkal, felsőbb éves diáktársaikkal. Az első pár óra után kiderült, hogy a tanulók gyorsan megtalálták helyüket a csoportban.

Bizony nem volt könnyű a rekkenő hőségben (az évszázados csúcshőmérsékletet is megéltük) a strand helyett részt venni a foglalkozásokon, de végül nem bánták meg a résztvevők, hogy ezt választották, mert gazdagabb nyelvtudás birtokában távozhattak a tábor végén a jól megérdemelt nyaralásra.

Felmerült az igény, hogy jövőre is legyen tábor. Elegendő számú jelentkező esetén, a tavalyi év tapasztalatait felhasználva szeretnénk a tábort megszervezni. Reméljük, minél több diákunk tud majd részt venni és ezáltal gazdagodni.

**Turcsányi Marianna  
és Zsiveráné Fekete Borbála**  
munkaközösség-vezetők



**Jelenet a táborból: a divatbemutatóra a németes csoport tagjai jelmezbe öltöztek**

## Könyvtári pályázatok

Iskolánk könyvtárának első kötetei az itt tanító tanárok ajándékaiból kerültek ki, így néhány muzeális értékű könyv tekinthető a könyvtár magyának. Az iskola története során folyamatosan fejlődött, gazdagodott a könyvtár állományában és "megjelenésében" egyaránt. Ez utóbbi területen főleg az elmúlt tanév hozott változást, hiszen a Nógrád Megyei Közoktatási Közalapítvány pályázatán 900.000 Ft-ot nyertünk, amelyet az iskola kiegészített. A pályázat sikere módot adott arra, hogy elavult, az évek alatt ránehezülő súlyok miatt elvetemedett és ezáltal veszélyessé vált könyvespolcokat a könyvtár kölcsönző részlegében kicseréljük a tárolást jobban biztosító, stabil, rögzített, s nem utolsósorban esztétikus tároló polcokra. Az olvasóterembe ugyancsak új folyóirat- és könyvállvány került, amelynek alsó, a speciális helyi igényeknek megfelelő szekrényei az audiovizuális eszközök jól áttekinthető és biztonságos tárolását teszik immár lehetővé. Az olvasóterem használhatóságát tovább növeli a helyi adottságokat figyelembe vevő fehér asztalsor elkészítése, illetve a méretekhez illeszkedő kényelmes tanulószékek vásárlása. A taneszköz-fejlesztési pályázat eredményeként új olvasólámpák teszik hangulatosabbá a délutáni tanulást, keresgélést.

A könyvtárba belépőt kellemes, esztétikus környezet fogadja, a kölcsönzőben új, kényelmes karosszékek marasztalják a betérőket.

A polcok cseréjével sor került a kölcsönző részleges tisztító festésére is, sőt a tér jobb kihasználása lehetővé tette, hogy a fénymásológép bekerüljön a könyvtárba, így adva több szolgáltatást a tanulóknak.

Az állomány gyarapításában is komoly előrelépést jelentett a pályázat sikeressége. Mivel iskolánk számára a továbbtanulásra való felkészítés elsődlegesen fontos, mindig is nagy hangsúlyt helyezett az iskolai könyvtár állományának

fejlesztésére. A mindenkori iskola-vezetés támogatta és kiemelten kezelte a könyvtár ügyét, de a rohamosan növekvő könyvárakkal egyre nehezebben tudtuk felvenni a versenyt.

A pályázat lehetővé tette számunkra, hogy a kiemelten fontos területek - mint például a nyelvek, történelem, matematika - mellett más tárgyak tanulásához is engedhetetlen kézikönyveket, lexikonokat, feladatgyűjteményeket vásároljunk. Az elmúlt években legnagyobb hiányosságok az audiovizuális eszközök (elsősorban videokazetta, CD-ROM) beszerzésében voltak. A pályázat segítségével alapvető műveket tudtunk beszerezni, amelyek bizonyára nagy segítségére lesznek tanárnak és diáknak egyaránt.

Az elmúlt tanév második félévében is sikerült a Közoktatási Közalapítvány újabb pályázatán nyernünk. Ennek összege 600.000 Ft, amelyet céljaink elérése érdekében az iskola 400.000 Ft-tal pótolta meg.

Évek óta szerettünk volna egy könyvtári szoftvert vásárolni és működtetni, de erre csak most nyílt lehetőségünk a pályázat segítségével.

Nagy munka áll hát előttünk, de szívesen tesszünk eleget a kihívásnak, hiszen mi már tudjuk: a tudás, az információ megszerzésének tudása tényleg hatalom.

A két pályázat sikere olyan terveinket valósította meg, amely iskolánk számára nagy jelentőségűek, s amelyeket pusztán önerőből most nem tudtunk volna valóra váltani.



**Kancsulik Attiláné**  
könyvtáros tanár

## Idegenben kötött barátságok



**König Helga**

2002 nyarán csodálatos élményben volt részem: a PAD-ösztöndíj révén egy egész hónapot tölthettem el Németországban. A PAD (Pädagogischer Austauschdienst) egy olyan szervezet, amely nyaranta a világ több mint kétszáz országából több

száz fiatalat "hoz össze" Németországban. Magyarországról az ösztöndíj segítségével évente körülbelül ötvenen jutnak ki Németországba: nyolcan egy hónapra és körülbelül negyvenen három hétre.

Július 4-én találkoztam először a másik hét magyar lánnyal a Ferihegyi repülőtéren. Már az első pillanatban nagyon kedvesnek tüntek. Tudtuk, hogy az elkövetkező hetek életre szóló élményeket tartogatnak számunkra.

Bonnba való megérkezésünk után sajnos elváltak útjaink, mivel kettesével, illetve hármasával más-más csoportba osztottak be minket. Ugyanis a csoportok vegyes összetételűek voltak (pl. die gruppe 19 - amelyiknek én is a tagja voltam - hollandokból, franciákból, mexikóiakból, kolumbiaiakból, dél-afrikaiakból, egyiptomiakból és magyarokból állt). Az első négy napon Bonnal és Kölnnel ismerkedtünk meg. Láttuk a híres és elképesztően gyönyörű kölni dómot, voltunk a csokimúzeumban, a Történelem Házában, a Beethoven-házban, a bonni egyetemen és kisebb várakban, kastélyokban.

Ezt követően két hetet töltöttünk családoznál

Traunsteinban, valamint iskolába jártunk a fogadó testvéreinkkel. A "családom" nagyon aranyos és kedves volt, sokat beszélgettünk és nevettünk. Esténként mind (csoportok, fogadótesók, barátok, barátnők) találkoztunk, beültünk egy-egy sörkertbe, ismerkedtünk, beszélgettünk, táncoltunk, születésnapokat ünnepeltünk. Egy péntek este rock koncertre mentünk, ahol igazán kitomboltuk magunkat. Mindig sokat hülyéskedtünk, igazi barátság alakult ki közöttünk. Program volt bőven, unatkozni egy percre sem lehetett. Ellátogattunk Oversalzberg hegyes vidékére (ez volt annak idején Hitler kedvenc helye), voltunk az ott berendezett Hitler-múzeumban, láttuk mesziról a Sasfészket is. Sokszor beszélgettünk a második világháborúról és Hitler kegyetlenségéről. A németek nagyon kíváncsiak voltak a véleményünkre. Ezzel olyan érzést keltettek bennem, mintha lelkiismeret-furdalás gyötörnén őket a múltjuk miatt.

Sokat fáradoztak azon, hogy ez alatt az egy hónap alatt jó képet alakítsunk ki Németországról és lakóiról, hogy hazatérve kellemes élmé-



nyekről számolhassunk be. Ezenkívül sok gyönyörű helyen voltunk még: Burghausen, Chiemsee, Salzburg, Rosenheim.

A hónap második felét Münchenben és Berlinben töltöttük el. Rengeteg program volt, alvásra kevés időnk maradt. Ezért igyekeztünk minden szabad percünket kis pihenésre fordítani: metrón, villamoson, esetleg egy park zöld pázsitján... Láttunk mindent, ami lényeges, ezeket felsorolni igen hosszú lenne. Ami számomra a legszebb volt: jégkorizás a müncheni Olimpiat Parkban, bulizás a szintén müncheni Kunstparkban (itt kb. 30-40 szórakozóhely van egy helyen), piknik a berlini Tiergartenben (egy óriási park a város szívében), a potsdami kastély, valamint a Zug-Spitzére tett kirándulásunk. Ez utóbbi Németország legmagasabb hegycsúcsa, az osztrák-német határon található. Sajnos a gyönyörű kilátásból

semmit nem láttunk, mert az idő ködös volt és esett a hó. De nem panaszkodhattunk, hisz nagyokat hógolyóztunk. Sőt, volt köztünk olyan is, aki életében először látott havat!

Berlin közel állt a szívemhez, amikor ott voltunk, olyan érzésem támadt, mintha Budapesten sétálnék.

Számomra ez a hónap azért olyan nagy jelentőségű, mert végre "kipróbálhattam magamat", hogyan találom fel magam teljesen idegen emberek között. Ezek az emberek az egy hónap alatt nagyon a szívemhez nőttek, barátimmá váltak. Emiatt a búcsú borzasztóan fájdalmas volt. De nagyon jó érzéssel tölt el a gondolat: bármerre is menjek a világban, valahol mindig vár rám egy jó barát!

Mindenkinek csak azt tudom javasolni, ha tudja, használja ki ezt a lehetőséget, nem mindennapi élményekben lehet része.

## Három hét Németországban



**Szóó Nikolett**

2002 nyara emlékezetes volt számomra. A PAD-ösztöndíjnak köszönhetően három hetet töltöttem Hofgeismarban. Mikor jelentkeztem erre a pályázatra, őszintén szólva nem hittem, hogy én is azok között lehetek, akik kijutnak Németországba. Mégis belekezdtem, mert érdekesnek tűnt a feladat. Most már nagyon örülök, hogy így döntöttem.

Számomra ez a három hét nemcsak a nyelv gyakorlására volt egy lehetőség, hanem arra is, hogy talán életre szóló barátságokat kössek. És remélem, ez így is lesz, hiszen az út során megkedvelt emberekkel ma is tartom a kapcsolatot. Pedig a buszra még 39, egymás számára idegen diák és tanár szállt fel, s újabb ismeretlen emberek fogadtak minket megérkezésünkkor. Aztán hamar megkezdődtek a beszélgetések, a közös programok szervezése a kötött városnézésen kívül is. Bejártuk Kasselt, ahol egy művészeti ünnepszorozatba csöppentünk, melyet a környékbeliek Documentának hívnak. Itt a modern művészettel ismerkedhettünk meg. A folyóparton látható nevezetes épületeket egy kenutúra során mutatta be nekünk a mi állandó német idegenvezetőnk, a hofgeismari iskola egyik fantasztikus tanára. Sokunk számára ez volt az első "kenus élmény", de ezek után mondhatom, nem az utolsó. Ellátogattunk Wartburg várába is, ahol egy kis magyar történelmet is hallhattunk az idegenvezetőtől. Ugyancsak óriási élményt nyújtott az Eisenach közelében található sóbánya is, amelyet egy kis teherautón jártunk be, sisakban, munkásruhában és óriási bányáslámpával a

fejünkön. Hofgeismar pedig szinte már a második otthonunk lett. Ez köszönhető a polgármester és az ottaniak vendégszeretetének.

Persze a tanulásról sem szabad megfeledkezni, hiszen tanóráink is voltak, valamint arra is lehetőségünk nyílt, hogy német barátainkat meglátogassuk egy-egy órán. Délelőttöként még próbákat is beiktattunk a programba. Megérte, mert a búcsúest felejthetetlen volt a németek számára is. A magyar konyha pedig egyenesen elbűvölte őket. Az egyetlen "rossz", ami történhetett velünk, az a búcsúzkodás volt. Majd' kétórás fényképezkedés és sírás után fel kellett szállnunk a buszra, ahol még küldözgettük egymásnak az üzeneteket. És bár nagyon sok élménnyel gazdagodtunk, a szomorú hangulat érezhető volt a hazaúton. Szinte pillanatok alatt elérkeztünk Győrbe, ahol a számomra legkedvesebb embertől is búcsút kellett vennem. De a kapcsolat ezzel nem szakadt meg. Már a találkozókat szervezzük, és reményeink szerint német barátaink is ellátogatnak Magyarországra.

Nekem ez a három hét nagyon sokat jelentett mind a nyelvtanulás, mind szórakozás szempontjából. Felejthetetlen marad számomra. Ezzel a beszámolóval szeretnék mindenkit arra buzdítani, hogy vegyen részt ezen a pályázaton, mert sosem lehet tudni; hátha egyszer Ti is kezetekbe kaptok egy lapot tanáraitoktól, melyen a Ti nevetek áll, s aztán irány Németország!





## PAD-ösztöndíjjal Németországban



*Kocsis Anita 11. c*

### Kedves Olvasók!

Kocsis Anitának hívnak, és egyike vagyok azon szerencsés tanulóknak, akik a PAD- diákösztöndíj keretében Németországba utazhattak.

Mint gondolom tudják, Németország 17 tartományból áll, melyeket járásokra lehet osztani.

Ösztöndíjamat Merzing-Wadern járásban, Saarland tartományban tölthettem. Nagyon szerencsés helyzetben voltam, mivel Saarland Luxemburg és Franciaország határán helyezkedik el, ezáltal mindkettőbe ellátogathattam.

Nagyon sok szép várost, templomot, épületet csodálhattam meg, mint pl. a luxemburgi Notre-Dame-ot; a strasbourgi Európa Parlamentet; Jézus szent szöknyáját Trierben; a Római Villát Borgban...

Természetesen nemcsak szórakozásból állt az életem, hanem sokat is tanultam. A fogadó német diák-társaimmal minden nap együtt mentünk iskolába

(és sajnos reggel 6-kor kellett kelniünk, hogy a buszt elérjük). Az első 3 óra nekünk, a magyar csoportnak együtt volt, azután szabadon látogathattuk a többi órát. Kötelezően voltak vallás, etika, filozófia, politika, történelem óráink, amiket nagyon élveztünk.

Ez a három hét számomra felejthetetlen volt, és nemcsak azért, mert pl. Luxemburgba, Strasbourgba utazhattam, és sok embert megismerhettem, hanem azért is, mert nagyon sokat tanulhattam.

A nyelvtudásom nagyon sokat fejlődött és az általános műveltségem is nagyobb lett. Hivatalosak voltunk a városházára és a főpolgármesterhez, ahol is sok érdekes előadást hallgathattunk a német politikáról, gazdaságról és az Európai Unióról.

Remélem, Kedves Olvasó, cikkemmel felkeltettem érdeklődésedet az idegen nyelvek iránt, és ha lehetőség van rá, bátran pályázd meg a PAD-ösztöndíjat, nem fogod megbánni!

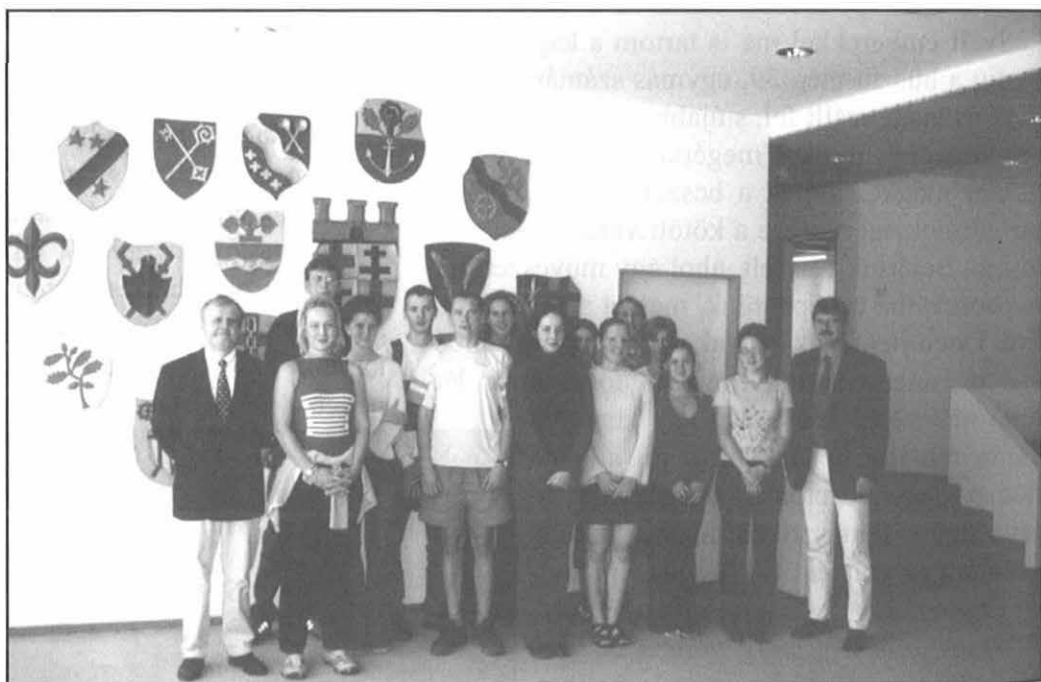

ODK 2002.



Farkas Judit 7. d



Colosseum

Mint az elmúlt jó pár évben, 2002-ben is egy

csodálatos európai országba szervezett túrát a Bolyai ODK. Most Olaszországon keresztül, a festői Szicíliát ismertük meg. Az augusztus 6-án, kedden elkezdődő kéthetes körúton 30-an vettünk részt.

Utunk első állomása Pisa volt, ahol a "Csodák mezejének" megtekintésén kívül, egy rövid városnézést is tettünk. Másnap, egy egész napos kirándulás keretében megnéztük Rómának, az "örök városnak" legnagyobb nevezetességeit és a Vatikánt. Az első kempingünk, ahol 2 éjszakát töltöttünk, közvetlenül a tenger mellett volt.



Viktor Emanuel emlékmű



Folyamok kútja (Róma)

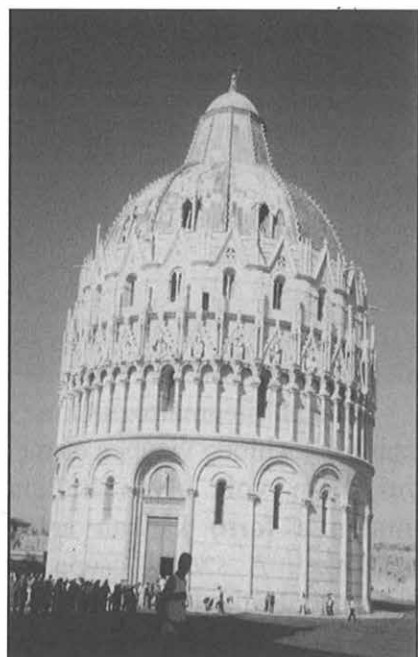

Keresztelő kápolna (Pisa)

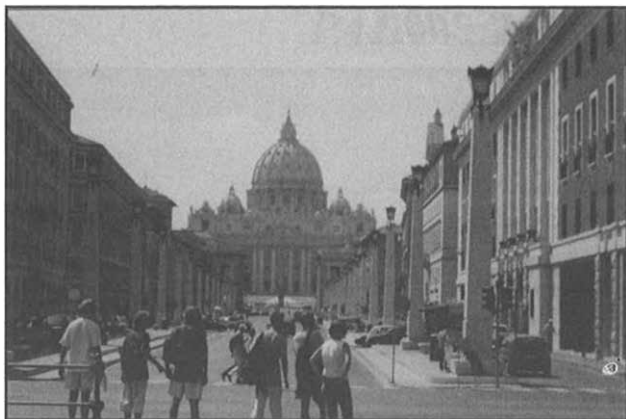

Vatikán

A negyedik nap villámgyorsan lebontottuk a sátrakat és elindultunk Pompei felé. Útközben részt vettünk egy rövid városnézésen Pozzuoliban, majd a város szélén található Solfatara vulkáni krátert csodáltuk meg. A következő napon megnéztük az ókori Pompeit, délután pedig az 1944-ben utoljára kitörő Vezúvot. Még aznap elindultunk Szicília felé, a kanyargós és meredek Sorrentói-félszigeten. A kilátás fantasztikus volt, az érzés borzalmas. Vasárnap hajnalban komppal átkeltünk az Olaszországot és Sziciliát összekötő Messinai-szoroson, és délelőtt megérkeztünk az Etna lábánál lévő kempingbe.



Forum Romanum



Pompei



Constantinus diadalív

Délután mindenki élvezte a megérdemelt pihenést, és belevetette magát a közelben lévő, hatalmas hullámokkal morajló tengerbe. Másnap elérkeztünk a kirándulás legkeményebb napjához, megmáztuk a több mint egy éve kitört Etnát. A túra még a kitartóbbakon is nyomott hagyott. A kedd délelőtti úti célunk a taorminai görög színház megtekintése volt.

Délután megmártóztunk az Alcantara-szurdok jéghideg vizében és meg kell hagyni, nem volt olyan kellemes érzés, mintha a forró kádban áztattuk volna magunkat. A szerda csupa mókából és kacagásból állt. Itt volt a lehetőség arra, hogy ha eddig még valaki nem csodálta meg a tengerpartot, akkor most megtegye.

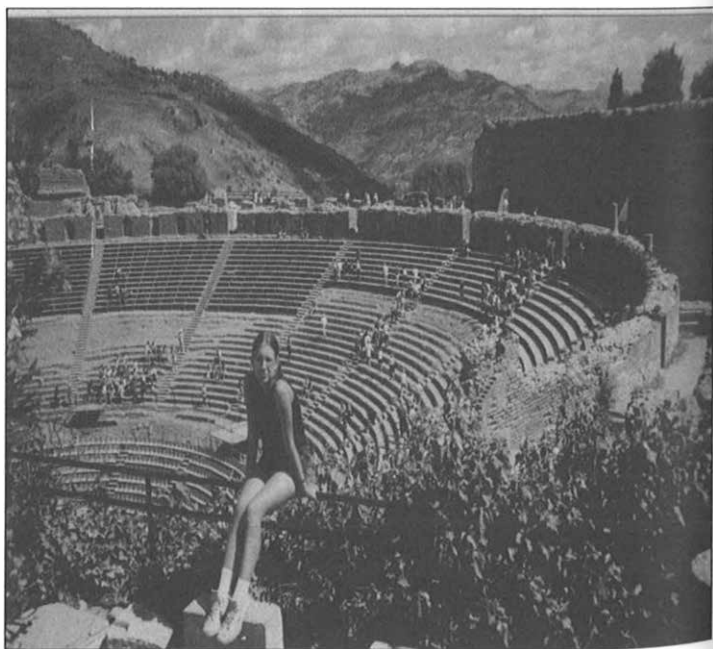

Görög színház [Taormina]



**Agrigento - Concordia**



**Vulcano szigete**

A következő napra egy egész napos szicíliai körút volt betervezve. A Fondachello-Catania Agrigento-Palermo-Catania-Fondachello útvonal első megállója Agrigento volt. Fél napot a templomok völgyének a megtekintésére áldoztunk, majd tovább indultunk Palermóba. A város sok templomának és dómjának a megtekintésére ráment az egész délután, így a kempingbe csak későn értünk vissza.

Reggel a fáradtság és a gyengeség "kíséretében" összepakoltunk, és napfelkeltével elindultunk a tengerpart mentén. Még egyszer áthajóztunk a Vulcano - szigetre egy utolsó fürdéshez, majd visszatértünk Milazzo kikötőjébe és elindultunk haza.

Másnap megnéztük utunk utolsó állomását, a kolostorairól és zarándokhelyéről híres Assisit. A városnézést követően elindultunk Magyarországra felé. Az éjszakát utoljára töltöttük a buszon, mert másnap délelőtt megérkeztünk Salgótarjánba. Ezután egy jól megérdemelt kiadós ebéd és élménybeszámoló következett. Mindenki nevében elmondhatom, hogy felejthetetlen kalandokban volt részem és türelmetlenül várom a következő ODK- túrát.



**Szicília - Etna**

*Farkas Judit*



Constantinus diadalív

Pénteken volt az utolsó alkalmunk, hogy itt élvezhessük a tenger hullámain, süttessük a hasunkat, és megcsodáljuk a felhőbe burkolózott Etnát. Másnap reggel parancsszóra lebontottuk a sátrakat, és indultunk Milazzo kikötőjébe, ahonnan áthajóztunk a Lipari-szigetekre.

A hét nagy sziget közül először Vulcano szigetét és az ott lévő 1830-as években utoljára kitörő vulkánt néztük meg. Még aznap áthajóztunk Stromboli szigetére, ahol az egész kirándulás legizgalmasabb túrája következett. Az esti órákban megmásztuk, a még ma is működő Stromboli vulkánt. A meredek fal megmászása kemény akadály volt, de a lelkes társaság Széky tanár úr kiváló vezetésének köszönhetően épségben, emberveszteség nélkül feljutott. A holdfény és az éjszakai sötétség csak tovább fokozta azt a látványt, amit a vulkán kitörése nyújtott.

Mi, akik fölmentünk elmondhatjuk, hogy az apró karcolásokon kívül csak pozitív és feledhetetlen élményekben volt részünk. Hajnalban visszamentünk a társaság lent maradó részéhez, és az alsó helikopter leszállópályáján töltöttük az éjszaka hátralevő részét.

## 45. Országos Középiskolai Fizikai Ankét és Eszközkiállítás



**Tóth Géza**

fizika munkaközösség-vezető

az Eötvös Lóránd Fizikai Társulat Középiskolai Oktatási Szakcsoportja, az Eötvös Lóránd Fizikai társulat Nógrád Megyei Csoportja, a Nógrád Megyei Pedagógiai-Szakmai Szolgáltató és Szakszolgáltató Intézet, a Bolyai János Gimnázium, a József Attila Művelődési Központ és a Budapesti Gazdasági Főiskola Pénzügyi és Számviteli Főiskolai Karának Salgótarjáni Intézete segítségével, erkölcsi és anyagi támogatásával megrendezésre került a 45. Országos Középiskolai Fizikai Ankét.

A rendező és támogató szervek felsorolásával szerettem volna érzékeltetni e rendezvénysorozat rangját. Ahhoz, hogy 400-500 fizikatanárnak 45 éven keresztül minden évben megtartható legyen e hosszan tartó tudományos ülés, ilyen sok tehetős és befolyásos intézménynek kell összefognia.

Magyarország jelentős városai versengtek, versengenek azért, hogy e rendezvény házigazdái legyenek. Salgótarján másodszor részesült e megtiszteltetésben.

A Fizikatanári Ankét programja három fő területen zajlik. A résztvevők nagy hallgatói létszámmal részt vehetnek híres előadók, fizikusok előadásain. Ismerkedhetnek szervezett formában a városal, illetőleg az adott megyével, valamint úgynevezett műhelyfoglalkozásokon vesznek részt.

Egyik sem alábbvaló mint a másik. A résztve-

Nagyszabású rendezvénysorozatnak adott helyet Salgótarján 2002. március 23-tól 27-ig. Az Oktatási Minisztérium, Nógrád megye Önkormányzata, Salgótarján

Megyei Jogú Város Önkormányzata,

vő csak gazdagodhat, okosodhat és igen hasznos tapasztalatokat gyűjthet. Arról nem is beszélve, hogy az ország szinte minden középiskolája képviselteti itt magát. A tapasztalatok cseréje sem egy utolsó szempont a résztvevők életében.

Gimnáziumunk a három fő terület közül a műhelyfoglalkozásoknak lett a házigazdája. Titkot nem árulok el akkor, mikor azt mondom, hogy az öt napig tartó rendezvénysorozatnak ez a veleje. Itt ugyanis a tanárok érdeklődésüknek megfelelően választhatnak és vehetnek részt a különböző foglalkozásokon. A foglalkozások témája igen széles skálán mozog, de az előadók személye is. Voltak itt a Pécsi Tudományegyetem Fizikai Intézetéből, a szombathelyi Berzsényi Dániel Főiskoláról, az Eszterházy Károly Főiskoláról, az ELTE-ről, a Szabadalmi Hivatalból, az Apáczai Csere János Gyakorló Gimnáziumból... Engedtessek

### MŰHELYFOGLALKOZÁSOK

45. ORSZÁGOS KÖZÉPISKOLAI

FIZIKATANÁRI ANKÉT ÉS

ESZKÖZKIÁLLÍTÁS

2002. SALGÓTARJÁN



Helyszín: Bolyai János Gimnázium, 3100 Salgótarján

meg nekem, hogy tovább ne soroljam a rangosabbnál rangosabb intézmények nevét. Még nehezebb helyzetben lennék, ha a témák választékát kéne felsorolnom.

A lényeg az, hogy igen komoly szakemberek, tanárok adtak itt elő 22 különböző témában. Ezek összesen 43 x 45 perces előadások keretében voltak meghallgathatók, megtekinthetők. Az érdeklődésben egyáltalán nem volt hiány. A jellemző inkább az volt, hogy a kijelölt helyszín (5 berendezett terem + a berendezett aula) mindig zsúfolt volt.

A fizika munkaközösség vette kezébe a dolgok irányítását, a helyszín szervezését. Mi öten (Juhász Zsuzsa, Karádi Tamás, Tolnai Gábor,

Tóth Géza, Viszoczky Zsuzsanna) igyekeztünk mindent hibátlanul, maradéktalanul biztosítani. Iskolánk vezetése az iskola minden eszközét, de magát az iskola épületét is a rendezvény rendelkezésére bocsátotta.

Tanulóink is segítettek a dolgok lebonyolításában. A 9.a-ból 5 fő, a 9.b-ből 6 fő, a 10.c-ből 9 fő, még a 11.b-ből 6 fő volt a rendezvény segítőtje. Ők maguk is megtapasztalhatták a rendezvény körüli érdeklődést és annak rangját.

Köszönet tanulóinknak az aktív részvételért!

A rendezvény záró előadásán gimnáziumunk jóleső köszönetek sorozatában részesült. Tevékenységünket, hozzáállásunkat hibátlannak minősítették. Örülök, hogy mi is házigazdák lehettünk.

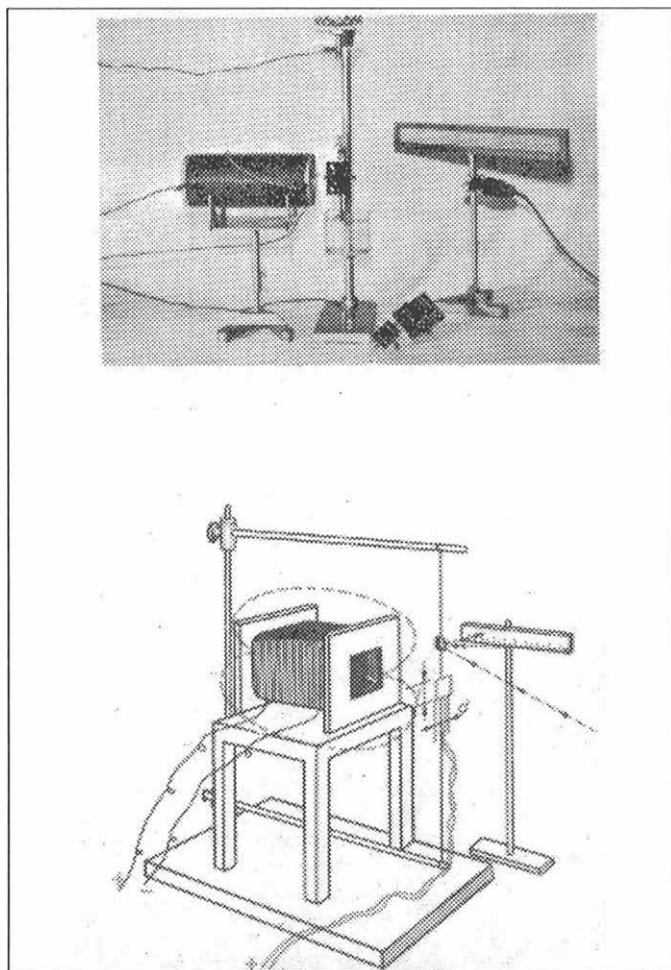

## A zene világnapjára

*"Semmi sem tudja jobban felvidítani a bánatosokat, bátorítani a kétségbeesetteket, lecsendesíteni és megfélemezni a fennhéjázókat, csökkenteni az irigységet és gyűlöletet, mint a Musica."*

(Luther Márton)

A Nemzetközi Zene Tanács elnöki székéből több mint 20 esztendeje hirdette ki Yehudi Menuhin: *"Vigadjatok, október 1-je a zene világnapja!"*

Szép szavakba fulladni, rutinná szürkülni lett volna ideje két évtized alatt a kiválasztott napnak épp elegendő, kivált, hogy a kalendárium már zsúfolásig megtelt különféle világnapokkal, növekszik az ünnepek száma, s fogy az ünneplő kedv. Fogcsikorgatva hallelujázhatnánk zenekultúránk állapotjain akár egész évben is. Fuldokló szimfonikusok, zenés színházak, a jegy, a lemez, a CD drága, a közönség szegény. Ám a zeneiskolákat soha nem volt tömegben rohamozzák szülők és sarjaik.

Kizökkent a zenei idő, de ki született helyre tolni azt?

Nem Hamlet, a dán királyfi, és nem azok a zenepedagógiai törpék, kik lelkesen fúrnak a mai napig Kodályt.

Kodály Vallomásaiban ezt írja: "Madarat tolláról, embert nótájáról."

Mondd meg nekem, mit eszel, olvasol - talán szabad új variánsnak hozzátenni -, mit dúdolsz, megmondom ki vagy. Ezen közép-európai kultúra, mely - véleményem szerint ma egyre inkább profanizálódik és némely esetben konyhakultúrává silányul -, régebben az európai zenei hagyomány bölcsője volt. A bécsi, a prágai, a budapesti zenei élet meghatározta ezt a hagyományt. E magvacskából sarjadt ki az a terebélyes fa, melyben egyszerre van jelen az európai klasszika eleganciája és a parasztzene.

Az utóbbi évszázadban, különösen a XX. században a magyar zene, a magyar zeneszerzés olyan alkotásokat produkált és produkál a mai napig, amelyek a nemzetközi ranglistán nagyon előkelő helyen állnak. A régebbi időkből mindenki emlékezetébe idézheti Bartók és Kodály pályafutását, műveiknek elismerését, de mai zeneszerzőink is nagy nemzetközi sikereket tudhatnak magukénak.

A kérdés mármost az, hogy a magyar zenének ez a valóban rendkívül előkelő és megbecsült világrangja, mennyiben vált a magyar mindennapi élet, a magyar kultúra köztudatának részévé.

Azt hiszem, hogy itt mi mind annak a hívei vagyunk, hogy a magyar zenei hagyomány a kóruséneklésben, hangszeres játékban a mindennapi élet része legyen.

A zene ereje nem adhatja pontos ábrázolását a világnak, ám ereje más művészeti ágakkal szemben abban rejlik, hogy közvetlenül hat az érzésekre, és az emóciók legfinomabb rezzenéseit is tolmácsolni tudja. A zene kifejezhet pusztító, sötét drámaiságot és örömmámort, gyászt és eksztázist, izzó haragot és jéghideg dühöt, melankóliát és felszabadult vidámságot. S nemcsak eme érzéseket keltheti életre, hanem legfinomabb árnyalatait is, az átmenetet egyik érzésből a másikba.

Szavakkal mindez nem adható vissza.



**Siklósi Zoltán**  
ének-zene tanár