

PUFOGTATÁS HELYETT

Hubertus-kápolna Göbös-majorban

PÉTER ÍGY SZÓLT JÉZUSHOZ: „MESTER! OLYAN JÓ ITT LENNI! HADD VERJÜNK HÁROM SÁTRAT: EGYET NEKED, EGYET MÓZESNEK ÉS EGYET ILLÉSNEK.” (MK 9,5)



Szöveg: MARTINKÓ JÓZSEF
Tervezők: KÖNINGER SZILÁRD,
TÁTRAI ÁDÁM, STEIN JÚLIA
(CAN ARCHITECTS)
Fotó: BUJNOVSZKY TAMÁS

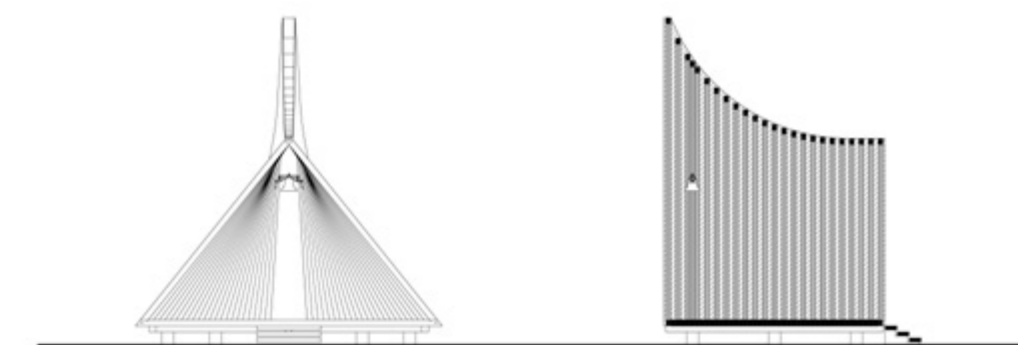
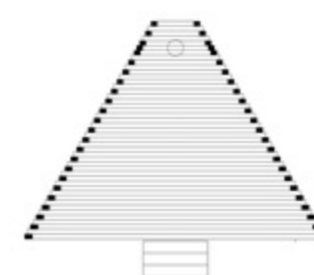

Kapuvártól Fertőszentmiklós felé indulva Vitnyédnél fordulj balra, menj bátran, optimistán, majd mikor már elbizonytalanodnál utadon, kétségek gyötörnek, nyakadat kényelmetlenül nyújtogatod autód volánja mögött, táblát látsz, ami eligazít a Göbös-major felé. Ha lovat látsz, megérkezted. Szép hely. Szép major. Ligetes, gyöpös. Olyan hely ez, ahol nem járt még Google Street View. Ritkaság. Becsüld meg! Noha a fiatal építészekből álló győri CAN Architects kápolnaépülete már nevében is hordoz kézenfekvő értelmezői szempontot, kritikánk megírásában fontos körülmény, hogy a tervezői, megrendelői intenciótól a szerző szabadon eltérhet. Ugyanis hiába tudja e sorok írója, hogy a Göbös-majorban található faépület neve Hubertus-kápolna, hiába hallgatja meg Köninger Szilárd építész szavait a helyszínen arról, hogy ide évente egyszer vadásznapi szent áldozatot bemutatni puskás férfiak és nők érkeznek zömében olajzöld ruháikban, csizmában, ha

valójában képtelenek vagyunk ezzel a ténnyel bármit is kezdeni. Hallottam már vadászt beszélni, de sohasem láttam vadászni. Szóval, mint irodalom, mint értelmezői narratíva elfogadom, hogy a vadászatnak is vannak szent mozzanatai, de nem éltem át az ölést, nincs hozzá valójában túl sok közöm. Ottjártunkkor egyébként legelésző lóból tucatnyit, vadászból egyet sem láttam. Engedjék meg ezért, hogy másfelől közelítve írjak erről az épületről. Mert ez az épület gondolatgazdag, szép, sőt – kicsisége ellenére is – fenséges önmagában, nem feltétlenül kell ide teríték, véres töret, lógó nyelvek, vérző sebek, üveges szemek. A lovardaépületektől kellő távolságban, a tágas kifutók, rövidre legelt gyepektől, fás ligetektől övezve áll az apró fakápolna. Verőfény fogadta a szerzőt, fotóst. Ennek abban van jelentősége, hogy elkészülte óta a kápolna zsindeles tetejét a különféle szögben lecsorgó esővíz és beeső napsütés sötét-világos

szürkés, lírai fényjátékot produkáló módon színezte át. Percről percre változó reflexjáték ez, ami minden pillanatban lenyűgözi a szemlélőt. Az online megjelent angol leírás többször használja a tabernákulum kifejezést, ami tükörfordításban „kis hajlékot” jelent, ám később, a Salamon kora előtti „szent sátorra”, a negyedik lateráni zsinat (1215) után már leginkább az oltáriszentség őrzésére használt oltárszekrényt nevezték így. Ez az utalás nem pusztán az épület léptékére vonatkoztatva tűnik találnak, hanem utal az épület-használati tárgy közti átmeneti funkcionális helyzetre is. Újabb szakrális utalásként lehet feloldani a faépület háromszög alaprajzát, ami a sátor jelleg mellett a szentháromságra utaló gesztus. Így a tervezők egy szélesebbre nyíló, a mindenkori gyülekezést és az épületek felé nyitott, míg az erdők felé záródó geometriát tudtak kiszervezni. Ennek a záródásnak a csúcsa azonban felhasad, így a természet



Tervezés és kivitelezés: 2014 (6 nap alatt)
Alapterület: 27 m²

Tervezők: KÖNINGER SZILÁRD,
TÁTRAI ÁDÁM, STEIN JÚLIA
Szakrális berendezés: NÉMETH ORSOLYA,
ORBÁN ÁDÁM, PÉTER ZSUZSANNA,
TÓTH KATA, UNGER DÓRA,
UNGERHOFER DÁNIEL
Harang: GOMBOS MIKLÓS

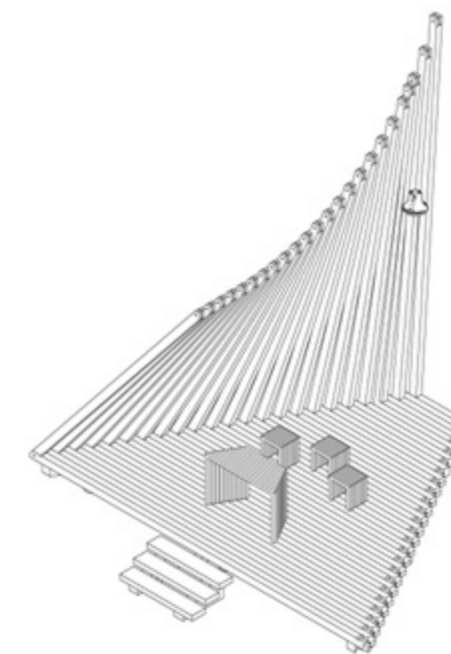
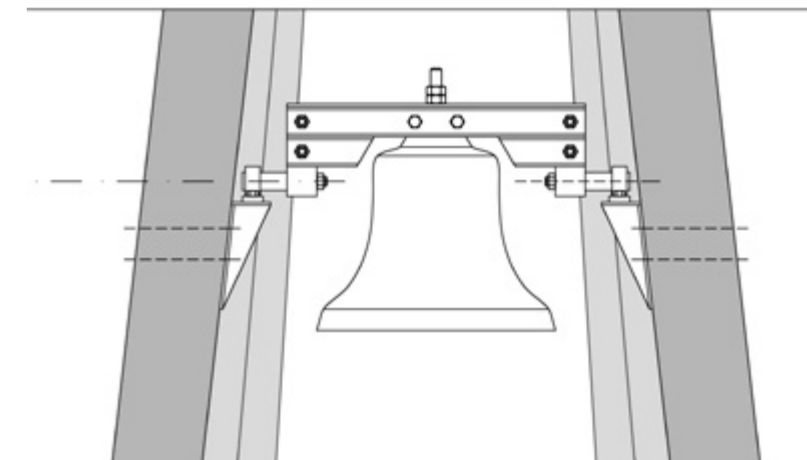

látványa zavartalanul áramlik át az épületen. Végeredményben tiszta referenciarendszert alkot a kápolna, ami liturgikus és esztétizáló értelemben egyaránt világos képletté áll össze. Fontos megjegyezni, hogy az egész épület, a bútortzat és a tartószerkezet ácsolata is helyi fából, kizárólag fából épült. Személy szerint hajlok arra, hogy a kis kápolnát sátorként értelmezzem tehát. Ebben nem pusztán a lépték és forma támogat, hanem a padlózat sajátos elemelése a föld szintjéről, illetve a zsindeletet két síkjának szinte organikus, ellágyuló vonalvezetése is, ami sajátos dinamikát, szinte mobilitást kölcsönöz a látványnak. Mintha a szél-től homorú könnyed ponyvákat, sátorlapokat látnánk. A visszafogott léptékből, a tájolásból és az anyaghasználatból nem pusztán egy szerethető, humanizált értelmezési keret áll össze, hanem érződik az a törekvés is, ami révén ez az épület a győri építészhallgatók képzésébe is fontos szerepet játszott. A tervezőktől tudjuk, hogy a tervezés, illetve a mindössze hat napig tartó kivitelezés egyfajta oktatási projektként is működött. Jó érzés ez, a pufogatást meg hagyjuk másra!



^ Liturgikus és esztétizáló értelemben egyaránt világos képletté állt össze.

^ Az íves záródás csúcsa felhasad, így a természet látványa zavartalanul áramlik át az épületen.

