

***Nincs mit mondjak* – egy konstrukció elemzése**

A dolgozat a több igét tartalmazó, nem mellérendelő konstrukciók vizsgálatára irányul. Ezek közé tartozik a hagyományosan kettős állítmánynak nevezett szerkezet is, a jelen vizsgálat azonban a létige – kérdő névmás – kötőmódú igealak konstrukciókra fókuszál (*van/nincs/lesz* PN_Q V_{CONJ}, pl. *nincs mit mondjak*). Az elméleti keret a funkcionális kognitív nyelvészet, ezen belül a kognitív nyelvtan (Langacker 2008, Tolcsvai Nagy 2013). A kutatás valós nyelvi adatokat használ föl, melyeknek forrása az MNSZ2 korpusz. A kutatás újdonsága a *van/nincs/lesz* PN_Q V_{CONJ} konstrukció korpuszalapú leírása, a konstrukciók hálózatos megközelítése. Ennek eredményeként feltárhatóvá válik az eddig „magányos” többigés szerkezetként kezelt ún. kettős állítmány és a *nincs mit mondjak* mintázat összefüggése, továbbá következtetéseket vonhatunk le a szerkezetek vegyülésének általánosabb mozgatórugóival kapcsolatban. A tárgyalt konstrukció funkcionális kognitív nyelvtani elemzésében főképp Tolcsvai Nagy (2013, 2015) és Pelyvás (2013) munkáira támaszkodom, de figyelembe veszem az eltérő kiindulópontú szakirodalmak eredményeit is (pl. É. Kiss 2009). Használok továbbá a Kövecses Zoltán és Benczes Réka *Kognitív nyelvészet* (2010) című összefoglaló munkájában javasolt magyar terminusokat is.¹

Kulcsszavak: kognitív nyelvtan, mondatátszövődés, sémák vegyülése, grammatikalizáció, produktívvá válás, kettős állítmány, korpuszelemzés

1. Bevezetés: nyelvelméleti háttér, alapfogalmak

A dolgozat vizsgálatának elméleti keretét a funkcionális kognitív nyelvészet adja, amelyben leírhatók a szintaxist érintő nyelvváltozási folyamatok és az ezek mögött húzódó motiváló tényezők. Mindenekelőtt szükséges definiálni a séma, a konstruálás és a konstrukció fogalmát. A konstruálás „egy esemény, egy jelenet feldolgozó (elemző) megértése és fogalmi megalkotása valamilyen módon, több lehetséges módozat közül. A konstruálás minden nyelvi kifejezés jellemzője” (Tolcsvai Nagy 2015: 16). Ez a fogalom azért központi, mert a vizsgált szerkezeteket a jelenetek alternatív megkonstruálási módjaiként értelmezem. A konstrukció „összetett grammatikai struktúra párosítása a jelentésével, mondat szerkezetek egészében vagy azok középponti részében (konceptuális magjában) konvencionizált alak–jelentés párok formájában” (Tolcsvai Nagy 2013: 383). A vizsgált szerkezeteket eltérő fokban konvencionálódott alak–jelentés párként (vagy forma–funkció párként) fogom értelmezni, ezért mindig egymásra vonatkoztatom a nyelvi kifejezés formai megoldásait és funkcióját. A vizsgált kifejezések igen összetett kompozitumot alkotnak. Mind az egészre, mind a komponensekre konstrukcióként tekintek, a konstrukció fogalmát azonban külön megjelölés nélkül alapvetően a kompozitumra (a *van/nincs/lesz* PN_Q V_{CONJ} szerkezetre) vonatkoztatom.

A séma a „megismerés egy általános, rendszeresen működő, begyakorlott módja, fogalmi struktúrákban és az azokhoz tartozó mentális műveletekben jelenik meg, különböző megismerési területeken, a konstruálást segítve” (Tolcsvai Nagy 2013: 385). Az alkalmazott keretben a séma több szinten is megragadható, és séma–megvalósulás viszonyban értelmezhető. Eszerint például nemcsak a megfigyelhető dolgok tapasztalata sematizálódik, és ennek révén különböző példányok azonos séma, kategória alá tartozása válik lehetségessé, hanem maguk a nyelvi kifejezések is ebben a viszonyban, séma és megvalósulás viszonyá-

¹ A magyar nyelv rendszerszerű leírására funkcionális kognitív keretben az *Osiris Nyelvtan* vállalkozott elsőként (Tolcsvai Nagy (szerk.) 2017), ezt a munkát azonban a kézirat lezártakor még nem tudtam felhasználni.

ban léteznek. A séma egy egyedítés, vagyis azonosíthatóvá tétel folyamatának során jön létre: egy lehetséges csoportból a példány azonosíthatóvá válik, a „dekontextualizált [...] fogalmak az egész kategóriát képviselik sematikus és idealizálva, teljes fogalmi szerkezetükben” (Tolcsvai Nagy 2013: 162). A *van/nincs/lesz* PN_Q V_{CONJ} szerkezet olyan konstrukcióként írható le, amelyben sémaszerűen kapcsolódik össze a sematikus jelentés és a sematikus leírt mondattani szerkezet. Ez a konstrukciós séma tényleges nyelvi kifejezések bizonyos mértékben begyakorolt alkalmazásának a tapasztalatából jött létre, vált leírhatóvá.

2. Mondatátszövődés

A mondatátszövődés jelenségét azért szükséges röviden tárgyalni, mert feltételezésem szerint részben ez a művelet áll a *van/nincs/lesz* PN_Q V_{CONJ} konstrukció keletkezésének a hátterében.

Zolnai Gyula (1926) elsőként tárgyalja részletesen a mondatátszövődés jelenségét. Ő így definiálja azt: „Az összetett mondat a mellékmondatnak bizonyos részével indul meg, utána a főmondat jelentkezik, s ezt aztán a mellékmondat többi része követ” (1926: 295). Zolnai a mondatátszövődés lehetséges típusait hat csoportba osztja, a dolgozatomban témáját tekintve a hatodik (1926: 19–20) a legérdekesebb: a jelzői és vonatkozói mellékmondatok átszövődései. Ezen belül viszont Zolnai nem különíti el alkategóriákat, és nem is magyarázza ezt a speciális esetet, csupán példákat hoz rá. Dolgozatomban Zolnai besorolását tehát felhasználom kiindulópontként, és a *nincs mit mondjak* típusú szerkezeteket mondatátszövődésnek tekintem.

A mondatátszövődésről a mai összefoglaló leíró nyelvészeti könyvekben is szó esik. A *Magyar grammatika* (MGr.) a különböző típusú mellékmondatok és a tagmondatsorrend tárgyalásánál tesz említést a jelenségről (Haader 2000: 480–481). Az *Új magyar nyelvtan* (É. Kiss 2003: 105–114) külön fejezetet szentel a mondatátszövődésnek, a dolgozatomban tárgyalt típust azonban nem említi. A *Magyar nyelvtörténet* (Kiss–Pusztai (szerk.) 2003) szerint „a mondatátszövődés minden korban jellemző lehetett” (Horváth 2003: 664). A kettős állítmányt a középmagyar kortól lehet adatolni, de feltételezhető, hogy már korábban létrejött a szerkezet. Az első adat egy 1584-es boszorkányperből való (Horváth 2003: 664). É. Kiss Katalin (2009) generatív nyelvtani keretben elemzi a *kell* különböző megvalósulásait, vizsgálja a területi különbségeket, a kettős állítmányt „balkanizmusnak” tartja. Horváth Krisztina több tanulmányban is foglalkozott a jelenséggel (2013a, 2013b). A szakirodalom a kettős állítmányt egyöntetűen a mondatátszövődéssel hozza összefüggésbe: „Az alanyi mellékmondatok egy része olyan, hogy igen nagy számban enged meg ún. mondatátszövődést. [...] A mondatátszövődések egy fajtája már grammatikalizálódott, és kettős állítmány néven vált az állítmányok egyik típusává” (Haader 2001: 491).

Funkcionális kognitív keretben a mondatátszövődés két elemi jelenet nagyobb fokú integrációja (az elkülönülő tagmondatokban megvalósuló közléshez képest), ennek a formai oldalon a jeleneteket reprezentáló kifejezések összeszövődése felel meg. Kiindulópontom az, hogy a kettős állítmány és a *nincs mit mondjak* típusú konstrukciók hasonló szerkezetűek, ezért a *van/nincs/lesz* PN_Q V_{CONJ} szerkezet is besorolható a kétigés (nem mellérendelő) konstrukciós séma kategóriájába, amelynek két altípusa a modális altípus (pl. *el kell mondjam* (kettős állítmány)), illetve a létigés altípus (*nincs mit mondjak*).

3. A konstrukció szemantikai szerkezete

Az alábbi, 1. ábrán a *van/nincs/lesz* PN_Q V_{CONJ} konstrukció jelentésviszonyait mutatom be sémaszerűen, szimbolikus viszonyokban. A *van* létezését kifejező ige elsődleges sematikus figuráját az egész *vki mit V-j-en* dolgozza ki. A *V-j-en* tetszőleges (tárgyas) ige két bővítővel legalább rendelkezik: egy alannyal (*vki*) és egy tárggyal (*mit*). Az alanyt nem kötelező lexikálisan is kidolgozni, a teljes szerkezet le van horgonyozva a cselekvőhöz a *V-j-en* igealak személyragja által (az episztemikus lehorgonyzásról és személyhez kötésről I. Tolcsvai

Nagy 2013: 161–165). A tárgyat a *mit* névmás dolgozza ki, ebben a konstrukcióban kötelező komponensként. Az ábrán a szaggatott vonal a megfeleléseket, a nyíl a kidolgozást jelöli, a kidolgozásra váró igei alszerkezeteket satírozás mutatja.

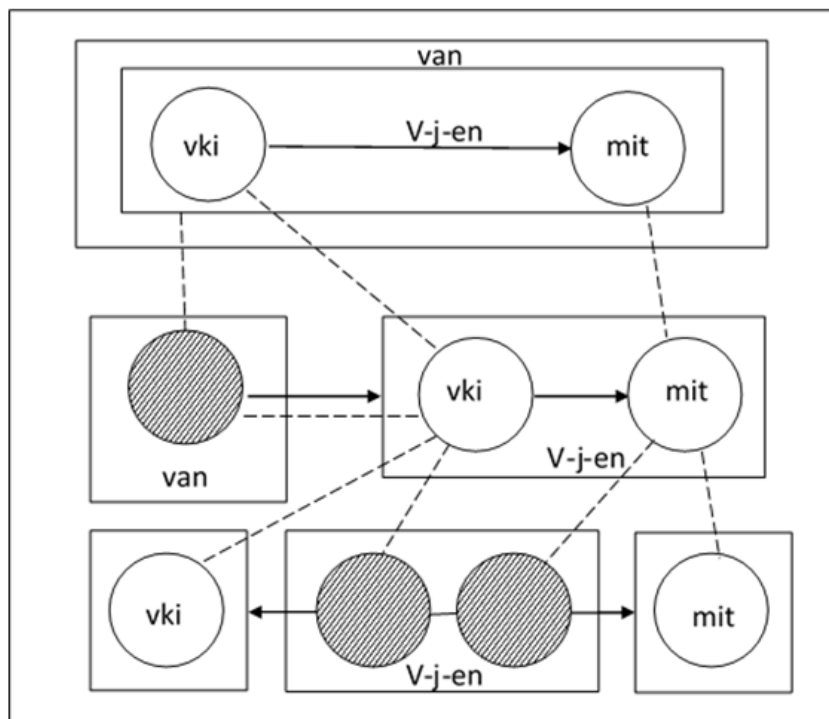

1. ábra. A *van/nincs/lesz* PN_Q V_{CONJ} konstrukció szemantikai szerkezete

Az MNSZ2-ből nyert 477 elemű mintában összesen 36 alakilag is jelölt alannyal rendelkező példamondat található, ez összesen 7,76%. A harmadik személyű alakok voltak többségben, E/3-ból 21 db (58%), T/3-ból 13 db (36%) volt. Ezenkívül egy E/1-es, illetve egy magázó formulát tartalmazó mondat volt, amelyben kidolgozottan vett részt az alany. A szerkezetek között például a következők fordultak elő:

- (1) Ők nincs mit mondjanak (MNSZ2)
- (2) A választás szempontjából nincs mit mondjon az önkormányzat (MNSZ2)

A következőkben a *Van hová menjek* példamondat eseményszerkezetének az ábrázolására és leírására teszünk kísérletet.

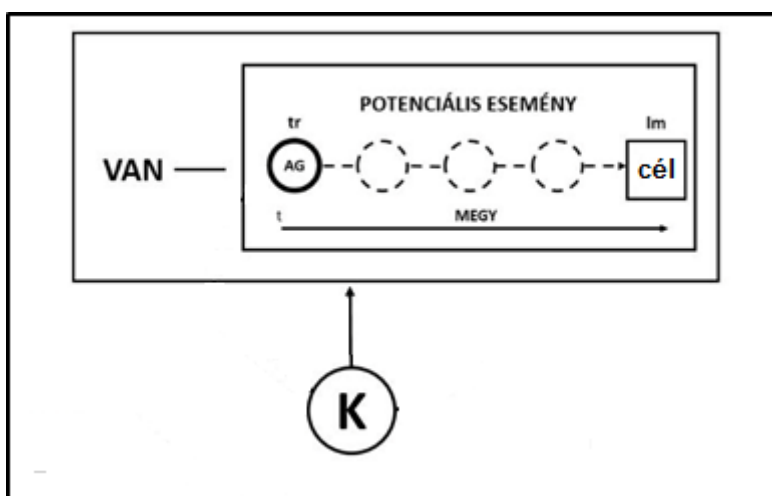

2. ábra. A *van hová menjek* jelentésszerkezete

A konceptualizáló (K-val jelölve) megegyezik az ágenssel, az E/1. személyű igealak színre viszi (objektivizálja) a konceptualizálót. Az összetett jelentés két nagyobb jelentésösszetevőből áll. A MENÉS potenciális eseményként értelmezhető, a *van hová menjek* szerkezet ugyanis nem foglalja magában és nem feltételezi a célhoz való megérkezést. A potenciális esemény létezése tehát a *van* létigén keresztül érhető el (a potenciális esemény trajektor). A *megy* szemantikai struktúrája feltételezi azt, hogy a helyváltoztató mozgásnak van célja (CÉL), ami a mondat szemantikai szerepű landmarkja. A *megy* ige a mozgásigék közé sorolható, a mozgót az ábrán a szaggatott körök, a mozgás irányát a szaggatott nyíl jelöli: a nyíl a CÉL felé mutat. A folyamat időbeli, ezt a t-vel jelölt idővonal jelzi. A kötőmódú igealak kifejezi a jelen időt azáltal, hogy a folyamatot a diskurzus alapjának idejéhez, jelen idejüként horgonyozza le. A konceptualizáció két összetevőt tartalmazó összetett jelenet, az egyik jelenet az esemény létezése, a másik jelenet az esemény, azaz a MENÉS potenciális folyamata. A *van hová mennem* és a *van hová menjek* eseményszerkezete közel azonos, a különbség a nyelvi konstruálásban van: a főnévi igenév nem lehet időben lehorgonyozva, és (a vegyült szerkezet-től – pl. *nekem van hová menjek* – eltekintve) a szereplői viszonyok más-más módokon fejlődnek ki.

4. A sémakeveredés motiváltsága

Felmerül a kérdés, hogy a vizsgált szerkezet leíró szempontból hogyan kategorizálható, hiszen felépítésében, elemzésében párhuzamot lehet vonni közte és a kettős állítmány között. Az alábbiakban a kettős állítmány fogalmának tisztázása után dolgozom ki a két szerkezet párhuzamát.

A szakirodalom azt a szerkezetet tekinti kettős állítmánynak, amely a *kell* + felszólító módú (kötőmódú) igealak alkalmazásával jön létre, például *el kell menjek; meg kell mondanom*. A *Magyar grammatika* így definiálja a kettős állítmányt: „Alanyi alárendelő összetett mondat tagmondatainak átszövődése során keletkezett mondatrész: *el kell menjünk (= kell az, hogy elmenjünk ~ el kell mennünk [...])*” (Lengyel 2000a: 401–402).

Horváth László (2009: 175) felszólító igealakok kettősségéről szóló tanulmányában az általam is vizsgált szerkezetet – az ő példamondatát idézve: *Nincs mitől rettegj* – „a kettős állítmány egy különleges formájának” nevezi, ami a vonatkozó szakirodalomban az egyetlen explicit megerősítése a véleményemnek. A szerkezetet pusztán minősíti a fenti módon, részletesebb indoklás és elemzés nélkül. A konkrét szerkezet elemzésével sehol sem találkozom a szakirodalomban.

Nem egyértelmű tehát, hogy milyen folyamatok során jöhetett létre a *nincs mit mondjak* típusú szerkezet, mely szerkezetek tekinthetők előzményként. Az alábbiakban példákon keresztül fogom bemutatni a hipotetikus folyamatokat.

(3a) Erre most nincs mit mondjak! (MNSZ2)

(3b) Nincs [olyan (dolog)], (a)mit (erre most) mondjak!

A (3b) szerkezetben azonban nem jellemző a vonatkozó névmás *mit* alakja, nem világos tehát, hogyan redukálódhatna ebből az *erre most nincs, mit mondjak* szerkezet. Ehhez továbbra is kérdő névmási (korábbi vonatkozó névmási) alakot tartalmazó szerkezetek analógiáját kell feltételezni.

A (3b) példán látható, hogy az átalakított, alanyi alárendelő összetett mondatban nyoma sincs a *hogy* kötőszónak (ami viszont megfigyelhető a kettős állítmány előzményének tekintett *el kell hogy menjek*-típusú szerkezetekben). A kötőszó szerepét az *amit* vonatkozó névmás tölti be. Ebből a mondatból viszont nem következik egyenesen a tárgyalt szerkezet, hiszen ha el is hagyjuk az utalószt, akkor is a (3c) mondatot kapjuk:

(3c) Erre most nincs, amit mondjak!

Nem magyarázza semmi, hogy miként cserélődik ki a vonatkozó névmás azonos esetű kérdő névmássá. Azt feltételezem, hogy a (3a) példamondatban több különböző konstrukció együtt aktiválódik, és ennek során keveredik. A alábbi (4)–(7) mondatok tehát a formájuk és jelentésük alapján is hasonlóak, ezért együtt aktiválódhatnak, egymást asszociálhatják, és ennek során keveredhetnek; illetve a hasonlóság alapján hatással lehetnek egymásra. A *mond* igének nagy a gyakorisága, diskurzusjelölő szerepe is van (pl. *meg kell mondjam, azt kell mondjam*). Ennek mintájára a *nincs mit mondjak* szintén diskurzusjelölővé válik, és a nagyfokú begyakorlottság gyorsíthatja a conjunctivusos szerkezet grammatikalizációs folyamatát. A felsorolás csupán hipotetikus, azt mutatja be, hogy ezek a hasonló szerkezetű és jelentésű konstrukciók szerepet játszhatnak a *van/nincs/lesz* PN_Q V_{CONJ} konstrukciós séma kialakulásában.

(4) Erre most (én) mit mondjak?

(5) (Nekem) erre most nincs mit mondanom!

(6) Erre nincs olyan (dolog), amit (én) mondhatnék/mondjak!

(7) Erre (én) most kell(ene) valamit mondjak! (De nem akarok/tudok stb.)

A (4) mondatban a kérdő névmás eredeti funkciójában szerepel. A kérdő mondatban tisztán figyelhető meg a kérdő névmás és a felszólító módú igealak kapcsolata. A (4) sémája hívhatja elő a felszólító módú igealak alkalmazását a tárgyalt szerkezetben, ahol a kérdőszó mellett általánosan használatosnak tekinthető felszólító módú igealak áll.²

A (6) mondatban két igét is feltüntettem. A *mondhatnék* igealak használata konvencionálisabb, itt az igén a potencialitás a *-hAt* morfémával, a potenciálisszal és feltételes móddal fejeződik ki. A kötőmódú igealak ritka, de a Google (125 találat a *mondjak*-ra; 2018. márc. 3.) és az MNSZ2 (5 találat *nincs amit* + felszólító módú ige keresésre; 2018. márc. 3.) alapján adathozható a használata. Ez a szerkezet szintén közrejátszhat a *nincs mit mondjak* szerkeze-

² Itt nincs szó kötőmódról, de mivel a magyar nyelvben csak az igekötős igés szerkezetekben lehet a két módot megkülönböztetni, ezért valószínűsítem, hogy a kérdő mondat könnyű előhívása szerepet játszik az átszővődéses *nincs mit*-es szerkezet megkonstruálásában. Egyes felfogások szerint viszont minden olyan, a felszólító mód jelével ellátott igealak kötőmódú, amely nem 2. személyű, illetve nem a partnerhez van lehorgonyozva.

tek létrehozásakor. Ezenkívül látható, hogy a (7) mondat kissé eltér a többi példamondattól: ez már eleve egy kettős állítmányos szerkezet, grammatikalizálódott, produktív konstrukciós séma, a kettős állítmányban szereplő igék nagy típusgyakorisággal jellemezhetők (lásd Horváth 2012), így ugyanúgy szolgálhat kiindulási pontként, mint egy átszövődést nem tartalmazó mondat. A lényeges eltérés a névmásban van, mert a kettős állítmányos szerkezetben nem szerepelhet sem kérdő, sem vonatkozó névmás. A kettős állítmány alábbi típusai közelítenek a conjunctivusos *nincs mit*-es szerkezet felépítéséhez:

(7b) Azt hiszem *nem kell mit hozzáfűzzek* a képekhez³

(7c) Szerintem *nem kell mast mondjak*, csak hogy Grat Grafit ez nagyon utott.⁴

A *nem kell mit* szókapcsolatra keresve az MNSZ2-ben csak főnévi igeneves változatokat találtam (pl. *ehhez nem kell mit hozzátennem*), a (7b) és a (7c) példák a Google adatai, eredeti helyesírással. A két példában jól látható, hogy a *nem kell* és a *nincs* hasonló szintaktikai környezetben is előfordulnak, így ez is motiválhatja a *nincs mit* + conjunctivus szerkezet grammatikalizálódását. Megfigyelhető viszont, hogy tagadószó nélkül agrammatikusak a fenti mondatok:

(7d) *Azt hiszem *kell mit hozzáfűzzek* a képekhez

(7e) *Szerintem *kell mast mondjak*, csak hogy Grat Grafit ez nagyon utott.

A fenti megfigyelésből is adódhat, hogy elsősorban a *nincs* főigével terjedt el a szerkezet, és csak kevésbé a *van*-nal.

4.1. A *hogy* kötőszó lehetséges szerepe

A kettős állítmányos szerkezetet a korai leírások (a XIX. század és a XX. század első felében) az *el kell mennem* és az *el kell hogy menjek* kontaminációjából eredeztetik, míg az újabbak többnyire mondatátszövődéses szerkezetből, a *hogy* elhagyásával magyarázzák a létrejöttét (összefoglalja: Szűcs 2006: 213–214). Ha a kettős állítmányos szerkezet és a *van/nincs/lesz* PN_Q V_{CONJ} konstrukció a kialakulásában is párhuzamos, akkor feltételezni lehet azt, hogy a *nincs mit mondjak*-féle konstrukciókban eredetileg megtalálható a *hogy* kötőszó. Az MNSZ2-ben reguláris kifejezések segítségével lefuttattam egy olyan keresést, amely tartalmazta a létigék összes lehetséges alakját a szerkezetben, az összes kérdő névmást és a *hogy* kötőszót (vesszővel eltagolva, illetve anélkül is). Két találatot kaptam:

(8) azt gondolta, újra helyben, lám van miért - s tán lesz miért hogy újra kezdjem!
(MNSZ2)

(9) Már nem lesz rá mód, nem lesz hová, hogy beiktassam. (MNSZ2)

Van tehát két adat, azonban a *hogy* nélküli, tehát a *van/nincs/lesz* PN_Q V_{CONJ} konstrukció összes adatához képest (477 db) ez csupán 0,42%. Ez a néhány példa nem elegendő következtetések levonására. További adatokért a Google keresőfelületén is megpróbáltam a keresést, ami eredményesebbnek bizonyult. Több kérdő névmás keresésével az alábbi találatokat kaptam (a mondatokat eredeti helyesírással közlöm):

(10) Egy egyszerű oknál fogva, *nincs mit hogy kihányjon*, mert a gyomra üres.

(11) A hunok a Balkán felől *nincs mitől, hogy tartsanak*.

³ http://forum.index.hu/Article/showArticle?na_order=&na_start=3189&na_step=30&t=9211857

⁴ <http://napirajz.hu/?p=877>

- (12) Én nem szedek Medrolt, *nincs mitől, hogy* farkasétvágyam legyen [...].
- (13) Ők már tudják, hogy a napjaik meg vannak számlálva *nincs miért hogy* küzdjenek.
- (14) *Nincs miért, hogy* foglalkozzam velük.
- (15) Hiszen *nincs miért, hogy* higgyek magának!
- (16) velem vagy mindig így *nincs mitől hogy* félek,
de egy ami fontos már *van kiért hogy* éljek

Látható tehát, hogy a szerkezet létezik *hogy* kötőszós változatban is, de meglehetősen ritka. Ez alapján tehát az valószínűsíthető, hogy a *hogy* kötőszó nem kiesett (de bizonyos esetekben megmaradt a szerkezetben), hanem belekerült azért, mert a megnyilatkozó külön tagmondatban figyelteti meg a kötőmódú igealakokkal jelölt eseményt. A kötőszó utólagos betoldása ezt a nagyobb konceptuális távolságot jelöli. Ezt alapul véve az alábbi párhuzamot lehet felállítani:

meg kell csinálnom vmit	nincs mit csinálnom
meg kell hogy csináljam	nincs mit hogy csináljak
meg kell csináljam	nincs mit csináljak

1. táblázat. *Hogy* kötőszós szerkezetek

A *hogy* kötőszós és a főnévi igeneves forma váltakozása nem egyedi jelenség, hiszen sok szándékolt eseményt kifejező főnévi igeneves mondat könnyen átalakítható *hogy* kötőszós, kötőmódú igés mondattá és fordítva, például: *Elindultam bevásárolni / Elindultam, hogy bevásároljak.*

A *nincs mitől hogy félj* szerkezetek elsősorban tehát okhatározói vagy célhatározói összetett mondatok variánsaiként jelennek meg, ahogyan ezt a Google adatai is mutatják: a (10) kivételével az összesben ok- vagy célhatározói kérdőszó szerepel, de még a (10) esetében is explicit az oksági viszony.

A fentiek alapján tehát elvethető az a feltevés, hogy a *nincs mit hogy*-os szerkezetek előbb léteztek volna a kötőszó nélküli szerkezeteknél, hiszen akkor jóval nagyobb számban lennének adatolhatók. Nagyobb a valószínűsége annak, hogy a konstrukció szerkezetvegyülés során jött létre.

5. A szerkezet tagjai

Az alábbiakban a szerkezet tagjainak grammatikai elemzését végzem el szintaktikai vizsgálaton és a jelentésszerkezet feltérképezésén keresztül. Ez nem általános természetű, a szaknak kifejezetten a szerkezetben megfigyelhető viselkedése alapján történik majd a kategorizáció. Nem jelentem ki tehát, hogy a *kell* szó segédige, hanem azt vizsgálom, hogy az *el kell menjek* típusú szerkezetben segédigeként viselkedik-e, és ugyanígy járok el a *nincs mit*-es szerkezetek esetében is.

5.1. Létige, segédige

Ahhoz, hogy megállapítható legyen, hogy létigéről vagy segédigéről van szó, részletesen meg kell vizsgálni az igealakot a *nincs mit*-es szerkezetben. A vizsgálatban a létige funkcióját hasonlítom össze a *kell* kettős állítmányi szerepével.

A hagyományos grammatikai elemzés során a főnévi igeneves változatban (mind a *nincs mit*-es, mind a *kell*-es szerkezetben) az igét főigeként értelmezik, és igei állítmányként azonosítják: „*Nincs mitől tartanunk.* A mondat igei állítmánya: *nincs*, alanya (az állandó határozóval determinált) *tartanunk.* A *van* és a *nincs* (*sincs*) igei állítmány mellett nemritkán személyragos vagy személyragtalan főnévi igenév fejezi ki az alanyt” (Szemere 1970: 40–41).

A *kell*-t Kálmán C. – Kálmán – Nádasdy – Prószéky (1989: 100) a tanulmányukban a központi segédigék közé sorolja. A *Magyar grammatika* modális igének tekinti, és az igék és a segédigék határsávján helyezi el: segédigeszerű, amit bizonyít az is, hogy az igekötőt és az igét elválasztja (Lengyel 2000b: 259). Szűcs (2006) is a segédigeszerűség mellett érvel, ugyanis ha nem tekintjük a *kell*-t segédigének, az paradox helyzetet teremt, hisz akkor az állítmánynak volna egy másik, alárendelt igéje/állítmánya is, ami vélekedése szerint ellentmond az állítmány mibenlétének (Szűcs 2006: 213).

Ennél is összetettebb a *van* és a *nincs* kérdése, ezek a létigék ugyanis nem elemezhetők segédigeként (a szakirodalom sem sorolja ide őket). Az elemzéshez olyan szintaktikai modellre van szükség, amely a mondat szerkezetében hálózatos, dinamikus viszonyokat feltételez. A viszonyhálózati modell (Imrényi 2013) komplex magmondat fogalma alkalmas a paradox helyzet feloldására: a szerkezetben mindkét igealak a magmondat része, a kérdő névmással együtt. A magmondat kaphat további bővítményeket (pl. alanyt), de a modell lehetőségét ad arra, hogy a magmondatbeli viszonyok is elemezhetők legyenek. Ebben a modellben a magmondatban a létige alá van rendelve komplex, de alanyi viszonyra jellemző módon a névmás és a kötőmódú igealak egysége.

A mondatátszövődés ténye magában hordozza azt, hogy a szerkezet több elemi jelentet sűrít egy integráltabb szerkezetbe, vagyis a két állítmány magyarázná a két alanyt. Mivel a szerkezet grammatikalizálódási folyamaton megy keresztül, önálló konstrukciót képvisel, nem viselkedhet benne mindkét ige főigeként. Az új konstrukciós sémában az előzményszerkezetek integrálódnak, már nem dolgozható ki lexikálisan két különböző alany: **nincs az, hogy én mit mondjak*. Tehát az új sémában a korábbi szerkezetek átrendeződnek, és integráltan jelennek meg (l. 1. ábra).

5.2. A kérdő névmás

A *Magyar grammatikában* ez olvasható a szerkezet főnévi igeneves típusáról:

Sajátos többtagú szerkezettípus az, melynek alaptagja a létezés kifejező létige, ennek alanyi bővítménye a főnévi igenév. A főnévi igenévi alany azonban kötelezően kiegészül egy tárgyi vagy határozói bővítménnyel, melyet kérdő formájú névmás tölt be. (A kérdő névmás funkciója leginkább a határozatlan névmáséhoz hasonló.) Például *Van hová mennünk* (Lengyel 2000a: 408).

Lengyel nem tér ki a tagadó mondatokra, tehát a *nincs* nemlétezés kifejező létigére. Negatív kontextusban a kérdő névmás funkciója nem a határozatlan, hanem sokkal inkább a tagadó általános névmáséhoz hasonló.

A 2. táblázat azt mutatja be, hogy milyen párhuzamot feltételezek a névmástípusok között. A táblázatban átalakított, eltérő szerkezetű, azonban körülbelül azonos jelentésű mondatokon mutatom be a *hová* névmás funkcióját állító és tagadó mondatokban. Az átalakítást a létigék eltörlésével és a személyragozott főnévi igenevek *-hAt* morfémas igévé változtatásával értem el. Az átalakítással csak a kérdő névmás funkciójának szemléltetése a cél, a párok nem állnak egymással levezetési viszonyban. A *-hAt* morfémas változat azért szükséges, mert a *van hová mennünk* típusú mondatokban az esemény potenciális, egy lehetőséget fejez ki, ezt a jelentést az ige a *-hAt* morfémaival jelölhetjük.

Van hová mennünk/menjünk.	Valahová mehetünk.
Nincs hová mennünk/menjünk.	Sehová sem mehetünk.

2. táblázat. A névmások funkciója

Emellett a tárgyalt névmás rendelkezik vonatkozó névmási jelleggel is, ahogyan azt a történeti adatok is bizonyítják: „a kérdő névmási rendszerre épül, abból vált ki az ősmagyar korban (a

határozatlan névmások mellett) a vonatkozó névmások kategóriája. Kialakulásuk a vonatkozó mondat szerkezetek létrejöttével volt összefüggésben. A mondatban kötőszói szerepűek” (D. Máta 1999: 445). Tekintve, hogy a *hogy* kötőszót nagyon ritkán alkalmazzák a kötőmódú szerkezetben (akkor is elsősorban az ok- vagy célhatározós szerkezetekben, a főnévi igenevesben pedig soha, mivel az egyetlen jelenetbe sűríti a létezést (*van/nincs*) és a folyamatot (*menni*)), a kérdő névmás betölt bizonyos kötőszói jelentésekre jellemző szerepeket is. Ezt a következő két példamondat szemlélteti, a lehetőség kifejezésére itt is a *-hAt* morféma ígét alkalmazom.

(17) Van hová mennünk/menjünk.

(18) Van, ahová mehetünk.

A (18) példában az *ahová* vonatkozó (névmási) alárendelő kötőszóként működik, fogalmi jelentése ('körülmény', 'hely') pedig megegyezik a táblázatba foglalt mondatokban megtalálható kérdő névmásával. A vonatkozó névmások tehát azonos szemantikai viszonyokat dolgoznak ki, mint az azonos esetű kérdő névmások, így tehát megfigyelhető, hogy nemcsak történetileg, hanem alternatív konstruálási módokként is szoros a kapcsolat a két névmástípus között (erre történeti adatok is mutatnak, l. 7.2. pont).

6. A grammatikalizálódást motiváló tényezők

Az alábbiakban a *van/nincs/lesz* PN_Q V_{CONJ} konstrukcionálódását motiváló szerkezeteket veszem sorra. A szerkezet létrehozásában jelentős szerepet játszik a kettős állítmány analógiája. A kötőmódos szerkezetekben egyértelműbb, prototipikusabb az alany, hiszen az alany megegyezik az ágenssel (pl. *el kell menjek; van hova menjek*), így a szerkezet feldolgozása kisebb erőfeszítést igényel, mint a datívuszi alakban („lefokozott ágensként”) megjelenített szereplőé az infinitívusi szerkezetekben (vö. *nekem mennem kell; nekem van hova mennem*). Az infinitívusos variánsokban a *nekem* ugyan a potenciális cselekvés kivitelezője, a szerkezetben azonban mégsem lehet ágens, hiszen vagy „kényszerített” szereplőként konstruálódik meg, aki saját szándékai alapján a cselekvést nem (feltétlenül) hajtaná végre (Pelyvás 2013, Tolcsvai Nagy 2013), vagy datívus possessívus, tehát téma szerepű. Amennyiben a *nekem* datívus possessívusként értelmezhető a létigés konstrukcióban, nem egyértelműen elsődleges figura a szerkezetben.

6.1. A *-IAk* toldalék szerepe

A szerkezet használata mellett érvként szólhat még egy fontos tényező, mégpedig az E/2. személyű tárgy az E/1. személyű ágens mellett, amelyet az ige sematikusán a *-IAk* toldalék jelöl. Az általam kiválogatott mondatokban ezt nem tudom vizsgálni, tekintve, hogy a *mit* E/3. személyű tárgy, de egyéb kérdő névmás esetén látható a *téged* tárgy személyének megjelenése az igealakon, ez látható az MNSZ2-ből származó (19a) példában is.

(19a) Téged pedig *nincs miért bepereljelek*, mindaddig természetesen, amíg nem publikálsz te is rólam egy ugyanolyan stílusú rágalmazó írást [...]

A (19a) példamondatban ugyan ki van emelve a tárgy, az accusatívusi személyes névmás, de a mondat annak kihagyásával is értelmes maradna (19b), hiszen a személyrag jelöli a személyhez való lehorgonyzást. Ez azonban nem érvényes a főnévi igeneves változatra (lásd összevetve a (19c) és a (19d) szerkezeteket).

(19b) *nincs miért bepereljelek*

(19c) Téged pedig *nincs miért beperelnem*, [...]

(19d) nincs miért beperelnem

A személyes névmás kihagyásával a főnévi igenév nem utal a második személyű tárgyra (19d), személyragja a részeshatározó számával és személyével egyezik meg (vö. *nekem*). A főnévi igenév ragozási paradigmája tehát alkalmatlan arra, hogy E/2. tárgyat ki lehessen fejezni vele, csupán a tárgy lexikális kidolgozásával valósulhat meg az egyértelműsítés (19c). Ez pedig összetettebb szerkezetet kíván, amelynek a feldolgozása is komplexebb feladat. A conjunctívusos szerkezet ilyen szempontból takarékosabb (vö. Horváth 2012).

6.2. Az igei inflexióban rejlő lehorgonyzási lehetőségek a datívuszos szerkezetekben

Motiváló tényező lehet a szerkezet konstruálásában az egyértelműsítésre törekvés is, hiszen az infinitívusos konstruálás során több részeshatározó (datívuszragos főnév) is megjelenhet. Azokban az esetekben, amikor az ágens és a kedvezményezett is harmadik személyű, ez kétértelműséghez vezethet:

(20a) *Károlynak nincs mit adnia Péternek.*

A (20a) mondat kétértelműsége elkerülhető a kötőmódos konstrukció alkalmazásával, ahol az ágens alanyesetű, a részeshatározó pedig a cselekvő ige vonzata. A (20a) mondat a szándékolt jelentéstől függően alternatív módon megkonstruálható a (20b) vagy a (20c) példák kötőmódos szerkezeteivel:

(20b) *Károly nincs mit adjon Péternek.*

(20c) *Károlynak nincs mit adjon Péter.*

Ha az ágens és/vagy a kedvezményezett nem harmadik személyű, és a főnévi igenéven nincsen személyrag, akkor szintén előfordulhat kétértelműség. Például a *Károlynak nincs mit adni nekem* mondatban mind a két szereplő lehet ágens. Persze megjegyzendő, hogy az ilyen és a (20a)-hoz hasonló mondatok értelmezése esetében nagymértékben támaszkodunk a biliárdgolyó modellre, azaz a mondatban elsőként megjelenő részeshatározót azonosítjuk a potenciális cselekvővel, a másodikként említett szereplőt pedig a kedvezményezettel. Ugyanakkor az ilyen típusú kétértelműség nagyon ritka, a vizsgált mintában erre nem található példa.

7. Korpuszvizsgálat

Az empirikus vizsgálatot különböző szövegtörzseken végeztem. A legtöbb adat kinyerésére az MNSZ2 alkalmas, azonban a nyelvváltozással összefüggő jelenségek feltárásához szükségem volt történeti korpuszokra. A következő történeti korpuszokat használtam: MGTSZ (Simon–Sass 2012), TMK (Novák et al. 2017), MTSZ (Sass 2017).

7.1. A kérdő névmások lehorgonyzása

Az MNSZ2 esetrendszer alapján válogattam ki a kérdő névmásokat, a *mi* és a *ki* különböző esetű alakjait. Az MNSZ2 keresőben kiválasztható eseteken kívül a *hova*, *hová* névmásokkal egészítettem ki a mintavételezést (ezt a táblázatban lativusi határozószói névmásként jelenítettem meg), mert ez a két kérdő névmás kiemelkedő gyakoriságú volt az esteragos kérdő névmásokon kívül – más, névutós vagy jellel ellátott kérdő névmásra ez nem volt jellemző. Nem volt célom ebben a vizsgálatban egy minden alakot tartalmazó listát létrehozni és lekérdezni. Úgy vélem, az arányok a felhasznált példákkal is megfelelően kirajzolódnak. Volt néhány olyan esetű kérdő névmás, amelynél nem adatolható a *van/nincs/lesz* PN_Q V_{CONJ} konstrukció, ezeket értelemszerűen kihagytam a listából (pl. *miként*, *kiként*). A 3. táblázat

mutatja be, hogy a lekérdezett névmások hányszor fordulnak elő a vizsgált szerkezetben. Az esetalak szerint listázott névmásokat az élőség szempontja alapján osztályoztam. A gyakoriságba nem számoltam bele az ismétlődő példákat.

Eset		Élettelen nm.		Élő nm.	
eset	össz.	névmás	gyakoriság	névmás	gyakoriság
accusativus	11317	mit	10996	kit	321
dativus	417	minek	106	kinek	311
illativus	148	mibe	133	kibe	15
inessivus	116	miben	109	kiben	7
elativus	1091	miből	1071	kiből	20
allativus	446	mihez	225	kihez	221
adessivus	6	minél	0	kinél	6
ablativus	917	mitől	707	kitől	210
instrumentalis	971	mivel	545	kivel	426
causalis	158 2	miért	1542	kiért	40
factivus	1	mivé	1	kivé	0
superessivus	572	min	531	kin	41
sublativus	749	mire	518	kire	231
delativus	126 9	miről	1254	kiről	15
temporalis	3	mikor	3		
lativusi határozói névmás	216	hova	1270		
	4	hová	894		

3. táblázat. A vizsgált kérdő névmások gyakorisága

A leggyakoribb névmási alakok az esetkategória, illetve az irányjelentés alapján a következők: az accusativus (11 335), a lativusi *hova/hová* (2166), a causalis (1584), a delativus (1269) és az elativus (1091). Az összes MNSZ2 adat száma 22 840, ebből infinitívust 22 249, conjunctívusos igét pedig összesen 477 adat tartalmazott. A conjunctívusos mondatok aránya tehát csupán 2,19%.

7.2. Történeti adatok

A kigyűjtött kötőmódú igét tartalmazó adatok közül 350 db, azaz 73,38% tagadó mondat – a számításba természetesen a *nincs* létigét tartalmazó mondatokon kívül a negatív konstruálású *van* és *lesz* komponenseket tartalmazó mondatokat is bevontam (pl. *Azt mondja, nem volt mit csináljon; Ha nem lesz kivel kiabáljál, akkor majd megérted*). A mondatok közül 127 db (26,62%) volt állító mondat.

Az MGTSZ ómagyar kori nyelvelmékeket tartalmaz, és bár a *van/nincs/lesz* PN_Q V_{CONJ}, illetve a *van/nincs/lesz* PN_Q INF konstrukciókból kevés adatolható csak – ráadásul csak a *mit* és a *hova* kérdő névmással –, többségében a conjunctívusos variáns található meg, összesen 6 db, míg infinitívusos variánsból 3 db. Természetesen ez a példányszám alacsony ahhoz, hogy arra lehessen következtetni, hogy az ómagyar korban többségében a conjunctívusos alak volt használatos, de arra mindenképp rávilágít, hogy már az ómagyar korban is létezett a konstrukció. Az előfordulásai: a *Müncheni kódex* (csak conjunctívus), a *Jordányszky-kódex* (conjunctívus és infinitívus is) és az *Újszövetség* Károli-fordítása (conjunctívus és infinitívus is). A források mind fordítások, így a forrásnyelv hatása is érződhet a célnyelvi szerkezeteken.

A legkorábbi adatok a *mit*, és *hova* névmásokkal szerepelnek. A *mit* és a *hova* a szinkrón adatokban is kiemelkedő gyakorisággal fordult elő. A *honnan* névmást alacsony gyakorisága miatt az MNSZ2-n végzett vizsgálatba nem vettem be (a lekérdezett *hova/hová* kérdő névmástól eltérően).

A TMK adataiban már több névmás is adathozható az infinitívusszal (43 db főnévi igeneves konstrukció), pontos arányokról azonban nem tudok nyilatkozni az alacsony találat-szám miatt. Csupán egy conjunctivusos konstrukció volt a korpuszban:

(21) szolgám megbetegüle, immár kegyelmeddel most fel nem küldhetem, amíg meg nem gyógyul, mert más szolgám nincs, kire olyan fő dolgomat bízhatom

A (21) mondat azonban nem egyezik a többi *van/nincs/lesz* PN_Q V_{CONJ} konstrukcióval, mivel a *más szolgám* kidolgozza a *nincs* alanyát. A *kire* itt vonatkozó névmási funkcióban ad további részletezést a következő elemi jelenetben. Az látható tehát, hogy nemcsak az infinitívusos, hanem a kifejtést adó szerkezet is motiválhatja az integrált szerkezet létrejöttét.

A TMK-ban tehát nemigen adathozható a conjunctivusos szerkezet – egy kivétellel csak infinitívusos variációt eredményeztek a lekérdezések. Ez arra enged következtetni, hogy a *van/nincs/lesz* PN_Q V_{CONJ} mintázat a középmagyar korban – az írott nyelvi adatokat tekintve – nem volt jellemző, az infinitívus stabilizálódott a szerkezetben, de olyan tagmondatkapcsolatok előfordulhattak, amelyek asszociatív viszonyban állnak a *van/nincs/lesz* PN_Q V_{CONJ} konstrukcióval (l. a (21) példát). Az egyetlen adat azonban azt mutatja, hogy a szerkezet része volt már akkor is a nyelvi rendszernek, és talán a szóbeli társalgásokban begyakorlotta volt a használata. További nyelvemlékek híján azonban nem lehet a gyakoriságáról nyilatkozni.

Az MTSZ-ből 909 főnévi igeneves mondat és 76 db kötőmódú igés konstrukciót lehetett adatolni, itt az arány jóval nagyobb az MNSZ2-höz (2,19%) képest: 7,72%.

7.3. A negatív konstruálás szerepe, illetve az időbeli lehorgonyzás vizsgálata

Az MNSZ2 adatainak igeidőbeli megoszlása az alábbi, 1. diagramon látható:

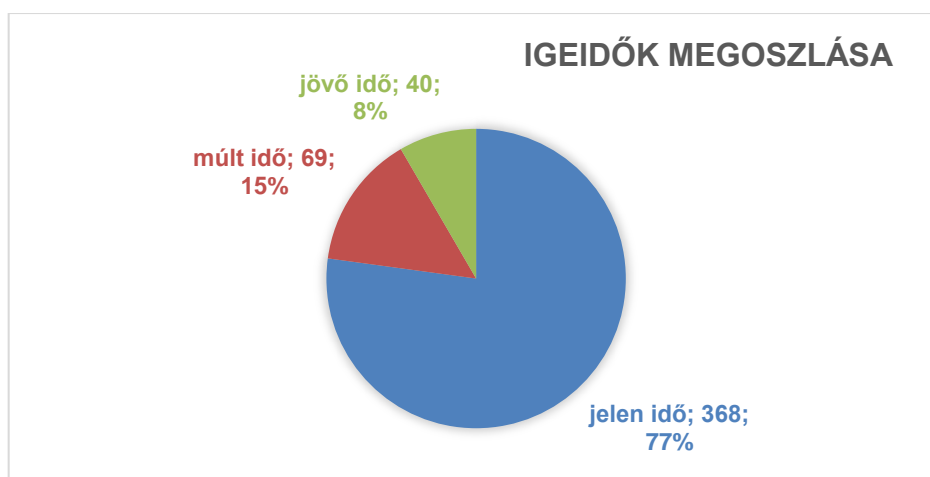

1. diagram. Igeidők megoszlása a *van* létige esetében

Az adatok zöme jelen idejű, erre a *nincs* létige kiemelkedő gyakorisága miatt már előzetesen is lehetett következtetni. A *lesz* létigetű összes előfordulása jövő idő vonatkozású volt (tehát az adatok között nem volt *lenne*, *lett* alak). A múlt idejű mondatok a *van* létigetűvel (*volt* és *lett volna* alakok – a feltételes múlt adatait a *van* keresés adta ki) megalkotott konstrukciók

közül kerültek ki, és ott is zömmel negatív konstruálással fordultak elő: 69-ből 54 mondat volt tagadó (78,26%), és csak 15 állító (21,74%).

A *van* létigevel megalkotott igealakok különböző idejű és módú előfordulásait a 2. diagram mutatja be. Látható, hogy mind a jelen, mind a múlt idejű igealakok közül a kijelentő mód kiemelt gyakorisággal fordult elő (a *van* létigének nincsen felszólító módú alakja).

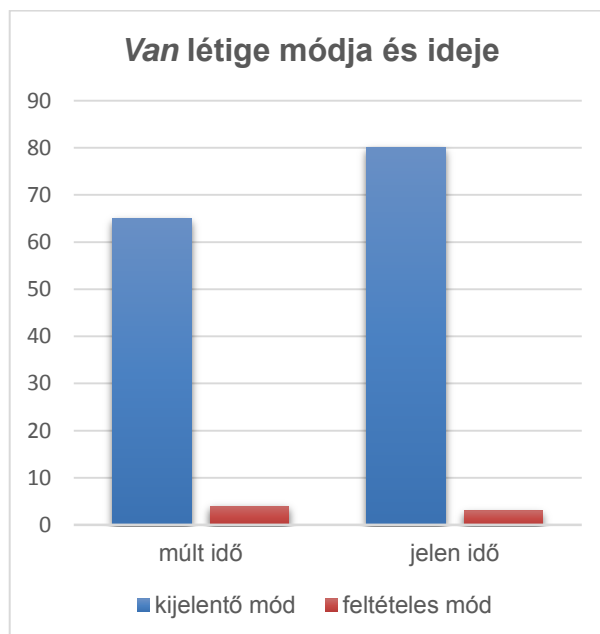

2. diagram. A *van* létige módja és ideje a kötőmódú konstrukciókban

7.4. Folyamattípusok

A következőkben a konstrukcióban előforduló igék gyakoriságával foglalkozom, méghozzá úgy, hogy azonos esetű kérdő névmásnál megvizsgálom a főnévi igenevek gyakoriságát, és ehhez képest a kötőmódú igék gyakoriságát is. A névmási alak és a folyamatjelentés szemantikailag úgy függ össze, hogy a névmás kidolgozza a folyamat valamelyik szereplőjét vagy körülményét, tehát szemantikailag és a függőségi viszony szempontjából is a folyamat ennek a kompozitumnak a profilja, illetve fejkategóriája. Az a korpusznyelvészeti módszerből következik, hogy a névmásból indul ki a rendszerezés, a tárgyalás.

Csupán a *nincs* létigét tartalmazó konstrukciókat vettem bele a számításba, mert a kötőmódú alakok (282 db) kiemelkedő gyakorisága kellő összehasonlítási alapot nyújt az infinitívusszal. Amelyik kérdő névmásnál túl kevés a kötőmódú konstrukció, vagy hiányzik, ott nem lehetett összevetést készíteni az infinitívushoz képest, ezért az alábbiakban a kiemelkedő példánygyakoriságú szerkezeteket mutatom be.

Az alábbi táblázatok azt szemléltetik, hogy az igenevek és a conjunctivusos alakok gyakorisága arányaiban legtöbbször megegyezik, a leggyakoribb igék és igenevek tövei az egyes kérdő névmásoknál zömmel egyeznek. A számok az előfordulások számát mutatják, az azonos színű háttér pedig az azonos igeformákat jelöli.

A leggyakoribb kérdő névmás a *mit* volt, az alábbi, 4. táblázat mutatja a vele kollokálódó leggyakoribb igeneveket és igéket (vö. Stefanowitsch–Gries 2003). A kiugró gyakoriság miatt a kollokálódó kifejezéseket konstrukciós igének (igenévnek) tekintem.

<i>nincs mit (inf)</i>		<i>nincs mit (conj)</i>	
tenni	1070	keres	11
csodálkozni	386	mond	9
mondani	323	csinál	7
enni	222	kezd	7
kezdeni	166	eszik	6
csinálni	137	tesz	4
hozzátenni	121		
keresni	116		

4. táblázat. A *nincs mit* konstrukciók kollokálódó igéi

A táblázatból látható, hogy a kollokálódó ige-összetétel nagyjából egyezik a főnévi igeneves és a kötőmódos konstrukciókban, és az arányok is hasonlóak. A nagy gyakoriság általában az egység (*unit*) státusszal, tömbbé (*chunk*) válással magyarázható (l. Langacker 2001: 174–175), a kifejezések többsége frazéma, például *nincs mit tenni*.

A *miből* kérdő névmás konstrukciós igéi a pénzzel hozhatók összefüggésbe: a *fizet*, illetve az *él*, valamint ezek ige-kötős variánsai kiemelkedő gyakoriságot mutattak mind az infinitívusos, mind a kötőmódos adatokban. Az ige-kötős és a nem ige-kötős típusok azonos folyamatípust írnak le mind a *fizet*, mind az *él* esetében.

<i>nincs miből (inf)</i>		<i>nincs miből (conj)</i>	
fizetni	39	fizet	4
kifizetni	23	él	3
megélni	16		
finanszírozni	13		
levonni	8		
élni	7		

5. táblázat. A *nincs miből* konstrukciók kollokálódó igéi

A *kihez* kérdő névmás értelemszerűen a kommunikációs ige-összetétel vonzza magához, leggyakoribb a *fordul* és a *szól* ige volt, amelyeket konstrukciós ige-összetételnek tekintek a *kihez* névmáshoz kapcsolódóan.

<i>nincs kihez (inf)</i>		<i>nincs kihez (conj)</i>	
fordulni	54	fordul	5
szólni	19	szól	2

6. táblázat. A *nincs kihez* konstrukciók kollokálódó igéi

A *mitől* névmással előforduló konstrukciós ige-összetétel (7. táblázat) a 'félelem' szemantikai kategóriájába tartoznak; előfordult még kétszer a *rettegni* ige-összetétel is, azonban a conjunctivusos alakoknál csupán a *fél* ige ismétlődött.

<i>nincs mitől (inf)</i>		<i>nincs mitől (conj)</i>	
tartani	251	fél	4
félni	245		

7. táblázat. A *nincs mitől* konstrukciók kollokálódó igéi

A *kivel* névmás a *kihez* névmáshoz hasonlóan a kommunikációs igékkel fordult elő, ezen belül is a BESZÉLÉSEN keresztül megvalósuló cselekvéseket kifejező igék különböző megvalósulásai voltak a leggyakoribb, így ezeket az igéket is konstrukciós igéknek tekintem, főleg, hogy ebbe kategóriába lehet sorolni a *mit* kérdő névmásnál a *mond* igealakot, amely a *beszél* igével együtt a legsematikusabb kommunikációs igének tekinthető. (A *megosztani* mindig kommunikációs igékéként szerepelt az adatokban.)

<i>nincs kivel (inf)</i>		<i>nincs kivel (conj)</i>	
megosztani	25	megoszt	3
tárgyalni	20	beszél	3
megbeszélni	14	beszélget	3
beszélni	13	megbeszél	2
vitatkozni	5		
beszélgetni	7		

8. táblázat. A *nincs kivel* konstrukciók kollokálódó igéi

A *miért* változatos főnévi igenevekkel fordult elő, hiszen oksági (ok-cél) viszonyban sokféle folyamat szemlélhető. A conjunctivusos adatoknál azonban csak a *fél* ige ismétlődött, ami a főnévi igenevek közül a harmadik leggyakoribb volt, illetve ehhez szemantikailag közel áll a leggyakoribb *aggódni*, a negyedik leggyakoribb *izgulni*, valamint a 20 példányszámú *tartani* infinitívus is. A *fél* kategóriája tehát különböző kérdő névmásokkal is kiugró gyakorisággal fordul elő, így ezt az általánosabb konstrukciós séma szempontjából is konstrukciós igének tekintem.

<i>nincs miért (inf)</i>		<i>nincs miért (conj)</i>	
aggódni	155	fél	2
szégyenkezni	105		
félni	32		
izgulni	31		
panaszkodni	20		
tartani	20		
csodálkozni	16		
élni	16		
magyarázkodni	13		

9. táblázat. A *nincs miért* konstrukciók kollokálódó igéi

A *miről* kommunikációs igenevekkel fordul elő, a kötőmódú mondatoknál azonban csak a *beszél* ige ismétlődik, ötször, ami a főnévi igenevek közül is a leggyakoribb volt. Fentebb már említettem a kommunikációs igék kiemelkedő gyakoriságát, a *miről* ismétlődő igéi csak megerősítik a konstrukciós igéhez tartozást:

<i>nincs miről (inf)</i>		<i>nincs miről (conj)</i>	
beszélni	321	beszél	5
tárgyalni	107		
vitatkozni	47		
beszélgetni	22		
vitázni	20		

10. táblázat. A *nincs miről* konstrukciók kollokálódó igéi

A *hova* és *hová* névmásokkal előforduló igéket és igeneveket egy táblázatban mutatom be. A mozgásigék a leggyakoribbak, a két névmás igenevei nem térnek el egymástól nagymértékben, a kötőmódú igéknél pedig a *megy* volt a leggyakoribb, amelyet emiatt konstrukciós igének tekintek.

<i>nincs hova (inf)</i>		<i>nincs hova (conj)</i>		<i>nincs hová (inf)</i>		<i>nincs hová (conj)</i>	
menni	175	megy	8	menni	118	megy	3
hátrálni	38	tesz	3	menekülni	25		
menekülni	34			hátrálni	24		
tenni	29			tenni	24		
fordulni	20			hazamenni	13		
hazamenni	20			bújni	11		
visszamenni	14			visszamenni	8		
vinni	10			fordulni	8		
költözni	8			költözni	8		
lépni	8			elbújni	5		
küldeni	7			sietni	5		
elvezetni	6			visszatérni	5		
bújni	6			lenni	5		

11. táblázat. A *nincs hova/hová* konstrukciók kollokálódó igéi

A leggyakoribb igék tanúsága alapján tehát a legtöbb esetben nem térnek el az infinitivusos és a conjunctivusos alakok gyakorisági arányai. A leggyakrabban előforduló főnévi igenevek jó eséllyel alkotnak *nincs* PN_Q V_{CONJ} konstrukciót is.

A konstrukcióban előforduló igék közül kiemelkedő gyakoriságú volt például a *mond*, a *fél*, a *tesz* és a *megy* ige. Ezek magas példányszámuk miatt konstrukciós igék, amelyekkel a létigék és a kérdőnévmások tipikusan kollokálódnak. A nagy példánygyakoriság ezáltal elősegíti a grammatikalizációs folyamatokat, továbbá az adott folyamatjelentés elősegíti a szinonim kifejezések belépését a konstrukcióba. Ezáltal a típusgyakoriság növekedni kezd, ami a nagyobb fokú produktivitást eredményez (vö. Bybee 2007). A vonzatos igék esetében zömmel a névmás tölti be a vonzat szerepét: mivel a névmás egyszerűbb jelentésszerkezetű, mint a főnévi (vagy határozószói) kidolgozók, ezért azoknál nagyobb gyakorisággal fordul elő, az alaptaggal erősebben kollokálódik (l. *fél vmitől*, *él/megél vmiből*, *mond vmit*, *szól vkihez*, *beszél vmiről*). A vonzatos igéket tartalmazó konstrukciók a magasabb példányszámuk miatt gyakrabban sematizálódnak, és kevésbé lesz feltűnő a velük alkotott kötőmódú szerkezet. Így tehát a vonzatos igéknek kiemelt szerepe van a *nincs* PN_Q V_{CONJ} konstrukció sémává válásában.

8. Összegzés

A tanulmány a *van/nincs/lesz* PN_Q V_{CONJ} konstrukciók részletező leírását tűzte ki célul korpuszadatok elemzésére támaszkodva.

A *van/nincs/lesz* PN_Q V_{CONJ} konstrukciót a funkcionális kognitív grammatika keretében elemeztem mind egészlegesen, mind a komponensszerkezetek vonatkozásában. A *van/nincs/lesz* PN_Q V_{CONJ} konstrukciót vegyülésszerű szerkezetként írtam le. Bemutattam, hogy mely szerkezetek szolgálhattak kiindulópontként a szerkezet grammatikalizálódása során, és sorra vettem a szerkezet grammatikalizálódását motiváló tényezőket is.

A dolgozat második részében korpuszon vizsgáltam a séma megvalósulásait. A korpuszelemzésben a különböző esetű kérdő névmások és a különböző tövű és inflexiójú létigék kombinációinak az előfordulásait vizsgáltam, így a gyakoriságot részletesen tudtam elemezni.

A legfőbb eredmény az, hogy bizonyos kiemelkedő gyakoriságú igék és a konstrukciós névmások (mint például a *mit keres, miből fizet, kihez fordul* konstrukciók) a létigével kollokálódva nagy szerepet játszanak az új séma produktívává válásában. A történeti korpuszok bevonásával következtetéseket lehetett megfogalmazni a nyelvváltozási folyamatra vonatkozóan: egy adott szerkezet típuson láthatóvá vált a kérdő névmás jelentésváltozása. Az eredményeket fel lehet használni a leíró nyelvtan periférikus szerkezetekre vonatkozó tanulmányaiban, hiszen a *van/nincs/lesz* PN_Q V_{CONJ} konstrukció sematizálódása jelenleg is zajló grammatikalizálódási folyamat, a különböző szintű új sémák folyamatos terjedését lehet feltételezni. Az adatokból az is látható, hogy a leírt konstrukció képes további vegyülésre is, például *Ezekkel nekem nincs mit tárgyaljak* (MNSZ2). A jelenség vizsgálata lehetőséget ad a konstrukciós vegyülés műveletének a mélyebb megértésére is.

Források

- MGTSZ = Magyar Generatív Történeti Szintaxis. <http://omagyarkorpusz.nytud.hu/> (Utolsó elérés: 2018. szept. 15.)
 MNSZ2 = Magyar Nemzeti Szövegtár 2. <http://clara.nytud.hu/mnsz2-dev/index.html> (Utolsó elérés: 2018. szept. 15.)
 MTSZ = Magyar Történeti Szövegtár. http://clara.nytud.hu/mtsz/run.cgi/first_form (Utolsó elérés: 2018. szept. 15.)
 TMK = Történeti Magánéleti Korpusz. <http://tmk.nytud.hu/3/> (Utolsó elérés: 2018. szept. 15.)

Hivatkozott szakirodalom

- Bybee, Joan 2007. Frequency of use and the organization of language. Oxford: Oxford University Press.
 É. Kiss Katalin 2003. Mondattan. In É. Kiss Katalin – Kiefer Ferenc – Siptár Péter (szerk.): *Új magyar nyelvtan*. Budapest: Osiris Kiadó. 1–126.
 É. Kiss Katalin 2009. Nekem el kell menni/el kell mennem/ el kell, hogy menjek/el kell menjek/el kellem menni. In É. Kiss Katalin – Hegedűs Attila (szerk.): *Nyelvelmélet és dialektológia*. Piliscsaba: PPKE BTK. 213–228.
 Novák, Attila – Gugán, Katalin – Varga, Mónika – Dömötör, Adrienne 2017. Creation of an annotated corpus of Old and Middle Hungarian court records and private correspondence. *Language Resources and Evaluation* 52: 1–28.
 Haader Lea 2000. Az alárendelő összetett mondat. In Keszler Borbála (szerk.): *Magyar grammatika*. Budapest: Nemzeti Tankönyvkiadó. 477–525.
 Horváth Krisztina 2012. A kettős állítmány jelenségének vizsgálata a mai magyar nyelvben. *Filológia.hu* 2: 80–89. <http://www.filologia.hu/kisebb-kozlemlenyek/a-kettos-allitmany-jelensegenek-vizsgalata-a-mai-magyar-nyelvben.html> (Utolsó elérés: 2018. nov. 14.)
 Horváth Krisztina 2013a. A mondatátszövődés jelenségének gyakorisága a mai magyar nyelvben. Egy tévhit (?) felderítése korpusz alapján. In Drávucz Fanni – Haindrich Helga Anna – Horváth Krisztina – Karácsony Fanni (szerk.): *Félúton 8. A nyolcadik Félúton konferencia (2012) kiadványa*. Budapest: ELTE BTK Nyelvtudományi Doktori Iskola. 173–194.
 Horváth Krisztina 2013b. Ragátszövődés. A mondatátszövődés egy különleges típusának vizsgálata. *Magyar Nyelvőr* 137: 87–96.
 Horváth László 2003. Szó szerkezet-történet (Az újmagyar kor). In Kiss Jenő – Pusztai Ferenc (szerk.): *Magyar nyelvtörténet*. Budapest: Osiris Kiadó. 643–688.
 Horváth László 2009. Egy XIX. századi drámakorpusz vallomása a felszólító igealakok kettősségéről. In Keszler Borbála – Tátrai Szilárd (szerk.): *Diskurzus a grammatikában, grammatika a diskurzusban*. Budapest: Tinta Kiadó. 168–177.
 Kálmán C. György – Kálmán László – Nádasy Ádám – Prószéky Gábor 1989. A magyar segédigék rendszere. *Általános Nyelvészeti Tanulmányok XVII*: 49–103.
 Kiss Jenő – Pusztai Ferenc (szerk.) 2003. *Magyar nyelvtörténet*. Budapest: Osiris Kiadó.
 Kövecses Zoltán – Benczes Réka 2010. *Kognitív nyelvészet*. Budapest: Akadémiai Kiadó.

- Langacker, Ronald W. 1986. An introduction to cognitive grammar. *Cognitive Science*: 1–40.
- Langacker, Ronald W. 2001. Discourse in Cognitive Grammar. *Cognitive Linguistics* 12: 143–188.
- Lengyel Klára 2000a. Az állítmány. In Keszler Borbála (szerk.): *Magyar grammatika*. Budapest: Nemzeti Tankönyvkiadó. 399–409.
- Lengyel Klára 2000b. *Az igenevek helye a szófaji rendszerben*. Budapest: Akadémiai Kiadó.
- D. Máta Mária 1999. A névmások története a középmagyar kor végéig. *Magyar Nyelvőr* 123: 438–464.
- MGr. = Keszler Borbála (szerk.) 2000. *Magyar grammatika*. Budapest: Nemzeti Tankönyvkiadó.
- Oravecz, Csaba – Váradi, Tamás – Sass, Bálint 2014. The Hungarian Gigaword Corpus. In *Proceedings of LREC 2014*. clara.nytud.hu/mnsz2-dev (Utolsó elérés: 2018. nov. 14.)
- Pelyvás Péter 2013. „Nekem most el kell menjek...” A *kell* és az angol *must* konceptuális és grammatikai struktúrájáról. In Kugler Nóra – Laczkó Krisztina – Tátrai Szilárd (szerk.): *A megismerés és az értelmezés konstrukciói. Tanulmányok Tolcsvai Nagy Gábor tiszteletére*. Budapest: Tinta Kiadó. 18–203
- Sass Bálint 2017. Keresés a korpuszban: a kibővített Magyar történeti szövegtár új keresőfelülete. In Forgách Tamás – Németh Miklós – Sinkovics Balázs (szerk.): *A nyelvtörténeti kutatások újabb módszerei IX*. Szeged: SZTE Magyar Nyelvészeti Tanszék. 267–277.
- Simon Eszter – Sass Bálint 2012. Nyelvtechnológia és kulturális örökség, avagy korpuszépítés ómagyar kódexekből. *Általános Nyelvészeti Tanulmányok XXIV*: 243–264.
- Szemere Gyula 1970. A mondat fő részei. In Rácz Endre – Szemere Gyula (szerk.): *Mondattani elemzések*. Budapest: Nemzeti Tankönyvkiadó. 39–53.
- Szűcs Márta Zita 2006. Kettős állítmány a magyar nyelvben. *Nyelvtudomány* 2: 211–220.
- Tolcsvai Nagy Gábor 2013. *Bevezetés a kognitív nyelvészetbe*. Budapest: Osiris Kiadó.
- Tolcsvai Nagy Gábor 2015. *Az ige a magyar nyelvben. Funkcionális elemzés*. Budapest: Tinta Kiadó.
- Zolnai Gyula 1926. *Mondatátszövődés*. Székfoglaló értekezés. Budapest: MTA.

SZLÁVICH ESZTER
Eötvös Loránd Tudományegyetem
szlavicheszter@gmail.com