



MEGJELENIK MINDEN VASÁRNAP.

ERSCHEINT JEDEN SONNTAG.

ELŐFIZETÉSI ÁRA :
EGÉSZ ÉVRE . 16.- K | FÉL ÉVRE
NEGYED ÉVRE 4.- K

8.- K

FŐSZERKESZTŐ :
DR. BISCHITZ BÉLA
ÜGYVÉD.

SZERKESZTŐSÉG ES KIADÓHIVATAL :
BUDAPEST, V., SAS-UTCA 20.
TELEFON 108-00.
HIRDETÉSEK mm. SZÁMITÁSSAL DIJSZABÁS SZERINT.

Bányamérnökök a M. Á. V. szolgálatában.

Mult számunk 10. oldalán egy pályázati hirdetés jelent meg.

Ebben a pályázati hirdetményben a M. A. V. igazgatósága mintegy 20—24 mérnöki állásra hirdet pályázatot.

Ezek az állások a M. Á. V. pályafentartási és építési szolgálatainál vannak üresedésben. Az is kifejezetten benne van a hirdetményben, hogy a M. Á. V. igazgatósága ezeket az állásokat a selmecbányai m. kir. bányászati és erdészeti főiskolán oklevelet szerzett mérnökökkel szándékozik betölteni.

Az állásra tehát egyaránt pályázhatnak bánya- mérnökök és kohómérnökök.

Ez a hirdetmény olyan beszédes, hogy mellette nem lehet szó nélkül elsiklanunk.

Alapjában véve már egymagában az a tény is érdekes, hogy a selmecbányai főiskolán mérnöki oklevelet szerzett egyéneket olyan foglalkozáskörbe hívják, amely ezelőtt előlük teljesen el volt zárva s amely kizárólag csakis a müegyetemen mérnöki oklevelet szerzett egyéneknek volt fentartva.

Ennek a ténynek feltétlen örülnünk kell, nemcsak azért, mert szakembereink előtt nagyobb tér nyílik meg és több alkalom kínálkozik az érvényesülésre, mint azelőtt. De örülnünk kell azért is, mert a M. Á. V. említett hirdetményével a köztudatban a selmecbányai főiskolának és az ott végzett mérnököknek nivóját határozottan a megérdemelt értéklésben részesítette.

Tudott dolog, hogy a technikus világban a selmecbányai főiskolát, még nem is olyan régen, igyekeztek valami olyan magasabb ipariskolának nézni, sőt amikor arról volt szó, hogy a selmeci főiskolának diplomáját mérnöki oklevélnek nevezzék, a müegyetemet végzett mérnökök hivatalosan és magán- uton mindent elkövettek, hogy a mérnöki címet kizárólagosan a maguk számára tartsák meg.

A csata eszmei téren és hivatalos uton eldőlt azzal, hogy a selmeci diploma mégis mérnöki oklevél lett.

A küzdelmet most a gyakorlat betetőzte és a selmeci főiskola javára döntötte el azzal, hogy a M. Á. V. hívja magához és alkalmazni akarja a selmeci bánya- és kohómérnököket olyan foglalkozáskörben, amelynek gyakorlásához eddig csak a müegyetemi diploma jogosított.

Ezzel véglegesen eldőlt a bánya- és kohómérnökök egyenjoguságának kérdése azokkal a mérnökökkel szemben, akik a müegyetemet végezték.

Meg kell állapítanunk az igazság kedvéért, hogy a bánya és kohómérnöknek az egyenrangúsága a többi müegyetemet végzett mérnökökkel az életben már eldőlt. A gyakorlatban a bánya- és kohómérnökünk derekasan kiállották a teherpróbát, sőt amit mi annyiszor hangoztattunk, a maguk szakjában különbek a külföldi mérnököknél.

Mégis azt kell látnunk, hogy a bánya- és kohómérnökünk itthon bizonyos tekintetben háttérbe vannak szorítva.

Ha szakértő kell, az állam s bizony magánosok is nem egyszer külföldre szaladnak. Jó drágán megfizetik a külföldi szakértő véleményét, amelyről a végén kisül, hogy nem ezeket, de kétgarast sem ér.

Hisszük azonban, hogy ezek a szégyenteljes esetek egyszer csak meg fognak szünni; bánya- és kohómérnökünk nem részesülnek majd mindég mellőzésben.

A selmecbányai főiskola hajdan leghiresebb ilyenemü iskolája volt Európának. Mint első ilyen magasabb technikai iskola *Mária Terézia* óta sok kiváló kül- és belföldi bányász és kohász technikust nevelt a világ bányászatának.

A német tanítási nyelv megszűntével lehanyatlott az iskolának híressége is, bár igazságtalanul, mert ez az iskola ma is olyan alapos képzettségü bányászokat és kohászokat bocsát ki kebeléből, mint fénykorában.

De átok van mirajtunk magyarokon. Szakembereink becsülték le igazságtalanul ezt az iskolát.

Lebecsülésnek és lekicsinylésnek nincsen helye, hanem ha hibák vannak, azokat el kell kerülni és a fogyatékoságokat meg kell javítani!

A selmecbányai főiskola mai tantervével és tani-

tásával ma is épen olyan kitünő bánya- és kohómérnököket nevel hazánknak, mint nevelt hajdan.

A selmeci bánya- és kohómérnökök kiképzése ma is gyakorlati alapon nyugszik, mint talán igen sok műszaki egyetemé.

A selmecebányai bányász- és kohász mérnöki kar kiképzése olyan széles, mondhatnánk univerzális, hogy a bánya- és kohóüzemnél szükséges összes technikai ágazatokban minden nehézség nélkül el tud igazodni, a bánya- és kohómérnök azokat üzemi céljára vezetni is képes. Ezt a tudást más mérnöki szaknál alig találjuk meg.

A M. Á. V. tehát föltétlenül helyesen számít, amikor a selmeci főiskolán végzett mérnökökből akarja kiegészíteni mérnöki karát. Nem kétkedünk benne, hogy azok a bánya- és kohómérnökök, akik vállalkoznak a M. Á. V. szolgálatára, be is fognak vállalni.

A vasut pályaépítési, fentartási technikai tudományokból, valamint az építészetből a selmeci főiskolán olyan képzettséget nyernek a hallgatók, hogy azok bátran kiképezhetik magukat a M. Á. V.-nál, a gyakorlatban elsősorú ilyen szakembereknek.

Hanem, mi úgy tudjuk, hogy most a bányászaton és kohászaton is elég megfelelő állás van üresedésben és onnan nehezen fogja a M. Á. V. szükségletét teljes egészben pótolni.

A M. Á. V.-tól ígért fizetés és jövő egy cseppet sem kecsesetöbb, mint amelyet a mi szakembereink bányászatonknál és kohászatonknál is elérhetnek. Legfeljebb az állami fémbányászaton az, ahol aránylagosan kevesebb a kilátás a jövőt illetőleg és kisebb a fizetés, mint amennyit a M. Á. V. ígér.

Ha, mondjuk, fiatal mérnökeinknek most kedvezőbb is volna a M. Á. V.-hoz átmenni, igen sokan meg fogják gondolni a dolgot, mert a bányászaton és kohászaton maradván, megvan a reményük a későbbi, esetleges jobb érvényesülésre. Míg ha a M. Á. V. szolgálatába lépnek, onnan alig van tér másfelé mozdulni többet.

Nincs meg a módjuk rá, hogy visszajöjjenek később a bányászathoz vagy a kohászathoz, mert a fiatal évek gyakorlat és tapasztalatszerző idejét elvesztik, amely pedig alapja a későbbi érvényesülésnek.

Az állami fémbányászatonnál, dacára az üzemredukciónak, tudunkkal állandó mérnökhány van. Tehát még az állami fémbányászattól sem sok embert tud elhódítani a M. Á. V.

A M. Á. V. ha megfelelő embereket akar kapni a bányászattól és kohászattól, éppen úgy meg kell

azokat fizetnie, mint a műegyetemen végzett mérnököket. Csakis így kaphat a bányászattól és kohászattól elegendő és megfelelő emberanyagot.

Csakis így fognak átlépni a bányászattól és kohászattól alkalmazható szakőrök. Máskülönben a M. Á. V. pályázatára csak olyanok fognak jelentkezni, akik a bányászaton és kohászaton nem tudtak kielégítő okáért, vagy erkölcsi gyengeségük miatt boldogulni.

Ezekkel pedig a M. Á. V. édeskeveset fog érni. Ezek az egyének a M. Á. V. szolgálatában is nehezen fognak becsületet szerezni a selmecebányai főiskolának.

Röviden, ha a M. Á. V. értékes és használható embereket akar, akkor meg kell neki azokat fizetnie.

A M. Á. V. pályázati hirdetménye kétségtelenül egyik érdekes jelenség bánya- és kohómérnökeink gyakorlati érvényesülésében.

Mi kívánjuk a M. Á. V.-nak, hogy a Selmeceen végzett mérnökök közül kapjon megfelelő szakőröket

Amikor most bánya- és kohómérnökeinknek a vasuti mérnöki szolgálat megnyitásával szélesedik érvényesülési tere, nem lesz talán fölösleges fölvetni egy kérdést, amelyről ugyan sokat hallottunk, de amely azután hirtelen elcsöndesedett, mint általában minden minálunk.

Igen nagy nehézségbe került a selmeci akadémiának a főiskolai rangot kiküzdeni és bányász- és kohásztechnikusainknak a mérnöki címet megszerezni.

Újába állott ennek részint a műegyetemet végzett mérnökök féltékenysége, de nagyjából részben a hivatalos nembánomtság.

Szó volt a főiskolának műegyetemi rangra való emeléséről is.

A gyakorlat, amint látszik, már a főiskolát végzett mérnököket egyenlő rangra emelte a műegyetemi mérnökökkel.

Tehát a hivatalos rangemeléssel sem szabad sokáig várni.

A selmecebányai főiskolát műegyetemi rangra kell emelni hivatalosan is és ki kell fejleszteni olyképen, hogy bánya- és kohómérnökeink gyakorlati érvényesülésének köre a mostaninál jobban tágítható legyen.

De mintha az idő visszafelé folyna! A fémkohászati szakot is beszüntetik a főiskolán.

Szakembereinknek mindent el kell követniök, hogy a főiskolának műegyetemmé való fejlesztése ne kerüljön a napirendről.

A főiskola, hogy úgy mondjuk, megérdemel

Luftfilter

baut als **G. A. Schütz**

besondere **Maschinenfabrik**

Spezialität **Abt.: Luftfilterbau**

Wurzen, Sa.

bizonyos áldozatot. A mostani állapotok, amikor kiváló tanáraink alig kapnak tanszékükhöz megfelelő segéderőket, egyenesen tűrhetetlen.

A selmeci főiskola megérdemli a műegyetemmel való üttést! Tanári kara pedig érdemes testület arra, hogy a műegyetemi tanárokkal egyenlő elbánásban részesüljön.

A bánya és kohómérnöki kar az egyesületi élet följújtására törekszik. Ki akarja küzdeni a fiatalabb generáció a szaknak a föltétlen érvényesülését.

A jövő nagy programjában, kérdezzük, nem egyik közóhajtott s a bánya- és kohómérnöki karnak a műegyetemi mérnökökkel való gyakorlati egyenrangusítása után nem könnyen elérhető és méltó cél lenne-e a főiskolának műegyetemmel való fejlesztése?

Javitott közetfuró gép.

Az alább ismertett javítás oly nyomóléggel hajtott közetfuró gépekre vonatkozik, melyeknél a dugattyulöketek aránylag rövidek, de gyors egymásutánban következnek, mint aminők pl. az u. n. forgó közetfuró gépek, melyeknél a dugattyu az axiális mozgáson kívül forgó mozgást is végez, melyben a furó is részt vesz. Az ilyen gyorsanjáró gépekben a nyomólég elosztása nehézségekkel járt s főleg azért nem volt kielégítő, mert a vezérttest vagy tolattyu a véghelyzetekben a megfelelő tömítő felületekkel nem tömített annyira, hogy nyomólégvesztéseket és a vezérttest működésének zavarait biztosan meggátolta volna. E hátrányt küszöböli ki az új tolattyu, melynek lényege az, hogy a tolattyuszekrényben forgásidomu tömítőfelületeket képezünk ki, melyekkel a tolattyu megfelelő tömítőfelületei vagy élti működnek össze a hengervegekhez irányuló nyomólégtáplálás lezárása céljából.

A rajzon példaképen egy közetfurógép egy része van az új tolattyuelrendezéssel feltüntetve.

A rajzon (1) a henger, (2) dugattyu, (3) a tolattyuszekrény és (4) a tolattyu; az utóbbinak végein levő (5) furatok oldalsó (6) nyílásai a hengervegekhez vezető (7) elosztócsatornákkal közlekednek. A (3) tolattyuszekrény végeibe csavart (8) dugaszok a tolattyu-

szokrényben elrendezett (9) gyűrűkkel együttesen ágyazást képeznek a szabadon mozgó (10) golyók számára, melyekkel a (4) tolattyu működik össze a nyomólég elosztása céljából. A nyomólég a (11) csatornán bocátat be és a (12) csatornákon át áramlik a tolattyuvégekhez.

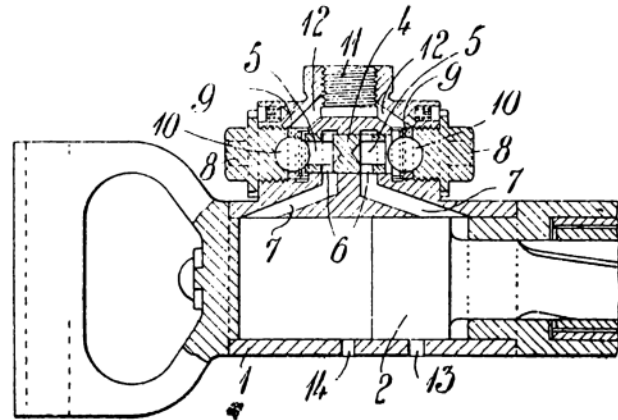

A szerkezet működése a következő:

A feltüntetett tolattyuállás esetén a nyomólég a jobb (12) csatornán át a jobb (10) golyó mellett a jobb (5) furaton és annak (6) oldalnyílásain át áramlik a jobb (7) elosztócsatornába s ebből a mellő hengerterbe s ekkor a dugattyut hátranyomja. Mihelyt a dugattyu a (13) kipuffogónyilást fölödte, a nyomólég a nyíláson át kiáramlik, úgy hogy a tolattyu jobb oldalán a nyomás csökken; a tolattyu azonban megtartja még helyzetét mindaddig, amíg a dugattyu a (14) kibocsátónyilást le nem födte, mikor is a hátsó hengertérben lévő levegő bizonyos mérvben sűrítettik. Mihelyt ez megtörtént, a (4) tolattyu jobbra tolódik s összefog a jobb (10) golyóval, miáltal a jobb (12) csatorna és a jobb (7) csatorna közti közlekedés megszűnik. Egyidejűleg a bal (12) csatorna lép összeköttetésbe a bal (7) csatornával, úgy hogy a nyomólég a dugattyu mögé léphet s azt előre taszithatja. Mihelyt a dugattyu a (14) kipuffogónyilást föltárja, a tolattyu baloldalán a nyomás csökken s ha a dugattyu a (13) nyíláshoz érve, azt lefödi, a mellő hengertérben lévő levegőt összesajtolja s ezáltal a tolattyut újból balra tolja vissza és így tovább.

A kísérletek azt igazolták, hogy a tolattyu és a

**LAUFER
GÉPGYAR**

*Budapest VII.
Palotai-út 1511.
Telefon. 75-40.*

*Kötelpályák.
Kisvasutak.
Bányakocsik.*

golyók közötti tömítés kifogástalan, különösen ha az (5) furatok belső széleit élesen és simán képezzük ki. A golyók kopása jelentéktelen.

(10) golyók helyett természetesen más testeket is alkalmazhatunk, melyek a tolattyu felé forduló szférikus tömitőfelületekkel bírnak.

HAZAI HIREK.

Cséti Róbert nyilatkozata.

A budapesti osztálynak e hó 9-én tartott barátságos összejövetelén, amelyről lapunk más helyén számolunk be, *Cséti Róbert*, az osztály agilis alelnöke, az egyesületi életről a következő figyelemreméltó kijelentést tette:

A június 14-én tartandó rendkívüli közgyűlés előrelátható lefolyása bizonyára meg fogja nyugtatni a kedélyeket. Kérem tehát tisztelt tagtársainkat, hogy ezentul teljes egyetértéssel csoportosuljunk az egyesület feladatainak elvégzésére. A váltógazdaság behozatala után a secessió törékvések elvesztik létjogosultságukat.

Az utóbbi időben végbement egyesületi események azonban tanulságot is kell hogy jelentsenek számunkra. Meg kell szívlelnünk az egyesületben fölmerült összes komoly és tiszteletreméltó véleményeket. Nagyon helyes anyaegyesületünk alelnökének, Lázár Zoltánnak az az ismételt kifejezett véleménye, hogy az eszmékkel fellépő tagtársak ne csak indítványokat produkáljanak, hanem dolgozzanak is.

Ha most sikerül agitációnk révén elevenebb egyesületi életet teremteni, akkor azt komoly munkában kell érvényesítenünk s nem szabad, hogy tevékenységünk egyedül hangzatos indítványokban merüljön ki.

Kérem tisztelt tagtársainkat, gyűjtsék azokat az adatokat, amelyek szaktársaink érdekei szempontjából fontosak. Közöljék azokat velünk is, hogy azokkal osztályunk kebelében megfelelő alapossággal foglalkozhassunk.

Cséti Róbert e nyilatkozata új perspektívát mutat az egyesület eljövendő működéséről. Örömmel hozzuk azt, mint ahogyan teljes erőnkkel támogatunk minden olyan eszmét és törekvést, amelynek célja az egyesület hatalmának és tekintélyének növelése.

A városi aszfaltgyár ellen A Magyar Gyárparosok Országos Szövetségének igazgatósága a múlt héten tartott ülésén *Schwarz Alfréd* igazgatósági tag szóvátette a főváros tanácsának egy városi aszfaltgyár létesítésére irányuló előterjesztését. Rámutat arra, hogy a fővárosnak ez a terve nemcsak az aszfaltgyárak, de általában a burkoló-ipar körében nagy izgatottságot keltett. Minthogy a fővárosi aszfaltgyár létesítése arra kényszerítené az aszfaltgyárakat, hogy üzemüket jelentékenyen csökkentsék, kéri a Szövetséget, hogy a magánipar jogos érdekeit károsító terv ellen szólaljon fel a fővárosnál. Báró Herzog Péter felszólalása után az elnök javaslatára

az igazgatóság elhatározta, hogy ebben az ügyben sürgős és indokolt előterjesztéssel fordul a főváros tanácsához.

Az alpesi bányatársaság üzletmenete. Az osztrák alpesi bányatársaság igazgatótanácsának legutóbbi ülésében jelentést tettek a folyó év első negyedéről. A múlt üzleti év hasonló időszakához képest a bevétel ez évben másfélmillió korona csökkenést mutat fel. Figyelembe kell venni azt, hogy a múlt év első negyede aránylag kedvező volt. Az üzletmenet továbbra is sok kívánnivalót hagy hátra.

Városi bazaltbánya. Miskolc város kezdeményezésére tudvalevőleg akció indult meg a vidék néhány nagyobb városa között bazaltbánya vásárlására. A városok egy ilyen bánya vásárlásával és üzemeltetésével azt akarják elérni, hogy egy állandó forrásuk legyen az utcák burkolásához szükséges köanyag beszerzésére és ezáltal függetlenítsék magukat a vállalatoktól. Eddig Debrecen, Szeged és Miskolc városok csatlakoztak az akcióhoz. A városok bányavásárlásának hírére a miskolci polgármesterhez már többen adtak be ajánlatot bazaltbánya eladása tárgyában. Így megvételre ajánlotta bazaltbányáját a *Korlati Bazaltbánya Részvénytársaság*, továbbá a *Kissebesi Gránitbányák Részvénytársaság* a Fülek mellett levő bazaltbányáját. A Gedeon és Kont budapesti cég pedig az előmunkálatokra és a finanszírozás körüli munkákra ajánlta fel szolgálatait. A három város képviselői, illetve megbízottai egyébként e hónap 27-én Miskolcon, a teendők megbeszélése végett, értekezletet tartanak és ezután megtekinthetik a megvételre felajánlott bazaltterületeket. Az érdekelt városok kimutatást is készítenek arról, hogy mennyi lesz tíz éven belül hozzávetőlegesen a bazaltkockafejű-, illetve kisköburkolat és a zuzottkőszükségletük és a miskolci értekezleten ezt is előterjesztik.

Kolozsvár földgázkoncessziója. A pénzügyminiszter földgázosztálya megállapodott Kolozsvár város vezetőségével a városnak adandó földgázkoncesszió tárgyában. A város hír szerint 200.000 köbméter földgázra kapott koncessziót 0,3 fillér egységárban.

A Dunagőzhajózási Társaság téglagyára. A Dunagőzhajózási Társaság a baranyamegyei széntelepein tervezett új épületek téglaszükségletének ellátására téglagyárat létesített Mecsekszabolcson. Az új téglagyár napi 20.000 téglát termelésére van berendezve, tehát másfélmillió téglát termel évenként. Erre a mennyiségre hat éven át lesz szüksége a társaságnak.

Az angol szénbehozatal évről-évre növekedik. A múlt évben is sok angol szenet importáltak az országba. Elsősorban a hajótársaságok használják az angol szenet, mert nagy a hőtartalma és mert aránylag olcsón kapják. Anglia széntermelése 1912-ben a szénbányák sztrájkja idejében 260 millió tonnára csökkent. A múlt évben megint 281 millió tonna volt a széntermelés, amelyből Ausztria-Magyarországba 1,057.000 tonnát hoztak be. Az angol szén tonnája ma 60 korona körül ingadozik és ezt az árt véve alacsonyul, tavaly több

Gyémánt furókoronák

lágú és kemény közethez.

28 Grand Prix.

6 aranyérem.

bányaművek
és
mélyfuró-üzemekhez.
Ernst Winter & Sohn,
Hamburg-L. 19.

Alapítva 1847.

mínt hatvan millió koronát fizetett ki angol szénért a monarchia két állama.

A budapesti osztály barátságos összejövetele. Az Orsz. Magy. Bány. és Koh. Egyes budapesti osztálya e hó 9-én, a Svábhegyi szálló éttermében társas-összejövetelt tartott. Jelen voltak: Cséti Róbert alelnök, Tassonyi Ernő titkár, dr. Hajdu Lajos gazda, Katona Lajos, Zöld Gábor, Róth Flóris, Vizer Vilmos, Marton György, Faber Rezső, Litschauer Lajos, dr. Farkas József, Schreder Gyula, Henrich Viktor, dr. Schleicher Aladár, Urbán Béla, Urbán Arnold. Az estélyen élénk eszmecsere folyt az osztályt és az anyaegyesületet érdeklő ügyekről. Schreder Gyula igazgató felkérte, hogy a június 14-iki rendkívüli közgyűlésen a vidéki tagtársak megnyilvánult álláspontját ismertesse s hogy a még el nem intézett nevelési alap ügyét figyelemmel kísérje és megoldását befolyásolja az osztály szellemében. Az osztály három tagja, Cséti alelnök, Róth Flóris és Henrich Viktor igazgatók még e hóban Selmechányára mennek és érdeklődni fognak, mennyire felelnek meg a tényeknek a főiskolai hallgatók lakásviszonyairól terjesztett hírek s tapasztalataikról egy osztályülésen be fognak számolni. Július hó első felében a *Budapesti Osztály* a *Salgótarjáni Osztályt* fogja meglátogatni.

Az összejövetel sikere és kedélyes hangulata bizonyítja azt, hogy kellő körültekintéssel az osztály tagjainak ügybuzgósága, érdeklődése és összetartása fenttartható még a nyári szünet alatt is.

Közgyűlések. Az *Egercsehi kőszénbánya részvénytársaság* június hó 30-án Budapesten tartja VII. évi rendes közgyűlését. — A *Teudloff-Dittrich budapesti armatura-, szivattyu- és gépgyár részvénytársaság* június hó 23-án tartja Kispesztén rendes évi közgyűlését. A vállalat nyereség- és veszteség-számlája a következő: Veszteség: Üzleti költségek és fizetések 493.589 korona 57 fillér, kamatok 103.099 korona 98 fillér, nyereség-egyenleg: elővitel 1912. évről 15.329 korona 53 fillér, nyereség 1913. évben 9700 korona 29 fillér = 25.029 korona 82 fillér, végösszeg 621.719 korona 37 fillér. Nyereség: Elővitel 1912. évről 15.329 korona 53 fillér, árukon nyershaszon 606.389 korona 84 fillér, végösszeg 621.719 korona 37 fillér.

Uj szenttelep. Nógrádmegyében, Buják község határában, gróf *Poppenheim* Siegfried saját birtokán szenttelepet tárt fel és annak kiaknázására részvénytársaságot létesített. A vállalat novemberben kezdi meg üzemét.

Szállítások Szén. A törökbecsei kir. járásbíró-sági fogház épületének fűtésére az 1915. évben szükséges mintegy 10 köbméter gyertyán- vagy bükkfa és 260 métermázsa elsörendű hazai kőszén szállításának biztosítása céljából július hó 11-ik napján a vezető kir. járásbíró hivatali helyiségében árlejtés fogtatni. A tüzfűtő a bírósági épület udvarába, az elsörendű kőszént pedig az épület pincéjébe kell szállítani. A bányát, ahonnan a kőszén szállítandó, meg kell nevezni. — Palánka község 1914. évi szén- és kőszén-szállításának biztosítása céljából felhívhatnák mindazok, akik ezen mintegy 400 métermázsa szént és 300 métermázsa kőszént szállítani óhajtnak, hogy szabályszerűen kiállított ajánlataikat közvetlenül vagy posta útján legkésőbb július hó 31-ig a palánkai jegyzői hivatalhoz adják be.

Kulfurás. Füzesgyarmat község két ártézi kut furására árlejtést hirdet. A furások a község belterületén

a munkaadó által kijelölendő pontokon készítendő, előirányzott mélység 270–320 méter, a befejező (végleges) csőszakat külső átmérője $3\frac{1}{2} = 89$ mm. Csakis oly vállalkozók ajánlata vétetik figyelembe, kik hivatás-szerűleg foglalkoznak a kulfurással. Bánatpénz 1800 korona. Ajánlati határnap július hó 4-ike. — A debreceni üzletvezetőség Csap állomáson létesítendő *ártézi kut* mélyítésére pályázatot hirdet. A furat mélysége előreláthatólag legalább 200 méter lesz, a vonatkozó egységárák ennélfogva 300 méter mélységig adandók meg az ajánlatokban. A furat 250 mm. belső átmérőjű csővel kezdendő és legalább 150 mm. belső átmérőjű csőtúrával befejezendő, mely a vizszolgálató rétegen keresztül a következő vizelzáró rétegig hajtandó. A vizszolgálató rétegbe eső rész megfelelő hosszban perforálandó és egy ónozott vörösrézszítával burkolt, megfelelő módon lyukasztott ónozott vascső-szűrőtesttel látandó el. Esetleg az egész furócső vörösfenyő csővekkel bélelendő lesz. Ajánlatok június hó 18-ig adhatók be.

Talpfa. A bolgár államvasutak szófiai vezérigazgatósága 50.000 kg. erdei fejtő talpfa szállítására hirdet pályázatot. A szállítás értéke mintegy 275.000 léva. A pályázó cégek 13.750 léva bánatpénzt tartoznak letenni. Az ajánlatok francia nyelven kiállítva, július hó 6-ig a szófiai kerületi pénzügyigazgatósághoz küldendő be.

Olaj. A keleti vasutak konstantinápolyi igazgatósága 10.000 kg. speciális forrógőz olaj szállítására hirdet pályázatot, miből 4000 kg. a megrendelés után azonnal és 6000 kg. folyó évi december hóban szállítandó. A pályázó cégek az ajánlott olajból két, egyenkint $\frac{1}{2}$ kg.-nyi mintát tartoznak folyó évi június hó 25-ig beküldeni. Az ajánlatok az előírt minta szerint állítandók ki és június hó 25-ig küldendő be.

Aszfalt. Kaposvár város mintegy 80.000 m³ kocsli-

A szellőző-berendezések szivó



I. SZOLGÁLJAK AZ ÁLTALÁNOS EMBERI JÓLÉTET,
mert

- 1) a pihenést, szórakozást kellemesé teszik,
- 2) munka közben óvják az egészséget és elhárítják a baleseteket.

II. SZOLGÁLJAK A TÖKÉT,
mert

- 1) fokozzák a munkaképességet,
- 2) tökéleltetik az üzemetek.

MAGYAR SZELLŐZŐ MŰVEK

BUDAPEST, VII. Aréna - ut 80
telefon: József 26-56

utnak gőzhengerrel tömörített aszfalttal, vagy pedig comprime aszfalttal és mintegy 60.000 m² járdának öntött aszfalttal való burkolási munkálataira zárt ajánlati versenytárgyalást hirdet. Bánatpénz 6000 korona. Ajánlatok június 22-ig adhatók be. — Sopron városban mintegy 2000 négyszögméter gyalogjárdának öntött aszfalttal való létesítésének biztosítása iránt június hó 22-én a városi mérnöki hivatalban nyilvános írásbeli árlejtést fognak tartani. Bánatpénz 5%. Szigorú kikötés, hogy ezen szállítás vagy építkezésnél csakis magyarországi termék, illetve anyag használható fel s fohmerülő kételey esetén a vállalkozó az illető anyagról származási bizonyítványt köteles felmutatni.

Kőanyag. Kaposvár város burkolandó utaihoz szükség mintegy 20.000 folyóméter műköszögély szállítására versenytárgyalást hirdet. Bánatpénz 20.000 korona. Ajánlatok június hó 22-ig adhatók be.

Elhanyagolt bányák. Az iglói m. kir. bányakapitányság a múlt év folyamán a gölnicbányai bányabiztosság útján felhívta Koppy Ferenc és Koppy Karolina wieni lakosokat, hogy a telkibányai Andreas und Gnado Gottes, Glückauf és Sophia védnevű bányatelekeiket helyezték üzembe és meghatalmazottak jelentéseket be. Miután a felhívottak a felszólításnak ezideig eleget nem tettek, az iglói bányakapitányság most elvonta a bányatelekeket. A megszűnt bányatelekeket még 1825-ben és 1853-ban adományozták.

✂ KÜLFÖLDI HIREK. ✂

A fémplacról. Kölni jelentések szerint az ércvilág viszonyai az utóbbi időben nem változtak. A belföldi vaskó eladása kielégítő volt s a siogerlandi ércok elszállítása még a termelést is meghaladta. Az árak változatlanok maradtak: a nyers pát 126 márkába, a pörkölt 190 márkába került. A külföldi ércok forgalma állandóan nyomott s a behozatal, különösen Svédországból, csökkent. A Ribio- és Santander-ére ára 16-50, illetve 15 márka. A luxemburgi áruért 35-37 frankot fizetnek az év végéig szóló kötéséknél, ab Luxenburg.

A nyersvaspiac áprilisban is fellendült. A termelés emelkedett s elérte az 1,600.000 tonnát s az elszállítás is nagyobb volt, amennyiben a részesedés 80 százaléka rugott a megelőző havi 71 százalékkal szemben.

A fémgyártmány kereslete rendkívül emelkedett s a részesedést már 18 százalékkal haladta meg. Valószínű azonban, hogy a gyárak lehívásai a tényleges szükségletet jóval felülmúlták, ami a későbbi szállításoknál mindenestre be fog bizonyosodni. A fémgyártmány oddigi árai változatlanok; ezek az árak magasabbak, mint a készgyártmányé (rudvas).

Az ócskavasüzlet gyöngye; némely minőség ára tovább is hanyatlott. Az árak általában véve nagyon ingadozóak. A közönséges pléh hulladékért 33-34 márkát, a vastagabb vasdarabokért 45-47 márkát, a műhelyhulladékért 50-52, az esztergaforgácsért 37-38 márkát, vasuti darabokért 42-43 márkát, öntött vas-törmelékért 58-60 márkát fizetnek tonnánként.

A rudvaspiac helyzete nem kielégítő s inkább rosszabbodik, mint javul. A hegesztett vasrud fogyasztása folytonosan csökken s nincs kizárva, hogy legközelebb már teljesen megszűnik, miután már csak kevés célra dolgozzák fel és használják. A kivitelnél már az oddigi 87 márkás árat sem lehet elérni. A vezetés a belga gyárak kezében van.

A pléhüzlet helyzete még most sem kedvezőbb s különösen a durva pléh irányzata sok panaszra ad okot. Árak elsőrendű minőségek 115-116 márka, gyöngybb minőségek 110-112 márka. A kivitelnél a finom bádogért 100, a durva pléhért 95-96 márkát fizetnek. Ez utóbbinak belföldi ára 98-106 márka.

A drótpiac viszonyai áprilisban is ziláltak voltak,

amihoz a hongerelt drót egyoldalú szindikálása is hozzájárult.

A néhez felépítményi anyag kereslete még e'ég élénk, úgy hogy a gyárak megfelelően el vannak látva munkával s más megrendelés hiányában ebből tartják fenn üzemüket. Sint is eloget rendeltek meg. A bányava uti és mezei vasuti sinek elszállítása valamivel élénkebb ugyan, mint a megelőző hónapban, de még som akkora, mint a megelőző években. Az árak változatlanul 112-50-117-50 márkán állnak s a külföldi árakat is állandóan 97-98 márkával jegyzik.

A vasgorda és alakvas elszállítása jelentékenyen emelkedett. Ennek magyarázata részben az, hogy a gyárak az évnegyed befejeztével minden hátralékot el akartak intézni. Ezenkívül azonban a kereskedelem is hozzájárult a fellendüléshez, amennyiben hosszabb tartózkodás után végre kénytelen volt raktárkészleteit kiegészíteni, hogy a felélenkült építkezés igényeit kielégíthesse.

Genai jelentések szerint az abrudzai alumínium gyár — Oiaszország egyetlen alumínium gyára — elointe jó eredményeket ért el, később azonban az idegen verseny hatása alatt szenvedett. A gyár 1912-ben 23 motorral dolgozott és 278 munkást foglalkoztatott. Alumíniumcikket több itteni gyárban készítenek, de közelebbi adatok erre nézve nem állnak rendelkezésre. A behozatal 1913-ban 781 q a kivitel pedig 733 q volt.

VALÓDI

PERSA SZÖNYEGEK

minden létező minőségben, színben és méretben.

≡ NAGY VÁLASZTÉK! ≡
OLCSÓ SZABOTT ÁRAK!

≡ TELEFON-SZÁM 140-64. ≡

POLGÁR HUGÓ ÉS EMIL

Budapest, V., Erzsébet-tér 18. (Sas-u. sarok).

Anyesi kénkövand bányánknál (Óradna környékén) a
felőri állás betöltésére

ezonnal pályázatot hirdetünk. Román nyelvet beszélő ajánlkozók folyamodványukat végzési és működési bizonyítvány-másolatokkal felszerelve a fizetési igény megjelölésével alulírott társaságnál nyujtsák be.

Felsőmagyarországi bánya- és kohómd r.-t.
Budapest, V., Mérleg-utca 3. sz.



KRAYER FELE
ROZSDAVÉDŐ
HIDFESTÉK

PATIN

KRAYER E. ÉS TÁRSA
CSÁSZ. ÉS KÖR. LDVARI SZÁLLÍTÓK
FESTÉK-KENCE-LAKK-GYÁR
BUDAPEST (KRAYER FÉSTÉKUDAR)

VI., Váci-ut 31.

Ún. Tekintettel arra, hogy Olaszországban önteremelés nincsen, az egész szükségletet a külföldről kell fedezni. Az import az utolsó három esztendőben a következő volt: 1911-ben 25 235, 1912-ben 26.265 és 1913-ban 30 681 q. A legnagyobb mennyiség Kelet-Ázsiából jött, azonban Magyarország és Ausztria is részt vesz a behozatalban. A monarchiából 1911-ben 2168, 1912-ben 5061 és 1913-ban 880 q önt szereztek be. A belföldön az önt különféle öntárgyak olasztásából nyerik. Olaszországban hat olyan üzem van, amely ezzel az iparággal foglalkozik és amely körülbelül 10.000 tonna nyersanyagot dolgoz fel. Dacra annak, hogy Olaszországban nagyobb szabású ünpár nincsen, itt önből annyit készítenek, hogy nemcsak a belföldi szükségletet fedezik, hanem a külföldre is exportálnak, nevezetesen önkupakokat Argentínába és Chilébe visznek ki.

Horgany. Olaszországban oly üzemek, amelyek korganyéretet dolgoznának fel, nincsenek. A horganybányákból nyert termékeket a külföldre szállítják, ellenben a belföld részére szükséges horganyt a külföldről hozzák.



DEUTSCHER BERICHT.



INDUSTRIE UND VOLKSWIRTSCHAFT.

Landesverein Ungarischer Eisenwerke und Maschinenfabriken. In der jüngsten, unter dem Vorsitze des Ministerialrates Emil v. Asbóth gehaltenen Generalversammlung dieses Vereins wurden der vom geschäftsführenden Direktor Koloman Méhely verfasste Jahresbericht, sowie die von Wilhelm Wilcesek unterbreiteten Schlussrechnungen zur Kenntnis genommen und der Leitung Dank notiert. Gewählt wurden zum Präsidenten Emil v. Asbóth, zum Vizepräsidenten Sigmund v. Thaly, zum Ökonom-Wilhelm Wilcesek, zu dessen Stellvertreter Béla Fényi und Franz Tobisch; in den Ausschuss wurden ausser den bisherigen Mitgliedern Josef Pintér und Artur Schermer gewählt. Mitglieder des Exekutivkomitees der Arbeiterorganisation wurden: Friedrich Altonstein, Artur Altschul, Emil Asbóth, Ferdinand Erb, Rudolf Frommer, Josef Herczegh, Adolf Hoffmann, Gustav Kögler, Baron Moric Kornfeld, Gustav Láng, Josef Pintér, Heinrich Spiera, Artur Schermer, Sigmund Thaly, Hektor Van der Heynde und Wilhelm Wilcesek.

Erweiterung eines Wasserwerkes. Der Magistrat der Stadt Körmöczbánya hält wegen Hintangabe der Erweiterungsarbeiten des städtischen Wasserwerkes am 22. Juni 1914 vm. 10 Uhr eine Offertverhandlung ab. Auszuführende Arbeiten sind: 1. Bau und Montage eines 50 m³ igen und eines 150 m³-igen Wasserhälter Bassins, 2a) Lieferung von gusseisernen Röhren und Fassonstücken, 2b) Lieferung von Armaturen, 2c) Rohrlegung und Montage der Armaturen, 2d) häusliche Anschliessungen. Bei den Bassins kann auch auf Bassins aus Eisenbeton ein alternatives Offert gestellt

werden. Die Angebote sind bis 20. Juni mittags 12 Uhr im Bürgermeisterramte einzureichen. Angebote können auch auf einzelne Gruppen gestellt werden. Die Pläne und Skizzen sind im städtischen Ingenieuramte einzuziehen; die Offertsformulare und Kostenvoranschläge sind dortselbst um 10 K erhältlich.



Külszíni és földalatti mérésekben, háromszögölésben, rajzolásban és térképezésben perfect, önállóan dolgozni tudó

bányamérő kerestetik.

Német és tót nyelveknek legalább szóban való bírása kívánatos, vasércbányászati mérésekben és térképezésekben való gyakorlat elengedhetetlen feltétel.

Továbbá több évi vasércbányászati gyakorlattal bíró

≡ főfelőr kerestetik. ≡

Csakis hasonló minőségben jelenleg is alkalmazásban álló, egészséges pályázók vétetnek figyelembe. **Mindkét állás betöltése sürgős.**

≡ Ajánlatok e lap kiadóhivatalába küldendők. ≡

Jahrbuch der österreichischen Berg- und Hüttenwerke, Maschinen- und Metallfabriken. Herausgegeben von Compassverlag, Wien, IX/4. Canisiusgasse 8-10. Preis K 7.50. Von diesem vorzüglichen Nachschlagewerk, das einen Separatdruck aus dem grossen

FELTEN ÉS GUILLEAUME

kábel-, sodrony- és sodronykötél-gyár részvénytársaság

BUDAPEST, I., Budafoki-ut 13533. hrsz. — TELEFON: — 60-11, 60-12, 60-13, 60-14.

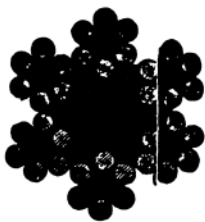

Ólomkábelek. Villamviágítási vezetékek. Sodronykötelek. Elektrolitikus vörösrézhuvalok, okonitvezetékek, ♦♦♦♦♦♦♦♦ szerelvények stb. ♦♦♦♦♦♦♦♦



Jahrbuch der österreichischen Industrie bildet, ist soeben der Jahrgang 1914 erschienen. Für alle Interessenten des Berg- und Hüttenwesens und der Maschinen- und Metall-Industrie ist diese handliche Spezialausgabe unentbehrlich. Sie enthält sämtliche Bergwerke, Eisen-, Stahl und Kupferhüttenwerke, Maschinen- und Metallwarenfabriken, Händler mit Maschinen und Metallwaren, Eisenhändler, überhaupt alle einschlägigen Geschäftszweige. Die Darstellung umfasst den genauen Firmawortlaut und Adresse, Personalien und alle wichtigen Betriebsmerkmale. (Art und Umfang der Produktion, Arbeiterzahl, Art und Stärke der verwendeten motorischen Kraft und alle anderen näheren Daten.) Den zweiten Teil bildet eine internationale Industriestatistik, eine Besprechung der einschlägigen Kartellverbände und schliesslich die finanzielle Darstellung der Aktiengesellschaften. Der Text wird jährlich zweimal den Firmen zur Prüfung vorgelegt und sind daher wesentliche Mängel ausgeschlossen. Wer jedoch über die oben aufgeführten Industrien einen Überblick gewinnen will, dem wird das Buch wertvolle Dienste leisten. Wir wünschen dem neuen Jahrgange dieses weitverzweigten Werkes, dessen Objektivität durch den vollständigen Ausschluss

bezahlter Einschaltungen aus dem redaktionellen Text gesichert ist, dass er die ihm gebührende Achtung finden möchte.

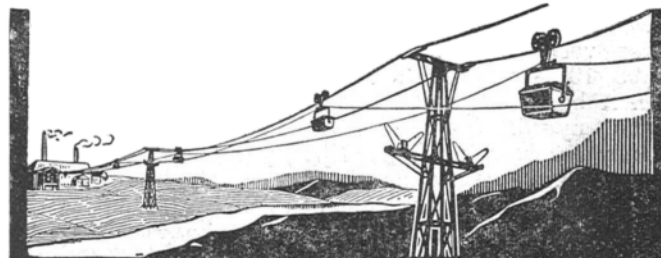

**Kaiser & Co Maschinenfabrik
Aktiengesellschaft, Cassel²⁸**

Levélcim:

Kaiser & Co. Maschinenfabrik, Cassel 28.

Sodronykötél-pályák

Függőpályák, villamos - függőpályák,
siklók, láncpályák, szállítóberendezések.

Vezerképviseelő Magyarország és Románia területére:

KLEIN RÁKOLY, mérnöki iroda, Brassó Z.

Weiss Mihály-utca 7—9. (1217/52)

Sulman Henry Livingstone bányamérnök londoni lakos,
mint a 39910. számú és

**„Eljárás cinknek érceiből vagy vegyületeiből való
elkülönítésére“**

című magyar szabadalom tulajdonosa, szabadalmának gyakorlathavétele céljából magyar gyárosokkal összeköttetést keres. Hajlandó a szabadalmat teljesen eladni, esetleg arra gyártási engedélyeket adni. — Bővebb felvilágosítás nyerhető: **dr. Wirkmann József és Bérczi Róbert** hites szabadalmi ügyvivők irodájában Budapest, VII., Erzsébet-körút 28.

1914. évi 1931. szám.

PÁLYÁZAT.

A bánya- és kohóművek számára felvigyázókat, altsztréket és mestereket képző selmechányai m. kir. bányásziskolán, hol a tanulók évenként szeptember hó elejétől a következő évi június hó végéig tartó három évi tanfolyamon nyernek kiképzést, az 1914/15. tanévre több kincstári tanuló évenként kétszáznegyven (240) K ösztöndíjjal vétetik fel.

A bányásziskolai szabályok 11. §-a értelmében a bányásziskolába felvétetni kívánók sajátkezüleg irt folyamodványaikat, még pedig az ösztöndíjért folyamodók ez évi július hó 15-ig, a magántanulóknak felvétetni óhajtok folyó évi augusztus hó 4 ig az előjáró kir. bánya-, kohóhivatal, vagy a budapesti államgépgyár, továbbá az illetékes bánya-, vagy kohóbirtokos utján az alulirt kir. bányagazgatósághoz küldjék be és kétségtelen hitelességgel mutassák ki

1. hogy tizenhetedik életévüket már betöltötték és nőtlenek, e célból a folyamodványhoz keresztlevél csatolandó;

2. hogy ép, erős, egészséges, munkához szokott és edzett testalkattal s különösen jó látó, halló és beszélőképesseggel bírnak, továbbá az 1887. évi XXI. t. c. 4. §-nak megfelelőleg himlő ellen újra beoltattak, vagy az idézett t.-c. 5. §-a értelmében az újraoltás kötelezettsége alól törvény szerint felmentettek, mely kellékek igazolására kincstári bányászati orvos, katonai orvos, vagy törvényhatósági főorvos által kiállított bizonyítvány szolgál;

3. hogy erkölcsi magaviseletük jó, mi az előjáró hatóság vagy az illetékes polgári hatóság által hiteles alakban kiállított bizonyítvánnyal igazolandó!

4. hogy katonai kötelezettségüknek eleget tettek-e vagy nem? Igenlő esetben a katonai, illetőleg a hadmentességről szóló könyv bemutatandó;

5. a kérvényhez még vagyontalansági bizonyítványt is kell csatolni.

Az ösztöndíjas tanulóknak azonban kötelezniök kell magukat, hogy az iskola bevégezése után legalább három évig kincstári szolgálatban maradnak.

Az ösztöndíj adományozása és a bányásziskolába való felvétel jogérvényessége a folyó évi szeptember hó első napjaiban tartandó orvosi felülvizsgálat és felvételi vizsga eredményétől tétetik függővé.

A felvételért és ösztöndíjért való folyamodványok a bekezdő sorokban megjelölt határidőn belül annál inkább benyújtandók és az előirt feltételek hiteles módon annál pontosabban beigazolandók, mert később beérkezett vagy hiányosan felszerelt folyamodványok tekinteten kívül hagyatnak.

Selmechánya, 1914. évi június hó 6-án.

M. kir. bányagazgatóság.