



ELŐFIZETÉSI ÁRA:
EGÉSZ ÉVRE . 16.— K | FÉL ÉVRE
NEGYED ÉVRE 4.— K

8.— K

FŐSZERKESZTŐ:
DR. BISCHITZ BÉLA
ÜGYVÉD.

SZERKESZTŐSÉG ÉS KIADÓHIVATAL
BUDAPEST, V., SAS-UTCA 20.
TELEFON 108—00.
HIRDETÉSEK mm. SZÁMITÁSSAL DIJSZABÁS SZERINT.

Váltógazdaság.

— Levél a szerkesztőhöz.* —

Nagyságos Uram!

Nagybecsű lapjának 20-ik számában olvastuk Cséti Róbertnek, a budapesti osztály alelnökének a váltógazdaságról mondott beszédét. Engedje meg, hogy ehhez a nagyértékű kijelentéshez mi, vidéken élő tagtársak is néhány gondolatot fűzzünk.

Mi vidékiek, akik az egyesület székhelyétől messze vagyunk és az egyesületi életben aktív részt nem vehetünk, bizonyos elkedvetlenedéssel néztük az egyesületi életnek az utóbbi években történt aláhanyatlását.

Szomoruan láttuk, hogy a tagtársak körében az egyesületi élet iránti érdeklődés szokatlanul megcsappant. Ez a közömbösség pedig nézetünk szerint nem azért állott elő, mert a tagok az egyesület tevékenységével meg vannak elégedve, hanem inkább amiatt, hogy a tagoknak nem állott módjukban akaratukat és véleményüket az egyesület működésében érvényesíteni.

E sivár viszonyok között, amidőn az egyesület tekintélye még a tagok között is szomoruan aláhanyatlott, az egyesület minden lelkes tagja örömmel látta azt a mozgalmat, amely a budapesti osztályból kiindult az egyesületi élet megifjítására.

Kétségtelenül ennek a mozgalomnak az eredménye az egyesület alapszabályának módosítása, amelytől várjuk igen sokan az egyesületi élet meglevését.

Az alapszabálymódosításnak két lényeges tárgya van. A tagsági díj felemelése, továbbá az egyesület elnökségének, választmányának, egyszerűen vezetésének átszervezése.

A tagdíj felemeléseért egymagában nem volna szükséges az alapszabályt módosítani. A módosítást indokoltá csakis a vezetés átszervezése teszi.

A vezetés átalakítására nézve kétféle vélemény állott egymással szemközt.

Egyesek a mai rendszert helyesnek és továbbra

is fentartandónak tartották. Az egyesületi tagok többsége azonban a vezetésbe a váltógazdaság elvének bevitelét tartotta szükségesnek. Ma már nincsen két-ség afölött, hogy az egyesületi tagok *tulnyomó többsége* a váltógazdaság mellett van és attól várja az ellanyhult egyesületi élet újraeledését.

Az a néhány ember, aki a váltógazdaság ellen olyan *nagy hangon* harcot hirdetett, teljesen magára maradt és a választmány egyhangulag a váltógazdaság mellett döntött.

Ma már nem lehet kétséges, hogy a 14 iki rendkívüli közgyűlés a választmánynak ezt a javaslatát egyhangulag magáévá teszi.

Valószínűleg nem is akad felszólaló a váltógazdaság ellen. Hiába is volna, mert ma már ez a gondolat az együleti tagok *tulnyomó többségének* teljesen a vérebe ment. A közfelfogás teljesen meg-egyezik Cséti Róbert nézetével.

Nekünk vezetőnk csakis közülünk való szakember lehet. Ha ilyen elnökkel nem tudunk elérni semmit, nem fogunk tudni még akármilyen előkelő születésű és társadalmi állású, kiváló összeköttetésű egyénnel sem.

Ha önmagunkban nincsen erő és kitartás, egy reprezentábilis egyén nem fog nekünk különös tekintélyt, befolyást és társadalmi súlyt kölcsönözni.

Ha szükségünk van összeköttetésre, használjuk fel diszelnökünket, vagy védnökünk személyét. Vagy válasszunk ezekre az állásokra más egyéneket.

De az elnökséget, a munkát és egyben a meg-tiszteltetést a saját embereinknek kell megtartanunk. A háromévi ciklus után pedig válasszunk mást az elnöki székbe.

Mennél több ember kerül oda, annál több remé-nye lehet az egyesületnek, hogy mindenik nemes vetélkedéssel fog munkálkodni a köz javára.

Ma már minden valamirevaló egyesületnél keresz-tül van vive a váltógazdaság.

Mindenütt hasznos, hogy az elnökök váltakoz-nak és hogy a lelépő elnök bizonyos ideig meg nem választható. Ahol egy ember sokáig tartja a vezetést kezében, ott az érdeklődés megszűnik az egyesület iránt, még ha a vezetés a legjobb is.

*) A közérdekre való tekintettel örömmel hozzuk e levelet, amely érdekes dokumentum a vidéki egyesületi tagok hangulatáról.

Minden elnöknek van hibája. Az egyesületnek csak hasznára lehet, ha ezektől a hibáktól bizonyos időre megszabadul és új egyének új eszméikkel és friss ambícióval kerülnek a vezetésre.

A folytonosság sem szenved az elnökváltozással, mert normális viszonyok között a lelépő elnök, ha igazi ügybuzgalma van, mint közkatona éppen úgy fogja tudását és befolyását érvényesíteni, mint azelőtt. De az egyesület életében az állandóságot nem is az elnöknek, hanem a választmánynak kell képviselni.

Ott, ahol az elnökök bizonyos időközönként váltakoznak, az egyesületi élet megélénkül és termékenyebbé lesz; ott pedig, ahol egy elnök sokáig vezeti az ügyeket, a közérdeklődés az egyesület iránt meglanyhul, nem azért, mert a tagok az elnökben megbiznak, hanem mert rendszerint nem áll módjukban a vezetésre jótékony befolyást gyakorolni.

Távol minden személyi vonatkozástól, egyesületünknek is az a baja, hogy a vezetésre a tulságosan szétszórta tagoknak nincsen meg a kellő befolyásuk.

Az egyesület minden egyes ügyben *kész helyzet* elé van állítva, amelybe a tagok igen nagy része nem tud egykönnyen beleszólni.

A gyakori elnökváltozás ellen felhozott érvek meg nem állhatnak.

Egy egyesületnek elnöki állása teljesen különbözik egy társaság vezérigazgatói állásától.

A vezérigazgató bármit csinál, minden meg van neki bocsátva, ha busás osztalékot tud fizetni. Éppen ezért korlátlan hatalma is van.

Az egyesület elnökének igen sokszor háttérbe kell szorítani a saját meggyőződését és utat kell engedni a többség véleményének, mert az egyesületi életben nem egy egyén, hanem az összesség akaratának kell érvényesülni.

A jó vezérigazgató csak igen ritkán lesz jó egyesületi elnök is.

Isten óvja meg egyesületünket a vezérigazgatói zsarnokságtól!

A vezérigazgató parancsol korlátlanul. Az egyesületi elnök meggyőzve, az ellentétes véleményeket kiegyenlítve vezet.

Az egyesületi elnöknek békéltetőleg és szeretettel kell vezetni.

Egyesületünknek tehát elnök kell és nem vezérigazgató.

A váltógazdaságtól nincs mit félni az egyesületet.

A váltakozó elnökökkel csak nyerhetünk. Fel-tétlenül több életrevaló gondolat talál majd utat a vezetéshez és bizonyosan meg fog elevenedni az egyesületi élet.

Itt nem hajszáról van szó, hanem a legegységibb öngondoskodásról.

Csinálni kell valamit!

Még a balul sikerült dolog is jobb, mint ez a tétlenség.

Az egyesület nagy köszönettel tartozik azoknak,

akik helyes érzéssel eltalálták a helyzet nyitját és volt bátorságuk véleményüket megmondani.

Elismerés illeti meg Szerkesztő urat is, hogy az „Egy alvó egyesület“, „Házalap“, „Négy szobor“ és az egyesület ügyeivel foglalkozó más cikkeknek lapjában helyt adott. Ezzel csak az egyesület ügyét mozdította elő.

Nem illetéktelenül avatkozott az egyesület ügyeibe, mert az egyesület élete és jóléte *elsőrendű szakérdek*. A közérdeknél pedig egyéni tekintetek nem lehetnek irányadók.

Kétségtelen, hogy a rendkívüli közgyűlés a váltógazdaság elvét a választmány javaslatához képest változtatás nélkül el fogja fogadni.

Nem hisszük, hogy valaki megkísérelje gáncsot vetni a többség akaratának.

De hiábavaló dolog is volna.

A vezetésben a váltógazdaság elvének érvényesülni kell.

Csak túlzott aggodalmasság vagy rövidlátás féltetheti az egyesületet a váltógazdaságtól.

Senki sem pótolhatatlan!

Nevetségés dolog a t hinni, hogy az egyesület egy embernek a személyéhez van kötve, ha az illető még olyan kiváló egyén is.

Alkalmas egyénekből nincsen hiány nálunk.

A vezetés átszervezésével kétségtelenül mindig fogunk is találni megfelelő egyéneket a vezetésre.

Az egyesület ma a v lóssággal szellemi tönk szélén áll. Ezen változtatni kell

Az arravaló embereknek össze kell fogni az egyesület jóléteért

Nekünk nem bálványok kellene, hanem önzetlen férfiak, akik akkor is dolgoznak az egyesületért, amikor egyéni érdekük nincs abban. Addig keresünk ilyeneket, amíg rájuk nem találunk.

Az egyesület tagjai dolgozni akarnak. Ma dol-



gozni csak egyeseknek szabad. Azért, hogy bõn-gassunk, nem érdemes járni választmányi és köz-gyûlésekre.

Az egyesület többsége ma már túl van azon, hogy szó nélkül helyeseljen mindent. Az érdemet tisztelni és elismerni óhajtjuk, de teret követelünk minden meggyõzõdésnek.

Helyesen mondta az „Egy alvó egyesület” címû cikk írója:

„Az okos vezetés nem állhat másból, mint az egyesület igaz akarata megnyilvánulásának elõsegíté-sébõl és nem elfojtásából.

Ezt várjuk mi a váltógazdaságtól.

Egy szellemi felfrissülést. Egy anyagi regenerációt.

Az egyesület jövedelmét aligha lehet a tagsági díjak felemelésével fokozni. Próbáljunk meg takarékoskodni.

Ma semmink sincs és minden célunktól távol vagyunk. A rokonegyesületek minden céljukat elérték.

Mikor lesz nekünk házuk? Mikor lesz segély-képes a nevelési alap?

Ezeket a dolgokat segíteni kell. Egy ilyen egyesületnek, mint a miénk, annyi anyagi erõforrá-sának kellene lenni.

Most már oda jutottunk, hogy felemelt tagsági díjjal tagjainkat kell megsarcolnunk.

Okvetlen ki kell jutni ebbõl a vigasztalan hely-zetbõl. Azoknak, akiknek módjukban és tehetségük-ben áll, össze kell fogniok és ki kell rántani az egyesületi életet ebbõl a szomorú állapotból.

Szecesszióról nem kell még beszélni sem. Az arra-valóknak sorompóba kell lépniök és el kell foglalni a pozíciókat a nemtörõdõmség és hozzá nem értés elõl.

Mert különben az egyesület lassan teljesen szét fog zúllani.

Ezért kell a váltógazdaság. Ezért kell azt a rend-kivüli közgyûlésnek elfogadnia.

Aki pedig külsõ befolyással akarná meghamisi-tani az egyesület szabad és valódi akaratát, *annak számára ne legyen irgalom.*

Mi a rendkívüli közgyûléstõl a legjobbat reméljük.

Hisszük, hogy sikerülni fog azon keresztülvinni a választmánytól elfogadott váltógazdasági elvet.

Találkozásunk, reméljük, hasznot fog hajtani az egyesületi életnek.

Bizunk, hogy megtaláljuk az irányt egy gazda-ságosabb, virágzóbb és tekintélyesebb, közbecsültebb egyesületi élet felé.

Szerkesztõ urnak õszinte tisztelõi

Több vidéki tagtárs.

Ujból a bányahatóságokról.

A Bánya husvétii számában — a szerkesztõ elõzé-kenysége folytán — megjelent azon cikkem, mellyel a jelenlegi pénzügyi helyzet mellett is rámutattam azon segítő utakra és módokra, melyek által 16—20 ható-sági tisztviselõ elõléptetése biztosítható, tisztviselõtár-saim osztatlan tetszésével találkozott, sőt miként érte-sültem, azon kartársaim is, kikhez felhívásom intézve lett, kik tehát nyugalomba vonulásukkal a fiatalabb generáció elõmenetelét vannak hivatva elõmozdítani, kérésünk méltányosságát s jogosságát elismerték.

Mindezek dacára azonban idõsebb kartársaink egyike sem kérte még ezideig nyugdíjaztatását, mert miként kartársaimtól vett értesüléseim hangoztatják, az öregek várnak s még reménykednek.

Hogy ezen idõsebb kartársaink mire várnak s miben reménykednek, azt ugyan nem nehéz kitalálni. Manapság minden számban — az egy bányahatóság kivételével — a szolgálati idejét kitöltött tisztviselõ valamelyes kitüntetéssel vagy címzetes felsõbb ranggal vonul nyugalomba. Tehát a nyugdíjazandó idõs kartársaink hosszú évek érdemes szolgálata után elvárhatják, hogy mint *címzetes miniszteri tanácsosok* mehessenek nyugdíjba.

Ezt követeljük mi, fiatalabb nemzedék is, miáltal megbecsülve látjuk egy hos.zu bányahatósági szolgál-at anyagiakkal nem méltatott fáradozásait, ezt kívánja a bányászközönség a bányahatóságnak a külvilág elõtt való tekintélyének emelése érdekében s ezt kívánja egyenesen a bányászati közigazgatás zavartalan menete.

Igazságtalanság s legnagyobb méltánytalanság volna, hogy az a tisztviselõ, ki 35—43 éven át szere-tettel csüngött hivatásán, pályájától keserüséggel szí-vében válják meg, méltánytalanság azonban velünk, fiatalabb nemzedékkel szemben is, hogy ily csekélység miatt, mely az államnak pénzébe nem kerül, jogosan várt elõléptetésünktõl elüttetünk. Az ily méltánytalanság mindkét részen a keserüségbõl folyó dacot vált ki, elégedetlenséget, elkedvetlenedést szül, aminek a bányászati közigazgatás issza meg a levét.

Végtelenül csodálkozom, hogy az oly magas szín-vonalon álló bányahatósági ügyosztályunk úgy a multban, mint jelenleg is, oly kevés érzéket tanúsít a gyakorlati élet ily egyszerű követelményeivel szemben. Hogy az ily irányú közömbösség mily káros kihatás-sal van a közigazgatásra, mekkora károkat okozhat a bányász nagyközönségnek, csupán a közolmultból vett példával igazolom, habár évtizedek o'zvetes ta-pasztalata még szomorubb eseteket sorolhatna föl, do-ozeket mellõzöm.

Egyik derék öreg kartársunk, ki a valóságban szeretõ atyja s gondviselõje volt a rábizott fiatal kol-

Szivattyukat és mérlegeket

gyárt mint különlegességet és legnagyobb rak-tárt tart épület- és diaphragma-szivattyukban

Árjegyzék ingyen és bérmentve

Garvenswerke Wien, II., Handelsquai 130

légáknak, ki üzetlen szorotettel, atyai jóindulattal támogatva, buzdította fiatalabb kartársait, ki érdemes bányahatósági generációt nevelt fel, mint egyik legnagyobb bányakapitányság vezetője, egyenesen ily mellőztetésnek lett áldozata. Sirhantjára dobott rögök talán még meg sem nyugodtak s ez okból derék kartársunk nevét nem fogom említeni.

Derék kartársunk mint VI. fizetési osztálybeli rangban legidősebb bányakapitány jóhiszeműleg várta (bár tévesen), hogy az akkori költségvetésbe fölvevő V. fizetési osztályba új állásra ő fog kinevezetni. Keserves csalódás érte, de az akkori dologmenet s a helyzet változását felfogva, keserűség s irigység nélkül folytatta buzgalomteljes hivatását. Előtte állott még a remény, hogy még tényleges szolgálata alatt érheti a legalább címzetes miniszteri tanácsos kinevezés. Kartársunk 40 éves szolgálati jubileuma is elmúlt, de az ily esetre egy magas tisztviselő rangjához mért kitüntetés csak nem jött. Most már érezve a mellőztetés keserűségét, betegeskedett, de még remélt. Utóbbi remény készítette, hogy súlyos betegon, bérkocsin el látogasson hivatalába, hátha a jól megérdemelt kitüntetés még tényleges szolgálatban található!

A lelkiileg is moggyötört beteg ember kezéből egyszerre csak kiesett a penna s mert testi ereje felmondta a szolgálatot, kénytelen volt most már nyugdíjaztatásáért folyamodni. Nyugdíjaztatásával együtt megkapta a logfelsőbb elismerést. Ez az elismerés vitte kartársunkat 4 nap múlva a sírba, ez volt a kegyelemdűfés rá nézve!

Kérdem, hát nem igazságtalanság, méltánytalanság volt ez egy ily érdemű magas tisztviselővel szemben, ki a bányahatósági gárda igazi díszje volt, férfi delején elismert kiváló szaktekintély, kinek szárnyai alól a mai hatóság legtöbb számottevő vezető tényezője került ki gondosan kiképezve? Aholyott, hogy ennek az érdemes kartársunknak öreg napjai megédesítették volna, az öreg urat a lefokozással egyenlőnek tekinthető bánásmóddal halálosan megsebeztek. Hisz majd mindennap ehhez hasonló kitüntetés napvilágot lát a napilapokban valakinek egy pocsolyából történt szerencsés kihalászásáért s akkor egy országrész vezető bányakapitánya 41—42 évi áldásdus működése ugyanilyen kategóriába soroztatik.

Az azonban csupán az érem egyik oldala, az ügy személyi részének szomorú története. Mennyi kárt szenvedett azonban a bányászközönség, egyáltalán a bányászati közigazgatás az ezen épen nem tapintatos luza-vonával, ki sem fejezhető. A nyugdíjaztatás kitolásával, a betegeskedéssel előállott zavarok előidézték, hogy halomszámra maradtak approbatlan ügydarabok, a bejelentett zártkutatómunkák 14—16 hónap után könnyeltek, néha már a kutató engedély lejárt s meg sem hosszabbított, mire a bejelentések okmányainak

kiadására került volna a sor. Ezzel egyben a bányakapitányság működése jó időre megbénított.

Egy kis előrelátással, több érzékkel ennek az egész zavarnak elejét lehetett volna venni, kartársunk még ma is élhetne közöttünk s nevét az utókor mint a bányahatóság büszkeségét emlegette volna, holott ekként még a kegyeletes érzés is meg lett sértve.

Ezen eset eklatánsan bizonyítja, hogy a bizonyos koron tul való szolgálat nem lehet többé a közigazgatás előnyére s ekként a bányahatósági ügyosztály kötelessége volna arra ügyelni, hogy hasonló zavarok elő ne adódjanak, jóllehet a jelenben is előfordulnak.

Állítólag demokrata világban élünk, melyben a rang, a kitüntetés nem jó számba, jóllehet épen a közhatalom polgárait egymástól hasonló kegyek adományozásával maga különbözteti meg. Miért legyen ily körülmények között egyedül a bányahatóság demokrata, jóllehet ennek páncélján is felülről rés ütött?

A szomszédos Ausztriában minden bányakapitány udvari tanácsos, a vaskorona rend lovagja stb. Vajjon Magyarországon a bányakapitányok alacsonyabb rendű köztevékenységet fejtenek ki? Nem! Sőt ellenkezőleg, a szabályozatlan anyagi bányajog mellett sokkalta fontosabbat! Hát akkor miért marad el az ismerés, amikor még anyagainkban sem vagyunk egyenlők osztrák kartársainkkal?

A nagyvilág az embereket címzés szerint osztályozza s így az is oka, hogy a szorosán vett bányászközönségen kívül a nagy közönség a bányahatóságról ferde fogalommal bír s azt holmi adóhivatal vagy vámhivatal rangján állónak tekinti, miután még számtanácsos főnöke sincsen! Így történetelt meg, hogy egy közméltóság táblájánál, a meghívott köztisztviselők között, a bányakapitányt, mint csak egyszerű bányakapitányt, kinek sem érdemrende nem fityegott a kabátján, sem névjegyére nem nyomathatott, valamely a laikus által érthető rangot jelző elnevezést, az asztal végére ültették az adópénztáros s a postafőnök közé, mert téves felfogás, de jóhiszemű vélemény szerint a számtanácsos a pénzügyi tanácsos s egyéb tanácsos mind, látszatra rangban előtte állóknak tekintettek.

Az ily csekélységek, a bányahatósági szervezetnek a gyakorlati élethez való összehangzatos hozzáfűzésének elmulasztása, tépázzák meg a bányahatóság tekintélyét.

Az ily lehetetlen mellőzések okát pedig abban találom, hogy az idősebb gárda minden jót a bányahatósági ügyosztály kezdeményezésétől tett függővé. Mi fiatalabb nemzedék, kik egymással szoros érintkezést tartunk fel, szakítunk ezen be nem vált szokással s a nagy nyilvánosság útján is készek vagyunk a bányahatósági ügyosztály figyelmét rá irányítani, a hatáskörében levő égető szükségességek elintézésére. Eddig takargattuk álszeméremből sebeinket, most ezzel

Luftfilter baut als **G. A. Schütz**
 besonders **Maschinenfabrik**
 Spezialität **Abt.: Luftfilterbau**
Wurzen, Sa.

ollenkezőleg a nagy nyilvánosság, a sajtó hatalma útján meg akarjuk ismertetni a nagy világgal s az illetékes tényezőkkel s érdemeinket, hogy ily előzetes előkészítés után, annak idején a parlamenttől kérhesünk a bányahatóság testét égető sebekre gyógyszert.

Ezen körülmény indit minket arra, hogy ez uton másodizben kérjük a bányahatósági ügyosztályt, hogy a bányászati közigazgatás zavartalan menete érdekében az öreg kartársak méltányos kívánalmi figyelembevételével, azok nyugdíjaztatása iránt intézkedjék, mivel mi is élni akarunk s fokozódó családi szükségletek mellett anyagiakban is egy lépéssel előrehaladni. Az eddigi mulasztások miatt is nagy az elégtelenség, forrongás s elkedvetlenedés az anyagiakkal küszködő fiatalabb nemzedék táborában. Ennek enyhítése pedig elsőrendű követelmény, mivel jó szolgálatot csak nyugodt, sorsát elviselhető tisztviselőtől lehet várni, nem pedig a lázongó elégedetlenektől.

Egy kartárs.

Futómű drótkötélpályához.

A drótkötélpályához való eddigi négy kerekű futóműveknél, melyek két egyszerű kétkerekű futóműből vannak képezve, a terhet viselő és az egyszerű futóművek által megtámasztott tartógerenda vagy a futócsigák fölött van elrendezve, vagy pedig az egyszerű futóművek középvonalában szilárdan beépített vízszintes csapra van fölfüggesztve.

Az első elrendezés a futómű lényegesen nagyobb építési magasságát igényli, tehát a kötélpályaállomásokon a csatlakozó sineket tartó fölfüggesztő saruk meghosszabbítását teszi szükségessé és így a tartó szerkezet jelentékeny megrágulására vezet. A második esetben a függélyes forgási csapokat vagy a tartó kötelek tengelyén kívül kell elrendezni, ami a futóművek beállítását a kanyarulatokban rendkívül megnehezíti, vagy pedig a függőmű keretét a futómű közepe felé a sinen túl át kell görbitni és a futóműkeret alatt kell fölfüggeszteni, mely elrendezés szintén meglehetősen nagy építési magasságot igényel és az előállítás drágulását vonja maga után.

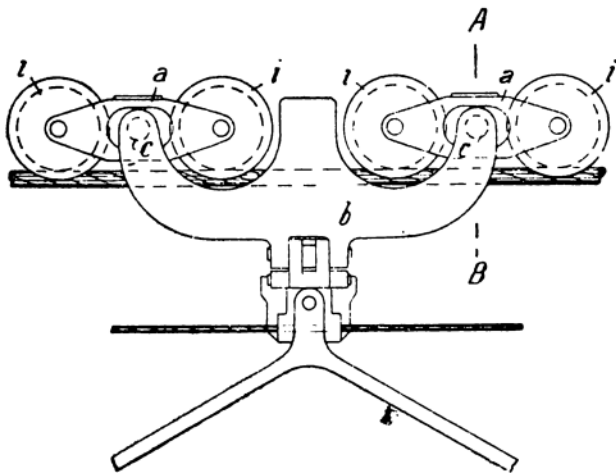

I. ábra.

Az új futóművel e hátrányokat azáltal kerüljük el, hogy a terhet fölvevő tartógerendán vízszintes csapokat rendezünk el, melyek a sin, illetőleg a tartókötél fölött keresztben nyulnak és melyek körül az egyszerű, kétkerekű futóművek függélyes irányu lengéseket végez-

hetnek, míg a függélyes csapok, melyek a futóművek beállítását a kanyarulatokban lehetővé teszik, egészen, vagy majdnem egészen a futóművek középsíkijában vannak elrendezve.

A mellékelt rajzon az 1. ábrán egy kiviteli alak van bemutatva oldalnézetben, a 2. ábrán pedig az A—B vonal mentén vezetett, nagyobb léptékű keresztmetszetben.

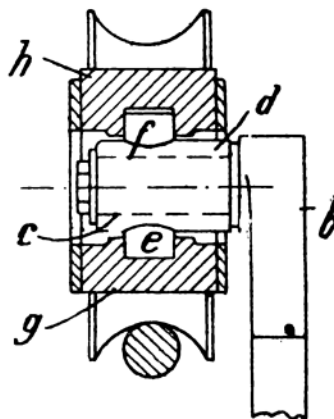

II. ábra.

ágyazó csapokat hordanak, melyek viszont alsó (g) támasztó csapággyakban és felső (h) ágyazó csapággyakban foroghatóan vannak elrendezve.

A (d) csapágyszelencék az (e) és (f) csapokkal a két (i) futócsiga közt, a futókereknek tengelyének magasságában és az egyes (a) futóművek központos vízszintes kilendítésének lehetővé tételére a futóműtest belsejében és a tartókötél középtengelye fölött vannak ágyazva.

KOVÁCSOLT VAS



MAGYAR

SZELLŐZŐ MŰVEK

Telefon József 26-56. BUDAPEST, VII., ARÉNA-ÚT 80.

HAZAI HIREK.

Böckh Hugó miniszteri tanácsos.

Hát eddig nem volt az? Mit, Böckh Hugó nem volt méltóságos ur, csodálkozik mindenki, akinek vele eddig dolga akadt. Tehát Böckh Hugót a köztudat már annak tekintette, mielőtt a királyi elismerésben osztályrésze lett. Teleszky pénzügyminiszter tehát jól cselekedett, mikor Böckh kinevezését előterjesztette.

Érdemes apának méltó fia Böckh Hugó. A geológiai tudományoknak — mondhatni — atyamestere volt az apa, nagysuri Böckh János. A földtani intézet alapvetője, első igazgatója volt ez a világhíre vergődött, de bájos és egyszerű modoru férfiú. Fia mindenben örökölte hatalmas szellemi erejét, nagy conceptióját s a praktikus geológiának nála alig van különb mivelője a kontinensen. Lóczy Lajosnak legkedvesebb tanítványa, ő terelte rá eredetileg az illetékes tényezők figyelmét s a mester elismerése a legnagyobb dicséret, ami őt érhet.

Magyarország bányászatának jelen kialakulásában Böckh Hugónak jeleöntékeny része van. Azon a nehéz s felelősséggel teljes működési terrenumon teljesen megállta a helyét; a kincstárnak különösen a földgáz kutatásokban valóságos utőrője, jobbkeze. Az erdélyi gázmedencék exact ismerője, de ép így ismeri az ország bármely részének gáztartóit. Az ő anticlinálé elmélete mindenben beigazolódott s ma Böckh Hugónak a szava oraculum-számba megyen.

Ezt az értékes egyéniséget meg nem becsülni, a maga méltó s őt feltétlenül megillető helyre nem állítani, lett volna a bűn, de ennél is több, mert hiba. Hogy a pénzügyi kormány felismerte Böckhöt s a maga helyére destinálja, hogy ösztökéli és méltányolja, ez eléggé nem dicsérhető. Bár minden téren így történnék. „Den richtigen Mann auf den richtigen Platz“ — ez a legnagyobb német állambölcs parancsoló nyilatkozata. Böckh Hugó a helyén van a pénzügyminiszteriumban. Olyan ember, aki számol a gyakorlati élet követelményeivel, amit oly ritkán ismernek fel épen a legfontosabb közgazdasági miniszteriumunkban. Ismeri az életet, olyan ember, aki nem száraz professzori elme. Maradjon is meg kitartóan feledhetetlen nagyeszű apjától tanult gyakorlatias nézetei s irányai mellett, vigye be ezt a pénzügyminiszterium vérkeringésébe s ez lesz feltétlenül hasznára, óriási hasznára az országnak.

Esküvő. *Czechner* József wáv. gépgyári főellenőr leányát, *Gabikát* f. hó 5-én vezette oltárhoz *Balázs* Ferenc, a Posti Haza Első Takarékpénztár-Egyesület tisztségviselője. Tanúk voltak: *Dobrovits* László ordórendező és *Balázs* József vaskohó-mérnök.

Az elöntött sóbányák. Marosujvárról jelenti tudósítónk: A múlt évi országos árvizek alkalmával a Rudolf-bányába beszorult mintegy kétmillió köbméter víz szivattyuzási munkálataiban váratlan eset történt. A föld színétől ugyanis 27 méter mélységben a

József-akna közelében levő sülyedésnél forrás fakadt, melynek sebes folyású vize — a kemény sósziklákon keresztül — utat tört magának a bányába. A József-és Ferenc-akna irányában már jó régen is akadtak forrásokra, de azok koránt sem voltak oly sebes folyásúak, illetve oly bőséges vízűek, mint a mostani, mely — ép ezért — kétszeres gondot okoz a bányavezetőségnek. Hogy e forrás mennyire befolyásolja a szivattyuzási munkálatokat, mutatja az a körülmény, hogy míg eddig a sülyeszthető villanyos aknaszivattyuk segítségével naponként 20—25 centiméter volt a víz apadása, ma már az 5—10 centiméter apadás is alig érhető el. Sőt a gyakori esőzések alkalmával — a talajvizek állítólagos leszűrődéséből kifolyólag — emelkedés is mutatkozott. A forrás vize messze kihallható zugással folyik a barlangszerű sósziklák között, amelynek eredetéről most még senki sem tud megbízható véleményt mondani. A bányavezetőség az eddigi terv szerint egy ujonnan lefektetendő körtárnába óhajtaná a forrás vizét elvezetni. A körtárna lefektetésével bizni lehet abban, hogy a Rudolf-bánya ezen újabb vízleömléstől teljesen mentesíthető lesz.

A Ferdinánd akna közelében is akadt egy bővizű forrás, mely a talajcsuszamlások következtében lebontott polgári kaszinó pincéjében fakadt. Ez volt tulajdonképpen okozója a talajcsuszamlásoknak is. Itt az aknába mélyen vasbeton falat fognak huzni, hogy a víz átsűrődését ezáltal meggátolják, a forrás vizét pedig egy e célra külön készített beton medencébe fogják vezetni, melyből a vizet időnkint kiszivattyuzák. A csuszamlós talajt is vasbetonnal kötötték meg.

A munkálatokat *Urbán* Andor bányafőmérnök vezeli nagy szaktudással.

A Földtani Társulat szerdán délután *Schafarzik* Ferenc műegyetemi tanár elnöklésével szakülést tartott. Az első előadó dr. *Lóczy* Lajos egyetemi tanár, a magyar királyi földtani intézet igazgatója volt, aki a kesesei

VALÓDI
"PERSA SZÖNYEGEK
minden létező minőségben, színben és méretben
NAGY VÁLASZTÉK!
OLCSÓ SZABOTT ÁRAK!
TELEFON-SZÁM 140-64.
POLGÁR HUGÓ ÉS EMIL
Budapest, V., Erzsébet-tér 18. (Sas-u. sárok).

KRAYER FÉLE
ROZSDAVÉDŐ
HIDFESTÉK.
KRAYER E. ÉS TÁRSA
CSÁSZ. ÉS KÖR. UDVARI SZÁLLÍTÓK
FESTÉK-KENCE-LAKK-GYÁR
BUDAPEST (KRAYER FÉLÉ UDVAR)
VI., Váci-ut 31.

partrogyást ismertette. Ez év május 15-én, a Balaton partján veszedelmes csuszamlás történt. Kenese felett a Fancséroldal 64 méter magas csuszópontja szakadt le és a 420–423. számú vasuti szelvények között a vasuti pályát 230 méter hosszúságban elborítva a mozdonyt és az első kocsit a tóba sodorta. Az erdélyi suvadások módjára történt itt a tulmeredek lejtő kiegészítője és meghosszabbítása. A Balaton vizétől 14 méterig emelkedő anyag kimozdulása idézte elő a reá nehezedő laza homokkő, agyagos homok és kemény homokos agyagpadok leroskadását. A balatoni vasut Akarattja-pusztá és Füzfő-major között több helyen magas partok alatt, illetőleg ezek oldalán ereszkedik le a veszprémmegyei Mezőföld síkjáról a Balaton tükre fölé. Régeóta omlanak és csuszamlanak itt az agyagos és homokos rétegek a kilenc kilométer hosszú-águ parton. A pannóniai pontusi rétegek pompásan vannak itt a hegyomlások következtében feltárva a 60–70 méter magasságu partokon, amelyek rogyásaikkal bámulatosan hasonlítanak a Fekete tengernek Odessa környéki partjaihoz. Lóczy Lajos előadását gyönyörű képekkel élénkítette. A második előadást Kormos Tivadar állami geológus tartotta, aki a vas megyei Baltaváron végzett ásatásairól értekezett. Érdekes előadásában elmondta, hogy Baltavár, idestova 70 esztendője világhírű lelőhelye a fiatal harmadkori, pliocén sivatagi állatvilág emlős maradványainak. Végül dr. Gaál István egyetemi magántanár ült a felolvasó asztalhoz, hogy bemutassa tanítványának: dr. Ferenczi István kolozsvári tanársegédnek a Zalatna vidékének harmadkori képződményeiről írt dolgozatát.

Bányarendőri szabályzat. Az orsz. bányahatósági szaktanácskozmány megbízásából Czerminger Alfréd m. kir. bányakapitány az egyes bányahatóságok közreműködésével egy általános érvényű bányarendőri szabályzati tervezetet állított össze. E szabályzat tervezetet a szaktanácskozmány főtákarához mult hó végén megküldötte azzal, hogy azt az egyes bányahatóságokhoz juttassa el. E tervezet a legközelebbi bányahatósági szaktanácskozmány tárgyalási anyagát fogja képezni és pedig lehetőleg az elkészítendő anyaggyűjtemény, illetve indokolással együtt.

Megszűnt bánya. A nagybányai m. kir. bányakapitány ság közhírré teszi, hogy Szatmár vármegyében, a nagybányai járáshoz tartozó Láposbánya község ha-

tárán „Fekete Kisasszony“ védnév alatt aranyos-ezüstresz adományozva volt bányatelek, elvonás folytán töröltetett.

Eladó bánya. A zalatnai bányakapitányság a Kárpát-tanulmányozási brüsszeli részvénytársaság (Societe de Etudes des Karpathes) tulajdonát képező, Marosborgó község határában fekvő bányatelkeinek jogositványait elvonta. A bányakapitányság egyuttal e'adási hirdetményt adott ki, amely szerint e kénbányák jogositványaira vételi ajánlatok július hó 17-ig adhatók be.

Elhanyagolt bányák. A Bucsonyi Szt. Nicolae cégü bányatársulatnak Bucsony község határában Nicolae védnévü bányatelke volt, amely hosszabb ideig üzemén kívül állott. A zalatnai bányakapitányság em'att másodfoku pénzbírsággal sújtja a vállalatot, további üzemelhanyagolás esetén pedig elvonja a jogositványt. Ugyanilyen sorsra fog jutni az Eisl r, Lickner és Wittmayer boicai lakosok tulajdonát képező, a Dealu Urszoglui hegyen levő Szt. József védnévü bányatelek, amelynek tulajdonosaira most róttak ki elsőfoku pénzbírságot az üzem szün telése miatt.

Osztályülés. Az orsz. b. és k. egyesület bpesti osztálya folyó hó 9-én választmányi üléssel kapcsolatos összejövetelt tart és pedig a fogaskerekü vasut végállomásánál levő svábhegyi nagyvendéglő teraszán. A rendkívüli közgyűlést megelőző ezen összejövetelen az egyesületi és folyó ügyek tárgyalattak.

Közgyűlések. A Banovina bányai részvénytársaság június hó 22-én Zágrábban tartja V évi rendes közgyűlését. — A Sopronvidéki köszénbánya részvénytársaság június hó 20-án Budapesten tartja első rendes közgyűlését. — A Dolha-rókamezei vasgyár és ásókapahámor részvénytársaság június hó 19-én Budapesten tartja XV évi rendes közgyűlését.

A Kolozsvári köszénbánya r.-t. legutóbbi közgyűlése a vállalat feloszlását határozta el s most felhívja a társaság hitelezőit, hogy követeléseiket hat hónap alatt érvényesítsék.

Elia Giovanni Emanuele Párisban

„Berendezés tengeralatti aknáknál a robbanás pillanatában fellépő káros hatások megszüntetésére“

címü, 42315. számú, 1907 július 20-iki keletü magyar szabadalmuknak belföldi gyakorlatbavétele tárgyában hazai gyárosokkal összekötöttést keres. — Bővebb felvilágosítást nyujt **edvi Illés és Janssen szabadalmi ügyvivői iroda Budapest, VI., Eötvös-utca 9. szám.**

LAUFER
GEPCYAR

*Budapest VII.
Palota-út 15H.
Telefon. 75-40.*

*Hőtelpályák.
Kisvasutak.
Bányakocsik.*

Szállítások. Szén. A szamosújvári m. kir. nevelő-intézet igazgatósága július hó 1-től három évi időtartamra szükséges, mintegy 21.000 métermázsa aknavagy kockaszén szállításának biztosítására versenytárgyalást hirdet. Az árlejtező az ajánlati értékek megfelelő öt százaléknyi bánatpénzt az árlejtés megkezdése előtt készpénzben vagy óvadékképes értékpapírban köteles letenni a szamosújvári m. kir. javító-nevelő intézet pénztáránál; amennyiben az ajánlattevő az igazgatóság előtt ismeretlen, hatósági bizonylattal kell igazolnia, hogy nagyobb vállalatokra képes és szerződés kötésre jogosult. A versenytárgyalást június hó 22-én tartják meg.

Kőanyag. A trencsényi Vágszabályozási m. kir. ki-rendeltség a földmivelésügyi miniszter rendeletére a Vág folyón 1914—1915. évben végrehajtandó beczkő-kocsói mederrendezési munkálatok I. és II. számú művéhez, az előbbihez tartozó I. számú keresztgáthoz és a III. számú mű kiegészítéséhez, valamint a VI. számú mű kiegészítését képező vágújhelyi partbiztosításhoz szükséges 9647 m³ terméskőanyag termelésének és szállításának vállalatba adása céljából június hó 22-ik napján nyilvános zárt ajánlati versenytárgyalást fog tartani.

Kőolaj. Szófiában legközelebb nagyobb kőolajszállításra van kilátás. Az eddigi szokástól eltérőleg, amerikai vagy orosz petróleum előírása nélkül, csupán a minőség fog előíratni. A legutóbbi kőolajszállítás a következőképp adatott ki: 5000 láda, egyenkint két bádognakánával, 62 500 léva, mely mennyiségből 4000 láda Szófiába, 500 láda Burgasba és 500 láda Rustsukba volt szállítva. Szállítási határidő: két hónap. Szállítási feltétel: franco raktár. A versenyen hat cég vett részt a következő árakkal:

1.	Ládánként 11-50 léva	57.500 léva összérték.
2.	11-20 "	56.000
3.	11-88 "	59.400
4.	12-55 "	62.750
5.	12-20 "	61.000
6.	11-50 "	57.500

Bővebb felvilágosítás konzulátusunknál Szófiában szereshető.

Cégjegyzési hírek. *Präciziós fogaskerékgyár, Benkő és Gyémánt, Budapest.* A cég üzleti telepét VI., Jász-utca 33. szám alá helyezték. — *Weitzer János gép és waggongyár és vasöntöde részvénytársaság, Aradon.* — *Magyar zsirkőbánya részvénytársaság Jolsván, főtelep Budapest.* Mahler Adolf, Daclter Cornelius dr., Faust Simon dr., Toetterle Rudolf, Lewin Lipót és Schuster Rudolf ig. tagok cégjegyzésre jogosultak. — *Portland cementgyár, Kugler és társai, Brassó.* May János és Schmidt Henrik cégjegyzésre jogosultak.

A Magyar vasművek és gépgyárak országos egyesülete és munkásügyi szervezete *Asbóth Emil* min. tanácsos vezetése alatt a múlt héten tartotta évi rendes közgyűlését, amely az egyesület és szervezet működését különösen munkásügyi szempontból rendkívül érdekesen fejtegető együleti Évkönyvet, *Méhely Kálmán* ügyvezető igazgató munkáját, helyesléssel és elismeréssel tudomásul vette.

A csermelyvölgyi vasárugyár. Kassa város és a csermelyvölgyi vasárugyár között évekkal ezelőtt egyenetlenség támadt az üzem fentartása miatt; a város ugyanis támogatást ígért a vállalatnak s mint-hogy a gyár nem jutott az ígért támogatás birtokába,

be akarta szüntetni az üzemet. Most végre helyreállott a bére, amennyiben a város a multért 20.000 K-t fizet a gyárnak s azonkívül 15 éven keresztül évi 2000 K segélyt ad, a gyár pedig köteles legalább is 50 munkással fentartani üzemet.

Iroda áthelyezés. Az *Általános Magnezit Részvénytársaság* irodahelyiségeit V Alkotmány-utca 20. szám alá helyezte.

Az American Linen Co. cég New-Haven-ben
42358. számú és

„Lentörőgép“

című magyar szabadalom tulajdonosa ezen szabadalom gyakorlatbavétele céljából magyar gyárosokkal összekötötést keres, esetleg szabadalmát eladja, vagy gyártási engedélyt ad. — Bővebb felvilágosítással szívesen szolgál **Dr. Szilasi J. hites szabadalmi ügyvivő irodája** Budapest, VII., Rákóczi-ut 32. sz.

Külszíni és földalatti mérésekben, háromszögelésben, rajzolásban és térképezésben perfect, önállóan dolgozni tudó

bányamérő kerestetik.

Német és tót nyelveknek legalább szóban való bírása kívánatos, vasércbányászati mérésekben és térképezésekben való gyakorlat elengedhetetlen feltétel.

Továbbá több évi -vasércbányászati gyakorlattal bíró

≡ főfelőr kerestetik. ≡

Csakis hasonló minőségben jelenleg is alkalmazásban álló, egészséges pályázók vétetnek figyelembe. Mindkét állás betöltése sürgős.

≡ Ajánlatok e lap kiadóhivatalába küldendők. ≡



DEUTSCHER BERICHT.



INDUSTRIE UND VOLKSWIRTSCHAFT.

Die staatliche Mineralölfabrik in Drohobycz.

Auf eine mehr als dreijährige Geschäftstätigkeit kann die staatliche Mineralölfabrik in Drohobycz zurückblicken — sie hat während dieser Zeit den Beweis ihrer Existenzberechtigung in vollem Masse erbracht. Die Geschichte ihrer Gründung braucht nur mit einigen Worten in Erinnerung zurückgerufen zu werden: die Fabrik verdankt ihre Entstehung einer Notstandsaktion der österreichischen Regierung, die im Jahre 1909, als die galizische Rohölproduktion eine ausserordentliche Höhe erreicht hatte, von den Rohölproduzenten bestürmt wurde, sie vor dem drohenden Ruin zu retten. Die Regierung sollte und wollte der völligen Entwertung des Rohmaterials vorbeugen und den Rohölüberschuss für die Feuerung der Lokomotiven auf den galizischen Bahnen verwenden. Da jedoch das galizische Rohöl im Urzustande für die Lokomotivfeuerung zu explosiv ist, war zur Abdestillierung der explosiven Stoffe die Errichtung einer eigenen Mineralölfabrik notwendig. Die Regierung, in Ermangelung der genügenden Erfahrungen für eine solche Fabrik, beabsichtigte damals, die Fabrik nach ihrem Ausbau zu verpachten, das angekaufte Rohöl den Pächtern einzuliefern und von ihnen das abdestillierte Heizöl zu übernehmen. Schliesslich sah sich jedoch die Regierung veranlasst, den Betrieb unter Leitung des Arbeitsministeriums in eigener Regie durchzuführen. Dabei verfolgte die Regierung keinerlei Gewinnzwecke, umso weniger, als

in der Zeit der Betriebsaufnahme zwischen der mächtigen Standard Oil und der österreichischen Petroleum-Industrie ein heftiger Konkurrenzkampf tobte, unter dem alle aus dem Rohöl gewonnenen Produkte nur mit Verlust an den Mann gebracht werden konnten.

Damals schlossen sich die österreichischen Raffinerien zu dem sogenannten „Block“ zusammen, der anfangs mit Misstrauen auf die neugegründete staatliche Mineralölfabrik blickte und in ihr einen mächtigen und gefährlichen Konkurrenten sah. Diese Situation benützte die staatliche Mineralölfabrik, um mit den im „Block“ vereinigten Raffinerien einen Lieferungsvertrag abzuschließen, der festsetzte, dass die staatliche Mineralölfabrik ihre gesamten Petroleumprodukte auf fünf Jahre zum Preise von 3.50 Kronen per 100 Kilogramm Basis Drohobycz an den „Block“ verkauft. Dieser Preis war damals ein ungewöhnlich hoher. Zugleich sicherte sich die staatliche Fabrik eine Beteiligung an den später möglicherweise erzielbaren höheren Preisen, indem sie sich über eine gewisse Marge hinaus einen 60 proz. Gewinnanteil vorbehielt. Im ersten Jahre haben die „Block“-Raffinerien an dem Geschäfte rund 1 Mill. Kr. verloren, in den weiteren zwei Jahren hat die Regierung bereits 400.000 Kr. an Gewinnanteil aus dem Petroleum Verkauf gezogen. Für Benzin kam ein ähnlicher Vertrag zustande; er sicherte der Staatsverwaltung einen bis zu 75 pCt. reichenden Anteil an den Mehrerlösen. Die hieraus der Regierung bis Mai 1913 zugeflossenen Überpreise werden von gut informierter Seite auf 1³/₄ Millionen geschätzt.

Überblickt man heute, nach dem Ablauf der ersten drei Jahre, die Ergebnisse der staatlichen Fabrik in Drohobycz, so sind sehr befriedigende finanzielle Resultate für die Staatsverwaltung zu konstatieren. Die Kalkulation für die Mineralölfabriken in Drohobycz stellt sich ungefähr folgendermassen: Ausgaben bei 100 kg Rohöl 2 Kr. 64 h., Verarbeitungskosten 63 h., dem stehen gegenüber Einnahmen für Benzin, Petroleum und Heizöl 3 Kr. 68 h., so dass als Gewinn bei 100 kg 42 h. verbleiben. Die Fabrik hat in den ersten drei Jahren rund 10 Mill. dz Rohöl verarbeitet und somit nach der hier aufgestellten Kalkulation einen Gewinn von 4.1 Mill. Kr. erzielt. Unter Hinzurechnung der bei Petroleum und Benzin erzielten Überpreise ergibt sich ein Gesamtgewinn von mehr als 6¹/₄ Mill. Kronen. Berücksichtigt man, dass der Staat für den Bau der Fabrik ungefähr 5 Mill. Kr. verausgabte hat, so weist sich, dass in den ersten drei Jahren nicht nur diese Kosten völlig gedeckt, sondern darüber hinaus noch ein Überschuss von 1¹/₄ Mill. Kronen zu verzeichnen ist.

Neugründungen. Unter der Firma *Ungarische Graphit- und Bergbau A.-G.* wurde in Pozsony ein

Unternehmen zum Erwerb der Bergwergrrechte der Firma *Ungarische Graphit-Bergbau G. m. b. H.* in Wien gegründet. Stammkapital: K 650.000. — Die Firma *Allgemeine Montangewerbe A.-G.* in Budapest wurde mit einem Kapital von K 1,500.000 gegründet.

Errichtung eines Wasserwerkes. Die Vorsteherung der Gemeinde Alag schreibt wegen Hintangabe der, beim Bau des Wasserwerkes der Gemeinde zu leistenden Arbeiten und Lieferungen für den 24. Juni 1914 nm. 3 Uhr eine Submission aus, uzw. 1. auf die Lieferung von gusseisernen Röhren und Faconstücken, 2. auf die Lieferung von Wasserleitungs Armaturen und Wassermesser, 3. Rohrlegungs und Montagearbeiten (inbegriffen die häuslichen Anschlüsse und Lieferung der Wassermesser), 4. Bauarbeiten, Betonarbeiten und diverse Lieferungen, 5. Lieferung und Montage der maschinellen Einrichtungen. Angebote, die sich auf die Gesamtarbeiten beziehen, besonders die mit Finanzierung verbundenen, erhalten den Vorteil. Die Angebote sind bis 24. Juni 1914 nm. 2 Uhr einzureichen. Die Offertsformulare und Kostenvoranschläge sind bei der Gemeindevorsteherung um 120 K erhältlich; jene Firmen, die tatsächlich ein Angebot stellen, erhalten hievon nach der Offertverhandlung 120 K zurück. Als Vadium sind 5% der Angebotssumme bis 24. Juni mit tags 12 Uhr bei der Gemeindevorsteherung zu erlegen.

Aktiengesellschaft für Maschinenbau vormals Brand & Lhuillier in Brünn. Unter Vorsitz des Präsidenten Luitpold Brand fand am 23. v. Ms. die 19. ordentliche Generalversammlung der Aktiengesellschaft für Maschinenbau vormals Brand & Lhuillier in Brünn statt. Es wurde der Beschluss gefasst, nach reichlichen Abschreibungen eine Dividende von 11 Prozent = 22 K für die Stamm- und Prioritätsaktien auszubezahlen. Die Einlösung der Kupons erfolgte mit 1. Juli l. J. bei der Bank- und Wechselstuben-Aktiengesellschaft „Mercur“ in Wien und Brünn und bei dem Wiener Bankverein in Wien und Brünn. Aus dem Geschäftsberichte ist zu entnehmen, dass trotz der bestehenden Depression der Einlauf von Aufträgen bis jetzt ein befriedigender ist. Der Verwaltungsrat gibt der Hoffnung Ausdruck, dass, wenn sich die Verhältnisse nicht ungünstiger gestalten, der Gesamtumsatz sich beiläufig auf der Höhe des Vorjahres bewegen wird. Die *Tochterfabrik in Pressburg* hat trotz der in Ungarn allgemein ungünstigen Geschäftslage nach reichlichen Abschreibungen mit einem kleinen Gewinn abgeschlossen. Die aus dem Verwaltungsrate ausscheidenden Herren Luitpold Brand und Dr. Sigismund Pick wurden wiedergewählt, die Kooptierung des Herrn Max Chavanne bestätigt, ferner Direktor Ernst Schwarz von der Bank- und Wechselstuben Aktiengesellschaft „Mercur“ in den Verwaltungsrat neu gewählt. In der im Anschlusse an die Generalversammlung abgehaltenen konstituierenden Sitzung des Verwaltungsrates wurde Herr Luitpold Brand zum Präsidenten und Kommerzialrat Hugo Herzfelder zum Vizepräsidenten wiedergewählt.

Gyémánt furókoronák

lágý és kemény közethez.

28 Grand Prix.

6 aranyérem.

bányaművek
és
mélyfuró-üzemekhez.

Ernst Winter & Sohn,
Hamburg-L. 19.

Alapítva 1847.

MAGYAR KIRÁLYI ÁLLAMVASUTAK IGAZGATÓSÁG.

116713. 914. A I. sz.

Pályázati hirdetés.

A magyar királyi államvasutak pályafontartási és építési szolgálatánál mintegy

20—24 oly mérnöki állás

van üresedésben, amelyekre

a selmecbányai m. kir. erdészeti és bányászati főiskolán oklevelet szerzett mérnökkel szándékozunk betölteni.

Ez állásokra ezennel pályázatot hirdetünk.

A selmecbányai m. kir. erdészeti és bányászati főiskolán oklevelet szerzett oly mérnökök, akik a felvétel általános kellékeinek megfelelnek s a megtartandó orvosi vizsgálaton a vasuti szolgálatra alkalmasnak találtnak, az ideiglenes alkalmazás mellőzésével **azonnal** évi fizetéses, végleges minőségű mérnökökké neveztetnek ki a m. kir. államvasuti tisztviselők részére az 1907. évi L. t.-c. által megállapított A) fizetési táblázat VIII. fizetési osztályának 3. fizetési fokozatába.

Ezzel az első kinevezéssel évi 2300 korona fizetés és a szabályszerű, beosztási helyek szerint 450 és 900 korona között váltakozó lakáspénz jár.

Az osztálymérnökségekhez beosztott mérnökök ezenfelül évenként 1000 korona utiátalányban és na gyobb építkezések tartására megfelelő összegű építési pótlékban is részesülnek.

A beosztásuknál fogva utazási átalányban nem részesülő mérnökök hivatalos utazásaik alkalmával napi és fuvardíjakat számíthatnak fel.

Ugy maguk, valamint közvetlen családtagjaik (feleség és gyermek) saját vonalainkon szabad utazási kedvezményben és mérsékelt áru tüzelő és világító anyagok kedvezményében, valamint egyéb kedvezményekben is részesülnek.

A magasabb fizetési fokozatba, illetve fizetési osztályba való előlépés a VI. fizetési osztály I-ső fizetési fokozatáig három évenként törvényileg biztosítva van, de kiváló szolgálattétel esetére a várakozási idő megrövidíthető.

A vasut szolgálatába való felvétel a következő minősítéshez van kötve:

Csak oly egyén vehető fel, aki

1. magyar állampolgár;
2. 18-ik életévét már betöltötte, de 35-ik életévét a felvétel időpontjában meg nem haladta;
3. szellemileg és testileg ép és a vasuti szolgálatra alkalmas;
4. csőd vagy gondnokság alatt nem áll.

5. büntett vagy nyereségvágyból elkövetett vétség miatt vád alá helyezve, vagy általában szabadságvesztés büntetés alatt nincsen; nyereségvágyból eredő büntett vagy vétség miatt elítélve nem volt, hivatalvesztésre szóló ítélet hatálya alatt nem áll és erkölcsi tekintetben egyébként sem esik kifogás alá;

6. az előirt iskolai képzettséggel bír.

A pályázó szellemi és testi épsége és vasuti szolgálatra való alkalmassága 4 korona vizsgálati díj és az orvosi bizonyítványra felragasztandó 1 koronás okmánybélyeg beszolgáltatása ellenében hivatalos felhívításra vasuti orvosaink által állapíttatik meg.

A felvétel többi kellékeit a sajátkezüleg irt pályázati kérvényhez csatolandó hiteles okiratokkal kell igazolni.

A pályázati kérvényhez csatolni kell tehát a honossági, illetve illetőségi bizonyítványt, a születési anyakönyvi kivonatot, a 4. és 5. pont alatt említett körülményeket igazoló hatósági bizonyítványt és az erdész vagy bányamérnöki oklevelet.

A pályázati kérvényhez a katonai viszonyt feltűntető okmányt is csatolni kell s meg kell említeni a pályázó családi állapotát, továbbá valamely alkalmazottunkkal fennálló rokonági viszonyt is.

Végül igazolni kell a pályázónak korábbi foglalkozását is.

A pályázati kérvények egy koronás okmánybélyeggel ellátva a magyar királyi államvasutak igazgatóságának A IV (Személyzeti ügyek) osztályához (Budapest, VI. kerület, Andrassy-ut 73—75) nyújtan-dók be.

Budapest, 1914 május hó.

(Utánnomás nem díjazatik.)

Az igazgatóság.

OBERURSELI
motortársaság K. F.



Oberurseli-lokomotivok
benzin-, benzol- és spiritusz-üzemre.
Bánya-, mezeli és rendezői vasutakra.
A legújabb bányarendőri előírásoknak megfelelőleg.

Wien VI/1 Gumpendorferstr. 72.

(1218/38)

Bromberger Maschinenbau-Anstalt G. m. b. H.

Modern szállítóberendezések ♦ Prinzenthal bei Bromberg speciális gyára

Minden nagyságu és teljesítményü berendezések tervezése s kivitele

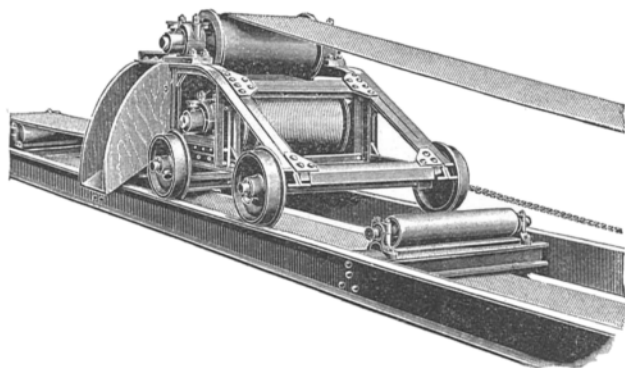

Szalagszállítóberendezés szabadalm. automatikus elosztókocsival

Mindennemü transportörök, elevátorok minden anyag részére, továbbá **szalagszállítók**, szállítócsigák, felvonók, daruk, mindennemü emelőgépek.

Drótkötélpályák, elektr. függővasutak, hajókirakodó berendezések, szén-, kötő- és tárolóberendezések, továbbá minden egyéb szállítóberendezések.

A brombergi gépgyár vezérképviselete:

Faber és Erdélyi okl. gépészmérnök

≡ ≡ ≡ **műszaki irodája** ≡ ≡ ≡

Budapest, VI., Váci-körút 57/a. ♦ Telefon 5—32.

Üzletközvetítést díjazunk.

MODERN SZÁLLÍTÓGÉPEK

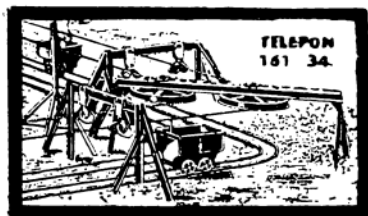

GUNST-ÉS G-SZÉKELY

SCHWEIGER-GYULA
MÉRNOKI-IRODA
BUDAPEST-V-BÁTHORY-U-9-12

VONTATÓMŰVEK-KÖTÉLPÁLYÁK BÁNYABERENDEZÉSEK

(1188)52

Ha érdeklődik, vagy ha rendel, sziveskedjék „A Bányára” hivatkozni!

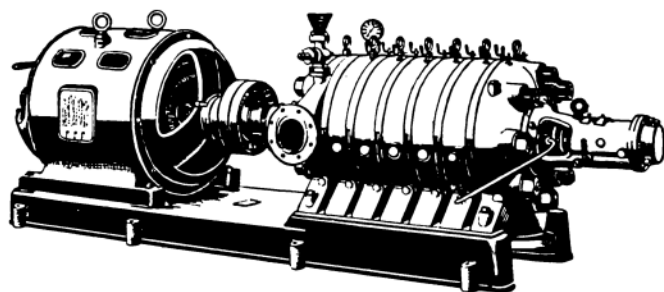

Centrifugális és körforgó SZIVATTYÚK, FÚVÓK, GÁZSZIVÓK,

Turbinaszivattyúk és turbokompressorok.
C. H. Jaeger & Co., Leipzig Plagwitz.

Vezérképviselő a magyar korona országaiban:
VECSEY JENŐ okl. gépészmérnök,
Budapest, V., Lipót-körút 21. Telefon 105—84.

(1188)38

Tiszta levegő

DELBEG LÉGSZŰRŐK

turbodynamok és kompresszorok részére
 előléphetetlen teljesítményűek.
 Deutsche Luftfilter-Bau-Ges.m.B.H.
 Breslau III.

Magyarországi képviselő:
FONÓ MIKLÓS
 Újpesti Várág u. 16.
 Telefon: 140-10.

Poros, kormos levegő



(979)9)

Első magyar precíziós fogaskerékgyár

Benkő és Gyémánt

Gyár és iroda: BUDAPEST, Angyalföld,
Jász-utca 33. szám.

☐ TELEFON 114-36. ☐

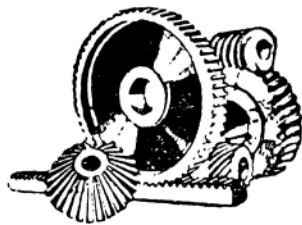

Gyárt automatikusan működő gépekkel: Nyersbörkerekereket. Homlokkerekereket et fogasruddal. Kúpkerékpárokat. Csavarkerékpárokat. — Csigakerekereket. — Elvállal

keréktestek precíziós mérést és gyalulást a legolcsóbb árak mellett. — Kívánatra költségvetéssel készséggel szolgálunk és mérnökünket díjtalanul kiküldjük.

◆◆◆◆◆

Szállítóberendezések a bányüzemek részére,

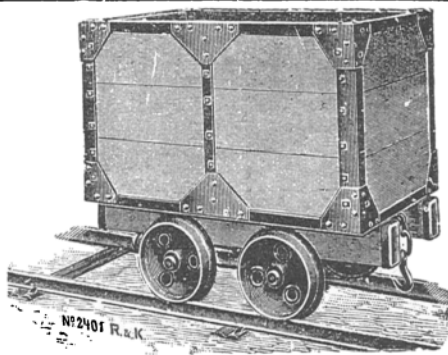

csillék, függővasutak, mozdonyok.

Roessemann és Kühnemann

Budapest, VI., Váci-ut 113 - 115.

WORTHINGTON

Szivattyugép Részv.-Társ.

Budapest, V., Váci-ut 4. szám.

!! Kérjen prospektust !!

Mindennemű gazdaságos üzemű földalatti bányaszivattyú. Szabadalm. félcél mélyítő-szivattyúk.

(1245/836/13)

Farkas-féle idomvasablak

a legjobb, legerősebb, legolcsóbb.

FIGYELEM a merev összeépítésre!**FIGYELEM** az üvegcsapokra! ::

Költségvetés díjtalan!!!

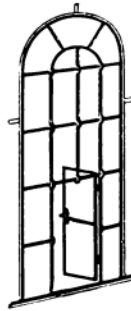

(1068)14)

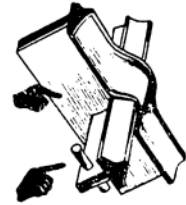
**Farkas és Társa** vasszerkezeti :: gyár ::

Budapest, VI., Lehel-utca 8. sz.

Ha érdeklődik, vagy ha rendel, hivatkozzék „A Bányára“

MEGHŐDÍTOTTUK A VILÁGOT!

UNDERWOOD
LÁTHATÓ IRÁSU
ÍRÓGÉP

GEREBEN BÉLA, ANDRÁSSY-UT 1.

(1058)23)

