



ELŐFIZETÉSI ÁRA:  
 EGÉSZ ÉVRE . 16.— K | FÉL ÉVRE . 8.— K  
 NEGYED ÉVRE . 4.— K

FŐSZERKESZTŐ:  
 DR. BISCHITZ BÉLA  
 ÜGYVÉD.

SZERKESZTŐSÉG ES KIADÓHIVATAL  
 BUDAPEST, V., SAS-UTCA 20.  
 TELEFON 108-00.  
 HIRDETÉSEK mm. SZÁMITÁSSAL DIJSZABÁS SZERINT.

## Önmentő-készülék.

Tudvalevő, hogy a modern technika haladásával a bányászatban használt mentőkészülékek is megszorodtak és annyira tökéletesedtek, hogy joggal lehetne várni a mentési munkálatok legnagyobb sikerét e készülékekkel felszerelt mentőcsapatoktól. Azonban a legújabbban történt, szomorúvégi bányaszerencsétlenségek egészen másra tanítanak bennünket.

A legutóbbi nagyobb bányarobbanásoknál mindenütt megfelelően gyakorlott és kitűnő mentőkészülékekkel felszerelt mentőcsapatok vettek részt, mégis szomorúan kell megállapítani, hogy minden igyekezet dacára e mentőcsapatok nem voltak képesek a legtöbb esetben emberéletet megmenteni.

A mentőcsapatok kitűnő szolgálatot tettek a halottak fölkeresésénél és a bánya légvezetésének helyreállításánál.

Ezek a tapasztalatok azt mutatják, hogy a mentés sikere nem pusztán a gyakorlott mentőcsapattól és a megbízható mentőkészüléktől függ.

A nagyobb bányarobbanások alkalmával a robbanás erőművi hatása következtében rendszerint omlások zárják el a vágatokat, amíg ezeken át tud hatolni a mentőlegénység, a benrekedt bányászok minden valószínűséggel elpusztulnak az utógázokban.

Igen sok esetben, a robbanás után azonnal, amikor még emberélet megmentésére remény lehetne, nem tanácsos a bányába beereszteni a mentőcsapatot, mert az első robbanást gyakran nyomon szokta követni egy második robbanás, amelynek kétségtelenül áldozatul esnek a mentőcsapat is.

A bányarobbanások utáni életmentő kísérletek eddig tapasztalt sikertelensége tehát nem a mentőcsapaton és a mentőkészülékeken mulik, hanem benne rejlik a dolog természetében.

A külső mentőcsapatok igen hasznos munkát végezhetnek bányatüzek elfojtásánál, gátak készítésénél, de nagyobb bányarobbanásoknál a benrekedt bányászok megmentését csak a legkritikább és legszerencsésebb esetben lehet tőlük várni.

Ha tehát egy nagyobb bányaszerencsétlenségnél a kellően fölkészült mentőcsapat sem tud életet megmenteni, azt nem szabad a mentés mai organizációjának rovására írni és a mentőkészülékek csődjének tekinteni. A sikertelenség a helyzet rendkívüli nehézségében rejlik.

A külső mentőcsapatok sikertelensége vezetett hahoz a gondolathoz, hogy mentőkészülékeket a

bányában helyezzenek el és azokat a munkások a robbanás után ölték magukra s így kíséreljék meg saját életük megmentését.

Igy született meg az az eszme, hogy egészen kicsiny, félórás használatra való mentőkészülékeket gyártanak.

Ma már több ilyen készülék van a piacon. Mindenik azon az elven alapul, hogy viselője csak a maga életét mentheti meg vele.

E készülékek egyszerű szerkezetűek, töltésük csak mintegy fél órára való. A cél az volna, hogy a robbanásnak kitett bányákban, közel a munkahelyekhez raktároznák el ezeket a készülékeket. A munkásokat pedig kitanítanák, hogy a készüléket felöltve melyik uton juthatnak el az aknákhöz.

E készülékek használatával remélik elérni, hogy a munkások a robbanás utáni utógázakon át veszély nélkül eljuthatnak az aknáig, ahol már megszabadulásuk valószínűbb.

Az eszme kétségtelenül új a mentés terén.

Az önmentő-készülékekkel szerencsésebb esetben kétségtelenül sok olyan benrekedt munkás meg volna menthető, akik ma a robbanást követő negyedórában, menekülési kísérlet közben áldozatul esnek a mérgező utógázoknak.

Azonban az önmentő-készülékek használatának is számos olyan akadálya van, amely az elméletileg megállapított lehetőséget a gyakorlatban elérhetővé csak a legkritikább és legszerencsésebb esetben teszi.

A nagyobb bányák, különösen külföldön, egyszerűen, egy műszakon gyakran ezernél is több munkást foglalkoztatnak. Ennyi önmentő-készüléket elraktározni a bányában nem könnyű feladat, ha ugyan egyáltalában lehetséges.

A munkahelyek közvetlen közelében e raktárakat felállítani alig lehet. Ha pedig távolabb vannak a munkahelyektől ezek a készülékek, kérdés, hogy a robbanás után hozzájuk tudnak-e jutni a munkások az esetleges utógázokon keresztül?

Az utógázokról tudjuk, hogy azokban tartózkodni már másodpercekig is halálos lehet.

Az önmentő-készülékeket legjobb volna, ha a munkás mindég magával hordozhatná úgy, mint a lámpáját. Ez azonban nagyon hátráltatná őt a munkájában s kérdés, vajon ezek a készülékek az ilyen durvább használatot minden egyszerű szerkezetük mellett is elbírnák-e? Lehetne-e ezeket a készülékeket megtöltve a bányában raktárakban huzamosabb ideig tartani anélkül, hogy a bánya nedves, meleg levegője azoknak szerkezetében olyan változásokat

ne idézzen elő, amelyek illuzóriussá teszik azoknak kifogástalan működését a kritikus pillanatban?

Tegyük föl, hogy ezek a nehézségek mind legyőzhetők.

A robbanások után keletkezett omlások az önmentő-készüléket viselő munkás elől éppen úgy elzárhatják a szabadulás útját, mint eddig.

Ha az önmentő-készülék pusztán úgy van szerkesztve, hogy oxigén töltése csak egy félórai rendes menetelésre elég, az azt viselő egyének nem lesznek képesek munkakifejtésre és egyesült erővel sem lesznek képesek keresztülvágni magukat az omlásokon.

A kéréshetetlen vég tehát még azelőtt utóléri őket, mielőtt mentőcsapattal találkozoznának.

Azután a legtöbb ilyen önmentő készülék annyira elfoglalja a viselője figyelmét és mindkét kezét, hogy az nem képes más munkát végezni.

Aki valaha gyakorlatozott mentőkészülékkel, tudja, hogy a munkahatály mennyire a készüléket viselő gyakorlatától, nyugodtságától és szervezeti alkalmasságától függ.

Arra még csak gondolni sem lehet, hogy minden munkást begyakoroljunk a mentőkészülék viselésére. Erre igen sok munkás márcsak szervezeti okok miatt sem lesz alkalmas.

Ha már most gyakorlatlan munkásokra adjuk rá az önmentő-készüléket, kérdés, képesek lesznek-e azok azzal egy fölötte izgalmas lelki állapotban megkülönböztetni?

Képesek lesznek-e az oxigén mennyiséggel úgy takarékoskodni, hogy az számbavehető ideig el-tartson?

Ezek mind olyan kérdések, amelyeket meg kell fontolnunk, mielőtt kimondanánk, hogy az önmentő-készülékekkel a bányamentés hasznavehető és gyakorlatban föltétlenül megbízható eszközt kapott.

Kétségtelen, hogy ezek az önmentő-készülékek egyes esetekben kifogástalan szolgálatot tehetnek, esetleg több emberéletet meg lehet bizonyos szerencsésebb körülmények között velők menteni, azonban azt hinni, hogy ezzel már meg van oldva a bányarobbanások utáni embermentés nehézsége, nagyon is hiu remény.

Az is kétségtelen, hogy az önmentő-készülékeket még sokban fogják tökéletesíteni a gyakorlatban észlelt hiányok nyomása alatt.

Valószínű, hogy ezek a tökéletesített típusok majd jobban meg fognak felelni a célnak.

Az élet és vagyonbiztonság azt kívánja, hogy a gyakorlatban a most gyártott önmentő-készülékeket is lelkiismeretesen kipróbálják s ahol csak gyakorlatilag ésszerű, mindenütt alkalmazzák.

Mert elméletileg lehet mellette és ellene is érvelni az önmentő-készülékek használatának, de ezeknek az érveknek erejét vagy fogyatékosságát csakis a lelkiismeretes és huzamosabb gyakorlati tapasztalat döntheti el.

Nekünk van már egy pár modernül felszerelt mentő-állomásunk. Ezeken kevés költséggel és csekély fáradtsággal meg lehetne az önmentő-készülékeknek gyakorlati értékét állapítani.

*Egy mentőmérnök.*

## A munkáskérdés társadalmi nézőpontból.

Irta: *dr. Hajdu Lajos*, m. kir. főbányabiztos.

I.

Mint minden a világon, úgy a szervezett nép, az emberi társadalom is folytonos fejlődésnek és változásnak van alávetve, aspirációi, [reményei, bajai tömegeket érintenek, így sok hivatott és hivatlan elme foglalkozik a csodaszor feltalálásával, amely e földet a boldogság s megelégedés tanyájává volna hivatva tenni. „Il iesün aglajan gözsziz kalir” vagyis „a népért siró megvakul” mondja a keleti példaszó. Ez sokszoros igazsággal áll a művelt nyugat népeire, ahol az ipari és kereskedelmi forgalom hatalmas fellendülése nagy tömegeknek változtatta meg eddigi életviszonyait, tett proletárrá és hozott függésbe a tőkétől, a kapitalizmustól. A társadalom bölcselőinek igen sok tekintetben indokolt jajjai egy új tudományban, a szociálizmus tanában nyertek kifejezést és tudományos megállapítást.

Amidőn ez alkalommal a szociális és szociálistikus törekvések lényegéről és különbözőségéről említést teszünk, röviden óhajtjuk ismertetni mai bányász-társadalmunk függő kérdéseit és azon gyakorlati lehetőségeket, amelyek igénytelen véleményünk szerint, többé-kevésbé alkalmasak volnának arra, hogy az összhangzatos hasznos munka biztosítsák és a társadalmi evolúció rázkódtatás nélkül érvényesüljön.

Legtöbb ember azon tévhitben van, hogy a szociálizmus szó, mint fogalom meghatározás, azon tömeg-törekvések tartalmát jelzi, amelynek fő s talán egyetlen célja az, hogy a munkásnép kevesebb munka révén magasabb keresethez juthasson. E tévhit valószínűleg onnat eredhet, hogy mindkét fogalomnak alzata ugyanaz, tudniillik az emberi társadalom; csak hogy míg a szociálizmus egyetemes nagy eszmét hirdet és igyekszik megvalósítani, addig a szociális — társadalmi — kérdések inkább csak egyes társadalmi tünetekre s azok körére vonatkoznak.

A szociálizmus szó fogalma, ha tárgyi értelemben vesszük, oly *társadalmi rendet* jelent, amely a mai magántulajdon elvén alapuló társadalmi renddel ellentétben, az *közös, kollektív tulajdon* alapján épül fel, vagyis a termelési eszközöknek szociálizálása — társadalmiasítása — a célja, alanyi értelemben pedig jelenti mindazon törekvéseket és mozgalmakat, amelyek a szocializált tulajdonon felépülő társadalmi rend megvalósítására irányulnak. Szoros értelemben véve tehát egy bérharc, bár mint a szociálizmus eszköze jelentkezik, tulajdonképpen szociális tünetként fogandó fel, mert a társadalom egy kisebb körére vagy egyik rendjére vonatkozik. Ez áll akkor is, ha a szociálisgazdaságtan azon irányának álláspontjára helyezkedünk, amely kívánatosnak tartja — és ezt nevezi szociálizmusnak — hogy az új társadalmi rend a mai társadalmi organizáció helyére lépjen. Valóban a társadalom a benne rejlő immanens erők folytán következetesen szociálistikus irányban fejlődik s nézetünk szerint e fejlődést a bérharc provokálása csak alárendelt mértékben lehet hivatva előmozdítani.

A szociálizmus lényege, bár fogalma pregnáns kifejezésre csak az utolsó évszázadban jutott, egy-

idős az emberiség ismert történetével s mint ideális, az emberhez méltó végcél, oly magas, végesember feletti műveltséget és önzetlenséget kíván, hogy teljes megvalósulása szinte a lehetlenségek közé tartozik. Ennek valószínűségét csak a közelmúltban, szinte a szemünk előtt lefolyt események is támogatják. Henry George, amerikai szociálgazda s a nationalization of land mozgalma a felszabadító II. Sándor cár óta Oroszországban lényegileg meg volt valósulva s tudjuk, hogy a közös tulajdon kudarcával végződött, mert megvalósítva nem szolgálhatta azon nagy érdekeket, amelyek a társadalom anyagi és szellemi jólétéhez okvetlen megkívántatnak. Köztudomású ipari és más mintára alakult szociálistikus közületek esődjé is. A nyers anyagok, gépek, gyárak, bányák s fél gyártmányok szociálizálása az intenzívebb ipari munkaellátás miatt még annyi eredménnyel sem kecsegtethet, mint az orosz „mir“ közületek bomlatozó alkotmánya.

A szociálistikusnak mindaddig, míg nagy eszméje megvalósítására az összes közreható tényezők alkalmassá nem tétettek, méltó helye a tudományban lehet és helyesen választott eszközéül az általános műveltség és közszellem, valamint a közvagyonosodás intézményes emelésére való törekvés lehet, mert azon eljárás, amely a társadalom bajainak, betegségeinek orvoslására nem válogatja meg eszközeit s olyan eszközöket is alkalmasnak tart, amely a betegség csiréit el nem pusztítja, sőt a közszellemre s a társadalmi komoly munkára káros is lehet; hasonló azon orvos működéséhez, akinek komoly meggyőződése az, hogy csak mérgekkel lehet gyógyítani. A természetben ugrás nincsen, azért a társadalmi téren történő kísérletezések keservesen bosszulhatják meg magukat.

Amidőn tehát a kapitalizmus ajtaját döngető proletárság törekvéseinek jogosságát és a társadalmi evolúció szükségképpen eredményeit és jövőjét elismerjük, semmiképpen nem azonosíthatjuk meggyőződésünket azok véleményével, akik a szociális végcélról holnapra óhajtkák megvalósítani s erre minden eszközt alkalmasnak tartanak.

A két keze verejtékes munkája után élő proletárság és Sombart szerint az ezekhez tartozó összes kis emberek, valamint a kormányzati politika szempontjából, a munkáskérdés soha sem szünetel, mindig meg van és meg lesz, mert mint társadalmi tünet és kérdés, magától a társadalomtól el nem választható. Az emberek legnagyobb része a munkakereslet és kínálat szempontjából fogja fel a munkáskérdést. E felfogást ha minden ismérvt tekintetében el nem fogadhatjuk is, feltétlenül helytelenítjük, mert a munkakereslet és kínálat a munkáskérdés ismérveinek csak egy külső megjelenési alakja, a valódi munkáskérdés

gyökerei a társadalmi berendezkedések és ezen belül előfordulható abuzusok mocsaraiban fekszenek.

Ha legegyszerűbb felfogást, a kereslet és kínálat viszonyát tekintjük, a közreható tényezők komoly mérlegezésénél állíthatjuk, hogy bányavállalatainknál munkáskérdés — hiány — eddig nem volt és most sincsen s ha volt volna, az tisztán az illető bányavállalatok terbére számolható el. Nem tartjuk lehetetlennek, hogy azok a bányavállalatok, akik mindig, sőt ma is munkáskérdésről, munkáshiányról beszélnek, nem a bányai ipart féltik, nem is a munkáshiányt panaszozzák, hanem a tökenyereség növekedését óhajtkák minden időben tüzzel-vassal keresztülvinni.

Az a pár millió proletár magyar, aki külföldön él, bizonyára nem keresett volna más hazát s nem bízta volna magát és családját a bizonytalan idegenre, ha megélhetési feltételeit itthon csak nyomoruságosan is biztosítva látta volna. Távol van tőlünk, hogy kibujdosott véreink keserveit ép a bányavállalatoknak rójuk fel, ez abszurdum volna, itt csak arra akartunk rá mutatni, hogy a folyton folyó kivándorlást tekintve, munkáskérdésről legalább a vállalatok részéről sem ezelőtt, sem most nem lehet beszélni. A munkáskérdés lényege tehát nem a munkakereslet és kínálat viszonyában s nem is a munkaerő piaci ár szerint való megszabásában és osztályozásában, hanem inkább a proletáriátus életfeltételeinek és érdekeinek intézményes biztosítása hiányában rejlik. Ily belső értelemben a munkáskérdés véglegesen vagy bizonyos időre is meg nem oldható, mert a néppel együtt él és fejlődik az, azonban a korszerű szükségletek és kívánalmak méltányos kielégítése által a társadalmi evolúció talaján biztosan megállhatunk. Sajnos, a kérdés végtelen fontosságának kellő fel nem ismerése miatt, vállalatainknál eddig meglehetősen szűkeblűség mutatkozott, ezenkívül vezető és irányító állásokra számos olyan kétkelő embert sikerült kiszemelni, akik kötelességeik terjedelmét vagy nem tudták, vagy következetesen félreismerték.

Leszögezni kívánjuk ezzel azt, hogy egy vállalat vezetéséhez nem elég a technikai vagy kereskedelmi szaktudás, hanem okvetlen megkívántatik, hogy ezekkel egyenrangú tényezőként érvényesüljön a társadalmi szervezésre való készség és képesség is, mert amely vállalatnál e tényezők összhangban működnek, ott, a közönséges értelemben vett munkáskérdés és az üzleti mérlegnek e révén való megbillenesése elő nem fordulhat.

Nagyon természetes, hogy a Marx-féle szociálistikus irányzat hívei a proletáriátus összérdekei és a munkáskérdés tekintetében a szélsőségeket vallják, vagyis az ellentéteket csakis az új társadalmi rend keretében vélik kiegyenlíthetőnek. Előttük az örök eszme, az emberiség közjava, az öntudatos és hasznos munkának

## Szivattyukat és mérlegeket

gyárt mint különlegességet és legnagyobb rak-  
tárt tart épület- és diaphragma-szivattyukban

Árjegyzék ingyen  
és bérmentve

**Garvenswerke Wien, II., Handelsquai 130**

általános elismerése és értékelése lebeg, aminek elérhetésére — ez idő szerint még beláthatatlan időnkig — az egyén és társadalmi csoportok ugyyszólván csak eszközként szerepelhetnek s a cél szolgálatában felolvadnak, elmosódnak.

Szerintünk a végesember a távoli célt, mint ideált szolgálhatja és kell is hogy szolgálja, de saját jólétének fokról-fokra történő biztos megalapozása mellett is csak másodsorban.

Ez a felfogás az, amely a marxista csoportozatokat, közöttük magyarországi szociálistáinkat is, a sok keserű csalódást megérett angol proletáriátus törekvései és szervezeteitől elválasztja s amely a magyar bányamunkásság általános felfogásának eddig megfelelni látszik.

A társadalmi intézményes megerősítés (munkás gazdasági és fogyasztási szövetkezetek) egyrésztől, a munkásérdekvédő szakegyletek (Trade Unionok) másrésztől, az angol munkásság helyzetét a kontinens országai munkásai helyzete felé emelték, s bár a társadalmi reorganizáció nagy elvét csak 1894-ben a norwichi kongresszuson fogadták el, az emberiség törekvéseinek ideálját és végcélját, kétségtelenül helyes uton járva, jobban megközelítették.

Hogy az öntudatos emberi munka lehetőleg kihasználtsék s hogy ez értékének megfelelőleg díjaztassék, igen természetesen már a folyton változó konjunktúrák miatt is érdekellentéteket hozhat létre, azonban alig tagadható, hogy a cél úgy a munkál-tató, mint a munkás részéről közös, egy és ugyanaz, s nem más, mint a hasznos munka.

Az állandó és rendszeres munka emeli ki az embert az állati sorból és teszi a természet koronájává. Jöjjön a társadalmi organizációnak bármely korszaka és iránya, a munka az emberiség életében mindig elsőrangú tényezőként fog szerepelni s tőle örökre elválaszthatatlan fog maradni. Legyen a tőke felhalmozott munka és szálljon az a magántulajdon elvén fentálló társadalom bármely érdemtelen tagjára, ez harmadik személyt csak akkor érinthet kellemetlenül, ha az állati sort, a tétlenséget jómagára nézve legalább is óhajtja, ha ő maga is érdemtelenül óhajt részesülni egy reá nézve teljesen idegen által felhalmozott munka olyan előnyeiben, amelyhez igazán semmi köze.

Az, hogy az ember magántulajdonban levő felhalmozott munka fentartásához, vagy a munkaeszközök szocializálása esetén a közös vagyonhoz a közös felhalmozott munkához járul hozzá, reá mint egyénre tökéletesen irrelevans, ha egyébként anyagi és szellemi igényei a földi lét rövid tartamán méltányos kielégítést találnak. Minden embernek földig ér a lába, a gazdag se eszik többet, mint amennyit teste fentartása megkíván, az étel faja csak a betegek részére irható elő s emellett az emberi lángelme hatalma oly tényezőket és erőket tett az emberiség közkincsévé,

hogy szellemi igényei kiegyezésére is több és méltóbb módot nyer manapság a két keze munkája után élő legegyszerűbb ember, mint a rég letűnt korok hatalmas királyai, akik kétségtelenül szinte holtig éltek.

A civilizáció bármely társadalmi organizáció mellett tőkét és munkát követel. Az, hogy a munkaeszközök szocializálása esetén, amidőn a magántulajdon serkentő hatása is természetesen megszűnik, egyformán szorgalmasak legyenek az emberek s a társadalom mostani parazitái megemberelnék magukat, egyenesen tündérmesébe illő, ha pedig, ami az eddigi tapasztalatokból és a józan ész szerint is valószínű, ellenkező lenne az eredmény, mi lenne az emberiség civilizációjával?! Alig véljük lehetségesnek, hogy a gyarló közösmunka kényszere újabb egyenlőtlenségeket és surlódásokat ne hozna létre.

Magasabb szempontokat tartunk a szocialisztikus törekvések ideális végcéljának, mintsem azt, hogy az ember minimális munka mellett hasát mindenkor biztosan megtölthesse és hogy a kényszer munka, vagy mondjuk munkakényszer legyen a társadalmi evolúció netovábbja és az elérendő ideál csomópontja.

A társadalmi evolúció az embert sakkfigurává, akaratnélküli bábba, géppé nem aljasíthatja le, nem vetköztetheti ki emberi méltóságából.

Az angol szocialisztikus szervezetek kiépítését keserves szenvedések és csalódások hosszú láncolata előzte meg s alig-dönthetjük el, mit csodáljunk jobban, a kitartó küzdelmet-e, vagy azt a gyakorlati észjárásra utató s józan gondolkodást, amellyel azon szervezeteiket kiépítették, amikkel a szövetkezeti eszme nagyszerű megvalósítása révén békés uton, a trade unionok révén pedig küzdve és eredménnyel harcolnak a kisemberek állandó jóléte és igényei kielégítésének megvalósításáért.

A társadalmi hasznos munka érdemi megbecsülése és ennek intézményes biztosítása az, amelyet az emberi méltóság megkövetel és a társadalmi békés evolúciónak termékeny talajánál szolgálhat. Az angol munkástársadalom elért kitűnő eredményeit szem előtt tartva és elfogadva, ezt tartjuk a jövő biztos zálogának, a jövő társadalmi konszolidáció közjólét és megelégedés hatalmas emeltyűjének.

Az ipari és forgalmi élet kétségtelenül a nagy vállalatoknak kedvez s ezt elősegíti a pénz vásárló erejének napjainkban történt leszállása, illetve az o révén keletkezett drágaság is. A bányaművelés mindig tőkét igényel, a jövedelmezőség biztosítása pedig drága üzemi gépek beállítását teszi szükségessé, úgy hogy a kisemberek (művek) társulása sem nyújtja a kívánt eredményt. Az a lüktető pezsgő élet, mely egykor egyes bányavidékek jólétének képét mutatta, a villamosság és gőz térfoglalásával szinte kialudt. Ahol számtalan kohó kékes füstje hirdette a munkát és pörölyök zajától volt hangos a vidék, ma alig pár

**Luftfilter** baut als **G. A. Schütz**  
 besondere **Maschinenfabrik**  
 Spezialität **Abt.: Luftfilterbau**  
**Würzen, Sa.**



nagy olvasztó és pörkölő kormos falai hirdetik, hogy a kisbányászat alul a nagyvállalatok kirántották a talajt s felszívták emberanyagának egy részét s koncentrált üzemvezetés és ezek környékén proletár munkáskolóniák keletkeztek.

## HAZAI HIREK.

**Kinevezések.** A magyar királyi pénzügyminiszter *Csillik György* kezelőtisztet a nagybányai m. kir. bányagazgató-áznál, *Nikl János* kezelőtisztet a selmecbányai m. kir. bányagazgatóságnál és *Horváth Mihály* kezelőtisztet a marosujvári m. kir. főbányahivatalnál jelen állomáshelyükön való meghagyás mellett a IX. fizetési osztályba kezelési vezetőkké, — továbbá *Policsék Ede* társépítési kezelő segéd-tisztet a nagybányai m. kir. bányagazgató-áznál és *Tihanyi Károly* kezelősegéd-tisztet a selmecbányai m. kir. bányagazgatóságnál jelen állomáshelyükön való meghagyás mellett a X. fizetési osztályba kezelőtisztekké nevezte ki.

A m. kir. pénzügyminiszter *Himber Lajos* tisztet az oravicabányai m. kir. bányakapitányságnál jelen állomáshelyén való meghagyása mellett a IX. fizetési osztályba főtisztté nevezte ki. Valóban érdemes, régi kipróbált munkaerő nyerte el ebben a kinevezésben régen megérdemelt jutalmát. — *Zdián Vilmos* segéd-tisztet a miskolci m. kir. bányabiztosságnál jelen állomáshelyén való meghagyása mellett a X. fizetési osztályba tiszté nevezte ki.

**Tirscher Géza** m. kir. bányakapitány, a pénzügyminisztérium XV. főosztályának vezetője, súlyosan megbetegedett, úgy, hogy husvét óta hivatalát sem látogathatja. Ertesülésünk szerint kissé már jobban van, de hogy hivatala vezetését mikor veheti át, az bizonytalan. A rendkívül nagyszorgalmu és közszeretnek örvendő tisztviselőnek szívből kívánunk jobbulást.

**Nyirő Béla** m. kir. főbányabiztos folyó hó 6-án a Dunagőzhajózási társulat kiküldötteivel mintegy három hétre tervezett tanulmányutra Délfranciaországba utazott. E tanulmányút célja az, hogy a küldöttség a délfranciaországi különböző bányaművekben a sujtólégkitörés veszélyeinek különöszerűségeit, valamint a fennálló biztonsági berendezéseket és érvényben levő szabályokat beható tanulmány tárgyává tegye és azokat az itteni viszonyokhoz alkalmazva, hasznosíthassa.

**A Bányászati és Kohászati Egyesület** június hó 14-én Budapesten rendkívüli közgyűlést fog tartani, amelyen az alapszabályok módosítását vitatják meg. A gyűlést az Akadémia heti ülésstermében tartják meg. Akik kedvezményes jegyre tartanak igényt, május hó 20-ig jelentkezhetnek az egyesület titkárságánál.

**A B. és K. E. Budapesti Osztályának havi ülése.** Az Országos magyar bányászati és kohászati Egyesület budapesti osztálya folyó hó 9-én, szombaton este 6 órakor tartotta rendes havi ülését az Országos Magyar Erdészeti Egyesület Alkotmány-utcai helyiségeiben. Az ülés főtárgya *Veltzl Károly* ganzyári főmérnöknek a „Modern áramtermelő szerkezetéről” tartott előadása volt. Az érdekes és szakszempontról felette tanulságos előadást mintegy hatvan vetített kép tette szemléltetővé. A szépszámmal megjelent érdeklődő közönség az érdekes előadás hatása alatt állott mindvégig.

**A Földtani Társulat** május hó 6-án szakülést tartott, amelyen *Balló Rezső* dr. a dolomit keletkezési elméletéről, *Mayer István* a Börzsönyi hegység északi részének üledékes képződményeiről tartott előadást.

**A Földtani Társulat Barlangkutató Szakosztálya** április hó 30-án szakülést tartott, amelyen *Steiner Lajos* dr. a dobsinai jégbarlang hőmérsékleti viszonyairól és *Kadic Ottokár* dr. az 1913. évben végzett barlangkutatásainak eredményéről tartott előadást.

**Bányatörles.** A nagybányai bányahatósági kerületben most került kitörlésre a biharmegyei ugynevezett „Petroszai vasmű”-höz tartozott és „Mária”, „Péter”, „Amália”, „Terézia”, „Anna” és „Frigyes” bányahatárokból álló bánya-összet, amely egykoron Pap Szilágyi István volt váradi püspök tulajdonát képezte. Utóbb egy külföldi vállalkozó kezébe került, de éveken keresztül nem törődött vele s így az illető lemondása folytán töröltetett ki.

**Bányaadományozás.** Hirn Oszkár kassai lakos Zemplén vármegye Szinna és Nagykemence községében vassalakra egy-egy külmértéket kért fel. Mindkét külmérték gróf Andrássy Gézának már adományoztatott, részéről azonban utóbb felhagyott területet foglal le újlag.

**Nyugbérések szemléje.** A nagybányai kerület nyugbéréseinek szemléjét *Berkesz Leó* pénzügyi főtanácsos elnöklete és *Kádár Antal* dr. kerületi főorvos részvétele mellett a következő napokon tartják meg: Kapnikbányán június hó 6-án, Erzsébetbányán június hó 8-án, Rójhahidán június hó 8-án, Kereszthegyen és Veresvízen június hó 13-án, Fernezelyen június hó 20-án, Felsőbányán június hó 27-én, Óradnán június hó 18-án, Rézbányán augusztus hó 18-án.

**A Dunagőzhajózási mérlege.** A balkáni háboru miatt az 1913. évi dunai forgalom aránytalanul szűk keretek között mozgott. Mindenféle forgalmi nehézségek, kiviteli tilalmak, a szerb, bolgár és román vasuti forgalom hosszas szünetelése érzékenyen hatottak a dunai hajózásra.

A pécsi szénbányák tiszta hozadéka 1,267.892.30 K volt, az 1912. évben 1,340.075.71 K, tehát az 1913. évben 72.183.41 K-val kevesebb.

A széntermelés a tárgyalt üzleti évben 7,013.502 q-ra rugott, az 1912. évben 7,114.253 q-ra, tehát az 1913. évben 100.751 q-val kisebb volt. A termelés csökkenése és a bevételeknek ez által okozott kisebbedése első sorban a munkások létszámának a katonai szolgálatba való behívások által előidézett több havi

**KOVÁCSOLT VAS**  
**RUHASZEKRENYEK**



**MAGYAR SZELLŐZŐ MŰVEK**  
Telefon József 26-56. **BUDAPEST, VII., ARÉNA-ÚT 80.**

lepadásában találja magyarázatát. A társulati bányaművek új berendezéseinek munkálatai, a tárgyalt évben jelentékenyen előhaladtak. A központi előkészítő telepe, amely az eddigelé több akna-telepen kizárólag szárazon eszközölt szélkülönítést gépiesen vízzel fogja végezni és ez által — a termelési költségek csökkenése mellett — minőségileg is javítani fogja a társulati széntermékeket, valamint a nagy központi villamos telepet, amely a bányaművek saját villamos szükségletének fedezése mellett idegen érdekeltnek is fog villamos áramot szolgáltatni, már a folyó évben fogják az üzemnek átadni. Ugyanakkorra be lesz fejezve az előkészítő telepet és az aknákat a központi villamos teleppel összekötő társulati vasúti vonalok villamos berendezése is.

Az eddigelé több aknában külön-külön eszközölt szénzállítás központosítására irányuló munkálatok és az üzemnek egyidejű korszerűsítése, amellyel a termelési költségek további jelentékeny csökkentése fog jární, szintén erélyesen haladnak előre.

Ezen terjedelmes beruházási tevékenység az illető munkálatok mostani állása szerint lényeges részeiben előreláthatólag már az 1916. évben, tehát jóval az eredetileg 1918-ra tervezett határidő előtt, fog befejeződni.

A kedvezőtlen hajózási konjunktúra dacára az Első cs. kir. szab. Dunagőzhajózási Társaság mult évi mérlege 4,154.907 korona tiszta nyereséggel zárul a megelőző év 5,001.319 korona tiszta nyereségével szemben. Ebből az egyenként 1050 korona névértékű részvényre 50 korona osztalékot fizetnek az 1912. évi 57.50 koronás dividendával szemben, a jövő üzletév számlájára 1,337.605 koronát visznek át a mult évi 1,372.895 koronával szemben.

**Aranybányáink mult évi működése.** Az ország területén lévő aranybányák közül a *Rudai tizenkét apostol bányatársulat* a mult évben összesen 1,876.891 kilogram nyersanyagot termelt, amelyből 4,397.019 korona 88 fillér ára aranyat vontak ki. Az egész termést a zalatnai királyi fémbeváltóhivatal és a kőrmöcbányai királyi pénzverőhivatal váltotta be. A társulat a mult évben 2106 férfit, 1 nőt és 10 gyermekmunkást alkalmazott. Az aranylopás nagyméretű, de a társaság képtelen ellene védekezni. Az *Első erdélyi aranybánya társulat* aranybányái Boica-Kajanel, Fűzesd, Tresztia község határában fekszik. Ennek a bányatársulatnak aranytermelési viszonya a lehető legrosszabb. A legtöbb aranybányát azért kell elhagyni, mert az aranylopás aránylag igen könnyű s az értékesítése sem ütközik semmi akadályba. A *Nagyági magyar királyi és társulati mű* a mult évben új területet vont be működési körébe. Ugyanis megvette a hondoli Regina bányamű területét, amely Bornemisza János báró tulajdona volt. A bányáknál alkalmazva volt 8 tisztviselő, 20 altiszt, 4 tárnaőr és szolga, 23 érefejtő, 242 állandó (nyugdíjjogosultsággal) és 274 ideiglenes munkás. A kincstár a bányáiban 282.955 korona veszteséggel dolgozott. A *Kisalmás-porkurái arany- és ezüst bánya* üzemét megszüntették, mert részben hozzá nem értők kezében volt eddig, részben a helyi viszonyokkal nem tudtak számolni a tulajdonosok. A bányamű jelenleg Weisz Lajos Berlinben élő magyar mérnök tulajdonában van.

A *Heinzel nann-féle vasgyár bányatársulat* június hó 8-án Hisnyóvízen társulást tart, amelynek napirendje: Jelentés a lefolyt időszak üzletmenetéről. Határozat-

hozatal a bányatársulat pénzügyi szükségletének fedezése tárgyában. Igazgatóságnak adandó felmentvény.

**A Magyar-Belga Fémipargyár R.-T.** május hó 24-én tartja rendes évi közgyűlését. A vállalat nyereség- és veszteség-számlája: *Tartozik*: Nyomtatványok 18.739.33 K. Tiszti fizetések és lakbérek 185.916.05 K. Gyári üzem 132.279.45 K. Utazási költségek 19.991.28 K. Bélyeg és adó 41.354.60 K. Biztosítás 11.958.81 K. Szállítási költségek 26.247.85 K. Költségek 88.430.49 K. Kamatok 79.145.89 K. Nyereség 232.198.82 K. Összesen 836.262.57 K. *Követel*: Árukon nyers haszon 836.262.57 K. Összesen 836.262.57 K.

**Az Egyesült téglá- és cementgyár részvénytársaság** telepei megéreztek a tavalyi építkezési pangást. A vállalat mult évi nyeresége 411.796 korona volt. A most közzétett mérleg szerint 1913 ban 279.199 korona nyeresége volt a társaságnak. A közel 150.000 koronás jövedelemcsökkenés folytán a tavalyi hét százalékos osztalékot redukálni fogják.

**Uj elektromos telep** Igló-Hollópatakról írja tudósítónk, hogy a „Dobsinai rézművek részvénytársaság” Igló város határában, a Stupi-völgyben, a Gölncz vizének felhasználásával egy nagyobb szabású elektromos erőműtelepet létesített, mely központi erőműtelep egyrészt a vállalat ércelőkészítőjéhez, másrészt a bányaműveléshez szükséges összes elektromos erőt fogja szolgáltatni.

**Erdei iparvasut.** Ujlaki Hirschler és Fia alsódomborui cég a milhomi erdőtől a Rédic-on levő fűrésztelepig 19 km. hosszú, 76 cm. nyomtávú erdei iparvasutat épített. A munkálatokat megkezdték.

**Az egbelli petroleum.** A mult hét elején kezdtek meg Egbellen a harmadik petroleumkut fúrását. A régi forrás változatlan bőséggel szolgáltatja a nyersolajat, melyet egyelőre a vasutállomás mellett épített vastartályokban gyűjtenek össze. A kutatási munkálatokat állítólag a pénzügyminiszter is meg fogja tekinteni.

VALÓDI

# PERSA SZÖNYEGEK

minden létező minőségben, színben és méretben

≡ NAGY VÁLASZTÉK! ≡  
OLCSÓ SZABOTT ÁRAK!

≡ TELEFON-SZÁM 140-64. ≡

**POLGÁR HUGÓ ÉS EMIL**  
Budapest, V., Erzsébet-tér 18. (Sas-u. sarok).



**KRAYER FELE**  
**ROZSDAVÉDŐ**  
**HIDFESTÉK.**

**PATIN**

KRAYER E. ÉS TÁRSA  
CSÁSZ. ÉS KIR. UDVARI SZÁLLÍTÓK  
FESTÉK-KENCE-LAKK-GYÁR  
BUDAPEST (KRAYER FÉSTÉKUDVAR)  
**V1., Váci-ut 31.**

**A kereskedelmi és iparkamarák jelentéseiből.** Az aradi kerületben a *vasbányászattal* legnagyobb mértékben a Kaláni Bánya és Kohórézsvénytársaság foglalkozik, azonkívül a gróf Wenkheim-örökösök tulajdonában volt menyházi vasbánya, amelyet az elmúlt év folyamán egy orosz-német pénzcsoport vett bérbe.

Az aradmegyei Dézna község határában lévő vasbányák a múlt évben beszüntették üzemüket. A bánya a Török-család tulajdonában van. A család déznai ingatlanait külföldi tőkésnek adta el, de a bányákra nem akadt vevő, a tulajdonosok pedig nem akarják üzemből tartani. A nagybányai bányakapitányság a tulajdonosokat megbírságotla, mert az üzembelhelyezés iránt a fölhívás ellenére sem intézkedtek. A bányakapitányság gazdátlan bányának fogja tekinteni ezt, ha a tulajdonosok a képviselőt iránt nem intézkednek.

A Kaláni Bánya- és Kohórézsvénytársaság Alsó- és Felsőtelek községek és Vajdahunyad város határában, Hunyadvármegyében 6 egyszerű, 12 kettős bányaméretű, 2 régi sikhatar és 4 határköz összesen 1400331 m<sup>2</sup> területen fekszik. A bánya évi termelése cca 750.000 q. barna vasérc. A termények feldolgozására szolgál a vasolvasztó napi 1300 q. nyersvas termeléssel, 2 darab másodolvasztó napi 350 q. teljesítőképességgel, a vasöntőde teljes berendezéssel évi 60.000 q. kereskedelmi-, kályhaöntvény termelésére alkalmas. A bánya 1913. évi termelése 250.000 q. nyersvas és 40.000 q. vasöntmény volt. Termelésük nagy részét belföldön értékesítették; van ugyan kivételük Romániába, Szerbiába, Bulgáriába és Törökországba, de a Balkánon az elmúlt évben uralkodó rendkívüli viszonyok következtében termelésük alig 5 %-át exportálták. Termelvényeiket az elmúlt évben a rossz konjunktúrális viszonyok következtében alacsonyabb áron értékesítették, mint máskor. A termelt nyersvas egy részét az öntőde dolgozza fel és ez mint vasöntmény kerül forgalomba, másik részét a társágnak szállítják további feldolgozásra. A forgalomba került termelvény 40.000 q. vasöntmény, amely az előző évhez képest csökkenést mutat.

A Wenkheim grófok tulajdonában levő menyházi vasbányákat az 1913. év szeptemberében 30 évre kibérelték Banás Sztaniszláv és társai orosz és német pénzemberek, akik a bányában rejlő vasércet és mangánt külföldön akarják elhelyezni. A bányában a munkát csak az év vége felé kezdték meg s addig ugyyszólván szünetelt az üzem. Két évvel ezelőtt a bányát a grófi családtól a Rimamurányi r.-t. bérelte ki próbaképpen, de nem találván meg számításait, a bérlettől visszalépett. A kitermelt anyagot kohók a telepen nem dolgozzák fel, mert a két kohó üzemen kívül van s az anyagot nyers állapotban viszik ki a külföldre. A munkások száma a telepen változó. Néha 50-60, de van olykor több is. A keresetet a kitermelt érc után állapítják meg s eszerint a munkások kere-

sete napi 2-4 korona között váltakozik.

Nagymértékben foglalkozik vasérc kiaknázásával az *államkincstár* tulajdonában lévő gyalári bányatelep, amelynek évi termelése több mint kétmillió métermázsa. A nyersanyagot a kincstár hunyadmegyei vas-kohóiban olvasztják föl.

**Szállítások.** *Portlandcement.* A m. kir. államvasutak temesvári üzletvezetősége az 1914. évben szükséges portlandcement szállítására nyilvános pályázatot hirdet. Az ajánlatok legkésőbb 1914. évi május hó 20-án déli 12 óráig betérjesztendők, a bántpénz pedig folyó évi május hó 19-én déli 12 óráig a temesvári üzletvezetőség gyűjtőpénztárába beküldendő. — *Vastalpfák.* A boszniai és hercegovinai országos vasutak igazgatósága 3500 darab, egyenkint 421 kg. súlyu folytvas keresztta'pfát kíván (I. típus) nyilvános verseny útján beszerezni. Az ajánlatok a pályázó vagy meghatalmazottja által 1914. évi május hó 20-án déli 12 óráig bérmentve küldendő be a boszniai és hercegovinai vasutak sarajevo-i igazgatóságához.

*Ártézi kutfurás.* Tarnaméra község ártézi kut furatását határozta el s erre nyilvános árlejtést hirdet. A furás a község belterületén eszközendő előirányzott mélység 250 méter, a befejező csőszakat külső átmérője 89 mm. A kijelölt ponthoz legközelebb eső mélyfurasú kutak Nagyfűged és Boczanád községekben vannak. Bántpénz 400 korona. Ajánlatot május hó 31-ig adhatók be.

*Erdei vasut építése.* A kassa—oderbergi vasut Liptóújvár állomása mellől a Foketovág folyó völgyében létesítendő 38.900 m. vágány hosszúságú 0.76 nyomszélességű, gőzüzemű magánhasználatu erdei vasut és tartozékainak építésével kapcsolatosan alábbi munkálatoknak vállalati uton való biztosítására ezennel nyilvános írásbeli versenytárgyalást hirdetnek. Az erdei vasut és tartozékainak építése érdekében vállalati uton teljesítendő és egy csoportban kiadásra kerülő munkálatok a következők: I. Vasutépítési műszaki munkák, u. m.: az erdei vasut és az ahhoz tartozó létesítmények érdekében szükséges összes felmérés, kitézési munkák, az építési és kiviteli tervek, kimutatások stb. elkészítése. II. Az összes alépitményi munkálatok, a föld- és sziklamunkákkal, a vizeleltetési és biztosító munkákkal, hidak és átvezetővel és utépitményekkel. III. Felépitményi munkák, a vas- és acélananyagok szállításával és a pályakaricsolással együtt. A felépitményi közönséges és váltó talpfákat a kincstár díjmentesen bocsátja vállalkozó rendelkezésére. IV. Pályaelzárás és beosztási munkák, a pálya szelvényezésével, lejtmutatókkal, terítésekkel, figyelmeztető jelzőkkel és intőtáblákkal. Ajánlatok csak a kiírás tárgyát képező I-IV. alatti összes munkálatokra tehetők. Egyes munkálatokra vagy munkanemekre tett ajánlatok nem fogadhatók el. Ajánlatok június hó 2-ig adhatók be a liptóújvári m. kir. főerdőhivatalnál. Bántpénz 25.000 korona.

**LAUFER**  
**GÉPGYÁR**

*Budapest VII.  
Palota ut 15H.  
Telefon. 75-40.*

*Hőtelpályák.  
Kisvasutak.  
Bányakocsik.*

## ✂ KÜLFÖLDI HIREK. ✂

**A Ruhr-vidéki szénpiac helyzete,** amely már a megelőző hónapokban sem volt kedvező, március havában még rosszabbra fordult. A vevők tartózkodása, tekintettel arra, hogy április hó 1-jével az árak mérséklése szokott bekövetkezni, még nagyobb volt, mint megelőzőleg. Ehhez járult az is, hogy túlmagas vizállás következtében a Rajnán két ízben is forgalmi zavarok állottak be, amelyek az elszállítását nagyon megnehezítették. Ilyen viszonyok között az üzemredukció elkerülhetetlen volt, bár a bányák raktára is jelentékeny mennyiségű termeltek. Az olajos szén forgalma jóval kisebb volt, mint a megelőző hónapban, úgy hogy a készlet minden minőségben jelentékeny volt. Ugyanígy voltak a viszonyok a gáznak való és közönséges szénnél is. A kohópirszén forgalma a megelőző hónappal szemben nem változott, míg ellenben a házi fűtőszén fogyasztása az évszaknak megfelelően csökkent. Brikettet is kevesebbet adtak el és szállítottak el, mint a megelőző hónapban. A közeli határidőkre szóló külföldi üzleteknél Angliában nagyon éles versenyt támasztott. A belföld és külföld érdeklődése március havában elég élénk volt ugyan, de azért korántsem ürültek ki a raktárak. Benzolt és homologent annyit adtak el, mint a múlt hónapban, de miután a termelés jelenékegyen emelkedett, a piac március havában bőven el volt látva áruval.

**A román kormány és a petróleumvállalatok.** A román kormány felszólította a romániai petróleumvállalatokat, hogy termékeiknek árait mérsékeljék olyképpen, hogy egy métermázsra pakura ne kerüljön 4.50 franknál, egy métermázsra benzint pedig 12.00 franknál többbe, mert ellenkező esetben a kormány kénytelen volna nagy szükségletét máshol beszerezni. A petróleumvállalatok a kormány leiratára felirattal válaszoltak, melyben kijelentették, hogy a pakura árát hajlandók 5.80 frankra mérsékelni, a benzint árából ellenben nem engedhetnek. A kormány a vállalatoknak ezt az ajánlatát nem fogadta el, mire ezek azt mondták, hogy hajlandók a petróleumot és benzint a kívánt árban szállítani, ha a kormány átengedi nekik a kincstári petróleumtelepeket kitermelés céljából. Az iparügyi miniszter a dúsgazdag vállalatok ezen ajánlatáról még csak hallani se akart és kijelentette, hogyha a vállalatok nem egyeznek bele megszabott feltételeibe, akkor a legerélyesebb retorziókkal fog ellenük föllépni, és pedig exportvámot ró a petróleumra és termékeire, felemeli a vasúti szállítási díjat két frankról tonna kilométerenként négy frankra stb. A nagy külföldi bankok tulajdonát alkotó vállalatok igazgatói erre kijelentették, hogy akkor nem maradna számukra más hátra, mint az ország négy legnagyobb finomítóját bezárni. A román kormány azonban ennek a fenyegetésnek nem fog felülni, mert igen jól tudja, hogy a petróleumvállalatok a megállapított árban igenis szállíthatják az állam részére a termékeket és ezért a vállalatoknak nem fog más hátra maradni, mint engedni és óriási jövedelmeik némi csökkentésébe beleegyezni.

**Cementszindikátusok.** Hosszu és küzdelmes vajudás után eredménnyel fejezte be tanácskozását Németországnak leghatalmasabb cementszindikátusa: a rajna—weszfáliai szindikátus. A megállapodások során

létrehozták az összes kartellszerződéseket. A szindikátus 1925. év végéig alakult és ezzel a német birodalom összes számottevő cementgyárai és telepei a kartell érdekkörébe tartoznak. Igen nevezetes eredménye a rajna—weszfáliai cementszindikátus megalakulásának az, hogy közvetlen útján nyomban megalakították, illetve megújították a nemzetközi cementiparban főnálló egyéb kartellszerződéseket is. Így a Hágában székelő németalföldi cementszindikátus megállapodást létesített a délnémet szindikátussal, a belga Portland-cementszindikátussal, az angol cementtrusttel, valamint a norvég cementegyesüléssel, amelyek együttesen fogják a hollandi cementfogyasztást ellátni és irányítani.

## ✂ DEUTSCHER BERICHT. ✂

### INDUSTRIE UND VOLKSWIRTSCHAFT.

**Eine grosse Überlandzentrale in Ungarn.** Die Stadt Pancsova lässt eine grosse elektrische Zentrale errichten, welche ausser dieser Stadt noch 15 benachbarte Grossgemeinden mit elektrischer Energie versehen soll. Dies ist die erste grössere Überlandzentrale in Ungarn, welche in erster Reihe Beleuchtungs- und Traktions-, in zweiter Reihe aber landwirtschaftlichen Zwecken dienen soll. Die auf diese Anlage bezüglichen Pläne und Vorarbeiten sind von Professor Dr. Moriz Hoór Tempis ausgearbeitet worden. Auf die Arbeit haben die Firmen: Ganz'sche Elektrizitäts A.-G., Siemens Schuckert Werke, Schlick—Nicholson und die Ungarische Gasglühlicht A.-G. Offerte abgegeben. Die Offerte überprüft Professor Hoór Tempis und ist die Entscheidung noch ausständig.

**Donau-Dampfschiffahrt-Gesellschaft.** Soeben ist der Bericht der Direktion über die Tätigkeit und die Erfolge des Geschäftsjahres 1913 erschienen, dem wir die folgenden Details entnehmen: Das Reinertrügnis der Fünfkiener Kohlenbergwerke betrug K 1,267.892.80, gegen K 1,340.075.71 im Vorjahre, oder um K 72.183.41 weniger.

Die Erzeugung des Jahres 1913 bezifferte sich auf 7,013.502 q, gegen 7,114.253 q im Vorjahre, woraus sich im Berichtsjahre eine Förderabnahme um 100.751 q ergibt.

Der Rückgang in der Produktion und die dadurch bewirkte Verminderung des Ertrügnisse ist in erster Reihe auf den durch militärische Einberufungen viele Monate lang geschwächten Arbeiterstand zurückzuführen.

Die Arbeiten an den bereits im Vorjahre angekündigten Neuanlagen in den gesellschaftlichen Bergwerken haben im Berichtsjahre wesentliche Fortschritte gemacht.

Die Zentralaufbereitungsanlage, welche bestimmt ist, die derzeit auf mehreren Schächten ausschliesslich auf trockenem Wege bewirkte Separation der Kohle mechanisch auf nassem Wege zu bewerkstelligen und hierdurch neben einer Ersparnis an Gesteungskosten auch eine qualitative Verbesserung der gesellschaftlichen Bergwerksprodukte herbeizuführen, sowie der Neubau der grossen elektrischen Zentrale, welche nebst der Versorgung des eigenen Bedarfes der Werke auch zur Abgabe von elektrischem Strom an sonstige Interessenten dienen soll, werden noch im laufenden Jahre dem Betriebe übergeben.

Zum gleichen Termine wird die Elektrisierung der



gesellschaftlichen Bahnlínie, welche die Schächte mit der Aufbereitungsanlage und der elektrischen Zentrale verbinden, durchgeführt sein.

Die Arbeiten zur Zentralisierung der bisher in einer Reihe von Schächten betriebenen Förderung und die gleichzeitige Modernisierung des Betriebes, durch welche die Gestehungskosten eine weitere wesentliche Verminderung erfahren sollen, schreiten gleichfalls rüstig vorwärts.

Diese umfangreiche Investitionstätigkeit wird nach dem gegenwärtigen Stande der betreffenden Arbeiten voraussichtlich schon im Jahre 1916, also beträchtlich vor dem ursprünglich für das Jahr 1918 in Aussicht genommenen Termine, im Wesentlichen zum Abschluss gelangen.

Die Bilanz weist ein Reinertrágnis von 4,154.907 K aus; hievon ab die vereinbarungsgemáss an die österreichische Staatsverwaltung zu leistende Rückzahlung per K 417.301, verbleibt zur Verfügung der Generalversammlung ein Betrag von K 3,737.605. Die Direktion beantragt eine Dividende von K 50 pro Aktie mit K 2,400.000 zur Auszahlung zu bringen und den Rest von K 1,337.605 auf neue Rechnung vorzutragen. Das Zustandekommen des neuen Übereinkommens mit der österreichischen Regierung, sowie insbesondere der Abschluss des Vertrages mit der Domkirchenherrschaft in Fünfkirchen über die weitere dauernde Pachtung ihrer Koh'enfelder hat den Ausgangspunkt für umfangreiche Investitionen in den Betrieben gebildet, für deren Bodeckung vorgesorgt werden muss. Die Direktion beantragt demgemáss, das gesellschaftliche Aktienkapital von K 50,400.000 durch Ausgabe von 12.000 Stück neuer, auf Namen lautender, voll und bar eingezahlter Aktien zu je K 1050 um K 12,600.000 auf den Betrag von K 63,000.000 zu erhöhen. Von diesen 12.000 Stücken sind zunächst 9600 Aktien mit Dividendenberechtigung vom 1. Januar 1914 zu begeben. Bezüglich der restlichen Stücke wird die Administration ermächtigt, den Zeitpunkt und die Modalitäten der Bewegung im eigenen Wirkungskreise zu bestimmen.

**Steinkohlen- und Ziegelwerks-Gesellschaft** In der heute unter dem Vorsitze der Präsidenten Samuel Löwy abgehaltenen Direktionssitzung wurden die Schlussrechnungen der Gesellschaft für das Jahr 1913 festgestellt. Die Direktion wird der am 23. Mai stattfindenden Generalversammlung die Bezahlung einer Dividende von K 35 pro Aktie proponieren. Dem bisherigen Direktorstellvertreter Ernst Sós wurde der Titel eines Direktors verliehen.

**Aktiengesellschaft für Maschinenbau vormals Brand & Lhuillier.** Der Verwaltungsrat der Aktiengesellschaft für Maschinenbau vormals Brand & Lhuillier in Brünn hat beschlossen, in der am 23. Mai abzuhaltenden Generalversammlung zu beantragen, von dem sich inklusive des Vortrages per K 103.541 ergebenden Reingewinn per K 634.220 (im Vorjahre K 570.729) nach reichlichen Abschreibungen und Dotierungen zur Einlösung des Kupons des um 1.2 Millionen Kronen erhöhten Aktienkapitals pro 1913 auf Stamm- und Prioritäts-Aktien K 22 (gegenüber K 26 im Vorjahre) zu verwenden und den verbleibenden Rest per K 95.556 auf neue Rechnung vorzutragen.

Flottmann Heinrich mérnök Herneben, 45578. számu és

**„Átváltó szerkezet közelfuró gépek számára“**

című magyar szabadalmának gyakorlatba vétele céljából hajlandó gyártási engedélyeket adni, esetleg szabadalmát teljesen el is adja. — Bővebb felvilágosítás nyerhető

**Meller Ernő hites szabadalmi ügyvivőnél Budapest, VIII., Utóli-ut 2.**

**ÉRTESETÉS.**

Kereskedelmi szokvány szerint be lesz vásárolva és pedig:

a cs. és kir. élelmezési raktár, Nagyszeben részére **1000 métermázsa Etesi sugorodó kőszén**; a cs. és kir. élelmezési fi raktár, Gyulafehérvár részére **1900 métermázsa rostált nyers szén**; a cs. és kir. élelmezési raktár, Kolozsvár részére **500 métermázsa koksz.**

A bélyegezett eladási ajánlatok **1914 május hó 14-ig** legkésőbb d. e. 10 óráig a 12. hadtest hadbiztosságánál Nagyszeben benyújtandók.

A közelebbi feltételek a nevezett élelmezési raktáraknál levő teljes tartalmu szokvány- és értesítési füzetekben, melyek ingyen kaphatók, találhatók.

Nagyszeben, 1914 május hó 2-án.

A cs. és kir. 12. hadtest hadbiztossága.

**MODERN SzállítóGépek**

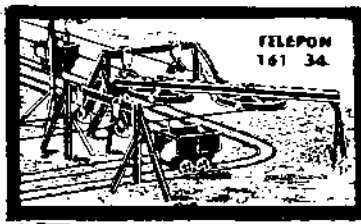

**GUNST-ÉS SZÉKELY SCHWEIGER-GYULA MÉRŐKI-IRODA BUDAPEST-V. BATHORY-U. 9-12**

**VONTATÓMŰVEK-KÖTÉLPÁLYÁK BANYABERENDEZÉSEK**

(1188)52

Ha érdeklődik, vagy ha rendel, sziveskedjék „A Bányára“ hivatkozni!

**A vonatok indulása Budapest nyugoti p.-u.-ról.**  
Érvényes 1914 május hó 1-től.

vonat-szám	óra perc	vonat neve	hová	vonat-szám	óra perc	vonat neve	hová
154	500	Szv.	Vác	164	1205	Szv.	Rákospalota-Ujpest
152	515		Rákospalota-Ujpest	714	1215	"	Szeged
122	525		Érsekújvár, Ipolyság	1404	1220	Gyv.	Zsolna, Berlin
718	530		Szeged, Szolnok	138	1225	Szv.	Nagymaros
4102	600		Esztergom	4106	1230		Esztergom
6502	630		Lajosmizse, Kecskemét	166	100		Rákospalota-Ujpest
156	635		Rákospalota-Ujpest	4128 <sup>2)</sup>	105	Tvsz.	Piliscsaba
		k. o. (		730	120	Szv.	Monor
102	650	exv. (	Wien, Páris, Ostende	108	130	Gyv.	Wien
				168	135	Szv.	Göd
510	700	Gyv.	Szeged, Stanislaw	4108	150		Esztergom
1402	705	"	Zsolna, Berlin	108	200	Gyv.	Wien, Páris
156a	735	Szv.	Rákospalota-Ujpest	126	210	Szv.	Párkány-Nána
104	755	Gyv.	Nagyszombat, Wien	120	215		Galánta, Ipolyság
158	800	Szv.	Dunakeszi-Alag	170	220		Rákospalota-Ujpest
708	825	Gyv.	Orsova, Bázias	506	225	Gyv.	Szatmár-Németi, Brassó
712	830	Szv.	Bázias Karásebes	4110	230	Szv.	Esztergom
134	845		Nagymaros, Ipolyság	704	240	Gyv.	Bukarest, Bázias
4104	905		Esztergom	6710	245	Szv.	Cegléd, Szolnok
114	915		Wien, Berlin	6506	250		Lajosmizse, Kecskemét
160	945		Rákospalota-Ujpest	172	310		Rákospalota-Ujpest
162	1100		Rákospalota-Ujpest	140	355		Szob
6504	1110		Lajosmizse, Kecskemét	174	410		Rákospalota-Ujpest
1361)	1135		Nagymaros, Ipolyság	716	420		Szeged
116	1200		Wien	110	515	Gyv.	Wien
				142	520	Szv.	Szob
				176	550		Rákospalota-Ujpest
				128	600		Párkány-Nána
				722	610		Üllő
				724	620		Monor
				144	625		Nagymaros, Ipolyság
				4114	630		Esztergom
				726	635		Cegléd, Szolnok
1)			Vasár- és ünnepnapokon május 15-től közlekedik.	1406	630	Gyv.	Pozsony, Zsolna, Berlin
2)			Csak vasár- és ünnepnapokon közlekedik.	130	655	Szv.	Párkány-Nána, Ipolyság
3)			Vasár- és ünnepnap előtti hétköznapokon közlekedik.	726a <sup>3)</sup>	700		Cegléd
4)			Vasár- és ünnepnapokon május 15-től bezárólag szeptember 15-ig közlekedik.	178	715		Rákospalota-Ujpest
5)			Minden kedden, csütörtökön, pénteken és vasárnap közlekedik.	180 <sup>4)</sup>	725		Vác
6)			Minden hétfőn, szerdán és szombaton közlekedik.	728	735		Cegléd
				6508	740		Lajosmizse
				710	805		Bukarest, Bázias
				132	810		Nagymaros
				182	820		Dunakeszi-Alag
				1408	830		Zsolna, Berlin
				118	920		Wien, Páris
				502	925	Gyv.	Bukarest, Stanislaw
				184	1025	Szv.	Vác
				706	1015	Gyv.	Szeged, Bázias, Bukarest
				504	1020		Maros-Vásárhely
				720	1035	Szv.	Bukarest, Bázias
				4116	1110		Esztergom
				902 <sup>5)</sup>	1120	k. o. exv. (	Belgrád, Konstantinápoly
				702 <sup>6)</sup>	1145	k. o. exv. (	Bukarest, Konstantinápoly
				146	1200	Szv.	Nagymaros

**A vonatok indulása Buda-Császárfürdőről.**

4002	555	Szv.	Esztergom	4006	1215	Szv.	Esztergom
4004	654		Esztergom	4028 <sup>2)</sup>	1237		Piliscsaba
				4010	218		Esztergom
				4012	620		Dorog
				4016	1122		Esztergom

**A vonatok érkezése Budapest nyugoti p.-u.-ra.**  
Érvényes 1914 május hó 1-től.

vonat-szám	óra perc	vonat neve	honnan	vonat-szám	óra perc	vonat neve	honnan
185	1215	Szv.	Vác	165	1250	Szv.	Rákospalota-Ujpest
149	351		Rákospalota-Ujpest	137	120	"	Nagymaros, Ipolyság
151	505		Dunakeszi-Alag	703	125	Gyv.	Bukarest, Bázias
721	515		Orsova, Bázias	167	145	Szv.	Rákospalota-Ujpest
6701	540	"	Szolnok, Cegléd		150	Gyv.	(Koloszvár, Szatmár-Németi)
4103	540		Esztergom	505	103		Páris, Wien
723	550		Üllő, Ócsa	4111	218	Szv.	Esztergom
133	555		Nagymaros	171	300		Rákospalota-Ujpest
725	600		Monor	169	325		Göd
9011)	610	k. o. (	Konstantinápoly, B.-grád	6503	340		Kecskemét, Lajosmizse
		exv. (		173	350		Rákospalota-Ujpest
7013)	610	"	Konstantinápoly, Bukarest	713	405		Temesvár-Józsefváros
153	615	Szv.	Rákospalota-Ujpest	139	410		Nagymaros
6507	620	"	Lajosmizse	175	515	Gyv.	Rákospalota-Ujpest
503	625	Gyv.	Maros-Vásárhely	4113	540	Szv.	Esztergom
135	635	Szv.	Nagymaros	121	555		Érsekújvár
1407	640		Berlin, Zsolna	115	610	"	Wien, Berlin
113	710		Páris, Wien	1403	620	Gyv.	Berlin, Zsolna
727	715		Szolnok, Cegléd	707	620	"	Orsova, Bázias
155	720		Rákospalota-Ujpest	177	625	Szv.	Rákospalota-Ujpest
4105	725		Esztergom	105	640	Gyv.	Wien
709	730		Bukarest, Bázias	731	725	Szv.	Monor
501	735	Gyv.	(Bukarest, Máramaros-sziget)	711	750	"	Bázias, Temesvár
157	740	Szv.	Vác, Ipolyság	179	800	"	Rákospalota-Ujpest
125	745		Párkány-Nána	107	805	Gyv.	Wien
6501	750		Kecskemét, Lajosmizse	4117 <sup>3)</sup>	815	Szv.	Piliscsaba
127	755		Párkány-Nána	141 <sup>4)</sup>	825	"	Nagymaros
155a	815		Rákospalota-Ujpest	143	830		Nagymaros
4107	825		Esztergom	131	835	"	Párkány-Nána
719	840		Kiskunfélegyháza	109	905	Gyv.	Wien
129	845		Nagymaros	729 <sup>5)</sup>	920	Szv.	Monor
159	910	"	Cegléd, Szolnok	4119 <sup>4)</sup>	925	"	Piliscsaba
705	915	Gyv.	Szeged	6505	930		Kecskemét, Lajosmizse
1401	910	Gyv.	Berlin, Zsolna, Pozsony	181	935	"	Dunakeszi-Alag
4109	955	Szv.	Esztergom	509	940	Gyv.	Szeged, Stanislaw
161	1030	"	Rákospalota-Ujpest	1405	945	"	Berlin, Zsolna
715	1045		Szeged	4115	1000	Szv.	Esztergom
119	1125		Galánta, Ipolyság	183 <sup>3)</sup>	1015		Ipolyság, Vác
163	1200		Rákospalota-Ujpest	145	1025		Nagymaros
				6513	1020	"	Ócsa
				101	1100	k. o. (	London, Ostende,
				717	1110	exv. (	Páris, Wien
1)			Érkezik minden kedden, szerdán, pénteken és vasárnapon.	117	1125	Szv.	Temesvár, Bázias
2)			Érkezik minden hétfőn, csütörtökön és szombaton.	123 <sup>6)</sup>	1130		Wien
3)			Vasár- és ünnepnapokon közlekedik.				Párkány-Nána
4)			Vasár- és ünnepnapokon május 15-től közlekedik.				
5)			Vasár- és ünnepnapokon május 15-től bezárólag szeptember 15-ig közlekedik.				

**A vonatok érkezése Buda-Császárfürdőbe.**

4001	530	Szv.	Dorog	4011	210	Szv.	Esztergom
4005	733		Esztergom	4013	548		Esztergom
4007	840		Esztergom	4017 <sup>3)</sup>	821		Piliscsaba
4009	1004	"	Esztergom	4019 <sup>4)</sup>	921		Piliscsaba
				4015	1021		Esztergom

# Bromberger Maschinenbau-Anstalt G. m. b. H.

**Modern szállítóberendezések ♦ Prinzenthal bei Bromberg**  
 speciális gyára

Minden nagyságu és teljesítményű berendezések tervezése s kivitele

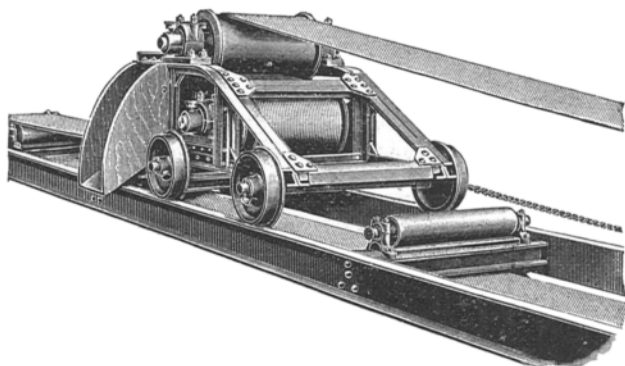

Szalagszállítóberendezés szabadalm. automatikus elosztókocsival

Mindennemű transportörök, elevátorok minden anyag részére, továbbá **szalagszállítók**, szállító-csigák, felvonók, daruk, mindennemű emelőgépek.

**Drótkötélpályák**, elektr. függővasutak, hajó-kirakodó berendezések, szén-, kötő- és tárolóberendezések, továbbá minden egyéb szállítóberendezések.

A brombergi gépgyár vezérképviselte:

**Faber és Erdélyi okl. gépészmérnök**

≡ ≡ ≡ **műszaki irodája** ≡ ≡ ≡

Budapest, VI., Váci-körút 57/a. ♦ Telefon 5—32.

Üzletközvetítést díjazunk.

## OBERURSELI

motortársaság K. f.

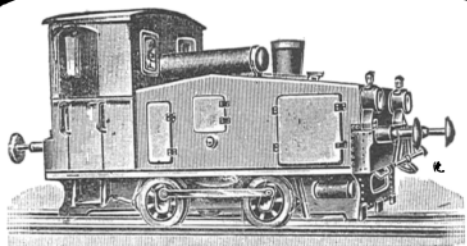

### Oberurseli-lokomotivok

benzin-, benzol- és spiritusz-tízemre.  
 Bánya-, mezei és rendezői vasúttakra.  
 A legújabb bányarendőri előírásoknak megfelelőleg.

Wien VI/1 Gumpendorferstr. 72.

(1218/33)

## Transmissiókat

a legmodernebb kivitelben, gyűrűs kenésű olajtakarék Calypsol és golyós csapágyakkal. :::: Szab. Leffler

## dörzskapcsolók

Tervez és szállít legolcsóbb árban =

## Kronberger József

okl. gépészmérnök  
 Bpest, V., Erzsébet-tér 2.

Mérnöki látogatás, költségvetés díjtalan. =

Telefon 146—63.

## Spezialität:



Gabel-Schaukel-Spaten  
 Reden-Hammer-Stiele  
 sowie alle Stielarten  
 liefert billigst  
**Holz-Industrie  
 Ludwig Müller**  
 Neustadt a. Haardt  
 (Rheinpfalz.)

(1132/41)

Ha érdeklődik, vagy ha rendel, hivatkozzék „A Bányára“

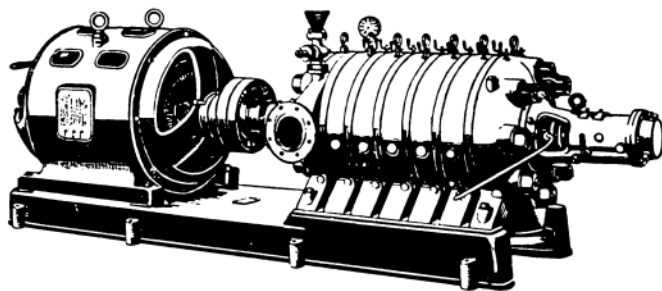

## Centrifugális és körforgó SZIVATTYÚK, FÚVÓK, GÁZSZIVÓK,

Turbinaszivattyúk és turbokompresszorok.  
**C. H. Jaeger & Co., Leipzig Plagwitz.**

Vezérképviselő a magyar korona országában:  
**VECSEY JENŐ okl. gépészmérnök,**  
 Budapest, V., Lipót-körút 21. Telefon 105—84.

(1163/38)

# Kosztelán Miksa

MŰSZAKI NAGYKERESKEDÉS.

BUDAPEST, VI. kerület, Eötvös-utca 23/b.  
Szállítja az összes bányászati  
és kohászati cikkeket. ♦  
TELEFON 87-10.  
(954|52|II)

**DELBEG**  
**LÉGSZŰRŐK**  
turbodynamok és  
kompresszorok részére  
utólerheletlen teljesítményűek.  
Deutsche Luftfilter-Bau-Ges.m.b.H.  
Breslau III.

Tiszta levegő

Poros, kormos levegő

Magyarországi képviselő:  
**FONÓ MIKLÓS**  
Ujpesti Virág u.16.  
Telefon: 140-10.

(979|9|II)

Első magyar precíziós fogaskerékgyár

## Benkő és Gyémánt

Gyár és iroda: BUDAPEST, Angyalföld,  
Jász-utca 33. szám.

≡ TELEFON 114-36. ≡

Gyárt automatikusan működő gépekkel: Nyersbör-  
kerekeket, Homlokkerekeket és fogasruddal. Kúpkerékpá-  
rokat. Csavarkerékpárokat. Csigakerekeket. — Elvállal  
keréktestek precíziós mérését és gyalulását a leg-  
olcsóbb árak mellett. — Kivánatra költségvetéssel  
készséggel szolgálunk és mérnökünket díjtalanul kiküldjük.

Szállító-  
berende-  
zések a  
bánya-  
üzemek  
részére,

csillék, függővasutak, mozdonyok.

### Roessemann és Kühnemann

— Budapest, VI., Váci-ut 113—115. —

## Farkas-féle idomvasablak

a legjobb,  
legerősebb,  
legolcsóbb.

**FIGYELEM** a merev össze-  
építésre! ::

**FIGYELEM** az üvegszorító  
oslapokra! ::

Költségvetés díjtalan!!!

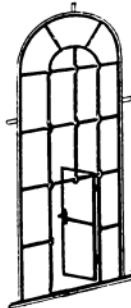

(1068|14)

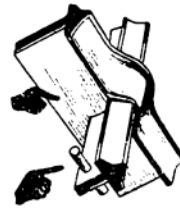

**Farkas és Társa** vasszerkezeti  
:: gyár ::  
Budapest, VI., Lehel-utca 8. sz.

## MEGHŐDÍTOTTUK A VILÁGOT!

UNDERWOOD  
LÁTHATÓ IRASU  
IROGÉP

TELEFON  
38-31  
HÍVÓ-SZÁM

GEREBEN BÉLA most ANDRÁSSY-UT 1.

(1058|23)

**Furószerszámok**  
**Mélyfurások**



## Trauzl és Társa

Budapest,

IX., Közraktár-u. 12/b. sz.

TELEFON: József 23-62.

Wien, IV|2. Prinz Eugenstr. Nr. 80.