



A BANYA
THE MINE DAS BERGWERK. LA MINE.

MEGJELENIK MINDEN VASÁRNAP. ERSCHEINT JEDEN SONNTAG.

1866.
dec. 12.



1914.
márc. 7.

SZENDE LAJOS

SZENDE LAJOS.

A magyar bányászatot folyó hó 7-én súlyos csapás érte.

Szende Lajos, a Magyar Általános Kőszénbánya R.-t. vezérigazgatója váratlanul elhunyt.

Mint futó tűz terjedt el halálának híre bányászati, ipari és pénzügyi körökben; mindenütt lehangoló megdöbbenést és mély részvétet keltve.

Szende Lajos közel 18 éve munkálkodott a magyar bányászat és ipar terén. Tünelmes pályát futott meg, amely reális eredményekben páratlanul gazdag volt. A vezetése alatt álló *tatabányai, tokodi és borsodi* szénbányászatot olyan termelőképesre emelte és olyan jövedelmezővé tette, amilyenről azelőtt még e legvérmesebb képzelettel sem lehetett álmolni.

Amikor ő ezeknek a bányáknak a vezetését átvette, 12,838.676 q szenet termeltek, ma a termelés meghaladja a 25 milliót. A tiszta nyereség 1905-ben 1,317.172 korona volt, ma megközelíti a 7 milliót.

Nehéz helyzetben került ezeknek a vállalatoknak az élére. Páratlan energiájával, üzleti éleslátásával és bámulatos szervező tehetségével azokat átsegítette a zökkenőn és az ország egyik legjövedelmezőbb vállalataivá emelte.

Ma *Tatabánya* nemcsak a mi, hanem az egész világ bányász technikusainak bámulatát érdemelte ki. Messzi országokból járnak oda tanulmányozni a modern üzemközpontosítást, gazdaságosságot és tökéletes technikai kivitelét.

Ez *Szende Lajos* munkája mind.

A teremtő eszme tőle származott.

Az ő éleslátását, vezetőképeségét és emberismeretét dicséri, hogy ennek a bámulatos munkának, jövedelmező vállalkozásnak véghezvitelére és továbbfejlesztésére kísérletezés nélkül megtalálta mindég a legmegfelelőbb embereket.

Mint egyszerű könyvelő kezdte pályafutását vállalatainál. *Self made man* volt. A maga erejével és kiválóságával lett ura a helyzetnek.

Hatalma polcán is maradt benne valami a szorgalmas kezdő hivatalnokból. Ő volt vállalatának legszorgalmasabb tisztviselője, fáradhatatlan munkaezeje, akire mindég számítani lehetett. Pontos volt az irodában, de ott virrasztott a helyszínén mindannyiszor, valahányszor valamelyik üzemét veszély fenyegette.

Jórészt ennek a fáradhatatlan energiájának köszönhető, hogy vállalkozása mindég sikerrel járt, s az ő vezetése alatt alkalmazottainak sikerült a *lehetetlen* is megvalósítaniok. A helyzetek és emberek gyors megismerése képessé tették őt arra, hogy minden kínálkozó alkalmat vállalatának előnyére realizáljon.

El lehet mondani róla, hogy két évtizedes működése alatt egyetlen egy alkalmat sem mulasztott el vállalatának üzleti lehetőségeiből.

A legnagyobb kitartással képviselte azoknak érdekeit. Boldogulásukért keresztülgázolt eseményeken, de tetteiben személyes motívumok és előnyök sohasem vezették.

Vállalatának ez a rajongó szeretete magyarázza meg, hogy ugyyszólván az utolsó lehellestig hivatalában maradt társulatát szolgálni és nem érkezett rá magát idejében megoperáltatni, amikor még segíteni lehetett volna rajta.

Mint ember hallgatag, csöndes és szerény volt.

Alkotőereje és fáradhatatlan energiája külsőleg alig nyilvánult, mert belsőleg nagy terveinek érlelései lekötötték.

A mindennapi mérték fölé emelkedő szellemi erejének tudata tette őt olyan, az ő állásában szokatlanul csöndessé és szerénnyé.

Hivatalnokai, mint főnököt és embert szokatlanul szerették.

Gyöngéd, szerető férj, nemeslelkű rokon és őszinte, önfeláldozó barát, de különösképen szinte bibliai jó fiú volt szüleihez.

Éleseszű és szerencséskezű üzletember volt. Vállalatának meg is szerezte mindazt az anyagi nyereséget, amit lehetett.

Bölcs volt, mert nemes jellemét nem zavarta meg az önző pénzszerzés mohó vágya. Semmit sem szerzett meg magának, amit állásánál, üzleti élelmességénél és rátermetségénél fogva megszerezhetett volna. Puritán volt.

Egész *pénzcsináló* zsenialitását, mint lelkiismeretes tisztviselő, vállalata érdekében használta ki.

Ebben is különbözött más ipari nagyságoktól.

De nemcsak számító üzletember volt, hanem melegszívű szociológus is, aki érdeklődéssel kísérte munkásnépe sorsát. A *tatabányai* munkáskórház, munkásétkezdék és balesetbiztosítási intézmény fényes bizonyíték emellett.

Halála, alkotó- és vezetőerejének elvesztése megbecsülhetetlen kár vállalataira és az

egész ország közgazdasági életére. Igaz, hogy a vezetőség kétségtelenül az ő intenciói szerint, az őtöle fölépített vágányokon minden zökkenés nélkül fogja tovább irányítani a virágzó és kiterjedt üzemeiket.

Minden bizonnyal mind magasabbra és magasabbra fognak fölhágni az anyagi sikerek meredek és csuszós hegyén, amelyen neki fényes üzleti szervezőképességével olyan biztosan sikerült megvetnie a lábát.

Számos nagyvonalu tervet hagyott befejezetlenül utódára. Ujabb, nagy alapítások tervének érlelése közben csapott rá az enyészet.

Elvesztését nemcsak érdekelt vállalatai, hanem az *egész magyar közgazdasági élet* osztatlanul fájlalja.

Gazdasági életünk egy ritka vezérférfiát veszttette el benne, akiben tudás, egyéni érték és nagy perspektíva olyan szerencsés összhangban olvadt egybe.

Nemes egyszerűségét bizonyítja, hogy címek és kitüntetésekre nem vágyott. De e hazug, külsőségeknél még kiemelkedőbbé tette az ő személyét az az őszinte megbecsülés, amelyben gazdasági és szakkörök részesítették.

Halála megdöbbenően illusztrálja azt a végzetserü természettörvényt, hogy mint a villám a legnagyobb fába üt, a sors is a kimagasló egyéneket szólítja el tőlünk idő előtt és rettenetes váratlanul.

Vállalatai, amelyeknek szorgalmával, tehetségével és puritán jellemével milliókat szerzett, méltóképen fogják emlékét megörökíteni.

De lehet-e *Szende Lajosnak* maradandóbb emléket teremteni, mint az őtöle alapított vállalatok, amelyek életképességükkel és közgazdasági fontosságukkal szüntelen hirdetni fogják vezérük kiválóságát? Mert a megboldogult nemcsak pénzt szerzett vállalatának, hanem *értékeket termelt*, hozott elő a föld mély öléből a nemzetnek!

És minden mulandó emléknél az ő nemes szerénységének nem a legszebb jutalma volt-e az a nagy, mély és őszinte részvét, amely koporsóját könnyező fájdalommal állotta körül?

Sok emberszív mélységes fájdalma és lélekből fakadt könnye, amely olyan kevés elköltözöttet kísér utolsó útjára!

Szende Lajos halálához.

A Magyar Általános Kőszénbánya r.-t. szeretetreméltó vezérigazgatója, Szende Lajos, tehát nincs többé. Ūrt hagyott maga után az emberek lelkében, s emlékét mindenestre sokáig, nagyon sokáig fogjuk megőrizni szívünkben. Egész ember volt. Becsületességre valóságos puritán, a munkásság és szorgalom élő mintaképe. Még a mult hóban házi orvosa megmeglátogatta hivatalában. Kérdeztük őt, aki semmiféle kitüntetésről hallani se akart, aki az ő karakterisztikus mosolyával kísért minden olyan hírt, amely valami közgazdasági kapacitás kitüntetéséről szólt, vajjon beleselt ő is már a „kiemelkedettek” hypochondriájába? Ū is képzelt beteg-e, aki még hivatalában is vizsgáltatja magát orvosával? A gyomrára panaszkodott. S minden alkalommal emlegette, hogy „rossz” a gyomra. Az elműt szombaton, február utolsó napján, arca sápadt volt, de élénken s éles megfigyeléssel tárgyalta le a legfontosabb s legkényesebb ügyeket is. Még hétfőn, március 2-án is, ez volt utolsó napja hivatalában, az ő megszokott szorgalmával robotolt. Még ekkor is, ahogy mondani szokták, szinte „bámulatosan vágott az esze”. Olyan gondolatokat termelt ekkori tárgyalásai folyamán, amik másnak nem jutottak eszébe, s viűt dűlőre fontos tárgyakat s kötött megállapodásokat. Ekkor a késő déli órákban — két óra felé járt már az idő — lapunk fűszerkesztőjével — ez volt utolsó látogatója életében — mintegy két órája beszélgettek. A fáradtságának nyoma se látszott a másodnapra halálos műtét

alá került vezérigazgatón. Szinte májusias időjárás volt, az ablakhoz léptek. Éppen arra sétált vélenlenségűl a dunaparton, a M. Á. K. ablaka alatt fűszerkesztőnk családja. Szende kinyitotta az ablakot, udvariasan kikűszűnt s még nevetve integetett kezével, mikor hangosan felkűszűnt szerkesztőnk 6 éves kislánya. Se szellemén, se viselkedésén nem látszott, hogy oly közeli halál kűrjának csiráját hordja testében. Lapunk szerkesztőjével az Andrűssy-uton ujra találkoztak. Az ut baloldalán, a napos oldalon ment haza Szende, apűsának Nagy János-utca 28. sz. alatt ujonnan épűlt palotájába. Ismét a gyomrát hozta elő, de emellett szűlűrd léptekkel ment, mint akinek igazán nincs komoly baja. Arca azonban feltűnően sápadt, szinte fakű volt. Vigasztaltuk, hogy nincs komoly baja, de azért tréfálkozva mondtuk neki, ne ugorjúk be, netalántán az orvosoknak, akik nyomban vakbeleűt sűtnek ki, mihelyt valaki a gyomra tájékát fájlalja. Keddre még rendez-vous-t adott, de már kedden nem ment hivatalába s szerdán már arról értesűltűnk, érűthető megdűbbenéssel, hogy Szendét bevitték a Herzel-féle Fasor-szanatoriumba, ahol maga bárű Herzel tanár azonnali operáciűt tartott szűkségesnek elűhaladott gennyes vakbűlgyulladás miatt. A műtét sikerűlt, azonban Szendét a legnagyobb gondossággal, az orvosi tudományok kimerítésével se lehetett megmenteni az ő munkás életénék. A sanatoriumbűl se éjjel, se nappal nem mozdult ki hitvese, szűletett Szűsz Lűri asszony; akivel

példás, gyönyörű s meghitt családi életet élt. Állapota percig se javult, míg szombaton, március 7-én este pont nyolc órakor örök pihenőre, tulkorai pihenőre le nem hunyta szemét. Halálhíre valóságos megdöbbenést keltett. Senki se volt rá elkészülve. Az összes minisztériumokban, bankokban, köz- és magánhivatalokban, bíróságokon, a tőzsdén közbeszéd tárgya volt a M. Á. K. vezérigazgatójának elhunytja. Mindenütt, kivétel nélkül igaz részvétellel, mélységes sajnálkozással beszéltek róla. Gyászba borította halálával a bányászvilágot különösen, melynek kiemelkedő, közismert s megbecsült tagja volt, de leginkább hivatalnoktársait, akik benne valóságos barátjukat tisztelték, jöllehet a legszigorubb főnök volt. Igazgatótársa, aki a mellette levő szobában dolgozott, zokogva hallotta barátja hirtelen letünésének lesújtó hírét. S nem láttunk olyan M. Á. K. tisztviselőt, akinek könyek ne lettek volna szemében.

Ezt a minden tekintetben kiváló férfit kedden helyezték nyugalomra a Kerepesi-úti sírkertben. Temetése impozáns volt. Rengeteg ember gyűlt egybe, hogy a vértisztességet Szende Lajosnak megadja. Tatabányáról 64 bányász diszgyenruhában jelent meg Hoffner Aladár mérnök vezetésével, aki kivont karddal vezette a kezükben gyászfátyollal átvont égő bányalámpással sorakozott bányászokat. Ott volt a legelőkelőbb bankvilág: *Ullmann* Adolf, a Hitelbank, báró Madarassy-Beck Marcel a Loszámitóbank vezérigazgatója. A M. Á. K. egész igazgatósága, élén az ősz és tiszteletreméltó *Bisteghi* Rudolfal, aki Teleki Géza gróf után az elnöki tisztelet tölti be, dr. *Simon* Izidor udvari tanácsossal és *Vida* Jenő igazgatóval. A tisztviselői kar élén dr. *Thuróczy* Siegfried ügyvéd, *Goloday* Kornél főtitkár stb. stb. Jelen volt *Marx* János, a Máv. nyug. elnökgazgatója, *János* Engel Gyula udvari tanácsos, a Dunagőzhajós bányának kereskedelmi igazgatója, *Görög* Gábor a nyugatmagyarországi köszénbánya vezérigazgatója, a budapesti bányakapitány-rág részéről *Pausperli* Károly bkapitány, dr. *Hajdu* Lajos és *Tassonyi* Ernő. A pénzügyminiszteriumból *Urbán* Béla és *Liptschauer* Lajos. *Rau* Gottlieb és *Gáger* Emil, az északmagyarországi köszénbánya igazgatói. *Róth* Flóris, *Szabó* Károly és *Reimann* Ernő, a salgótarjáni köszénbánya r.-t. igazgatói. Ott volt *Gábor* igazgató is a M. Á. K. részéről, valamint *Ranzinger* Vince bányagazgató, továbbá a nyugatmagyarországi, a borsodi köszénbányák küldöttségileg képviseltették magukat, míg a M. Á. K. legnagyobb bányáját, a lábtörése miatt még mindig betegen fekvő *Jex* Simon igazgató helyett *Tiles* János igazgató képviselte. Stb. stb. akiket mind összeírni képtelenség lett volna a temetői sírok közt tolongva előhaladó embertömögekben. Az egyházi énekek és egy megható szentbeszéd elhangzása után elföldelték a nagynevű vezérigazgatót s egyetlen barátja el nem ment anélkül, hogy 3-4 kapával földet ne hányt volna a sír mélyébe.

A budai várhegyi alagut.

M. st. hogy a várhegyi alagut helyrehozatala, viztelenítése és kijavítása befejezéséhez közeledik, alkalomszerűnek tartjuk e rendkívül érdekes műszaki munkálatot ismertetni.

A budai alagut építésének eszméje *Széchenyi* István gróftól ered, akinek szavára már 1845-ben társulat alakult az alagut létesítésére, azonban csak a szabadságharc lezajlása után valósult ez meg. Az *Ürményi* József elnökleto alatt működő 24 tagú választmány az alagut építését *Clark* Ádámmra bízta, aki tudvalevőleg a Lánchidat is építette. A munkálatok 1853 február 10-én kezdődtek meg és pedig egyszerre három oldalról, ugymint a Duna partján a Lánchid felől, a budai Horváth féle kert felől és feülről a várhegyi Szentgyörgy-térről lefelé vágott aknával. Az alagut kivásásához a magyar király 800 mázsa puskaport engedélyezett a társulatnak, amely ezért a katonaság számára ingyenes átjárást biztosított. Építési költsége ötszázötven pengő forintba került s a forgalomnak 1857 április 30-án adták át. A 350 m. hosszú és 10 méter széles alagut annak idejében igen szilárdan épült, azonban az a hibája volt, hogy viztelenítéséről nem gondoskodtak s ily módon a budai nyílt csatornákból leszivárgó viz az évtizedek folyamán teljesen eláztatta az alagut falait. még emlékezhetünk rá, hogy 4-5 esztendővel ezelőtt milyen hatalmas jégcsapok lógtak le télen idején az alagut falairól, veszélyeztetve az átjáró közönség testi épségét. Amikor a Budapesti Alagut Társulat 50 éves engedélye letelt s az alagut 1907 április 16-án állami kezelésbe jutott, az alagut teljesen elhanyagolt állapotban volt. Ezért 1908-ban *Wekerle* Sándor, akkori pénzügyminiszter elrendelte, hogy az alagut gyökeresen kijavíttassék, mielőtt azt a fővárosnak az állam átadná. Az alagut helyrehozatalára két terv is készült; az egyiket a kereskedelemügyi miniszterium alagutépítő mérnökei készítették, a másikat az országos földtani intézet geológusainak bevonásával a magyar bányamérnökök dolgozták ki. Még emlékezhetünk rá, mikor az 1908. év őszén 2 geológus és 2 bányamérnök teljes egy hónapig bujkált a budai pincékben rejtett üregekben és az alagutba vivő titkos katonai lejárókban, hogy az alaguthoz szivárgó vizek eredetét kikutassa. *Iglói Szontagh* Tamás és *Papp* Károly dr. geológusok, *Schwarz* Gyula körmöcbányai bányafőmérnök, *Machan* Ottó székesfővárosi bányafőmérnök azután megállapították a bajokát s tervet dolgoztak ki az alagut kiszáritására. A két szembenálló mérnöki és bányászati terv felett az Országos Középítési Tanács hónapokig vitatkozott, amelynek hevében *Kain* Albert, a kiváló alagutépítő mérnök az ülésen összeesve, el is hunyt. Amikor végül *Zielinsky* Szilárd műegyetemi tanár tudásának teljes súlyával a bányászok tervéhez csatlakozott, a tanács is a bányászati megoldást fogadta el. Az 1912. év január havában fogtak a viztelenítő munkálatokhoz, amiket *Schwarz* Gyula és *Zielinsky* Szilárd felügyelőjelel *Andrea* János, egy-ik kiváló bányamérnökünk vezetett.

Két hosszú oldallárának novezett folyosót vágta az alagut mellett és fölött, amelyek a budai márga rétegekkől szivárgó vizeket felfogják s az alagut talpa alatt levő csatornába vezetik. Az alagut hosszában haladó vizgyűjtő folyosók készítése igen kényes bányászati munkálat volt, mert az alagut felett levő palaták miatt robbantani nem lehetett és az alig 1 méter széles folyosókban, a szűk helyen csak kézierővel vésték a kemény márgát. Több mint 1000 méter összhosszaságu tárnarendszert véstek ki, ily módon az egészet összekapcsolva aknaszerű lyukakkal és keresztvágatokkal, úgy hogy a katakombaszerű labirintusokban jelenleg már óriási léghuzam szárítja a falakat s a tárnahálózat minden csepp vizet elvon az alagut környékéről.

Tegnap összejött az alagut vizmentesítésére küldött bizottság *Eckermann* Ede miniszteri tanácsos, a budapesti állami hidak igazgatója elnöklésével *Zielinsky* Szilárd műegyetemi tanár, *Kádár* Gusztáv

műszaki tanácsos, Schwarz Gyula és Wnutszó Ferenc főbányatanácsosok, Machan Ottó székesfővárosi műszaki tanácsos, Andrea János bányamérnök, Zsigmondy Béla mérnök, Szontagh Tamás földtani intézeti aligazgató és Papp Károly állami geológus részvételével; a bizottság a végzett munkákat megismerve, megállapította, hogy az alagut vízmentesítése tökéletesen sikerült, az alagut falazata teljesen kiszáradt, úgy hogy az alagut épsége évszázadokra biztosítva van. A víz-telenítő munkálatok összes költsége 425,000 koronába került s most már csak az alagut falazatának kivakolása, fehérre meszelése s kivilágítása van hátra. Ha a falazat belső kiképzése csak egy kissé is stilszerű leendő, úgy a budai alagut a renovált Lánchid tengelyében fővárosunk egyik örök építészeti romekévé válhat.

Uj eljárás acélöntvények thermikus kezelésére.

Már régen foglalkoznak azon hibák kiküszöbölésével, amelyek az acélingotokban és más acélöntvényekben merevedés közben centrálisan vagy a zsugorodási kupban, vagy annál mélyebben keletkeznek. Ezek a hibák egyrészt gazdasági hátrányt okoznak, mert az ingot egy részét kevésbé használhatóvá teszik, másrészt a termék egyöntetűségét csökkentik. Az e hibákat kiküszöbölő eddigi eljárások részben mechanikusak voltak s az öntvények a merevedés alatt a formában való sajtólását alkalmazták, míg más eljárások termikus kezelésen alapultak s lényegileg abban álltak, hogy az ingot felső részét a merevedés közben erősen hevítették oly célból, hogy a merevedési tölcser képződése közben önmagától teljen ismét meg.

Az ily hevítésre gáz-, olaj-, elektromos-, valamint alumino-thermikus fűtést használtak, a hevítés azonban mindig csak az ingot felső részére szorított, az ingot maga pedig ezalatt egy helyben maradt. A jelen eljárást az jellemzi, hogy az ingotnak merevedés közben való hevítésére sajátos gyűrűalakú szerkezet szolgál, melyet a merevedés mérvének megfelelően fokozatosan tolnak el az ingot tengelye irányában. Ily módon a zsugorodási tölcser képződését teljesen meggátoljuk anélkül, hogy az ingot felső részét túlságos hevítésnek kellene alávetni, ami eddig minden thermikus kezelésnél elkerülhetlen volt. A jelen kezelési mód elkerüli azt a hátrányt, hogy a zsugorodási tölcser éppen az ingot fejében lévő, tehát legsilányabb anyaggal teljék meg, miként az eddig történt s emellett lehetővé teszi a merevedés könnyű szabályozhatósága révén a tömb hatékony foszfor- és kénmentesítését.

Az eljárás fogantatására szolgáló készülék tetzés szerint fűthető és lényegileg az öntvényt befogadó forma egy kisebb-nagyobb részét körülfogó hüvelyből áll, mely a forma hosszirányában eltolható. Az ábrák ilyen fűtőberendezések némely formáját mutatják:

1. és 2. ábra gázzal vagy olajjal fűthető.
3. és 4. ábra szilárd tüzelőanyaggal.
5. és 6. ábra pedig elektromosan fűthető fogantatási példát tüntetnek fel.

Az 1. és 2. ábrán vízszintes és függőleges metszetben bemutatott példánál az (A) lángzókban befuvott tüzelőanyag a gyűrűs (B) térben mozog, melyet tüz-

álló anyag határol, úgy hogy a keletkező hő a belső falon keresztül hat az ingotra.

A 3. és 4. ábrabeli példánál a (B) fűtőtér szilárd vagy folyó tüzelőanyaggal van töltve, mely pl. alulról befuvott levegővel égettetik el.

Az 5. és 6. ábrabeli példánál a fűtés az üreges tüzálló (A) hengerben spirálisan tekercselt (a) huzalban

Fig. 1

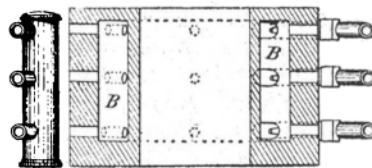

Fig. 2

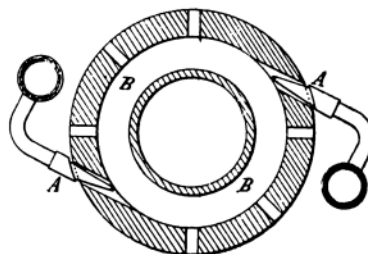

Fig. 3

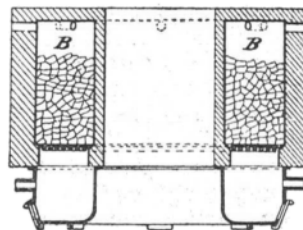
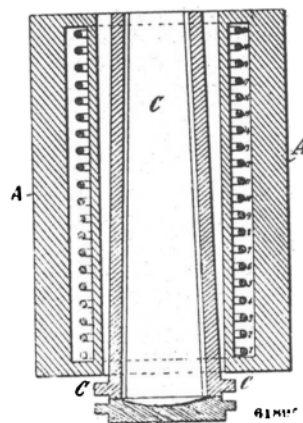

Fig. 4



keringő elektromos áram révén eszközöltetik. Aszerint, hogy milyen áramot használunk, a hőhatás vagy magában az (a) huzalban vagy pedig indukció révén közvetlenül az ingotban létesítettük.

A 7. ábrából a készülékek alkalmazási módját ismerjük meg. Ha az ingot anyagát képező összes acélmennyiséget betöltöttük a formába, a fűtőhüvelyt a 7. ábrán feltüntetett vonásokkal jelzett legelső helyzetben mű-

Szivattyukat és mérlegeket

gyárt mint különlegességet és legnagyobb rak-
tárt tart épület- és diaphragma-szivattyukban

Árjegyzék ingyen
és bérmentve

Garvenswerke Wien, II., Handelsquai 130

ködésbe hozzuk. Mihelyt a fűtőhatás érvényesülni kezd, a fűtőszerkezetet fokozatosan megemeljük, amíg végül a pontozott (B) helyzetbe nem jut.

A fűtés intenzitása, tartama s a megemelés menete az adott körülményektől, pl. a forma anyagától, az acél öntési hőfokától és összetételétől stb. függ s tapasztalati állapítandó meg.

Főleg utalni arra, hogy ha nem kell túlságosan magas fűtési fokokat létesíteni, a formák anyaga fém, pl. öntött vas is lehet, de ez esetben is célzerű a forma belsejét tűzálló bélással ellátni. Ha ellenben a fűtésnek magas hőfokokat kell létesítenie, részben vagy egészben tűzálló anyagból készült formákat használunk.

Az ismertett eljárás természetesen nemcsak ingotokra, hanem más acélöntvényekre is alkalmazható.

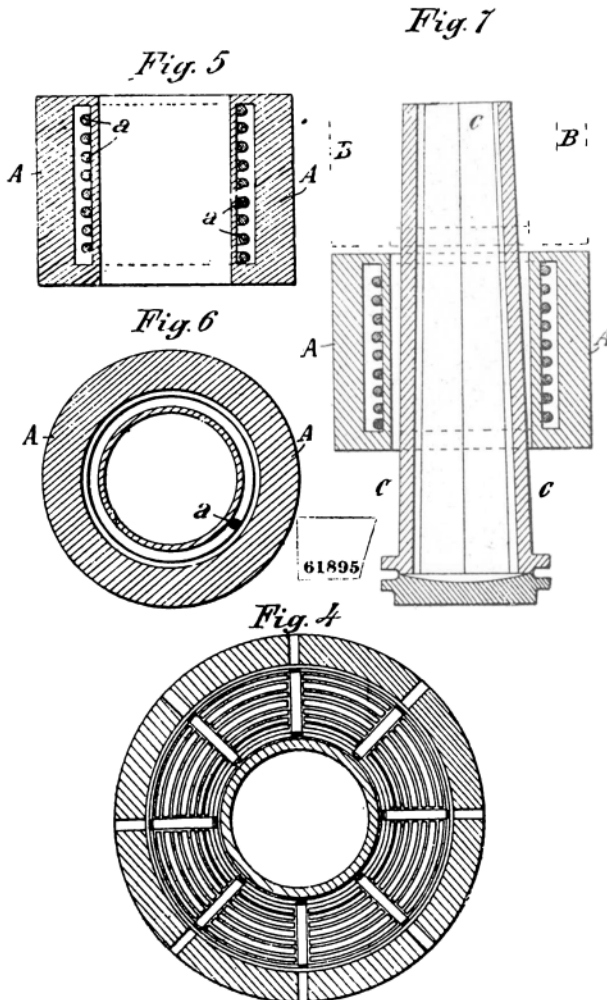

Ahelyett, hogy a fűtőhüvelyt mozgatjuk alulról fölfelé, lehetne a fűtőszerkezetet úgy kiképezni, hogy a formát annak egész hosszán körülvegye, de emellett szakaszos fűtést tegyen lehetővé úgy, hogy először csak a fűtőszerkezet alsó zónáját s azután fokozatosan a magasabb zónákat működtetjük s ennek révén először az öntvény alsó, azután pedig magasabban fekvő részeit hevítjük.

Ezt könnyen érhetjük el:

1. szénfűtés esetén azáltal, hogy különböző magasságokban rendezünk el légbevezető nyílásokat, melyek zárása és nyitása révén tetszés szerinti magassági zónában létesíthetjük az elégést;

2. gázfűtés esetén több, különböző magasságban elrendezett zárható gázlángzó alkalmazása által, melyeknek megfelelő zárása és nyitása révén bármily magassági zónában létesíthetjük a lángot, míg

3. elektromos fűtés esetén azáltal, hogy a huzaltekerseknek fokozatosan bizonyos szakaszaiba bocsátjuk az áramot.

Ezen utóbbi fűtési mód jobb megismerése céljából a 8. ábrabeli példára utalunk, mely a korábbi példák-tól csak abban tér el, hogy a fűtőhüvely ez egész formát veszi körül. Az alulról fölfelé haladó fokozatos fűtés létesítése céljából először pl. csak az 1, 2, 3, 4, 5 és 6 huzalkanyarulatokat kapcsoljuk az áramkörbe, majd az (1) kanyarulatot ki- és a (7) kanyarulatot bekapcsoljuk, majd később a (2) kanyarulatot kapcsoljuk ki s a (8) kanyarulatot kapcsoljuk be úgy, hogy pl. ez esetben szinte hat kanyarulat (3, 4, 5, 6, 7, 8) fűtetik, de a fűtés már magasabb szintben eszközölhető, mint kezdetben. A kapcsolások ismert kommutátorok révén eszközölhetők.

A fűtést úgy is lehetne végezni, hogy fokozatosan több tekerest kapcsolunk ugyan be, de az alsó kanyarulatokat azért nem kapcsoljuk ki.

Természetesen minden oly esetben, melyben a fűtőszerkezetet az ingothoz képest elmozgatni nem kell, a szerkezetet az öntőformához magához kapcsolhatjuk úgy, hogy esetleg a fűtőszerkezet egy közös testet képez a formával.

Nyilvánvaló, hogy mindezen esetekben a thermikus kezelés lényegileg egyforma s abban áll, hogy az ingot kihülését alulról fölfelé haladó irányba vezetjük, míg eddig az ingot kihülése a kerülettől az is felé haladó irányban ment végbe.

HAZAI HIREK.

Előfizetési felhívás.

Felkérjük azon tisztelt előfizetőinket, kiknek előfizetése december hó végével lejárt, hogy b. előfizetésüket meghosszabbítani sziveskedjenek, nehogy a lap további szétküldésében fennakadás történjék.

A Magyar Általános Köszénbánya r. t. igazgatósága — mint értesülünk — a Szendé Lajos halálával megüresedett vezérigazgatói széket egyelőre nem tölti be, hanem egy interregnumot létesít, természetesen Vida Jenő igazgatóra bízván az összes ügyek vezetését. Vida Jenőt, a M. Á. K. igazgatóját talán felesleges is bemutatni a szakközönségnek. Jobbkeze, megbízható, hasonlóan szorgos és fáradhatatlan munkatársa volt Szendének. Ketten voltak azok, akik együtt haladtak a M. Á. K. hallatlan fellendülésével előre s ők azok, akik ezt a lendületet megcselekedték. A M. Á. K. részéről a kegyeletnek egyik

Luftfilter baut als **G. A. Schütz**
 besondere Maschinenfabrik
 Spezialität Abt.: Luftfilterbau
Wurzen, Sa.

ténye az, hogy egyelőre várni hagyja Szende székét, szinte példázni akarván az ürt, melyet korai halála okozott. Mi bizunk abban, hogy a Szende által kezdeményezett s befejezett conceptiók teljesülőbe mennek s biztosra vesszük, hogy a M. Á. K. kipróbált tisztviselőkarának, de főképp Vida Jenőnek feltétlenül sikerülni fog a M. Á. K. ügyeit Szende kipróbált szellemében minden zökkenő nélkül, a siker további jegyében vezetni.

Kinevezés. A m. kir. pénzügyminiszter *Stahl Béla* pénzügyi számellenőrt, a selmecbányai m. kir. bányáigazgatóság mellé rendelt számvevőségé, a IX. fizetési osztályba pénztári ellenőrré, a selmecbányai m. kir. bányakerületi főpénztárhoz kinevezte.

Áthelyezés. A m. kir. pénzügyminiszter ifj. *Lil schauer Lajos*, vajdahunyadi vasgyári mérnököt a diósgyőri állami vasgyárhoz helyezte át.

Tanulmányut. A Bányászati és Kohászati Egyesület budapesti osztályának elnöke több hónapig tartó tanulmányutra Görögországba utazott.

Tanácskozás a földgázról. A magyar városok kongresszusának állandó bizottsága e hó 7-én *Bárczy* polgármester elnöklésével értekezletet tartott, amelyen a földgáz kérdésével is foglalkoztak. A földgáz-ügy jelenlegi állását dr. *Harrer Ferenc* tanácsnok, a kongresszus főtárgya ismertette. Főképp arról a szervezetről volt szó, melynek alapján a földgáz kihasználását a városok részére meg lehetne oldani. Különböző szervezeteket említett föl, amelyek körül a részvénytársasági formát tartotta a legmegfelelőbbnek. Előterjesztése abban konkludált, hogy intézzenek a pénzügyminiszterhez felterjesztést. Ebben fejezzék ki, hogy a városok a maguk részére kívánják a földgázüzletet biztosítani, jelölje meg tehát a miniszter azt az egyént, akivel erre vonatkozóan a tárgyalásokat folytathatják. Meg kell keresni azokat a városokat, melyek a földgázfurások közelében és a fővezeték mentén fekszenek, hogy jelöljék meg azt az egyént, akit a földgázügyben folytatandó tárgyalásokra felhatalmaznak. Végül fel kell kérni azokat a szakértőket, akik a városok részére eddig is szolgáltat tanácsot, hogy számításait és adataikat cenzuráltan bocsássák a városok rendelkezésére.

Bernády György és *Bárczy I. tván* felszólalása után a bizottság az előadó előterjesztését azzal fogadta el, hogy a felterjesztésben kifejezésre kell juttatni azt, hogy a fővezetékét maga a kormány létesítse.

Az erdélyi kivándorlás és a gázforrások. A kivándorlási tanács legutóbbi ülésén az ott részt vett erdélyi képviselők fölpanaszolták, hogy a kivándorlás az erdélyi megyékből már oly méreteket öltött, hogy egyes vidékek teljes elnéptelenedésnek néznek elébe. Fölmerült az az eszme, hogy az erdélyi gázforrások kiaknázását most már nem lehet továbbra elodázni, mert az egyetlen módja annak, hogy új jövedelemforrást és munkaalkalmat teremtsenek. A tanácskozások során az a javaslat került napirendre, hogy a kissármási gázforrások fölhasználása céljából husz ipari központ létesítsék az erdélyi vármegyék területein. Csak ezzel a kezdeményezéssel, illetve új gyártelepek és iparvállalatok létesítésével lehet megakadályozni a lakosság folytonos kivándorlását és lehet megkísérelni a kivándoroltak, különösen a Romániában élő magyarok visszatelepítését. A kivándor-

lási tanácshoz érkezett jelentések szerint a Romániába kivándorolt magyarok készséggel és örömmel térnének vissza hazájukba, ha foglalkoztatásukról megfelelő gondoskodás történne, ebben az irányban tehát a kormányra hárul a feladat, hogy a kincseket érő és az egész ország közgazdaságára oly jelentős gázforrásokat végre üzembe helyezze.

A pilisvörösvári sztrájk. A már majdnem 10 nap óta huzódó pilisvörösvári sztrájk ügyében a hatóságok közbelépése mellett a békéltető tárgyalások folyamatban vannak. Értesülésünk szerint a sztrájk nem gazdasági okra vezethető vissza, mert Pilisvörösváron az átlagos munkás kereset az egész kerületben a legjobb. A munkások tisztán két elbocsátott társuk visszavételét követelik. A sztrájk tehát ugynevezett szimpatikus sztrájk, amelynek hogy mielőbb vége legyen, úgy a munkásságra mint a közgazdaságra kívánatos annyival is inkább, mert a fentforgó viszonyok között e munka beszüntetés a legmesszebb menő jóakarattal sem indokolható meg eléggé a társadalmi s mindenki által fentartandó közérdekkel.

Az Országos Bányászati és Kohászati Egyesület budapesti osztálya f. hó 21-én este 6 órakor rendkívüli közgyűlést tart az Orsz. Erdészeti Egyesület Alkotmányutcai székházában nagytermében. A közgyűlés tárgya az osztály ügyrendjének módosítása, a bizottságilag már elfogadott tervezet alapján. Ugyancsak e gyűlésen kerül sorra az osztály választmányának, alelnökének és pénztárosának megválasztása is.

A brennbergi bányák fejlesztése. Sopronból írják lapunknak: Sopron város tulajdonát képező brennbergi kőszénbányának üzeme a Sopronvidéki Kőszénbánya Részvénytársaság kezelése alá kerülve a vállalat e kőszénben gazdag vidéken nagyarányú új kutatási és feltárási munkálatokat folytat és az egész üzemet a modern bányászat követelményeinek megfelelő helyes

A Szellőző - Berendezések Szívó - zégek

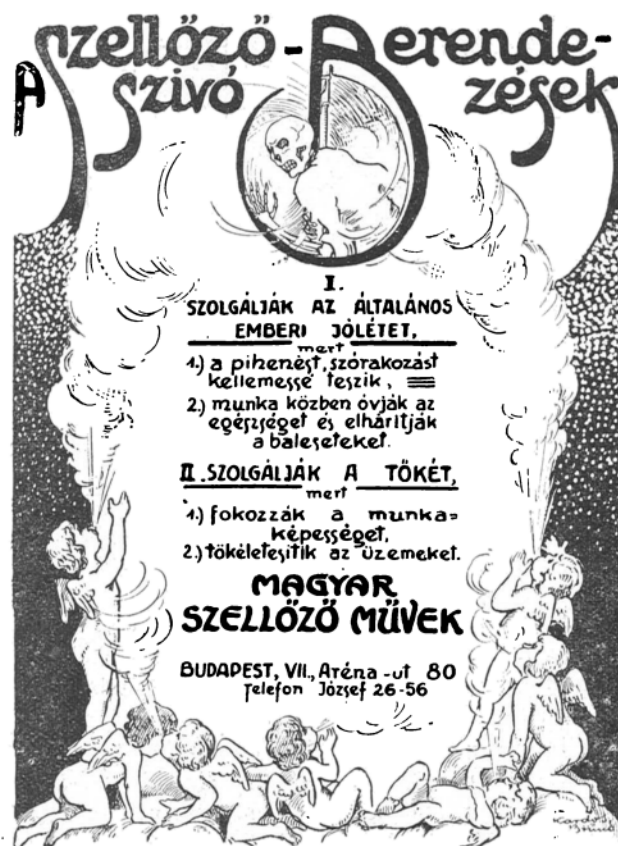

I. SZOLGÁLIK AZ ÁLTALÁNOS EMBERI JÓLÉTET.

- 1.) a pihenést, szórakozást kellemessé teszik,
- 2.) munka közben óvják az egészséget és elhárítják a baleseteket.

II. SZOLGÁLIK A TÖKÉT,

- 1.) fokozzák a munka-képességet.
- 2.) tökélefejtik az üzemeiket.

MAGYAR SZELLŐZŐ MŰVEK

BUDAPEST, VII., Aréna - út 80
Telefon József 26-56

alapokra fekteti. E célból két teljesen új aknát mélyít még eddig érintetlen szénterületeken. A központi villamos telepen a napokban kezdték meg a második turbógenerator felállítását amely a legújabb típusu.

Az Őribányai munkásmozgalom békés megoldást nyert. A munkások a bányahatóság eredményes közbenjárása után felvették a munkát.

Az Esztergomvidéki kőszénbánya r.-t. március hó 24-én tartja 17. rendes közgyűlését, amelynek napirendje: Az igazgatóság jelentése az 1913. évi december hó 31-én lezárt évről és a zárszámadás előterjesztése. A felügyelőbizottság jelentése. A zárszámadás jóváhagyása és úgy az igazgatóság, valamint a felügyelőbizottság részére adandó felmentvény iránti határozat. Az igazgatóságnak választás utján való kiegészítése. A felügyelőbizottságnak megválasztása. A vállalat mérlegszámjai: Tartozik: 1. Földbirtokszámla 13.660.36 K. 2. Építésszámla 543.073.20 K. 3. Gépek és leltárszámla 765.224.91 K. 4. Bányaművek számla 1.351.669.41 K. 5. Almásfüzitői vasut részvénytársaság számla 20.000.— K. 6. Részvényilletékszám 20.180.— K. 7. Kamatszám 56.501.16 K. 8. Központi költségszámla 35.289.55 K. 9. Bányaköltségszámla 363.595.18 K. 10. Anyagszámla 12.464.60 K. 11. Pénztárszámla 1940.55 K. 12. Adósság számlája 16.840.48 K. Összesen 3.200.419.40 K. Követel: 1. Részvénytőke számla 3.200.000.— K. 2. Munkabérszámla 419.40 K. Összesen 3.200.419.40 K.

Orsova—dunatölgyesi bányák r.-t. cég alatt, Budapesten vállalat alakult 600.000 K alaptőkével, a Dubova melletti mész- és szénterületek kiaknázására.

A pozsonyi szerencsétlenség. A napilapok röviden írtak már arról a súlyos szerencsétlenségről, amely e hó 4-én történt a pozsonyi dinamitgyár laboratóriumában. A robbanásnak két áldozata, *Friderici* Hugó és *Albert* József vegyész-mérnök-k meghaltak, a harmadik áldozat, *Csermák* Sándor robbantó technikus életben maradt, de örökké viselni fogja a végzetes robbanás következményeit. Balkarját a csuklónál amputálták.

A gyár vezetőségéhez panasz érkezett, hogy a Reinisch-Westfälische Sprengstoff A.-G. kölni cég által gyártott ólom acid-gyutacsok idő előtt robbannak. Az igazgatóság nyomban intézkedett, hogy a laboratóriumban vizsgálják meg a gyutacsokat. *Friderici*, *Albert* és *Csermák* végezték a vizsgálatot, amely borzalmas eredménnyel végződött. *Fridericit* azonnal megölte a robbanás, *Albertet* életveszélyes sérüléssel szállították a kórházba, ahol szombaton meghalt, *Csermák* bal kezét csuklójában tépte le a robbanás. *Csermákot* a robbanás a földhöz sújtotta és mire eszméletre tért, szeméi el voltak homályosulva. A kórházban azonnal műtéthez láttak és eltávolították bal kezcsuklóját és a korból annyit, hogy a sebláz következményeit elhárítsák. Hősieken állta *Csermák* az amputációt; az orvosok kijelentették, hogy szeme világát vissza fogja nyerni.

Csermák szerencsétlensége nagy részvétet keltett a szakkörökben, ahol a robbantásokról írt szakkikkeivel ismertté tette nevét; tulajdonképpen tanult bányász és a pécsi társulattól való megválása után Szászváron, majd a brassóvidéki kőszénbányáknak volt bányamestere. Ott érte a meghívás, lépjen a dinamitgyár szolgálatába, ahol éppen olyan bátor emberre volt szükség, amilyen *Csermák* Sándor volt, aki a szászvári legutóbbi

bányarobbanási katasztrófánál egyhuzamban 54 órán át volt a bányában, nyakig vízben és akkor több emberéletet sikerült is megmentenie. A dinamitgyár budapesti telepe: volt azóta vezető tisztviselője igen szép jövedelemmel és főképpen a robbanás helyszíni bemutatása volt az ő főadata. Igen kedvelte igazgatósága, mely fölgyógyulása után meg is tartja szolgálatában. Nemrégiben érte a katonaság részéről azon megtiltás, hogy komoly esetre tiszti rangban beosztották a hadsereg robbantási osztályához

A Schlick-Nicholson mérlege. A Schlick-Nicholson Gép-, Hajó- és Waggongyár r.-t., amely 1912. folyamán a Nicholson-gépgyár és a Schlick-féle vasöntőde és gépgyár fúziójából alakult, most tette közzé mérlegét. Ez a mérleg a fuzionált vállalatok második mérlege és bár az elmúlt év 197.846 korona 85 fillér veszteséggel zárult, ez azonban a vállalat helyzetét egyáltalában nem érinti. A két vállalat fuzionálása ugyanis tekintélyes költségeket okozott és az építőipar teljes pangása is hozzájárult ahhoz, hogy a mérleg nem produkál kedvező eredményt. A vállalat nyolcmillió korona alap-tőke mellett négy és félmillió korona tartalékkal rendelkezik, ami bőségesen fedezi az elmúlt osztendő veszteségét. A legutolsó mérleg 476.674 korona nyereséget mutat ki. Az évi rendes közgyűlést saját irodahelyiségekben, folyó hó 21-én tartják meg.

A Gép- és Vasutfejlesztési Gyár r.-t. Kistarcsán külön osztályt szervezett, mely mindennemű erdei, mezei, bányai- és iparvasutak, csatlakozó vágányok, stb. összes szerelvényeit szállítja. A vasutak tervezését és építését, valamint a nevezett waggongyár összes kisvasuti gyártmányainak kizárólagos eladását a Magyar Gazdasági és Iparvasutak, Kutasi és Markovits cég Budapest (V. Váci-körút 74.), végzi.

Vasöntőgyár Szombathelyen. Egy gráci vasöntő cég ajánlatot tett Szombathely városának nagyobb szabású vasöntőgyár felállítására, hogy ha telket, adó- és vámkedvezményeket, villamos erőt és vízszolgáltatást ingyen kaphatna. A gyár fogyasztási területe Nyugatmagyarországon, ahol évi háromszáz waggon gyári produktum elhelyezése volna biztosítható. E gyár kiszorítaná az eddig Morvaországból és Sziléziából importált vasöntvényeket. A város ingyen telket és községi adómentességet már felajánlott a cégnek, mely legközelebb megkezdheti a gyár kiépítését, ha egyéb — kisebb kívánságai is teljesíthetnek.

Céggazdasági hírek. A „Melhana” földgáz-kémiai tanulmányi részvénytársaság, főtelep Budapest. A részvénytársaság az 1914. évi január hó 19-ik napján tartott alakuló közgyűlés által elfogadott alapszabályok szerint keletkezett. A vállalat tárgya: elsősorban földgáznak vegyi és műszaki célokra, különösen nitrátok és más vegyi termékek előállítására való felhasználásának és vegyi termékek értékesítésének tanulmányozása, valamint az ezen termékek előállításánál esetleg nyerező melléktermékeknek ipari feldolgozása, továbbá hasonló célra szolgáló egyéb telepek létesítése, örök áron vagy egyébként való megszerzése és üzemben tartása, valamint ily vállalatokban való közvetlen vagy közvetett részvétel, végül egyéb vegyi cikkek előállítása és azokkal való kereskedés, valamint ezekkel kapcsolatos vagy rokon bármilyen üzletnek létesítése és folytatása. Tartama: határozatlan időre terjed. Alaptőkéje: 500.000 korona, mely 2500 darab, egyenként 200 korona névértékű bemutatásra szóló részvényre oszlik. Az igazgatóság 5—10 tagból áll. Az első igazgatóság tagjaiul kinevezettek: *Bolz* Keresztély, báró *Kornfeld* Pál, gróf *Serényi* Béla, *Vörös* László és dr. *Wagner* Ödön, kiknek ebbeli minőségük és cégjegyzési jogosultságuk bejegyeztetett. — *Egercséhi kőszénbánya r.-t.* főtelep Budapest. *Lefèvre* Jean igazgatósági tag-

bergbau-A-G. unter der Führung der Direktoren Dr. Eduard *Reiner* und Karl *Szabó*, die Nordungarische Vereinigte Kohlenbergwerks-A-G unter Führung der Direktoren *Gottlieb Rau* und Emil *Gager*, die *Urikány-Zsiltaler Kohlenbergbau A.-G.* unter Führung der Direktoren *Richard Fuchs* und *Arthur Végh*, die Westungarische Kohlenbergbau-A.-G. durch direktor *Karl Görög*, die *Bosoder Kohlenbergwerks-A.-G.* durch Vicepräsidenten *Julius Mandel*. Der Landesbund der Fabriksindustriellen war durch den geschäftsführenden Direktor Dr. *Gustav Gratz*, der Verein der Ungarischen Berg- und Hüttenwerksunternehmungen durch Hofrat *Béla Veith*, Paul v. *Lázár* und Franz *Fodor*, die israelitische Religionsgemeinde durch Dr. *Friedrich Halász* und Dr. *Julius Weissburg* vertreten. Der „Hungaria“-Klub, der eine besondere Traueranzeige ausgegeben hat, erschien ebenfalls korporativ. In der Reihe der Trauergäste bemerkten wir der Geheimen Rat *Johann v. Marr*, Magnatenhausmitglied *Adolf v. Ullmann*, die Direktion *Friedrich v. Csatáry*, *Julius Klein*, *Adolf Urbán*, Baron Dr. *Marzell Madarassy-Beck*, Dr. *Moritz v. Domony*, *Oskar Szirmai*, *Ludwig v. Hevesy*, den Vizepräsidenten der Börse *Jaques v. Simon*, Börsenrat *Simon Krausz*, ferner die Direktoren *Béla Rechnitz*, *Paul Engel*, *Josef Veres*, Dr. *Alfred Dubsky*, Dr. *Friedrich v. Hoffmann*, Dr. *Hugo v. Hoffmann*, *Leo Bárkány*, *Julius v. Engel*, Prokurist *Ernst Satori*. Die Trauerzeremonie wurde durch einen ergreifenden Choral des Tempelchors und den Gesang des Oberkantors *Lazarus*, eingeleitet Sodann verabschiedete Oberabbauer *Simon Hevesi* den Verblichenen in einer tiefempfundenen Rede; in der die Tugenden *Ludwig Szendes* als Menschen, als Vorgesetzten und als treuen Sohnes seiner Konfession geprisen wurden. Unter den Klängen eines Trauerchores wurde dann der Sarg zu Krabe getragen. Eingedenk des schlich-

ten Wesens des Heimgegangenen, wurde von jeder Grabrede abgesehen.

Das Erdgas und das Kreditbedürfniss der ungarischen Städte. Der ständige Ausschuss des Kongresses der ungarischen Städte hielt am 7. d. Mt. unter dem Vorsitz des Bürgermeisters Dr. *Stefán Bárczy* im Magistratssaale des Zentralstadthauses eine Konferenz ab, in der die Frage des Erdgases verhandelt wurde. Generalsekretär Dr. *Franz Harrer* stellte in der Erdgasfrage den Antrag, der ständige Kongress möge an den Finanzminister eine Eingabe richten des Inhalts, dass die Städte das Erdgasgeschäft für sich sichern wollen. Der Minister möge eine Persönlichkeit bezeichnen, mit der die einschlägigen Verhandlungen zu führen wären. Die Städte in der Nähe der Erdgasbohrungen und längs der zukünftigen Röhrenleitungen mögen gleichfalls zur Führung der Verhandlungen ermächtigte Vertreter nominieren. Die Experten ferner, die auch bisher den Kongress der Städte durch ihre Fachgutachten unterstützten, sind zu ersuchen, ihre Daten und Berechnungen, auch fortan den Städten zur Verfügung zu stellen. Obergespan *Georg Bornády* empfiehlt die Form einer Aktiengesellschaft, obzwar wenig Hoffnung vorhanden ist, dass die Städte das erforderliche Aktienkapital von zwanzig Millionen Kronen zeichnen würden. Präsident Bürgermeister Dr. *Stefan Bárczy* erachtet das Eingehen in Details für überflüssig. Infolge des Wohlwollens der Regierung sei die Frage dahin gelangt, wohin die Städte wollten. Der Antrag des Generalsekretärs Dr. *Harrer* wurde mit der Ergänzung angenommen, dass die Städte den Wunsch äussern, die Regierung möge die Herstellung der Röhrenleitung übernehmen.

MODERN SZÁLLÍTÓGÉPEK



TELEFON
161 34.

GUNST.ÉS SZÉKELY

SCHWEIGER-GYULA
MÉRNOKI-IRODA
BUDAPEST-V. BATHORY-U. 9-12

VONTATÓMŰVEK-KÖTÉLPÁLYÁK BANYABERENDEZÉSEK

(1188 52)



Ha érdeklődik, vagy ha rendel, sziveskedjék „A Bányára” hivatkozni!



„MINIMAX“

keletkezésében elfojtani. Az összes bel- és külföldi nagy bányavállalatok készülékeinkkel vannak felszerelve. (1110/36)

közi tűzoltó-készülékre bányákban, bányászásokban okvetlenül szükség van, mert csak ezek segítségével lehet a kitérő tűzet még

Prospektussal és felvilágosítással készséggel szolgál a

Magyar „Minimax” R.-T.

Budapest.

Gyár, iroda: VI., Rózsa-u. 85. ☎ Telefon 37-31.

Bromberger Maschinenbau-Anstalt G. m. b. H.

Modern szállítóberendezések ♦ Prinzenthal bei Bromberg
 speciális gyára

Minden nagyságu és teljesítményű berendezések tervezése s kivitele

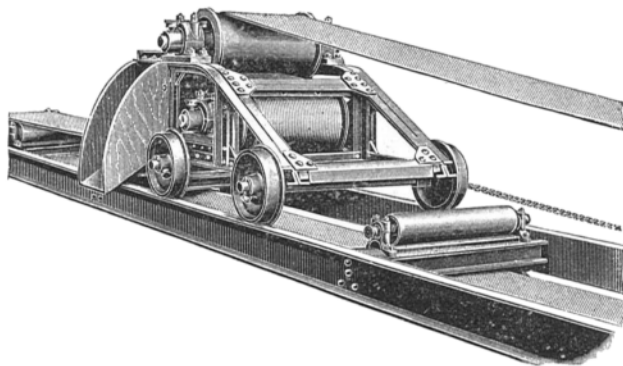

Szalagszállítóberendezés szabadalm. automatikus elosztókocsival

Mindenemű transportörök, elevátorok minden anyag részére, továbbá **szalagszállítók**, szállító-csigák, felvonók, daruk, mindenemű emelőgépek.

Drótkötélpályák, elektr. függővasutak, hajó-kirakodó berendezések, szén-, kőtörő és tárolóberendezések, továbbá minden egyéb szállítóberendezések.

A brombergi gépgyár vezérképvisellete:
Faber és Erdélyi okl. gépészmérnök
 ≡ ≡ ≡ **műszaki irodája** ≡ ≡ ≡
 Budapest, VI., Váci-körut 57/a. ♦ Telefon 5—32.

Üzletközvetítést díjazunk.

OBERURSELI motortársaság K.f.

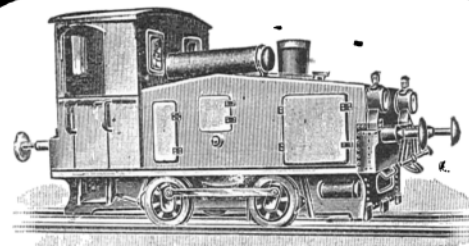

Oberurseli-lokomotivok

benzin-, benzol- és spiritusz-üzemre.
 Bánya-, mezei és rendezői vasutakra.
 A legújabb bányarendőri előírásoknak megfelelőleg.

Wien VI/1 Gumpendorferstr. 72.

(1218/33)

Transmissiókat

a legmodernebb kivitelben, gyűrűs kenésű olajtakarékos Calypsol és golyós csapágyakkal. ::: Szab. Leffler

dörzskapcsolók

Tervez és szállit legolcsóbb árban =

Kronberger József

okl. gépészmérnök
 Bpest, V., Erzsébet-tér 2.

Mérnöki látogatás, költségvetés díjtalan. =

Telefon 146—63.

Spezialitát:



Gabel-Schaufel-Spaten-Rechen-Hammer-Stiele
 sowie alle Stielarten liefert billigt
Holz-Industrie Ludwig Müller
 Neufadt 1/4 Haardt (Rheinfalz)

(1152/41)

Ha érdeklődik, vagy ha rendel, hivatkozzék „A Bányára“

LANGEN ÉS WOLF

Budapest, VI., Váci-körut 59/a ≡ Wien, X., Laxemburgerstr. 53

Kérje azonnal díjtalan prospektusunkat a világhírű

eredeti „**OTTO**“ benzin-lokomotivokról
 ■ bánya, erdei és iparvasutak számára. ■

eredeti „**OTTO**“-motorokról.
 ■ Tüzelőanyag: nyersolaj, benzin, benzol, szivógáz stb. ■

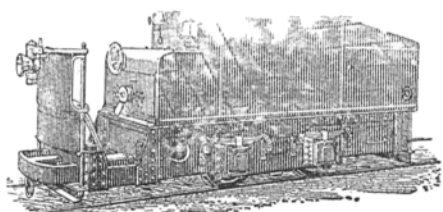

!! Elsőrangú gyártmány!!
 Leggazdaságosabb üzem!

Négyszáznegyvenkét ki-tíntetés, köztük negyven-négy állami.

(117 | 47 II)

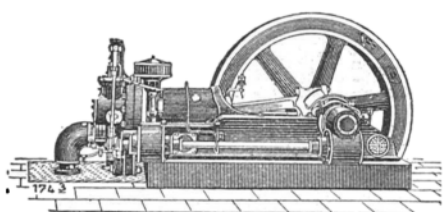

Csáki és Herbst

műszaki nagykereskedése, bányászati és kohászati cikkek.

Budapest, V
Országház-tér 4.**„TITANIT“**

a jelenkor legtükételesebb robbantószerke. Egyesíti magában az eddig ismert robbantószerke minden előnyét, azok minden hátránya nélkül. A „TITANIT“ előállítása, szállítása és raktározása teljesen veszélytelen. A „TITANIT“ robbantóereje és repesztőképessége veteseny az eddig ismert brizáns robbantóanyagokkal. A „TITANIT“ használata teljesen veszélytelen. — A „TITANIT“ minden vonattal, minden állomásra szállítható. — A „TITANIT“ raktározását és használatát hatósági előírások és beavatkozások nem korlátozzák. — A „TITANIT“ előnyeit igazoló kísérleteket kívánatra költségünkön végeztetjük. — A „TITANIT“ ára olcsóbb, mint bármely más robbantóanyagé.

„Titanit“ Magyar Biztonsági Robbantóanyag R.-T. Budapest, V., Mérleg-u. 3.

Távirati cím: TITAROB, BUDAPEST.

(952/2)

TELEFON 45-31. SZÁM.

Farkas-féle idomvasablak**a legjobb,
legerősebb,
legolcsóbb.****FIGYELEM** a marcv össze-
építésre!**FIGYELEM** az üvegszorító
csapokra! ::

Költségvetés díjtalan!!!

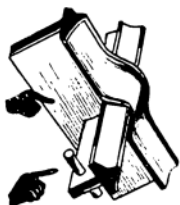

(1038/14)

**Farkas és Társa** vasszerkezeti
:: gyár ::
BUDAPEST, VI., LEHEL-UTCA 8.

(979/9)

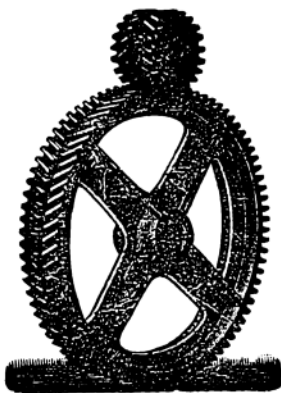
J. M. VOITH**ST.-PÖLTEN.**Teljes
redukciós
hajtás igen
nagy áttételi
viszonyoknál.Kedvező
hatások
96-98%
Zajtalan járás.
Nagy üzem-
biztonság.**Kettős csavartalaku nyilkerék**

Wüst-féle szabadalom.

Magyarországon képviseli:

Székely Oszkár

Budapest, VI., Vörösmarty-utca 43. Telefon: 99-84.

(992/13)

**MEGHŐDÍTOTTUK
A VILÁGOT!****GEREBÉN BÉLA ANDRÁSSY-UT!**

(1058/23)