



ELŐFIZETÉSI ÁRA:		FŐSZERKESZTŐ:		SZERKESZTŐSÉG ÉS KIADÓHIVATAL:	
EGÉSZ ÉVRE	16.— K	NEGYED ÉVRE	4.— K	BUDAPEST, V. KER., SAS-UTCA 20. SZÁM.	
FÉL ÉVRE	8.— K	EGYES SZÁM	—60 K	TELEFON 108—00.	
			DR. BISCHITZ BÉLA	HIRDETÉSEK mm. SZÁMITÁSSAL DIJSZABÁS SZERINT	
			ÜGYVÉD.		

## Az ipari béke masinája.

Aki a nemzetközi bányászat dolgai iránt érdeklődik, annak élénk emlékezetében van még a tavalyi angolországi bányászsztrájk. Angolország poros, kitűnő szén termelő aknáit több hétig megállottak. A munkások és munkaadók közötti ellentét olyan éles lett, hogy az egész szigetország képe olyan volt, mint egy polgárháború színhelye.

Az angol bányamunkások sztrájkja átterjedt a kontinensre is s napokon keresztül az a veszély fenyegetett, hogy a világ proletárjainak végre sikerült összefogni az öreg társadalmi rend megdöntésére.

Aki Angolországban csak egyszer járt, az tudja, mit jelent az, ha a szénbányák heteken át nem szállítják az egész ipar és a magánháztartások mindennapi tüzelőszükségleteinek kielégítésére szolgáló szénét. Olyan az egész ország egyszerre, mintha a száguldó vonatban a fűtő kihagyja aludni a tüzet. Megáll minden egy szempillantás alatt.

Azt a bányászsztrájkot, amely heteken, sőt hónapokon át fagyasztotta meg Nagybritannia lázas gazdasági életét, egyetlen más ország sem tudta volna keresztülélni anélkül, hogy ipara, kereskedelme, sőt talán fennállása alapján meg ne rendült volna. Ezt az eddig legnagyobb ipari forradalmat csak a nyugodt és gazdag Angolország tudta átélni és rövidesen kiheverni.

A bányászsztrájk következménye lett a *Minimum Wages Act*, amely az ugyanazon szénmedencékbeni munkabérek szabályozza oly módon, hogy minimális bért állapít meg egy minimális munkát teljesítő bányamunkás számára.

A bérek megállapítására vonatkozó törvénnyel azonban nem merült ki az angol kormánynak az a törekvése, amelylyel véget akar vetni a gazdasági élet gyökerét megtámadó sztrájkoknak.

Az ipartanács (*Industrial Council*) véleménye a napokban került nyilvánosságra, amely bizonyos, messze kiható javaslatokat tesz az angol bányamunkások és munkaadók között megzavart béke helyreállítására és a munkabérré vonatkozó egyezségek megkötésére.

Az ipartanács véleménye az ugynevezett *White Paper*-ben összefoglalva jelent meg s az nemcsak az angol, hanem mondhatjuk az egész világ szénbányászatának és iparának szempontjából tekintve is életbevágó fontossága. A *White Paper* tulajdonképpen javaslat arra vonatkozólag:

1. hogy eldöntse milyen módon biztosítható a munkások és munkaadók közötti egyezségek létesítése,
2. hogy meddig és milyen módon erőszakolhatók

keresztül az egyes iparágakban és ipari kerületekben a munkások és munkaadók képviselői és testületeitől már megkötött egyezségek.

Az ipartanács mintegy 38 ülést tartott, amelyen a főbb iparágakat képviselő munkások és munkaadók közül mintegy száznak hallgatta meg a véleményét.

Az ipartanács úgy találta, hogy a már egyszer megkötött egyezséget úgy a munkások, mint a munkaadók rendszerint megtartják. Ahol az egyezséget a munkások megtörik, ott az a legtöbb esetben néhány ember agitációjára vezethető vissza és arra, hogy a megállapodás egyes részleteit különbözőképpen magyarázzák úgy a munkások, mint a munkaadók. A kihallgatott tanúk megegyeztek abban, hogy a munkásokban általában megvan a legjobb törekvés arra, hogy a képviselőik által már egyszer megkötött egyezséget megtartsák. A fő kivételek az ujonnan és nem organizált iparágakban vannak ott, ahol vagy a munkások, vagy pedig a munkaadók organizációja nem helyes s végül ott, ahol az egyezséget olyan abnormis viszonyok között kötötték meg, amely nem volt alkalmas méltányos egyezkedésre.

Az ipartanács ajánlata szerint a félreértések kikerülésére minden egyes egyezséghez csatolni kellene egy magyarázó szakaszt, amely lényeges része legyen az egyezségnek. És egy ilyen model magyarázó szakaszról kell gondoskodni, amely rendelkezék arról, hogy az ügy nézeteltérés esetében egy pártatlan elnök, döntő bíró, vagy döntő bíróság elé vitessék, amely, ha a közös megállapodás nem sikerül, az 1896. évi *Contiliation act* szerint neveztesse ki. Az elnöknek vagy bizottságnak döntő szava legyen, vagy legalább kielégítő megoldást ajánljon az egymással megegyezni nem tudó feleknek.

Hasonló procedurát ajánl a jelentés annak eldöntésére, hogy vajon történt-e egy adott esetben egyezségektől vagy sem?

Az ipartanács véleménye szerint addig, amíg a jelenlegi békéltető szervezetnek minden eszközét ki nem merítették az egymással egyezségekre törekvő felek, beavatkozásra nincsen szükség. Abban az esetben, ha az egyezkedés holtpontra jutott, ajánlatos, hogy egy békéltető bizottsághoz, vagy közös bizottmányhoz forduljanak a felek, amely tegyen javaslatot a megegyezés módjára és föltételeire vonatkozólag. Az ipartanács nem javasol kényszer egyezségeket, de kívánatosnak tartja, hogy a békéltető bizottság vagy közös bizottmánynak módjában álljanak azok az eszközök, amelyek alkalmasak végül is a teljes megegyezésre.

Az ipartanács föltétlenül szükségesnek tartja a

kollektív egyezkedésnek a föltartását. Az *egyezség megszegésére vonatkozó büntetéseket nem tartja helyesnek, amelyek megakadályozhatják azt, hogy egyesek megkössék az egyezséget.*

A javaslatnak egyik leglényegesebb része az az intézkedés, amely arra az esetre szól, amidőn a munkaadók egy kisebbsége kiválik a munkaadók egyesületéből, hogy munkásaikkal az egyesület megállapodásától eltérő egyezséget köthessen s a munkások nem elég erősek arra, hogy a munkaadóknak e kisebbsége ellen eredménynyel fölvegyék a harcot. Az ipartanács helyesnek találja, hogy ezeket a munkaadókat kényszerítsék olyan munkabér fizetésére, amelyet a többi munkaadók elfogadtak; mert ezek a kisebbségben lévő munkaadók ellenkező esetben nem volnának kénytelenek a többiekkel egyenlő bért fizetni, velők egyenlőtlen eszközökkel vehetnék föl a versenyt és veszélyeztetnék a munkaadók többségétől megkötött egyezségek föntartását is. Abban az esetben tehát, ha a munkaadók többsége a munkásokkal már megegyezett, az ipari béke szempontjából kívánatos, hogy a munkaadók kisebbségét olyan bérfizetésre kötelezzék, amelyet a munkásoknak a munkaadók többsége ajánlott.

Ezzel kapcsolatosan az ipartanács egy ugynevezett *model egyezséget* ajánl, amelynek tervezete is benne van a jelentésben.

Ugyanis ott, ahol a munkások és munkaadók egyrésze már megegyezett a munkabérré és munkaszerződésre vonatkozólag, ezek kérhetik a *Board of Trade*-t (kereskedelmi minisztérium), hogy nevezzen ki egy bizottságot, amely vizsgálja meg, hogy a munkaadók és munkások által megkötött egyezség kiterjesztessék azokra a munkásokra és munkaadókra, akik nincsenek benne a munkások, illetve a munkaadók szövetségében. A *Board of Trade* ilyen esetben egy bizottságot nevezzen ki, amelynek ülésén az érdekelték jelen lehessenek és ha a tárgyalások alatt megegyezés nem történt, a bizottság, illetve a *Board of Trade* kötelezze az illető munkásokat, illetve munkaadókat is a többiek által már megkötött egyezség elfogadására.

A munkaadók vagy munkások bizonyos csoportjától a többiekre kiterjeszteni kért munkabéreket a *Board of Trade*-nek nyilvánosságra kell hoznia, mielőtt a vizsgálatot lefolytatná. Ha a *Board of Trade* úgy találja, hogy azok a munkások és munkaadók, akik az általuk létrehozott egyezséget és munkabéreket kiterjeszteni kérik a többi munkásokra és munkaadókra is, a munkások és munkaadók tekintélyes egyesületét alkotják és ha úgy találja, hogy az általuk megállapított egyezség és munkabér helyes, hacsak a vizsgálat folyama alatt más egyezség nem jön létre, azt kötelezővé teheti az egész iparágra vagy egy egész ipari kerületre. És a *Board of Trade*-től kötelezővé tett munkabér kell, hogy lényeges részét képezze minden egyes abban az iparágban vagy kerületben megkötött egyezségnek.

A béke föntartására vonatkozólag javasolja az ipartanács, hogy minden egyes szerződésben benne legyen az,

1. *hogy úgy a munkás, mint a munkaadó köteles bizonyos megegyezés szerinti idővel előbb tudtani adni a másik félnek, ha a munkaidő és bérré vonatkozó megállapodásokat meg akarja változtatni;*

2. *hogy a munkát megszüntetni, vagy az alkalmazás föltételeit megváltoztatni nem szabad addig, amíg valamely közmegegyezéssel választott bíróság meg nem vizsgálta a dolgot és afölött nem nyilatkozott.*

Az ipartanács véleménye szerint az egyes szerződéseket békés megegyezésre kell alapítani és ha arról van szó, hogy egy szerződés kiterjesztessék a munkások és munkaadók egy bizonyos, megegyezni nem tudó csoportjára, a kiterjesztésre hivatott egyének vagy bizottságnak mérlegelnie kell a kiterjesztés ellen fölhozott kifogásokat is és ha azokat helyeseknek fogadja el, bele kell azokat foglalnia ez egyezségre vonatkozó határozatában is. A *Board of Trade*-hez be kell küldeni minden ilyen határozatot, amelynek kötelessége aztán azt nyilvánosságra hozni.

Nagyon természetes, hogy az ipartanácsnak ez ellen a javaslata ellen még az ipartanács munkás és munkaadó tagjai közül is többen jelentettek be külön véleményt. Az is bizonyos, hogy az ipartanács véleménye még kormánykörökben is sok ellentétes véleményre fog okot szolgáltatni, azonban valószínű, hogy a munkaadó és munkás közötti mai angol viszonyok között az angol kormány alig tehet mást, minthogy több-kevesebb változtatással elfogadja az ipartanács javaslatát és a törvényhozás útján megfelelőleg intézkedik.

Helyes az ipartanács megállapítása abban, hogy a normális viszonyok között kötött egyezségeket azok lejártáig úgy a munkások, mint a munkaadók rendszert megtartják és hogy a munkának és tőkének jelenlegi organizációja is alkalmas a barátságos egyezségek megkötésére s nem ajánl beavatkozást sem a munkaadók, sem pedig a munkások egyesületeinek belső szervezetébe és igazgatásába, amely beavatkozás esetleg érzékenyen érinthetné az egyesületek szabad fejlődését.

A baj eddig is nem annyira az egyesületekkel, mint inkább az egyesületek egyes tagjaival volt. A munkások sokszor a személyes agitációra hallgatva, nem fogadták el egyesületeik tanácsát s visszautasították a képviselőik által méltányosnak vélt béreket, a munkaadók közül pedig nem egy egyéni haszonlesésből nem volt hajlandó megadni a munkaadók egyesületétől megajánlott munkabéreket. Tulajdonképpen ezek ellen a bajok ellen szól az ipartanács javaslatának az a része, hogy a bölcsőbbek és békésebbektől elfogadott munkabéreket a többiekre is kötelezővé lehet tenni, amely nem egyéb, mint kísérlet a kényszer egyezkedésre, ahol a felek békésen megegyezni képtelenek.



## THEODOLITOK

nivellálók, felállító készülékek,  
tájolók, mintaszerű, precíziós  
kivitelben mint különlegesség  
gyártása.

(923/41)

## MAX HILDEBRAND

azelőtt August Lingke & Co.

FREIBERG, Sachsen 47

— Alapított 1791. —

Magyarországi képviselő:

CONRAD ÉS TÁRSA Budapest,  
VI. kerület, Teréz-körút 15. szám.

E fölött lehet vitatkozni, de aki az angol viszonyokat csak egy kissé is ismeri, be kell látnia, hogy ez az egyetlen célravezető út ott az ipari béke biztosítására.

Maga a javaslat szerencsésen tudja összeegyeztetni a munkások és munkaadók érdekeit s az angol ipari béke beláthatatlan veszélynek lenne újra kitéve, hogyha azt az angol képviselőház nem lenne képes magáévá tenni, vagy pedig azon akár a munkások, akár pedig a munkaadók olyan változtatásokat tudnának tenni, amely egyik félnek a céljait jobban szolgálná, mint a másikat.

*Azonban az angol liberális kormány eddigi magatartása a legnagyobb biztosíték arra, hogy ez nem fog megtörténni minden bizonynyal. A javaslat alapjain fog elkészülni a törvény, amely más érdeket nem fog szolgálni, mint Angolország ipari békéjét és gazdasági boldogulását*

## **Hianyok a magyar polgári törvénykönyv tervezetében, figyelemmel az örökbérletekre, továbbá a bányáörökhaszonbéri és bányahaszonbéri ügyletekre.**

Irta **Osváth Imre**, kir. áblabíró.

### II.

Sok szó fér úgy az egyik, mint a másik vélemény helyességéhez, mert a végreh. törv. 132. §-a csakis arra kívánt módot nyújtani, hogy a hitelező adósának azon ingatlan vagyónából is kielégítést szerezhessen, melyet ez nyilvankönyvön kívül szerzett, más szóval melyet a megszerzés dacára tulajdonul át nem iratott, ide tartozik az az eset is, ha az adós nyilvankönyvön kívül haszonélvezeti jogot szerzett volna valamely ingatlanra. A végreh. törv. 208. §-a pedig az adós javára telekkönyvileg bejegyzett haszonélvezeti jogra vezethető végrehajtás módozatait ismerteti, már pedig a haszonbérlet még ha az bekebelezve lenne is, a haszonélvezettől lényegesen különbözik és egészen más fogalom körébe esik. Ugyanis a haszonélvezet az ingatlan dolgot aképpen terheli, hogy akinek javára terhelés történt, a dolog hasznát is szedheti anélkül, hogy ellenérték címén bért kellene fizetnie. A haszonélvező a haszonélvezettel tetszése szerint felhagyhat, arról egyoldalul lemondhat. A haszonélvező a haszonélvezet megállapítójának a haszonélvezet létesítésekor fennálló tartozásaiért a hitelezőknek azon értékig felelős, melyet a haszonélvezett részére nyújt. A haszonélvezettel terhelt vagyona bekebelezett adósságok kamatait és egyéb köztérheit a haszonélvezeti vagyonszövevényéből a haszonélvező fedezni köteles. A haszonélvezet megszűnik a haszonélvező halálával stb. Ellenben bérlet vagy haszonbérlet esetén, ellenérték címén a bérlő bért vagy haszonbért köteles fizetni, minek elmulasztása a bérbeadót az ügylet megszüntetésére jogosítja. Említendő, hogy a bérlővel, haszonbérlettel szemben azok ingóira a bérbeadót hátralékos bér követelésére nézve visszatartási, vagyis törvényes zálogjog illeti; hogy haszonbérlet esetén a bérlő egyoldalul a bérletet fel nem mondhatja, sőt a bérbeadó csak bizonyos esetekben veheti igénybe a felmondást stb.

Egyszóval úgy áll a dolog, hogy ámbár a bányabérleti jogra a bányatelekkönyvekben egyre-másra történnek zálogjog bekebelezések felettébb kérdéses, lehet-e az ily követeléseket érvényesíteni és ha igen, mi módon?

Arra nézve, hogy a bányabérleti jogra egyre-másra kebeleznek be zálogjogot, készségesen szolgáló adatokkal:

Ime, a budai bányakönyv V. kötet 9. lapján a gróf Eszterházy-féle hitbizomány tulajdonát képező „Berta” védnevű két egyes és három kettes bányamértékkel adományozott bányatelekre és az ahhoz tartozó határközre, mint önálló bányabirtokra C. 1. sorszám alatt az 1900. évi 7071. tkv. számú végzéssel bekebelezetett a Magyar Általános Kőszénbány r.-t. javára a 80 évi bányahaszonbérleti jog, és erre a haszonbérleti jogra C. 2. sorszám alatt az 1901. évi 5781. tkv. számú végzés folytán 12,000.000 arany franknyi kölcsöntőke és járulékaik erejéig a zálogjog „a bemutatóra szóló elsőbbségi részkötvények mindenkori birtokosai javára”.

Fontosságot tulajdonítok annak, hogy ez a bekebelezési ügy a kir. Kuriát is megjárta, sőt ott nyert jóváhagyást. Ez azonban nem magában álló eset, mert hasonló bekebelezések fordulnak elő a budai bányakönyv IV. kötet 301. lapján és az V. kötet 2., 3., 5., 6. és 7. lapjain is.

Mint ügyvéd, majd mint bíró huzamos idő óta foglalkozom a jog minden szakában, alkalmam volt a végreh. törv. szabályainak megismeréséhez, mégis megvallom, nem tudnék megnyugtató tanácsot adni arra nézve, hogy a haszonbérleti jogra bekebelezett követelés behajtásának mi a módja. Nem hiszem, hogy erre a kérdésre megfelelni tudna akár a többmillió kölcsönt nyújtó hitelező vagy ennek jogtanácsosa. Megemlíthetem, hogy az 1903. évi bányatörvényjavaslat tárgyalja ugyan 404. §-ában a bányavagyonból való kielégítés módját, csőd vagy végrehajtás esetében, azonban a bányahaszonbérletre történt jelzálogi bekebelezésekről, a bányahaszonbérlet végrehajtás alá vonásáról semminemű intézkedést nem tartalmaz.

*Mind ezekből az a tanulság, hogy a polgári törvénykönyv tervezetében ezeket a kérdéseket szükséges lesz figyelembe venni, esetleg kimondani, hogy a bányahaszonbérletekre a polgári magánjog szabályai nem lesznek alkalmazhatók.*

Annál inkább szükséges, hogy a polgári törvénykönyv tervezetében a felvetett kérdések figyelembe vétessenek, mert hiszen a tervezet 1265. §-a szerint a 32 évnél hosszabb időre kötött bérletek 32 év eltelté után bármelyik fél részéről felmondhatók.<sup>1</sup>

Képzelné lehet, hogy ez a törvényszakasz már magában a bányászat terén minő meglepetéseket fog felszínre hozni, miként fogja szétrobbantani és tönkretenni a bányatársulatokat, melyek 75—80 évi bányabérletet kötöttek és milliókat fektettek vállalataikba. Nem lesz alkalmazható bányabérleteknél a polgári törvénykönyv tervezetének 1261. §-a sem, mert a bányabérlet csakis óriási befektetés árán tartható fenn, miért is a legnagyobb igazságtalanságra vezetne, ha néhány napi bérfizetési késedelemért a bányabérletje a bérletből kidobható lenne.

Szerintem a bányabérleteknél a bérfizetési késedelemmel alapuló felmondás csakis az esetben foglathatna helyet, ha a bérlő végrehajtás esetén sem lehetne behajtani a bérkövetelést.

Itt végül visszatérve az örökbéri, örökhaszonbéri szerződésekre, említenem kell, hogy a bányabér-

<sup>1</sup> A közönséges (nem a bányákra vonatkozó) örökbérleti szerződések megszüntetésére az az intézkedés, hogy bármely hosszabb időre kötött bérlet 32 év leteltével bármelyik érdekelt fél által felmondható, eölszeri lesz, hogy azonban nem lesz alkalmazható a bányahaszonbérleti szerződésekre, kétségtelen.

törvénynek a kisajátításra vonatkozó rendelkezései (ált. bányatörvény 17., 26., 98., 99., 100. §§-ok életbeléptető végrehajtási szabályok 68., 69. §§-ok) örökbéri, örökhaszonbérleti jogviszony létesítésére vezetnek, mert az ált. bányatörvény csakis ideiglenes kisajátításhoz nyújt módot. Már pedig ily esetben a kisajátító bányavállalat és a vállalkozó érdeke, örökhaszonbéri szerződés létesítését követeli. Ugyanis tudva van, hogy a bányavállalatok legalább 60—80 évre alakulnak, de tervbe veszik a bérlet meghosszabbításának lehetőségét is, ennél fogva az ideiglenesen kisajátított földterületekre nézve csakis örök-bérleti szerződés köthető, miután a bérlet lejártát előre meghatározni nem lehet.

Ezt azért említettem fel, mert rámutatni kívántam arra, hogy a bányászat terén miként keletkeznek időnkben is örök-bérleti kötések, továbbá mert rámutatni kívántam arra is, hogy a bányatörvények kisajátításra vonatkozó része szinte revíziót igényel oly irányban, hogy a bányászat céljaira a végleges kisajátítás lehetővé legyen.<sup>1</sup>

Hiba, hogy a bányabérletviszonyok rendezésével sem az 1890. évi Bányatörvényjavaslat, sem az ugyanazon évi bányatelekkönyvi rendtartás, sem az azóta napvilágot látott 1903. évi javaslat nem foglalkozik, holott kimutattam, hogy az örök-bérleti jogviszony fenn nem tartható, miután a forgalom szabadságával, a hitel követelményeivel és hazai fejlődésünk irányával össze nem fér.

A bányabérleti viszony rendezésének szükségességét a Bányatörvényjavaslat szerkesztésével 1890. évben megbízott szakértekezlet is felismerte, ugyanis Lukács László értekezleti tag indítványára egy albizottságot bizott meg azzal, hogy arra tekintettel, miszerint a bányabérletek a közönséges magánjognak a bérleti szerződésekre vonatkozó intézkedéseitől némi részben kell hogy szabályoztassanak, az albizottság állapítsa meg, vajjon szükséges-e külön intézkedéseket felvenni a bányák bérletére nézve? Ezen albizottsági munkálatnak lett eredménye az 1890. évi Bányatörvényjavaslatba felvett 87. § Ezen szakaszba foglalt intézkedés azonban nem oldja meg a megbeszélés tárgyává tett bányabérleti viszonyt, mert csakis általánosságban mondja, hogy a bányák haszonbérbe való művelése iránt kötött szerződésekre, álljon a haszonbér akár készpénzben, akár a termelés bizonyos hányadában, avagy más szolgáltatásban, a polgári magánjognak a haszonbéri szerződésről szóló rendelkezései nyerhetnek alkalmazást.

Magánjogunk azonban, mint már kifejtettem,

<sup>1</sup> Az 1903. évi bányatörvényjavaslat már a végleges kisajátítást is tervbe vette. A kisajátításról szóló 1881. XLII. törvényeink végpontja szerint bányászati célokra szükséges kisajátítások továbbra is a bányatörvény rendelkezései szerint eszközölendők.

nem ismeri sem az örök időre, sem a felmondásig kötött bérletet; sőt a „Bányatörvény“-javaslatok egyikében sem találunk intézkedést az ily haszonbérletek érvényéről, vagy érvényének korlátozásáról; már pedig gyakoriak a telekkönyvileg kitüntetett bányáörökhaszonbéri ügyletek és amint már említettem, gyakoriak a bányahaszonbérleti jogra vonatkozó zálogjog bekebelezések is.

Érdekes, hogy az 1890. évi bányatelekkönyvi rendtartás javaslatának 51. §-a a bányatelekkönyv birtokállása, tulajdoni és teherlapjának kezeléséről oly megszorítással intézkedik, hogy a haszonbérleti jogra zálogjog bejegyzésének nincs többé helye.<sup>1</sup>

Mindezek elmondása után bátor vagyok hangoztatni a figyelembevétel szükségességét annál inkább, mert bányászati ügyeink amugy is annyira el vannak hanyagolva, hogy ha ezt az idegen bányavállalkozók tudnák, különösen ha a bányáügyekre vonatkozó jogszolgáltatás mizériáit is ismernék, vállalataikkal bennünket bizonyára messze elkerülnének.

Adatok halmazával rendelkezem, melyek igen sötét szint vetnek a bírói ítéletekben minden fokon megnyilvánuló jogi és egyéb szakismeretekre. Alkalmadtán visszatérek erre, mert a betegség csak úgy orvosolható, ha annak minőségét felismerni sikerül.

## Uj furógép.

Az új gép tárgya bányák számára való olyan furógép, melynel a furóval együttműködően egy szállítóvályu ide-oda mozog, mely szállítóvályu a furó mozgásakor emelkedik. A furótengely nemcsak forgathatóan, hanem hosszirányára merőleges irányban mozgathatóan is van elrendezve. A furótengely és a szállítóvályu mozgását két közlőtengely közvetíti, melyek közül az egyik közvetlenül a furótengellyel áll összeköttetésben.

A cél tehát a furógépben egy idő oda mozgó szállítóvályut elrendezni és utóbbit egyik irányu mozgása közben emelni. A furótengely harántmozgása arra szolgál, hogy a vájásfalban egy nyílást létesítsen, mely a réselőgép által a falban előidézett elváltozás-hoz hasonló.

Szerintem ezt keresztülvinni nem lenne tanácsos, mert amint már ismertettem, bányatelekkönyveinkben milliók vannak bekebelezve a bányahaszonbérleti jog terhéül. Ugyanis a köszönkiaknázási jogra vonatkozólag a vállalkozó bányatársulatok egyre-másra haszonbérleti szerződéseket kötnek 70—80 évi időtartamra, már pedig ez esetben a bányatársulat csakis a haszonbéri szerződésen alapuló jogait kötheti le, ha hitelt akar ölvezni. Hazai bányászatunk életérdeke követeli ama szokás fentartását, hogy a bányahaszonbérleti jogra zálogjogbekebelezések engedtessenek.

A polg. törvénykönyv tervezetéhez hozzáadandó lenne annak a kijelentése, hogy a bányahaszonbérleti jogra zálogjog alapítása megengedve van s hogy a bányahaszonbérleti jogra a végrehajtás az 1881. LX. t.-c. 208. § rendelkezéséhez képest zárlat alkalmazásával foganatosítandó.

# BRUNNER I. L. ÉS TÁRSA

∴ ∴ gép, szerszám, műszaki és elektrotechnikai nagykereskedés ∴ ∴

Széghelycim:  
BRUNNER,  
BUDAPEST.

Egyike a legrégibb, legnagyobb és legpontosabb cégeknek. Évtizedek óta szállítja a kincstári bányáknak és vasműveknek, a cs. cs. kir. közös hadseregnek és haditengerészetnek, a m. kir. államvasutaknak, a m. kir. posta- és távírdának, valamint számos magánüzemnek. — 1913—14. évi nagy árjegyz. künköt komoly vevőknek szívesen küldjük.

Széghelycim:  
BRUNNER,  
BUDAPEST.

(999/35)

BUDAPEST, VI. KER., TERÉZ-KÖRUT 19. SZÁM.

Mellékelt rajzok egy példaképpeni kiviteli alakot tüntetnek föl. Az

1. ábra felülnézet, a
2. ábra hosszmetset az 1. ábra 2—2 vonala szerint, a
3. ábra az előbbihoz hasonló hosszmetsetet mutat az 1. ábra 3—3 vonala szerint, a
4. ábra keresztmetset a 3. ábra 4—4 vonala szerint, az
5. ábra egy részletnek az 1. ábra 5—5 vonala szerint vett hosszmetsete, a
6. ábra a láncfeszítőszerkezet felülnézete és a
7. ábra ugyanennek elülnézete. A
8. ábra vázlatosan tünteti föl azt, hogy a gép a fejtendő ér falaival milyen vonatkozásban áll.

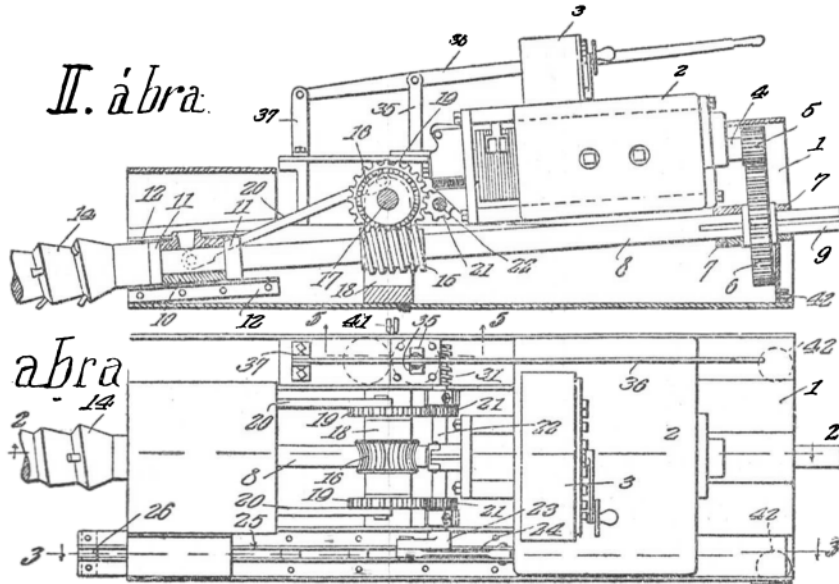

A gépet (1) szekrény zárja körül, mely a hátsó végéhez közel a (2) elektromótort és a (3) ell-nállást tartalmazza. A (4) mótortengely hátsó végén (5) fogaskerék van fölékelve, mely a (7) csapágyban alá támasztott (6) fogaskerékkal kapcsolódik. Utóbbi fogaskerék a (8) furótengelyen ül és vele együtt forog, de ezen tengelyhez képest a hosszú (9) ékhorony következtében eltolható. A (8) furótengely elülső vége (10) csapágyban van alátámasztva és az utóbbihoz képest való eltolódás ellen (11) gallérok által biztosítva. A (10) csapágy, mint a 2. és 4. ábra mutatja, csuszathatóan van az (1) szekrény (12) vezetőkeiben elrendezve. A (8) furótengely elülső vége a szekrény szerű tokból kinyúló (14) furófejet tartja.

A (8) furótengely közepén végnélküli (9) csavar van elrendezve, melylyel a (18) csapágyakban alátámasztott (17) közlőtengelyen ülő (16) csavarkerék kapcsolódik. A (17) tengelynek két végén elrendezett (19) fogaskerek oldalfülületén a (20) hajtórudak hátsó végei csuklósan vannak megerősítve, míg ezeknek elülső végei a (10) csapágygyal állanak csuklós összeköttetésben.

A (17) közlőtengelyen ülő (19) fogaskerek az (1) szekrénybe ágyazott második (22) közlőtengelyen ülő kisebb (21) fogaskerekkel kapcsolódnak. A (22) tengely (23) forgattyuja a (24) kar révén az (1) szekrény oldalán csuszathatóan elrendezett (25) szállító vályuval áll összeköttetésben. A szállítóvályu lefelé nyuló (26) lapátokkal van ellátva, melyek a lejtős (27) padlót hosszában simítják. Ezen a szállítóvályun továbbá két pár ellenkező irányban mutató (28) ujj van elrendezve és pedig az egyik ujjpár a gép

elülső végéhez, a másik ujjpár pedig a gép hátsó végéhez közel. Ezeknek az ujjaknak pályájában a (29) kilincsek vannak elrendezve, melyek az (1) szekrény oldalfalán lenghetően vannak megerősítve. Ezeknek a kilincseknek vezetésére és ezek mozgásának határolására a szekrény oldalfalának (30) nyílásaiba nyúló (30a) pecek szolgálnak.

A második (22) közlőtengely egyik végén végnélküli (31) csavar van elrendezve, mely az (1) szekrényben ágyazott függőleges (33) tengelyen lazán, forgatható (32) csavarkerékkel kapcsolódik. A (32) csavarkerékbe kapcsolódó (34) kapcsoló a (33) tengelyen elcsuszathatóan van elrendezve. Utóbbi előtti (35) kar van elrendezve, mely az (1) szekrényben lévő (37) állvány felső vége körül forgatható (36) állító-emeltyűvel csuklósan össze van kötve. A (33) tengely alsó részén (38) hüvely van elrendezve, melynek felső vége (39) nál kissé ki van bővítve, hogy ily módon a (39a) kupot — mely előnyösen a (32) csavarkerékkel egy darabot alkot — körülzárja. A (38) hüvely alsó végén (40) lánckorong van elrendezve, melyet egy lánc köt az (1) szekrény hátsó végén lévő (42) csigákkal össze. Ezekből a (42) vezető csigáktól a lánc a fejtésfalba erősített (43) csigán keresztül megy és az (1) szekrény hátsó végéhez közel elrendezett (45) dobon van megerősítve. Ez a dob (46) fogaskerékkel van ellátva, mely az (1) szekrényen megerősített csapágybakon elrendezett végnélküli (47) csavarral kapcsolódik. Ez a végnélküli (47) csavar (48) kézikörék segítségével — a láncnak a

(45) dobra föl- és erről letekerése céljából — forgatható. A láncnak másik vége a (44) fejtésfalba vagy az (50) tetőbe erősített (49) vezetőcsigán keresztül az (1) szekrényben lévő (51) kapocsszemig halad.

A gép következőképpen működik:

A (2) mótort az (5) és így a (6) fogaskereket hajtja, miáltal a (8) furótengelyt és (14) furófejet forgásba hozza. A furótengely forgása következtében a csavarátétel révén a (17) tengely forgattatik, minek következtében a (20) hajtórudak a (10) csapágyat és a (8) furótengelyt ide-oda mozgatják s így a (8) furótengely forog és ezenkívül hosszirányában ide-oda mozog.

A (17) tengelyen ülő (19) fogaskerek a forgást

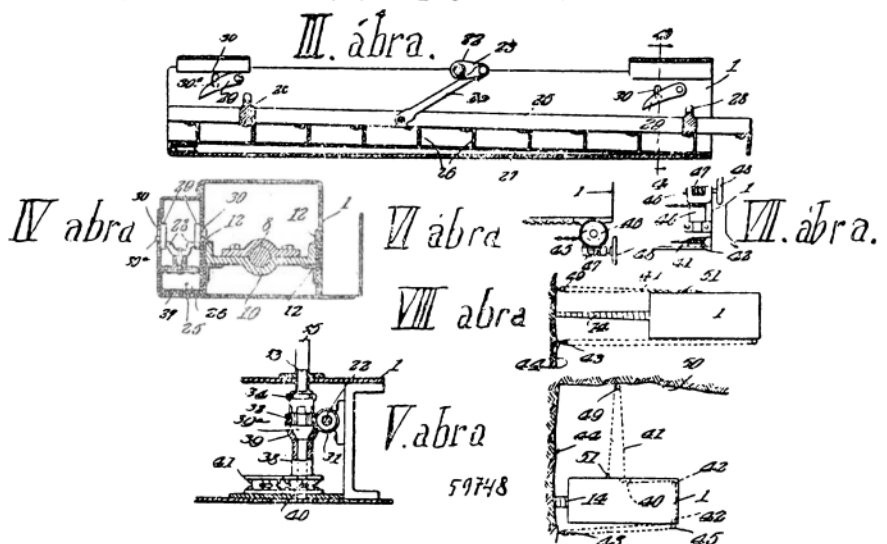

a második (22) közlőtengelyre viszik át s így a (23) forgattyu forgattatik, mely forgást a (24) forgattyu egyenes irányu mozgás alakjában visz át a szállítóvályura. Ha a vályu hátrafelé mozog, úgy a (26) lapá-

tok a padlót végig simítják és az anyagot a gép hátsó vége felé magukkal viszik. A vályu előremozgásakor a (28) ujjak a (29) kilincsekbe ütődnek s ily módon az egész vályu kissé emeltetik úgy, hogy a következő mozgásszakban a (26) lapátok újabb anyagba nyomulnak. Ezek a (29) kilincsek a szállítóvályut annak hárafelé mozgásakor nem befolyásolják és a (28) ujjak révén kissé fölemeltetnek.

Ha csak egy egyszerű lyukat akarunk a furófejjel a (44) homlokkalba furni, úgy a (49) csigát ehhez a homlokkalhoz erősítjük. Lehet azonban a (49) csigát az egyik (50) oldalfalhoz is erősíteni, mint azt a 9. ábra mutatja, mely esetben az egész gép oldalvást olmozdítható, miáltal a furófej forgó és lökés-szerű mozgása közben oldalvást is mozoghat, minnek következtében a részlógéphez hasonlóan egy hasítékot létesít a homlokkalban.

A második (22) közlőtengely forgását a (32) csavarkérekre viszi át. Minthogy a csavarkérek lazán ül a (33) tengelyen, a (40) lánckorong és a (38) hüvely a forgásban nem vesznek részt. Ha azonban a (36) omeltyűnek hátulsó vége lefelé mozgattatik, úgy (34) kapcsoló a csavarkéreknek kupos (39a) fejét a (38) hüvely tölérszerű kitágulásába szorítja. A második (22) közlőtengely ily módon a (40) lánckorongot forgásba hozza.

Minthogy a (41) láncnak egyik vége (51)-nél a szekrényhez van erősítve, a (40) lánckorong forgatása által a furófej lökés-szerű mozgást végez, ha a (49) csiga a fejtendő ér homlokkalába van erősítve. A láncnak minden átkaszása a (48) kézikérek működtetése által kiegyenlíthető, mert hiszen a fölösleges lánc-hossz a (45) dobra föltekercselhető.

Ha a (49) csiga, mint a 9. ábra mutatja, egy oldalfalban van erősítve, úgy az egész gép a (40) lánc korong forgatása által oldalvást mozgattatik úgy, hogy a furófej a homlokkalban kerék lyuk helyett hasítékot létesít.



KRAYÉR FÉLE

ROZSDAVÉDŐ

HIDFESTÉK.

KRAYÉR E. ÉS TÁRSA

CSÁSZ. ÉS KIR. UDVARI SZÁLLÍTÓK  
FESTÉK-KENCE-LAKK-GYÁR  
BUDAPEST (KRAYÉR FÉSTÉKUDVAR)

VI., Váci-ut 31.



## HAZAI HIREK.



**Kitüntetés.** Ófelsége legfelső elhatározásával *Mihalich Miklós* irodafőtisztnek nyugdíjazása alkalmából sok évi hű és buzgó szolgálata elismerésül a segédhivatali igazgatói címet legkegyelmesebben adományozni méltóztatott.

**Kinevezés.** A m. kir. pénzügyminiszter *Klug László* djnokot az iglói kir. bányakapitányságnál a XI. fizetési osztályba segédtitkár az iglói m. kir. bányakapitánysághoz kinevezte.

**A földgáz értékesítése** Az erdélyi földgáz országos kihasználásának tanulmányozására, nagymérvű külföldi érdekeltség bevonásával alakított magyar földgáz-syndikátus, mely a műszaki kérdések megoldására elsősorban amerikai szakértőket küldött ki a források helyszínére, munkálataiban megfelelően halad előre. Az amerikai szakértők a földgázterületek, valamint az azokon rendelkezésre álló földgáz mennyiség megállapítására vonatkozó felvételeket már befejezték és megállapították, hogy a magyar állami közegek a földgázterületen úgy a földgáz feltárására, mint a kutak kezelésére vonatkozó munkálataikat minden tekintetben tökéletesen végezték. A szakértők befejezték a helyszíni tanulmányozást s jelenleg az érdekeltség budapesti irodájában dolgozzák fel az anyagot.

Az egyik szakértő, *Frederick G. Clapp* közben Nyitramegyébe utazott, hogy *Ekbell* község határában levő gázforrást megvizsgálja.

A szakértők kalkulációja előreláthatólag több hónapot fog igénybe venni, mert az egyes városok csak igen későn felelnek a megkeresésekre, amelyekben a bizottság a város viszonyai iránt érdeklődik. Minthogy az amerikai szakértők szerint a gáz nagyipari felhasználása nem is olyan fontos, mint a főzés-, fűtés- és világításra való felhasználása, a bizottságnak tisztában kell lennie elsősorban azzal, hogy a tekintetbe jövő városok mennyit költenek évenként tüzelő- és világítóanyagra, mennyi a lakosság jövedelme, hány szellemi, hány ipari munkása van stb. A vidéki városoknak nem lévén statisztikai hivataluk, csak hosszabb idő múlva felelnek a feltett kérdésekre. A szakértők addig a tervezett csövezeték trasszírozásával foglalkoznak. Igen érdekes különben, hogy az amerikaiak, ellentétben a magyar szakértőkkel, azt ajánlják, hogy a tőke csak tíz esztendőre rendezkedjék be.

**Az amerikai földgázszakértők Makón.** Az erdélyrészi földgázmedence szélső periferiájába tartoznak esetleg azok a földgázforrások is, amelyeket az utóbbi időben az Alföldön fedeztek fel. Makói értesítés szerint a pénzügyminisztérium, illetőleg a m. kir. bányakapi-

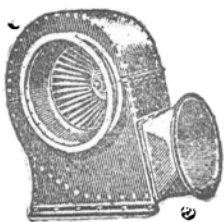

## Blackman

ventilátorok,  
exhaustorok,  
fúvók minden célra

## Szellőző

szárító, szívó  
berendezések

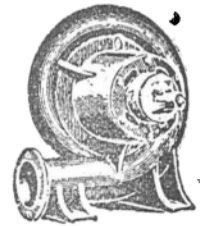

# Magyar Szellőző Művek

Budapest, VII., Aréna-ut 80.

(3793/a 863/35)

Telefon: József 26-56.

tálynység kérelmére az amerikai gázzsakértők ezt a területet is tanulmányuk tárgyává teszik és legközelebb Makón kiszállanak.

**A Földtani Intézet nyári munkája.** A Földtani Intézet geológusai Felső-Magyarországon és Erdélyben a tervezett új geológiai térképhez szükséges geológiai felvételeket végzik Lóczy Lajos vezetője mellett. A felvételek október végén vagy november elején nyerneik befejezést s akkor a geológusok visszatérnek egyes területeikre és összgezve munkájuk eredményét, egységes terv alapján készítik el a térképet, melyet az iskolák is használni fognak. — A Földtani Intézet új palotájának ügye, melyről már hírt adtunk, csak az úszszel nyer elintézését, még pedig olyképpen, hogy a kormány a fővárostól megvásárolja a Földtani Intézet mellett levő telket, melyen fölépítik az új palotát. Ebben az épületben a gyakorlati geológiai muzeum, a kémiai laboratórium és a gyakorlati geológusok szobái nyerneik elhelyezést. — A Földtani Intézet kiküldetésében jelenleg dr. Hillebrand Jenő és Kánitz Gusztáv végeznek ásatásokat.

**Aranyelet.** Egy uszakai lakos, akinek a Nagy-bánya környékén levő hegységeken kis földbirtoka van, nagymennyiségű aranyércre bukkant, amelyben köbméterenként a hivatalos kémiai vizsgálat szerint tizennégy gramm tiszta arany és három gramm ezüst van.

**Felmentés.** Szápári tudósítónk jelenti, hogy a veszprémi kir. törvényszék Lengyel Miksát, a szápári köszénbánya volt üzemvezetőjét gondatlanságból származott emberölés vétségének vádjára alól felmentette. Annak idején közöltük, hogy Gadarsok Ferenc vágár egy robbanás után korán ment a lövés színhelyére s a kifuvó lövés mérges gázaiban megfulladt. Ezért vonták felelősségre Lengyelt és pedig alapítalmul.

Fel lehet különböztetni, hogy más irányú vizsgálat volna helyénvaló, mert a bányaműnél ez évben már három halálos baleset történt.

**Egy bányarészevnyitársaság vesztesége.** Az erdélyi bányarészevnyitársaság Kolozsváron, amely a régebbi erdélyi bányavállalatok egyike és amelynek Egresen vannak köszéntelepei, közzéteszi legutolsó mérlegét, amely ismét veszteséggel zárul. Az összes veszteség most már 334.041 korona. A tavalyi széntermelés eredménye mindössze 99.929 korona volt.

**Arany a patakban.** Az aradmegyei Konop község mellett két kis patak folyik, amelyeknek fővénye tudvaleg aranyat és ezüstöt tartalmaz. Az arany- és ezüsttartalom megállapítására már eddig is történtek kísérletek, de figyelomroméltó eredménnyel nélkül. Hír szerint most Rutkay Béla uradalmi segédtséget négy heti kutatással megállapította, hogy a patak fővénye igen gazdag nemes fémekben. Rutkay abból a feltevésből indult ki, hogy a mostani árvizek megbolygatták az aluviumot, amelynek arany- és ezüsttartalma megszűrdődött a zátonyokon, amelyek felfogták a fém-tartalmat. Az ilyen helyekről gyűjtött próbaanyag kimosása után tonnáknál állítólag nyolevan gramm aranyat és százhusz gramm ezüstöt adott.

**A Magyar-Solvay művek tordai telepének építése** befejezéshez közeledik. A gyártelep a legmodernebb gépekkel lett felszerelve. Különösen nagy súlyt fektettek az anyag továbbító és osztályozó berendezéseire, melyek oly módon vannak szerkesztve, hogy minden kézimunkaerő ki van teljesen kiszűzölve. Az anyagot a teljes feldolgozásig mindig mechanikus szállítóberendezések vezetik tovább, melyek a legújabb, bevált rendszerek szerint készültek. A transzportereket, a mechanikus szállításhoz az osztályozókat és silosokat a budapesti *Hüsken, Gonda és Verles* cég tervezte és építette.

**A Műszaki Unió R.-T.** (Schvarcz József és Tsa) cím alatt múlt számunkban közölt hírnek egy része téves volt.

A vállalat közli velünk, hogy *Sándor Gyula* 8 év óta cégvezetői és 4 év óta igazgatói állást tölt be.

## KÜLFÖLDI HIREK.

**A porosz kormány a szénárak emelése ellen.** A felső-sziléziai szénkartell elhatározta, hogy folyó évi szeptember hó elsejétől fogva fölemeli a szénárakat és nem tesz kivételt azzal a szénnel sem, amelyet a lakosság belföldön fűtésre használ. A porosz kereskedelmi miniszter azonban kijelentette, hogy a szénkartellnek ezen elhatározásába nem egyezik bele, mert habár a külföldre szállított közönséges szén árának fölemelése ellen nincs kifogása, a lakosság által a német birodalom területén fűtésre használt és fogyasztott szén árának megdrágításához semmi szin alatt sem járulhat. A miniszter ezen elhatározását elsősorban szociálpolitikai szempontokkal okolja meg és kifejti, hogy az államnak minden irányban kötelessége megvédeni az összesség és így a fogyasztók érdekeit, még abban az esetben is — amint az jelenleg femáll — ha az állam részes a szénszindikátusban és így az árfölemelés saját részesedését is növelné. Az államnak — így érvel a miniszter — nem csupán arra kell törekednie, hogy mint üzemtulajdonos a saját vállalatának érdekeit istápolja, hanem messzebbmenő irányban, a köz érdekeit is mindenkor szem előtt kell tartania. A szénszindikátus természetesen minden követ megmozgatott, hogy a minisztert ezen elhatározásának megmástitására bírja, ánde siker nélkül, mert a kereskedelmi kormány vezetője semmi hajlandóságot nem érez arra, hogy ezen korrekci magatartását megváltoztassa. A miniszter egyébiránt el van tökélyve arra is, hogy amennyiben óvásának nem lesz meg a kellő sulya, a szénszindikátust faképnél bagyja és teljesen önállóan intézti.

Alumíniumfabrik Gontenschwil (A.-G.) gontenschwilei cég, mint az 50880. számú 's

### „Hengermű“

című magyar szabadalom tulajdonosa, szabadalmának gyakorlathavétele céljából magyar gyárosokkal összekötöttest keres. Hajlandó a szabadalmat teljesen eladni, esetleg arra gyártási engedélyeket adni. — Bővebb felvilágosítás nyerhető *Dr. Wörkman József és Bérczi Róbert* hites szabadalmi ügyvivők irodájában Budapest, VII., Erzsébet-körút 28.

## LIGETI RUDOLF

Pannonia-szálló, Rákóczi-ut 5.

**Birtokok, erdők, bányák és ingatlanok vételét és eladását közvetíti. Elvállal jelzálogkölcson közvetítést és pénzügyi transzakciók lebonyolítását. :: Birtokbérlet közvetítés.**

### == AKAR ==

újabb vevőket szerezni, akarja fizetési körét úgítani, az újdonságok és specialitások legjobb beszerzési forrásait megismereni, az üzemenél nem várt

### eredményt

„jobb“ anyagot. Ezt legjobban úgy teszi

### == elérni, ==

ha beszerzi

## LEUCHS CIMENTÁRÁT

az egész világ iparáról és kereskedelméről. Prospektust ingyen és bérmentve küldünk.

## C. Leuchs & Co., Nürnberg.

Tulajdonos: Kommerzienrat Wilhelm Leuchs und Gg. Leuchs.

Alapítatlanul 1794-ben.

az állam szénbánya-üzemeit. Ime, így csokolázik az olyan kereskedelmi miniszter, akinek megvan a fogékonysága a modern szociálpolitika iránt és álláspontjának érvényt tud szerezni még a hatalmas kartellekkel szemben is.

A Friedrich Krupp A.-G. esseni gyár lövedék-sajtoló telepet épít több millió márka költséggel.



## DEUTSCHER BERICHT.

### INDUSTRIE UND VOLKSWIRTSCHAFT.



**Verwertung des Siebenbürger Erdgases.** Das Finanzministerium hat jetzt die Studien bezüglich der auf das ganze Land sich erstreckenden Verwertung des Siebenbürger Erdgases auf breiter Grundlage in Angriff genommen. Die Studien, die sich auf die Verwendung des Erdgases für Heizungs-, Beleuchtungs- und Kraftübertragungszwecke erstrecken, wird ein Konsortium durchführen, das aus folgenden Teilnehmern besteht: Ungarische Allgemeine Kreditbank, Pester Ungarische Kommerzial-Bank, Pester Erster Vaterländischer Sparkassenverein, Ungarische E. kompte- und Wechslerbank, Ungarische Bank und Handelsgesellschaft, Vaterländische Bank, Ungarische Agrar- und Rentenbank; ferner British and Foreign General Securities and Investment Trust Limited, Haas and Sons, Balfour Williams and Co., E. T. Bowring and Co. Limited und noch einige andere Londoner Firmen. Das Konsortium hat behufs Durchführung der Studien mit dem Chef der weltberühmten Firma Humphries and Miller in Newyork, Mr. Alten S. Miller, und dem amerikanischen Geologen Mr. Frede ck Gardner Clapp einen Vertrag geschlossen. Den Gegen-

stand des Studiums bildete die Ableitung des Erdgases, respektive der daraus erzeugten elektrischen Kraft von den Siebenbürger Gasfeldern ausgehend einerseits nach Kolozsvár, Nagyvárad und Debreczen, andererseits mit einer Abzweigung bis Temesvár nach Szeged und Arad, eventuell sollen auch die sich notwendig erweisenden sonstigen Abzweigungen ins Auge gefasst werden, so dass der Ausbau der Fernleitung stufenweise bis Budapest durchgeführt werde. Zugleich wird auch der Bedarf der an den Fernleitungen liegenden kommerziellen Städte, Gemeinden und grösseren Industrieetablissements festgestellt. Nach Vollendung der Studien wird das Finanzministerium auf Grund der Ergebnisse die Verhandlungen über eine sich auf das ganze Land erstreckende Verwertung des Erdgases einleiten, wobei aber die Interessen Siebenbürgens besondere Beachtung finden sollen. Dieser Verfügung des Finanzministers Teleszky ist, sofern die vorzunehmenden Studien den erhofften Erfolg erbringen, die allergrösste Tragweite zuzu schreiben und es dürfte diese für das ganze Wirtschaftsleben, wie auch auf unsere wirtschaftliche Entwicklung von namhaftem Einfluss sein. Der Heizwert eines Kubikmeters Erdgas entspricht nämlich dem Heizwert von 1.8-Kilogramm 5000 Kalorien enthaltender Kohle. Wenn man die Tagesproduktion der heutigen Probebrunnen, d. i. 2.300.000 Kubikmeter Erdgas, zur Basis nimmt, entspricht das einer täglichen Kohlenproduktion von 41.000 Meterzentnern oder von zirka 15.000.000 Meterzentnern Kohle pro Jahr. Mit Rücksicht darauf, dass unser ausländischer Kohlenimport jährlich zirka 30 bis 35 Millionen beträgt, würde schon

## Nyaratóknak

**pianinót ::  
kölcsönöz**

**Sternberg Ármin és Testvére**

„s. és k.” údvári hangszergyár

Budapest, VII., Rákóczi-ut 60.

## Acetylen Bányalámpák Gyára

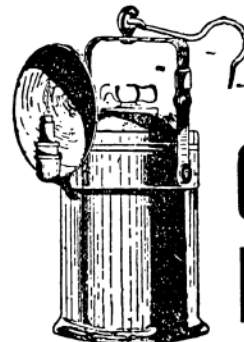

(993)9

**Gergely  
Mór**

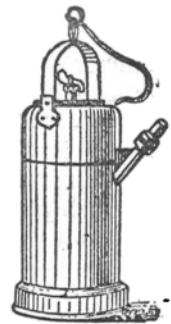

Budapest, VII., Hernád-utca 39|b

# LANGEN ÉS WOLF

Budapest, VI., Váci-körút 59 ≡ Wien, X., Laxemburgerstr. 53

Kérje azonnal díjtalan prospektusunkat a világhírű

eredeti „**OTTÓ**“ benzin-lokomotivokról

■ bánya, erdei és iparvasutak számára. ■

eredeti „**OTTÓ**“-motorokról.

■ Tüzelőanyag: nyersolaj, benzin, benzol, szivógáz stb. ■

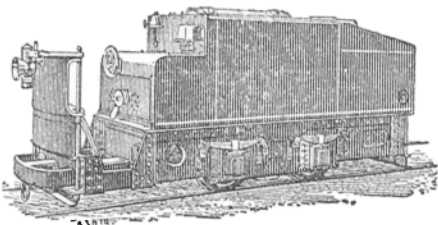

!! Elsőrangú gyártmány!!  
Leggazdaságosabb üzem!

Négy száznegyvenkét ki-  
tűntetés, köztük negyven-  
négy állami. ■

(989)47(II)

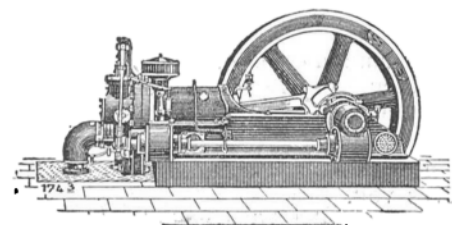



die Ausnützung der heutigen Erdgasproduktion diesen Import um 60 Prozent vermindern, was auch unsere Handelsbilanz günstig beeinflussen würde. Nachdem ein billiges und entsprechendes Heizmaterial die Grundbedingung einer jeden Industrie ist und die Kostspieligkeit der bisher aus dem Auslande importierten Kohle teilweise durch Erdgas ersetzt werden könnte, das einen sehr wichtigen Faktor der Industrieförderung ergeben würde. Besonders aber ist ein starker wirtschaftlicher Aufschwung Siebenbürgens zu erhoffen. Die Studien dürften bis Ende dieses Jahres beendet sein, so dass bis zu diesem Zeitpunkt der Finanzminister in der Lage sein wird, hinsichtlich der Höhe des zu investierenden Kapitals, sowie über dessen Verzinsung, wie auch über die wirtschaftliche Bedeutung des ganzen Projektes sich ein klares Bild zu machen.

**Motorenfabrik Moritz Hille, Dresden.** Herr Ernst Kalmár hat seine führende Stellung bei der „Benz“ Ungarische Automobil- und Motorenfabrik-Aktiengesellschaft verlassen und unter eigener Firma *Budapest, VI., Podmaniczky-utca 4.* ein neues Unternehmen errichtet. Herr Kalmár hat die Vertretung der *Dresdner Motorenfabrik Moritz Hille* erhalten.

**Bau einer Industriebahn in Pankota.** Die Fürst Sulkovszky'sche Herrschaft lässt von der Station Pankota der „Acsev“ gegen Magyarád, Almászegros und Székesaranyág bis zur Dampfsäge der Székesaranyáger herrschaftlichen Waldungen eine Industriebahn erbauen. Die Strecke ist 22 km. lang und die Baukosten betragen 500 000 Kronen.

**Serbische Lokomotivenbestellungen in Deutschland.** Mehrere deutsche Lokomotivfabriken haben serbische Bestellungen erhalten, und zwar die Maschinenbau-gesellschaft *Schwarzkopf* in Berlin auf sechs Lokomotiven und die *Linke-Hoffmannwerke* in Breslau auf fünf Lokomotiven.

**Das Montan- und Hüttenwesen in Bosnien und der Herzegovina.** Laut eines Ausweises der bosnisch-herzegovinischen Landesregierung gestalten sich die Ergebnisse des Berg- und Hüttenwesens in Bosnien und der Herzegovina Jahre 1912 wie folgt Die Produktion des Berg- und Hüttenwesens weist mit Ausnahme der Chromerzproduktion eine sehr bemerkenswerte Steigerung auf. Sie betrug an *Eisenerz* 1,594.200 Meterzentner, *Schweifelkies* 62.160 Meterzentner, *Manganerz* 46 500 Meterzentner, *Chrome* 2000 Meterzentner, *Braunkohle* 8,529.206 Meterzentner, *Ble* 119 Meterzentner, *Roheisen* 532.707 Meterzentner, *Guss* 67.010 Meterzentner, *Mantiningots* 385.831 Meterzentner und *Walzeisen* 327.806 Meterzentner. Der *reine Wert der Hüttenprodukte* betrug 10,029.116 Kronen, der Wert der *Bergbauprodukte* 6,352.890 Kronen, dem Jahre 1911 gegenüber ein Mehrwert von insgesamt 1,991.228 Kronen, was einer Zunahme des Produktionswertes von 13·8 Prozent entspricht. Die Zahl des beschäftigten Personals betrug 6316.

# Bromberger Maschinenbau-Anstalt G. m. b. H.

## Modern szállítóberendezések ❖ Prinzenthal bei Bromberg. speciális gyára

Mindennemü transportörök, elevátorok minden anyag részére, továbbá szalagszállítók, szállító csigák, felvonók, daruk, mindennemü emelőgépek.

❖ **Drótkötélpályák,** elektr. függővasutak, hajókirakodó berendezések, szén-, kötő- és tároló berendezések, továbbá minden egyéb szállítóberendezések.

◆◆◆◆◆◆◆◆  
Minden nagyságu és teljesítményü berendezések tervezése és kivitele.

**A brombergi gépgyár vezérképviselete:**

**Faber és Erdélyi okl. gépészmérnök**  
műszaki irodája

Telefon 5—32. BUDAPEST, V., Wahrman-u. 13. Telefon 5—32.

Üzletközvetítést díjazunk.

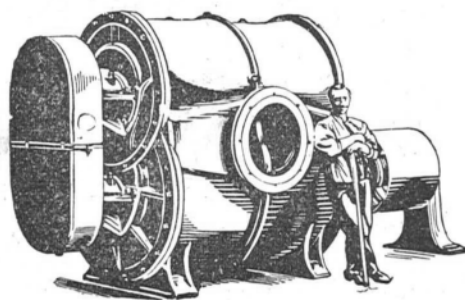

Centrifugális és körforgó  
**SZIVATTYÚK, FÚVÓK,  
GÁZSZIVÓK,**

Turbinaszivattyúk és turbokompressorok.  
**C. H. Jaeger & Co., Leipzig-Plagwitz.**

Vezérképviseelő a magyar korona országában:  
**VECSEY JENŐ okl. gépészmérnök,**  
Budapest, V., Lipót-körút 21. Telefon 105—84.

(904/37)

1913. évi 1160. szám.

# Versenyárgyalási hirdetés.

A selmecbányai m. kir. bányahivatal 1913—14. évi

## 4000 q elsőrendű minőségű nyersolajsükségletét

nyilvános írásbeli versenyárgyalás útján kívánja beszerezni.

A nyersolaj a garamberzencei vasuti állomásra szállítandó. Felhivatnak onnélfogva vállalkozni szándékozók, hogy ivenkiut egy (1) koronás bélyeggel ellátott ajánlataikat sértetlen pecséttel lezárt borítékban „Nyersolajszállítási ajánlat” felirattal folyó évi

### augusztus 28-án délelőtt 9 óráig

a kiíró kir. bányahivatalnál nyujtsák be.

Bánatpénz fejében a szállításra felajánlott nyersolajmennyiség értékének öt (5) százaléka, hivatkozással ezen hirdetés számára, akár készpénzben, akár pedig óvadékképes értékpapirokban a selmecbányai m. kir. bányakerületi főpénztárnál, avagy bármely más hazai állampénztárnál (adóhivatalnál) teendő le, az ajánlathoz a bánatpénz letétét igazoló nyugta, vagy annak körjegyzőleg hitelesített másó ata csatolandó. **A bánatpénzt az ajánlathoz csatolni tiltva van.**

A versenyárgyalás folyó évi augusztus hó 28-án délelőtt 9 órakor a selmecbányai kir. bányahivatal tanácsstermében fog megtartatni s azon az ajánlattevők, vagy annak igazolt képviselői is jelen lehetnek.

Az ajánlati minta, nemkülönben az általános és részletes szállítási feltételek az alólirott kir. bányahivatalnál a hivatalos órák alatt bármikor megtekinthetők s kívánságra ki is adhatók, vagy postai megküldhetők.

Selmecbánya, 1913. évi augusztus hó 4 én.

### M. kir. bányahivatal.

## „Titanit“

a jelenkor legtökéletesebb robbantószeré. Egyesíti magában az eddig ismert robbantószerék minden előnyét, azok minden hátránya nélkül.

A „Titanit“ előállításá, szállításá és raktározásá teljesen veszélytelen.

A „Titanit“ robbantóereje és repesztő-képessége versenyez az összes eddig ismert brizáns robbantóanyagokkal.

A „Titanit“ használata teljesen veszélytelen.

A „Titanit“ minden vonattal, minden állomásra szállítható.

A „Titanit“ raktározását és használatát hatósági előírások és beavatkozások nem korlátozzák.

A „Titanit“ előnyeit igazoló kísérleteket kívánatra költségünkön végeztetjük.

A „Titanit“ ára olcsóbb, mint bármely más robbantóanyagé.

**„TITANIT“ magyar biztonsági robbantó-anyag részv.-társaság**

**BUDAPEST, V. ker., Mérleg-utca 3. szám.**

Távíratí cím: TITAROB, BUDAPEST. — Telefon 45—31.  
(952) 52

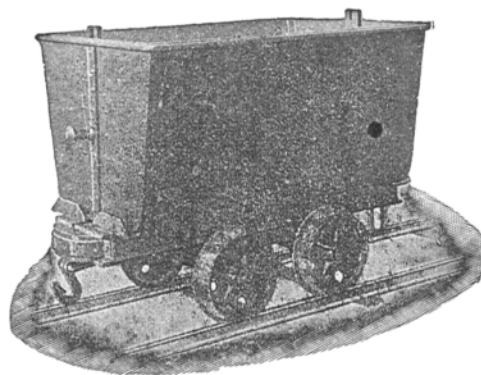

## Bányavasutak

nyomjelzése, építése és teljes felszerelése

**A Magyar Waggon- és Gépgyár r.-t.**

== GYŐR, ==

keskenyvágányu gyártmányainak eladásá.

Magyar Bank és Kereskedelmi Részvény-társaság Keskenyvágányu Vasut-osztály

Budapest, V., Váci-körút 32.

(105) 14/II