



ELŐFIZETÉSI ÁRA:

EGÉSZ ÉVRE
FÉL ÉVRE16.— K
8.— KNEGYED ÉVRE
EGYES SZÁM4.— K
—60 K

FŐSZERKESZTŐ

DR. BÍSCHITZ BÉLA
ÜGYVÉD.

SZERKESZTŐSÉG ÉS KIADÓHIVATAL:

BUDAPEST, V. KER., SAS-UTCA 20. SZÁM.
TELEFON 108-00.

HIRDETÉSEK mm. SZÁMITÁSSAL DIJSZABÁS SZERINT

Elöntött sóbánya.

Erdély fölött istenitélet vonult el.

Megszakadtak az ólmos, nehéz felhők és a belőlök ömlő víztömeg megnövelte a sebesenzugó folyamokat, amelyek medrükből kicsapva, keresztültörtek gátakat, töltéseket és iszapos árjukkal végigseperték a termékeny, aratásra készülő völgyeket és virágzó városokat.

Az égből lezuhanó vízőzön megdagasztotta a Marost is, hullámai végigsöpörték Marosujvárt. A hőmpölygő ár utat talált a sóbányához is. A felszín alatt kiszámíthatatlan tömegben nyugovó, megvájált sótest mohón magába nyelte a szennyes, zugva előretörő áradást és utat engedett neki a föld mélyébe vajt több száz méter mély, öblös üregekbe, amelyek a víz és só mohó egyesülésére lassan, borzalmas dübörgéssel beomlottak.

A Rudolf-akna helyén ma már egy behorpadt, sósziklaktól tarkított földrogyás van, amely alá el van temetve a nemzeti vagyonnak kiszámíthatatlan milliókat érő része.

Egy töméntelen sókincs.

És elsüllyedt annak a horpanásnak a helyén több ezer szegény sóbányásznak mindennapi kenyere. Elsüllyedt, megrongálódott a bányásztelep nagyrésze. Elnyelte a feloldott só fölött szétmállott föld a kicsike sóbányász-vityillókat, amelyekben a bányász nagyszámú családjával éldegélt, amelyet szerény méreteiben is boldog otthonának vallott.

Aki látott már víz alá került sóbányát, csak az tudja igazában elképzelni a marosujvári pusztulást.

A tajtékzó ár, mint valami kegyetlen, olvasztó folyam, nekiesett elszabadultában a felszín alatt elrejtett sónak és ásta, vajt, furta magát addig, amíg egyszerre csak belerobajlott a Rudolf-akna mély, százszorosan visszhangzó üregeibe és ott alámosta, magával rántotta a szilárdnak látszó, gondtalanul lakott fölszint.

A másik akna egyelőre még nincsen elöntve, de ki tudja, merre vette útját a föld alatt a víz és hogy ezt az aknát is nem fogja-e elönteni a zugó, szennyes, iszapos ár?

A marosujvári sóbányák évenként több millió koroná hasznót nyújtottak az államnak. Kérdés, hogy nem marad-e el az a jövedelem ezután egyszer s mindenkorra? De tegyük fel a legjobbat, hogy ezeket a bányákat sikerülni fog majd vízteleníteni. Mennyi küzdelembe fog majd kerülni és mennyi kiadással fog járni ez a herculesi munka. Ki tudná azt előre megmondani?

A szomorú ténytet tehát eszünkbe kell vésnünk. Egy több milliót jövedelmező bányája talán örökre elveszett az államnak.

Talán kiszámíthatatlan sókincset tett tönkre a föld alatt gátat szakított víz. Nem lehet most ezt az első pillanatok hatása alatt kiszámítani. Ellenben minden tulás nélkül meg kell állapítani azt, hogy az állami sóbányászatot a marosujvári Rudolf-akna elöntésével súlyos csapás érte. És ezt a szomorú csapást nekünk mindannyiunknak meg kell gyászolnunk.

Tudjuk azt, hogy a marosujvári bányák elöntésétől tartani lehetett. Éppen ezért csináltak a folyónak évekkel ezelőtt más medret. Azt is mondják, hogy a tavalyi áradás megrongálta a gátat s a ki nem javított gát lett volna oka a katasztrófának. Sőt még az is hirlük, hogy a gát megjavítására a szóda-gyár ajánlatot is tett volna a kincstárnak, azonban a kincstár vonakodott volna a gát javítási költségeihez felerészben hozzájárulni.

Mi nem vagyunk benfentesek. Nem tudjuk, ki volt a hibás, vagy egyáltalán rá lehet-e valakire kenni a hibát. Csak a legnagyobb szomorúsággal megdöbbenve állunk meg effölött az állami bányászatot ért katasztrófa felett.

Nem tudjuk azt megérteni, hogy egy árvízveszélynek kitett bányát a legelemibb biztonsági intézkedések megtételére sem méltatták. Nem lehet szakemberek előtt az a mentség, hogy ilyen árvíz százesztendőben egyszer fordul elő csak.

Ez uraim nem lehet mentség! A veszély lehetősége ellen kétszeres; háromszoros biztonsági óvintézkedéseket kell fogatosítani, hogy az egyik még mindig ellene álljon a veszélynek akkor, amikor már a többiek ereje megtört a veszély nagyságán.

Mi nem vádolunk senkit, csak csodálkozunk és végtelenül sajnáljuk azt, hogy ezeket a dolgokat kellő figyelemre nem méltatták. Az illetékes tényezők s ezzel romlásba döntötték az államnak egyik legjövendelmezőbb sóbányáját és kiütötték kezéből igen sok becsületes bányamunkásnak a mindennapi kenyeret.

Az állami bányászat fölött évek óta tornyosulnak a fellegek. A fémbányászat majdnem évi három millió korona veszteséggel dolgozik, a szénbányászatot éppen csak az imént érte súlyos csapás. Mi nem vagyunk hajlandók ezeket a szomorú eredményeket egyszerűen a véletlennek tulajdonítani. Mi nagyon tisztán látjuk, hol van a hiba és tudjuk a módot is, hogyan lehetne az államot megkímélni hasonló csapásoktól.

De nálunk már a dolgok annyira mentek, hogy a szót is kár vesztegetni.

És az állami bányászatot ért csapások sora nem fog bezárulni a marosújvári szomorú esettel.

Ezt mi tudjuk. Itt valaminek változnia kell. És ha ez a gyökeres változás hamarosan meg nem történik, kimondhatatlan károkat fog szenvedni a nemzeti vagyon. Mi nem vádolunk. Nem is hisszük azt, hogy az állami bányászat rákfenéjét meg lehetne gyógyítani a marosújvári szerencsétlenség *bűnbakjának* a kivégzésével.

Mi tudjuk azt, hogy a mai rendszer mellett az egyéneket alig lehet felelőssé tenni a szerencsétlenségért. De mit is ér az állam azzal, hogy egy szegény, nyomorult, éhbéren és adósságokkal küzdő állami hivatalnokot esetleg nyugalomba tessékkelnek. *Uraim, az államra, a közre csak az a fontos, hogy ilyen hallatlan dolgoknak nem szabad lenne megtörténniük.*

Mi tudjuk, hogy a hivatalos vizsgálat eredménye mi lesz. Legrosszabb esetben egy kis előléptettség-megvonás. De hát hiszen a legtöbb állami bányászati szaktisztviselő egész életén át előléptettség-megvonásban sinylődik. És kérdezzük, a hivatalos vizsgálat képes-e hidegen és helyesen megállapítani a történetek okát, amikor a hivatalos vizsgálat esetleges vezetői maguk is áldozatai egy szerencsétlen szellemnek, egy rettenetes rendszernek, amely teremteni már alig képes, hanem csak arra jó, hogy teljes bukásba süllyessze a jövédemadásra képes állami bányászatot? Ha az orvoslás hamarosan be nem következik, ez a bukás teljesen elkerülhetetlen. Mi látjuk ezt, aminthogy velünk együtt igen sokan ezen a véleményen vannak mindazok, akik a tényeket pártatlan nézőpontból szemlélik.

Igen nagy baj az, hogy nálunk a közvéleménynek nem sok érzéke van a bányászat iránt. Más kulturálmokban egy ilyen eset alkalmából emberek tűnnének el, nem azért, mert mulasztásuk volt, hanem azért, mert előre nem látták a marosújvárihoz hasonló dolgokat.

Mi szerencsétlen ország vagyunk. Nálunk az előrelátás nem *sine qua non*-ja annak, hogy egyéneket fontos állásokra alkalmazzanak.

De ne huzzuk szét a sötét foltokat eltakaró fátyolt. Hiszen olyan elszomorító ezeknek a dolgoknak a szemlélése, különösen akkor, amikor azokat a sötét foltokat olyan egyszerűen, ugyyszólván máról holnapra el lehetne tüntetni.

Egészen bizonyos, hogy a hivatalos vizsgálat után, ha lehet, vízmentesíteni fogják a *Rudolf*-aknát és meg fogják építeni a védőgátat, amely a haragos *Marost* többé be nem ereszti a sóbányákba. De mi haszna ennek, ha a dolgok tovább fognak folyni olyan mederben, mint eddig folytak az állami bányászatnál.

Mi szomorúan és megdöbbenve állunk ezek fölött a szomorú pusztulások fölött. Azzal az elfojtott keserőséggel, amelynek már szava is alig van, mert a dolgok jobbrafordulásában is kételkedik.

De itt kételkedni a nemzet elleni bűn. Nekünk, *még áldozatok árán is beszélnünk kell*, mert nem fojthatjuk el szomorúságunkat akkor, amikor nagy nemzeti érdekek pusztulását látjuk.

Csak mindenkinek meg kellene tennie kötelességét, csak a közvéleménynek kellene éberebbnek lennie, ezek az anyagi veszteségek mind el volnának kerülhetők. A *Rudolf*-akna elöntése kell, hogy földresujtó csapás legyen az állami bányászat kezelési rendszerén. Itt változásnak kell beállania addig, amíg nagyobb katasztrófák nem következnek be. És ha ez a csapás sem hoz változást, akkor igazán méltó az állami bányászat arra, hogy elpusztuljon, hogy áldozatul essen egy szerencsétlen rendszer gyámoltalanságának és nemtörődömségének

Örökbéri, örökhaszonbéri szerződések kötését magánjogunk és a bányatörvény megengedik-e ?

Irta: *Osváth Imre* kir. táblabíró.

II.

Szerintem az alkotandó polg. törv. könyvbe kellene felvenni a bányabérleti viszony szabatosabb meghatározását. erre vonatkozólag véleményem egyéb-iránt a következő

Az örök vagy felmondásig való bérletok kötésé természeténél fogva elárusításnak vagy zálogjognak tekintendő s így mint álcim alatt kötöttök jövőre feltétlenül eltiltandók.

Az eddig megkötött és bányakönyvileg kitüntetett ilyenmü bérletokro vonatkozólag azok érvényesítésére, avagy érvényük korlátozására vonatkozó eljárás tekintetében különbség lenne leendő azok között, amelyek a törvény életbeléptetése és az azt megelőző időben és a jelenleg érvényben levő általános bányatörvény s annak végrehajtására vonatkozó szabályrendeleteknek megfelelő módon folytonos mivelés alatt állottak s azok között, amelyek mivelés alatt nincsenek, illetőleg a megjelölt időszak alatt folytonos mivelés alatt nem állottak. Továbbá figyelembe veendő lenne az is, hogy ha a bérlet tárgyát képező gyökjogu bányajogositvány a bányakapitányság által elvonatott vagy a tulajdonosok által elhagyatott, azonban annak bérletok mint különálló bányatelekkönyvi tárgy kezeltetik. Figyelembe veendő lenne, ha az örökbérlet a folyó vagy a legközelebbi években kötöttet s azóta a bányá a bérletok által üzemben tartatik.

Ha a bérlet tárgyát képező gyökjogu, vagy alakult bányajogositvány a bányakapitányság által jogérvényesen olvonatott, avagy a jelzett időtartam alatt mivelés alatt nem tartatott, ezen ténynek megállapítása mellett a bérletnek foljegyzésó akár a bérlet tárgyát



THEODOLITOK

nivellálók, felállító készülékek,
tájolók, mintaszerü, preciziós
kivitelben mint különlegesség
gyártása.

(923/41)

MAX HILDEBRAND

azelőtt August Lingke & Co.

FREIBERG, Sachsen 47

— Alapítottatott 1791. —

Magyarországi képviselő:

CONRAD ÉS TÁRSA Budapest,
VI. kerület, Teréz-körut 15. szám.

képező bányajogositvány bányakönyvi lapján, akár külön bányakönyvi lapon van is felvéve, feltétlenül törlendő lenne, mert az elvont és így a bányahatósági felügyelet alól kibagyott, a bányakönyvből kitörült bánya mint bérlet és mivelés tárgya nem lehet, nem maradhat, habár mint bérleti tárgy külön bányakönyvi lapon kezeltek is.

Ha az örök, vagy felmondásig kötött bérszerződés szerint bérelt bánya rendes mivelés alatt tartatik és a bérszerződés a közelebbi időben kötött, az ily bérleti szerződés érvényének megszüntetése az ősi-ségi nyílt parancsban foglalt elvek alkalmazásával lenne keresztül viendő, vagyis záros határidő lenne tüzendő a bérbeadók, vagy azok igazolt jogutódainak arra, hogy a bérlővel, vagy a bérlőkkel a polgári törvénykönyv (vagyis magánjogunk) szabályainak megfelelő bérszerződést kössenek és azt a bányahatóságnak jóváhagyás és feljegyzés végett mutassák be, különben a tulajdonosi igényük elenyészettnek fog kijelentetni és az örök vagy felmondásig szerződő bérlők fognak tulajdonosoknak tekintetni s bányatelekkönyvileg felvéteni. Ezen tervbe vett intézkedés helyességét a fentebb előadottakon kívül bőven indokolná az ilyen szerződéseknek a bányaiiparra, annak fejlesztésére való káros hatásuk és az ilyen birtoklásnak nemzetgazdasági szempontból is tarthatatlan volta s azon körülménynök figyelembe vétele, amelyek között az ily örökbérleti szerződések keletkeztek. Ugyanis ha az ily bérleti bányák bányakönyvi lapjait megtekintjük, azt tapasztaljuk legtöbbször, hogy a tulajdonosok személyében való változás 20—30 és néha régebbi idő óta nincsen feltüntetve. A bánya tulajdonosai nagy részben elhalálozván, az örökösök mint tulajdonosok bányakönyvileg ismeretlenek lettek, a bányagazdátok és az ismert bányatulajdonosok a mivelési költség összegét azokból beszerezni nem tudván és az osztrák általános bányatörvény életbelépte előtt érvényben volt Mikses-féle bányatörvény ily esetekben való kiegészítő eljárásról nem intézkedvén, a bányának eladása szabályszerűleg oszkozúlhető nem lévén, ez akadályok megkerültevel, annak örökbérletbe adása iránt szerződtek. És ezen eljárásuknak törvényességét a szerződések kötelező színezeténök kitüntetését a bányagyűlésre való meghívók szerkesztése által igyekeztek megszerezni. Ugyanezen eljárási módszort alkalmazzák jelenleg is, rendkívüli közgyűlések összehívása által.

Az örök időre és a felmondásig kötött bérleteken kívül vannak még a bányakönyvekben a bérlet tárgyát, terjedelmét, minőségét jelző, különböző, más címek alatti bérletbejegyzések is. Ugymint: Firsten Transaction; Firsten und Sohlen Transaction; Sohlen Transaction; Saltzerische Transaction; Vereinigte Subtransaction; Sohlen Morgenfeld Transaction; Abendfeld Transaction; Vordere Sohlen Transaction; címek alattiak. Megemlítem még pótlólag, hogy ugy a fentebb címek alatti bérletek, mint az albérletek között, vannak olyanok, amelyek nem terjednek az egész bányaműre, hanem annak csakis egyes részére vagy meghatározott irányban való mivelhetésre.

Az 1890-ik évi Bányatelekkönyvi rendtartásjavaslat 8 §-ában említett Transactio név alatt bejegyzott bérletek a legegyszerűbb alakban kötött bérszerződések és a legszámosabbak.

Urbura név alatt bányabérlet ritkán fordul elő a bányatelekkönyvekben, mert Urbura név alatt rendszerint az általános bányatörvény 219. §-ában említett bányavám értetett, melyet a bányamérték-illeték váltván fel, az azon cím alatti adózás is meg szűnt.

Milyen nehéz kiküszöbölni az örökbérlet, örökhaszonbérletről való téves fogalmakat, arra mutat a komáromi kir. törvényszék felebbezési tanácsának egy közelebbi kelt ítélete, mely örökhaszonbérleti szerződésnek deklarál egy a kőszéntelepek és kőszénbányászati jog örökös átruházása tárgyában 1896. évben kötött szerződést, bár a szerződés világos kifejezései szerint a birtokosok kőszénbányászati jogait járadék, illetőleg a kőszénbányászat megkezdése idejétől járó termelési osztalék mint vételár ellonében örökre eladták. Annál kevésbé volt félre ismerhető az adásvételi jogügylet, mert a földbirtokosok által a vevőre örökösön átruházott kőszénkutató, kőszénbányanyitási és kőszénkiaknázási joga az eladó birtokosok telekkönyveiben a vevő javára az 1886. XXIX. t.-c. 76. §. alapján kelt 2419—1888. számú I. M. rendelet értelmében telekkönyvi bekebelezést is nyert s ez a bekebelezés is jogerős.

A kőszénbányászati jog örökös átruházására vonatkozó szerződést, a bányatulajdon minőségének valamely ismerete mellett örökhaszonbérleti szerződésnek minősíteni nem lehet, mert a bányamivelési jog átruházása által osztott tulajdon nem létesül, mivel az átruházott bányamivelési jog az ingatlanra vonatkozó tulajdonjogtól függetlené vált.

Törvény alapján kimutatható, hogy a kőszénkiaknázási, illetőleg kőszénbányászati jog annyira önálló, hogy azt az ingatlantól külön lehet választani és elidegeníteni anélkül, hogy osztott tulajdon létesítenék.

Ezt az önállóságot mutatja az 1871. LIII. t.-c. 84. §-a, mely a következőleg hangzik: „a 2. és 83. §§-ok alapján mind azon jogok, melyek a bányatörvény értelmében a volt földesurat illetik, a volt jobbágyoknak jutott vagy jutandó területen ez utóbbiakat fogják illetni. Azonban az ily jogokra nézve a birtokrondezés előtt a volt földesurak részéről kötött és a rendezés alkalmával kimutatott vagy már fogantatba vett szerződések és a bányatörvények értelmében eddig szerzett bányajogok — eddigi joghatályukban érintetlenül maradnak.“

Ez azt jelenti, hogy ha a földesur az urbéri rendezés és tagosítás előtt bányavállalkozóval szerződött és ezt a körülményt az urbéri rendezés alkalmával kimutatta, (habár ez a szerződés bányatelekek adományozására nem vezetett is) az urbéresok ingatlanában rejlő kőszéntelepek kiaknázásának a joga elválasztva a földtulajdontól, a földes uré lesz, vagyis az a helyzet áll elő, hogy az urbéresok földbirtokában rejlő kőszéntelepek tulajdonjoga nem az urbéresokot, hanem a földesurat fogja illetni.

Megállapítható ebből, valamint az 1886: XXIX. t.-c. 76. §. és a 2819/1888. sz. igazságügyminiszteri rendeletről, hogy a kőszénbányászati és kőszénkiaknázási jog az ingatlantól némely esetben a törvény kijelentései alapján lesz elválasztva és hogy a bányamivelési jog önállóságára való tekintettel a földtulajdonos akarata folytán is különválasztható és akár ideiglenesen, akár véglegesen elidegeníthető anélkül,

hogy az osztrák polgári törvénykönyv 1122. és 1123. §§-ai szerinti osztott tulajdon képezetnék.

Egyébiránt meg kell említenem, hogy amidőn a földbirtokosok kőszénbányászati jogait a vételárt képező járadék és termelési jutalék ellenében elszereződtek, osztott tulajdon már csak azért sem keletkezhetett, mert az adományozandó bányatelkek tulajdonjoga a szorzódás világos szavai szerint a vevőket, vagyis a bányavállalkozókat fogja illetni, már pedig a jogtudomány megállapítása szerint a bányatulajdon egy teljesen egész, önálló jogintézmény, mely ugyanazon jogi szabályozás alá esik, melyet az általános magánjog az ingatlanokra vonatkozólag tartalmaz. A bányatulajdonra nézve ugyanis éppen oly dologi jogviszonyok keletkezhetnek, mint amiket az általános magánjog az ingatlan javak tekintetében megállapít.

Mindozeknél fogva a bányamivelési jogot, vagyis a bányatulajdon ingatlan dolognak kell tekinteni és reá az ingatlan tulajdonra vonatkozó szabályokat kell alkalmazni. (Vö dr. Fodor Ármin magyar magánjog című munkájában Lányi Bertslannak a bányatulajdon meghatározására vonatkozó kiváló dolgozatát az 507—545. lapokon.)

A fentebbiekben felvilágosítván az örökhasznbérlet érvénye fölötti tévedéseket, azt vélem, hogy a kérdés tisztázása helyénlévő.

Még megjegyzem, hogy az örökbéri örökhasznbérleti jogviszonyt sem dr. Rajner János átdolgozásában megjelent Zlinszky-féle, sem a dr. Fodor Ármin, sem a dr. Raffay Ferenc-féle tekintélyes magánjogi művek egyike sem ismeri, illetőleg nem foglalkozik azzal, miután ez a jogviszony átadva van a jogtörténelemnek.

Megemlítendő, hogy a Rajner—Zlinszky-féle jogi mű, az osztott tulajdon eseteit szinte úgy ismerteti, hogy ezen jogviszony nálunk csakis a majorsági zsellérségekben a majorsági taksás bérföldekben és az ezen alakulathoz tartozó telepítvények helyzetében található fenn, vagyis azokban, melyek jogviszonyait az 1868: XXIX., 1873: XXII. és az 1896: XXV. t. c. rendezte, már pedig ez is azt bizonyítja, hogy más egyéb alakban az örökbéri, örökhasznbérleti jogviszony nálunk elő nem fordulhat. Visszás ennél fogva, hogy a bányászatnál ez a jogviszony ma is fennáll és ma is akadály nélkül keletkezhet.

Elektromos üzemű függő vasuti kocsik emelése és leeresztése.

Hogy elektromos üzemű függő vasuti kocsikat folytonos sorrendben az egyik szintről a másikra szállítsák, eddig állandóan mozgó vontató köteleet alkalmaztak, melyről a kocsik a lejtős szakasz kezdetén önműködően kapcsolódtak és melyből a szakasz másik végén ismét kikapcsolódnak, hogy azután áram alatt menjen tovább. Az ilyen kötélvontatásos lejtős szakaszoknak az a hátrányuk, hogy tégigényük igen nagy és torjedelmes, drága vasszerkezeteket követelnek meg. Az Adolf Bleichert & Co. cég most egy olyan berendezést szerkesztett, amelyiknél a kocsik emelésére és leeresztésére csavarpálya szolgál, amennyiben a kocsit csavarvonalban meghajlított fix pályasínen egy második, állandó forgást végző sín nyomja felfelé, a fülvönő előtt megálló kocsit pedig a nyomósinnel együtemben mozgó berendezés mindig a kellő pillanatban tolja be a fülvönőbe.

A csatolt rajzon az új berendezés fogantatási alakja látható, nevezetesen az

1. és 2. ábra a kocsik emelésére szolgáló csavarpálya és a kocsikat a csavarpályára a kellő pillanatban, mikor a nyomósín ezt megengedi, betoló berendezés oldal-, illetve felülnézete, míg a

3. és 4. ábra a kocsik leeresztésére szolgáló csavarpálya és ama berendezés oldal- és felülnézete, mely a kocsikat éppen a kellő pillanatban állítja a nyomósínre, hogy ezt lökés nélkül érhesse.

I. ábra.

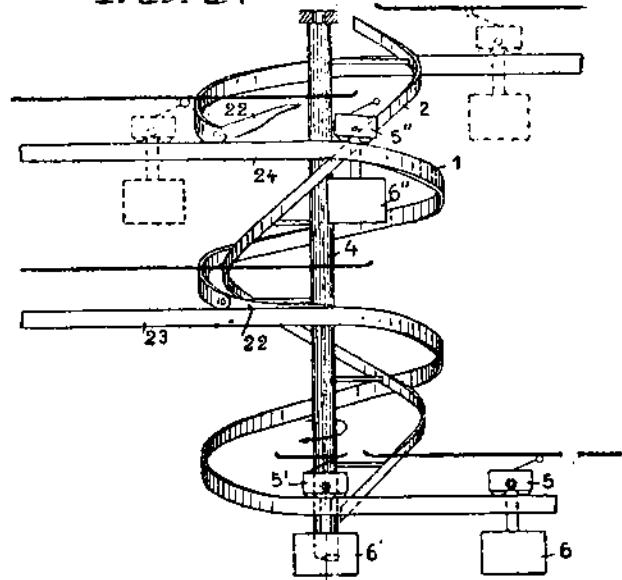

A csatolt rajzon (1) a csavarvonalban görbülő, merev futósín, melyen a kocsik futnak; (2) a nyomósín, melyet a (3) karok kötnek össze az állandóan forgó (4) tengellyel. A kocsik kerékszerkezetét (5, 5', 5''), szállító-szekrényét pedig (6, 6' és 6'') jelzi. Hogy az 1. ábrán a (2, 2) nyomósínek ugyancsak csavarvonalalakúak, annyiban előnyös, hogy a nyomósín a kerékmű tetszőleges pontjára hathat, minthogy az (5) kerékszerkezet és a (6) szállítószekrény között szabadon átmehet; lehet azonban a nyomósín egyenes, mint az a 3. és 4. ábrán látható, vagy más alakú is.

II. ábra.

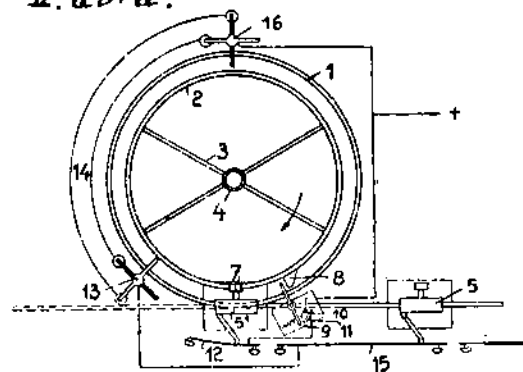

Az 1. és 2. ábrán feltüntetett pillanatban az (5) kocsik közvetlenül az emelkedő szakasz előtt már meg-

Körülbelül 1000 darab légcsatorna

2 méter hosszal, 400 mm. belső átmérővel, 1/4 mm. falvastagsággal, igen jó, részben használatlan állapotban azonnal átadó. Érdeklődések „Légcsatorna” jelige alatt a kiadóhivatalba kéretnek.

állott, míg a (2) nyomósín a kocsihoz közeledik. Mielőtt azonban a kocsi (7) nyomógörgőjét érintené, a (2) sinen megerősített (8) orr a (9) kapcsolót forgatja és így a két (10) és (11) sint egymással összekapcsolja, minek következtében a pozitív vezetéktől a (10) és (11) kontaktusokon át áram megy a csupasz munkavezeték (12) részébe, melyre az (5¹) kocsi áramszedője éppen ráfekszik. A kocsit tehát a motor gyorsítja, közvetlenül ezután pedig a (2) nyomósín megfogja és a csavarpályán föltolja. A (9) kapcsolórugó hatása alatt ismét a kezdeti állásába tér vissza és így a (12) vezetékot árammentessé teszi.

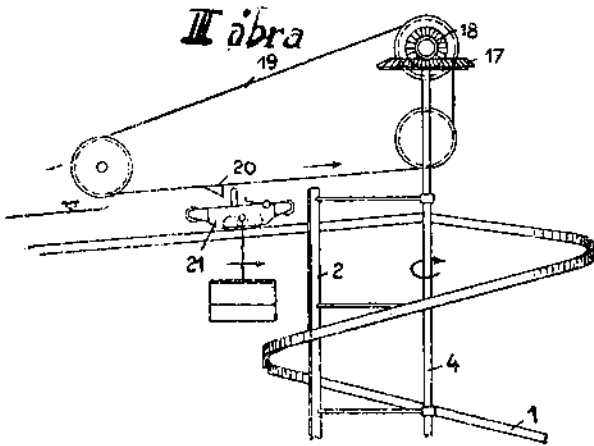

A forgós nyomósín forgásánál most már a (13) karkeresztet működteti és a (14) vezeték át az áramforrás és a (15) vezetékdarab között létesít kapcsolatot úgy, hogy az itt álló kocsi mozgásuk indul, míg az árammentes (12) vezeték szakaszon meg nem áll. A (2) sín később a (16) karkeresztet is forgatja, minek következtében a (15) vezetékdarab felé a kapcsolat megszakad, úgy hogy az önműködő szakaszkapcsoló által ismert módon ide juttatott következő kocsi ismét megáll. A leírt folyamat akkor pontosan megismétlődik.

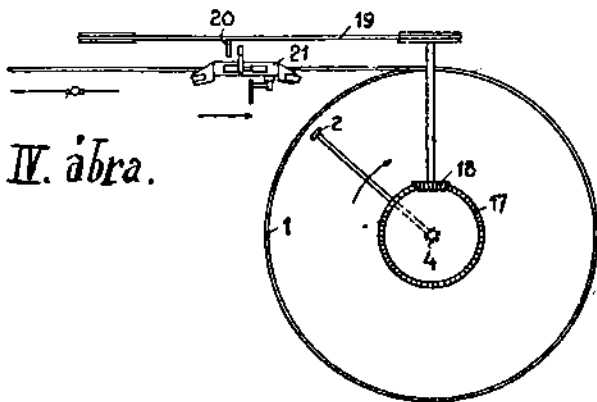

Ha a lefelé mozgó kocsi a lejtős pályaszakaszra való bejárást ugyanígy szabályozzuk, az a veszély állhatna fenn, hogy a kocsi a féket egyenlőten működése, vagy a hálózati feszültség változó volta miatt korábban vagy később futnának be a lejtős szakaszra és ezen hosszabb vagy rövidebb utat tennének meg, míg a nyomósín érik. Ez heves lökést idézhet elő, ami könnyen adhat kisiklásra vagy törésre okot. A találmány szerint ezért a nyomósínnel kényeszermozgásszerű kapcsolatban álló mechanikus berendezést alkalmazunk, mely a kocsikat pontosan a kellő pillanatban tolja a lejtős pályaszakaszra. Eme berendezés fogantatóalakja a 3. és 4. ábrán látható. A nyomósín (4) forgástengelyével a (17, 18) fogaskerekek közvetítésével a (19) vontatólánc van összekötve, melynek (20) orra van. Az áttévési viszony és a lánc hossza olyan, hogy az orr keringési ideje a nyomósínével egyenlő, vagy azoknak egész számu többszöröse. A folyamat most már a következő:

Valamely a nyíl irányában megérkező elektromos üzemű (21) függő vasuti kocsi a munka vezetékot elhagyja és annak következtében, hogy a fék működésnek indul, az árammentes szakaszon megáll és itt mindaddig állva marad, míg a (20) orr meg nem fogja és pontosan a kellő pillanatban bele nem tolja a lejtős szakaszra. A kocsi tehát minden esetben közvetlenül a nyomósín mögött ér a csavarpályára, tekintet nélkül arra, mekkora utat tett meg árammentes állapotban eme pályaszakasz felé.

Magától érthető, hogy a pontos bevezetés kérdése más módon is megoldható, pl. akként, hogy az erősen lejtő pályaszakaszon megálló kocsi elől egy reteszt húzunk ki úgy, hogy a most lefutó kocsinak a sinnek megfelelő sebességét kell fölvennie, lényegesen azonban mindig az, hogy a nyomósín az illető berendezést mindig kényszermozgásszerűen működtesse.

Ha a kocsikat különböző szintekben lévő pályákra akarjuk átvezetni, az egyes pályaszintek között egymástól független csavarpályákat lehet alkalmazni úgy, hogy pl. az első magasabban fekvő szintre megérkezett kocsi vagy ezen haladnak tovább rendeltetési helyükre, vagy pedig a következő csavarpályára mennek át. Lényegesen megtakarítást biztosít az 1. ábrán látható elrendezés. Itt a különböző csavarpályák egymás fölött, egy tengelyben vannak elrendezve és egymással váltók útján kapcsolva, a (2) nyomósín azonban az összes csavarpályákkal közös úgy, hogy csak egy hajtómű szükséges. Ha a (22) váltónyelv — mint a (24) elágazásnál — nyitva van, a kocsi a vízszintes, ha ellenben — mint a (23) elágazásnál — zárva van, az emelkedő pályaszakaszra mennek át.

HAZAI HIREK.

Személyi hír. Dénes Aladár nagyági m. kir. bányamérő a kolozsvári egyetemen a jogtudományi doktorátust vette.

Ünnepelt munkások. A diósgyőri vasgyárban nyolcvanöt munkást ünnepeltek, akik közül egy negyven éve, a többi pedig huszonöt éve van gyár szolgálatában. Allender Henrik főbányatanácsos, gyárfőnök üdvözölte a jubiléumokat, köztük Wünsch János vassztergályost, akit a király által adományozott negyvenéves szolgálati díszörmével ékesített fel.

A köpec-vidéki szenterületék felkutatása. Mult számunkban tudósítónk jelentése alapján megírtuk, hogy Bányai János geológus Köpec vidékén szén után kutat.

A földtani intézet igazgatósága most arról értesít bennünket, hogy Bányai János tanárt a m. kir. földtani intézet, illetőleg a m. kir. földmívelésügyi miniszter bizta meg azzal, hogy Köpec vidékén bányageológiai felvételt teljesítsen az intézet költségén és részére. Ugyanílyen természetű felvételi munkálatokkal bizattak meg: Böckh Hugó dr pro-



KRAYER
PÁLIN

KRAYER FÉLE
ROZSDAVÉDŐ
HIDFESTÉK.

KRAYER E. és TÁRSA
CSÁSZ. ÉS KIR. UDVARI SZÁLLÍTÓK
FESTÉK-KENCE-LAKK-GYÁR
BUDAPEST (KRAYER FÉSTÉKUDVAR)
VI., Váci-ut 31.

fesszor, *Vitális* István dr főiskolai tanár, *Papp* Simon dr, *Lőw* Márton dr, *Xántus* János dr, *Wachner* Henrich dr tanárok és *Pálffy* Mór dr főgeológus.

Érdekes geológiai tüneményt észleltek Margitta mellett, Vámoslazon. A szőlőskertek alatt körülbelül száz méter hosszú földrész másfélméternyire lesüllyedt és a sülyedés helyére aszfaltszerű, feketés anyag jutott. Valószínűnek tartják, hogy a földrepedést a sok esőzés okozta. Cséllay járási főszolgabíró az esetet bejelentette a geológiai intézetnek.

Uj vasuti állomást kap a diósgyőri vasgyár. A m. kir. diósgyőri vas- és acélgárban 4-5 millióra menő új vasuti állomást építenek. Az új közforgalmi vasuti állomás közigazgatási bejárása most ment végbe. Tervezve van egy új vasuti közforgalmi állomás építése. A Ruzsinyi nyugati részében körülbelül négyszázötven méter hosszú alagutat építenek. A nagyszabású új közforgalmi állomásból, melynek építéséhez nemsokára hozzáfognak, vágányok lesznek a vasgyár bolterületéhez, az üzemekhez is.

A bozovicsi vasút. A Bozovicsig terjedő vasutvonal kiépítése évek óta kísért, míg most végre megtartották a vonal közigazgatási bejárását. A sok viszontagságnak azonban még nincs vége; a kereskedelmi miniszter képviselője a vidék érdekeltjének álláspontjára helyezkedvén, utasította az engedélyt, hogy a bozovics-anina vasutvonal helyett a bozovics-kirsa-marilla-oravicabányai összeköttetést vigye keresztül.

A Földtani Intézet új palotájának ügye ismét eltolódott bizonytalan időre. A főváros tanácsa ugyanis a belügyminiszterhez véleményezés végett beadott egy iratot, amelyben az foglaltatik, hogy a Földtani Intézetnek kétszáz koronás (négyzetölenként) forgalmi ár helyett százötven koronáért adják a megfelelő területet. Ez összesen százezer korona kiadást jelentene a Földtani Intézetnek, amely ezt a terhet egyáltalában nem bírja. A közgyűlés pedig csak akkor foglalkozhat az ügyvel, ha a belügyminiszter visszaküldi a véleményezett iratokat. A Földtani Intézet most azon buzgódik, hogy meggyőzze az illetékos köröket arról, hogy a telek átadása ingyen köteleessége egy a fővárosnak, mint a miniszteriumnak.

Nemzetközi vaskereskedelmi kongresszus. A vaskereskedők egyesületeinek nemzetközi szövetsége 7. és 8-án Ghentben tartotta meg az évi kongresszusát, amelyen a belga, francia, német, angol, svájci, németalföldi és magyar egyesületek képviseltették magukat. A kongresszuson a belga egyesület elnöke, Du'ry Pál ghenti vasnagykereskedő elnökölt. Foglalkoztak a tízdes rendszernek a vaskereskedelemben való általános meghonosításának ügyével, aminek legfőbb

akadálya az angolok konzervatívizmusa. Tárgyalták a vasárkartelek és a gyárosegyesületekkel való meg egyezés dolgát, az áruházak és a fogyasztási szövetkezetek illetéktelen versonyót. Dr. Kádár Gyula magyar kiküldött a gazdasági egyesületek újabb tapasztalt versenyét tette szóvá. A nemzetközi szövetség fel fogja hívni a gyárosokat, hogy áruházaknak, fogyasztási szövetkezeteknek és gazdasági egyesületeknek ne szállítsanak. Sorra került azonkívül a vaskereskedelem számos aktuális kérdése. A jövő évi kongresszust Bernben fogják tartani, ahol ez alkalommal világi kiállítás lesz.

Pör a bihari szentelepek miatt. Egy budapesti napilap közölte a következő hírt:

Nagyszabású pör foglalkoztatja most a nagyvár.

örvényszéket, amelynek ítélőtől függ egy egész község sora. Bihar egyik szegény községéről Kardóról van szó, ahol Márián Traján bőséges szénereket fedezett fel. Márián Traján a falu lakosaival nyilatkozatot íratott alá, amelynek állítólagos tartalma az volt, hogy a lakosság jogot ad neki, hogy ki-ki földjén talált szenet szabadon értékesíthesse. Amikor azonban gazdasági válság nyomasztotta a községbeli gazdákat kénytelenek voltak jelzálogcélesönökhöz fordulni, megdöbbenve hallották, hogy földjeikre senmit sem kaphatnak, azokat súlyos szolgalmi jog terheli. A megrémült kardóiakat ez a csapás szinte a tönk szélére juttatta. Kitudódott, hogy Márián Traján azzal az állással, amelyet a kardóiaktól vett, Budapesten egy csoportot hozott össze, amelynek megbízásából szerződés aláírására hívta egybe a kardóiakat. A szerződés mint néviró és okmánymagyarul a községi jegyző szerepel és az így hitelesítő vált okirat tanúsága szerint: Kardó község földtulajdonosai Márián Traján kardói lakosnak és budapesti társainak száz évre zárt katasztrális jogot adnak, melynek érvényesítése esetén Márián Traján és társai holdankint évi tizenhat korona bért fizetnek. Ez annyit jelent, hogy a csoport holdankénti tizenhat korona évi bér ellenében jogosítva van bármely földtulajdonos földjét feltúrni, a termés lehetőségétől megfosztani és a tulajdonost tetszésszerűen időre a föld gazdasági használatától elzárni. Kardó község lakói most monstre-pört indítottak a szerződés érvénytelenítése és a szolgalmi jog telekkönyvi törlése iránt.

A hírhez csak annyi megjegyzést fűzünk, hogy a száz éves zártkatmányokra vonatkozó rész képtelenség, mert szabadkutatási engedélyt az általános bányatörvény idevonatkozó 22-38. §§-a szerint az illetékes bányakapitányság adja, anélkül, hogy a földtulajdonosok beleegyezését kellene kikérni.

A zártkatmány különben ásványzénre vonatkoztatva, az anyaország területén semmi jogot nem ad; mert az ország területén a község kiaknázási joga a föld tulajdonosoké. A zártkatmánnyal szénre

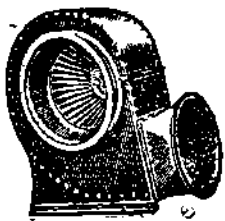

Blackman

ventilátorok,
exhaustorok,
fúvók minden célra

Szellőző

szárító, szivó
berendezések



Magyar Szellőző Művek

Budapest, VII., Aréna-ut 80.

(3793) a 863(35)

Telefon: József 26-56.

csakis úgy lehet kutatni, a szén csakis úgy lehet kiaknázni, ha azt a földtulajdonos megengedi.

Lehetségesnek a fenti hír alapján csakis annyit lehet feltételezni, hogy a kiaknázás, bányanyitás jogát bizonyos időre, esetleg 100 évre a hirben említett Traján és társai az 1886: XXIX. t.-c. 76. §. 3. pontja alapján kiadott 2819/1883. számú igazságügy-miniszteri rendelet értelmében megszerették.

Értelmes pénztintézet különben a bekebelezett köszénkutatási, bányanyitási és kiaknázási jogra vonatkozólag elsőbbségi nyilatkozatot nem igényel, mert ennek a jognak a létezése az ingatlan értékét nem hogy csökkentené, hanem emeli.

Szerencsétlenségek. Mult héten a rudóbányái és a királdi köszénbányákban végzetes szerencsétlenség történt. A rudóbányái aknában egy nagy kavicsos földtömeg leszakadt és maga alá temetett két munkást. A zuhanásra elősiető munkások elől teljesen elzárta az aknát a lezuhant földtömeg. A beszakadt nagy földtömeg alól két a felismerhetetlenségig összezúzott bányászt húztak ki. Az egyik Varga S. József, a másik Muncsár János. A királdi köszénbánya egyik tárnájában egy hatalmas szénrétog omlott be s Barczik János munkást ölte meg.

Vacha közelében (Németország) bányaszerecséltenség történt. A Buttler kálibányában éjjel két óraker egy függőhid törése következtében több víztartó, amely az aknába volt építve, leszakadt és a mélységbe zuhant. Hat bányász, köztük öt nő, azonnal meghalt, s négyen súlyosan megsebesültek.

Villám csapott a tiroli Nassenreuth közelében fekvő bányába. A villám a sínek mellett végigfutott az egész bányán és négy bányászt súlyosan megsebesített.

Anbini jelentések szerint ottani bányában bányalégrobbanás következtében tizenegy bányász életét veszítette.

Kutatások az 1912. évben. Zólyomvármegyében az éresek és szén után való kutatás nem járt különös eredménnyel. Az erdőbádonyi szénbányaműnél a tulajdonos Unio cs. kir. szab. vas- és bádogyár társaság az eredménnyel járt mély furások alapján telepített új lejtakna mélyítését befejezte és a széntelepet ezen lejtaknában feltárta.

Nógrádmegyében vas és szén után folytak a kutatások. Etréfalva község határában a vaséres adományozott régi bányatelek szomszédságában Wiegner Gusztáv budapesti lakos végzett kutatásokat és a feltárt vaséres telepre bányaadományozásért is folyamodott. Múhlstein Mihály losonczyi lakos Mánapatak község határában fejtett ki vaséres felkutatására nagyobb tevékenységet, de minden különös eredmény nélkül. Az Ipolytarnóc község határában Wystrichovszky Richárd és társai által feltárt széntelepre a mult évben egy bányatelek adományoztatott. A nagy szénbánya-

vállalatok is kutatások és feltárások útján több helyen fejtesre érdemes széntelepeket nyitottak meg, amely feltárásokra az új adományozások folyamatban vannak.

Liptó megyében az elmúlt évben a kutatás nagyon alárendelt módon folyt és csakis a magyarok m. kir. bányahivatala volt az, amely újabb feltárásokon dolgozott.

Hont megyében csak Solmezbányán és környékén végzett kutatásokat a bányakincstár, amíg a többi bányakutatóknál a kutatási munka ugyszólván teljesen szünetelt.

Bors megyében a kömnözsbányái m. kir. bányahivatal fokozott mértékben folytatta a kutató és feltáró váratoknak Jánoshegy felé való hajtását, de még nem érte a jánoshegyi régi bányák alatti éreteléreket.

A nyugatmagyarországi köszénbányarészvénytársaság Ugyarmat község határában a mélyfurásokat még nem kezdte meg, azokat csakis a folyó évben kívánja megkezdeni.

A felsorolt megyékben az adományozott terület az 1912. évben, az előző évhez képest 162-62 hektárral szaporodott. Új adományozások: *Marek Károly* zólyombrezói lakosnak Zólyomvármegyében, Libotbánya község határában vassalakra 1 külmérték 2-03 hektár területtel. *A salgótarjáni köszénbányarészvénytársulatnak* Nógrádvármegyében Etes és Baglyasalja községek határában ásványszénre négy bányatelek összesen 125-0 hektár területtel. *Wiegner Gusztáv* budapesti lakosnak Nógrádvármegyében Etréfalva község határában vaséres feltárásra két bányatelek összesen 36-09 hektár területtel.

Új sodronykötélpálya. A *Krausz és Kovács* cég poltáron sodronykötélpályát épített, amely az agyagbányát fogja a gyárteleppel összekötni. A közigazgatási bejárást hó 2-án tartották meg s az építési engedélyt megadták. A több kilométer hosszú sodronypályát Hüsken, Gonda és Vörtes budapesti cég építi.

Elárverezik a zagóriai bányabirtokot. A zágrábi kir. törvényszék mint bányabíróság árverési hirdetményt bocsátott ki, melyben a zagóriai szénbányatársulat összes bányavagyonának birtokeladására július hó

≡ **AKAR** ≡

újabb vevőket szerezni, akarja üzleti körét tágítani, az újdonságok és specialitások legjobb beszerzési forrásait megismerni, az üzemével nem várt

eredményt

! ? Szerezze be a legjobb ajánlatot. Ezt legjobban úgy tudja

≡ **elérni,** ≡

ha beszerzi

LEUCHS CIMENTÁRÁT

az egész világ iparáról és kereskedelméről.
Prospektust ingyen és bérmentve küldünk.

C. Leuchs & Co., Nürnberg.

Tulajdonos: Kommerzienrat Wilhelm Leuchs und Gg. Leuchs.
Alapítatott 1794-ben.

BRUNNER I. L. ÉS TÁRSA

.: .: gép, szerszám, műszaki és elektrotechnikai nagykereskedés .: .:

Széghelycím:
BRUNNERIT,
BUDAPEST.

(999)35

Egyike a **legrégebbi, legnagyobb és legpontosabb** cégeknek. Évtizedek óta szállítja a kincstári bányáknak és vasműveknek, a cs. és kir. kőrös hadseregnek és haditengerészetnek, a m. kir. államvasutaknak, a m. kir. posta- és távírdának, valamint számos magánüzemnek. — 1913—14. évi nagy árjegyz künket konyoly vevőknek szívesen küldjük.

Széghelycím:
BRUNNERIT,
BUDAPEST.

BUDAPEST, VI. KER., TERÉZ-KÖRUT 19. SZÁM.

15-ét tüzte ki. Több hitelező azonban föllebezett az árverést elrendelő bírói végzés ellen s főleg azt kifogásolták, hogy a nagy kiterjedésű bányabirtok nem egyes részekben külön-külön, hanem teljes egészében egyszerre kerül eladásra. Miután pedig a bányabirtokot cirka másfél millió korona jelzálogtartozás terheli, a kis hitelezők nem alaptalanul tartanak attól, hogy követeléseikre egy fillért sem kapnak. Ennek az egész ügynek igen figyelemreméltó részlete, hogy a kis hitelezők többnyire szállítók köréből rekrutálódnak, akikről a vállalat az üzem fenntartásához szükséges anyagokat vásárolta és akik az utolsó pillanatig bíztak Hohenlohe herceg és a Berliner Handelsvereinigung által kirendelt üzemvezetőknek azon ígéretében, hogy követeléseiket teljes összegben megkapják, csak szállítsanak, mert a herceg a vállalatot csak azért hagyja csődbe menni, hogy egy terhes szénszállítási szerződéstől megszabaduljon; mihelyt ez bekövetkezett, úgy a vállalatot újra szánják. E biztatásoknak vakon hittek is, miglen egy szép napon a bányaiüzemvezetők, még mielőtt a csődtömegeggondnok, illetve zárgondnok az üzem fenntartásáról gondoskodhatott volna, a kőszinai bányából kiépítették az összes szivattyukat és víz alá hagyták jutni a bányákat. Erre a hitelezők

büntető följelentést tettek a kőszinai bányaiüzemvezető ellen, aki a vizsgálat során azzal védekezett, hogy Berlinből kapott magasabb utasításra cselekedett így.

Fuzió. A Budapesti Szivattyú- és Gépgyár-R.-T Teudloff K. Dittlich Gépgyár R.-T között lét ejő fuzió. Az egyesült gyár „Teudloff-Dittlich Budapesti Armatura-, Szivattyú- Gépi R.-T” céget vették fel.

Az Orsz. Magy. Bány. és Koh. Egyes. Borsod—Gömöri Osztálya közhírré teszi, hogy a rozsnói bányaiskolán f. é. szeptember hó 2-án veszi kezdetét a harmadik kétéves tanfolyam. A bányaiskolába csak oly bányamunkások vehetők fel, kik magyar állampolgárok, magyarul beszélnek, olvasnak, írnak, az elemi iskola számtan-anyagában járatosak és mindeme képességeket a bányaiskola felügyelő-bizottsága előtt tartott felvételi vizsgán igazolják, továbbá hitelesen igazolják azt, hogy legalább egy éven át bányamunkával gyakorlatilag foglalkoztak.

Felvételi vizsga alól fel vannak mentve azok a bányamunkások, kik a középiskolának, vagy ezzel egyenrangú más intézetnek legalább 4 osztályát végezték s ezt hiteles bizonyítvánnyal igazolják.

Felvételért folyamodók kötelesek sajátkezűleg irt folyamodványokat azon vállalat utján, melynek szolgálatában állanak, a „Bányaiskola felügyelő-bizottsága elnökéhez Rozsnó” f. é. augusztus hó 15-ig benyújtani. A folyamodványhoz csatolandók: Szolgálati bizonyítvány arról, hogy valamely bányaműnél legalább egy éven át bányamunkával foglalkoztak. Legutolsó iskolai bizonyítvány (legalább is 4 elemi osztályról). Anyakönyvi kivonat. 18 évesnél idősebbek részéről annak igazolása, hogy katonai kötelezettségük által az iskola két évi látogatásában akadályozva nem lesznek.

Acetylen Bányalámpák Gyára



(993|9)

**Gergely
Mór**

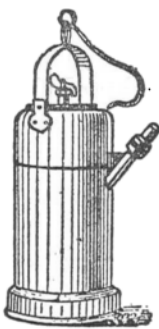

Budapest, VII., Hernád-utca 39/b

Pyaratóknak

**pianinót ::
kölcsönöz**

Sternberg Ármin és Testvére

cs. és kir. udvari hangszergyár

Budapest, VII., Rákóczi-ut 60.

LANGEN ÉS WOLF

Budapest, VI., Váci-körút 59 ≡ Wien, X., Laxemburgerstr. 53

Kérje azonnal díjtalan prospektusunkat a világhírű

eredeti „**OTTÓ**” benzin-lokomotivokról

■ bánya, erdei és iparvasutak számára. ■

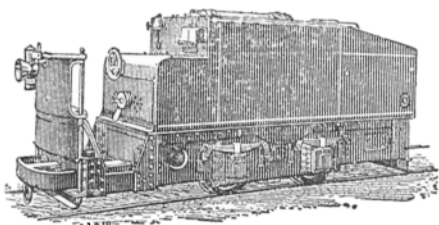

eredeti „**OTTÓ**”-motorokról.

■ Tüzelőanyag: nyersolaj, benzin, benzol, szivógáz stb. ■

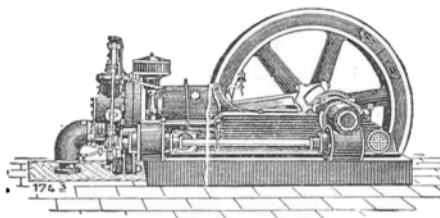

!!Elsőrangú gyártmány!!
Leggazdaságosabb üzem!

Négy-száz-negyvenkét ki-
tűntetés, köztük negyven-
négy állami. ■

(989|47|II)

Bányaorvos vagy hatósági orvos által kiállított és a folyamodó ép, erős, bányamunkára alkalmas testalkatát, jó látó és halló, valamint beszélő szervezeit igazoló bizonyítvány és újraoltási bizonyítvány.

A felvételi vizsgára való bocsátás felett a bányaiskola felügyelő-bizottsága dönt és elhatározását a folyamodókkal közli. Az évi tandíj 40 korona. A tanulók Rozsnyó város környékén fekvő bányák üzemeinél alkalmazást nyernek.

A gyermekek lelki világa a pedagógusoknak évezredekre visszamenő szorgos kutatásai dacára, még manapság is nagyrésztben „terra incognita”. Vannak azonban a pszichológiának oly dönthetetlen megállapításai, melyek a tapasztalat rendszeres bizonyítékai alapján állanak és ezért a gyermeknevelésnek alapelveit képezik. Ily régés-régi megállapítás például az, hogy a szórakoztató ismeretek elsajátítása és a velük való foglalkozás emeli legnagyobb mértékben a fogékony értelem nivóját. A szórakoztató ismeretek legnemesebbike kétségenkívül a zenei ismeret, melynek fontosságát csak a legutóbbi időkben kezdik minden körben kellőképp méltányolni. Nagy, sőt megbecsülhetetlen érdeme van a zenei kultúra eme hathatós terjesztésében a jelen évtizedében óriási tökéletesedést produkáló magyar hangszeriparnak, amelynek termékeiről készségesen küld árjegyzéket a STERNBERG-cég Budapest, VII. Rákóczi-ut 60. sz.

✂ KÜLFÖLDI HIREK. ✂

Bányászok balesetbiztosítása Ausztriában. Az osztrák kormány az ipartanács elé terjesztette a bányamunkások balesetbiztosítására vonatkozó javaslatot. A javaslat szerint biztosításra kötelezettek a bányahatóságok felügyelete alatti bányákban alkalmazott összes mun-

kások és üzemi tisztviselők. A biztosítás külön e célra alakítandó szakszövetkezetről (Berufsgenossenschaft) történik. A biztosítás helyi teendőit az intézet átruházza a társládákra. A biztosítási járulékokat teljesen a munkaadók fizetik. Egyébként az 1887. évi balesetbiztosítási törvény rendelkezései alkalmaztatnak itt is. A társládákhoz való viszonyt a törvény úgy szabályozza, hogy amennyiben valamely munkás baleseti járulékra és társladanyugdijra is jogosult, a nyugdíj csak oly mértékben fizetendő, hogy az összes járadék a kereset 60%-át meg nem haladja. A halálos balesetet szenvedett biztosított hozzátartozói csak balesetjáradékot, társlada-jutalékot nem. Vitás ügyekben a rendes választott bíróságok ítélnék a bányae érdekeltség behozatalával.

Vámmentes szénbevétel Oroszországba. Néhány hónappal ezelőtt irtunk már arról, hogy az orosz szénfogyasztó érdekeltségek sürgetésére törvényjavaslatot terjesztettek a birodalmi дума elé, amely a vámmentes szénbehozatalt javasolja. A дума július 5-iki ülésén elfogadta a javaslatot, amely szerint az állami és magánvasutak külföldről vámmentesen behozhatnak szén-

Sztrájkmozgalmak. A st-etiennei bányatelepen alkalmazott bányászok és a bányavállalatok bérszerződése, amely három évre szólott, most járt le. A bányászok azt követelik, hogy a szén árának három

Bromberger Maschinenbau-Anstalt G. m. b. H.

Modern szállítóberendezések ❖ Prinzenthal bei Bromberg. speciális gyára

Mindennemű transportörök, elevátorok minden anyag részére, továbbá szalagszállítók, szállító csigák, felvonók, daruk, mindennemű emelőgépek.

❖ Drótkötélpályák, elektr. függővasutak, hajókirakodó berendezések, szén-, kötő- és tároló berendezések, továbbá minden egyéb szállítóberendezések.

◆◆◆◆◆◆◆◆
Minden nagyságu és teljesítményű berendezések tervezése és kivitele.

A brombergi gépgyár vezérképviselete:
Faber és Erdélyi okl. gépészmérnök
műszaki irodája

Telefon 5—32. BUDAPEST, V., Wahrmann-u. 13. Telefon 5—32.

Üzletkövetítést díjazunk.

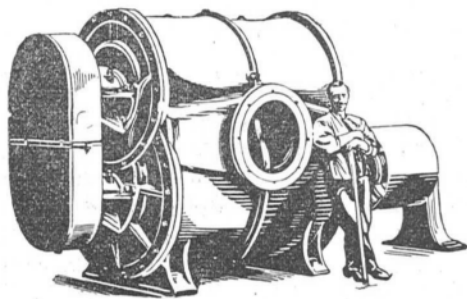

Centrifugális és körforgó SZIVATTYÚK, FÚVÓK, GÁZSZIVÓK,

Turbinaszivattyúk és turbokompresszorok.
C. H. Jaeger & Co., Leipzig-Plagwitz.

Vezérképviseelő a magyar korona országában:
VECSEY JENŐ okl. gépészmérnök,
Budapest, V., Lipót-körút 21. Telefon 105—84.

(904/37)

éven át mutatkozó emelkedésével arányban fizessenek nagyobb napibérek az egyes bányatársaságok, különben nem kötnék új kollektív bérszerződést, hanem sztrájkba állanak. A bányavállalatok hallani sem akartak a követelésről s erre a munkásvezetőség elrendelte a szavazást a st.-etiennesi központban. Nem nagyon lelkes a hangulat a sztrájk mellett, s így történt, hogy csak csekély többséggel mondták ki a sztrájkot.

Új kéntermelő terület. Nem is oly régen még kizárólag az olasz dirigált a kénpiacon, ellátta a világ-szükségletet; egy idő óta azonban nagy változás állott be a szicíliai kénbányákban. Mindig mélyebbre kellett a kibányászendő kénért leszállani, a felfakadó víz nagy károkat okozott, a munkabér erős emelkedése lassanként lenyomta a produkált kénmennyiséget. A világ kénfogyasztása kb. 850.000 tonna s ebből ma már Szicília alig tud 400.000 tonnát fedezni; új kéntermelők után láttak a geológusok s Luisiniában hatalmas mennyiségre bukkantak. Az amerikai kén ma már erős versenytársa az olaszoknak. A vezetőszerepet máris kivette a kezéből s ami a legérdekesebb a dologban, főleg olasz munkások művelik az amerikai bányákat is.

DEUTSCHER BERICHT.

INDUSTRIE UND VOLKSWIRTSCHAFT.

Ein Erfolg unserer Industrie. Die *Ungarischen Zinnwerte Emerich Lossinszky* haben einen bemerkenswerten Erfolg zu verzeichnen. Die *königlich preussischen Staatsbahnen* hatten für den 28. Juni eine Offertverhandlung für die Lieferung von Zinn

anberaumt, wobei die genannte Firma *mehr als zwei Drittel des Bedarfes zugesprochen erhielt*. An der Offertverhandlung nahmen nicht nur europäische, sondern auch überseeische Zinnhütten teil. Da die preussischen Staatsbahnen hinsichtlich der Materiallieferungen die weitestgehenden Ansprüche stellen, ist das Ergebnis der Offertausschreibung ein Beweis dafür, dass unsere heimischen Zinnhütten sowohl in bezug auf die Qualität als auf den Preis mit dem Auslande erfolgreich zu konkurrieren vermögen. Die Firma Emerich Lossinszky ist Besitzerin der einzigen Zinnhütte in der Monarchie und Lieferantin der grösseren heimischen Bahnen, sowie der meisten Industrieunternehmungen in Ungarn und Oesterreich.

Die Siebenbürger Erdgasquellen. Die von den ungarischen Banken Verein mit dem ungarischen Finanzministerium nach Siebenbürgen entsendeten englischen Experten sind seit kurzer Zeit an Ort und Stelle tätig, um die Ergiebigkeit der Erdgasquellen Siebenbürgens festzustellen. Die bisherigen Untersuchungen ergaben ein ausserordentlich gutes Resultat, so zwar, dass für den Fall, als die Expertise in der bisherigen günstigen Weise fortschreitet, die Gründung eines grossen Unternehmens unter der Ägide der Ungarischen Allgemeinen Kreditbank zu erwarten ist, der neben ungarischen und österreichischen Banken auch zwei grosse Londoner Institute angehören werden. Da es sich um die Überleitung des Siebenbürger Erdgases für industrielle und Beleuchtungszwecke bis nach Budapest handeln wird, ist ein grosses Kapital notwendig, das Teil Ungarn, Teil in

Szabadalmazott

Osztrák-Magyar Államvasut-Társaság

◆◆◆ MAGYAR BÁNYÁI, HUTÁI ÉS URADALMI IGAZGATÓSÁGA ◆◆◆

Budapest, IV., Egyetem-utca I. szám

Vas- és acélművek: Resicán és Aninán. ≡ Hidépitő- és gépgyárak: Resicán. ≡ Gazdasági gépgyár: Román-Bogsánon. ≡ Petróleumfinomító, malmok, cementgyár, erdészeti és gazdasági: Oravicán.

Megrendelések a budapesti igazgatósághoz: IV. ker., Egyetem-utca I. sz. alá küldendők.

Főgyártási cikkek!!

Bessemer-acélsinek bármily szelvényben, mindennemű **sinkapcsoló szerek**, vasfelépitmény, váltók, váltósinek és **keresztezések**, **hidak** és egyéb magasépítkezési **vasszerkezetek**, **fordítóköröngök** és tolópadok, vizállomási berendezések, tartányok, **kész vasuti kerekek és kerékcsoportok mozdonyok, szerkocsik és waggonok részére, csillekerekek és csillekerékpárok, tengelyek, abroncsok (tyres), kerékcsillagok, acélöntvények** és mindennemű **kovácsolt alkatrészek** vasutak részére és hidépitésre, hajóépítés, gépgyártás **bányák, hengerművek és hámorok részére, mezőgazdasági gépek, ekék és ekealkatrészek**, mindennemű **gép- és építési öntvények, csövek** állva, öntve, viz-, gőz- és gázvezetőkkel részére, öntött **vaskályhák és takaréktűzhelyek** nagy választékban, oszlopok, korlátok, mű- és egyéb öntvények, **csavaranyák és szegecsek, rud- és faonvasak**, hengerelt és szegecselt **építés és waggontartók**, sima és rovátkolt **vas- és acéllemezek**, hidraulikus mész, építő-tégla és cement.

Főgyártási cikkek!!