



|                   |        |                |       |  |  |
|-------------------|--------|----------------|-------|--|--|
| ELŐFIZETÉSI ÁRA : |        | FŐSZERKESZTŐ : |       | SZERKESZTŐSÉG ÉS KIADÓHIVATAL :              |  |
| EGÉSZ ÉVRE        | 16.— K | NEGYED ÉVRE    | 4.— K | BUDAPEST, V. KER., SAS-UTCA 20. SZÁM.        |  |
| FÉL ÉVRE          | 8.— K  | EGYES SZÁM     | —60 K | TELEFON 108—00.                              |  |
|                   |        |                |       | HIRDETÉSEK mm. SZÁMITÁSSAL DIJSZABÁS SZERINT |  |

## BECK KÁROLY †

Ma egy hete kísértük utolsó útjára Beck Károly nyugalmazott főfelügyelőt, aki bucsu nélkül, legszebb férfikorában hagyott itt bennünket. Lapunk mult számában röviden megemlékeztünk tragikus haláláról és a váratlan, megrendítő hír készületlenül ért minket is, kik nem gondolhattunk arra, hogy legjobbjaink egyikét olyan kegyetlen gyorsasággal ragadja ki sorainkból a halál. Nem szánhattunk méltó helyet emlékenek, mi, akiknek ez a tisztességadás szomorú, átértett kötelességünk. Csak megsiratni tudtuk őt, hogy akkor méltasuk nagy érdemeit, amikor szíveinkben már valamennyire elült a váratlanul rászakadt fájdalom.

Beck Károly Pécsen 1866-ban született, iskolai tanulmányait is ott kezdte és a reális-kolai tanulmányok végeztével Selmecbányára került, hol tehetségével, szorgalmával és óriási ambíciójával kezdettől fogva kiemelkedett társai közül. Bányakadémiai hallgató korában már nem érte be azzal, hogy egyedül tanulmányainak éljen, amellyel, hogy kitüntetéssel tette le vizsgáit, mindig ráért tudását más irányban is kifejleszteni. Mint akadémiai hallgató, ő rendezte és állította össze a főiskolának képviselőtében az 1885. évi országos kiállítás bányászati és kohászati részét, legalább is neki jutott ki ebből a munkából az oroszlanrész, amelyet a legnagyobb üzetlenséggel vállalt.

A vaskohómérnöki oklevél elnyerése után a Rimamurányi nyerte meg magának az ambiciózus fiatal mérnököt, ahol kezdettől fogva ritka ambícióval dolgozott. Eppen erre az időre esett a vállalat reorganizálása és modernizálása, amiben a fiatal mérnök megbecsülhetetlen és fáradhatatlan munkaerőnek bizonyult. A nagyszabású munkálatok befejezése után a vállalat külföldi tanulmányuttra küldte, ahol éles szemmel, gyors felfogással tanulmányozta a külföld fejlettebb kohóiparát s szerzett gazdag tapasztalatait vállalat s az egész magyar kohóipar javára értékesítette.

A Rimamurányitól a Stéghez került a közbecsülésben álló mérnök s átvette a krassószörényi kohótelepek igazgatását; később a központi igazgatósághoz

ostották be, ahol nagyszabású organizált munkálatok vártak rá. Nagy szaktudását, páratlan munkabírást megbecsülték s aránylag fiatal korban központi főfelügyelővé léptették elő.

De mindez nem elégítette ki a nagy ambícióju embert.

Óriási kvalitásai mellett nem talált elég teret a működésre. Nagyot akart alkotni, mindig valami nagy után sóvárgott fáradhatatlan tettereje. Ez készítette arra, hogy önállósítsa magát, kilépve a Stég kötelékéből. Műszaki irodát nyitott és egy csapásra óriási összeköttetéseket szerzett a kontinens legelőkelőbb cégeivel és vállalataival, melyeknek nemcsak magyarországi exponense volt, hanem mint az igazgatóságok belső embere intézte azok ügyeit.

Emberi, társadalmi kvalitásait nincs terünk e helyütt méltatni. Aki őt ismerte, az felelhetetlen jó barátot ismert benne, akinek mindenki előtt nyitva volt a szíve és lelke. Nagy fájdalom, hogy ez a nemes szív oly korán dobbant utolsó, hogy ez a nagyatörő lélek oly korán szállt az égbe.

Pihenjen csendesesen, ki míg köztünk élt: nem tudott pihenni.

Beck Károlyt 8-án óriási részvét mellett temettük el a Kerepesi úti temetőben. A miniszteriumot *Andreics* János miniszteri tanácsos, *Probstner* Alfréd min. tan. és *Litschauer* Lajos főbányatanácsos képviselték, a Bányászati és Kohászati Egyesületet az alelnök és a titkár. A salgótarjáni részéről jelen voltak: *Dezsényi* Gyula, *Róth* Flóris és *Gergely* Hugó igazgatók. A műgyetem részéről *Lázár* Pál udvari tanácsos, a Mérnök- és Építészegylettől számos tag, a Rimamurányitól *Szelényi* dr igazgató voltak jelen. A *Fauck* Albert cég *Lázár* Pál udv. tanácsost bizta meg, képviselővel. A Stéget *György* Albert és *Zsigmond* Árpád főfelügyelők képviselték, ezenkívül számos pénzüntézet képviseltette magát. Nagy számban vettek részt a temetésen az elhunyt alkalmazottai, művezetői és előmunkásai. Ott volt a Bánya szerkesztősége is: a fővárosból távollevő *Bischitz* Béla dr főszerkesztő helyett *Zeisz* Károly dr ügyvéd, *Pappert* József, *Pál* Géza, *dezséri* *Bachó* Zoltán, *Hámor* Árpád, *Balázs* Ferenc, *Fuchs* Ernő István.

## Bányahatósági szaktanácskozás.

A bányahatósági szaktisztviselők folyó hó 16-án tartják az *O. M. B. és K. Egyesület* budapesti helyiségeiben évi rendes tanácskozásukat. Ez az összejövetel a második ilyenemű összejövétele a bányakapitányságok mérnök jogászainak. Az első szaktanácskozás ugyanis 1912. évi június hó 10-én volt.

A bányahatósági szaktanácskozás eszméje néhány év előtt merült fel először s az néhány buzgó egyén agitálása következtében, a magas pénzügyminisztérium erkölcsi és anyagi támogatásával végre a múlt évben megvalósult. Így tehát ezután a bányahatósági szaktisztviselők minden esztendőben összeülnek, hogy a bányászati közigazgatás nagyhorderejű kérdéseit megbeszéljék.

A tavalyi szaktanácskozás jelentékeny részét a szervezkedés és a tanácskozás ügyrendjének a megállapítása foglalta le, azonban már ezen is igen fontos és a bányászati közigazgatásra életbevágó kérdéseket vitattak meg az egyes bányakapitányságok és bányabiztoságok kiküldöttei.

Bányászati szakközönségünk a bányahatósági szaktanácskozás céljáról és mibenlétéről eddig csak rövid hírlapi közlések útjain értesült, épen azért nem lesz felesleges dolog, ha ezzel a kérdéssel mi itt, a tárgy fontossága miatt, kissé bővebben foglalkozunk.

A bányahatósági szaktisztviselők tanácskozásainak főcélja az, hogy az *egységes bányahatósági eljárásra irányítólag* hasson s annak *mielőbbi kifejlődését előmozdítsa.*

A szaktanácskozásnak a bányahatósági eljárás és a szolgálat egyöntetőségének biztosítása céljából *ennélfogva állandó tárgyai:*

1. a bányászati közigazgatással összefüggő jogi kérdések megvitatása;
2. a bányahatósági szervezetet és szolgálatot illető általános érdekű ügyek, továbbá
3. a bányaműveléssel kapcsolatos szociálpolitikai kérdések tárgyalása.

A szaktanácskozás *esetleges tárgyai*

1. a bányászati technika haladása és az azzal összefüggő általános bányarendészeti ügyek;
2. bányamunkás jóléti ügyek és pedig: a) társ-pénztárak, b) munkásbiztosítás, c) lakás, ételmezés, d) közegészség, e) nevelés, f) népmozgalmi statisztikai ügyek stb.

Amint a tárgysorozatnak ebből a rövid körvonalazásából is látható, a bányahatósági szaktanácskozások a bányászati közigazgatás minden fontosabb kérdésével foglalkozni fognak s lehetetlen, hogy ezeknek a magasszintű tanácskozásoknak üdvös hatásuk ne legyen az egész bányászaton.

Az, hogy a bányászati szaktisztviselők, akik a bányászat fölötti állami felügyeletet gyakorolják, bizonyos időben tanácskozásra jöjjenek össze a bányászati közigazgatás életbevágó kérdéseinek a megvitatására, olyan természetes és kívánatos épen a bányá-

zat nagy érdekei szempontjából, hogy azt mindenkinek a legnagyobb örömmel és megnyugvással kell fogadnia.

Ami bányahatósági szaktisztviselőknek ez az évenkénti tanácskozásra való összejövétele pedig különösen fontos és nagy horderejű.

Bányatörvényünk, amint tudjuk elavult és nincs összhangzásban sem ipari, sem szociálpolitikai vonatkozásban a mai magasfejlettségű bányászat vitális érdekeivel. Ennek a törvénynek alig van egyetlen szakasza, amely teljesen végre volna hajtható a mai viszonyok között. Nem túlzás az, hogy az általános bányatörvény ma már nem segítője, hanem valóságos akadója egy minden tekintetben modern bányászati közigazgatásnak és ahelyett, hogy jogbiztonságot teremtsen, valósággal mindennapi forrása a bányászati jogbizonytalanságnak.

Hogy ebből a lehetetlen jogállapotból mikor fog felszabadulni a bányászat, senki sem tudja. Az új bányatörvény még a mai gyors és zavartalan törvénygyártás korában is aligha kerül sor. A legújabb — *minősze tíz éves* — bányatörvényjavaslat már annyira túlhaladott, hogy az javítás és bővítés nélkül nem képezheti alapját egy minden tekintetben kielégítő bányatörvénynek.

Igaz, a bányatörvény hiányosságát és a mai viszonyokra nem illő intézkedéseit lehetne pótolni nagyjából kormányrendeletekkel. A pénzügyminisztérium bányászati közigazgatási osztálya meg is tesz minden tőle telhetőt ebben a tekintetben, úgy tudjuk, azonban s hiányokat pótolni éppen az osztály szervezete és csekély számú tisztviselői miatt képtelen. Az osztály működését teljesen leköti a folyó ügyek intézése és nagyobb tervek végrehajtására nem telik idő.

Az ügyosztályban legalább a legégetőbb kérdések elintézéséig szervezni kellene egy törvényelőkészítő és rendeletszerkesztő bizottságot, amely elvégezné azokat a feladatokat, amelyek megoldása ilyen módon a bányavállalkozó és bányamunkás kárára ki tudja meddig fog késni az *éj homályában*? A bányahatósági szaktisztviselők között annyi modern és széles látókörű ember van már, hogy ezekből bőven kitalálnék a megfelelő egyének kiválasztása erre a fontos munkára.

Ilyen viszonyok mellett a bányászati közigazgatási ügyosztálynak nincsen módjában, hogy minden ügyet, még ha az elvi jelentőségű is, körrendeletben adjon ki. Így aztán bizonyos felmerült esetekben az egyes bányakapitányságok kapnak csak elszigetelten utasításokat, irányításokat és rendeleteket az ügyosztálytól. Különbözn is véleményünk az, hogy a bányászati közigazgatást szabályok sokszor ellentétes rendeletekben már magukban is összhangot teremteni *foldozással-foldozással* nem igen lehet, *itt alapvető és tervszerű munkára van szükség.*

Nem csoda ekként az, hogy az egyes bányakapitányságoknál a törvény hézagosa volt, a rende-



# THEODOLITOS

nivellálók, felállító készülékek,  
tájolók, mintaszerű, precíziós  
kivitelben mint különlegesség  
gyártása.

(923/41)

## MAX HILDEBRAND

azelőtt August Lingke & Co.

### FREIBERG, Sachsen 47

— Alapított 1791. —

Magyarországi képviselő:

CONRAD ÉS TÁRSA Budapest,  
VI. kerület, Teréz-körút 15. szám.

letek elszigeteltsége miatt még ugyanabban az ügyben is különféle gyakorlat honosodott meg. Erre legjobban azok a bányavállalatok tudnának felelni, amelyeknek két, vagy több bányakapitányság kerületében van bányászata. A bányakapitányságok különböző ügykezelésének a törvény- és rendeletek elavult voltán kívül az oka még abban a nagy távolságon alapuló *elszigeteltségen* is nyugszik, amelyben eddig az egyes bányakapitányságok éltek *egymástól*. A különböző gyakorlat kifejlődésének egyik oka az, hogy az egyes bányakapitányságok mint teljesen önálló hatóságok intézik az ügyeket s a jogviszonyok rendezetlensége következtében igen sok függ a mindenkori bányakapitány egyéni tetszésétől.

Ezeket a bajokon óhajt segíteni a bányahatósági szaktisztviselők évenkénti tanácskozása. Az egyöntetű gyakorlati eljárás biztosítása s a mai meggyengült jogbiztonság megszilárdítása szempontjából rendkívül fontos a szaktanácskozás.

*A bányahatósági szaktisztviselők helyes érzékkel megérezték azt, hogy nekik nem szabad addig várni, amíg a törvényhozásnak fog tetszeni megajándékozni az országot egy új bányatörvényvel, amely egyöntetűvé fogja tenni a bányászati közigazgatást, nekik oda kell hatni felsőbb kötelelességérzettel hajlva, hogy bányászati közigazgatásunk a legkifogástalanabb legyen és a bányászat terén ne növekedjen napról napra törhetlenebbé a zűrzavar és jogbizonytalanság*

Mert azzal, hogy az egyes bányakapitányságok kiküldöttei az évenkénti szaktanácskozásokon eszméiket kicserélik, bizonyos eljárási módban megállapodnak s ezt magukra hivatalos működésük közben *irányadónak tekintik*, már igen sokat tettek a mai rendezetlen állapotok megszüntetése érdekében. És ezeknek a szaktanácskozásoknak még egyik jelentősége abban is van, hogy így a bányatörvény s a bányászati közigazgatás megvitatására egyik legilletékesebb társaság jön össze minden évben, amelynek megállapodásai lehetetlen, hogy befolyással ne legyenek az új bányatörvényre, kibocsátandó rendeletekre és a hatósági gyakorlat kifejlődésére.

A szaktanácskozás ilyen módon való megtartásának tehát csak szívből örülhet a bányászati szakközönség.

A legnagyobb elismerés illeti meg azokat, akik a bányahatósági szaktanácskozások eszméjét először fölvetették és nem szünő buzgalommal ezeket a tanácskozásokat nyélbe ütötték. Ezzel nemcsak az ország bányászatának tettek hasznos szolgálatot, hanem, mi hisszük, *magának a bányahatósági szaktisztviselői karnak is*.

Mi a legnagyobb reménnyel nézünk ezek elé a szaktanácskozások elé; új, teremtő gondolatokat várunk tőlük, új lüktetést ebben az eltespedt bányászati szakéletbe, ahol maholnap olyan féltenség lesz, hogy még az ítélet trombitája sem képes fölébreszteni és modern eszmék követésére sarkalni *a kényelmes állásokban szunyókáló kincstári urakat*.

A szaktanácskozás fontosságával ezzel végeztünk is.

Azonban mi még ez alkalommal valamit a *saját szakállunkra* szeretnénk szövéni.

A szaktanácskozmány állandó tárgyai közé a 2. pontban föl vannak véve a bányahatósági szervezet és szolgálatot illető általános érdekű ügyek is. Nem tudjuk azt, hogy ezalatt a pont alatt milyen tárgyak kerülnek majd szóba az évenként meg-megújuló szaktanácskozásokon. De lehetetlen, hogy ott majd a bányahatósági szaktisztviselők anyagi helyzetéről is szó ne essék. Éppen ez az, amiről mi itt

az alkalmat fölhasználva szólni kívánunk. *Még egyszer kijelentjük, hogy ezt saját felelősségünkre és saját kezdeményezésünkre tesszük.*

Először is köztudomásu, hogy a bányahatósági szaktisztviselők a legképzettebb bányászati és közigazgatási tisztviselőink Jogászok, mérnökök, a képesítésükhöz két diploma szükséges. Nagy gyakorlati tapasztalattal rendelkeznek, melyet különösen a fiatalabbak külföldi bányáknál szereztek meg. A bányászati szaktisztviselőnek, amíg elvégzi a jogot, a selmezbányai bányász főiskolát és két gyakorlott éve alatt megszerzi a mérnöki oklevelet, amíg tehát megszerzi a képesítéséhez szükséges előtanulmányokat, kerek *tíz hosszú esztendőre van szüksége*. És akkor a harminc éves, kettős képzettségű *bányaeszküdt* belejut a X. fizetési osztályba és ott marad a mindenkori pénzügyminiszterek jóvoltából 3—4 évig. Ha valaki érettségi után elmegy számgyakoroknak, többre viszi 30 éves korában, mint hogyha elmegy bányahatósági szaktisztviselőnek. Valóban szomorú, hogy ezeket a magas képzettségű és széleslátókörű szakközigazgatási államhivatalnokokat a pénzügyminiszterium még olyan elbánásban sem részesíti, mint a számtisztjeit. A legsürgősebb szükség volna tehát arra, hogy ezeket az államhivatalnokokat az állam legalább részben kárpótolná azokért a nagy szellemi és testi fáradságokért, amelyek hivatásuk betöltése közben meg kell küzdeniök. Már az is különös követelmény, hogy valakinek jogásznak és mérnöknek kell egy személyben lennie. Az ember elcsodálkozik, amikor ezekről a magas képzettségű hivatalnokokról megtudja, hogy 35—36 éves emberek *ilyen munkakörben és ilyen különös képzettséggel alig 3600 koronáért szolgálják évenként a bányászat nagy érdekeit*. És még hogy szolgálják!

A bányakapitányság szaktisztviselői képzettségükkel, kötelelességtudásukkal, széles látókörükkel és azzal a finom, uri fellépésükkel, amely *őket más közigazgatási tisztviselőinktől olyan élesen megkülönbözteti*, a bányászati szakemberek között általános tiszteletet és megbecsülést vívtak ki maguknak. Ez az egy közigazgatási tisztikarunk az, amellyel képzettség tekintetében bátran odaállhatunk a művelt, nagy népek mellé. És mi a jutalom az állam részéről? Az, hogy ezeknek a tisztviselőknek 80%-a a VIII. fizetési osztályban kénytelen leélni a szolgálati idejének 75%-át.

Hát mondjuk meg őszintén, hogy ez az állam részéről ezekkel az urakkal szemben *a legnagyobb méltánytalanság*. Nagy oka ennek az, hogy a bányászati közigazgatás a pénzügyminisztérium alá tartozik, ahol a szakemberek közül, ugylátszik, csak a fémkohászoknak van becsülete.

Az első dolog tehát, hogy a bányahatóságokat ki kell szabadítani a pénzügyminisztérium sorvasztó öleléséből s be kell osztani vagy a kereskedelmi, vagy pedig a belügyminisztérium fennhatósága alá, mint ahogy más országokban van, ahol majd nem fogják őket kevesebbre értékelni, mint a számtiszteteket.

A második dolog, hogy a bányahatósági tisztviselők státuszrendezését nem szabad tovább halogatni.

Egy ilyen hivatalnoki kar egyéneinek, ilyen képzettséggel és ilyen szellemileg és testileg megerőltető foglalkozásban legalább is a VIII. fizetési osztályban kellene kezdeniök a pályafutásukat. És nézzük csak meg a semetizmust, azt látjuk, az ország hét bányakapitánya közül csupán hat van benne a VI. fizetési osztályban. Amíg a pénzügyigazgatók,

erdőigazgatók és államépítészeti hivatalok vezetői majdnem kivétel nélkül bejutnak az V. fizetési osztályba, addig ez a bányakapitányokra, akik amazoknál sokkal magasabb képzettségűek, nehezebb és veszedelmesebb foglalkozás-körben töltik el életüket, lehetetlen.

Az állami bányászati műszaki tisztviselőket nézzük csak. A bányáigazgatók, gyárigazgatók az V. fizetési osztályban vannak, pedig ezek nemcsak képzettség, hanem még a teendők nehézségét tekintve sem hasonlíthatók össze a bányakapitányokkal. Bizony mondjuk, nagy igazságtalanság az, hogy a hét bányakapitány közül legalább három-négy benne nincsen az V. fizetési osztályba és miniszteri tanácsosi rangban.

Ha az állami üzemeknek az utóbbi években való vajadását megfigyeljük, azt látjuk, hogy a sok kudarcnak egyik oka az, hogy ezeknél az üzemeknél sok helyen hiányzanak a szélesebb látókörű, teremteni képes emberek. A bányahatósági szaktisztviselők között, szinte mondhatnánk, fölös számban vannak ilyen egyének. Az állami fémbányászat, szénbányászat vezetőségét, a gáz- és petróleum-akciót el lehetne látni innen mérnök-jogászokkal, akik — mi hisszük — fényesen be tudnák tölteni ezeket az állásokat nagy tudásuk, gyakorlati tapasztalataik révén. Itt mindenesetre akadnának olyan üzleti és tehnikai érzékkel megáldott emberek, akik nem posványosítanak el a nagy gazdasági eszméket és nem fecsérelnék el tehetetlenségükkel a nagy nemzeti értékeket. De hát hogyan is lehetne nálunk az arra való embereket a megfelelő helyeken alkalmazni?

A bányahatósági státuszrendezést néhány évvel ezelőtt megkezdte az akkori pénzügyminiszter. A dolog most teljesen abban maradt.

A bányahatósági szaktisztviselőknek nagy szerencsétlenségük az, hogy nehéz foglalkozásuk miatt még eddig nem jutottak másod vagy harmadizigleni rokonságon valamelyik pénzügyminiszterrel. Bezzeg akkor nem lenne a státuszrendezés annál is inkább, mert a *fedezetet* is könnyen elő lehetne teremteni. És amíg a múlt évben az állami bányászati szaktisztviselők tömegesen előléptek, addig a bányahatóságokat az előző évekhez képest visszaszorította a pénzügyminisztérium ki tudja miért.

Allami bányászati műszaki tisztviselőnek lenni nem valami fényes dolog, megfelelő adag protekció nélkül. És a mi bányamérnök jogászainknak még azokénál is rosszabb aránylag a dolguk.

Mi csak csodáljuk azt a türelmet és megadást, amellyel ezek az urak a pénzügyminisztérium részéről jövő mellőzést viselik. Elvégre egy mérnök jogász hivatalnok csak elvárhatná azt, hogy a pénzügyminisztérium méltányolná annyira a munkáját, mint egy végrehajtót, vagy egy számtisztét.

De mi esküdni merünk rá, hogy az illetékes

tényezők közül soknak fogalma sincsen a bányahatóság munkájáról.

Mi tehát más tanácsot nem adhatunk a bányahatósági tisztviselőknek, ha nem akarnak teljesen lemondani, *hát mozogjanak*. Mozogjanak az illetékesekhez vezető uton, vagy ha úgy tetszik, a *nyilvánosság előtt a sajtóban*. *De mozogjanak és kérjenek*, mert a pénzügyminiszterek nem igen törődnek a bányahatósági szaktisztviselők bajával.

És nagy igazság van abban a közmondásban, hogy *szemérmes koldusnak üres a táskája*.

## Eljárás és készülék ércek föltárására.

### II.

A múlt számunkban közölt cikket a készülék ugynevezett ötötöszerekezetének ismertetésével fejeztük be. A 3. ábrán feltüntetett metszetben az előrelejtő esatornák nem láthatók, a 4., és 6. ábrán azonban szemléltetve vannak.

A 4., 5. és 6. ábrán látható vezetőelemek (44) és (45) karimákkal ellátott (42) belső és (43) külső hengeres falakból, a (46) választófalból, sugárirányú keverő és hőelosztó (47) bordákból, az ércet előrevezető (48) és visszafelétérő (49) átjáróesatornákból állanak. A vezetőelemek közé iktatott betételemek egy-egy gyűrűalakú (50) lemezből állanak, amelyen az előr, illetve visszafelé haladó érc átbocsátására való (51), illetve (52) nyílások, a gyűrűalakban körülírt (53) és (54) kiemelkedések és sugárirányú keverő és hőelosztó (55) bordák vannak elrendezve. Azon karimák, amelyekben az érc előrehalad, a betételemek baloldalán, azok pedig, amelyekben az érc visszafelé mozog, a betételemek jobb oldalán vannak. Az átjáróesatornák a megfelelő oldalra lettenek s az érc előrehaladását előidézők a 6. ábra alsó felén, a visszafelé vezetők pedig ugyanczen ábra felső felén vannak szemléltetve. Az előr vezető (48) átjáróesatornák (56) beömlési torkolata az előromozgó ércet tartalmazó kamrák egyikébe nyílik, ahonnan a esatorna a szomszédos, visszafelé mozgó ércet tartalmazó kamrán át, attól elzárva, balfelé nyílik és az ércet (57) kiömlési torkolatán és a határos betét-elem (51) nyílásán át a következő baloldali, előromozgó ércetörmelék fölvételére szánt kamrába ontja. A visszafelé vezető (49) átjáróesatornák (59) beömlési torkolata viszont a visszafelé mozgó ércet tartalmazó kamrák egyikébe nyílik, ahonnan a esatorna a szomszédos előromozgó ércet tartalmazó kamrán át, attól elzárva, jobbfelé nyílik és az ércet (59) kiömlési torkolatán határos betét-elem (52) nyílásán a következő jobboldali, visszafelé mozgó ércetörmelék fölvételére szánt térbe ontja.

A most leírt elemek sorát ismét egy különleges elem zárja be, amely az ércelhaladási iránynak megváltozását eszközöli. Ezen a 6. ábra bal szélén látható irányváltoztató elem, lényegileg a vezetőelemekhez hasonló, azonban előrelejtő (60) átjáróesatornáit a (61) választófalának baloldalára eső térbe nyílnak, ahelyett hogy azon, mint a többi vezetőelemnél, keresztülhaladnának. Ezen teret egy (62) fonék-lemez zárja, amelytől a már leírtakhoz hasonló visszafelé

# BRUNNER I. L. ÉS TÁRSA

∴ ∴ gép, szerszám, műszaki és elektrotechnikai nagykereskedés ∴ ∴

Szövegnyelvi:  
BRUNNERIT,  
BUDAPEST.

Egyike a legrégebb, legnagyobb és legpontosabb cégeknek. Évtizedek óta szállítója a kincstári bányáknak és vasműveknek, a cs. és kir. közös hadseregnek és haditengerészetnek, a m. kir. államvasutaknak, a m. kir. posta- és távírdának, valamint számos magánüzemnek. — 1913—14. évi nagy árjegyzékünket komoly vevőknek szívesen küldjük.

Szövegnyelvi:  
BRUNNERIT,  
BUDAPEST.

(999)35

BUDAPEST, VI. KER., TERÉZ-KÖRUT 19. SZÁM.

lejtő (63) átjárócsatornák az éret visszafelé terelik, hogy az most már ellenkező irányban haladjon keresztül az amfidáló dobon.

IV. ábra.

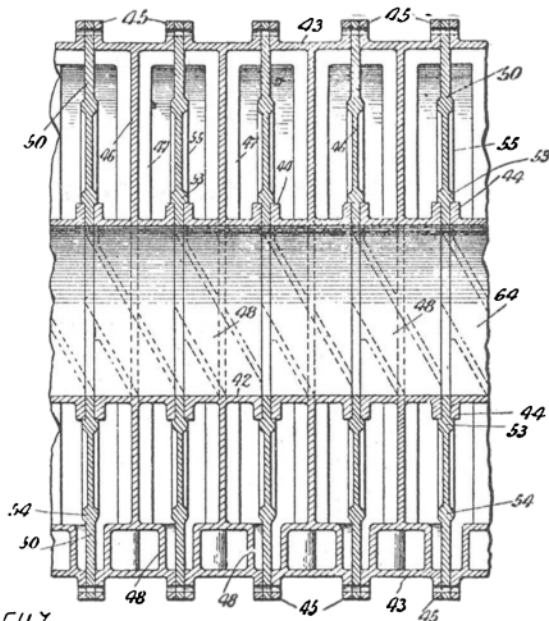

58547.

...ítésé a szomszédos (45) karimát közbeeső betét-összeszegecseljük; vagy más módon kö is vezetőelemek belső (44) karimái a betétele gyűrűalakú (53) kiemelkedéseihez illeszkednek keverőbordák között; áttakozva helyezkednek el. Az elemek ilyen egyesítése után a vezetőelemek belső (42) hengeres falai, továbbá a betétek belső széléi folytonos (64) fűtőcsatornákat alkotnak, amelyeken az ércet vezethetünk. E célra bármilyen hőforrást, például a rajzon jelzett (65) égőt alkalmazhatjuk, amelynek melege átvonul a (64) fűtőcsatornán, miközben az ezt körülvevő éret hevíti és a már említett (34) huzamosatornán távozik el.

A leírt érc működése következő. A (10) töltésérbe töltött éretörmelék (15) csiga a (27) összekötődarabba tereli, ahonnan az jobbról balirányban átvonul a leírt elemekből összeállított forgódobon, majd visszatér balról jobb irányban a (40) nyílásokon a (41) torokba ömlik. A keverőbordák áttakozó elrendezése folytán egyszerűen kevésbé gátolják az érc mozgását, másrészt azt egyik oldalról a másikra tologatják. Ha szükség van hevítésre, a (64) fűtőcsatornán át meleget vezetünk, amiként is az érc folytonosan melegszik, mi mellett a hevítés regeneratív módon történik,

minthogy t. i. a visszafelé mozgó amfidált érc a beömlő érc mellett halad el és közben az utóbbinak átadja saját melegének egy részét. Ennek eredményeképpen nemcsak hogy visszatartjuk a meleget az amfidáló készülékben, minthogy a sokkal alacsonyabb hőmérsékletű beömlő érc a már amfidált érc melegét még annak kiömlése előtt elvonja, hanem meleg egyenletesen is oszlik el az éretörmelék egész tömegében, ami a hőmérséklet hirtelen emelkedésének előjöttve. A rendszer regeneráló volta továbbá nemcsak azért fontos, mert így tüzelőanyagot takarítunk meg és az ellenőrzés kevésbé szükséges, hanem még inkább azért, hogy a reakcióhőnek a folytonosan utánaömlő éretömegekre való elosztódása folytán a reakció a szulfát keletkezéséhez szükséges hőmérséklet határain belül menjen végbe. Oly anyagok hővel történő kezelésénél ugyanis, amelyek a vegyi reakcióhoz bizonyos meghatározott hőmérsékletet kívánnak meg, az ellenőrzés kisebbíthetősége szempontjából rendkívül fontos, hogy a kemencének és tartalmának kevés hajlandósága legyen ezen meghatározott hőmérséklet megváltoztatására.

V. ábra.

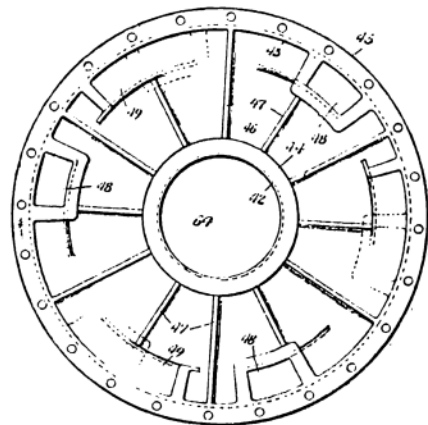

58547

Világos, hogy ha a reakció fentartása végett hozzáadott hő a készülékben meglévő hőhöz viszonyítva csekély, a hőmérséklet ingadozása szűk határok közé szorul. Ha valamely éretömeget regenerálás nélkül 1000 fokra hevítünk, nyilvánvaló, hogy evégből ötször annyi hőegységet kell hozzáadnunk, mint amennyit akkor kellene, ha a regenerálás olyan hathatós volna, hogy a készülékből kiömlő érc hőfoka csak (200) fokkal volna magasabb, mint amellyel a készülékbe került s az előbb említett esetben a hőmérséklet ugyyszólván ötszörte gyorsabb változásoknak volna kitéve, mint az utóbbi körülmények között.

Az itt leírt amfidáló készülék gyakorlati alkalmazásában kitűnt, hogy ha csak annyi hőt vezetünk bele, amennyi a sugárzás folytán és a kiürített ércben eltávozik, a reakció

# FELTEN ÉS GUILLEAUME

kábel-, sodrony- és sodronykötél-gyár részvénytársaság

BUDAPEST, I., Budafoki-ut 13533. hrsz. TELEFON: 60-11, 60-12, 60-13, 60-14.

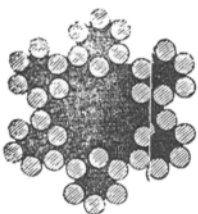

Ólomkábelek. Villamvilágítási vezetékek. Sodronykötelek. Elektrolitikus vörösréz huzalok, okonitvezetékek, szerelvények stb.



(B|2095|869|24.)

hőmérséklete állandóan megmaradt a szulfát keletkezéséhez megkívánt hőfokon és a kezelé átment érc körülbelül 200 fokkal magasabb hőfokon távozott, mint aminővel bevezettük, miközben a készülék működése oly abály. erie megy végbe, hogy a kezelőnek csak alkalmilag kell ellenőriznie.

A készülék működésének hosszúsága az ércnek az ide-oda tologató mozgás eredményezte benső keveredé folyt; egyszerre nagymennyiségű érc hatékonyan kezelhető. Az amfidáló kélekbe végbemenő vegyi folyamat kezelt mineműsége szerint változik. Ha rézszulfátot akarunk előállítani oly ekből, amelyek ezen célra elegendő ként tartalmaznak, a leirt légvezetőcsatornán megfelelő szelepek alkalmazása mellett levegőt

a készülékbe, amikor is a hőmérsékletet a vas- és szulfát disszociációhőfoka között, előnyösen kb. 550 C<sup>o</sup>-on tartva az oxydálódó réz egyesül az oxydálódó kénnel. A szakembernek számos mód áll rendelkezésére, hogy a hőmérsékletet a kívánt fokon tartsa. Megjegyzendő azonban, hogy sok esetben a reakció elegendő vagy kelleténél több hőt fejleszt, amikor külső hőforrás csak üzem megindításakor van szükség és ha kell, mesterséges hűtést, pl. fúvókat alkalmazunk, hogy a hőmérséklet a rézszulfát disszociációhőfokon túl ne emelkedjék.

Ha magában az ércebe oldalt alkotórészek nem alkalmasak az amfidáláshoz a hőmérséklet főtartására, szénmel vagy más tüzelőanyag vagy nagyobb kéntartalmu ércel keverhetjük.

VI. ábra

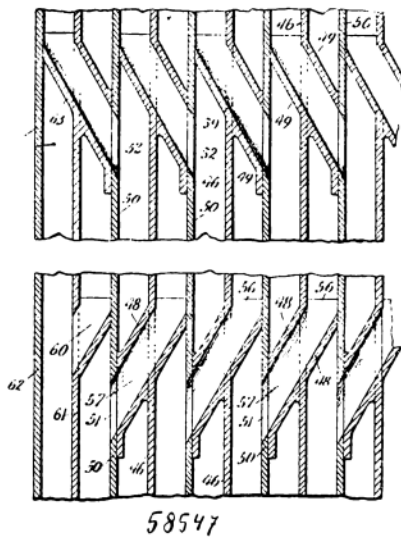

pl.



## HAZAI HIREK.



### A főváros kőbánya-üzlete.

Budapestnek egyöntetű, a kerületek érdekeit igazságosan felölelő kövezőprogramja még ma sincsen. Az ut- és esatornaépítési ügyosztály állítólag doldozik egy ilyen nagyszabású tervre, amelyet egyébként sűrű homály fest. Az ügyosztály első irányu ténykedése természetesen egy nagyszerű, közel kétmilliós üzlet megkötésében nyilvánul meg, illetőleg akart megnyilvánulni, mert a főváros pénzügyi bizottsága egyelőre áthuzta az ügyosztály elstett számításait.

Ezekből a számításokból csodálatosképpen az tűnt ki, hogy a fővárosnak ez a tervezett rossz üzlet alapjában véve egy páratlanul fényes üzlet, amelyik nagyobb nyereséget fog produkálni (!) városi kezelés mellett, mint magánüzemben. Ezt mindonki kész-éggel hitte el, mert hiszen köztudomású tény, hogy nálunk az állami és községi üzemek gyors, fürge üzleti adminisztrációja, közismert üzleti élelmessége, rendszerint nagyobb üzleti eredményt produkál, mint a nehézkes és áktaszerűen dolgozó magánvállalatok. Példa rá szénben a Salgótarjáni, Magyar Általános Kőszénbánya, vasban a Stég és a Rimamurányi s ezekkel szemben viszont jó példák az állami vasművek, de különösen az állami szénbányák. És főleg akkor remélhető a községi üzem jobb üzleti eredménye, amikor — mint mostani esetben — a kezdet kezdetét, vételt magát is szörnyű módon, soha helyre nem hozhatóan elhibázzák. Nincs okunk kiváló szakembernek Fock Ede tanácsnoknak és ügyosztályi szakoptimalisták számításainak „matematikai” helyességében kételkednünk, azért csak annyit jegyzünk meg e helyütt, hogy a gyakorlat igazi, tapasztalt üzletemberek reális számításait sem respektálja mindig.

Ezeket vette figyelembe a főváros pénzügyi bizottsága, amikor az ügyosztálynak visszaadta az előterjesztést, szükségét látván annak, hogy az üzemot, könyveket és mérlegokat szakértőkkel újból átvizgáltassák s a telepet ugyancsak szakértőkkel újból felbecsültesék. Amig ezek történtek, a tulajdonosok sietve engedtek az árból százezer koronát s fognak még — mi mondjuk ezt — nagyobb engedményeket tenni a felbecsülés s a könyvek újabb átvizsgálása folyamán, ám a finom üzletből nem lesz semmi, mert ki fog derülni, hogy a főváros mindenképpen rossz üzletet kötne. Érthetetlen különben, hogy a főváros miért ragaszkodik a korláti bazaltbányához, amelynek átvétele részvények vásárlásával van komplikálva, amelyik nagyon messze esik Budapesttől s oly kiterjedésű, hogy a főváros ki nem használhatja. A korláti kőköcskák pedig, amelyekkel a Baross-utcában kísérleteztek, nem váltak be. Az utépítési ügyosztályban őrzik a Baross utcai korláti diszkockákat, amelyek két évi használat után széttöredeztek. Csodálatos az a ragaszkodás a korláti bányához, amikor Magyarországnak alig van oly része, ahol kőbányák és sokkal különb bazaltbányák ne volnának; a városházára pl. tizennégy bazaltbánya ajánlata érkezett be.

Ugylátszik, ezért volt sürgős az üzlet perfektuálása?

**Schulz A.**  
OKL. MÉRŐK  
GYÁRKÉMÉNYEK HAZÁNBELAZÁSOK  
BUDAPEST VII. ARÉNA ÚT. 80. SZÁM TELEFON 29-29, 10231 10-25  
SCHULZ  
GÖZTÉGLAGYARAK. R.T.

**FALLER KÁROLY.**

Mult számunkban rövid jelentettük már, hogy Faller Károly kir. főbányatanácsos, a bányászati főiskola rectora, életének 56-ik évében elhunyt. Faller Károly főiskolának kiváló tanárja volt, a legképzettebb, legjobb bányászati tanár, akinek elméleti kutatásait gyakorlati tapasztalatait külföldön is elismerte. Faller Károly tanár 1857-ben született Selmecebányán, hol atyja a bányászati és erdészeti akadémia tanára volt. A fémkohászati szakot 1878-ban végezte a nagybányai bányagazgatóságban neveztek ki gyakornoknak. Állami szolgálatát a horgospataki ezüstkohónál kezdte, ahol gyakornoki minőségben, a kohó vezetésével bízták meg. 1880-ban Nagybányára került vissza, majd a kapnikói kohó- és lúgzműhöz küldték ki az akkoriban végzett kísérletek ellenőrzésére. 1881-ben a budapesti fémjelző- és beváltó-hivatalhoz helyezték át. 1882-ben a selmecebányai központi kohóhivatal kőműve lett, majd ugyanabban az évben a selmecebányai bányaiskolához neveztek ki a kohászat tanárává. Kilenc évet töltött ebben az állásában, ezalatt az idő alatt bő alkalma nyílt a hazai bányák és kohók tanulmányozására. 1891-ben a selmecebányai központi ezüstkohó üzemvezetője lett. 1892-ben főnök minőségben a tajói rézkohóhoz helyezték át, majd a kohó megszüntetése után, 1893-ban a selmecebányai bányakerületi vegyelemzőhivatalhoz osztották be. 1894-ben kohófőmérnökke lépett elő a Aranyidkára küldték, hol hivatalfőnök lett. Ugyanennek az évnek a végén a bányászati és erdészeti akadémia fémkohászati tanszékére hívták meg. Főbb munkái: A fémkohászat tan kézikönyve. Négy kötetben. Földünk jégkora. A vas geológiája. A fémek olvasztása elektromos árammal. A tellur. Az újabb robbanóanyagokról. Az alumínium. A szén magatartása az elektromos áramkörben. Utazásjegyzetek Németországban és Belgiumban. Elektromos hőfejlesztés. A skandináviai félsziget bányászati és kohászati viszonyai.

**Kinevezés.** Ófelsége Fekete Zoltán főiskolai rendkívüli tanárt a selmecebányai m. kir. bányászati és erdészeti főiskolaához a VII. fizetési osztályba rendes tanárrá nevezte ki.

A m. kir. pénzügyminiszter Steinér Lajos segédmérnököt a selmecebányai m. kir. bányászati és erdészeti főiskola bányamérési tanszékéhez tanársegéddé nevezte ki; Sokol Valér eddigi tanársegédét pedig segédmérnöki minőségben, a selmecebányai m. kir. bányagazgatóság területére helyezte át.

**A bányászati szaktanácskozásról** lapunk vezető cikkében irunk részletesen. E helyütt csak azt a kevesek által ismert tényt említjük fel, hogy az egész bányászatra nézve oly rendkívül fontos és üdvös tanácskozás eszméjét Hajdu Lajos dr. ügyvéd, okl. bányamérnök vetette fel. A kiváló főbányatanácsos fáradozásának és lelkes agitációjának köszönhető, hogy az eszmét röviddel azután, hogy Hajdu dr. publikálta, meg is

valósították. A tanácskozás előkészítéséből, a program összeállításából most is oroslánrész jut neki, mint a tanácskozás mindenkor főtákarának. El kellett ezt végre mondani róla, mert közismert szerénysége eltagadhatja véle érdemes munkásságát.

**A Rapp-Romhányi Kőszénbánya r.-t. közgyűlése.** Mint a hozzánk beküldött meghívóból látjuk, a Rapp-Romhányi Kőszénbánya r.-t. 2-ik évi rendes közgyűlését június 27-én feltizenkét óraker tartja Losoncon a Takarékos és Hitelbank r.-t. üléstermében. Az 1911. évben egymillió korona alaptőkével alakult részvénytársaság első évi mérlegében 37.000 korona veszteséget tüntetett fel, míg a mostani 2-ik évi mérlege az első évi veszteséggel együtt 145.607 korona 25 fillért mutat. Ezen nagynek látszó veszteség azonban nagyon redukálódik, ha tekintetbe vesszük, hogy a föld és házberlet címén fizetett összegek, alapítási költségek, az egész évi tisztviselői fizetések, sőt az üzemi befektetések is veszteségnek vannak feltüntetve.

Egyébként a Rapp-Romhányi Kőszénbánya r.-t. újabb egy második táróval ismét nagyobb szent területet tárt fel és készített elő lefejtésre, amely a bánya termelő és szállítóképességét csak növelni fogja úgy, hogy a Magyar Államvasutakkal kötött szállítási szerződés alapján az Államvasutak részére is megkezdhetik a szállítást.

**A selmecebányai főiskola ügye.** Régebbi számaink egyikében egész terjedelmében közöltük a memorandumot, amelyben Selmecebánya városa a mostani bányászati és erdészeti főiskolának műegyetemmel való kifejlesztését kéri a minisztériumtól. A memorandumot megküldötték az összes törvényhatóságoknak is, amelyek lelkesen szállnak sikra a főiskola kifejlesztéséért. Horváth Kálmán polgármesterhez újabb a következő átiratok érkeztek:

*Nógrád vármegye törvényhatósági bizottságának* folyó évi május hó 16-án tartott rendes közgyűlése a következő határozatot hozta: „A törvényhatóság közönsége általában is híve lévén az egyetem decentralizációjának, illelőleg annak az irányzatnak, hogy az ország ily célból megfelelő vidéki városokban egyetemek, egyetemi fakultások és ezekkel egyenlőrangú főiskolák létesítsenek, másrészt, indítatva az átiratban fölhozott, különleges méltánylást érdemlő körülményektől: határozatilag kimondja, hogy a szóbanforgó műegyetemek Selmec- és Bélabánya szab. kir. városban létesítése érdekében, az átirat szellemében, támogató kérelemmel fordul a vallás- és közoktatásügyi m. kir. miniszter urhoz.”

*Pozsony szab. kir. város tanácsának* 1913 május 17-én tartott ülése a következő határozatról értesíti a város polgármesterét: „F. évi január hó 16-án, 431/11. kgy. 1912. sz.

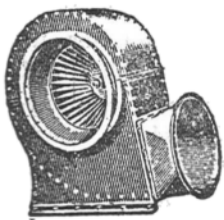

# Blackman Szellőző

ventilátorok,  
exhaustorok,  
fúvók minden célra

szárító, szívó  
berendezések



## Magyar Szellőző Művek

Budapest, VII., Aréna-ut 80.

(3793|a 863 35)

Telefon: József 26—56.

a. hozzánk intézett megkeresésére értesítjük a t. Címet, hogy törvényhatósági bizottságunk Selmec- és Bélabánya sz. kir. város közönségének a bányászati és erdészeti főiskolának a budapesti József-műegyetemmel leendő egyenrangúsítása érdekében a m. kir. kormányhoz intézett feliratát hasonló szellemű felirattal a legmelegebben pártolta.

A harmadik átirat *Liptóvármegyé*ből jött, melynek közönsége, 1913. évi május hó 19-án tartott közgyűlésén hozott alábbi határozatáról értesíti a polgármestort: „Liptóvármegye közönsége Selmec- és Bélabánya közönségének átiratát közérdekű voltánál fogva, magáévá teszi s utasítja a vármegye alispárját, hogy erről, jelen határozat kapcsán, a miniszterelnök, a pénzügyi, a vallás- és közoktatásügy, valamint a földmívelésügyi miniszter urakat értesitse.

**Eltanyagolt bánya.** A zalatnai bányakapitányság felhívja a Káptalani Szent Háromság bányatársulatot, hogy a hunyadmegyei Pojana község határában fekvő bányatölteit, amelyek üzemén kívül állanak, helyezze tartós üzem alá mert különben a hivatalos eljárás során a bányajogositványok elvonatnak.

**Felszámol a Kapriarai Márványbányák r.-t.** A vállalat legközelebbi közgyűlésén mondja ki a felszámolást. Ez azért meglepő, mert a vállalat legutolsó mérlege nyereséggel zárult és az előző évek veszteségével szemben az üzem immár aktívának mutatkozik.

**Tanulmányut.** A selmeci főiskola negyedéves vas-kohómérnök-hallgatói, *Barlai Béla* dr. rektor és *Lány Károly* főiskolai tanárok vezetésével, folyó hó 6-án indultak külföldi tanulmányutra. Tanulmányutjukon a németországi és a bécsi vasműveket, gyárakat és technológiai gyűjteményeket fogják megtekinteni s folyó hó 21-én térnek vissza Selmecbányára.

**A selmecbányai bányaiskola** évzáró ünnepét június elsőjén tartották meg. A kedves ünnepséget a bányaiskola „Jó szerencsét” köro rendezte. A kör jövő tanévi elnöke, *Jublonovszky Márton* lelkes megnyitóban, a mostani elnök, *Császár Kálmán* pedig szép záróbeszédben buzdították tanulótársaikat a kitartó munkára. *Székelty Vilmos* igazgató-főmérnök megköszönte a vendégek érdeklődését s bezárta az ünnepet.

**Gyárvizsgálat Vajdahunyadon.** Az állami vasgyárak felügyelő-bizottsága a hó 2-án tartotta meg Vajdahunyadon a rendes évi gyárvizsgálatot. A bizottság tagjai voltak: *Barvits Albin* és *Tichl János* nyug. kereskedelemügyi miniszteri tanácsosok, *Mály Sándor* és *Grünn János* dr. pénzügyminiszteri tanácsosok, *Vajkay Károly* miniszteri tanácsos, központi igazgató és *Lichtscheidl Lajos* államvasgyári főfelügyelő.

A gyárvizsgálat folyó hó 3-án a reggeli órákban vette kezdetét és *Buczek József* gyárfőnök kalauzolása mellett majdnem az egész napon át tartott. Megszemlélés tárgyát képezte főleg az időközben létesített új berendezések működése. A vizsgálat befejezése után a bizottság teljes megelégedésének adott kifejezést.

Másnap *Bollbartangra* utazott a bizottság, hogy a kincstári faszénüzemet is megtekintse.

**Balesetek.** Megemlékeztünk már *Klancsek József* pécsbányatelepi bányamunkás halálos balesetéről. A pécsi kir. ügyészség már befejezte a vizsgálatot s megállapította, hogy a munkaadó részéről semmi mulasztás fenn nem forog. A vizsgálat kiderítette ugyanis, hogy a biztonsági lámpa teljesen rendben volt s a végzetes baleset, minden jel szerint, a szerencsétlen bányász vigyázatlanságából történhetett.

*Egédi József* 36 éves mecsekszabolcsi bányamunkás, a Ferenc József-szénosztályozó telepen dolgozott. A szénrel rakott kocsit a lovakkal a mérleg felé húzatta s a mérlegnél ki akarta fogni a lovakat. Eközben történt, hogy a homlokát véletlenül a kocsi ütötte, úgy hogy elszédült és a kerékek alá esett. Jobb kezét és lábát összeroncsolta a súlyos teherrel rakott jármű. Egédit a kórházban ápolják. Négy gyermeke van.

*Tóth Ignác* a szabolcsmegyei Kenézlő községből vándorolt Amerikába, ahol Standfordban egy bányában kapott alkalmazást. A 32 éves bányász egy másfél tonnás kődarab halálra zúzta. A szerencsétlen más állapotban lévő özvegye és három gyermeke gyászolja. A szerencsétlenség hallására egy orosz nőtlen bányász kijelentette, hogy bár inkább őt találta volna a kő, mint a szegény családost magyart. Másnap ezt az orosz elkapta a gép, elvágta mindkét lábát, úgy hogy magyar kollégájával egy sírba temették.

**Az almásvölgyi vasut.** A bozovicsi állami szénbánya ideiglenes beszüntetését azzal okolta meg a pénzügyminiszterium, hogy a szén elszállítására nincs vasut. A Bozovicsig terjedő vasutvonal kiépítése már évek óta kísért; legutóbb a Magyar Építő Részvénytársaság ajánlatot tett a vonal közös megépítésére, miután a pénzügyminiszteriummal a meg egyezés nem sikerült, a részvénytársaság a kapott előmunkálati engedelem alapján egyedül fogott hozzá az almásvölgyi vasut létesítéséhez. A terv az volt, hogy az államvasut anina—kirsai iparvasutját erősebb alapépítménnyel Bozovicsig vezetik. Most tartották meg végre *Halász László* miniszteri tanácsos vezetésével a vonal közgazgatási bejárását, de a sok viszontagságnak most sem szakadt vége; a kereskedelmi miniszter képviselője a vidék érdekességének álláspontjára helyezkedett s utasította a Magyar Építő Részvénytársaság képviselőjét, hogy a bozovics—aninai vasutvonal helyett a bozovics—kirsai—marilla—oravicabányai összeköttetést vigyék keresztül. Az aninai beágazást nem is tárgyalták, hanem utasították az engedményes társaságot, hogy a Marilláig kiépített vonalnak közvetlen az oravicabányai állomáshoz való becsatlakozását tervezék meg.

**A Magnesitipar és Bányászati Részvénytársaság** mérlege ismét nagy veszteséggel zárult. A vállalatnak a stájerországi Arzbachban és Szent Jacobban magnezitbányái, Horvátországban pedig szénbányái és petroleum-telepei vannak. A társaság a 2,000.000 koronára fölemelt alaptőkéjét már két alkalommal elvesztette. 1910-ben 592.360 korona, 1911-ben 738.920 korona, most pedig 800.116 korona veszteséggel zárult a mérleg. Eppen ezért az igazgatóság javaslatot tett a legközelebbi közgyűlésnek az egymillió korona részvénytőke leszállítására, a részvények lebélyegzésére és összesítésére, egyben pedig javasolja az alaptőkének új részvényekkel való fölemelését. A társaság a horvátországi olajterületein tudni szándékozik s erre vonatkozóan a közgyűlés döntését kéri.

**Beruházások a Máv. fatöltő telepein.** A kir. államvasutaknak ez idő szerint Sofronyán, Mezőtelegden, Nagyenyeden és Percosenyén van talpfatöltő telepe, amelyeken a kereskedelmi miniszter intézkedése értelmében az üzem gazdaságosabbá tétel érdekében új berendezéseket állítanak elő, hogy ezek segítségével a talpfák fel- és lerakása, valamint a kengyelkocsiknak a tolitőhengerekből való kihuzása és betolása géperővel történhessen. Egyelőre a mezőtelegdi és sofronyai telepeket látják el ilyen gépészeti berendezésekkel, melyeket már a nyár folyamán használatba vesznek, de a teendő tapasztalatokhoz képest a másik két tolitőtelepen is rövid időn belül előállítják az omlított berendezéseket. Értesülésünk szerint a mezőtelegdi és sofronyai berendezések kivételével *Epp és Fekete* céget bízták meg.



**Kutatás arany után.** Csikmogyébon, Gyergyófalva határában, a Buesin-hágó közelében német vállalkozók aranyérc után kutatnak. Az eredmények biztatók s a kutatók már több zártkutatómányt jelentettek be a zalatmai bányakapitányságnál.

**Elvont bányajogositvány.** Az iglói bányakapitányság az Igló város határában fekvő Andreas védnevű bánya jogositványát elvonta, mert a tulajdonosok az ismételt felhívás dacára sem vették föl az üzemet. A bánya részvényesei között volt az Oberschlesische Eisenbahnbedarfs-Action-Gesellschaft is.

**Közgyűlések.** A Brassói bányarészvénytársaság június hó 23-án tartja Amsterdamban évi közgyűlését; a rendes közgyűlés után rendkívüli közgyűlést tartanak.

A Melocco Péter cementárugyár és építési vállalat r.-t. június 16-án tartja VI-ik évi rendes közgyűlését. 1. Üzleti költségek számlának 142.334.39. 2. Kamat 50.276.51. 3. Nyereségegyenleg 4.660.67. 1. Veszteség- és nyereségszámlától 1911. évi áthozat 2.257.50. 2. Gyártmányok és építkezések jövedelme 195.014.07.

A „Dunántúli bányavállalatok r.-t.” június hó 23-án Budapesten tartja rendes évi közgyűlését.

A „Budapesti vas- és acélhengermű r.-t.” június hó 22-én tartja rendes közgyűlését.

Az Egersehi kőszénbánya r.-t. június hó 27-én Budapesten tartja VI. rendes közgyűlését.

A Magyar kerámiagyár r.-t. június hó 19-én Budapesten tartja rendes évi közgyűlését. Nyereség- és veszteségszámla Tartozik: Költségek, ugymint tisztí fizetések, felügyelő-bizottság tiszteletdíja, irodabér, hirdetések, nyomtatványok 144.813.02. Kamatszám 17.506.35. Adó 25.485.10. Betegsegélyző-pénztár 9.304.36. Veszteség értékpapírszámlán 850. Értékcsökkenési tartalék 150.000.—. Tiszta nyereség 259.298.16, múlt évi áthozat 28.145.35 = 287.443.51. Összesen 635.402.34. Követel: Nyereségáthozat az 1911. üzletévről 28.145.35. Ingatlanok utáni bérjövödelem 10.542.36. Gyártási számla 596.714.63. Összesen 635.402.34.

A Bihar-Szilágyi olajipar r.-t. június hó 18-án Budapesten tartja XX-ik évi közgyűlését.

A Hazai kőolajipar r.-t. június hó 28-án tartja VI. évi rendes közgyűlését.

Magnezit ipar és bányászati r.-t. június 21-én tartja hatodik rendes közgyűlését, amelyen a részvénytőknek a részvényok lobélyegzőse és összesítőse útján való leszállításáról, a részvénytőke felemeléséről határoznak. Az igazgatóság megbízást kér az olajterület értékesítésére. A mérlegtételek a következők: Vagyon: Pénztár 5219 K 57 f, ingatlanok 299.553 K 64 f, bányavértékek és bányajogok 290.000 K, gyári épületek 121.572 K 45 f, gépek és felszerelések 53.000 K, iparvágány, fém- és drótkötélpálya 62.929 K 28 f, leltár 61.337 K 50 f, letétek 16.300 K, nyersáru és készárú készlet 32.555 K, adósok 39.451 K 77 f, veszteség 800.116 K 40 f, összesen 1.782.235 K 61 f. Teher: Részvénytőke 1.000.000 K, hitelezők 779.291 K 20 f, átmeneti tételek 2944 K 41 f, összesen 1.782.235 K 61 f.

A Szénkereskedelmi r.-t. június hó 26-án tartja III. évi rendes közgyűlését. A mérlegtételek: Veszteség: Üzleti költségek 11.307 K 49 f, könyvek és nyomtatványok 1523 K 84 f, irodabér 2434 K 01 f, raktárbér 1305 K 60 f, értékcsökkenés 1489 K 18 f, veszteség követeléseinknél 4931 K 33 f, igazgatósági tisztifizetés

(lakbér) 28.638 K 64 f, ntázási költség 3715 K 69 f, fuvardíjak 152.794 K 96 f, adó 7502 K 47 f, összesen 215.643 K 21 f. Nyereség: Nyereségáthozat 1911. évről 8000 K 62 f, nyereség különféle szénfajoknál 172.487 K 36 f, kamatbevételek 24.418 K 90 f, adómentes értékpapírkamat 779 K, folyó évi veszteség 9957 K 33 f, összesen 215.643 K 21 f.

**Új iszap-lebocsátó berendezés gőzkazánokhoz.** A Gerdis & Strauch, bremeri cég Gestra név alatt egy új berendezést hozott piacra, amelynek segítségével a kazánban kivált káros hatású iszapot igen alaposan és e mellett igen egyszerűen és kényelmesen eltávolíthatjuk. Üzem közben úgy nyit-hatjuk a szelepet, hogy lábunkkal egy emeltyűt nyomunk le, vagy pedig egy közeli-láncot rántunk meg, a szelep zárását a gőznyomás eszközi.

Igen lényeges körülmény, hogy a „Gestra“ szelep két egymástól független kuppal van felszerelve, miáltal kettős záródás és biztonság létesül, úgy, hogy a víz szivárgása kivan zárva. Hasonló lebocsátó-szepeleknél előfordult, hogy a kazánvíz nagymérvű szivárgása folytán a víz színe annyira alászállt, hogy a kazánfal áttűzesedett. A „Gestra“ berendezésnél az meg nem történhetik. Igen örvondatos, hogy végül sikerül oly iszaplebecsátó szelepet konstruálni, amelyik az eddigiéket hátrányait kiküszöböli.

## ✂ KÜLFÖLDI HIREK. ✂

**Ismét csökkennek a vasárak Németországban.** A német vasfogyasztási viszonyok egyre gyengőbben alakulnak, aminek a vasárak további leszállítása a következő eredmény. Így legutóbb a rudvas belföldi árát szállították le cca 3 márkával, amivel azonban még nem látják elérkezettnek az alsó határt. A gyengülő export érdekében egyébként a művek külön alapot szándékoznak létesíteni, amelybe a belföldön eladott minden tonna rudvas után 3 márkát fizetnének be. Ebből az alaptól adnának azután megfelelő kiviteli prémiákat. Az amerikai vaspiacon ugyancsak gyenge az irányzat, de itt a konjunktúra javulását s ezzel együtt a vasárak szilárdulását várják.

**Transzváli aranytermelése.** A transzváli bányakamarához tartozó aranybányákban május hónapban 761.349 uncia aranyat termeltek 3.220.682 font sterling értékben, míg az előző hónapban 755.858 unciát 3.210.682 font sterling értékben. A kamarához nem tartozó bányákban 32.957 uncia aranyat termeltek 133.994 font sterling értékben, míg az előző hónapban 29.116 unciát 126.676 font sterling értékben.

**A ruhrvidéki bányamunkások keresete az 1913. év első negyedében** újból emelkedett, amint ez a dortmundi főbányahivatal legutóbbi jelentéséből kitűnik. Az összes vajúszemélyzet átlagos munkabére (beleszámítva a fiatalokukat is) 5.28 márka volt, az előző évi 5.17 márkával szemben. A vajúrók átlaga 6.35 márka volt (előző évben: 6.21 M.). Az utolsó négy év első negyedében (1910—1913) a következő átlag béreket fizették: a) az összes vajúszemélyzetenél 4.48 M., 4.64 M., 4.83 és 5.28 M. volt a munkabér; a negyedévi kereset 324, 356, 371 és 424 M. b) A vajúróknál a munkabér 5.29, 5.49, 5.74 és 6.35 márka volt; a negyedévi kereset 371, 410, 429 és 502 M. Az 1910. év első negyedétől a vajúszemélyzet munkabére 80 pf.-al, azaz 17%-al emelkedett, a vajúrók keresete 106 márkával, azaz

20%-al. Az adott időben a vájószemélyzet negyedévi jövedelme 100 márkával, a vájároké 131 márkával emelkedett. Egy-egy munkás mostani átlagos napi-bére 29 pfg-ol volt nagyobb, mint az 1907. legmagasabb bérénel (4.99 M.), amikor a kitünő konjunktúra folytán a kereseti viszonyok is legjobbak voltak.

A dortmundi főbányakerületben az első negyedben 159 85 millió márka munkabért fizettek ki (az 1912. év negyedik évnegyedében 152 27 milliót, ugyan-ezen év első negyedében 129 22 milliót). A foglalkoztatott munkások száma: 377 437. Az adott számok a netto-béreket jelölik.

**A Ruhr-vidéki szénpiac** helyzete április havában nem változott, a forgalom a fűtőszénétől oltekintve, elég élénk volt s csak a pirszénnél volt valami ellanyhulás észlelhető, aminek magyarázata abban is rejlik, hogy a fogyasztók április 1-je előtt, amikor is az árakat felemelték, nagyobb készleteket szereztek be. A belga osztrák kedvezőtlen hatással volt a pirszénpiacra. A Rajna vizállása kedvező volt. A zsiros szén iránt eléggé érdeklődtek. A gáz előállítására való szén forgalma ugyanakkora volt, mint tavaly. Ugyanez mondható a többi minőségekről is. Kohószénre a belga sztrájk folytán kevesebbet rendeltek meg, mert több kohóüzemét kellett beszüntetni. A kokszt megrendelés különben szintén csökkent, de a kivitel emelkedett. A brikett termelése és forgalma egyaránt nagyobb volt, mint a múlt hónapban.

## **DEUTSCHER BERICHT.** **INDUSTRIE UND VOLKWIRTSCHAFT.**

**Investitionen.** Die kgl. ungarischen Staatsbahnen besitzen in Sofronya, Mezőtelegd, Nagyenyed und Perecsenye Holzimprägnierungsanlagen, deren Betrieb durch eine Verfügung des Handelsministers rationeller gestaltet werden soll. Zu diesem Zwecke werden für das Auf- und Abladen des Holzes sowie für das Einbringen der beladenen Transportwagen in den Füllkessel maschinelle Einrichtungen angeschafft. Vorläufig ist indes nur die Ausrüstung der beiden erstgenannten Betriebe geplant und erst, wenn sich die Einrichtung bewährt hat, sollen die beiden anderen Betriebe auch damit versehen werden.

**Erweiterung der Vajdahunyader Eisenfabrik.** Das Ärar lässt die Vajdahunyader Eisenfabrik bedeutend erweitern und wird die Erzeugung des Roheisens auf ganz moderne Basis umgestalten. Nächst der Vorjahre erbauten Schmelzhalle wird eine neue Sopalierungs-Abteilung eingerichtet, welche zur Bearbeitung bedeutend entsprechenderes Eisen ermöglicht. Der Bau einer Schlackenziegelei wurde bereits begonnen. Nach Fertigstellung der Ziegelei wird der Bau eines Fabriks-Krankenhauses und einer Arbeiterkolonie in Angriff genommen. Die in Aussicht genommenen Investitionen beanspruchen einen Kostenaufwand von 3—4 Millionen Kronen.

**Erweiterung der ungarischen staatlichen Eisenwerke in Diósgyőr.** In Verbindung mit der Errichtung der neuen ungarischen Kanonenfabriks-Aktiengesellschaft

in Rabb wird eine Erweiterung der staatlichen Eisenwerke in Diósgyőr vor sich gehen, in welchen gemäss den Intentionen der Kriegsverwaltung die Herstellung der Geschützrohre erfolgen soll. Zwischen dem ungarischen Finanzministerium und den Krupp'schen Werken ist eine Vereinbarung zustande gekommen, laut welcher letztere gehalten sind, gegen eine Entschädigung von einer Million Kronen in Barem zu gestatten, dass Ingenieure, Werkführer und Arbeiter der staatlichen Eisenwerke in Diósgyőr in der Essener Fabrik die Erzeugung des Krupp'schen Geschützstahles studieren. Sobald die Diósgyőrer Werke in der Lage sein werden, die Geschützrohre technisch untadelhaft liefern zu können, ist die ungarische Kanonenfabriks-Aktiengesellschaft verpflichtet, das Geschützrohrmaterial im Wege der staatlichen Eisenwerke in Diósgyőr zu beschaffen.

**Erweiterung des Fiumaner Hafens.** Handelsminister Ladislaus Beöthy hat verfügt, dass für die Kosten zur Erweiterung des Fiumaner Hafens 2,830.000 Kronen zu verwenden sind. Von diesem Betrage entfallen 545.000 Kronen auf die Anschaffung von elektrischen Laufkranen, 185.000 Kronen auf elektrische Aufzüge, 500.000 Kronen auf den Bau eines Magazingebäudes, eine Million Kronen auf den Bau eines vierstückigen Bahnmagazins, 100.000 Kronen auf die Pflasterung von Strassen und 500.000 Kronen auf Arbeiten im Hafen von Brajdia.

**Wirtschaftliche Rundschau.** Kohlenproduktion 1910 und 1911. In den bedeutendsten Kohlenbergbau treibenden Staaten wurden in den Jahren 1910 und 1911 folgende Quantitäten Kohle gewonnen

|                    | 1910          | 1911          |
|--------------------|---------------|---------------|
|                    | T o n n e n   |               |
| Vereinigte Staaten | 454,930.000   | 453,110.000   |
| Grossbritannien    | 268,521.000   | 280,640.000   |
| Deutschland        |               |               |
| Stoinkohle         | 152,127.777   | 160,742.272   |
| Braunkohle         | 69,547.299    | 73,516.789    |
| Österreich-Ungarn  |               |               |
| Stoinkohle         | 15,076.088    | 15,670.000    |
| Braunkohle         | 33,573.680    | 34,189.656    |
| Frankreich         | 37,862.000    | 38,000.000    |
| Belgien            | 23,927.000    | 23,125.000    |
| Russland           | 24,600.000    | 25,000.000    |
|                    | 1,080,864.844 | 1,103,993.717 |

Wie aus den vorstehenden Ziffern ersichtlich ist, hat die Weltproduktion im Jahre 1911 einen Zuwachs von 23,100.000 t = 20% zu verzeichnen.

## **SZERKESZTŐI ÜZENETEK.**

**K—r., Vajdahunyad.** Köszönjük kimerítő tudósítását, egész terjedelmében felhasználjuk.

**Z. M., Gurabárza.** Állásközvetítéssel nem foglalkozunk.

Szakiskolát végzett, nagy gyakorlattal bíró egyén akár külszini, akár mély művelésnél

### BÁNYAVEZETŐI

állást keres. „Törekvő” jeligés leveleket kiadóba kér.