



ELŐFIZETÉSI ÁRA  
 „JÓ SZERENCSET” MELLÉKLETTEL EGYÜTT  
 EGESZ ÉVRE 12.— K. | NEGYED ÉVRE 3.— K.  
 FÉLEVRE 6.— K. | EGYES SZÁM —.60 K.

FŐSZERKESZTŐ  
 DR. BISCHITZ BÉLA.

SZERKESZTŐSÉG ÉS KIADÓHIVATAL:  
 BUDAPEST, IV (BELVÁROS) MOLNÁR-UTCA 33.  
 TELEFON 108—00.  
 HIRDETÉSEK mm. SZÁMITÁSSAL DIJSZABÁS SZERINT.

**Írói díj 8 oldalas nyomtatott ivenkint 35 K.**

**Közlemények átvételét csakis a forrás megnevezésével engedjük meg.**

## 1852 millió.

Ez az összeg a magyar állam jövő évi költségelirányzata. Elgondolni is rémséges, hogy ennek a szegény országnak ezt a horribilis sumrát kell kiizzadnia az 1912. esztendőben. Magában szép dolog ily budget és szépen fest az európai népek concertjében ezzel előállhatni, hiszen ez arra vall, hogy egy valóban európai nívoun álló népnek hatalmas kulturális szervezete igényli ezt a hatalmas összeget. E szempontból remek szép hozsánnát tudnánk zengeni Lukács László pénzügyminiszternek ennek a költségvetésnek alaki berendezéséért. Erre azonban neki nincs szüksége. És a mi szemünkben, kik a közgazdasági életet a maga egészében és közrehatásaiban mélyebben járó okfejtéssel szoktuk megítélni, nagyobb dicsérete Lukács Lászlónak e költségvetés anyagi biztonságára. Mert az az egy, hogy a magyar állam költségvetései már évek óta nem állnak arányban az ország teljesítő képességével, legkevésbé Lukács László előtt titok. Tudja ő nagyon jól, hogy ez az ország nem most, hanem már évekkel ennekelőtte eljutott teljesítő képességének végső fokára. Ki is jelentődött ez már nem egy ízben, de ily kijelentések előtt is kimutattuk nem egy ízben, hogy ez elvitathatatlan tény. Ma ott állunk, hogy nem tudni, mi súlyosabb reánk nézve: az-e, hogy 1852 millió korona lesz a kiadásunk 1912-ben, vagy hogy 1852 milliót kell az ország lakosságán felhajtanunk? Azért is mondjuk, hogy nem léha, üresfejű dicsérgetés az igazi dicsérete a mai viszonyok közt egy pénzügyminiszternek, hanem dicséretük a tények. Az, hogy ily szomorú situációk közt az ország pénzügyi egyensúlyát egyáltalán megtudta tartani.

\* \* \*

A pénzügyminiszterium a valódi közgazdasági miniszterium. Anélkül, hogy bővebben indokolni szükségesnek tartanók, ehelyütt mi

csak azt vesszük számba — ezuttal ezt is csak futólépésben — ami a költségvetésből első szempillantásra szembeötlő és amit a közérdeklődés szerfölött indokol. 1910-ben a sárga földig leócsárolta a „magyar közgazdasági közvélemény” a pénzügyminiszteriumot, ennek is bányászati főosztályát azért, hogy 100 ezer koronaért megvásárolt egy nagy — semmit, a sármási gázkutat. 1911-ben már 150 ezer korona kellett gázra, petróleum- és kálisó-kutatásra és ez a költségvetés e kérdés jelentőségét egy millió 398 ezer koronával többel, vagyis összesen 1,548.608 koronával emelt ki a sablon-tételek közül. Ez a miniszterium a legnagyobb odaadással és áldozatkészséggel fárad, folytatja a tudományos munkát, hogy a nemzetet egy nagy kincsrel ajándékozza meg, hogy azt a költségvetést, melyben évek óta *nem egy nagyobb szerű nemzeti élet „természetes” erőforrásai tartják a lelket, hanem fogyasztási adók stb.* „szóval a nemzetfentartó tényezők elerőtlenítésére vezető források, igazán reálissá tegyék és egy szebb, nyugodtabb fejlődésnek vethessék meg az alapját.

Másrészt, jóllehet magasabb állami szempontok a költségvetés számszerű emelkedésének javát vonják el, okos beosztással szakítottak más fontos kulturális célok előmozdítására is. Ehelyütt ismét csak érintőleg s csak a lapunkat érdeklő tételekről szólván, helyeseljük, hogy az állami vasgyárak továbbfejlesztésére közel 4 milliót szánt a miniszter. — Viszont a kőszénbányászatra másfél millióval kevesebbet szánt. — A selmeci főiskola iránti szeretet nyilvánul meg abban, hogy 134 ezer K.-val ad többet a fejlesztésére s még ezen kívül 45 ezer koronát szánt beruházásaira. A bányagazgatóságoknak be kell érniük a 7000 koronás emelkedéssel a rendes kiadásokban, de félmillióval kárpótolja a miniszterium rendkívüliekben. A fém- és opálbányászatnak semmi egyebet sem hoz az új költségvetés, mint beruházá-

sokban másfél-száz ezer K.-t. A sótermelés 26 ezer K.-val többé fog kerülni 1912-ben, viszont a sójövődék másfél-száz ezer K.-val többel dotáltatik. A bányakapitány-ágok nagy munkáját igazán többre becsülhetné a miniszter. Megérdemelnének bizvást többet a budget-ben, mint 18 ezer koronás többletet, mikor csak bányászati kegyuri terhekben 4000 koronával ad többet, mint tavaly. A lémkohászat is mostoha gyerek: több mint egy millióval kevesebbet kap, mint tavaly. — Egészen véve a bányászat iránt bizonyos nemes bőkezűség a budget fővonása, ami egyrészt azért örvendetes, mert teljesült, amit a bányász-minisztertől várt az állami bányászat, másrészt, mert közóhajt elégitett ki.

## Az új bányabiztosságok.

Évekkel ezelőtt megirtuk már, hogy a bányakapitányságok túl vannak zsuflolva munkával és csak a lelkiismeretesség tülhajtása az oka, hogy a közre nézve nem történnek nagy mulasztások és pótolhatatlan hibák. Sürgettük az új bányabiztosságokat, ami elvégre is nem eredmény nélkül: a pénzügyminisztérium fölállította az új bányabiztosságokat. Október 17-én bocsatotta ki a minisztérium a pécsi, miskolci és petrozsényi új bányabiztosságok működését szabályozó határozatokat. Közöljük ezeket az alábbiakban:

A m. kir. pénzügyminisztériumtól.

105.382. szám.

A m. kir. pénzügyminiszter 1911. évi október hó 17-én 105.382. szám alatt kelt rendelete a bányabiztosságok hatáskörének szabályozása, valamint az 1911. évi XIV. t.-c. alapján szervezett pécsi, miskolci és petrozsényi bányabiztosságok kerületének és működésük megkezdésének megállapítása tárgyában.

### 1. §.

Mindazokban a bányászati közigazgatási ügyekben, melyekben az elsőfoku határozathozatal e rendeltetel (2. §.) a bányakapitányságnak főtartva nincsen, elsőfokban a bányabiztosság határoz.

Azokban az ügyekben is, melyekben az elsőfoku határozathozatal a bányakapitányság hatáskörébe tartozik, a határozat előkészítését, nevezetesen a netán szükséges szemlét és tárgyalást a bányabiztosság teljesíti és a bányakapitányság, illetőleg a felsőbb hatóságok határozatai s esetleg másnévű intézkedései is a felekkel mindenkor a bányabiztosság útján közlendők.

### 2. §.

A következő ügyekben az elsőfoku érdemleges határozathozatal a bányabiztosság kerületére vonatkozólag is a bányakapitányságnak van főtartva:

a) a bányaadományozások és engedélyezések, valamint a határköve-ésről szerkesztendő jegyző-

könyv, illetőleg kézirandó térkép megerősítése, illetőleg ki nem egyenlíthető villongások esetén perre utasítás; (Btv. 57., 63., 66., 68., 69., 72., 76., 85. és 88. §-ai)

b) a bányatelkek összesítése és szétdarabolása; (Btk. 114. és 116. §-ai)

c) a bányavizek adományozása; (Btk. 129. §.)

d) a bányaadományozással egybekötött jogok terjedelme és gyakorlása körül támadt viták; (Btk. 132. §-a)

e) a bányatulajdon nyilvánkönyvi fölosztásainak az egész tizenhatodrészen alóli megengedése; (Btk. 135 §-a)

f) a bányatársasági szerződések és a bányatársulati alapszabályok jóváhagyása, ugyesintén a bányatársulati igazgatók meghatalmazásának elbírálása és az előlotti határozás; (Btk. 136., 137., 143. és 145—147. § a)

g) a bányatársulat fölosztása, vagy vagyona alaptőkéjének elárusítása tárgyában hozott bányatársulati határozat jóváhagyása; (Btk. 155. §-a)

h) a bányaszolgalmak megengedése, a kárpótlás összegének megállapítása, valamint az ezek iránt létrejött egyezség jóváhagyása; (Btv. 193. és 194. §-ai)

i) ásványszénbányákban a termelés munkájának a törvényes szünnapokon való engedélyezése egyhuzamban két hónapnál hosszabb időre; (1740/1891. sz. p. m. r.)

j) a bányatársaspénztári a'pszabályok jóváhagyása; (Btv. 212. §-a)

k) a bányaadó-vallomás megvizsgálása és a kirovando adó nagysága iránti javaslatétel; (1875. évi XXVII. t.-c. 11. §. d)

l) a bányatörvény szabályainak áthágása miatti büntetések (levonások) kiszabása (Btk. 224., 235—250. §-ai); de a Btv. 250. §-a alapján saját meghagyásai nem teljesítéseét a bányabiztosság is büntethet.

### 3. §.

A bányabiztosság kerületére vonatkozó összes beadványok a bányabiztosságnál nyújtandók be azokban az ügyekben is, amelyekben az érdemleges határozathozatal a bányakapitányság hatáskörébe tartozik.

Azok, a bányabiztosság kerületére vonatkozó beadványok, amelyek tévedésből a bányakapitánysághoz nyújtatnak be, innen haladék nélkül átteendők a bányabiztossághoz.

Az ilymódon, bár tévesen a bányakapitánysághoz benyújtott zártkutatómáni bejelentések és adománykérvények előbbsége azonban attól az időtől számítandó, amikor az illető bejelentés, vagy kérvény a bányabiztossághoz érkezett be.

### 4. §.

A bányaadományozási, kutatási és zártkutatómáni könyvek, valamint a mértékilleték-lajstrom a bányabiztosságoknál, a bányatársulati könyvek pedig a bányakapitányságoknál vezetettek, az adományozási és bányatársulati könyvek másodpéldányai

azonban a bányakapitányságoknál, illetőleg a bányabiztosságoknál is vezetendők.

Ennek megfelelően a bányarészvényjegyek kiállítását, átírását, törlését, valamint az azokra vonatkozó eredeti följegyzéseket a bányakapitányságok, az adományozási könyvbe fölveendő eredeti följegyzéseket, valamint a mértékilleték kivetését, nyilvántartását és megszüntetését pedig a bányabiztosságok eszközlik.

#### 5. §.

Az 1911. évi XIV. t.-c. alapján szervezett pécsi, miskolci és petrozsényi bányabiztosságok működésüket f. évi november hó 1-én kezdik meg és kerületük ki fog terjedni:

a) *Pécsi bányabiztosságé:*

Baranya- és Tolna vármegyék egész területére;

b) *Miskolci bányabiztosságé:*

Borsod vármegye egész területére;

c) *Petrozsényi bányabiztosságé:*

Hunyad vármegye petrozsényi járására.

#### 6. §.

Jövőre azok a bányakapitányságok, amelyeknek kerületében egy vagy több bányabiztosság van szervezve, csak a bányakapitányság szűkebb (a bányabiztosságok kerületét magában nem foglaló) kerületére vonatkozólag adhatnak ki kutatási engedélyt s a már kiadott és rézben, vagy egészben az egyes bányabiztosságok kerületére is kiterjedő kutatási engedélyek a legközelebbi meghosszabbítás alkalmával kiigazítandók, illetőleg érvénytelenítendők.

#### 7. §.

Azok a bányabiztosság kerületébe eső zárt-kutatmányok, amelyek eddig a bányakapitányság által kiállított kutatási engedély alapján állottak fűnn, — amennyiben az átírást a fél előbb nem kérelmezi, az alapul szolgáló kutatási engedély legközelebbi meghosszabbítása alkalmával a bányabiztosság által a szükséges bélyeg bekérése mellett kiállítandó új kutatási engedélyre hivatalból irandók át.

#### 8. §.

Ezen rendeletem 1911. évi november hó 1-én lép érvénybe, amikor is az ezzel ellenkező előbbi rendelkezések hatályukat veszítik.

Budapest, 1911 október 17.

## Altisztek gyűlései.

*Zalatnai osztály* jul. 31-én tartott ülésen jelen voltak: Kanz István, Szép Sándor, Kapos Károly, Magos István, Debreceny Bálint, Miklós Sámuel, Auer József és Baka Árpád. Titkár jelenti, hogy a felsőmarburyországi bánya és kohómű r.-t. tulajdonát képező tekerői és felsőkénesdi bányák altisztjei az egyesületbe lépni óhajtanak. A központ választásában — sajnos — még késik. Elhatározzák, hogy a selmecbányai közgyűlésre Auer József vegy. hivatali altisztet küldik. Gomolyák János Zalatnára helyez-

tetvén át, az os tályból kilép. A jegyzőkönyvet hitelesítik: Zarilla Sándor oszt. elnök, Schandl Antal oszt. jegyző, Magos István, Miklós Sámuel.

*Kapikbányai osztály:* jul. 15-én tartott ülésen jelen voltak: Lányi János oszt. elnök, Richter István oszt. pénztáros, Sztanyó Ferenc oszt. jegyző, Treitl József, Jandl Károly, Libik István, Szirmai Ferenc, Zaharorszky Ferenc, Nyerják József, Kupsán József, Rusiczky Vilmos, Kriszta Trifon, Bakalár József és Hittér Mátyás. Elhatározzák, hogy a selmecbányai közgyűlésre felhatalmazás küldessék s az osztály titkos választás útján kijelölt egyénnel képviseltessék. Az alsókapniki kohász-altisztek vi. szavonják a három nappal előbb bejelentett kilépési nyilatkozatukat. Elhatározzák, hogy az osztály pénzét a f.-l.-bányai takarékpénztárba helyezik. A jegyzőkönyvet hitelesítik: Lányi János oszt. elnök, Sztanyó Ferenc oszt. jegyző, Szirmai Ferenc és Richter István.

*Erzsébelbányai osztály:* jul. 22-én tartott ülésen jelen voltak Weiszner János oszt. elnök, Márjás László oszt. alelnök, Gladávszky Ferenc pénztárnok, Fábíán József, Pacher Ferenc, Fuksz Vilmos, Repka Béla, Baritz Béla és Petruska Károly. Elhatározzák, hogy a selmecbányai közgyűlésen Fábíán József kir. kohász-altiszttel képviseltetik magukat. Pénztári rovincsoló biztosokul Barl József és Pacher Ferencet kérik fel. Elnök felkéri a tagokat a tagsági és egyéb díjak befizetésére. Naubauer Leó áthelyezés folytán kilép az osztályból. Elhatározzák „A Bánya“ megrendelését. A jegyzőkönyvet hitelesítik: Weiszner János elnök, Repka Béla helyettes v. jegyző, Boritz Béla és Fuksz Vilmos.

*Hodrusbányai osztály:* jul. 22-én tartott ülésen jelen voltak: Donoval István, Dauber Lajos, Horváth József, Kubiss Géza, Martinecz József, Pischl László, Pleva András, Pomekács András, Schorek János, Swaigert Richárd, Szabó Ferenc, Vancsó József és Vértés Gusztáv. A selmeci gyűlésen való részvétele két tag jelentkezett. Alelnökké Pischl László tagot választják meg. Schubert Károly áthelyezése miatt bejelenti az osztályból való kilépését. A jegyzőkönyvet hitelesítik Donoval István oszt. elnök, Vértés Gusztáv v. jegyző, Vancsó József, Pleva András.

*Körmöcbányai osztály:* jul. 30-án tartott gyűlésen jelen voltak: Mrász János, Oszvald János, Flóra Ignác, Paskó Imre, Babucsár Márton, Laczkó István, Polinak Ferenc, Lukács József, Fényes János, Misztrik János, Szibitzky Károly, Mrász Ferenc, Stárna Vilmos, Czidler Alajos, Záhorszky József, Lichner József és Bulla Antal. Ujjonnan belépett Flóra Ignác. Polinak és Polincsár felülvizsgálják a pénztári naplókat s ezeket rendben találják. A volt tisztikart felmentik s az új választáson Flóra Ignácot egyhangúan az elnökké választják. Az új elnök indítványára a közgyűlés a volt tisztikart újból megválasztja. Flóra elnök ezután buzdítja tagtársait, hogy az egyesület ügyeit szívükön viselve, munkálkodjanak közös ügyeikért. A jegyzőkönyvet hitelesítik: Flóra Ignác elnök, Paskó Imre titkár.

# Furótechnikai találmányok.

## Furófej különösen szén furására szolgáló villamos pergőfurókhoz.

A villamos pörgőfurógépek javítása közben főleg arra törekednek, hogy a furófejet olyképen javítsák meg, hogy az ilyen villamos furógépek nagyobb teljesítmény mellett kevesebb port és hulladékot termeljenek. Ugyancsak erre törekszik az a francia gyáros, aki egy ilyenfajta találmányra kér szabadalmat. A csatolt rajzon a találmány szerinti furófejjel ellátott gép példaképeni kiviteli alakja van feltüntetve és pedig

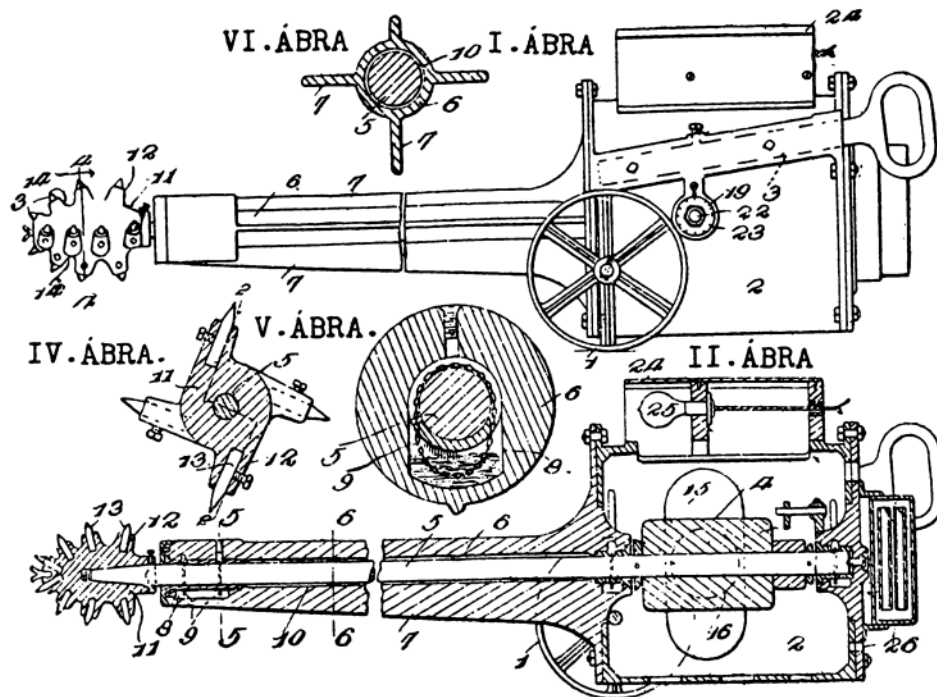

1. ábra a furógép oldalnézete, a  
2. ábra a 4. ábra 2—2 vonala szerinti metszet, a

3. ábra metszet a motorburkolaton keresztül, nagyobb léptékben, a

4. ábra az 1. ábra 4—4 vonala szerinti metszet, az

5. ábra a 2. ábra 5—5 vonala szerinti metszet, a

6. ábra a 2. ábra 6—6 vonala szerinti metszet, a

7. és 8. ábrák pedig a furófej vázlatos nézetei.

A gép ismert módon két (1) keréken futó (2) alvázal és (3) fogantyurudakkal van ellátva, mely utóbbiak mindkét oldalon megfelelő tokokban beállíthatóan vezetettnek és felső vagy alsó helyzetükben csavarok segítségével rögzíthetők. A (2) alvázban a motor van elhelyezve, melynek (4) armaturája (5) ten-

52265.

gelyre van szerelve. Az (5) armaturatengely a (7) merevítőbordákkal ellátott csőalakú (6) alváztest mellső és hátsó végén van ágyazva.

A tengelyág (5. ábra) (8) olajkamrával és (9) kenőtengellyel van ellátva. A (6) csőtest belsejében, hosszának legnagyobb részén a kenőtengely (10) olajkamrája fut végig.

Az (5) tengely külső végén van elrendezve az ovális szferoidalaku (11) furófej, amelynek körül kiálló (12) hüvelyekben a kihégyezett (13) fogak vannak rögzítőcsavarok segítségével fogva tartva úgy, hogy kicserélhetők és azonnal pótolhatók, ha például eltörnek és ujjakkal kell őket helyettesíteni. A (12) hüvelyek és (13) fogak a furófejhez érintőleg vannak elrendezve, még pedig a furófej hossz-tengelyére merőleges vízszintes síkban, mi mellett ugyanazon síkban lévő fogak a furófej kerülete mentén, egymásutáni sorrendben, egyenletesen vannak elosztva (5. ábra), míg két-két egymás alatti, illetve egymás fölötti síkban lévő fogsorok fogai egymáshoz képest eltoltan vannak elrendezve (4. ábra). Ezen elrendezés folytán a foghegyek a széntömeget egyenes metszetben, a hosszirányban megfelelően kezdik ki és ezáltal kevesebb por és hulladék termelnek, mintha a vágás sugárirányú véső-élekkel történne. Minthogy a gép lényegében ovális szferoidalaku, fejjel és érintőleg fekvő, egymás mellett egy síkban, egymás alatt pedig eltoltan elrendezett, kihégyezett fogakkal van ellátva, a gépnek futókerekein való előretolása alkalmával a fogak lassanként bevágódnak a szénágyba, mi mellett a fejnek forgómozgása az előrehaladó mozgással kombinálódik.

Az (5) tengely sebességének szabályozására a motor (15) mágnespólusain megfelelő berendezést alkalmazunk. Ugyanis minden pólus (17) vezetőpecekkel ellátott (16)

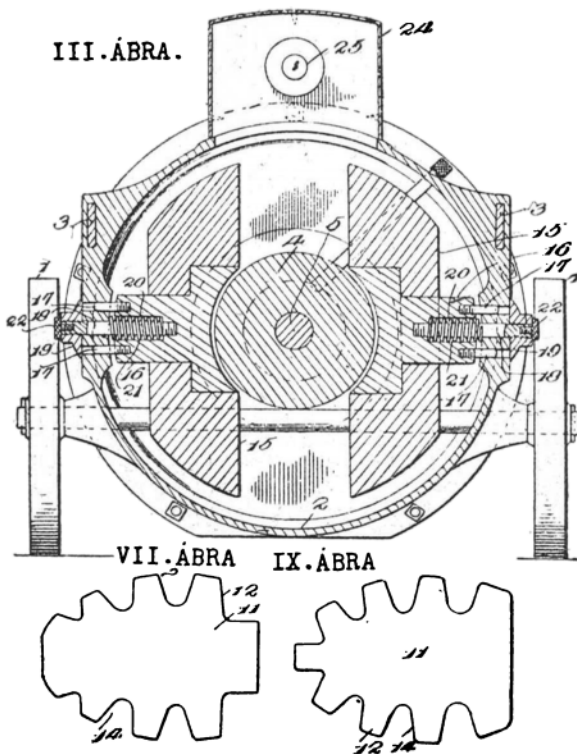

52265. m.

nyakkal bír, melyek az alváz oldalfalainak megfelelő furataiba illeszkednek és emellett a pólusokon (18) orsók vannak megerősítve, melyeknek külső kiálló végei (19) szabályozó anyacsavarok fölvételére csavarmenttel vannak ellátva. Az orsók körül (20) rugók vannak tekereselve, amelyek a (16) nyakák (21) kamráiban vannak elhelyezve és a mágnespólusokra belülről nyomást gyakorolnak. A pólusoknak mozgása a (19) szabályozóanyacsavarok megerősítése után a (22) anyacsavarok segítségével történik. Ezen mozgás által a pólusok az armatúrától eltávolítottak, miáltal a motor elektromotorikus ereje és ezzel együtt forgássebessége is csökken. Ilyképp a percnkénti fordulatszám a (19) anyacsavarok segítségével a fokokra osztott (23) beosztás alapján előre megszabható. A (2) motorburkolat felső részén egy (24) lámpatartó van elrendezve, melyben megfelelő árammal táplált (25) izzólámpa foglal helyet, hogy a munkás munkakörzetét közvetlenül megvilágítsa.

## HAZAI HIREK.

### Apadó remények.

E szavakkal jellemezte szerkesztőségünkben egy igen előkelő birodalmi német a magyarországi földgáz-akciót. Nem fűz nagyobb várakozásokat hozzá, — mondotta — de az indokolással adós maradt a nyilvánosság részére. Annyit pozitív tény gyanánt állított, hogy a Badische Anilin Gesellschaft, mely már földterületet is kiszemelt volt a Mezőségen, hol norvégiai műveikhez hasonlóan telepét létesíthette volna, visszavonul s nem kér a magyarországi üzletből. A gyár a levegő nitrogénjének fölhasználására irányuló működést fejtett volna ki, amire rendkívüli s mégis olcsó erőforrások képezik az előfeltételt. Ezt megadják a norvég vízesések s megadta volna a kissármási földgáz. Beszélnek még más tervek meghiusulásáról is, miknek valóságát nem volt módunkban ellenőrizni, de nem hisszük, hogy valók volnának. Annyi bizonyos, hogy erősen elterjesztették a hírt, hogy nincs elég gáz, vagy precízebben: nem biztos, meddig tart s így milliós beregzkedés mindenképp kockázatos dolog. Mi azt hisszük, hogy a budapesti gázművek igazgatója másképp is leplezhette volna egyéb fiaskóit, ígéretei beváltásának elodázását és utóbb elfeledtetését, nem az erdélyi földgáz leki-csinylésével. Szinte hihetetlen, kitől s hol hallja recitálni az ember e hirtelen gázszakértővé lett fővárosi bizottsági tag s villamos vasuti szakértőtanácsadó előadásait, kávéházi bölcselkedéseit és szónoklatait a földgáz megbízhatatlan voltáról?!... Elég abból annyi, az aggályoskodás megvan s ezen nebezen teheti magát túl a pénzügyminiszter, aki-

nek meglehetősen rossz politikai szolgálatot is tett ezzel, különben politikai elvbarátja, kiről mi is hajlandók vagyunk elhinni, hogy mindig ó szabadelvű vala, bárha senki sincs, ki bizonyítani tudná, hogy Heltai Ferencnek akár a koalíció idejében, vagy bármikor, rosszul ment volna sora.

Ámde hagyjuk őt, kinek szakvéleménye — reméljük — csak ott kélt mélyebb benyomást, ahol amugy sincs meg a „komoly“ szándék a létesítésre. Ott minden ürügy, minden okadatolás jól jön. Ellenben tény az, hogy a pénzügyminisztérium bányászati főosztálya serényen dolgozik. S erre erős okot ad az a közel 100 előterjesztés, amely mind az erdélyi gázmedence kihasználására s hasznosítására irányul. A dési ammoniák- és szódagyár és a jádmelléki alumíniumtartalmu ércék kibányászására alakuló részvénytársaság szubvencióképen földgázt kér az államtól, amit minden bizonynyal meg is fog kapni. Hogy tehát csakugyan apadóban vannak-e a remények, az e pillanatban még legálább is kétséges.

**Kinevezések.** A m. kir. pénzügyminiszter Oczella József irnokot a miskolci kir. járásbírósnál a miskolci m. kir. bányabiztossághoz, Vidó József irodasegédet a selmeczbányai m. kir. bányászati és erdészeti főiskolánál a pécsi m. kir. bányabiztossághoz, Kirschner Samu bányafőfelőr bodókapuztai lakost a petrozsényi m. kir. bányakapitány-sághoz a XI. fizetési osztályba segédtitkárrá nevezte ki.

A m. kir. pénzügyminiszter Faludi Béla bányamérnöki szakot végzett főiskolai hallgatót ideiglenes minőségben bányagyakornokká nevezte ki.

Öfelsége Stempel Gyulát a besztérczbányai bányakapitány-ság vezetésével megbízott VII fizetési osztályu bányakapitányt VI. fizetési osztályu bányakapitányná nevezte ki. Stempel Gyula soron kívüli kinevezése osztatlan örömet keltett az egész bányahatósági testületben. Kitünően képzett talentumos férfiú, akit társaságokban is fölöttébb kedvelnek, mint kedves causeurt. 1885-ben kezdte állami szolgálatát és 3 évvel ezelőtt került a VII. fizetési osztályba.

**Áthelyezés.** Altnéder Ferencet, egyik legkitünőbb kohómérnökünket, aki a cyanidlugzási kísérleteket Nagybányán befejezte s így a szolgálat érdekében Fernezelelyre helyezték át.

**A sósmezői petróleum.** Ujabb terv merült föl a sósmezői petróleum kiaknázására, amennyiben a „Nafta Industrie Company“ szándékozik furatni a Sósmezőn. A társaság Szirmay Jakab főmérnököt küldte ki a furások vezetésére.

**17 1/2% osztalék.** Szinte habozik az ember, meg kell-e mondani e cím után, mely vállalat az Magyarországon, amely ezt a fényes eredményt



# THEODOLITOK

nivellálók, felállító készülékek,  
tájolók, mintaszerű, preciziós  
kivitelben mint különlegesség  
gyártása.

(B. 2208/702/685/41)

## MAX HILDEBRAND

azelőtt August Lingke & Co.

### FREIBERG, Sachsen 47.

Alapított 1791.

Magyarországi képviselő:

## CONRAD ÉS TÁRSA

Budapest, VI., Teréz-körút 15.

produkálni képes. A Rimamurányi az, a régi rimai unió, amely, hogy tényleg unióvá lett, szerencséje az egész magyar iparnak, melyet ez a vállalat emelt ki a szegénységből, vagy inkább nyomorúságból. Most tartották közgyűlését. A Lánzy Leó elnöklété alatt a közgyűlésnek némi jubiláris szint adott az a körülmény, hogy ez volt a vállalat 30-ik évi közgyűlése. Jelen volt 99.544 darab részvény képviselőjében 32 részvényes. A közgyűlés az igazgatóság javaslatához képest elhatározta, hogy a lefolyt 1910—11. évi üzletév 9,351.178 korona 14 fillért kitevő nyereségből az alapszabályok értelmében az épületek számlájából 103.517 korona 10 fillért, a bányák számlájából 661.415 korona 84 fillért, a gépek számlájából 92.493 korona 76 fillért, továbbá rendkívüli leírás fejében egymillió koronát, vagyis összesen 1,262.426 korona 70 fillért leírásba tesz, adótartalékba 800.000 koronát helyez és a fennmaradó összegből az alapszabályszerű jutalékok levonása után a tartalékalap javára 291.550 korona 06 fillért fordít; a részvényeseknek a 35 millió korona régi részvénytőke után részvényenkint 35 koronát, összesen 5,600.000 koronát fizet ki 17 $\frac{1}{2}$ %-os osztalék fejében; a külön tartalékot 600.000 koronával növeli, a tisztviselők nyugdíjalapjára 100.000 koronát, a társuladák javára 75.000 koronát fordít és a fennmaradó 1,287.336 korona 10 fillért a jövő üzletév számlájára vezeti át. Az esedékes szelvények folyó évi november 1-től fogva 35 koronával váltanak be. A közgyűlés elé terjesztett jelentés elsősorban a kegyelet hangján emlékezik meg Loisch Ede alelnök elhunytáról és közli, hogy az 1911 február 7-én megtartott rendkívüli közgyűlésen elhatározott tőkeemelését keresztülvitték. Az elmúlt 1910—11. üzletév kedvező lefolyású volt. A fogyasztás emelkedése a társaság műveinek állandó foglalkoztatást biztosított. A nyersérctermelés 4,517.487 métermázsát tett, a saját használatra termelt barnaszén mennyisége 4,329.093 métermázsá volt. A kohótelepek 1 millió 979.876 métermázsá nyersvasat szolgáltatottak. A hengerművek igen kedvezően dolgoztak s a folyamatban lévő új építkezések jó hatást mutatnak. A folyó üzletév piaci viszonyai ugyancsak igen kielégítően alakultak. A tisztí nyugdíjalap vagyona 3,751.649 koronára, a társuladáké 2,769.276 koronára és a balesetbiztosítási alapé 90.478 koronára emeltetett. A testvérvállalatok is kedvező eredményt szolgáltatottak. A Hernádvölgyiről lapunk más helyén számolunk be. Az Unió cs. kir. szab. vas- és bányászár-társulat 11 százalékos osztalékot fizetett. A közgyűlés a jelentést egyhangulag tudomásul vette és úgy az igazgatóságnak, mint a felügyelő-bizottságnak a fölmentvényt megadta.

**Sóbányamunkások egyesülete.** A marosújvári bányakerület munkásai és kézművesei szervezkednek. Sanyaru helyzetük javítása végett megalakították „Az erdélyrészi sóbányamunkások egyesületét” s kérelmeiket egy nyolctagu bizottság útján a pénzügyminiszter elé terjesztették.

**Mesterséges szénpor-robbantások.** Azokról a robbantásokról van itt szó, amelyekkel a mesterséges próbatárnokban kísérleteznek, hogy a levegőben lebegő szénpor tulajdonságait megállapíthassák. Ilyen berendezések vannak mesterséges tárnák alakjában Francia- és Angolországokban, az Egyesült-Államokban és Ausztriában.

A kísérletek természetesen első sorban azon határnak megállapítására vonatkoztak, melynél a levegőben eloszlott szénpor veszélyesé válik és pedig különféle szénfajoknál, valamint éghető gázok kizárásával, avagy jelenlétében. Így például francia kísérletek azt mutatják, hogy a szénpor 11%-nál kisebb gáztartalommal veszélytelen. További kísérletek a robbanási hullám terjedési sebességére és oly berendezésekre vonatkoztak, melyek segítségével a robbanás terjedését meg lehet gátolni. De éppen az ez irányban végzett kísérletek, amelyek kétségtelenül legfontosabbak, eddig még kevés sikerrel jártak. Csak azt állapították meg, hogy fele rész szénpor és fele rész kőpornak keveréke, nem gyulad meg, míg sem kisebb kőpormennyiség, sem vízzel locsolt vagy pormentesített közbenső részek a robbanási hullámot nem tudják feltartani. Csak a régi eszközökkel, a mennyezeten könnyen feldülő (a robbanástól magától) homokkál, hamuval vagy vízzel töltött hordók segítségével tudtak hatékonyan oltani.

**Új szénbányák.** Schwarcz Adolf esztergomi bányavállalkozónak Epöl és Napsáp községekben szénbányajogositványai voltak, amelyeket nemrég, állítólag egy francia pénzsoportra ruházott át. Ugy halljuk, a francia társaság a közel jövőben meg is kezdí a bányák feltárását.

**A Magyarhoni Földtani Társulat** október hó 25-én, a földtani intézet előadó-termében szakülést tartott, amelyen előadást tartottak báró Nopcsa Ferenc dr.: Északalbánia tektonikájáról (vetített képekkel) és Emszt Kálmán dr.: az ipolynyitrai időszakos szökkőforrásról (vetített képekkel). A szakülés után a választmány ülésezett.

**Az Esztergomvidéki köszénbánya r.-t.-nál** Gáger Emil igazgatósági tag ebbeli minőségét és cégjegyzési jogosultságát bejegyezte a céghivatal. Ha nem is újság ez szakkörökben, mégis őszinte örömet keltett. Gáger Emil, aki az Északmagyarországi Egyesített Köszénbánya és Iparvállalat igazgatója, egyike a legszeretreméltóbb és közbecsülésben részesülő bányai igazgatóknak. Ő, aki az Országos Bányászati és Kohászati Egyesület „díjtalan” pénztárnoka, oly ritka lelkiismeretességgel tölti be ezen állását, hogy még azokat is kiengeszteli, akiket a tagdíjak körül szerongatott meg. Pedig ezt megteszi. Szívességéből ellátja még a fentnevezett egyesület egyéb könyveléseit is és pedig ritka példánstériával. És mégsem mulaszt semmit hivatalos kötelességéből. A részvényesek és egész igazgatóságának spontán elismerése ez a kinevezés is, melyhez szívből gratulálunk.

Eredeti FREDIT CSAPÁGYFÉMEKET minden czélra megfelelő minőségekben gyárt kizárólag az:



ÁLTALANOS MŰSZAKI RÉSZVÉNYTÁRSASÁG  
BUDAPEST, V. ZRINYI-UTCA 1. GRESHAM PALOTA

**A Hernádvölgyi közgyűlés.** A Hernádvölgyi Magyar Vasipar Részvénytársaság ma tartotta 16. rendes évi közgyűlését, amelyen az igazgatósági jelentés felolvasásával kapcsolatban előterjesztették az 1910—11. üzletév zárszámadásait. A közgyűlés az igazgatóság javaslatához képest elhatározta, hogy a 3,016.295 korona 95 fillér nyereségből elsősorban az értékesítési alap javára 600.000 koronát, adótartalékra 300.000 koronát fordít, továbbá, hogy a részvényeseknek az alapszabályszerű 5 százalékos és 9 százalékos felülszálék fejében 12,000.000 korona korona alaptőke után összesen 14 százalék, vagyis részvén. enként 28 korona fizetessék ki; a tartalék-alap javára 300.000 korona, a társáda javadalmazására 50.000 korona fordíttassék, míg a fennmaradó 109.847 korona 81 fillér új számlára vitessék elő. Az esedékes szelvényt ez év október hó 25-től kezdve v. ltják be. Az üzleti jelentés szerint a piaci viszonyok igen kedvezően alakultak és az üzemek megfelelően voltak kihasználhatók. A társáda vagyona a naptári év végével 1,150.774 koronára növekedett. A közgyűlés az igazgatóság, valamint a felügyelőbizottság jelentését, a zárszámadásokat, a mérleget, valamint a nyereség felosztására tett indítványokat egyhangulag elfogadta és a fölmentvényt megadta.

**Uj acélgyár.** Magyar acélipar rt. cég alatt Besztercebányán új részvénytársaság alakult 120.000 K alaptőkével. A társaság átvette a Keppich és Beretvás-cég besztercebányai acélárnyagát. Az új vállalat igazgatóságában vannak: *Bárczy Emil dr.*, tehetséges besztercebányai fiatal ügyvéddel az élén *Beretvás Aladár*, *Keppich B. Ede*, *Krausz Ármin*, *Schwarz Samu dr.*, *Szesztina Jenő*, *Spitz Mór*, *Telek Ármin*, *Keppich Hermann*.

**Hírek a selmeci főiskoláról.** A főiskolán évről-évre szaporodik a hallgatók száma. Az első évfolyamra I. hó 11-ikéig 130 erdőmérnök-hallgató, 58 bányamérnök-hallgató, 16 vaskohómérnök-hallgató és egy fémkohómérnök-hallgató iratkozott be. Összesen 205.

**A szobi közúti új iparvágánya.** Luczenbacher Pál budapesti cég a szobi közúti céljaira a meglévő iparvasutját a szobi vasúti állomással összekötő iparvágányok létesítésére kért engedélyt. A tervezett iparvágányokra nézve a kereskedelmi miniszter közigazgatási bejárást rendelt el, amely folyó évi október 31-én tartanak meg a szobi állomáson.

**Resiczabánya képviselőtestületének gyűlése.** Amióta Resiczabánya városi egyesült, a múlt

héten volt a resiczabányai képviselőtestület első gyűlése. A közgyűlés a lugos—resicai vasut számára 70.000 korona hozzájárulást szavazott meg. — Elfogadták a községi szervezeti szabályainak az előjáróságtól kidolgozott módosításait és ezekben a községi bírói elnevezés helyett a főbírói címet állapították meg.

**Az Általános gépgyár r.-t.** Mindenütt arról szól az ének, hogy az Általános gépgyár r.-t. már készen van, vagyis már mint létező valamiről irnak a lapok s beszélnek is róla a tőzsdén, noha az Általános gépgyár még nem létezik. Mint az „A Bánya” értesül, a fuzió kimondására hivatott azon közgyűlés, melyet a Nicholson-gépgyár részvényesei e hó 30-án szándékoztak megtartani, csak november hó 15-én fog megtartatni. A fuzió, mint ezt már jelentettük is, a prágai Breitfeld-Danek & Co. céggel tervezték, amely elsőrendű nagy vállalat. Több nagy szállítást ismerjük hazánkban s különösen szerzőgépei és központi fűtési berendezései előnyösen ismertek. Ha e fuzió de facto megtörténik, bizonyosra vehető, hogy a Nicholson, melynek eddigi vezetése már tett tanúságot életrevalóságáról, még jelentősebb szerepet fog játszani közgazdasági életünkben.

**Személyi hírek.** Faller Károly főbányatanácsos, a selmeci főiskola tanára, aki súlyos betegsége alatt a purkersdorfi szanatóriumban, meggyógyult és visszatért Selmecbányára. — Gácsér János petrozsényi bányamérnök I. hó 21-én vezette oltár elé d'óspataki Haragos Irén urleányt.

**A Kolozsvári Kőszénbánya R.-T. új képvisellete.** Ugy értesülünk, hogy Selényi Marcell, az igazgatósággal szemben fölmerült differenciái miatt megvált állásától. A párisi vezetőség közvetlenül Párisból küldött két bizalmi embert, Henri Lecherret és Bernard Simonis de Dudezeelt, akik átvették a társaság magyarországi képviselétét.

Idevonatkozólag különben tudósítunk a következőket jelenti: Selényi Marcell, ki a francia tőkével alapított Kolozsvári Kőszénbánya Részvénytársaság tulajdonát képező szurdukvidéki bányászat létesítésén közreműködött és azóta közel 4 éve, mint annak magyarországi bej. képviselője és igazgatója működött, a társaság kötelekéből a párisi igazgatóság s közte fennálló elvi különbségek miatt kivált.

# SZIVATTYUKAT ÉS MÉRLEGEKET

gyárt, mint különlegességet és legnagyobb rakfűrt tart épület- és diaphragma-szivattyukban.

Garvenswerke WIEN, II., Handelsquai 130.

Arjegyzék ingyen és bérmentve.

(B:96/44/46)

TURUL A LEGMEGBIZHATÓBB TÖMÍTŐLEMEZ  
LEGMAGASABB NYOMÁSHOZ. KIZÁRÓLAGOS RAKTÁR:

ÁLTALÁNOS MŰSZAKI RÉSZVÉNYTÁRSASÁG  
BUDAPEST, V. ZRINYI-UTCA 1. GRESHAM PALOTA.

**Az abosi cseppkőbarlang.** Hirt adtunk már arról, hogy Kőszeg község közelében fekvő mészkőbányában robbantás alkalmával egy üreg nyílt meg, amelyen át a meglepett munkások egy tágas barlangba jutottak. A Kárpát Egyesület Kassai Osztálya folyó hó 4-én kutatva fel ezt a barlangot.

A cseppkőbarlang fiatal és nem nagy terjedelmű, de lehetséges, hogy vannak még ismeretlen ágak, amelyek messzebbre is elnyulnak. — A barlang bejáratánál 4—5 métert kell leszállnunk és egy 12—15 méter átmérőjű terembe jutunk, ahol nagy kőtömbök csüngenek a boltozatról, amelyeken már látszanak a cseppkő képződmények. Ebből a teremből nyugati irányban tovább haladva — egy cseppkő dombon, szűk helyen átkuszva — elérjük a cseppkőbarlang nagytermét, amelynek hossza 15 méter, szélessége 8 méter és magassága körülbelül 10—12 méter. Teljesen fiatal cseppkő képződményeket találunk itt, a boltozat telve apró 40—50 cm. hosszú vékony stalaktitokkal. — Az oldalfalak és a földszint tele van igen szép alaklatu habos cseppkövekkel, amelyek némelyike gyönyörű fehér szőlőfürt alakban van képződve és a rejtettebb helyeken különösen szép kristályosodások találhatók. A földből kinőni látszó cseppkő oszlopok — stalagmitok kevés számmal vannak.

Ebből a teremből három nagyobb ág nyúlik. Észak-kelet felé egy circa 8 méter átmérőjű üreg, észak-nyugat felé egy 15 méter hosszú ág és dél-nyugat felé egy 5 méter hosszú üreg, amely dél felé fordulva circa 12 méter távolsáig nyúlik el. Ezen ágaknak lehetséges, hogy van messzebb elnyúló folytatásuk, amit csak beható kutatás után lehetne megállapítani.

Nagy kár, hogy a cseppkőbarlang feltárása után behatolt oda a falu legénysége és bizony sok szép darab cseppkővet letört és vitt el a barlangból és a községi tanító meggondolatlanul a falu gyerekseregét vezette el a barlangba, hol ezek meglehetősen szép pusztítást vittek véghez. Kárpát Egyesületünk vezetősége azonban meghagyta Mislyevits munkásnak, aki az ottani mészkőbánya fejtését végzi, hogy lehetőleg ügyeljen a cseppkőbarlangra, amíg ennek elzárása iránt intézkedések történnek. A Magyarországi Kárpát Egyesület kassai osztálya e napokban megtartandó választmányi ülésén fogja az új cseppkőbarlang ügyét tárgyalni.

**A selmeczbányai főiskola** hallgatói ismerkedési estélyüket 15-én este tartották a városi vigadóban.

**Társgyűlés.** A kristyóri Melyesáta Szt. Péter cégű bányatársulat részére Székely Mózes dévőlakos kérelmére f. évi november hó 20-ára — a pödelei ércbányatársulat részére ugyancsak nov. 20-ra, a felsőlunkói Veturia bányatársulat részére szintén e napra az abrudbányai kic. bányabiztosság társgyűlést tűzött ki.

#### A kőbánya-vállalkozók fölterjesztése.

Ismeretes, hogy a volt kereskedelmi minisztérium úgy rendelkezett, hogy a közutak építésére és fenntartására szolgáló anyagok augusztus 15-től november 15-ig nem szállíthatók vasuton. A Kőbánya és Utépitő-Vállalkozók Országos Egyesületének választmányja az elmúlt héten ülést tartott gróf Battány Lajos elnöklésével, amelyen elhatározták, hogy e rendelkezés megváltoztatása végett fölterjesztést intézzenek a kereskedelmi minisztériumhoz és a fölterjesztés megszövegezésére bizottságot küldtek ki, amelynek tagjai: Glasner Adolf, Vajda Ernő, Gyárfás Béla és dr. Szalai Emil. A fölterjesztést küldöttség adja át az új kereskedelmi miniszternek. Tanácskoztak még az állami és az államvasutak által alapítandó kőbányák ügyéről és a waggonhiányról; a közszállítási szabályzatra vonatkozólag pedig elhatározták, hogy csatlakoznak a Gyáriparosok Szövetségének mozgalmához.

**Szénforgalom.** A Máv. vonalai mentén fekvő kőszénbányák az október hó 1-étől október hó 7-ig terjedő héten, hat munkanap alatt, összesen 12.949 kocsira kománny szénét adták fel; 257 kocsira kománnyal kevesebbet, mint az előző héten, ellenben 46 kocsira kománnyal többet, mint a múlt év hasonló (X. 2-től X. 8-áig) időszakában. Egy-egy munkanapon átlag 2158 vasuti kocsit raktak meg, 43 kocsival kevesebbet, mint az előző hét egy-egy munkanapján.

**Szerencsétlenség.** Vulkánbánya nyugati bánya siklóján halálos kimenetelű baleset történt. A vezetőkötélről elszakadt két szénrel megrakott kocsis és nagy sebességgel nekiindult a lejtőnek. A munkások figyelmesek lettek a zajra és 17 meg is menekült közülük, azonban Nick János és Munilla Péter bányászok fejüket veszítve a pályatesten fuottak előre. Természetes, hogy a rettentő sebességgel rohanó kocsik utolérték őket és a két munkást véres csatakká tépték. Mindkét munkás meghalt.

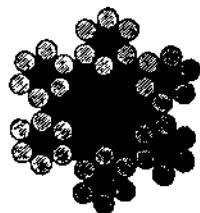

## Felten és Guillaume

kábel-, sodrony- és sodronykötél-gyár  
résztvénytársaság

Budapest, V., Vízafogó 1460. szám.

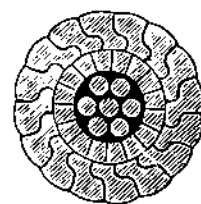

**Ólomkábelek. Villamvilágítási vezetékek.  
Sodronykötelek.**

**Elektrolytikus vörösrézhuvalok, okonítvezetékek, szerelvények stb.**

(B/2095/619/25.)



**Uti bőröndöt**

és egyéb finom bőrárut legelőnyösebben vásárolhat a készítőnél

**Csángónál**

Budapest, IV., Múzeum-körút 5. — Telefon 67-00.

**Grand Prix aranyérem Páris.**

**Olcsó szabott árak. A cím fontos.**

(B/3832/611/24)



## ✂ KÜLFÖLDI HIREK. ✂

**A román petróleum.** Románia nyeraolajtermelése szeptember havában is nagyon élénk volt. A napi termelismennyiség 450 waggonra rug.

Az állami petróleumterületekre vonatkozó koncesszióknak tudvalevőleg egy 1909. évben kibocsátott törvénnyel kellett volna szabályoztatnia. Ennek végrehajtását előző előkészületek azonban igen sok időt vettek igénybe, mihez még az is hozzájárult, hogy időközben kormányváltás történt. A mostani kormány egészen másképpen akarja ezt a kérdést megoldani, mint az a nevezett törvény rendel. Ha ez a törvény talán nem is egészen fog megváltozni, de ebben a formában bizonyára nem lesz végrehajtv. Erről gondoskodott a bérbeadó hatóság. Egyébként az állami területnek csak háromnegyede fog bérbe adatni, míg a maradék, mint tartalék, az állam rendelkezésében marad.

A megoldás, melylyel a jelenlegi kormány a legrövidebb idő alatt azt a nagyon fontos kérdést szabályozni akarja, valószínűleg az lesz, hogy a kérdéses állami földeket egy magántársaság aknázza ki az állam megfelelő részesedése mellett.

Egy új társaság leendő alakulásáról is van szó. Hírlik ugyanis, hogy a „Concordia” és a „Prima Societate romana de foraj” egy új társaság létesítésén fáradoznak, mely működését a már ismert petróleumzónákon kívül fekvő területekre fogja ki erjeszteni. Az új társaság tőkéje, mely legnagyobbrészt ingatlanokból és berendezésekből áll, 25 millió lei. Főképen Carania (Buzen), Visinesti és Baicoi (Prahova) vidékén szándékoznak furási munkákat végezni.

A „Steana Romana” igazgató-tanácsi ülésén elhatározták, hogy az október 19-én Bukarestben tartandó közgyűlésnek azt a javaslatot terjesztik elő, hogy az elmúlt üzletév negyvenmilliónyi osztalékjogos tőkéje után nyolc százalékot fizessenek.

**A vas. Rajna—westfalai piac.** A kölni rudvas-piacon ez év végéig el vannak látva nagyobb megrendelésekkel. A kereskedők szívesen kötnék a jelenlegi árak mellett hosszabb lejáratu szerződéseket, de ebbe a gyárak nem mennek bele. Rudvasat 100 márkán alul nem lehet kapni, sőt több esetben 102 márkát is fizettek.

**A durva pléh forgalma** rendkívül élénk. A gyárak annyi megrendelést kapnak, hogy hosszabb határidőket kénytelenek kikötni. Ennek az élénkségnek a magyarázata első sorban a hajógyárak jobb üzletmenetében keresendő.

**A finom bádokban** az ez évre szóló árak 135—137.50 márkán állanak, a jövő évi szállításokért azonban 140 márkát fizetnek. A kivétel felélénkült.

**Bányászors.** Rettenetes bányaszerencsétlenség történt ismét. Saint-Etienneben tűz támadt az egyik szénbányában, amikor közel kétszáz munkás dolgozott a föld alatt; a munkásokat sikerült ugyan idejekorán biztonságba helyezni. Este azonban egy mérnök vezetésével ötvenhét munkást küldöttek le a bányába, hogy egy tűzvédő falat építsenek. Délután két órakor a leküldött munkások közül öt ember ismét feljött, és pedig egy egészen más nyíláson. Nagyon zavartnak látszottak, s jelentették, hogy a bányában erős detonáció hallatszott, amely nagy fűttel jár. Az öt embernek sikerült a hirtelen robbanástól megsérült bányászok közül néhányat kihuzni. A bányamérnökök ekkor már egy szellőztető aknában át embereket küldtek a szerencsétlenség helyére, hogy mentsek meg társaikat. A mentés az elviselhetetlen hőség miatt nagy nehézséggel járt, úgy hogy az első huszonhat holttestet csak reggelre tudták kihuzni. Más hírek szerint a robbanás idején a bányában harminc munkás dolgozott: ezek közül kettőt súlyos égett sebekkel hoztak felszínre. Délután a társaság igazgatója hat mérnökkel harminc főnyi mentőcsapattal leszált a bányába.



### ERHARDT és SEHMER gépgyára Saarbrücken.

Vezető képviselő: FLAMM ADOLF

műszaki irodája és gépészeti berendezések vállalat.  
Budapest, II. kerület, Margit körút 48. szám.

Szállít: bányaszkópa-  
és kohógépeket,  
Diesel-nyersolaj-  
motorokat,  
Centrifugális-  
turió-szivattyu-  
kat, gázgenera-  
torokat, Bri-  
quet-sajtókat és  
dugattyús sziv-  
vattyukat.

B/3835/614/52.

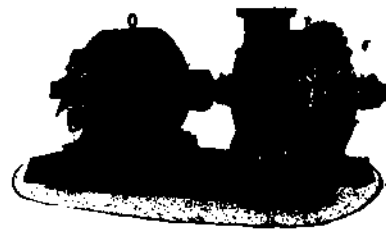

**Rendeléskor méltóztassék lapunkat megemlíteni!**

# SZULTÁNFORRÁS

**BÓR- ÉS DÚS LITHION TARTALMÚ  
GYÓGYÍTÓ ÉS ÜDÍTŐ ÍTAL.  
KIVÁLÓ HÚGYHAJTÓ ÉS HÚGYSAVOLDÓ  
KUTKEZELŐSÉG: EPERJES.**

Mearendelhető a Magyar Ásványvíz Porgalmi és  
Ivíteli R.-T.-nél, Budapest. — Telefon 162—84.

## ✱ SZERKESZTŐI ÜZENETEK. ✱

**Titanit.** Úgy van Szerbiában bárki vehet és eladhat robbanóanyagot, ha a vételnél 100 kg.-kint lefizeti a 60 para illetéket. A bányavállalatok vám- és illetékmentesen vihetik be a robbanóanyagot. A Titanit bevételéhez elegendő a nemzetközi fuvarlevél.

**Bo—r G.—a, Győr.** A kérdéses vámdíjtételeket az illető cikk vegyi összetételének ismerete nélkül bajos megállapítani. Hozzávetőleg az eféle cikkek vámjá (100 kg.-ként) Romániában 100 lei, Olaszországban 10 lira, Montenegróban pedig 10 százalék értékívám.

**Kazán—Resica.** A gépezetek, gép- és kazánkezelők vizsgálati bizonyítványai másodlatának kiállítására azon vizsgáló-bizottság van hivatva, melynél az illető egyén ebbeli vizsgáját letette; ha pedig ezen bizottság időközben feloszlattatott volna, ebben az esetben a másodlatok ama bizottság által állítandók ki, mely a fennállott bizottság által vezetett nyilvántartási könyveket átvette.

A szerkesztésért felelős Dr. Bischitz Béla :

Több mit t  
≡500C≡  
létesítmény

(726/507/29.)

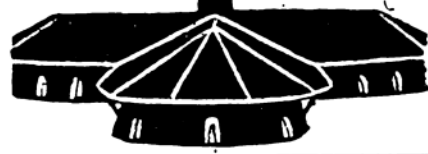

## ECKARDT VILMOS ÉS HOTOP ERNŐ

részvénytársaság  
**Budapest, V. ker.  
Dorottya-utca 6. sz.**

Tervezünk és vállalunk 1870. év óta:

Téglaégetőket, tetőse-  
rép-gyárakat, chamois-  
téglaagyarakat, mészéget-  
őket, magnezitgyárakat,  
tüzelési berendezéseket,  
gyárkéményeket, kazán-  
befalazásokat.

**Szab. villamos biztosíték  
kicserélhető betéttel.**

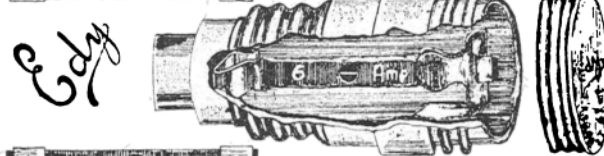

Ha kiég, csak a betét cserélendő ki, tehát olcsóbb, mint bármely más biztosíték, mert a porcellándugó tovább használható. Nem kell javítani!

**Mindenki által kezelhető! 550 Volt-feszültség és minden Ampererősségig Legkisebb rendelhető mennyiség 25 db. Minden dugó 5 tartalékbetét elszállítatik.**

Árak betét nélkül.

Edy normal csavarmennettel	75 fill.
Edy nagy csavarmennettel	1.55
Mignon	30

Betétek.

Edy normal betét 2-10 Amp-ig	18 fill.
Edy normal betét 15-40 Amp-ig	24
Edy nagy betét 5-20 Amp-ig	40
Edy nagy betét 30-60 Amp-ig	45
Mignon betét	20

Egyedélárusítás:

**Hanák Miksánál, Budapest, V., Nádor-utca 50. sz.**

(Markó u. sarok).

(B/3775/3EC/41)

**Szent-Lukács-fürdő, téli és nyári gyógyhely, Budán**  
esuz, kőszvény, ideg- és bőrbajok ellen. Iszap-fürdők, iszapborogatások, kő- és kádfürdők, külön férfi- és női vizsgyógyintézet, gőzfürdők és gyógyvíz-úszodák. Szállodák, gondos penzió. **Kristály forrás-**ásványvíz étvágyat javít, gyomortonitást megakadályoz. Vidékre és külföldre fuvardíjmentes szállítás.  
(B/677/501/52/II.)

## Kombinált köztefűrugép kézi és gépüzemre

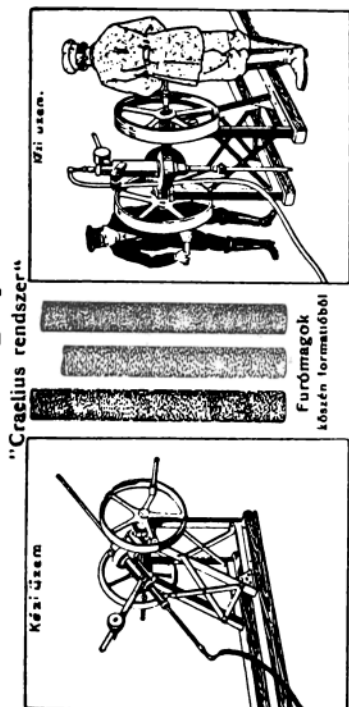

"Graellius rendszer"

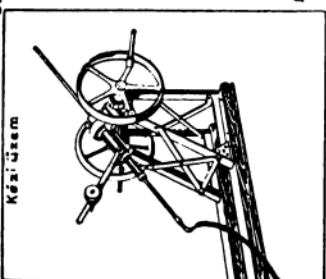
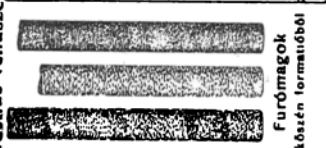
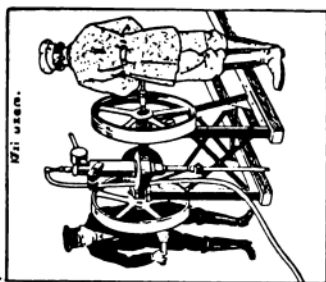

**Prospektus és felvilágosítás érdeklődőknek rendelkezésre áll.**

bányaknál, aknáknál, kőbányáknál, mész és cementműveknél, mindentféle egyéb furásoknál. Minden irányban tur 250 m.-mélységig, sőt mélyebbre is.

**A fűrőmagok épek s így az átfúrt réteg hű képét nyerjük.**  
Egyszerű és szilárd Nem igényel javítást.  
Legkisebb erőteljesítés (10 m.-é óránként)  
Térfigelete kicsi (2 x 1 x 2 m)  
Beállításuk egyszerű.

**Saját rendszerű**  
Szeméni foglalat, kie-  
serélhető erőteljesíté-  
llyel, igen kis Gyémánt  
elhasználás

**Gyémánt fűrőkorona**

**Sürgönyömi:**  
Lange Lortz, Brig, Bez. Breslau.

**LANGE, LORCKE & Co.**  
Gyémánt szerszám gyár  
Brig, 13 Bez. Breslau.

Táborozás 34,  
(B/1048/673/4.)

Próbafúrás és bemutatás saját kísérleti helyünkön.