



A BÁNYÁYA



ELŐPIZETÉSI ÁRA:
Egész évre . . . 12 K. || Félévre . . . 6 K.
Negyedévre . . . 3 K.
HIRDETÉSEK DIJSZABÁS SZERINT.

Felolós szerkesztő:
Dr. BISCHITZ BÉLA

MEGJELENIK MINDEN VASÁRNAP
Szerkesztőség és kiadóhivatal
Budapest, IV., (Belváros) Molnár-u. 33.
TELEFON 108-00.

Közlönyök átvételét csakis a forrás megnevezésével engedjük meg.

Egy kiállítás.

Budapest, 1911. június 8.

— Válasz egy tanulni vágyó bukovinai magyar bányásznak. —

„Ha ujdonságok szemlélése céljából, újabbat látni, szóval tanulási szándékból szánta el magát a hosszú utra, akkor az a tanácsunk, ne jöjjön a budapesti vas- és fémipari kiállításra. Ha azonban az a célja, hogy pár kellemes napot töltsön Budapesten és azonközben egy egyébként jól elrendezett, sokat felölölő kiállítást is lásson, akkor feljöhet.“

Erről a kiállításról, midőn mi nézetet nyilvánítottunk, nem a magunkét mondjuk el. Hanem visszaadjuk talán azon előkelő szakemberünk nézetét, aki a bányászat és kohászat képviselőjében jelent meg a kiállítás megnyitásán.

„Ez — mondotta azon illustis férfiú nekünk, — ez akar ujdonságok és szabadalmak kiállítása lenni? . . . Hiszen itt absolute semmi-ujdonság, semmiféle új szabadalom, amit mi már régen be nem vezetünk volna! . . . Ide a legfiatalabb bányamérnöki évjáratot se küldeném, mért nem volna mit tanulnia. Hiszen, ha ez a kiállítás akarna csak a mi bányá- és kohó-iparukban alkalmazott ujdonságok és szabadalmak kiállítása lenni, hát restelkednünk kellene elmaradottságunkon!“

Még többet is hallottunk, ami mind szakszerű kritikája a kiállításnak. De hisz ez is elegendő Önnek. Ezekből mindenestre megítélheti, hogy amit találni akar, azt itt nem találja meg. Mi is furcsának találjuk, hogy ez a kiállítás éppen az ujdonságok és szabadalmak jegyében született, ezt hirdették, ezt plakatirozták és éppen ezeknek nyomát kell keresni, annyira hiányzik onnan. Pl. „A Bányá“ is hétről-hétre csak úgy ontja a bányászati és kohászati ujdonságokat, a legújabb szabadalmakat, ami annak a jele, hogy újabb és újabb szabadalmak, ujdonságok bővében vannak, akár 2 kiállítás is volna belőlük rendezhető és mégsem látni a fentiek szerint semmit se ezen a kiállításon.

*

Annak kritikájába már nem tartjuk érdemesnek beleszólni, hogy a városligeti iparcsarnokban és környékén rendezett kiállítás anyagilag hogyan sikerült. Mi legszívesebben zengtük volna a vas- és fémipari kiállítás rendezése körül buzgólkodó férfiak himnuszát. Minden kritikai élt is szívesen elhagytunk volna, ha a felelősség nem terhelne lelkiismeretünket olvasóközönségünkkel szemben. Százszámra fordultak hozzánk kérdéssel, miféle ujdonságok, miféle új szabadalmak láthatók a vas- és fémipari kiállításon. Agyonhallgatnunk a dolgot, hiba lett volna. Megadtuk itt egy mértékadó tényező válaszát, ami a legilletékesebb elbírálása annak, azt állították-e ki, azt nyújtja-e a kiállítás, ami a rendeltetése, a célja lett volna.

„Nemzetközi Vas- és Gépipari Ujdonságok és Szabadalmak Kiállítása.“

Ezzel a jelszóval indult meg a kiállítás rendezését célzó campagne. Ezzel indokolták e kiállítás rendezésének szükségét. És mikor elkészült — elkésve talált az ember egy eléggé látogatott kiállítást, amit egyébként a vas- és fémipar fejlettsége érthetővé tesz, de nem találtuk azt, amit keresünk, amiért eredetileg rendezték, ami a kiállítás rendeltetése: az ujdonságokat és szabadalmakat.

Uj furófej alagutfuró gépekhez.

Az új furógép feje oly tartóból áll, melynek munkafőületén több ütővésző úgy van elrendezve, hogy az ütővészők a furófejnek előre irányított ütésénél az alagut harántfalát megmunkálják és a furófejnek az ide-oda mozgás közben végzett lassu forgása következtében az alagut harántfalának összes részeit kivésik: A furófejen azonkívül egyengető kések is vannak alkalmazva, melyek csak a furófej munkalökétének működnek és az alagut falát egyengetik, vagy simítják.

A mellékelt rajzokon az

1. ábra a furófej munkafőületének nézete, a
2. ábra a furófej függélyes hosszmetsete, a

„Palace Szálloda“

Budapest, VIII.,
Rákóczi-ut 43.

A szálloda éttermeiben esténként kolozavári
Pongrácz Lajos hangversenyez. Elsőrendű ma-
gyar és francia konyha. Elsőrendű borok.

UNTERREINER JÁNOS volt
alsótátrafüredi vendéglős
vezetése mellett.

3. ábra az egyik ütővésőnek és tartójának metszete és az ütővésőnek a furófejre való erősítésére szükséges berendezésnek nézete, a

4. ábra az előbbi ábrán látható ütővéső egy részének és tartójának oldalnézete, az

5. ábra az egyik egyengető késnek és a mellette lévő ütővésőnek elülnézete, a

6. ábra az 5. ábrán föltüntetett részeknek oldalnézete és a furófej bordájának metszete, a

7. ábra ez egyik egyengető kés távlati képe, a

8. ábra a 6. ábra A—B vonala szerint vett metszet, a

9. ábra az egyengető kés másik fogatosítási alakjának és a mellette lévő ütővésőnek elülnézete, a

10. ábra ennek a fogatosítási alaknak a 6. ábrához hasonló oldalnézete, a

11. ábra ugyanennek a fogatosítási alaknak távlati képe, a

12. ábra a furófej egyik részének az 1. ábra C—D vonala szerint vett metszete.

A furófej állványa az (1) agyból, a külső (2) abroncsból és e két részt összekötő (3) küllőből áll. Az (1) agynak hátrafelé nyuló (4) meghosszabbítása van; a (3) küllők szintén hátrafelé nyuló, tetemes mélységű (5) bordák által vannak merevítve. A (2) abroncs hasonlóan hátrafelé nyuló és az agygyal központos (6) bordával van ellátva. Az (1) agy, a (3) küllők, a (2) abroncs, az (5) és a központos (6) bordákkal együtt a pép nagyságához képest egy, vagy több darabban önthetők.

Az agy, a küllők és az abroncs mellső oldalán egymástól bizonyos távolságban párhuzamosan és páronként elrendezett (7) bordák vannak alkalmazva, melyek az ütővésőket fogadják be és tartják fogva.

A (7) bordapárok egy része a furófej tengelyéhez sugárirányban, más része pedig e forgástengely körül írt körök érintőinek irányában van elrendezve.

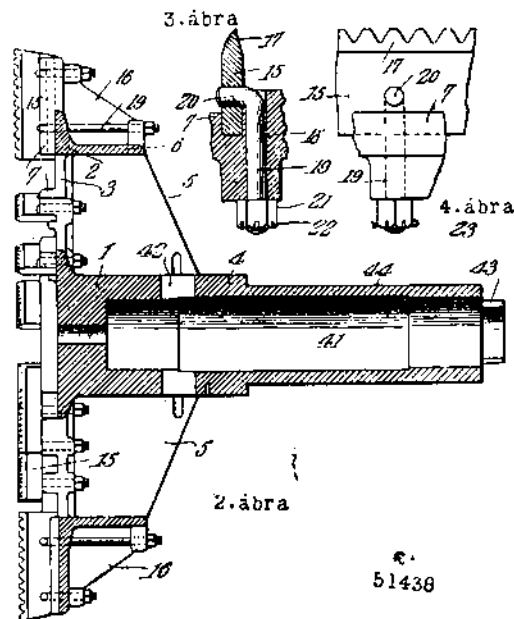

51438

A furófejnek föltüntetett fogatosítási alakjánál egy (8) ütővéső az (1) agyon az átmérő irányában vonul végig és mindkét végén az agy kerületén túl kiáll. Más (10) ütővésők részben az (1) agyra, részben (3) küllők egyikére vannak erősítve és a (8) ütővésőket tartó (7) bordák belső végei közé zárt kör érintője irányában vannak elrendezve. A (11) ütővésők szintén részben az agyon, részben a (3) küllők egyikén nyugszanak. A (12) ütővésők csak a (3) küllőkön, a (13) és (15) ütővésők pedig csak a (2) abroncsra vannak megerősítve, a (14) ütővésők ellenben részben az agyra, részben az abroncsra vannak erősítve. A (13, 14) és (15) ütővésők általában a furófej forgástengelyéhez képes sugárirányban vannak elrendezve.

Az összes ütővésők a (7) bordapárok közé vannak erősítve, kivéve a (15) ütővésőket, melyek a (7¹) bordapárok között vannak ágyazva.

Az ütővésők oly módon vannak elhelyezve, hogy a furófej minden egyes egész fordulata közben az alkalmas (17) fogakkal ellátott vésők közül egy, vagy több az aia gut egész harántfalát munkálja.

5. ábra

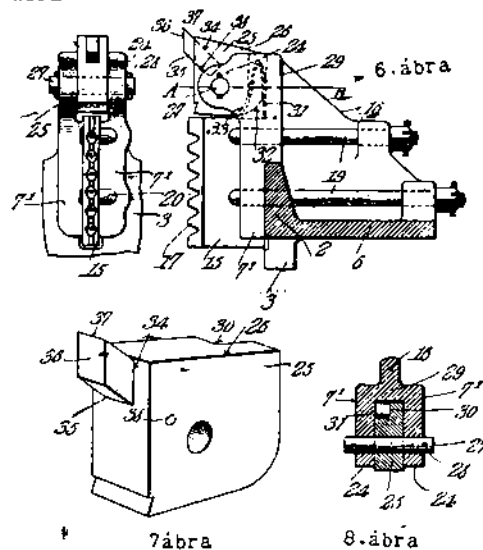

51438

Mindegyik bordapár egyik, vagy mindkét bordájában (18) furatok vannak alkalmazva, melyek a (19) csapok befogására valók; a (19) csapok egyik (20) vége szög alatt el van hajlítva, másik vége pedig csavarmentekkel van ellátva, melyekre a (21) csavaranya van csavarolva; a csavaranya a sugárirányú (22) bevágásain és a (19) csap csavarmentes végén alkalmazott furaton átdugott (22) sasszög által van biztosítva.

A (18) furatok az (1) agyon, vagy a (3) küllőkön; vagy a (2) abroncsra mennek át. Az összes csapoknak csavarmentes végei a furófej hátsó oldala felől hozzáférhetők úgy, hogy szükség esetén a (21) csavaranyák beállíthatók.

Minden egyes ütővéső a véső megerősítésére való (19) csapokat befogadó egy, vagy több furattal

Eredeti FREDIT CSAPÁGYFÉMEKET minden célnak megfelelő minőségekben gyárt kizárólag az:



ÁLTALÁNOS MŰSZAKI RÉSZVÉNYTÁRSASÁG
BUDAPEST, V. ZRINYI-UTCA 1. GRESHAM PALOTA.

van ellátva. Az említett berendezés következtében a vésők könnyen kivethetők és megújíthatók.

A (7¹) bordák külső végükön kiálló (24) nyulványokkal vannak ellátva, melyek egymástól nagyobb távolságban vannak, mint a bordáknak egymásfelé fordított oldalai. A (24) nyulványok közé a felső (26) fölületén ferdén metszett és a (27) csap körül forgatható, megközelítően derékszögű prizmaalaku (25) tömb van beillesztve, melynek (27) csapját a (24) nyulványokban a (28) sasszögek, vagy hasonlók rögzítik. A (7¹) bordákat a (2) abroncs területén a (7¹) bordákkal és a (16) bordával egy darabban készült (29) kengyel rögzíti. Ha a furófej előremozgásánál a (25) tömb kileng, annak hátsó oldala a kengyel mellső falára fekszik föl. A tömb hátsó részén alkalmazott (30) bevágás a (31) rugó befogadására való, mely rugó a tömböt állandóan a (29) kengyellel érintkezésben tartani törekszik. A tömb egyik (32) sarka, valamint a (30) bevágásnak megfelelő (33) szeglete le van kerekítve, hogy a (31) rugónak szabad mozgástere legyen; ezen rugó a föltüntetett módon visszahajlított lemezrugóból áll. A tömbben átló irányában az előnyösen derékszögű négyszögkeresztmetszelű (34) bevágás van kiképezve, mely a szintén derékszögű négyszög keresztmetszelű (35) egyengető kés befogadására való. Az egyengető kés működő vége a ferdén metszett (36) fölületen végződik, (37) metszőéle pedig a (25) tömb ferde (26) fölületének felső éle fölött kiáll, ha a kés munkahelyzetét foglalja el.

A 9., 10. és 11. ábra a kés másik foganatosítási alakját tünteti föl, melynél a kést tartó (25) tömb hátsó fölületén (39) kivágás van alkalmazva, mely a (29) bordára támaszkodó (40) bütyköt képez. A késnek derékszög alatt egymáshoz hajló lapok által képezett (37¹) metszőéle van; a kést a (38¹) állítócsavar rögzíti. A tömb és a mellette lévő ütővész között elhelyezett (31¹) rugó a (40) bütyköt a (20) bordával érintkezésben tartani törekszik.

Az (1) agy hátrafelé nyuló (4) meghosszabbítása a rajzon föl nem tüntetett tengely befogadására való hosszirányú (41) furattal és az agyat a tengellyel összekötő, a rajzon nem látható ék befogadására való harántirányú (42) hasitékkel van ellátva. Az agy (4) meghosszabbításának hátsó végén a furógép tengelyének megfelelő alakú részébe kapaszkodó (43) nyulványok vannak kiképezve. A (44) rész meg van vékonyítva, hogy arra a rajzon föl nem tüntetett csapágyhüvely legyen alkalmazható.

Ha a furófej tengelyirányban előremozog, az alagut harántfalára az összes ütővészök egyidejűleg ütést gyakorolnak. A visszafelé mozgásnál a furófej kevésbé elfordul úgy, hogy annak legközelebb következő előremozgásánál az ütővészök az alagut harántfalának más részeibe ütköznek, mint az előbbi ütés-

nél, minek következtében újabb kőtömeget fejtenek le. Az ütővészök elrendezésének és számának következtében a furófej egész fordulatának törtrészei alatt a vésők az alagut egész harántfalát megmunkálják úgy, hogy a furófej hátrafelé egész fordulatának befejezése után az ütővészök az alagut egész harántfalát többször munkálták meg.

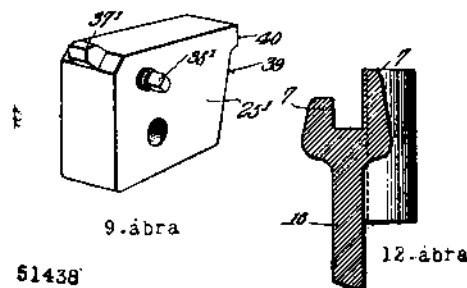
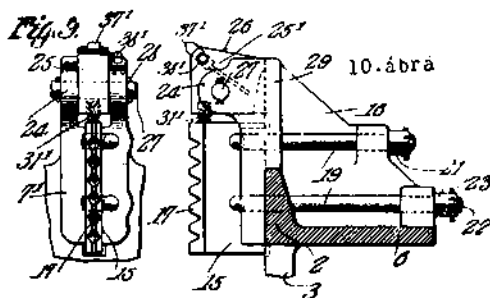

51438

Az egyengető kések az alagut átmérőjét határozzák meg. Ha a furófej hátrafelé mozog, a kések az alagut falán hatástalanul csuszognak végig, ütőmozgásnál azonban a (31), illetve (31¹) rugók az egyengető késeket kifelé szoritják úgy, hogy e kések az alagut oly egyenetlenségeit távolítják el, vagy oly közetrészeket fejtenek le, melyeket a szélső ütővészök esetleg elkerültek. Minthogy a furófej ütés után kevésbé elfordul, az egyengető kések a furófej minden egyes ütőmozgásánál az alagut falainak újabb részeit munkálják meg. A furófej elforgása azonban nem nagy, úgy, hogy az egyik egyengető kés által megtett ut az előbbi előremozgásnál megtett utba benyulik, vagy melléje sorakozik. Az alagut ennek folytán hengeres alakot nyer és a henger fala kisimul és pedig az ütővészöknek az alagut harántfalára gyakorolt hatásától függetlenül.

HAZAI HIREK.

Bányavárosok. A mult számunkban mutatunk rá, hogy **Selmecbánya** városa mily alkalmas volna iparművészeti iskola felállítása révén, iparművészeti gócponttá való fejlesztésére. Selmecbányának minden előfeltétele megvan hozzá, hogy környékbeli népének ősi iparművészeti hajlamát valamelyes ipartelepben juttassa jövedelmezőleg kifejezésre. Annál indokoltabbnak látjuk

Festékek

és

lakkok

(B. 2139420/52,II)

megbízható, szolid és olcsó beszerzési forrás a

Krayer E. és Társa Budapest

festék-, kő- és lakkgyára * os. és kir. udvari szállítók.

Főraktár és iroda:

V. Váczi-ut 34.

„Krayer festékudvar”.

Ő cs. és kir. Fensége, József főherceg udv. szállítója. A m. királyi államvasutak, állami gép- és vasgyárak, az összes waggonygyárak, Budapest főváros szállítói.

multkori felszólalásunkat, hogy most hírét vesz-
szük, hogy Selmebányáról kétszáz bányamunkást
helyez át az állam a vrđnki szénbányákhoz
— mint a miniszterium eszándékáról már tavaly
megemlékeztünk. Ujabb szomorú jele ez az ősi
bányaváros stagnálásának és rosszul esik gondol-
nunk is arra, hogy első híres bányavárosunk las-
san visszafejlődik a többi felvidéki városka cse-
des szürke nivójára. Siessen Selmebánya más
uton behozni az egyre kisebbedő bányajöve-
delmét s ipartelepek felállításával a régi, mozgal-
mas életet fenntartani. Vegyen példát Nagybá-
nyáról; gazdag arany és ezüstbányái vannak ezen
szintén ősi bányavárosnak, a magánosok s a
kincstár bányái virágznak és jövedelmeznek s a
város mégis megragad minden alkalmat, hogy
elsősorban iparát fejlessze s jövedelmét minden
elképzelhető módon nagyobbítsa. Ennek köszön-
hető a város örvendetes, nagyarányú fejlődése s
ha ma holnap kimerülne egyik másik bányája,
aligha volna szüksége a fejlett iparu város mun-
kásainak arra, hogy vándorbotot ragadjanak.

Áthelyezések. A pénzügyminiszter Ágh János
rézbányai bányamérnököt Nagybányára helyezte át és
megbízta az ottani bányamérnökség vezetésével. Ágh
egyike a legtehetségesebbeknek a bányamérnöki karban.
Tóperczer Elek bányamérnököt pedig Kapnikbányára
helyezték át.

Halálozások. Előző számunkban már hirt adtunk
dr. Kalecsinszky Sándor elhunytáról. A magyar-
honi földtani társulat választmánya most gyászjelenté-
sében jelenti szomorúan, hogy régi tagtársa, dr.
Kalecsinszky Sándor, m. kir. fővegység, a magyar tu-
dományos akadémia levelező tagja, azonkívül számos
tudományos egyesület alapító és választmányi tagja,
a magyarhoni földtani társulat Szabó József-émlék-
érmének tulajdonosa f. évi június 1-én, 54 éves korá-
ban elhunyt. Temetése f. hó 3-án volt a budai farkas-
réti temető halottsházából. Béke hamvaira. —
Zsedényi Ottó, a rónaszéki kir. sóbányahivatal
főnöke, f. hó 7-én a reggeli órákban szívszélhűdés
folytán váratlanul elhunyt. Az illető a Bányászati
Egyesületnek 1894 óta buzgó alapító tagja volt.

Elszámolás. A „Mensa Academica” céljaira leg-
utóbb a következő adományok folytak be: M. kir.
pénzverő-hivatal 100 korona, Wisnyovszky Dániel 25 ko-
rona, Máday Aladár 20 korona, Mikolasek György és
Baán Elemér 10—10 korona. Az eddig befolyt adomá-
nyok összege 5210 korona.

Új zártkutatómunkák és kutatási engedélyek. Az ora-
vicai kir. bányakapitányságnál kutatási engedélyt
nyertek: Török János, Hoszmann Nándor, dr. Brüll
Ignác, Popescu Pál, Langenbeckmann Henrik és társai.
Zártkutatómunkákat jelentettek be: Ringler Aladár
Dubován, Török János Ruzson, Niagul Miklós Ruszkán
és Örményesen, Twerazer Károly Lunkányon, Hosz-
mann Nándor Bozovics és Ó-Szopoton, Langenbeck-
mann Henrik és társai Kostěj községben, dr. Brüll
Ignác Pervován, Mehadikán és Uj-Borlovényben és
Popescu Pál Ravenszknán.

Épül Randlova vasútja. A nyugatmagyarországi
kőszénbánya r.-t. handlovi bányaműveiben serényen
folytak a berendezkedési munkálatok. Mire a bánya

felveszi a szállítást, akkorra, ha kissé siettetik, meg-
épül a Handlova—privigyei 22 km.-es vasútvonal is,
amelyet a Máv. maga épített ki.

Osztály-kirándulás. Az országos bányászati és ko-
hászati egyesület selmebánya-vidéki osztálya f. évi
május hó 28-án társas kirándulást rendezett az „Unio”
cs. kir. szab. vas- és bádoggvár-társaság tulajdonában
levő zólyomi lemezgyárba. Sobó Jenő egyesületi elnök
vezetésével tizen vettek részt a kiránduláson, akiket
Terény Lajos gyári igazgató szívesen fogadott, a
modern technika színvonalán álló gyári berendezést
bemutatta. A vendégek azután társasbédre gyűltek a
társulati kaszinóban.

Balaton kirándulás. A magyar tengerhez e hó
4-én reggel 5 órakor kirándultak a magyar geológus-
világ elite-je. Persze dr. Lóczy Lajos, a Balatonnak
e lelkes imádója és a Balatonvidék felkarolója volt a
vezető. Vele mentek dr. Szontagh Tamás, a föld-
tani intézet aligazgatója, dr. Papp Károly, a földtani
társulat főtitkára, Maros titkár a földtani intézetből,
dr. László Gábor geológus és a földtani társulat szá-
mos tagja. A társaság szerdán, 7-én érkezett haza.

Az első kompresszor Sármáson. A kissár-
mási gázkut fruktifikálására az első konkrét lé-
pés megtörtént azzal, hogy a pénzügyminisztérium
megrendelte az első gázkompresszort. A Bánya
értesülése szerint ez a kompresszor 100 légköri
nyomásos lesz s ezzel fogják sűríteni a földgázt
olyan alakú acéltartályokba, amilyenek a szénsav
szállítására használt tartályok. Természetesen a
kompresszor működtetésére szükséges motorikus
hajtóerőt maga a gázkut fogja szolgáltatni. A
sűrített gázt ezen acéltartályokban a Máv. számára
szállítja majd a pénzügyi kormány budapesti fő-
osztály és pedig minden egyes nagyobb állomásra,
ahol a kocsitartályokat megtöltik belőlük. A
kompresszor szállítására egyik budapesti gyár
kapta a megbízást. Az ára 18000 K. lesz.

A földgáz-kirendeltség áthelyezése. Sok panaszt
hallottunk már a sármási rossz vasuti összeköttetések-
ről. Most úgy értesülünk, hogy június 1-én a kissár-
mási földgáz-kirendeltséget Kolozsvárra helyezték át,
mert a különböző helyeken eszközíandó furások ellen-
őrzése rendkívül nehéz volt. Ez az áthelyezés min-
denképp indokolt és csak helyeselhető.

Vasérc Biharmegyében. Nagyfotosságu és siker
esetén messze kiható horderejű munkálat indult meg
a napokban Biharmegye északi részén. A múlt évben
ugyanis Bagamér és a szomszédos községek határá-
ban (Vértes, Nagyléta, Kokad, Álmosd, Vámospércs
stb.) felfedezett gypvasérc mintákat a nagybányai és
selmebányai vegyelemző hivatalok megvizsgálván,
azokban ipari célokra alkalmas, jó minőségű vasat
konstatáltak és pedig 50—70 %-ban. A rimamurány-
salgótarjáni vasmű r.-t. igazgatósága még a múlt év
őszén kiküldötte Bagamérba Mauner Kálmán főmér-
nököt és Soltész rajzoló, kik mintegy 6 heti munká-
val a területet felmérték és arról pontos térképet ké-
szítettek. A napokban aztán megjelent Bagamérban
Holczmann Gusztáv mérnök, egy furómester és két
bányamunkással s itt fogadott munkások segítségével

RUGGYANTÁRUKAT, ASZESTÁRUKAT, SZÁRAZ és ZSIROS
TOMITÉSEKET LEGMEGBIZHATÓBB MINŐSÉGEKBEN SZÁLLIT AZ:



ÁLTALÁNOS MŰSZAKI RÉSZVÉNYTÁRSASÁG
BUDAPEST, V. ZRINYI-UTCA 1. GRESHAM PALOTA.

modern furógépeikkel hozzáfogtak a vasérc felkutatásához. Itt és a környéken mintegy három hónapi munkára van tervezve a próbafurás ideje, mely ha sikerre vezet, a feltárás s üzembe vétel aránylag rövid időn belül megkezdődik.

Társgyűlések. 1. Az abrudbányai kir. bányabiztosság a Szent György Suluc bányatársulat részére f. évi június hó 19-ének délelőtt 10 órájára.

2. A Szent László alsó Lacibánya társulat részére f. évi június hó 26-ának délután 2 órájára.

3. A Szent Simongelei Aftanzia bányatársulat részére f. évi június hó 26-ának délelőtt 10 órájára a bányabiztosság hivatalos helyiségében tartandó társulati rendkívüli gyűléseket tűzött ki.

A Magyarhoni Földtani Társulat június hó 7-én d. u. 5 órakor a Földtani Intézet előadó-termében (Stefánia-ut 14.) szakülést tartott. Az érdekes ülésen előadtak: Kormos Tivadar dr.: a) Toscanai pliocén csontok, b) Preglaciális fauna Baranyavármegyében. Telegdi Róth Károly dr.: a) Ujabb pliocén csontlelet Ajnácskőn, b) Eger vidékének harmadkori rétegei. 3. Pávay-Vajna Ferenc dr.: A fényes kavicsokról. A szakülés után a választmány ülésezett.

A rudaiak szerencséje. Amikor az 58 kg-os muszári-i aranyeletnek hirtelen, az egész földkerekség összes aranybánya-művei megirigyelték a góthai részvényesek szerencsését, hogy a rudai 12 apostol bányatársaság részvényeibe fektették bele pénzüket. Felépült a hatalmas gurabányai zuzómű, a Kőrös hullámaina terehére festette a feltört, meddővé vált zuzóérc és a rudaiak családostan beszéltek a muszári-i bányákról, mint amelynek szabad aranyra aligha van kilátása. Most úgy látszik ismét felderengett a szerencséje. Ellenőrizhetetlen forrásból veszszük a hirt, hogy a rudai 12 Apostol bányatársulat muszári-i bányájában az új keresztvágot hajtásánál három nap alatt negyvenegy kiló szabad aranyat termeltek.

A Ganz-gyár a Rimamurányinak. A rimamurányi vasmű ózdi telepének nagyszabású bővítésével kapcsolatban 6 darab, egyenkint 2500 lóerős tandemkohógázmotort szállít a Ganz-gyár, amelyek a kohók torokgázait fogják kihasználni. A gázmotorok részben a furógépek hajtását, részben elektromos dynamókkal kapcsolva, a telep nagy erőszükségletét fogják fedezni. Az elektromos energia a hengerű és kohótelep motorikus szükségletét fogja fedezni. A gázmotorok kettős négyütemű kohógázmotorok lesznek. Ily kohógázmotorok eddig Resicán, Ózdon és Korompán vannak üzemben. Az ózdi motorok 1200 lóerejűek, a korompaiak 1000 lóerőt képesek kifejteni, a resicai gázgépek pedig 1800 lóerősek. Az új 2500 lóerős egységek a legnagyobb gázmotorok lesznek Magyarországon.

Vicinálisok egyesülése. Több ízben írtunk már három szatmári vicinális fúziós szándékáról. Ez most megtörtént. A szatmár-nagybánya-felsőbányai vasut részvénytársaság ugyanis május 19-én tartotta közgyü-

lését Budapesten Lovrich Gusztáv elnöklete alatt. A közgyűlés kimondotta a nagybánya-felsőbányai vasut r.-t. felosztását s a nagybánya-szatmári vasut részvénytársasággal való egyesülését. Az egyesült vasutak elnökének Rosenberg Gyulát, igazgatójának Hollós Oszkárt, igazgatósági tagoknak dr. Makray Mihályt, L. Bay Lajost és Farkas Jenőt választották meg.

Teher-automobiljárat Brád és Zalatna között. A Brádon székelő Rudai 12 apostol aranybánya-társaság a marát idáig vasuton szállította, de ez oly költséges volt, hogy a társaság elhatározta, miszerint inkább nem küld többé marát, mintsem olyan drágán szállítson. Mint értesülünk, az állam most Zalatna és Brád között teher-automobilokat fog járatni, hogy a szállítást megkönnyítse. A kérdés tanulmányozása céljából Kurovszky Zsigmond m. kir. bányatanácsos, zalatnai főbányahivatali főnök Brádra utazott. Ehelyütt említjük fel, hogy a kérdéses vasut, a gyulafehérvár-zalatnai vicinális, most zárta le évi mérlegét, amely másfélszázezer K. tiszta nyereséget mutat fel 3½ millió K. alaptőke után, ami 4½% kamatozásnak felel meg. Meg kell jegyeznünk, hogy ez a vasuttársaság eléggé élelmes, mert Porjánán mészkőbányákat is művel.

A marosújvári sóbányák megtekintésére múlt hó 17-én a marosvásárhelyi szent Ferencrendi szerzetesek vezetése alatt mintegy 80 elemi iskolai növendék, 20-án ugyancsak a marosvásárhelyi róm. kath. polgári leányiskola növendékei, 24-én a kolozsvári állami tanítóképző intézet 90 tanulója és 6 tanára rendezett tanulmányi kirándulást. Értesülésünk szerint június 17-én Marosvásárhelyről a ref. tanáregyesület tagjai és a verespataki bányaiskola tanulói szándékoznak a sóbányákat meglátogatni.

Bányászhalál. Pécsről jelentik lapunknak: Megrendítő szerencsétlenség történt május 31-én este a D. G. T. Schroll-aknájának IV. szintjének 12. fejtőtelepén. A bányafal nagy nyomása következtében az ácsolat megingott. Ennél a fejtőtelepnél dolgozott Nekuzsa György 53 éves munkás. A meglazulás következtében nagymennyiségű szén omlott alá, mely a munkást részben eltemette. Nekuzsa segélykiáltásaira a közelben dolgozó munkások odarohantak és már-már sikerült kiszabadítani a szerencsétlen embert a kötőmelékek közül, amikor óriási robajjal újabb szénréteg szakadt le. A társuk segítségére siető munkások alig tudtak idejében elugrani. Nekuzsát teljesen elöntötte a szén. Egész éjjel dolgoztak csákányokkal a munkások, hogy az eltemetett munkástársuk holttestét kiszabadítsák. Ez reggelre sikerült is nekik. — Petrosényből jelentik: Május 24-én a farkasvölgyi bányában lezuhant egy hatalmas széntömeg és az ott dolgozó Szilágyi Józsefet összezúzta, aki azonnal meghalt.

Földgáz Szamosújváron. A kissármási gáz kitörése óta az ország minden részében erőltetve és lázasan kutatnak földgáz után. Így Szamosújvárról jelentő tudósítónk, hogy Szamosújvár városának is alapos kilátásai vannak a földgáztermelésre. „Már jó ideje, — így szól a tudósítás, — hogy városunknak

SZIVATTYUKAT és MÉRLEGEKET

gyárt mint különlegeséget és legnagyobb rak-tárt tart épület- és dia-phragma-szivattyukban

GARVENSWERKE

WIEN, II., HANDELSQUAI 130.

(B. 96/443/46.)

Arjegyzék ingyen és bérmentve.

egy távol vidékén élő fia, dr. Nuricsán József magyar-óvári gazd. akad. tanár, a tanácshoz intézett expresszlevelében sietett az illetékesek tudomására hozni, hogy már évekel ezelőtt konstataulta Szamosujvárnak Kérő felé eső határában a földgáz jelenlétét."

A bányászati kongresszus tudvalevőleg e hó 25-én lesz Budapesten és tervbe van véve a Ganz-féle vilamosági gyártelep megtekintése is. Sok érdekes látnivaló lesz ott, mert éppen most erősen el van foglalva különféle bányászati és kohászati cikkek előállításával a világ minden részében. Így Oroszországba nagyobb aknamélyítő szivattyu készül el a napokban vertikális tengelylyel 300 lóerőre. Ez idő szerint több ilyen bár kisebb-nagyobb szivattyu van munkában hazai művek számára. Igen érdekesek az új rendszerű bányaszállító gépek, különösen azok, amelyek robbanóléges bányákba készülnek. A bányahatóságok felhívására „bányalégbiztos” motorok és készülékek valósággal a Davy-lámpa rendszerére készülnek. Itt természetesen nem szita-szövet van a nagyobb dimenziókra való tekintetből, hanem erős kivitelben lemezekből összerakott védőszerkezet, ami tökéletesen a Davy-lámpa elvén alapul. Ez lehetővé teszi, hogy a gép belső szerkezete közlekedjék a léggel, de kizárja a bányalég felrobbanását.

Bányaárverés. Arról értesülünk, hogy a nagykiniki szent Lukács-cégű bányatársulatnak arany-czüstre adományosok egy zárt bányahatárból álló bányatelke elvonatván, a zalatnai bányakapitányság közhírré teszi, hogy nevezett bányatársulatot megvenni szándékozik a bányavételre vonatkozólag ezen magyar királyi bányakapitányságnál zárt vételajánlatokat nyújthatnak be.

Szénforgalom. A Máv. vonalain mentén fekvő köszénbányák az április hó 30-tól május hó 6-ig terjedő héten, hat munkanap alatt összesen 11.157 kocsirakomány szenet adtak fel; 651 kocsirakománnyal kevesebbet, mint az előző héten, ellenben 1949 kocsirakománnyal többet, mint a múlt év hasonló (május 1-től május 7-ig) időszakában. Egy-egy munkanapon átlag 1859 vasuti kocsit raktak meg; 109 kocsival kevesebbet, mint az előző hét egy-egy munkanapján. A május hó 7-től május hó 13-ig terjedő héten pedig hat munkanap alatt összesen 13.017 kocsirakomány szenet adtak fel; 1860 kocsirakománnyal többet, mint az előző héten és 1175 kocsirakománnyal többet, mint a múlt év hasonló (május 8-tól május 14-ig) időszakában. Egy-egy munkanapon átlag 2169 vasuti kocsit raktak meg; 310 kocsival többet, mint az előző hét egy-egy munkanapján.

Tanítói állás-üresedés. Hodrusbányán július 15-iki határidővel bányatanítói állás üresedett meg, melylyel 1100 korona évi fizetés, lakás és kertilletmény jár.

KÜLFÖLDI HIREK.

Bányakutatók kirablása. Nálunk azok rabolnak, akik bányákat szerezni jönnek, (feltéve, hogy bányabetyárok martalékává nem lesznek) Marokkóban őket rabolják ki. Egy hiradás szerint ugyanis Wagner és Sintes német mérnökök az Atlas-hegységet akarták átkutatni és bányászati méréseket szándékoztak ott eszközölni. Egy rablóbanda a Tarudart felé vezető úton

megtámadta az expedíciót és kétszáz durót követelt, amiért tovább engedi őket utjukon. A mérnökök alkudozni próbáltak, a banda tagjai azonban nem tágitottak s mert pénzt nem kaptak, az egész expedíciót maguk előtt kergetve, elvitték Sheh Ali rablóvezér magános házába. Ott a rablók mindenükből kifosztották az expedíció tagjait. Ruhájukat elszedték, zsebüket kiürítették, sőt Wagner mérnök szolgájának le akarták vágni az ujját, mert egy értéktelen ezüstgyűrűt nem tudtak lehuzni róla. Őt napig volt fogva a társaság s ezalatt csak száraz kenyeret ettek. A megkínzott foglyok a hidegtől és a nagyszámu utálatos rovar miatt aludni sem tudtak és rettenetesen el voltak csigázva valamennyien. Ötödik nap a foglyokat abból a fészerből, ahol bezárva tartották őket, átvitték egy nyirkos, nedves pincébe, amely éjjel-nappal sötét volt, úgy, hogy egymást is alig látták. Ugyanakkor közölték velük, hogy a tarndanti kaidhoz ultimátumot menesztettek, amely szerint, ha éjjelig nem küldenek neki ötszáz duró váltságdíjat, irgalmatlanul leszeliik valamennyiüknek a fejét. Kevéssel a kitiűzött idő előtt azonban megérkezett a segítség, a váltságdíj, és a foglyok elhagyhatták rettenetes börtönüket.

A világ nemesfémtermése 1910-ben. Egy amerikai statisztikából kitűnik, hogy az elmúlt évben az aranytermelés tekintetében Afrika vezetett. Utána közvetlenül az Egyesült-Államok következnek, Ausztrália a harmadik, Oroszország a negyedik, az ötödik helyet pedig Mexikó foglalja el. Az ezüst-termelés terén Mexikót illeti az elsőség. A világ második ezüsttermelő helye az Északamerikai Unió és Kanada. Az Egyesült-Államok leggazdagabb aranymezői Kolorádó, Kalifornia és Alaszka. Mindegyik termőhely husz-huszonégy millió dollárt termel évente. Az aranytermelés múlt évi értékét a következő számok mutatják dollárokban: az Egyesült-Államokban a múlt évben kilencvenhat millió, 1909-ben kilencvenkilenc millió dollár értékű aranyat bányásztak, tehát az Unió aranytermelése némi csökkenést mutat. Afrika termelése ellenben egyre emelkedőben van. Amíg ugyanis 1909-ben százhetven millió dollár értékű aranyat bányásztak, addig a múlt évben az aranytermés értéke már százhetvenöt millió dollárra rug. Emelkedik Oroszország aranytermése is: 1909-ben 32 millió, a múlt évben már 34 millió dollárt jövedelmeztek az orosz aranybányák. Ausztrália aranyprodukcója ellenben 1903. óta egyre csökken és pedig igen rohamos léptekkel. Az említett esztendőben az aranytermelés értéke még kilencven millió dollárt tett ki, 1909-ben azonban már csak 71, a múlt évben pedig 65 millió dollár az értéke. Emelkedőben van Japánország, Anglia, Spanyolország, Kína, Svájc, Törökország, Németország, Kanada és Mexikó aranybányászata, hanyatlík a már említettek kivül Olasz- és Franciaországban. Érdekes az összehasonlítás akkor is, ha a világ utolsó kétévi aranytermelésének végső összegét vetjük egybe. A statisztikai adatok szerint ez a végső összeg az előző évben 454,422,900, a múlt évben pedig 454,874,000 dollár, tehát jelentékenyebb emelkedést nem mutat. Ebben a kimutatásban Magyarország és Ausztria egymillió 492 ezer dollár aranytermeléssel szerepel s a két év eredményeinek összehasonlítása éppen semmi növekedést sem tanúsít. Amerika fölfedezése óta, amiben arany után való vágnak tudvalevően igen nagy szerepe volt, a föld kerekése nem kevesebb, mint tizenöt milliárd dollár értékű aranyat termelt! Megközelítőleg meghatározva az azelőtt bányászott arany értékét, elképzelhetetlen összeget kapunk. Az idők folyamán ennek az arany mennyiségnek igen jelentékeny része veszett el. A kaliforniai aranymezőket,

KENŐANYAGOK, TISZTÍTÓANYAGOK, BŐR-BALATA-
TEVÉSZŐR-GÉPSZIJAK ELSŐRENDŰ MINŐSÉGEK BEN:



ÁLTALÁNOS MŰSZAKI RÉSZÉNYTÁRSASÁG
BUDAPEST, V. ZRINYI-UTCA 1. GRESHAM PALOTA.

amelyek annyi kalandort vonzottak Amerikába s annyi áldozatot követeltek, 1849-ben fedeztek föl. Egy évvel később bukkantak rá az ausztráliai aranyvidékre. Sokáig az volt az uralkodó nézet, hogy az aranytermelésnek az utolsó tíz évben való tetemes gyarapodását az afrikai aranybányák intenzívebb működése és kiterjesztése okozta. Az utolsó két esztendő ezüsttermése a következő volt: Mexikó hetvenhárom, illetve hetvenkét millió dollár, az Egyesült-Államok ötvennégy, a múlt évben ötvenhat millió, Kanada huszonhét, 1910-ben pedig harminckét millió dollár értékű ezüstöt hozott a világgpiacra. Utánuk Ausztrália ezüsttermelése következett, amely két év alatt jelentéktelenül hanyatlott. Magyarország és Ausztria ezüstbányászata mind a két évben megközelítően egyforma eredményt ért el: 999.184 dollár volt a termelt ezüst értéke. Jelentékenyebb emelkedést vagy csökkenést egyik ezüsttermőhely sem mutat, csupán az összes termés végső összege, amely 211 millióról 216-ra emelkedett. Vajjon hová lesz ez a rengeteg mennyiség, amelynek méreteit éppúgy nem tudjuk elképzelni, mint például a csillagászok nagy számadatait? Vajjon hogyan oszlik meg az államok és egyének szerint, vajjon mennyi jót, avagy mennyi szenvedést vonnak maguk után ezek az óriás számok? Mennyire vesznek részt az emberiség előhaladásában? Ezekre a kérdésekre azonban a statisztika érdekes adatai nem adnak választ. — Első tekintetre is szemünkbe ötlött, hogy az amerikai statisztika Magyarország és Ausztria arany és ezüsttermelését nem mutatja ki külön-külön. Sokan fennakadtak ezen, holott ez a vámközösség folyománya.

✂ SZERKESZTŐI ÜZENETEK. ✂

Dr. K. D. Brád. 1. Gratulálunk. 2. Amerikában a földbirtokos a gáz tulajdonosa. Ritka eset, hogy maga értékesíti a termelt gázt, hanem többnyire bérbe adja. A bérlők nagyon ritka esetben egyes személyek, többnyire gáztársulatok. Ezek a társulatok viszont csak a legritkább esetekben szereznek saját földtulajdonost, hanem tulajdonilag csak bérlik a gázkihasználási jogot. 1908-ban például a társulatok az általuk kezelt 2.96 millió hektárnyi területnek 94%-án bérelték a gázt és csak 6%-ot vettek meg örökáron. A kutaktól a gázt csővezetéken viszik a kompressor-állomásokhoz és innen ugyancsak csővezetéken a fogyasztás helyére, városokba, falvakba és ipartelepkekre. Nagyon gyakori az az eset, hogy az a társulat, amely a gázterületet kezeli, nem foglalja ki a részletüzlettel. Eladja a gázt a nagy ipari fogyasztóknak és a városokban a helyi gáztársulatnak. Ezek rendszerint ugyanazok, amelyek a mesterséges gázt gyártották vagy redukált terjedelemben a földgáz mellett még most is gyártják s így természetesen a részletüzletre be vannak rendezkedve. A gáztársulatoknak egyik fontos szerve a központi nyilvántartó osztály. Ez telefon és telegráf-hálózatot tart fenn, amelylyel a csőhálózat főbb pontjaival állandó összeköttetésben áll. Oránként kapja a jelentéseket a gáznyomásról s a kompressorok fordulati számáról s ezen adatok alapján kiadhatja rendelkezéseit a gáz elosztására nézve s tudomást szerez esetleges csőtörésekről és egyéb rendellenességekről.

D. K. Lupény. 1. Igen. 2. A tanoncoknak a tanviszonyból való jogtalan kilépése az ipartörvény alapján nem büntethető, annak csak a visszahozatás és a kártérítési kötelezettség a következménye. Ellenben az iparossegédnek vagy gyári munkásnak a munkából való jogtalan kilépése az 1884. évi XVII. t.-c. 159. §-ába ütköző kihágást képez, mely 40 koronáig terjedhető pénzbüntetéssel, behajthatatlanság esetében pedig megfelelő tartalom elzárással büntethető. A kihágási eljárás e büntetendő cselekményért az ipartörvény végrehajtása iránt 39.266/1884. sz. a. kiadott F. I. K. miniszteri rendelet 59. §-a értelmében nem hivatalból, hanem csak a munkaadó kivánságára indítandó meg. De ha a munkaadó kívánja is a jogtalanul kilépett munkás büntetését, az iparhatóságnak enyhítő körülmények felforgása esetén joga van a büntetést teljesen mellőzni s illetve büntetést csak akkor kiszabni, ha a segéd vagy gyári munkás viszszevezetése dacára szerződéses kötelezettségeinek eleget tenni vonakodik s illetve a munkából újból jogtalanul kilép. Mindaddig, míg a munkaadó a munkából jogtalanul kilépett segédet vagy gyári munkást vissza nem hozatja, az ipartörvény 159. §-a alapján büntetés alkalmazásának nincs helye.

kából való jogtalan kilépése az 1884. évi XVII. t.-c. 159. §-ába ütköző kihágást képez, mely 40 koronáig terjedhető pénzbüntetéssel, behajthatatlanság esetében pedig megfelelő tartalom elzárással büntethető. A kihágási eljárás e büntetendő cselekményért az ipartörvény végrehajtása iránt 39.266/1884. sz. a. kiadott F. I. K. miniszteri rendelet 59. §-a értelmében nem hivatalból, hanem csak a munkaadó kivánságára indítandó meg. De ha a munkaadó kívánja is a jogtalanul kilépett munkás büntetését, az iparhatóságnak enyhítő körülmények felforgása esetén joga van a büntetést teljesen mellőzni s illetve büntetést csak akkor kiszabni, ha a segéd vagy gyári munkás viszszevezetése dacára szerződéses kötelezettségeinek eleget tenni vonakodik s illetve a munkából újból jogtalanul kilép. Mindaddig, míg a munkaadó a munkából jogtalanul kilépett segédet vagy gyári munkást vissza nem hozatja, az ipartörvény 159. §-a alapján büntetés alkalmazásának nincs helye.

2 bányafelvonó

szivattyúk, tartányok, távirtdahuzal, normális és kisvasutál sínek, valamint az összes transzmisszió-részek olcsón kaphatók

Abeles Emilnél Budapest, V., Váci-ut 88.

(B 935) (597) 24., TELEFON 132-14.



Szent-Lukács-fürdő, téli és nyárigyógyhely, Budán

csusz, köszvény, ideg- és borbajok ellen. Iszapfürdők, iszapborogatások, kő- és kádfürdők, külön férfi- és női vizgyógyintézet, gőzfürdők és gyógyvizuszodák. Szállodák, gondos penzió. KRISTALY forrásásványviz étvágyat javít, gyomorrontást megakadályoz. Vidékre és külföldre fuvardíjmentes szállítás K 677.501 52. II.)

SZULTÁNFORRÁS

BÓR-ÉS DÚS LITHION TARTALMÚ
GYÓGYÍTÓ ÉS ÜDÍTŐ ITAL.
KIVÁLÓ HÚGYHAJTÓ ÉS HÚGYSÁVOLDÓ
KUTKEZELŐSÉ: EPERJES.

Megrendelhető a „Magyar Ásványvíz Forgalmi és Kivitel R.-T.”-nél, Budapest. — Telefon 162-84.

POSNANSKY ÉS STRELITZ

aszfalt és kátrány vegytermékek gyára

ERZSÉBETFALVA.

Városi iroda:

BUDAPEST,

VI., Podmaniczky-u. 27.

Különlegességek:

Kátránymentes „Gloria” cement-aszfalt fedéllemez. „PERMANIT” fedéllemez (gyapjúnemezelem) saválló. — „COLORIT” piros fedéllemez. — Aszfalt elszigetelőlemez ólombetéttel. (B:1308)446.25.)

Rendeléskor méltóztassék lapunkat megemlíteni.

**TURUL A LEGMEGBIZHATÓBB TÖMÍTŐLEMEZ
LEGMAGASABB NYOMASHOZ. KIZÁRÓLAGOS RAKTÁR:**



**ÁLTALÁNOS MŰSZAKI RÉSZVÉNYTÁRSASÁG
BUDAPEST, V. ZRINYI-UTCA 1. GRESHAM PALOTA**

