



*TANULMÁNYOK BUDAPEST MÚLTJÁBÓL, XLVI*

*A SZERKESZTŐBIZOTTSÁG TAGJAI*

*FARBAKY PÉTER*

*GÉRA ELEONÓRA*

*GYÁNI GÁBOR*

*NÉPESSY NOÉMI*

*PERÉNYI ROLAND*

*RÓKA ENIKŐ*

*ROSTÁS PÉTER*

*SIPOS ANDRÁS*

*B. SZABÓ JÁNOS*

*DOMÁNSZKY GABRIELLA*

*TANULMÁNYOK*  
*BUDAPEST MÚLTJÁBÓL*  
*XLVI*

*SZERKESZTETTE*  
*DOMÁNSZKY GABRIELLA*

*LEKTOR*  
*GÉRA ELEONÓRA, SIPOS ANDRÁS*

*MINDEN JOG FENNTARTVA*  
*© BUDAPESTI TÖRTÉNETI MÚZEUM, 2021*  
*FELELŐS KIADÓ: NÉPESSY NOÉMI FŐIGAZGATÓ*  
*ISSN 0238-5597*

# TARTALOMJEGYZÉK

BENDA JUDIT

VÁROSI FOGADÓK A KÖZÉPKORI BUDÁN

URBAN INNS IN MEDIEVAL BUDA

7

HIDVÉGI VIOLETTA

LIPÓTVÁROS, A MEGTERVEZETT VÁROS

LIPÓTVÁROS, THE PLANNED CITY

37

SZVOBODA DOMÁNSZKY GABRIELLA:

SCHOEFFT ÁGOSTON, INDIA PESTI FESTŐJÉNEK UTAZÁSAI.

ADALÉKOK

THE TRAVELS OF ÁGOSTON SCHOEFFT, PAINTER FROM PEST

71

MOLNÁR GYÖNGY

BETEKINTÉS A GERBEAUD CSALÁD MINDENNAPJAIBA

AN INSIGHT INTO THE EVERYDAY LIFE OF THE GERBEAUD FAMILY

165

PERCZEL OLIVÉR

A LIPÓTVÁROS SZÍVÉBEN, 1912

IN THE HEART OF LIPÓTVÁROS, 1912

205

SÓTI LAJOS

VIKTOR EMÁNUEL OLASZ KIRÁLY LÁTOGATÁSA

A MAGYAR NEMZETI MÚZEUMBAN

THE VISITATION OF VICTOR EMANUEL III IN THE HUNGARIAN NATIONAL MUSEUM

249

*ALFÖLDY GÁBOR*

*KÖZÉPKORI HANGULAT, MODERNISTA RÉSZLETEK.*

*MÚLTIDÉZŐ MODERN KERTEK A BUDAVÁRI PALOTA ZÁRT UDVARAIBAN*

*LATE MODERNIST GARDENS FROM THE 1960S*

*IN THE MEDIEVAL COURTYARDS OF BUDA CASTLE*

*277*

## VÁROSI FOGADÓK A KÖZÉPKORI BUDÁN

*Ist die Wirtin schön, ist auch der Wein schön.*

A középkori vendégfogadók (*hospitium, diversorium, Wirtshaus*) olyan nyilvános helyek voltak, ahol fizetségért cserébe éjszakai szállást és ellátást (mosdóvizet, meleg ételt, bort) kapott az utazó és jószága (istálló, abrak, víz). Már a római korban is épültek úti állomások (*mutatio, mansio, statio*), ahol az utazó megszállhatott, felfrissülhetett és lovat válthatott.<sup>1</sup> Egy-egy ilyen nagyméretű, belső udvaros épület helyiségeiben az emberek, hátsó udvarán a hátaslovak kaptak pihenő helyet. Kút vagy kisebb fürdő biztosította a mosakodási lehetőséget, kemencéjében ételt lehetett főzni, a biztonságot vihesárok és kerítés nyújtotta. Ezek a fogadók általában tíz mérföldnyire álltak egymástól a főutak mentén. A *hospitium* szó eredetileg az ókori latin vendégjog, vendégbarátság



1. id. Pieter Bruegel: Betlehemi népszámlás (Koninklijke Musea voor Schone Kunsten van België)

fogalmát jelentette, Róma és az általa meghódított államok kölcsönös segítségnyújtási szerződésai (*amicitia*) értelmében.<sup>2</sup> De nem volt ismeretlen fogalom a korabeli „barbárok” között sem. Julius Caesar a Gall háborúról írott VI. könyvében megemlíttette a germánok vendégszeretetét: „Vendéget megsérteni az ő szemükben becstelenség; bárki legyen is az, és bármilyen okból jöjjön hozzájuk, nem engedik bántani, féltő gondadal vigyáznak rá; ajtjuk mindig nyitva előtte, ételüket-italukat megosztják vele.”<sup>3</sup> Magyarföldön I. István király első törvénykönyvének 6. fejezete a környező országokból jött „vendégek” (*hospites*) letelepülését biztosította.<sup>4</sup> Ennek jegyében faraghatták az ún. Gaudeat-követ is, amelyet vagy az 1243-ban alapított Budán, vagy inkább (véleményem szerint) a korábban kiváltságokat kapott Pesten állíthattak fel eredetileg.<sup>5</sup> A szövege így hangzik: „Örvendjen védelemnek / Az ide érkező polgár és vendég / Nyerjenek a hibások megbocsátást; / Az igazak pedig jutalmat.”

A szállás (*hospites, hospitio*) mindig ideiglenes szállást jelentett, melyet a városokban az utazó vendégnek egy helyi polgár lakóházában való elszállásolása értelemben használtak. A városok alapításakor a vendégjog is bekerült a privilégiumok közé valamilyen formában. Egyrészt a településre költöző „vendégek, telepések” (*hospesek*) közösségének a királytól nyert kiváltságaival, az idegen kereskedők elszállásolásával, és a beszállásolási kényszer tiltásával: „A királyi méltóságviselők erőszakkal nem szállásolhatják be magukat hozzájuk, és akaruk ellenére nem vehetnek el tőlük semmit; a beszálló minden szükségset a szokott áron tartozik megvásárolni.”<sup>6</sup> Szállás alatt még egy városban is több mindent értettek, mint ahogy az 1437-es tervezett budai zsinatra készült összeírásban olvasható.<sup>7</sup> A Zsigmond császár számára készült lajstromban városrészenként megszámlálták a vendégek, kíséretük és lovaik elhelyezésére alkalmas, fűthető szobákat, fűtetlen kamrákat, bolthelyiségeket, pincéket és istállókat. Tulajdonképpen minden olyan helyiséget számba vettek, amelynek nem volt közvetlen lakója. Szerémi György is gyakran megemlíttette, hogy történetírásának hősei „a szállásukra mentek”, amely ebben az esetben egy-két kivétellel magánházat jelentett. A nagyobb kísérettel utazó nemesek ún. szállásosztót is igénybe vettek, aki nyilván a helyi város- vagy falu vezetőivel egyeztetett a lehetőségekről.<sup>8</sup>

Mivel emellett több vendégfogadásra alkalmas intézmény is működött a középkorban, ezért röviden leírom a korabeli értelmüket.<sup>9</sup> A kocsmá (*caupona, csapszék*) állandósult borkimérést és gyakran a fogadók nyilvános ivóhelyiségét jelentette.<sup>10</sup> Tanulókat elszállásoló kollégiumok (*collegium, bursa*) általában egyetemi városokban, mint például Krakkóban épültek.<sup>11</sup> Budán Mátyás király tervezett egy nagyméretű egyetemet a Duna partjára, amelynek egyik udvarában helyezte volna el a diákszállásokat.<sup>12</sup> A legényszállók (*herberge, albergaria*) a mesterré avatás előtt három évi vándorlásra kötelezett legények szállásai voltak a 16–18. században.<sup>13</sup> Az asszonyházak, asszonyszállások (*frauenhäusern, städtischen frauenherbergen*) eredetileg egyszerű női szállások voltak bizonyos biztonsági okokból, mivel a fogadóba elsősorban férfiak tértek be.<sup>14</sup> A bordélyházak (*bordel*) később tulajdonképpen a befogadott nők szállásának alternatív hasznosításából alakultak ki. Budán is állhatott bordélyház, amire egy szőlődülő neve



(*bordelmal*) utal.<sup>15</sup> A zarándok útvonalakon és célállomásokon (Santiago de Compostela, Róma, Aachen) számos zarándokszállás, szegényház (*xenodochium*) várta az utazókat.<sup>16</sup> Amennyiben ezt nem magánszemély, hanem szerzetesrend működtette, ispotálynak (*hospitale*) hívták az intézményt. Budán, a Váralján a Szent Anna; Alhévízen a Szent Erzsébet és a Szent Gellért; Felhévízen a Szentlélek; a Nyulak szigetén az apácák kolostora; Pesten pedig a Szent Kozma és Damján ispotály várta a gyógyulni vágyókat.<sup>17</sup> Az ispotályokban alacsonyabb fokú betegápolást végeztek és egyházi szentségek felvétele is volt lehetőség. Ennek zártabb változata volt a lazarett, amelyek eredetileg a Szent Lázár tiszteletére szentelt kápolnákkal rendelkező, járványos betegeket ellátó és elkülönítő ispotályok voltak. Budán a Váralja városrész északi városfalán kívül állt a Szent Lázár ispotály.

A forrásokat olvasva úgy tűnik, hogy a híres magyar vendégszeretet nem volt üres fogalom a már középkori viszonyok között sem. Hazai városokban szívesebben szállásolták el a vendégeket magánházaknál, mint fogadókban, ezért ez a szállásforma nem vált igazán elterjedtté.<sup>18</sup> A vendégfogadók működése erősen idény-jellegű volt. Éves vásárok, egyházi ünnepek, országgyűlések, királyi események, szüret idején teltházzal üzemelhettek, míg ezeken a felfutásokon kívül sokszor üresen álltak, esetleg kocsmaként a helyi lakosság fogyasztását szolgálták ki. Úgy tűnik, hogy a fogadók (*hospitium*) a mai szállodák (*hotel*) elődei, a fogadók ivószobái pedig a vendéglők és kocsmák ősei voltak. A továbbiakban bemutatom az összegyűjtött források alapján a középkori vendégfogadók működését, személyzetét és épületeik jellegzetességeit.

### *A FOGADÓS MUNKÁJA, VENDÉGKÖRE, A FOGADÓ ÉPÜLETE*

A vendégfogadók szolgáltatásait elsősorban azok vették igénybe, akiknek nem volt lehetőségük a városban családnál, ismerősnél, vagy üzlettársnál megszállni. A fogadókat inkább a szegényebb néprétegek keresték fel: vásárra érkezők, szekeresek, marhahajtók és a nemesek kíséretei (katonák, szolgák).<sup>19</sup> Ők elfogadható áron tetőt kaptak a fejük fölé, vetett ágyat, ételt-italt és a lovaiknak abrakot. Mivel a vendégek többsége egyszerű átutazó volt, általában csak 2–3, ritkábban 7 napot töltöttek a fogadóban.<sup>20</sup> A fogadós mesterség olyan szakma volt, amit általában nem céhes keretek között üztek, de azért előfordultak ellenpéldák is.<sup>21</sup> A fogadós részben szállásadó, részben melegkonyhát üzemeltető és részben italmérő volt egy személyben.<sup>22</sup> A legtöbb esetben családi vállalkozásként dolgoztak, a fogadós gazda (*wirdt*) vezette az üzletet, kezelte a pénzügyeket és igyekezett kordában tartani a szállóvendégeket. Felesége, a fogadósné intézte a háztartási ügyeket (ágyak rendben tartása, takarítás) és vezette a konyhát. A fogadóban dolgozó személyzet (legény, leány) az istálló rendben tartásában és a vendégek ellátásában (felszolgálás) tevékenykedtek. A fogadós szakmából nem lehetett meggazdagodni, a gazdák csak ritkán jutottak be a városi tanácsba, inkább a „kis befektetés, kis haszon” elvét követték. Áraik szabottak voltak, a szállásért és az étkezésért, a borért, valamint az

állatok ellátásáért is külön-külön kellett fizetni. A választék nem volt nagy: sült vagy főtt hús, tojás, sajt, kenyér, zöldség, gyümölcs, bor, esetleg sör képezte a kínálatot. Az ételekben nem lehetett válogatni, mindenki ugyanazt kapta, amit a konyhán megfőztek. A nem fizető vendégtől zálogot vettek (kalapját, köpenyét, értékesebb tárgyait, állatát), amelyeket később pénzzé lehetett tenni.<sup>23</sup> Ugyanez előfordult a megszálláskor is, amikor „előlegként” adták a zálogot a szállásgazdának.<sup>24</sup> A fogadóként használt épület általában a fogadósok tulajdonában volt, de ha nem, akkor bérelték.<sup>25</sup> Üzemeltethetett fogadót a városi tanács, a helyi földesúr, vagy egy szerzetesrend is. Egyes esetekben csak az asszony vezette a fogadót, míg a férj más foglalkozásból (fuvarozás, kereskedelem, mészárszék) élt. A fogadósoknak megérte szőlőskertet tartaniuk, mert így saját termelésű borukat árulhatták. Az emelt értékű hatósági áras bor kimérése fontos üzleti lehetőség volt számukra, mivel borkimérésüket a város lakói is látogatták. A forrásokban kocsmaként említett intézmények valószínűleg fogadók ivószobái lehettek. A hely „nyilvános jellege” miatt gyakran tartottak az ivószobákban helyi gyűléseket, ünnepeket, esküvőket.<sup>26</sup> A fogadós gazda vendégköre kapcsán a helyi alvilágot is ismerhette és a verekedés, dulakodás hétköznapi dolognak számított náluk. A népdalokban előforduló „csárdás kisangyal” és a „kocsmárosné legszebb lánya” pedig a prostitúció előfordulását jelenti. Működési engedélyét a fogadóra és a borkimérésre a városi tanácstól kapta cégérpénz (*schildtrecht*) fejében. A házra ki kellett függesztenie cégérét és a kimért bor minőségének jelzését és ezzel városának borkimérési szabályait be kellett tartania.<sup>27</sup> A hivatalos nyitvatartási időről nem sokat tudunk, általában a reggel 7–11 óra között nyitották és este 8–10 óra között zárták be a házakat (szó szerint) kulccsal.<sup>28</sup>

A fogadós szakmája részben azonos volt a borkimérőével, vagyis a csaplároséval (*leitgeben*).<sup>29</sup> Kifejezetten kocsmák, vagyis ital lakossági kiskereskedelmi árusítására, illetve helyben fogyasztására szakosodott „üzlethelyiségek” ebben a korszakban még nem voltak. A bormérési jog minden városi polgárt megilletett, ám ez nem jelentette azt, hogy ők egyben italmérők is lettek volna.<sup>30</sup> A pincéjükben bort készítő és tároló lakosok bizonyos időközönként megnyithatták pincéjüket a közönség számára.<sup>31</sup> Valahogy úgy kell elképzelni, hogy ezek olyan „vándor-kocsmák” voltak, ahol a csapláros és legénye (vas, fa, kerámia, üveg) mérőedényekkel, kancsókkal, kupákkal és poharakkal felszerelve érkezett meg egy pincébe és ott alkalmi csapszéket működtettek a kijelölt hordók borából, vagy söréből. Asztról, padokról és gyertyafényről a pince tulajdonosának kellett gondoskodnia, valamint a záróra betartásáért szintén ő felelt. Ételt nem szolgálhattak fel, de munkájuk után meghatározott bért kaptak a pince és a hordók tulajdonosától, amit nyilván az elfogyasztott borból befolyt bevételből fizetett. A pincéket a polgárházak utcáról nyíló lejáróin lehetett megközelíteni és meredeksükből ítélve ez kifelé jövet nagyobb nehézségeket is okozhatott. A pince fölé ki kellett függeszteni a csapra vert hordó borának minőségét jelző cégért: a zöld lombkoszorút (újbor), a szalmakoszorút (egy éves bor), vagy a forgácsköteget (óbor), szalmacsillagot (sör).<sup>32</sup> A csapszékekben, vagyis borkimérő helyeken (*in leutheüseren*), az utcán, titkos és nyilvános helyeken tiltották a jogi tanácsok osztását és a városi tanács ítéleteinek



2. id. Pieter Bruegel: *Paraszttánc* (Kunsthistorisches Museum, Bécs)

felülbírálatát, amelyre csak a bírónak és a tanácsuraknak volt joga.<sup>33</sup> Kérdés, hogy ezt a rendelkezést bárki komolyan vette-e. A város hóhérjának (*hoer* magyarul!) nem volt szabad csapszékbe járnia, nehogy megbotránkozást keltsen.<sup>34</sup>

Bár a sör a német kultúrkörben nagy népszerűségnek örvendett íze és gyors előállíthatósága miatt, ám a középkori Budán csak néhány esetben találkozunk vele.<sup>35</sup> A budai sörfőzésről a legszemléletesebben a Gallinczer ház 1525-évi számadáskönyvéből nyerhetünk adatokat.<sup>36</sup> Kétfélet főztek, a komlóval és mással ízesített (*zalad*) és a mézzel kevert sört (*dulce*). Ehhez nagyobb mennyiségű „füveket”, komlót és mézet vásároltak, a gabonát pedig valószínűleg maguk termelték. A műhelyt Péter mester vezette, a tanácsnak bor- és sör pecsét pénz (*sigillo vinum, sigillum servisie*) címen adót fizettek a hordók után. Valószínűleg nem (csak) saját felhasználásra főzték a sört, hanem elsősorban kimérésre és eladásra is. A Jogkönyvben a sörkésztők (*pir machenn*) kötelezettségeiről is találunk útmutatást.<sup>37</sup> Általában sört csapra verni csak a város falain kívül lehetett, amely szabály a borkereskedelmi cikkellyel hozható párhuzamba és a város árumegállító jogáig vezethető vissza. Egyéb esetben a városnak egyszerre csak egy pincéjéből lehet vásárolni, ugyanúgy, mint a bornál.

Fennmaradt Buda városának fogadós- és italmérő szabályzata 1701-ből, amely vélhetőleg a későközépkori állapotokat is tükrözte némileg.<sup>38</sup> A legkisebb fogadónak (*Würthshaus*) legalább három szobásak kell lennie, és nyolc ló elhelyezésére alkalmas

istállójának. Ezért 12 tallér cégérpénzt (*Schildtrecht*) kellett fizetni a tanácsnak. A közepes fogadók négy szobásak, 12 lóállásos istállóval, amiért 18 tallért; a nagy fogadók hat szobásak 18 lóállásos istállóval, amiért 14 tallért cégérpénzt kellett fizetni. Buda hét utcájából 14 naponként váltva egyszerre csak két polgár mérhet ki bort; akik a városbírótól igazolást kapnak erről hét krajcárért. Az éjjeliőrnek kell a borkimérés [helyét és árát] kikiáltania, amiért, fél [akó?] bort kap, amit tetszés szerint eladhat. Ha egyik vagy másik polgár akar otthonában kimérni és bort az utcáról árulni, első alkalommal egy tallért fizet és ha gyakrabban teszi, akkor megduplázza az összeget. Másrésztől aki a város borát állandósult borkimérésben (*perpetuierliche Weinschank*) saját felelősségére és saját árral kiméri, annak a közeljövőben ugyanolyan budai bort kell vásárolnia a helyébe. Azok a polgárok, akinek nincsen bora, de privilégiumot élveznek, akadályozás nélkül tudnak budai bort vásárolni tetszés szerint. A sörkiméréseket minden polgár ugyanúgy használhatja, mint a borkiméréseket. Másik fajta hármas tagolása is volt a vendégfogadóknak Európában.<sup>39</sup> A jobbfajta fogadóban nem csak az embereket, hanem a lovagló-, teherhordó- és igavonó állatokat is elszállásolták és ellátták. A közepes fogadóban kevesebb embert és állatot fogadtak be, a kicsikben pedig csak ellátást (étkezés, mosdás), vagy csak szállást vehetett igénybe az utazó.

A budai jogkönyv előírja, hogy a városba érkező idegen kereskedőket ugyanúgy kell a magánházakban elszállásolni (*irren herberg*) és ellátni, mintahogy ez a nyilvános fogadóknak (*pey einem offenwaren wirt*) történik.<sup>40</sup> A kereskedők nem is nagyon szerettek fogadóknak megszállni, inkább üzletfelüknél, vagy családtagjaiknál voltak; így ez a rendelkezés csak a fogadósokat sújtotta, míg a vendég kereskedőknek bizonyos minimális ellátási színvonalat jelentett. A szállásért és ellátásért bizonyára fizetniük kellett, mint ahogy azt a nemesektől (*lantherren*) is elvárták.<sup>41</sup> A jogkönyv 272. cikkelyében bukkan fel egyedül a városi fogadótulajdonos – gazda (*wirt*) említése, de maga a szabály kifejtése tulajdonképpen minden polgárra vonatkozik.<sup>42</sup> A regiszterben kifejezetten a „bünt elkövető fogadós jogairól” van szó, bár ez inkább csak rossz megfogalmazásnak tűnik. A cikkely szerint azok a vendéglátók, akik bűnözőket védelmeznek és szállásolnak el (*mit wissen heget oder herberigt*) úgy, hogy bűnös voltukról tudnak, ugyanolyan büntetéssel kell bűnhődniük, mint „védenceknek”. A dolgot súlyosbítja, hogy négy szomszédos lakót is meg lehetett kérdezni az ügyről, akik jó- vagy rosszindulatuktól függően könnyíthették, vagy súlyosbíthatták a büntetést. Úgy vélem, ez a rendelkezés a fogadó belső rendjére és a gazda megbízhatóságára is hatással volt. A jogkönyv szerint a fogadósokat zsákba varrva dobták a Dunába, ha rajtakapják azon, hogy asszonyokat vagy lányokat kerítők működtek a házukban.<sup>43</sup> Igen kemény szabálynak tűnik, hogy a városban és kiemelten a fogadóknak is tiltották a kockajátékot.<sup>44</sup> Ez valószínűleg nem a jóhiszemű, hanem a hamis kockával (*falschen wurffil*), pénzben játszó bajkeverőkre vonatkozott. A játékot megengedő fogadóst mindenestre pénzbüntetésre ítélték miatta. Tulajdonképpen nem a társasjáték (kártyázás, kockázás) volt tiltva a későközépkorban, hanem a játékszerek manipulálása és a nagy pénzben játszás.<sup>45</sup> Mátyás király 1486. évi decretumának 66. cikkelyében a korábbi rossz példákra hivatkozva elrendelte, hogy



3. id. Pieter Bruegel: Parasztlakodalom (Kunsthistorisches Museum, Bécs)

„... mindazok, kik sokadalmakra, vásárokra és kocsmákba mennek, bármily rendűek legyenek, minden fegyverüket tegyék le szállásaikon, és ugyancsak a fentebbi büntetés alatt fegyver nélkül induljanak adni-venni és inni ...”<sup>46</sup> A szállás szó (*in hospitiiis*) ebben az esetben jelenthet magánszállást és vendégfogadót is, míg a kocsmá (*in tabernis*) inkább borkimérésként értelmezhető. A kocsmázás és mulatozás gyakran fordult egymás sértegetésébe és dulakodásba is.<sup>47</sup> Az ezekről szóló peres oklevelek gyakran az esti órákat jelölték meg a verekedések időpontjával, amikor már kellően ittas volt a társaság.

A fogadók a középkori városokban elsősorban a főút mellett, a folyópart-kikötő-rév közelében és a városkapuk külső és belső oldalán helyezkedtek el.<sup>48</sup> Céljuk a könnyű megközelíthetőség és a minimális kényelmi szolgáltatások (étkezés, alvás, fürdés, lóittatás, istállózás) egyszerű biztosítása volt. A fogadók gyakran egy utcában sorakoztak egymás mellett és közelükben fürdőház és olykor bordélyház is állt. Kisebb városban és falun általában egy-két, közepes méretűekben tíz-húsz, nagyvárosokban (mint London, Párizs) száznál is több fogadó működött a későközépkorban.

A városi vendégfogadók építészeti jellemzői nem sokban tértek el a helyi egyszerűbb polgárházakétól.<sup>49</sup> A ház központi része a kemencével fűtött ivóhelyiség (*trinkstube*), amely az utcáról nyílt és a helyi lakosok előtt is nyitva volt. Az ivószobában nagyméretű asztal állt, mellette padok, vagy székek voltak elhelyezve. Egy szekrénykében vagy ládában tartották az asztalneműt készenlétben: tányérokat, evőeszközöket, poharakat, kancsókat és az abroszt. A fogadó egyetlen fűtött helyiségében egy kályha (esetleg kan-

dalló) is magasodott a fal mellett. A falon ruhaakasztó, az asztalon gyertyatartók, a mennyezetről kerécsillár lógott. Az ivó mellett volt található a melegkonyha, ahol a tűzhelyen sülteket, kásákat, főzelékeket készített a gazdasszony. A ház udvar felőli részében, nagyobb fogadók esetében az emeleten helyezkedtek el a fűtetlen hálókamrák. Egy kamrában 4–8 ágy is elfért, a helyiség méretétől függően és egy ágyban a legtöbb esetben ketten, hárman, vagy négyen is aludtak. Az ágyak felszereléséhez szalmazsák, lepedő, takaró és párna tartozott, amit a gazdasszony tartott tisztán. A ház alatti pincében voltak a gazda boroshordói. A mindig nagyméretű, szekerek beállítására alkalmas udvar hátsó részén állt a szénapadlással kombinált istálló a lovak számára, a ház közelében pedig a latrina, valamint a folyóvízes kút mosakodáshoz és loitatáshoz. Az udvarba általában kétszárnyú kapun lehetett bejutni, a ház homlokzatán pedig cégér függött. A ház és az udvar zárhatósága fontos feltétel volt, hiszen a megszálló emberek és állatok épségére, illetve személyes tárgyainak meglétére felelősséget vállalt a fogadósgazda.

A nürnbergi Zwölfbrüderstiftungen fennmaradt kötetei között három olyan színes rajzot találunk, amelyek élethűen ábrázolják a fogadósok munkáját.<sup>50</sup> Egy fogadás a háza előtt áll és borral kínál egy vendéget. A ház ablakából cégér lóg ki (zászló, buksza és zöld lomb), az ajtón benézve egy csapra vert hordót láthatunk. A fogadósné (Margaretha Pfalerin) a konyhában áll a tűzhely mellett és fakanállal kóstolgat egy fazékból. A tűzön fazékban fő az étel, a helyiségben használaton kívüli fazekak, serpenyők, tányérok sorakoznak. Belátunk az ivószobába, ahol egy hosszú padon lehet megpihenni. Egy másik fogadás (Jorg Starcz) az ivószobában bort szolgál fel az asztalnál ülő vendégeinek. Az abrosszal leterített asztalon sültcsirkés tál, tányérok, kenyérdarabok, kés és üvegpoharak vannak, az asztal alatt egy vízzel telt dézsában üvegpalackban hűl a bor. A borkimérők (csaplárok) is cégér alatt (zászló, lomb) dolgoztak, a nagyméretű hordóba vert fa-, esetleg rézcsappal csapolták a bort. Körülöttük munkaeszközeik: kanna, tölcser, dézsa és a csap; oldalukon övtáska, amibe az ital árát gyűjtötték. A későközépkori falusi fogadók (csárdák) külső és belső kinézetére emellett id. Pieter Bruegel festményei nyújtanak kiváló képet (1–3 kép). A városi emeletes ház ablakából cégér és lombkoszorú lóg ki, portálján ónkancsó, lámpás és fáklya látható, az épületben a kíváncsiskodó népek mellett csókolózó pár és hányó dudás tartózkodik. A ház előtt két jókora boroshordó fekszik, bizonyára már üresen, rajtuk a borkimérők eszközei: a kancsó és a tölcser. A falusi széles ház ablakában szintén cégér van kifüggesztve, a melléképület előtt asztal és padok, rajtuk vigadozó vendégek ülnek. Az istállóval (!) kombinált beltérben pedig egyszerű asztal és padok mellett étkeznek az ifjú párt ünneplő vendégek dudaszó mellett. A vendégek drága, „siegburgi” kancsócskából isszák a bort és egyszerű tányérokból, apró kanalakkal eszik az ólajtón szervírozott édes (?) kását.

Sok színdarab, dráma, regény címadója és helyszíne játszódik fogadóknak évszázadok óta.<sup>51</sup> A középkoriakban leginkább a fogadás „belépőjében” találhatjuk meg a szakma fény és árnyoldalainak hitelesnek tűnő leírásait. *Hans Sachs* A paraszt meg a tehéntolvaj című darabjában az őszinte fogadás így mutatkozik be: „Ma van itt az évi vásár,/ de a nép mind máshová száll:/ be nem nyitott egy fél vendég,/ kitől hasznot

remélhetnék./ Így hiába is kurtítom/ adóm, s hasztalan hígítom/ söröm úgy, hogy fele víz már,/ s esküszöm, hogy dupla pénz jár:/ bármennyit csaljak, cselezsek, az adósság lassan ellep.” A gazda a tehéntolvaj rendelését („két tyúkot a nyársra ... s bort”) sem tudja teljesíteni, csak sült hurkát és sört kínál, de azért a kannáját, öntányérját és a kabátját kölcsönadja neki – vesztére. A vendégekorról így beszél: „Ide sok efféle járkál:/ koldus, csirkefogó, kalmár,/ zarándok ül az asztalnál.” Az inkvizítor leveese című komédiájában pedig: „Megyek, fogytán a széna, szalma,/ és még zabot is venni kell ma,/ hogy legyen egy kis tartalék. Olyan se volt a szádba’ még,/ mint az elzászi újborom! ... Megyek, keríték pár komát,/ de hogy legyen jó hangulat,/ süttess két-három szárnyasat,/ és legyen triktrak, kocka, kártya!” Cortesbarbe *A három compiégne-i vak* című játékában pedig ezt olvashatjuk: „Szólongat gazda és csapos:/ »Itt a finom bor, illatos./ Az auxerre-it ízlelje meg,/ Meggyógyul tőle a beteg.«... »A soisson-i, az a jobb, Feltámad tőle a halott« ... »Van nálunk minden, ami jó,/ Pecsénye, frissen sült cipó,/ Fűtött szobánk és vetett ágyunk,/ Pénzéért jól hálhat minálunk.« ... »Reggel számol a fogadós, Melyikük mennyivel adós,/ Gondosan mindent összeád,/ Szállást, italt meg vacsorát,/ A lovaknak szénát, vizet,/ Hát a deák öt sou-t fizet./ Azt mondja a csaposlegény:/ »Nagy tál pecsenyét vittem én,/ Hizott kappant, pástétomot,/ Számoljuk hozzá még a bort:/ Tíz sou – kereken ez marad,/ De az urak még alszanak.«” A fogadósnek a három vak nem akarta megfizetni a járandóságot, ezért a gazda a plébánoshoz ment igazságáért. A pap viszont nem bonyolódott bele az elszámolási vitába, hanem szakmájához híven megáldotta, szentelt vízzel behintette és elengedte őt. A tanmese tanulsága az, hogy néha a becsületes ember is porul jár.

*Szepsi Csombor Márton* 1622-ben Kassán kiadott útleírásából, az *Europica varietas-ból* sok vendégfogadót megismerhetünk.<sup>52</sup> Az élménybeszámoló elsősorban a szerző benyomásait, személyes tapasztalatait tartalmazza, a bejárt városok- és lakosságuknak bemutatásával fűszerezve. Márton két évig Danzigban (Gdansk) tanult, majd onnan indult el a korabeli nyugat-Európát bejáró útjára lengyel, mazúr, porosz, dán, fríz, holland, angol, gall, német, cseh és sziléziai városokat és falvakat is érintve. Útja során számtalan szálláshelyen és vendégfogadóban megfordult, így leírása alapján kissé beláthatunk a 17. század eleji fogadók üzletmenetébe. Állomásain rendszeresen közölte a fogadó nevét, a bor, vagy sör; az étkezés és az alvási lehetőség díját; valamint azt, hogy ezt olcsónak vagy drágának találta-e. Az ételek és italok mennyisége és minősége jelentős eltérést mutatott, az ágy és a szalmazsák (esetleg bőrpárna) sem volt mindig egyforma. A fogadós és a fogadósne kiszolgáló munkája is nagyon eltérő volt; egyes helyeken kedvesen és „nagy emberséggel” fogadták, máshol lényegében pénzügyileg átverték, sőt volt, ahol meg is lopták. A szórakozást a borozgatáson kívül zenészek (kobzos), kártyázás és a nagy beszélgetések jelentették, emellett azonban gyakran megjelent a prostitúció lehetősége is a gazdasszony „lánya” személyében.

A vendég magával vitt pénze, az aranyforintok használata igen figyelemreméltó. A magyar aranyat mindenhol elfogadták, de helyi váltópénzre kellett beváltani. A szállások és az étkezés színvonala nyugat felé haladva a kiszámlázott költségekkel együtt

egyre nőtt. A lengyelországi Baranovban a vár melletti utcában talált fogadót, ami kinézetre tetszetős volt, de ételt nem kapott benne. Szendomírban szintén csak jó szót kaptak egy idős gazdától, aki régen Monachi Miklós seregében szolgált. A puritán világljáró mindig elcsodálkozott a lengyel városokban nagy számban megtalálható örömlányok tömegén. A poroszországi Gugelben útitársa kikezdett a fogadós „szép leánnyal”, aki az „égetett bort” árulta. Bár a lány már nem volt éppen ártatlannak mondható, bizonyára kevesellte a felajánlott pénzt, mert anyja tanácsára szidalmazva és egy fával ütlegelve kidobta a két vendéget a portájukról. A Gdansk melletti Szentkút faluban egy útmenti fogadónál leírja, hogy a városiak járnak ide nyáron mulatni. Nagy gyümölcsöskertjében állnak az asztalok és a bőséges étel-ital választék mellett különféle zenészek szórakoztatják a közönséget. Frauenburgban egy templomnyi magas és még annál is szélesebb fogadóban szállt meg. A marienburgi Három Gráciáról elnevezett fogadó, amely a városon kívül állt, három napig adott szállást neki. A hollandiai Amsterdamban a Sylvanus (Erdei Vadember) fogadóban aludtak, ahol a szálláson kívül jó sört és rossz ételeket kapott napi egy forintért. A delphusi Tejesleányban a vacsoráért nyolc, az ágyért három garast fizetett. A flissingai Három Szerecsen Leányban, bár nem fogyasztott semmit a hajó indulása miatt, jóformán fogva tartották, amíg ki nem fizette a szálláspénzt: „...vagy halsz, vagy nem halsz, bizony addig ki nem megy, mert szándékos volt itt háltni.” Rochesterben ebédelni tért be egy fogadóba, de étel helyett a



4. Fő utca 20. pilléres terme (Fotó: Benda Judit)



gazdasszony lányának tisztességtelen közeledése, a kért egy icce sör helyett három és annak ára várta, ezért elmenekült innen egy másik fogadóba a Kék Majomba. Dover közelében kalandos körülmények között az erdőben aludt, mert „...hogya ha szintén az vendégfogadóhoz elmegyek is, éjszakának idején egy embert bé nem bocsátanak, főképpen azt ki nyelvükön nem tud.” A városban pedig a Négyökrös Ekében szállt meg, ahol egy néma, sánta, mosdatlan szolgálólány viselte gondjukat. A galliai Pontosiában a Korona fogadóban a három társa megszökött fizetés nélkül, a gazdasszony pedig nem fogadta el a felkínált aranyát, hanem elvette zálogként a köpenyét. Egy Párizs melletti fogadóban bőven kínálták (csirkehúst, tehénhúst, sajtot, retket), de nem kért belőle, ezért a gazdasszony dupla árat számított volna a borért és az ágyhasználatért. Menilachornban bort és hallal sült bélest kapott, amiért rossz pénzzel fizetett, amelyet valószínűleg előzőleg szóhattak rá. A Portuma nevű városban sem akart ételt rendelni a Saskeselyű fogadóban, ám a gazda itt is megfizettette az el nem fogyasztott javakat. Wimmelsbachban megszállva félt, Hausenben pedig bepálinkáztak, majd a társa a fogadósneval töltötte az éjszakát. Nürnberg neves fogadói „...az Sylvanus, az Arany Lúd, az Hársfa és az Fehér Ló...”, ez utóbbiban lakott. Varthausban egy emberséges gazdasszony által vezetett fogadóban hált három pénzért. Csehországban Frauenburgban a gazdasszonytól ingyen kapták a bort, a kenyeret és a halat. A prágai óvárosban a Három Koronában szállt meg, ahol annyira sok vendég volt már, hogy csak egy padon tudott aludni. Königstadtban szintén nem jutott neki ágy, ezért bőrpárnákon aludt, a sör rossz, a bor savanyú volt, de legalább a fogadósne volt kedves. Jaromirban a fogadós „sajnos nem tudott visszaadni” a tallérből, ezért és a potyán kifizettetett borért keserű szájjal és könnyebb erszénnyel távozott. Glotzban „...az alsó vendégfogadóban jóllakánk, az gazdasszonynak is jó kedve volt, mert két leányát közinkbe ültetvén rendjét kihozatta, egy-egy csókba kártyát is játszództatott velünk, úgyhogy az ki megnyerte az másikat, az nyertest meg kellett csókolni az nyeretlennek.” A sziléziai Patskában, és Nissában a Fekete Elefántban emberséges gazda látta vendégül. Majd végül Krakkóban a vár alatti barlangban, a „sárkánylyukban” sörözött.

### *KÖZÉPKORI FOGADÓK MAGYAR VONATKOZÁSÚ EMLÍTÉSEI AZ ÍROTT FORRÁSOKBAN*

És most lássuk a magyarországi, vagy magyar vonatkozású fogadó említéseket. 1279-ben Kopasznak mondott Péter esztergomi fogadós (*Petri dicti Calvi albergatoris*) házát említette szomszédként Csáki Ugrin tárnokmester, palotája helyének meghatározásakor.<sup>53</sup> A fogadó egyébként jó helyen, a vásártéren állt a Duna közelében, közvetlenül a tárnokmester palotájának szomszédságában. Egy pozsonyi városi fogadóban letartóztattak egy bűnbandát 1410-ben, amely polgárokat támadott meg és tartott félelemben.<sup>54</sup> A vádlottak jól védekezhetek, mert végül fővesztés terhe mellett próbaidőre bocsájtották őket. 1414-ben Zsigmond király Bernből Trinoba történt utazása során kíséretével

többször is vendégfogadóban (*hospicium*) szállt meg.<sup>55</sup> V. László király 1456. augusztus 10-én Bécsben rendeletet adott ki „minden városoknak és mezővárosoknak az ország útján Budáig le, miként a fogadókat, istállókat jó rendben tartsák, eleségről gondoskodjanak, mivel ő közelebről seregével együtt megy le”.<sup>56</sup> 1462–63-ban említi *Haselbach krónikája*, hogy Bécs ostrománál a falon kívüli külvárosokban „...minden császári fogadókat és más épületeket öszverontanak...”, hogy a város védhetőbb legyen.<sup>57</sup> 1464-ben Mátyás király II. Pál pápához királyi hódolatot bemutató küldöttséget küldött Rozgonyi János tárnokmester és Janus Pannonius vezetésével 300 lovas kíséretében.<sup>58</sup> Az Itálián végigvonuló vitézek nagy feltűnést keltettek díszes ruhájukban. Firenzébe érve „ahány vendégfogadó csak volt, mind megszállották.” 1476-ban Beatrix nápolyi eljegyzésén a városba érkező magyar küldöttség egy része polgároknál, másik része az Osteria del Sol nevű vendégfogadóban lett elszállásolva.<sup>59</sup> *Joseph von Hormayr* Bécsi Krónikájának leírása szerint Mátyás király kerékgyártónak öltözve, Bécs ostrománál 1485-ben a Három holló fogadóban szállt meg barátaival. A helyiek kezdték felismerni, ezért a kísérete kisebb elterelő zavart (verekedés) produkált, mialatt a király a Stuben kapun keresztül ki tudott szökni a városból.<sup>60</sup> *Pietro Ranzano*-nak *Annaleséből* pedig tudjuk, hogy amikor Nápolyi Beatrix királyné hűgát Bianca Sforza-t eljegyezték Corvin Jánossal 1487-ben, a leánykérő küldöttségben voltak alkímisták (?) is, akiket egy fogadóban szállásoltak el Bécs városában.<sup>61</sup> Bár valószínűleg nem mesterségük művelése, hanem talán egy felborult gyertyatartó miatt a fogadó és vele együtt 200 ház és a skót egyház leégett, minden esetre könnyű volt őket meggyanúsítani. Hatalmaskodások is történtek fogadóban. 1480-ban Anthimus Miklóst a nezeri fogadóban Dombói János jobbágyai megtámadták és megölték.<sup>62</sup> 1483-ban az atádi fogadóban, Bathian-i Baltazár baracsi birtokának beiktatására jött küldötteket a helyiek káromkodva elkergették.<sup>63</sup> Ugyanebben az évben Laki Tűz János várnagya nem akarta átadni a szenyéri várat Anthimos János királyi küldöttnek, és a fogadóbeli szállásán nyaktöréssel fenyegette meg őt.<sup>64</sup> 1527-ben Marx Beck alsó-ausztriai kamarás utasította a helytartót, hogy Gúcsics Gáspár adósságát térítse meg Hanssen Prewer fogadósnak.<sup>65</sup> Gáspár kötelezvénye egyébként a saját- és három lovának eltartása fejében keletkezett. *Szerémi György*, a budavári Alamizsnás Szent János kápolna egykori káplánja történetírásában olvasható, hogy 1527-ben Bodó Ferenc, Szapolyai János hadvezére, elfogatása előtt egy kis Tisza menti falu fogadójában vendégeskedett.<sup>66</sup> A fogadós különféle fogásokkal és forralt borral kínálta és hosszasan beszélgetett vele dilemmájáról.

A fennmaradt későközépkori városi számadásokban is találunk fogadókra utaló bejegyzéseket. Selmechányán 1365-ben, Mertenyn (vagyis Mertenné) fogadós asszonynak 2 forintot adtak a városi költségvetésből, majd 1373-ban ugyanítt 100 garast fogadóbeli étkezésért.<sup>67</sup> Bártfán Schönweser fogadósnak 1426 tavaszán 62 denárt fizetett ki a Solgabyro, Baliczky futár szállásáért. 1433-ban a bártfai fogadóban italért fizettek 2 forint 50 denárt. Fogadói költségekre és borra 14 forintot fizetettek ki Bártfán 1433-ban. Frona plébánosnak 1433-ban a császár írnokának szállásáért adott a bártfai fogadóban 3 denár 50-et. A bártfai fogadóban 1426-ban adtak Cloz Konstilnak 150 denárt.

1426-ban pedig a Sárosi várnagy 200 denárt fizetett Simon Walnak a fogadójában, két év múlva pedig a sárosi bíró adott 36 denárt fogadói költségekre. Bártfán borra és fogadói költségekre 1440-ben 632 denárt fizettek ki. Szintén ebben az évben adtak 23 pint borért és fogadói költségekért 16 denárt. Ugyanekkor borra 500 denárt, majd zabra és Nickel úr fogyasztásáért 300 denárt és borért újabb 408 denárt fizettek. I. Ferdinánd császár követe *Ghiselin de Busbecq* 1543-ban Győrben egy fogadóban szállt meg, ám arról panaszkodott útleírásában, hogy alig találni az országban vendégfogadót.<sup>68</sup> A győri káptalan 1522-ben, és két évvel később is átépítette a fő téren álló fogadóját, amelyet fogadósok béreltek működtetésre. A „nagy ház” mögött istállók és kocsiszínnek várták az utazók felszerelését. Az épület 1566-ban leégett, de Rueber ezredes a telken újjá akarta építeni, ám csak a nagyméretű pincét sikerült megépítenie. A ház szomszédságában állt egyébként a Fekete Sas fogadó.

A soproni vendégfogadók közül a 16–17. században már legalább négy rendelkezett cégérrel.<sup>69</sup> A Vörös Ökör első említése 1595-ből való, az Arany Angyal 1648-ból; az Arany Szarvas 1676-ban, a Zöld Koszorú pedig 1643-ban már biztosan működött. A nagyszombati két vendégfogadó gazdája csak a szállóvendégeknek mérhetett bort, annak árát pedig hatóságilag magasabban tartották, mint a városi borkimérésekben árultakét.<sup>70</sup> Besztercebányán a fogadósok a vendégek ellenőrzését is előírták, és ha gyanús, vagy ellenőrizhetetlen személyazonosságú alak akart náluk megszállni, azt jelenteniük kellett a hatóságnak.<sup>71</sup> Nagyszébenben 1698-ban elrendelte a tanács, hogy „... nemes emberek és más idegenek, ha a városba jönnek, szálljanak a vendégfogadóba és ne polgárházakba”.<sup>72</sup> 1599-ben a pozsonyi fogadósoknak előírták, hogy ne árulják drágábban a zabot a városi árnál és ne hozassanak „idegenből” bort, vagyis a boroshordókat a polgároktól vásárolják meg.<sup>73</sup> Sopronban figyelemreméltó tiltakozást váltott ki a fogadósok körében, hogy a tanács megtiltotta számukra a hetipiacon, a délelőtti órákban való zabvásárlást, mondván, hogy ez a polgárok előjoga. A fogadósok arra hivatkoztak, hogy ők is polgárok és szükségük van a vendégek lovainak ellátására. Végül a tanács engedélyezte nekik az elővásárlást és előírta a kimérhető boraik árát is, amelynek drágábbnak kellett lennie a polgári kimérések árainál.<sup>74</sup> Kismartonban az előírás szerint kocsmában és vendégházban csak idegen és vándorlegény szállhatott meg, de a puskájukat nekik is át kellett adniuk megőrzésre a fogadósoknak.<sup>75</sup> Zsigmond lengyel herceg budai tartózkodása alatt vezetett számadáskönyvében Schydlowyczki kancellár rendszeresen feljegyezte a herceg úr utazásaival kapcsolatos kiadásokat is.<sup>76</sup> A megfogalmazások nem egyértelműek, amikor a szállások (*hospitium*) költségeiről beszél, de vannak olyan tételek, amelyek alapján feltételezhető, hogy fogadóban töltötték az estét: „20 magyar dénárt adtam a vendéglátónak borra, zabra, szénára és szalmára [ott], ahol a herceg megszállt.”

Egy pozsonyi dunaparti Alsó-, vagy Zsidó fürdő melletti fogadóban zajló életéről peres iratok maradtak fenn 1539-ből.<sup>77</sup> A gazda (*wirt*) volt a helyiség tulajdonosa, amelyben a borozgatás folyt. A polgárok egy központi helyiségben, valószínűleg padokon ülve, asztal mellett ittak; emellett volt a konyha (*in der kuchel*), ahonnan az ecetet vették a

verekedés közben elájult ember magához térítésére. A bort kiöntöcsöves korszokban (*rör*) és kancsóban (*kandl*), a húst villával (*gapel*) szolgálták fel és ezek a tárgyak is részt vettek a dulakodásban.<sup>78</sup> Az ivóban főleg halászok, tímárok, fazekasok és ismeretlen foglalkozású kézművesek tartózkodtak. A leírás alapján ugyan nem egyértelmű, hogy milyen „intézményről” van szó, de a gazda említése, az ivóhelyiség és a melegkonyha miatt nagyon valószínű, hogy egy helyi lakosok által is látogatott fogadóban történtek az események. Az erdélyi „fogadó hiányról” *Apor Péter* emlékezett meg művében.<sup>79</sup> „Az 1687. esztendő előtt olyan emberséges ország vala Erdély, hogy egy pénz nélkül keresztül mehettél volna rajta, mégis mind magad, mind a lovad jól lakhatott volna rajta; nem vala híre az vendégfogadónak. Csudálkozva néztük Kolozsvárott a közép utcában, hogy mondták, hogy vendégfogadó, azon egy nagy szakács vala leírva késsel az tűzhely és írott fazakak előtt. Vala egy rongyos ház Miriszlónál is, akit hallottam, hogy vendégfogadónak mondtak, de nem láttam, hogy vendég szállott volna belé”. Lehet, hogy ugyanennek a kolozsvári fogadónak volt a homlokzatára festve: „*Commorandi natura diversorium nobis habitnandi dedit – anno salutis 1571.*”<sup>80</sup>

### KÖZÉPKORI FOGADÓK AZ ÍROTT FORRÁSOKBAN BUDÁN, PESTEN, ÓBUDÁN

A budai forrásokban viszonylag későn és sajnos nagyon kis számban jelentek meg a vendégfogadóról szóló említések; inkább a „szállásán”, „szállására ment” kifejezésekkel találkozunk. Bár a megfogalmazások sokszor nem egyértelműek, hiszen ez jelenthetne éppen intézményesített szállóhelyet, vagyis fogadót, mégis úgy véljük, hogy inkább sokszor „kiadó szoba” és baráti vendégeskedés előfordulásával van dolgunk. *Szerémi György* emlékirataiban általában csak budai szálláshelyeket említett: a budai szállásokat a nádor lefoglalta, ezért a kíséreteket Pesten kellett elhelyezni; Hunyadi Lászlót szállásadónője figyelmeztette arra, hogy valószínűleg ki fogják végezni; Bánffy Jakabról pedig közli, hogy Budán a Szombat-piacon lakó Csaplár Istvánnál kapott szállást, amikor mérgezés áldozata lett egy kerti ebéd alkalmával.<sup>81</sup> A városban meglepően gyakran említett „bérházak” közül lehetséges, hogy egyik-másik fogadóként (is) működött. Leginkább a Kerekgardon és az Edeslyk nevű házak neve hozható összefüggésbe ezzel.<sup>82</sup> Az Edeslyk ház neve szerintem nem az utcán álló közkútra, hanem inkább egy borospincére (állandósult borkimérésre, kocsmára), esetleg fogadóra utal. Egykori városi fogadók cégerei lehetnek egyes budai szőlődűlők állandósult nevei is: Aranygomb, Arany-pohár, Vereskép, Bordelmal.<sup>83</sup> A budai utcák közül csak egyről lehet feltételezni, hogy vendégfogadó állt benne és annak cégéről nevezték el. Ez a Rózsás utca, amelyről csak azt tudjuk, hogy a castrumban feküdt, így egy keresztutca, vagyis köz neve lehetett.<sup>84</sup>

És most lássuk a budai fogadó-említéseket. Silher német fogadós (*caupo*) 1363-ban eladta 32 forintért óbudai telkét, kő- és faházait a rajta lévő pincékkel és kertekkel együtt Erzsébet királynénak, aki ezt később a klarissza kolostornak ajándékozta.<sup>85</sup>

1370-ben Ulrich vendégfogadós (*collector hospitem*) esküdt, majd bíró lett a budai tanácsban.<sup>86</sup> A 14. század elején Budán éltek Farkas mester és Jankó mester fogadósok.<sup>87</sup> Többek között Pescone fogadós (*caupone*) is tanúskodott 1394-ben, amikor Pál özvegye Ágnes asszony eladta Falk Henriknek és feleségének a budai Rézmál dűlőben fekvő szőlőjét.<sup>88</sup> 1439-ben Nicolaus fogadós (*caupo*) a városi tanács tagjaként tanúsította, hogy Fodor Miklós nyolcvan aranyforintot hagyott feleségére, Ilonára.<sup>89</sup> 1459-ben Rozgonyi Sebestyén budai tartózkodása alatt készült számadásjegyzékben Kanizsai Lászlónak rendszeresen egy fogadóból hozattak 16 denárért egy pint bort.<sup>90</sup> Máskor a kapitány (Kanizsai Imre) és Mihály deák 3 köből bort rendeltek 12 denárért szintén egy fogadóból. 1462-ben Cuncz Hofner budai fogadós háza (*collectoris hospitem*) a Hátsó utcában, Farkas László háza mellett állt.<sup>91</sup> Mivel a fogadósok nyilvánvaló okokból a fogadójukban laktak, ezért feltételezhető, hogy ebben rendezte be fogadóját is, tehát a mai Úri utca középtáján, a nyugati oldalon álló házak közül az egyik ebben az időben vendégfogadóként működött. Pesten állt egy Városi Jegyzőhöz (*in der herbaerg czum Stadtschreiber*) címzett fogadó, amelyet Aranyos Jánosnak, a Bártfai városi tanácshoz írott leveléből ismerünk.<sup>92</sup> Az utalás „... *Wenn es ewr E(rsamkeit) bequeme Wirt dünken*”, azaz ha ön magányosságában kényelmes fogadóra gondol – esetleg más egyéb szolgáltatásokat is jelenthetett...

16–17. századi útleírásokban gyakran találkozunk fogadók említésével, ami nem csoda, hiszen az utazók maguk is igénybe vették szolgáltatásaikat. Egyébként ebben a korszakban fogadónak használtak szinte bármilyen épebb házat, amelynek nagyobb udvara volt. 1669 *Edward Brown* útleírásában a karavánszerájok „...nagy és üres házak, melyek fogadók az utasok részére”.<sup>93</sup> *Wratislaw* báró 1591-évi útleírása szemléletes képet nyújt a törökkori vendégfogadóról, vagyis karavánszerájokról, mivel „volt szerencséje” kipróbálni őket.<sup>94</sup> Leírása szerint a karavánszerájokat a „csöcselék”, vagyis a szegényebb utazók és szolgálk használják, ahol a lovakkal együtt alszanak egy légtér-



5. Kapucinus utca 9. ülőfülkék (Fotó: Tihanyi Bence)

ben. Az ispotályokat ellenben a módosabb utasok vették igénybe, ahol saját alvókamrárt és ingyen ételmelet lehetett kapni. Ilyen jellegű épületről emlékezett meg 1555-ben *Hans Dernschwam* is, amikor a Szombat-piacon álló, egykor mészárszékként épült házról írt. Dernschwam budai szállása egyébként „...az Olasz utcában [volt], a néhai kalocsai püspök háza melletti elhagyott épületben szállásoltak el bennünket. Nyolc kocsinkkal együtt itt táboroztunk; lovainkat más házaknál helyezték el.”<sup>95</sup> A várat járva megemlítette, hogy a nyilvános borkimérések még működnek, különösen a Szombat-piac környékén, de már kikiáltó nélkül. Evlia cselebi török utazó Budán jártában 1664-ben a castrumban öt kereskedő-fogadót (*tudsárkháni*) látott, a Váralján egyet, a Tabánban hármat, Pesten pedig kettőt, de mint írja „...ezekre nincs szükség. A lakosság ugyanis a vendégeket a fogadókbán nem szállásolja el, hanem házaikban készítenek vendégszobát.”<sup>96</sup>

### *KÉT BUDAI ÉPÜLET, AMELY FOGADÓKÉNT IS MŰKÖDHETETT A KÉSŐKÖZÉPKORBAN*

A budai Várban (castrum), a Váralján (suburbium) és a külvárosokban bizonyára sok fogadó várta a betérőket. A castrumban vélhetően inkább a Posztómető – Hátsó utca északi felében és a Szombat-piac környékén lehettek, távol a királyi udvartól és a város főterétől. A suburbiumban a vízvárosi városfal három kapuja környékén lehettek,



6. Kapucinus utca 9. pilléres terme (Fotó: Tihanyi Bence)

valamint a Duna utcában (ma Fő utca) és a castrumba vezető utak mellett. Két csoportosulásuk is feltételezhető, az egyik a Fő utca északi végében, ahol a 18. században is sok fogadó állt; a másik az utca déli harmadában pedig a mai Budai Vigadó környékén. Északon a Király fürdő feltételezett középkori elődje, a Szent Péter fürdő; délen pedig a Tojgun pasa fürdőjének (elpusztult) feltételezett elődje a Szent János fürdő várta az utasokat és a helyieket.<sup>97</sup> A külvárosokban (Alhévíz, Felhévíz, Logod) szintén a főutak mellett, a Duna közelében lehettek a hévizes források mellett, itt azonban az ispotályokkal is fel kellett venniük a konkurenciát.

Az egykori Váralján, a Szent István városrészben egymás szomszédságában áll két középkori épület, amely mind elhelyezkedése, mind építészeti jellegzetességei miatt feltételezhető, hogy a 15–16. század folyamán egy időben vendégfogadóként is üzemelhetett. A földszinti pilléres termek ivóhelyiségek, mellettük konyha, az emeleti szobasoron pedig hálóhelyiségek lehettek, udvarukon pedig egy-két szekér beállítására volt alkalmas hely.

Az I. kerületi Fő utca 20. számú ház (4. kép) a középkori Váralján (*suburbium*), a Szent István városrészben, a Hosszú, vagy Duna utcában, az utca vonalára merőlegesen helyezkedett el.<sup>98</sup> Az 1950-es évekbeli falkutatásból és építészeti felmérésből úgy tűnik, hogy egy 14. századi (?), kétosztatú ház alkotta az épület magját.<sup>99</sup> Az utcai szoba nyugati felében a 15. század első felében egy csodálatosan faragott mészkő-pillért helyeztek el, amelyet két félköríves hevederív köt az északi és a déli homlokzati falhoz. A



7. Ismeretlen művész: A két török kocsmá cégére, 1700–1799. Mészkő, Kapucinus utca 9.  
BTM Kiscelli Múzeum, Fővárosi Képtár; (fotó: Makrai Péter)

pillér egy emelet-ráépítés miatt készülhetett és egy osztófalat tarthatott. Ezzel létrejött egy földszinti, nagyjából 9 × 9 méteres, belső térrel rendelkező, utcai bejáratú (?) terem. A második kamra mögé még két helyiséget építettek, ezek falainak iránya enyhén eltér az eredeti épülettől. A terem síkfödémes záródású volt, de a további két helyiség

dongaboltozatát is középkori építésűnek határozták meg. A középkori épület utcafronti része biztosan emeletes volt, amit a pilléres hevederív faltartó szerepe bizonyít. Esetleges pincéjét, a ház északi traktusát, valamint udvari részét ezidáig nem ismerjük. A Kapucinus utca 9. számú épület (5., 6., 7. kép) az előbb leírt ház nyugati szomszédja. A ház elődje szintén a 14. században épült a Pala utcára merőleges irányban, a telek keleti szélén.<sup>100</sup> A 15. században jelentősen átépítették, a telek teljes hosszában, a Pala utcával párhuzamos irányban emeltek egy nagyobb lakóépületet. Ennek legfontosabb helyisége a nagyméretű, 8 × 8,5 méteres belső terű, boltozott, középpilléres „pince” volt, amit a Pala utcáról lehetett megközelíteni szintben.<sup>101</sup> Fölötte három szoba és egy ülőfülkés kapualj állt, amin keresztül lehetett behajtani az udvarra. A ház mögött egy kőfalazatú, 16. századra datálható kutat is találtunk. Az épület emeleti részét a szobasorral együtt a 16. század elején átépítették, újra falazták. Egy 17. századi periódushoz kapcsolható annak a szemétdögörnek a leletanyaga, amely a keleti „pincében” került elő.<sup>102</sup> Újabb átépítése a 18. század elején történt, ekkor megint újraépítették az emeleti tartófalakat, valódi pincét ástak a ház nyugati végébe és italmérésnek rendezték be. Lejárója fölött kőbe vésett „itallap” hirdette a kínálatot, mellette pedig két faragott török fej volt a kocsmacégére. Lehetséges, hogy az épület többször is fogadóként és italmérésként működött a 15–18. század folyamán; erre utal a nagyméretű, pilléres „pince” (ivóhelyiség), a szobasor, a szemétdögör leletei és a kocsmacégér.

Léteztek a városok külterületein is fogadók, amelyek szintén utazó állomások és ló-pihentető helyek voltak. A főutak mentén, egy patak partján helyezkedtek el, általában fél-egy napi járóföldre a várostól. Úgy tűnik, hogy többnyire a 13–14. században felhagyott faluhelyek területén épültek fel, így gyakran a korábban ott állt falu még működő malmának közelében találjuk őket.<sup>103</sup> Lehetséges, hogy a pihenőállomás mellett, a külföldi borok közvetlen városba szállításának tilalma állt működésük hátterében.<sup>104</sup> Ha valóban így volt, ez jelentősen fellendíthette a határszéli fogadók forgalmát és hangulatát is. Óbudához közel, az Aranykerékhez (*zum Goldenen Radl*) címzett fogadó épülete a korábbi Bana falu és malmának (Radl malom) közvetlen szomszédjában áll még manapság is.<sup>105</sup> Középkori említését 1553-ból, Hans Derschwam útleírásából ismerjük, amikor Bécsből Óbudára érkeztek: „Ez a szállásunk egy öreg malom mellett volt, ott ahol egykoron Sicambria állt.”<sup>106</sup> Bár a leírás ráillik a Krempl malomra is, amely az egykori Pazándoknál terült el. Sasad, illetve Nevegy falu területén állt egy fogadó, amelyet később Istenkúti csárdának hívtak.<sup>107</sup> Ugyanígy lehetett a budaörsi Csíki csárda, amelynek épülete az elpusztult Csík falu helyén áll manapság is, a Szarvas csárda Szentlőrincnél, a Pester Würtshaus Gubacsnál, a Rákosi Würtshaus Szent Mihálynál és az Ördögmalom és csárda az egykori Szentlászló falunál állt.

Összefoglalva tehát bátran elmondhatjuk, hogy a Magyarországon eddig kevésbé ismert és kutatott középkori városi fogadókról is szép számban maradtak fenn adatok. A fogadósok és házaik fontos feladatot teljesítettek a városba érkező utazók ellátásával és holtidő esetén pedig a helyi lakosság egyik közösségi helyszínének biztosításával. A



források étellel teli képet nyújtanak a vendéglátó helyek forgalmáról és a bennük zajló életéről. Mivel a fogadókba nem csak belföldi, hanem külföldi utazók is betérhettek, a gazda, vagy gazdasszony idegen nyelv tudása elengedhetetlen lehetett. Ez persze a többnyelvű európai városokban nem jelenthetett nehézséget. A nemzetközi jelleg kiemondatlan elvárás lehetett működésük során, így az sem véletlen, hogy a legelső postakocsi és gyorskocsi állomásokat is vendégfogadókban rendezték be a 17–18. században. A nyilvános fogadók hamar a külföldi hírek, szokások, divatok terjesztésének központjaivá váltak a szegényebb lakosság körében. A 18. században először ezeken a helyeken rendeztek bálákat, színi- és cirkuszi előadásokat, különleges embereket (pl. szakállas nő, sziámi ikrek, néger) mutattak be, és végül a mozik első színhelyeivé is lettek.

#### JEGYZETEK

1. *Bíró – Molnár 2009*, 8–58.
2. *Brósz – Pólay 1986*, 145.
3. *Caesar 1974*, 72. (32.); Úgy tűnik, ez csak a saját törzsből származókra vonatkozott, mert a leírás szerint a szomszédos törzsekkel nem bántak ilyen barátságosan.
4. CJH 1899, 13. Szent István I. könyve, 6. fejezet.
5. *Győrffy 1975*, 240–241. „Gaudeat hic sospes / Veniens huc civis et ospes / Ac veniam lapsi / Capiant et premia iusti.”
6. Pest város szabadságlevele 4. pont (1244.) *Győrffy 1975*, 295; *Blazovich – Schmidt 2001*, 313. (19. cikkely); 346. (66. cikkely); 351. (72. cikkely).
7. *Borsos 1972*, 57–63.
8. *Szerémi 1961*, 161.
9. A forrásokban időnként szinonimaként is használták a fogalmakat. *Simon 2020b*, 6–9.
10. *Bartal 1901*, 113; *Czuczor – Fogarasi 3.* 918; *Czuczor – Fogarasi 1.* 906; MNYTESZ 2. 515; A boros hordókat szó szerint csapra verték, vagyis egy fából, vagy rézből készített csapot ütöttek bele.
11. *Kelényi 2016*, 137–139.
12. *Feuerné 1973*, 373–385.
13. *Bartal 1901*, 23.
14. *Peyer 1987*, 237; *Hammer 2018.* 155–170; [https://www.geschichtewiki.wien.gv.at/Frauenhaus\\_\(Prostitution\)](https://www.geschichtewiki.wien.gv.at/Frauenhaus_(Prostitution)) (letöltés: 2021.07.23.)
15. *Szakály – Szűcs 2005*, 39; 65;
16. *Fedeles 2015*, 227–245. MNYTESZ 2. 240–241.
17. *Végh 2006*, 97–99; 102; 104; *Végh 2015*, 49.
18. A német és az olasz kereskedők saját családjuknál, vagy üzletfeleiknél szálltak meg.
19. *Peyer 1987*, 223–230.
20. *Peyer 1987*, 259.

21. Kölnben a 14. században működött egy vendéglős és fogadós céh (*Zunft der Schenk- und Gaswirte*), több városban pedig más céhekhez (kalmárok, borkimérők) csatlakoztak. (*Peyer 1987*, 274–275.) Bruges-ben a fogadósok és a közvetítő kereskedők tartoztak közös céhbe. *Spufford 2002*, 206.
22. *Borsos 1976*, 67–68.
23. *Peyer 1987*, 241–242; 250.
24. *Szerémi 1961*, 159
25. *Peyer 1987*, 272.
26. *Navarrai 1981*, 387, 389.
27. *Peyer 1987*, 230–236. A cégerek és háznevek használata a 12. században alakult ki, de a 14–15. században vált általánossá a német városokban. Egyes városokban a 15. században tiltották a nevek megváltoztatását, így a cégerek házjelekké, illetve háznevekké váltak az idők során. Ez a folyamat Budán is megfigyelhető.
28. *Peyer 1987*, 238.
29. *Király 1894*, 120–12; 435–437; *Ballai 1927*, 65–72; *Tózsza 2012*, 128–129. Csaplár vezetéknevű szőlőtulajdonosok számosan találhatóak a budai bortized-jegyzékekben is. *Szakály – Szűcs 2005*, 118; *Végh 2006*, 92; 103; 213; 253; 257; 262; 298.
30. *Király 1894*, 120–126.
31. *Blazovich – Schmidt 2001*, 408; 423–426. (179; 208–213. cikkelyek); *Mollay 1959*, 123. (179. cikkely); *Borsos 1976*, 68–73.
32. *Peyer 1987*, 231. A bor minősége a középkorban a tárolás idejével párhuzamosan romlott. A legjobbnak az újbor számított, a legrosszabbnak az óbor, hiszen ez, ha egy-két év alatt sem fogyott el, nagy eséllyel megromlott.
33. *Blazovich – Schmidt 2001*, 320–322, 331. (32. 47. cikkelyek); *Mollay 1959*, 70–71; 77.; *Király 1894*, 435–437.
34. *Blazovich – Schmidt 2001*, 412. (189. cikkely); *Mollay 1959*, 125.
35. *Bevilaqua 1943*, 61–72; Ismert a felhévízi sörkészítő Seres Antal neve, valamint a budai Thurzó háztartás is sok sört vásárolt 1525-ben. *Kubinyi 2009*, 218.
36. *Kubinyi 2009*, 417–418; 432; A szalad szó azt jelenti édes, erjesztett. *Czuczor – Fogarasi 5.* 1006–1007.
37. *Blazovich – Schmidt 2001*, 282, 426. (213. cikkely); *Mollay 1959*, 133.
38. *Ballai 1927*, 134–135; A középkori német kultúrkörben ismert fogadók méret szerinti osztályozása is hasonló volt. (*Peyer 1987*, 270.) Óbuda, Buda és Kelenföld 18–19. századi fogadóiról és borkiméréseiről, valamint a bennük folyó életről részletesen olvashatunk a korabeli források alapján: *Simon 2020a*; *Simon 2020b*; *Géra 2014*. A vízivárosi utcák nevei máig őrzik 18–19. századi vendégfogadók neveit: Fekete Medve – Medve utca, Arany Kacs – Kacs utca, Fehér Hattyú – Hattyú utca, Öt Pacsirta – Csalogány.
39. *Peyer 1987*, 270.
40. *Blazovich – Schmidt 2001*, 351. (72. cikkely). *Mollay 1959*, 89.
41. *Blazovich – Schmidt 2001*, 313. (19. cikkely). *Mollay 1959*, 65.
42. *Blazovich – Schmidt 2001*, 296. (324. sz.); 456. (272. sz.); *Mollay 1959*, 54, 150.
43. *Blazovich – Schmidt 2001*, 465. (287. cikkely). *Mollay 1959*, 155.
44. *Blazovich – Schmidt 2001*, 413. (190. cikkely). *Mollay 1959*, 126. *Peyer 1987*, 240. A kockák ólmozása és a kártyák cinkelése (hátlapjának megjelölése).

45. *Ballai 1927*, 30–31.
46. CJH I. 1899. I. Mátyás király 1486. évi decretuma, 66. cikkely. 458–459; *Peyer 1987*, 238.
47. *Kubinyi 1992*, 231–236; *Tózsá 2012*, 126–139.
48. *Spufford 2007*, 203–208.
49. *Peyer 1987*, 239; 258–260; 261–270. Ehhez hasonlóan Óbudán 1754-ben a következő helyiségeket és berendezési tárgyakat jegyezték fel: ivóhelyiség, a fogadós „lakása” azaz szobája, konyha, vendégszobák, borospince; padok, asztal, söntéspult, kancsók, korsók, poharak, mércék. (*Simon 2020a*, 101–103); valamint a fogadók és kocsmák leírásainál 104–137.
50. <https://hausmuecher.nuernberg.de/75-Amb-2-317-88-v/data>; <https://hausmuecher.nuernberg.de/index.php?do=query&mo=4&rs=1&tt=prs-jobnorm&tm=Weinschenk> (letöltés ideje: 2021.07.22.)
51. A Szent Miklós játék; Játék a tékozló fiúról. (*Szenczi 1984*, 35–111); 173–217.) Szent Péter és az igric; A három compiégne-i vak. (*Lukácsy – Lakits 1983*, 51–66; 231–242.) A hat siránkozó; A paraszt meg a tehéntolvaj; Az inkvizitor leve; A furfangos tehéntolvaj. (*Mann 1999*, 19–20; 129–142; 287–302; 303–318.); Valamint Shakespeare, Boccaccio és Navarrai Margit műveiben is olvashatunk fogadóban történt eseményekről. A *triktrak* (*backgammon*) táblás játékot hazánkban ostáblának hívták.
52. *Mazsáry 1988a*, 121–131.; *Szepsi 2003*. 27–28; 38–39; 65; 68; 89; 92; 97; 110–111; 114–115; 127–128; 141; 150; 152–153, 166–167; 169, 170; 173; 176–188;
53. *Knauz 1866*, 131. (151. sz.); *Ballai 1988*, 53–56.; *Ballai 1927*, 11–15, 123–124.; MNL DF 236344.
54. *Király 1894*, 266.
55. *E. Kovács 2011*, 332–334.
56. *Teleki 1852a*, 454.
57. *Teleki 1852b*, 291.
58. *Csánki 1884*, 93–94.
59. *Berzeviczy 1908*, 138.
60. *Teleki 1856*, 312–313; *Wiens Geschichte und seine Denkwürdigkeiten 1–2*. 1823–1825.
61. *Teleki 1856*, 461.
62. MNL DF 208685.
63. MNL DF 236637.
64. MNL DF 236632.
65. *Thallóczy – Hodinka 1903*, 624; 661. Hanssen Prewer a neve alapján sörfőző mester is volt.
66. *Szerémi 1961*, 157.
67. *Fejérpataky 1885*, 6; 17; 214; 228; 266; 267; 320; 324; 327; 500; 502, 507;
68. *Lővei 2019*, 193–196.
69. *Csatkai 1966*, 201–207.
70. *Mazsáry 1988b*, 103.
71. *Mazsáry 1988b*, 102.
72. *Mazsáry 1988b*, 91.
73. *Mazsáry 1988b*, 106.

74. *Mazsáry 1988*, b 107–108.
75. *Mazsáry 1988b*, 109.
76. *Horogszegi – Rábai 2005*, 41; 44, 55; 58–60; 62; 85.; *Divéky 1914*. 67; 70; 75–77, 121; 130; 135, 161–165; 167; 187; 19; 191; 194; 204; 206, 208; 215.
77. *Tózsza 2012*, 125–140. Állandósult borkimérésekben, azaz kocsmákban nem szolgáltak fel ételt, a vendéglők pedig a későbbi századokban váltak elterjedté.
78. <https://www.woerterbuchnetz.de/#0>
79. *Apor 1987*, 53–54.
80. *Juhani 2004*, 21.
81. *Szerémi 1961*. 30; 80. Nevéből ítélve a valószínűleg borkimérésből élő Csaplár István, lehetséges, hogy vendégfogadással is foglalkozott.
82. *Végh 2006*, 66; 168; 228. Nevük ellenére nem maradt fenn adat arról, hogy ezekben a házakban fogadó működött volna. A háznevek megváltoztathatlanságáról lásd a 26. jegyzetet.
83. *Szakály – Szűcs 2005*, 39; 65; *Végh 2006*. 46. Mai ismereteink szerint ez az egyetlen közvetett utalás maradt fenn arról, hogy a városban is lehetett bordélyház.
84. *Végh 2006*, 83.
85. *Ballai 1927*, 15; *Ballai 1988*, 52; MNL DL 5186; 5194.
86. *Kubinyi 1971*, 238.
87. *Gundel – Harmath 1982*, 30. Forrásmegjelölés nélkül.
88. BTOE III/1 167. (166. sz.)
89. BTOE III/2 308. (1211. sz.)
90. *Czövek 2007*, 145; 157.
91. *Ballai 1927*, 87. MNL DL 15766.; *Végh 2008*, 96. (312. sz.)
92. *Borsos 1976*, 68.; MNL DF 215074.
93. *Sudár 2003*, 236.
94. *Szamota 1891*, 208–211.
95. *Dernschwam 1985*, 497–498.
96. *Evlia 1985*, 279; 280; 282; 295.; *Végh 2015*, 49.
97. *Végh 2015*, 50.
98. A helyrajzra vonatkozóan lásd: *Végh 2006*, 91–92.
99. Ún. Kapisztory ház. (*Horler 1955*, 641–644.) Az építészeti periodizáció a saját véleményemet tükrözi, de a pontosítást csak egy újabb falkutatás és ásatás tudná hitelesíteni.
100. *Horler 1955*, 633.; *H. Gyürky 1987–88*, 62–63, 2–3. kép; *Benda 2013b*, 144–146. *Buza 2013*, 8–10. Az épület felújításában közreműködtek: Benda Judit (régészeti); Jankovics Norbert (falkutatás); Hild-Csorba Bernadett és Garaguly Kinga (tervező építészeti).
101. Mind a Fő utca 20; mind a Kapucinus utca 9. számú házak „présházszerűen” a meredek hegyoldalba épültek, ezért ami a lejtő alján még földszint volt, az néhány méterrel nyugatabbra már pincéternék számított.
102. A gödörből 17. századi talpastálak, kancsók, korsók és gyertyatartók töredékei kerültek elő. A leletek nagy száma nagyobb háztartásra, esetleg egy fogadó asztali szervíz készletére utal.

103. A 13. században a tatár pusztítás, a 14. században pedig a nagyobb településekre vándorlás (pusztásodás) miatt váltak elhagyatottá egyes falvak. Egyébként ugyanez a jelenség játszódott le a 18. század elején is, amikor középkori faluhelyek közelében, szintén a főút mellett építettek csárdákat (*wirtshaus*).

104. *Blazovich – Schmidt 2001*, 423. (208. sz.); *Mollay 1959*, 131–132.

105. *Benda 2013a*, 8–10; *Simon 2020a*, 117–120. Bécsi út 165; 167–169.

106. *Dernschwam 1984*, 140.

107. *Gárdonyi 1945*, 386. Istenkútja nevű dűlő a sasadi szőlőkhöz tartozott. (*Végh 2006*, 46.); A. L. Matkowitz térképe 1836, BFL XV.16.d.241/cop7.

## FELHASZNÁLT IRODALOM

*Apor 1987*

*Apor Péter*: *Metamorphosis Transylvaniae*. Budapest, 1987.

*Ballai 1927*

*Ballai Károly*: *Magyar korcsmák és fogadók a XIII–XVIII. században*. Budapest, 1927.

*Ballai 1988*

*Ballai Károly*: A királyság első századai. A vendéglátás iparosodásának kezdetei. Az egyház vendéglátása. In: *A magyar vendéglátóipar története. A honfoglalás századától napjainkig*. Szerk. *Ballai Károly*, Budapest 1943. (reprint) 50–61.

*Bartal 1901*

*Bartal Antal*: *A magyarországi latinság szótára. Glossarium mediae et infimae latinitatis Regni Hungariae*. Budapest, 1901.

*Benda 2013a*

*Benda Judit*: Malmok, pékek és kenyérszékek a későközépkori Budán. *Tanulmányok Budapest Múltjából*, 38, 2013. 7–30.

*Benda 2013b*

*Benda Judit*: Budapest, I. ker., Kapucinus utca 9., Hrsz.: 14292/2. *Aquincumi Füzetek* 19. 2013. 144–146.

*Berzeviczy 1908*

*Berzeviczy Albert*: *Beatrix királyné 1457–1508*. Budapest, 1908.

*Bevilaqua 1988*

*Bevilaqua Borsody Béla*: A serfőzés kezdete. In: *A magyar vendéglátóipar története. A honfoglalás századától napjainkig*. Szerk. *Ballai Károly*, Budapest 1943. (reprint) 61–72.

*Bíró – Molnár 2009*

*Bíró Szilvia – Molnár Attila*: Fogadó a határon. Római kori útállomás Gönyűn. A Győr-Moson-Sopron Megyei Múzeumok Kiállításvezetője 4. Győr, 2009.

*Blazovich – Schmidt 2001*

Buda város jogkönyve I–II. Ford: *Schmidt József*, szerk: *Blazovich László*, Szeged, 2001.

*Brósz – Pólay 1986*

*Brósz Róbert – Pólay Elemér*: Római jog. Budapest, 1986.

*Borsos 1972*

*Borsos Béla*: Régi budai házösszeírások. *Tanulmányok Budapest Múltjából* 19. 1972, 57–78.

*Borsos 1976*

*Borsos László*: A középkori kereskedelem és vendéglátás építészeti emlékei Budán. *A Magyar Kereskedelmi és Vendéglátóipari Múzeum Évkönyve* 1976. 61–79.

*Buza 2013*

*Buza Péter*: Időutazás a Kapucinus utcában. *Budapest folyóirat* 2013, 36., 9., 8–10.

BTOE III

Budapest Történetének Okleveles Emlékei III. (1382–1439). Szerk: *Kumorovitz L. Bernát*. Budapest, 1987.

*Caesar 1974*

*Gaius Iulius Caesar*: Iulius Caesar feljegyzései. A gall háborúról. A polgárháborúról. Ford.: *Szepessy Tibor*. Budapest, 1974.

CJH I. 1899

Corpus Juris Hungarici. Magyar Törvénytár 1000–1895. 1000–1526. évi törvénycikkek. Szerk: *Márkus Dezső*. Budapest, 1899.

*Czövek 2007*

*Czövek Zoltán*: Három középkor-végi számadás a Nádasdy-levéltárból. *FONS* 14. 2007:1. 119–166.

*Czuczor – Fogarasi*

A magyar nyelv szótára 1–6. Szerkesztette: *Czuczor Gergely – Fogarasi János*. Pest – Budapest, 1862–1874.

*Csánki 1884*

*Csánki Dezső*: I. Mátyás udvara. Budapest, 1884.

*Csatkai 1966*

*Csatkai Endre*: A soproni vendégfogadók a 16/19. században. *Soproni Szemle* 20. 1966:3. 201–217.

*Dernschwam 1985*

*Hans Dernschwam*: Erdély, Besztercebánya, Törökországi útinapló. Közreadja: *Tardy Lajos*. Budapest, 1984.

*Divéky 1914*

*Divéky Adorján*: Zsigmond lengyel herceg budai számadásai (1500–1502; 1505). Budapest, 1914.

*E. Kovács 2011*

*E. Kovács Péter*: Mit evett Zsigmond 1414. június 27-én? In: Erősségénél fogva várépítésre való. Tanulmányok a 70 éves Németh Péter tiszteletére. A Jósa András Múzeum kiadványai 68. Nyíregyháza, 2011. 315–338

*Evlia 1984*

*Evlia Cselebi* török világutazó magyarországi utazásai 1660–1664. Fordította: *Karácson Imre*, Budapest, 1985.

*Fejérpataky 1885*

*Fejérpataky László*: Magyarországi városok régi számadáskönyvei. (Selmeczbánya, Pozsony, Besztercebánya, Nagyszombat, Sopron, Bártfa és Körmöczbánya városok levéltáraiból.) Budapest, 1885.

*Feuerné 1973*

*Feuerné Tóth Rózsa*: A budai „Schola”: Mátyás király és Chimenti Camicia reneszánsz ideálváros-nyegyed terve. *Építés-Építészettudomány* 5. 1973, 3–4., 373–385.

*Gárdonyi 1945*

*Gárdonyi Albert*: Buda határai. *Budapest Régiségei* 14. 1945. 379–395.

*Géra 2014*

*Géra Eleonóra*: Köhalomból (fő)város. Buda város hétköznapijai a 18. század elején. Budapest, 2014.

*Gundel – Harmath 1982*

*Gundel Imre – Harmath Judit*: A vendéglátás emlékei. A pesti, budai és óbudai fogadók, vendéglők, korcsmák, serházak, kávéházak, mulatók, cukrászdák és egyéb szórakozóhelyek életéből. Budapest 1982.

*Györffy 1975*

*Györffy György*: Budapest története az Árpád-korban. In: Budapest története I., Budapest története az őskortól az Árpád-kor végéig. Szerk: *Gerevich László*. Budapest, 1975. 217–349.

*H. Gyürky 1987–88*

*H. Gyürky Katalin*: A középkori Buda Szent István külvárosa a régészeti kutatások tükrében. *Archaeológiai Értesítő* 11–115. 1987–88. 62–79.

*Hammer 2018*

*Hammer, Michael M.*: Das Frauenhaus in Bozen. Ein Fallbeispiel für das spätmittelalterliche Bordellwesen. In: *Geschichte und Region 27*. Hg: *Heiss, Hans – Lanzinger, Margareth*, Innsbruck – Wien – Bozen, 2018, 155–171.

*Horler 1955*

*Horler Miklós*: Batthyány utca, Clark Ádám tér, Corvin tér, Csalogány utca, Donáti utca, Farkas bíró utca, Fő utca. In: *Budapest műemlékei I*. Szerk: *Pogány Frigyes*. Budapest, 1955. 617–651.

*Horogszegi – Rábai 2005*

Szemelvények Zsigmond lengyel herceg budai számadásaiból. Szerk: *Horogszegi Zoltán – Rábai Krisztina*. Budapest, 2005.

*Juhani 2004*

*Juhani Nagy István*: Könyvnevezőben „kincses Kolozsvárott”. *Magyar Könyvgyűjtő* 2004, 4. évf., 6. sz., 21.

*Juhász 2005*

*Juhász István*: A Duna-Tisza közti migráció hatása a népi műveltségre. Móra Ferenc Múzeum Szeged, 2005.

*Kelényi 2016*

*Kelényi Borbála*: A krakkói egyetem és magyar hallgatói. In: *Krakkó és Budapest a középkorban*. Kiállítási katalógus. Szerk: *Benda Judit – Kiss Virág – Grazyna-Lyhonchak Nurek – Magyar Károly*. Budapest, 2016. 137–139.

*Király 1894*

*Király János*: Pozsony város joga a középkorban. Budapest, 1894. (reprint)

*Knauz 1866*

*Knauz Nándor*: Az Esztergomi Főegyháznak okmánytára. 2. füzet, Az esztergomi főkáptalannak Árpád-kori okmányai. Esztergom, 1866.

*Kubinyi 1971*

*Kubinyi András*: A budai német patriciátus társadalmi helyzete családi összeköttetései tükrében. *Levéltári Közlemények* 42. 1971. 1. sz. 238.



*Kubinyi 1992*

*Kubinyi András*: Kocsmázás, becsületsértés és fogadás a későközépkori Magyarországon. In: *Hiedelmek és szokások az Alföldön*. Szerk: *Novák László*. Acta Musei de János Arany nominati VII. Nagykörös, 1992. 231–238.

*Kubinyi 2009*

*Kubinyi András*: A mezőgazdaság történetéhez a Mohács előtti Budán (Gallinzer Lénárt számadáskönyve 1525-ből). *Tanulmányok Budapest középkori történetéről*. I. Szerk: *Kenyeres István – Kis Péter – Sasfi Csaba*. Budapest, 2009. 407–447.

*László 2013*

*László Balázs*: Vas megyei hospes-privilegiumok az Árpád-korban. *Vasi Szemle* 67., 2013, 4. 412–424.

*Lővei 2019*

*Lővei Pál*: A győri káptalan középkori vendégfogadója. *Legendák és valóság*. *Ars Hungarica* 45. 2019:2. 193–196.

*Lukácsy – Lakits 1983*

*Szamártestamentum*. Középkori francia mesék és bohózatok. Válogatta: *Lukácsy Sándor*, Szerk: *Lakits Pál*. Budapest, 1983.

*Mann 1999*

*Hans Sachs*: A lovag meg az ibolya. Harminchárom farsangi komédia és egy svank. Ford: *Mann Lajos*. Budapest, 1999.

*Mazsáry 1988a*

*Mazsáry Béla*: Magyar szemmel külföldön – idegen szemmel Magyarországon. In: *A magyar vendéglátóipar története. A honfoglalás századától napjainkig*. Szerk. *Ballai Károly*, Budapest 1943. (reprint) 121–137.

*Mazsáry 1988b*

*Mazsáry Béla*: Városaink italmérése az ország újraegyesítésétől a rendi korszak végéig. Az egységes italmérő-jogalkotás első kísérlete. In: *A magyar vendéglátóipar története. A honfoglalás századától napjainkig*. Szerk. *Ballai Károly*, Budapest 1943. (reprint) 138–156.

MNYTESZ

A magyar nyelv történeti-etimológiai szótára 1–3. A–GY. Szerk: *Benkő Lóránd*, Budapest, 1967; 1970; 1976.

*Mollay 1959*

*Mollay, Karl*: Der Ofner Stadtrecht. *Monumenta Historica Budapestinensia* I. Budapest, 1959.

*Navarrai 1981*

*Navarrai Margit*: Heptameron. Ford: *Antal László*, Budapest, 1981.

*Peyer 1987*

*Peyer, Hans Conrad*: Von der Gastfreundschaft zum Gasthaus. Studien zur Gastlichkeit im Mittelalter. *Monumenta Germaniae Historica, Schriften*, Band 31. Hannover, 1987.

*Simon 2020a*

*Simon Katalin*: A kocsmáktól a fogadóig. A vendéglátás keretei és története Óbudán 1848-ig. *Várostörténeti tanulmányok* 16. Budapest, 2020.

*Simon 2020b*

*Simon Katalin*: Fürdő – kórház – fogadó: Buda déli „határnegyede” a 18. században. *Kaleidoscope. Művelődés-, Tudomány- és Orvostörténeti Folyóirat* 21. 2020:10. 1–10.

*Spufford 2007*

*Spufford, Peter*: Hatalom és haszon. Kereskedők a középkori Európában. Budapest, 2007.

*Szakály – Szűcs 2005*

*Szakály Ferenc – Szűcs Jenő*: Budai bortizedjegyzékek a 16. század első harmadából. Budapest, 2005.

*Szamota 1891*

Br. Vratiszláv útazása 1591-ben. In: Régi utazások Magyarországon és a Balkán-félszigeten. 1034–1717. Szerk: *Szamota István*. Budapest, 1891. 182–230.

*Szenczi 1984*

Akárki. Misztériumjátékok, mirákulumok, moralitások. Válogatta: *Szenczi Miklós*. Budapest, 1984.

*Szepsi 2003*

*Szepsi Csombor Márton*: Europica varietas. Szerk: *Kulcsár Péter*. Budapest, 2003.

*Szerémi 1961*

*Szerémi György*: Magyarország romlásáról. Szerk. *Székely György*, ford. *Juhász László*. Budapest, 1961.

*Teleki 1852a*

*Teleki József*: Hunyadiak kora Magyarországon 2. Pest, 1852.

*Teleki 1852b*

*Teleki József*: Hunyadiak kora Magyarországon 3. Pest, 1852.

*Teleki 1856*

*Teleki József*: Hunyadiak kora Magyarországon 5. Pest, 1856.

*Thallóczy – Hodinka 1903*

*Thallóczy Lajos – Hodinka Antal*: A horvát véghelyek oklevéltára 1490–1527. Magyarország mellékartományainak oklevéltára 1. Budapest, 1903.

*Tózsza 2012*

*Tózsza Rigó Attila*: Egy kocsmái verekedés tanulságai. *FÓRUM Társadalomtudományi Szemle*, 14. 2012:1. Somorja, 125–140.

*Végh 2006*

*Végh András*: Buda város középkori helyrajza I. *Monumenta Historica Budapestinensia* 17. Budapest, 2006.

*Végh 2008*

*Végh András*: Buda város középkori helyrajza II. *Monumenta Historica Budapestinensia* 18. Budapest, 2008.

*Végh 2015*

*Végh András*: Buda I. kötet, 1686-ig. Magyar Várostartörténeti Atlasz 4. Budapest, 2015.

JUDIT BENDA

## URBAN INNS IN MEDIEVAL BUDA

ABSTRACT

Medieval inns (*hospitium*, *diversorium*, *wirtshaus*) were public places where, in exchange for payment, the traveller and their animals were provided with food and lodging – the former received water for washing themselves, warm food, and wine, while the latter were put up in the stable with water and feed. The inns were mainly used by people who could not stay with family, friends or business partners in town, and they were frequented more by the poorer classes of the population: fair-goers, wagoners, drovers and noblemen's retainers (soldiers, servants). In most cases, the inns were family-run, with the innkeeper (*wirdt*) running the business, managing the finances and keeping the guests under control. His wife took care of household chores (tidying beds, cleaning) and ran the kitchen. The innkeeper's staff (stable boys and maids) helped to keep the stables tidy and to serve the guests. Many innkeepers chose to keep a vineyard so that they could sell their own wine, and their profession was therefore partly identical to that of a wine seller (*leitgeben*).

In medieval towns, inns were mainly located along the main road, near the riverside or port, or on the outside and inside of the town gates. Often they were located side by side on the same street, with bathhouses and sometimes brothels nearby. The architecture of the town inns was not very different from that

of the simpler local town houses. The central part of the house was the drinking room (*trinkstube*), heated by a furnace, which opened to the street and accepted local residents, too. In the drinking room there was a large table with benches or chairs. Tableware (plates, cutlery, glasses, pitchers and tablecloths) were kept in a cupboard or chest. In the only heated room of the inn, a stove (possibly a fireplace) also stood next to the wall. A clothes rack hung on the wall, candlesticks stood on the table and a wheel chandelier hung from the ceiling. The kitchen was located next to the drinking area, where the innkeeper's wife prepared roasts, casseroles and stews on the stove. The unheated sleeping chambers were on the courtyard side of the house or upstairs in the case of larger inns. Each chamber could hold 4-8 beds, depending on the size of the room, and in most cases two, three or four people slept together. The beds were furnished with a straw bag, sheets, blankets and pillows, which were kept clean by the innkeeper's wife. They kept the wine in the cellar under the house. At the back of the yard, always large enough for wagons, was a stable with a hayloft for the horses, and near the house was a latrine and a well with running water for washing, and watering the horses. Access to the courtyard was usually through a double gate and a sign hung from the front of the house. Lockability of the house and courtyard was an important feature, as the innkeeper was responsible for the safety of the occupants, their animals and personal belongings.

The study continues with a presentation of medieval sources, with particular reference to those from Hungary and Buda. Two buildings in Buda survive from the late Middle Ages, some architectural details of which suggest that they may have been used as inns at one time.

benda.judit@btm.hu

## LIPÓTVÁROS, A MEGTERVEZETT VÁROS

1686-ban a török uralom alól felszabadult Pest mezővárosi jellegű településként, falak közé szorítva várta a századfordulót. 1703-ban alapvető változás következett be jogállásában: október 23-án I. Lipóttól (1640–1705) visszakapta szabad királyi városi privilégiumát. A 18. század elején a Rákóczi szabadságharc küzdelmei és az 1711. évi pestisjárvány ismét próbára tette a sokat szenvedett városiakat. A németek, magyarok és szlávok lakta helység lakói először a falakon belül<sup>1</sup> kezdtek kerteket művelni, majd fokozatosan egyre kijebb merészkedtek a Duna egykori árterületére. A tízes évek második felében a városhoz legközelebb eső termékeny földeken a háztulajdonosoknak kerteket osztottak a fallal övezett város és a Rákos-árok<sup>2</sup> közt. A folyamatosan változó méretű kertek mögött és azok közé ékelődve, az igényekhez rugalmasan alkalmazkodó terjedelmű majorságok és szántók biztosították a földművelésre és állattenyésztésre támaszkodó lakosság megélhetését.<sup>3</sup> A mai Rókus kórház környékén levő jó minőségű agyag ipart teremtett, és építőanyaggal szolgált a lassan magára találó város építkezéseihez. A téglavető munkásaiból a mai Horváth Mihály tér környékén Lerchenfeld – Pacsirtamező – néven létrejött Pest első újkori külvárosa.<sup>4</sup> A városfaltól keletre és délre eső, fokozatosan benépesedő és beépülő területet 1766-ban az egykori Kerepesi országút, a mai Rákóczi út mentén Felső- és Alsó külvárosra bontották. 1777-ben a két városrész az uralkodó és a trónörökös előtt tisztelegve felvette a Teréz- illetve a Józsefváros nevet.<sup>5</sup> A külvárosok külön igazgatási hivatallal rendelkeztek, központjaikba előbb plebániák majd templomok kerültek.<sup>6</sup> Észak felé a Duna és a Váci út közötti Új-Bécs és Jenő községek tisztázatlan jogállása akadályozta a terjeszkedést. Közel öt évszázadon át pereskedett Pest városa a margitszigeti apácákkal az itt folyó vizahalászat jogaiért,<sup>7</sup> végül 1752-ben kapta meg a térséget.<sup>8</sup>

A városon kívülre, a Váci kaputól<sup>9</sup> északra telepítette a hatóság legfontosabb adminisztrációs épületeit: a Harmincadhivatalnak<sup>10</sup> nevezett vámhivaltalt, a Sőhivaltalt a hozzátartozó raktárakkal<sup>11</sup> és a dohányraktárt. Ezek a házak a szabályozatlan Duna-part mentén, a folyamon északról és délről érkező árukkal megrakott hajók kikötőjének közelébe települtek. Pest északi határán 1786-ban II. József szándékai szerint elkezdődött a Neugebäude, az Újépület<sup>12</sup> néven elhíresült többfunkciós<sup>13</sup> közintézmény építése, amely elindította a mezőgazdaságilag is kihasználatlan gödrökkel és buckákkal teletűzdelt vidék fejlődését. „Tavaszi olvadáskor, meg őszi esőzések a vadvizek



1. Az Újépület. Klösz György felvétele, 1896 körül.

Forrás: Fortepan/Budapest Főváros Levéltára. HU.BFL.XV.19.d.1.08.049

*megállapodtak a hepe-hupás talajon. Beleették magukat a homokba. Nyáron mocsár lett a vadvizekből, meg abból, ami egy-egy árvíz után visszamaradt a homokon. Nád meg káka nőtt a mocsárban. A pocsolyatengerben milliárd számra termett a szúnyog; a káka meg a nád között százezer számra bújt meg a vízi madár s a pákások idejártak szárcsa-meg bíbictojást szedni; idejártak kacsára vadászni.*<sup>14</sup> Ezt a letűnt világot idézi a Vadász utca elnevezése.<sup>15</sup> (1. kép)

### ÚJ VÁSÁRTÉR, ÚJ VÁROSRESZ

A városlakók életét a két hétig is eltartó évi négy országos vásár tagolta.<sup>16</sup> Több ezer szekér haladt keresztül ekkor a városon, amelynek népessége ez időben a duplájára duzzadt. A vásározók jelentős része állataikkal együtt a fallal övezett Belvárosban szorongott. A legforgalmasabb utcákon ütötték fel sátraikat, de ellepték a bevezető országutakat és a kapuk előtti térséget is. Nyüzsgő forgalom sűrűsödött a Hatvanról bevezető, a mai Rákóczi út két oldala és az országút nevét viselő kapu környékén.<sup>17</sup> A Károly és Múzeum körúton<sup>18</sup> zajlott a baromvásár és a parasztpiacnak nevezett embervásár.<sup>19</sup> Pest és Buda, az ország két része közötti összeköttetést kezdetben a repülőhídnak nevezett komp, majd 1767-től a hajóhid biztosította, amely Pesten a Türr István utcához érkezett, Budán pedig a Rudas fürdő környékén érte el a partot.

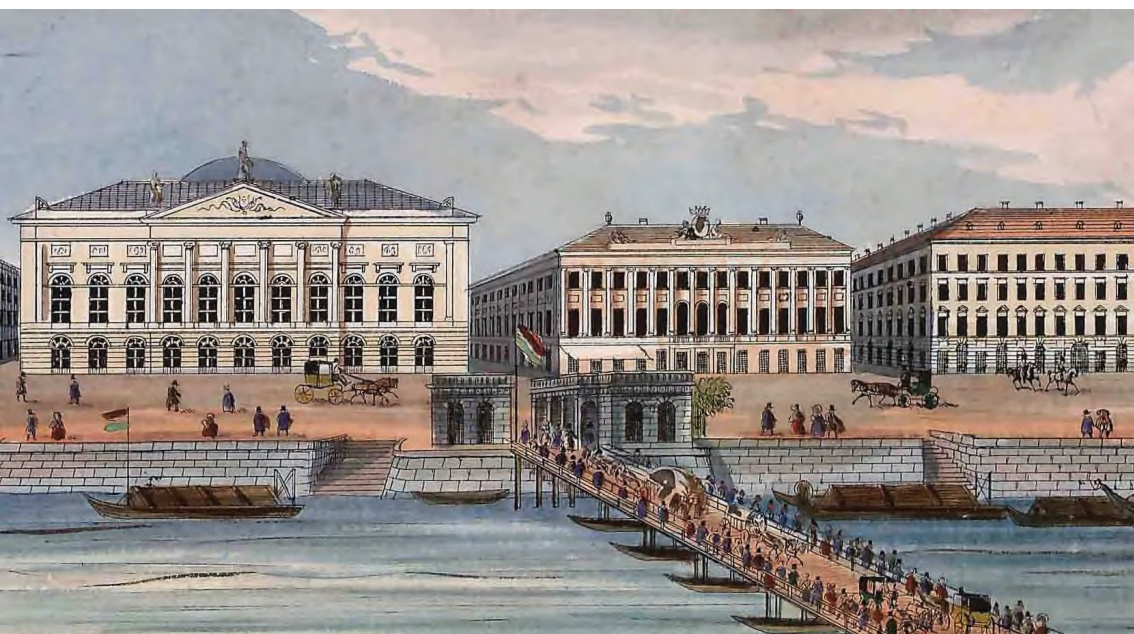

2. Pest a Régi Vigadóval, a Kemnitzer-házzal és a hajóhíddal.  
Franz Weiss rajza. Carl Vasquez 1837-ben készült térképét díszítő litográfia

A hidat az északi rondella miatt csak a Váci kapu felől lehetett megközelíteni, ami rendkívül megkeserítette a marhakereskedők életét. A városok tulajdonában levő híd közepén lévő kocsúton kényelmesen elfért egymás mellett két szekér, míg két szélén a gyalogosok kelhettek át egyik városból a másikba. (2. kép) Két évtizeddel később, 1787-ben a vásározók igényeihez alkalmazkodva a falon kívülre, a mai Deák Ferenc utca tengelyébe helyezték a hajóhidat.

A városmag zsúfoltsága, a vásárok idején tapasztalt közlekedési káosz, a felhalmozott szemét – aminek jelentős része az esemény után is ottmaradt –, kikényszerítette a piacok falon kívülre telepítését. A Helytartótanács<sup>20</sup> 1785-ben új vásári helyek kijelölésére szólította fel a tanácsot.<sup>21</sup> A magisztrátus a Váci kapu és az Újépület közti szabad térség kiosztásával, majd a házhelyek értékesítéséből befolyó pénzből kívánta rendezni a helyzetet. A parcellázást nyugat felé a szabálytalanul elhelyezkedő kincstári épületek<sup>22</sup> és a Duna árterülete akadályozta, míg észak felől a Neugebäude adta a zsinórmértéket. Jung József építómester az Újépület kelet-nyugati oldalára merőlegesen négy észak-déli utcát alakított ki négy keresztutcával, amelyek között 213 megközelítőleg azonos méretű telket helyezett el. A városfal mellett pedig megjelent a mai Deák Ferenc utca vonala. Jung forradalmian új elgondolása az uralkodó, II. József európai tapasztalatokra támaszkodó ösztönzésére született.<sup>23</sup> Jung tervét elsősorban a vásártér hiánya miatt a kamarai adminisztrátor nem fogadta el, ezért új tervet készített. Schilson János báró (?–1810), a pesti közigazgatási kerület vezetője, a telkek számának

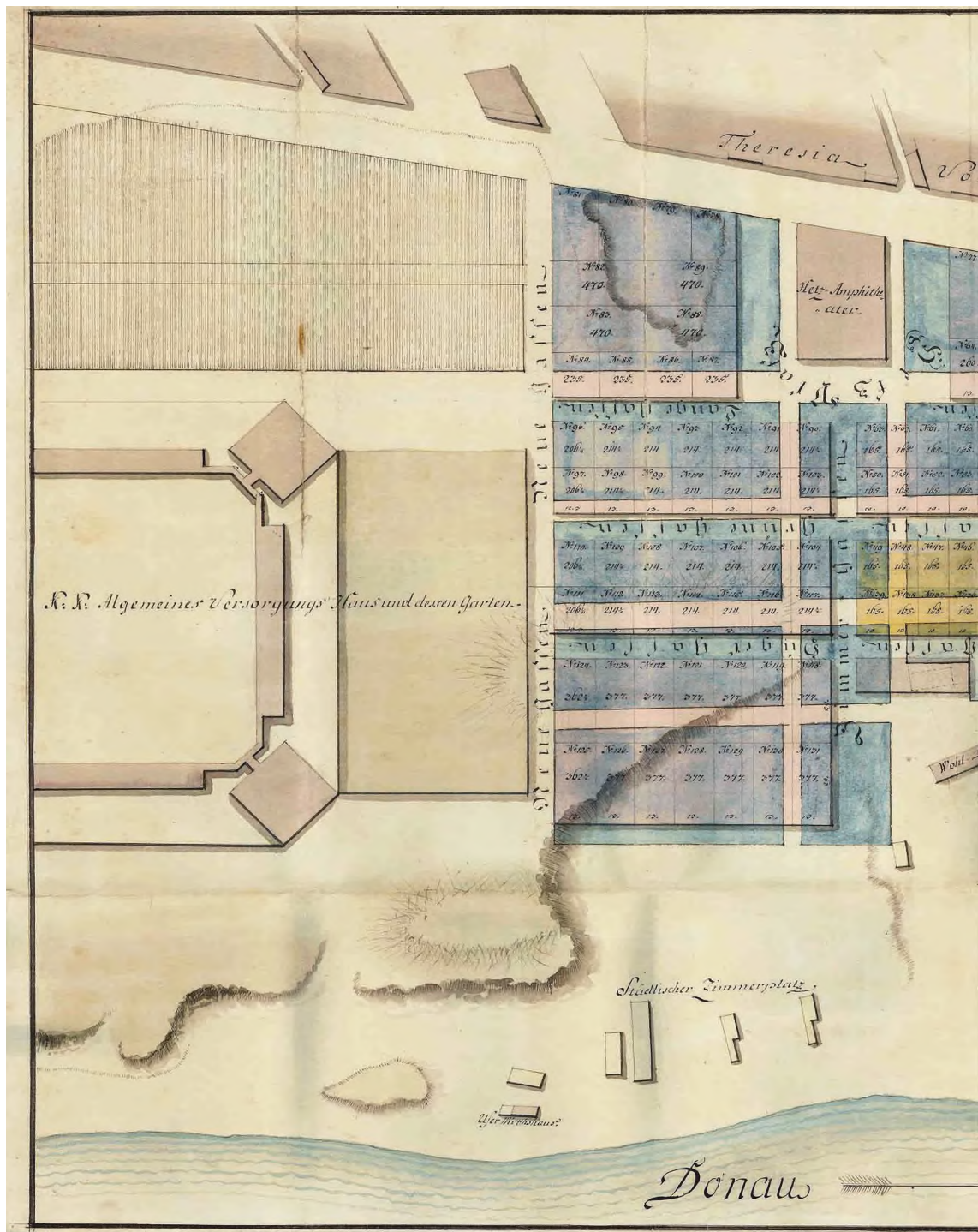

3. A mai Deák Ferenc utca és a Szabadság tér közti terület városrendezési terve, 1787.  
 Forrás: BFL XV.16.b.224/3





csökkentésével kialakította a mai Erzsébet tér helyén az új vásárteret, az Újépület és a kiosztott lakóterület közé pedig egy parkot illesztett. E kellően tagolt beépítéssel elválasztotta egymástól a köz- és magánszféra színtereit. Az árverésre kínált 139 telek beosztása a városfalhoz tapadó legértékesebb szakasztól, a hajóhídtól indult szabályos téglalapformákkal, majd visszafordult a Deák Ferenc utca északi oldalán. Itt a Duna felé egyre szélesedő, a Deák Ferenc téren pedig csúcsban végződő háromszög alakú elem jött létre, több szabálytalan telekkel. A Vörösmarty tér keleti darabjától a Harmincad utca déli részén haladva jutott el a plánum a szinte szabályos négyzet alakra szerkesztett új vásártér, az Erzsébet tér nyugati felére. Két teleknek még jutott hely az Október 6. utca déli fertályán a sóraktárak mellett, amit a József nádor tér keleti tájékának számai követettek. Eztán az Október 6. és a Sas, illetve a Hercegprímás utca vonalát járta körbe a számozás a Zrínyi utca magasságáig. A hajdani Hecc színház<sup>24</sup> körüli teresedés, a mai Szent István-bazilikától délre eső rész alkotta az újabb egységet. Az Erzsébet tér keleti szegélyének teleksora az egykori Marokkói utcától<sup>25</sup> délre a Bajcsy-Zsilinszky út közt napjainkra eltűnt, beolvadt a térbe. Ez időben közvetlenül a Dunára tekintő Nádor utca és a Bajcsy-Zsilinszky út által közrefogott terület zárta a felosztást a Zrínyi és az Arany János utca ölelésében, ahol a Nádor és az Október 6. utca közt az előzőeknél nagyobb, fekvő téglalap formájú házhelyek keletkeztek.<sup>26</sup> (3. kép)

Az elképzelésekből Schilson javaslata valósult meg, aki magas pártfogókra talált sógora gróf Zichy Károly (1753–1826) országbíró, gróf Majláth József (1737–1810) a pesti közigazgatási kerület királyi biztosa és Hülff Móric Bálint (1734–1801) városbíró

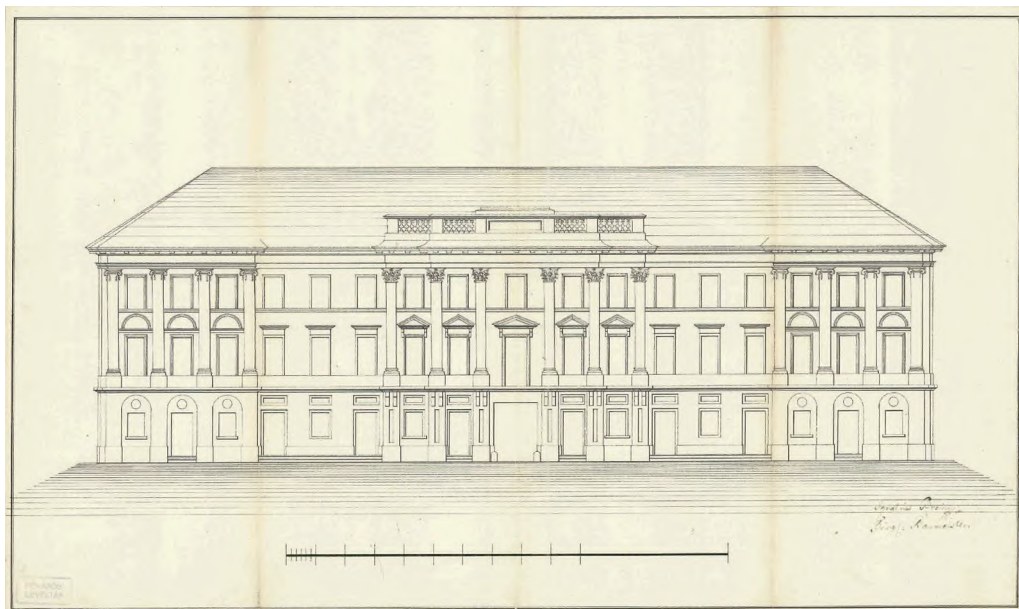

4. Brein Ignác: A Kemnitzer-ház homlokzatának terve, 1822.

Forrás: BFL XV.17.b.311 SzB 3148/b

személyében. Az uralkodó hozzájárult a vásárok falon kívülre telepítéséhez, és az új vásártér körül egy új városrész megalapításához. A Sóhivatal előtti Duna-parton az áruikat hajókon szállító vásárosok kaptak helyet.<sup>27</sup> 1789. április 4-én kitűzték a vásártér<sup>28</sup> helyét, amelynek nyugati részét az iparosoknak jelölték ki. Lebontották az itt állt temető közfalát, a sírokat pedig felszámolták.<sup>29</sup> Még ebben az évben eltűnt a Váci kapu és a város északi kőfala, melyeknek ekkor már egyáltalán nem volt hadászati szerepük. Az addig falak közt fuldokló város fellélegezhetett, kinyílt észak felé.<sup>30</sup>

Schilson a vásártér környékén legalább egyemeletes házak építését szorgalmazta, olyan masszív alaplapon, amelyre később emelet, emeletek kerülhetnek. A beépítési kötelezettséggel vásárolt telkekre felhúzott földszintes házak öt, az egyemeletesek tíz, a kétemeletesek tizenöt évi adómentességet kaptak. A vételár egyharmadát az árverésen kellett kiegyenlíteni, a többit pedig a következő évtized alatt 5 %-os kamat terhe mellett. Aki telket vásárolt díjtalanul kapta meg a polgárjogot.

A vásártér központi magja körül, az Újépülettől délre kialakított városrész könnyen áttekinthető négyzethalós szerkezetet követ. A felosztás nyomán néhány trapéz alakú telektől eltekintve szabályos téglalapformák jöttek létre, amelyek jelentősen megkönnyítették a későbbi beépítést. A széles és levegős, jó közlekedést biztosító, derékszögű utcákkal tagolt házhelyek együttese is szabályszerű tömbökké állt össze. A korábbi szabályozás nélküli, organikusán nőtt külvárosokkal szemben itt a felvilágosodás szellemében egy teljesen újszerű, tervezett városrész született.<sup>31</sup>

### A TELEKÉRTÉKESÍTÉS

1789. június 1-én indult az ingatlanok árverése, amely négy év múlva 1793. június 8-án zárult. A vásárlásban az értékálló befektetés, a telekspekuláció és a jól jövedelmező bérházépítés egyaránt szerepet játszott. *„Az újonnan kiosztott házhelyek hamarosan, többnyire beépítetlenül, többszörösen is gazdát cseréltek.”*<sup>32</sup>

Kemnitzer János tímármester öt telkének egyikén, a hajóhíd torkolatában épült fel híressé vált szállodája kávéházával.<sup>33</sup> Másik nevezetes épülete az új vásártér keleti oldalának déli telkén a három homlokzatú *Két törökhöz* címzett ház.<sup>34</sup> Az 1792-ben épült emeletes, belső udvaros épületet 1822-ben Brein Ignác (1787–1834) kétemeletesre bővítette. *(4. kép)* Az építész a földszinten üzleteket és iparosok műhelyeit, míg az emeleten lakásokat alakított ki. Ez a funkcionális tagolódás az épület homlokzati kialakításán is megjelenik.<sup>35</sup> *(5. kép)* A tömb északi részén állt Marokkói-udvar<sup>36</sup> 1802-től már Festetics Antal (1764–1853) császári és királyi kamarásnak termelt hasznot. A négy egyesített telekre került kétemeletes, két belső udvaros gigantikus háznak kétszáz lakója volt.<sup>37</sup> Az Erzsébet tér harmadik fontos épülete Ürményi József (1741–1825) országbíró négy közterületre néző,<sup>38</sup> az előző épülethez hasonló konfigurációjú háza tekinthető az első pesti üzlet-bérháznak. Földszintjén bolt- és raktárhelyiségeket bérelhettek a vásárosok. *(6. kép)* Így lépésről-lépésre valósult meg Schilson célkitűzése.



5. Deák tér a Két törökhöz címzett házzal. Klösz György felvétele, 1892–1895 között.

*Forrás: Fortepan/Budapest Főváros Levéltára. HU.BFL.XV.19.d.1.08.040*

Öt ácsmester szerezte meg telepeinek a mai Széchenyi István tér<sup>39</sup> – Akadémia utca – Széchenyi utca – Nádor utca – Zrínyit utca közti térséget. Közülük Feszl János György tekinthető az első telekspekulánsnak, aki a napóleoni háborúk idején ingatlanvásárlásokkal védte ki a pénz folyamatos értéktelenedését.

A telkeken vezető hivatalnokok, iparosok, vendéglátásból élők és kereskedők osztoztak. Az utóbbiak közül kiemelkedett a „görögök” csoportja. A 18. század elején a törökök elől menekülve érkeztek Magyarországra a görögkeleti vallású kereskedők.<sup>40</sup> Nyelvük és szokásaik a görögökhöz kapcsolták őket, de ezzel az összefoglaló névvel illették a délvidékről érkező más népcsoporthoz tartozó társaikat is, akik a Balkán áruít szállították hazánkba.<sup>41</sup> Sikereiket keleti kapcsolataiknak, nyelv- és helyismeretüknek köszönhették. A 18. század közepe háborús időkben igen jelentős a pesti piacokon a török árukkal való kereskedelem. Az 1770. évi összeírás már 130 görög kereskedőről tudósít, akik élelmiszerekkel és iparcikkkel üzleteltek.<sup>42</sup> Napóleon kontinentális zárata<sup>43</sup> idején a korábban megteremtett összeköttetéseikre támaszkodva sokan közülük meggazdagodtak, és a társadalmi ranglétrán is magasra emelkedtek. Ebben a majd egy évtizedig tartó időszakban Közép-Európában virágzott a csempészkereskedelem, amelynek Pest vált a központjává. Fél évtized alatt négyféle papírpénzt vezettek be, amittől mindenki szabadulni akart, és aki tehetett áruba, értékálló ingóságokba, ingatlanokba fektette pénzét.<sup>44</sup>

A görögök megéreztek a fejlődésnek induló Lipótvárosban rejlő óriási va-gyonszerzési lehetőséget, s fokozatosan elhagyták a Belvárost, hogy az új külvárosban vásároljanak ingatlanokat. Jórészt az egykori városfalnál levő – a mai Deák Ferenc utcában –, de a József nádor és az Erzsébet tér legjobb telkei is a tulajdonukba kerültek. A Vörösmarty tér keleti oldalának egészét ők birtokolták. A déli saroktelek<sup>45</sup> Sina Györgyé, mellette Lepora Anasztázt találjuk, akinek Grabovszky Konstantin a szomszédja. A Vörösmarty tér és Harmincad utca sarkán<sup>46</sup> a bőrkereskedő Lyka Demeter, vele szemben a József nádor téren Muraty Panajot építtetett házat. A Vörösmarty tér Váci utcai sarkán<sup>47</sup> Mocsonyi János lakott. A Deák Ferenc utca 7. Takátsy György, a Deák Ferenc utca 13. Vrányi Konstantin tulajdonába került. A József nádor téren boltja volt Sacellárynak, az Erzsébet téren Agorasztónak.<sup>48</sup> A görögök egymás között házasodtak, bár célba vették az előkelő magyar nemesi családok lányait is.<sup>49</sup>



Az Ürmenyi-ház, az új piatzon.  
*Das Ürmenyische-Haus am neuen Markt.*

6. Az Ürmenyi-ház. Franz Weiss rajza. Carl Vasquez 1837-ben készült térképét díszítő litográfia

II. Józsefet 1790. február 20-án bekövetkezett halála után II. Lipót (1747–1792) követte a trónon. Pest város tanácsa már április 12-i ülésén lojalitása jeléül a Váci kapu előtt épülő új városrészt az uralkodóról Lipótvárosnak nevezte el. Június 6-án Budára összehívott országgyűlés a közelgő koronázásra készült. Nagyszámú főúr és kísérete lepte el az iker-fővárost, akik több héten át mulatták az időt. Február 21-én fényes pompával a városba szállították a koronázási jelvényeket, s bár az országos esemény végül november 15-én Pozsonyban zajlott, a vendégsereg pénze a pesti vendéglátósok és kereskedők zsebébe vándorolt. Lipót halála után fiát, Ferencet (1768–1835) 1792. június 6-án már Budán koronázták királlyá. József nádort (1776–1847) 1795 szeptemberében kinevezték Magyarország helytartójává, majd 1796-tól az ország nádora lett. Első feleségét, Alexandra Pavlovnát (1783–1801) 1800 telén hozta Budára, amikor ismét nagy ünnepségeket rendeztek.

Vályi András századvégi beszámolójában ízelítőt kapunk a város fejlődéséről: „... az új Lipótváros úgy szólván mind palotákból áll, s gyönyörű tekintettel legeli a nézőt, kivált szép renddel lett épületei által. Emlékezetet kíván, és érdemel itten Kemnitzer úrnak szegleten épült igen szép, és nagy háza, mely kastélynak is neveztetetik, mind külső tekintetére, mind pedig belső csinos voltára nézve: ebben vagy a híres kávéház, melynek mását sem Bécsben, sem pedig az egész császári birodalomban nem láthatod.”<sup>50</sup>

### TŰZRENDÉSZETI SZABÁLYZATOKTÓL PEST VÁROS SZÉPÍTŐ BIZOTTMÁNYÁIG

Az 1787. évi áprilisi tanácsülési határozat értelmében új épület emelése vagy már álló átalakítása esetén a benyújtott tervet egy bizottság bírálta el. Másfél év múlva, 1788 novemberében Hülf Móric városbíró tűzrendészeti szabályzatot (Feuerordnung) bocsátott ki. A továbbiakban csak építőmester vállalhatott munkát, akinek szigorúan a bizottság által jóváhagyott elgondolás szerint kellett az építkezést levezényelnie. Az eltérés szankciókkal, a mester felelősségre vonásával, esetenként az épület lebontásával járt. Különösen a kémények és tűzhelyek felállításánál ragaszkodtak a terv betartásához. Szintén a tűz elleni biztosítást szolgálta az új házak cseréppel vagy zsindellyel fedése. Megtiltották a szalma, káka vagy nád alkalmazását, valamint a téglából épült házakban a fa használatát a lépcsőknél és a kéményeknél. A lakóházak padlásán a későbbiekben nem lehetett gyúlékony anyagokat (fát, szénát, szalmát, szőlővenyigét vagy más könnyen lángra kapó terméket) tárolni. Ez a rendtartás vált a későbbi építési szabályzatok alapjává. Az előírás betartása azonban erősen botladozott a mindennapokban.

József nádor hivatalbakerülése után hozzálátott a városi adminisztráció modernizációjához. Bécs érdekei ellenében és a városi tanács tehetetlenségi nyomatókával szembeállva, 1801. november 14-én nyújtotta be első beadványát a királynak Pest



7. Hild János: Pest belterülete városrendezési térképének részlete, 1805.

Forrás: BFL XV.16.b.221/5

hatóság létrehozását sürgette. A nádor több éves huzavonát követően, három év múlva felszólította a tanácsot, hogy Hild János<sup>51</sup> bevonásával dolgozzon ki a város egészére kiterjedő rendezési koncepciót. A tanács az építőmester vezetésével szakbizottságot hozott létre többek közt Dégen Jakab városi mérnök, Boráros János városbíró, Kardetter Tamás ácsmester részvételével. Hild szabályozási koncepciójában újragondolta és kiegészítette Schilson korábbi elképzelését.<sup>52</sup> Észak felé a Markó utcáig terjeszkedett, de itt is továbbvitte a hálós szerkezetet, a derékszögű utcarendet. Megszabta a mai Széchenyi István tér alakját, kijelölte az Akadémia utca vonalát. Szükségesnek ítélte a beépülést akadályozó jórészt fából készült, rossz minőségű kincstári építmények eltüntetését. Lebontásukat figyelembe véve a Duna felé két új utcát – Dorottyia és Apáczai Csere János – alakított ki, középük új házsort tervezett, valamint kirajzolódott a József nádor és a Vörösmarty tér képe is. Ez utóbbi közterületre színházat gondolt, de az északi részén álló viszonylag jól megépített Harmincadhivatalt megtartotta. (7. kép)

Az elkészült térképet 1805 júniusában József nádor az egész várost érintő fejlesztési koncepcióval és a hozzá tartozó költségvetéssel felszerelve jutatta el az uralkodónak.<sup>53</sup> Az elgondolás a Lipótvárosra tekintve megállapította, hogy a telkek értékesítése után e városrészben már több szép házat emeltek a Belvárosból idecsábult nemesek, iparosok és kereskedők. A kincstári épületek lebontása és házhelyekké parcellázása elengedhetetlen, mert a Duna közelében, a kiemelt fontosságú kereskedelmi központban állnak, értékesítésük pedig bevételi forrást jelent. Az örökös nélkül elhunyt Lehner Tóbiás (1725–1803) városbíró Pest városára szállt tekintélyes hagyatéka fedezetet biztosított a kitűzött célok egy részének megvalósításához. Szerepelt az elgondolásban a Hajóhid és az Újépület közötti Duna-part feltöltése, kockakő burkolása és egy védőfal emelése, amellyel ez a térség megóvható a Duna árvizeitől.<sup>54</sup> Az ideérkező áruk ki- és berakodására kapukkal ellátott lépcsős lejárók szükségesek. Az új városrész egyházzal való ellátását a belvárosi szerviták temploma és kolostora kitelepítésével – a mai Szent István térre, az egykori Hecc színház helyére – kívánták megoldani. A régi rondella<sup>55</sup> épülete helyett, amely 1774 óta színházként működött, kívánatos egy új színház és vigadó építése.

1808 októberében érkezett meg a városhoz a kevés változtatással jóváhagyott előterjesztés. Szentiványi Bonaventura helytartótanácsos elnökletével még ebben a hónapban megalakult Pest város Szépitő Bizottmánya, a Verschönerungs Commission zu Pest, amely 1848-ig közvetlenül a nádornak alárendelve működött. Tagjai: a városi tanács és a választott polgárság három-három képviselője, egy építész, a városi mérnök, egy kőműves- és egy ácsmester. A létrehozott építési hatóság irányította, engedélyezte és felügyelte a városban folyó új köz- és magánépítkezéseket, átalakításokat, kijelölte a telekhatárokat és ügyelt a házak megjelenésére is. A városrészekben folyó építkezések összehangolását építési felügyelők irányították, a lipótvárosit haláláig Hild János.



Ezek után valóságos építési láz indul el.<sup>56</sup> Elsőként a városi reprezentáció épületéhez fogtak hozzá.<sup>57</sup> A Német Színház Johann Aman (1765–1834) bécsi udvari építész tervei szerint, Pollack Mihály (1773–1855) kivitelezésével négy év alatt valósult meg. 1812. február 9-én nyitották meg a 36 ezer fős város lélekszámához képest hatalmas, több mint háromezer néző befogadására alkalmas épületet.<sup>58</sup> (8. kép) Schilson elgondolását követve a színház földszintjére boltok kerültek. A kulturális központ másik eleme már teljes egészében a kitűnő magyar klasszicista mester alkotása. Pollack Dunára néző Vigadója, a Redoute 1832-re készült el, és vált a pesti Duna-part meghatározó elemévé. Nagy- és kisteremmel, valamint cukrászdával állt a szórakozni vágyó közönség rendelkezésére.

Közben felépült az új hajó-, a só és a dohánybevéltő hivatal, valamint a rakpart és csatornázás egy része is megvalósult.<sup>59</sup> „Midőn már az idő nyilni kezd, és az építkezésekhez való készülétek szorgalmasan tétetnek, méltó arról emlékezetet tenni,

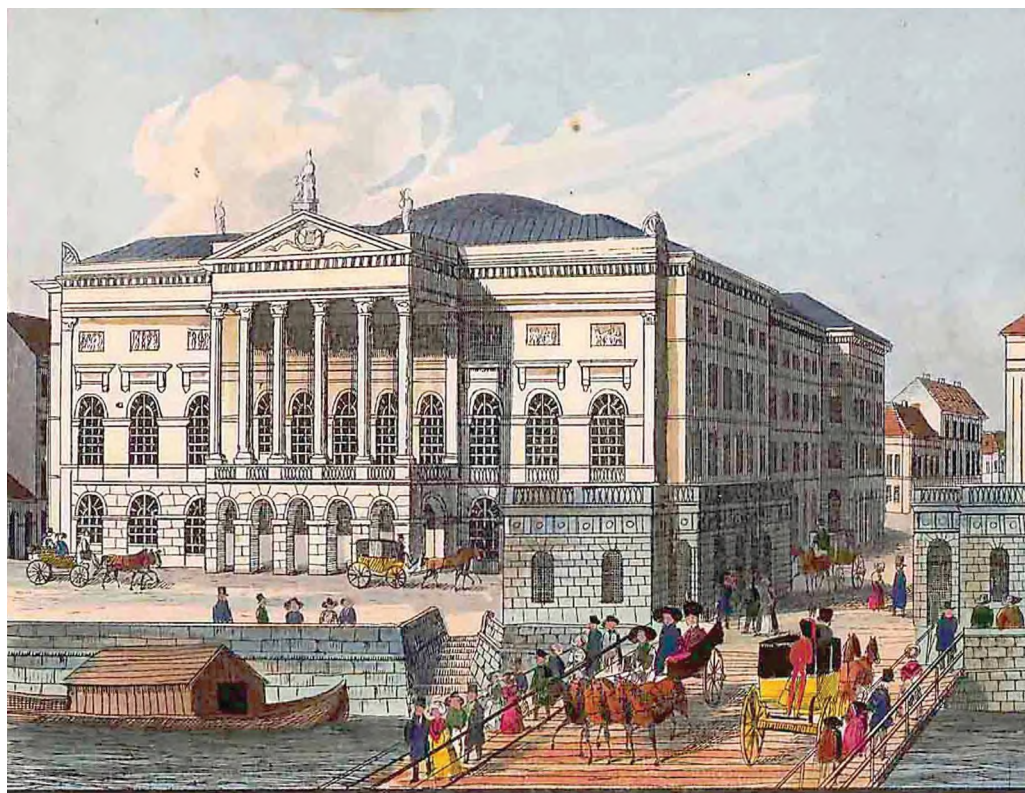

A nézőjatek szin tekintete.  
Ansicht des Theaters.

8. A Német Színház. Franz Weiss rajza. Carl Vasquez 1837-ben készült térképét díszítő litográfia

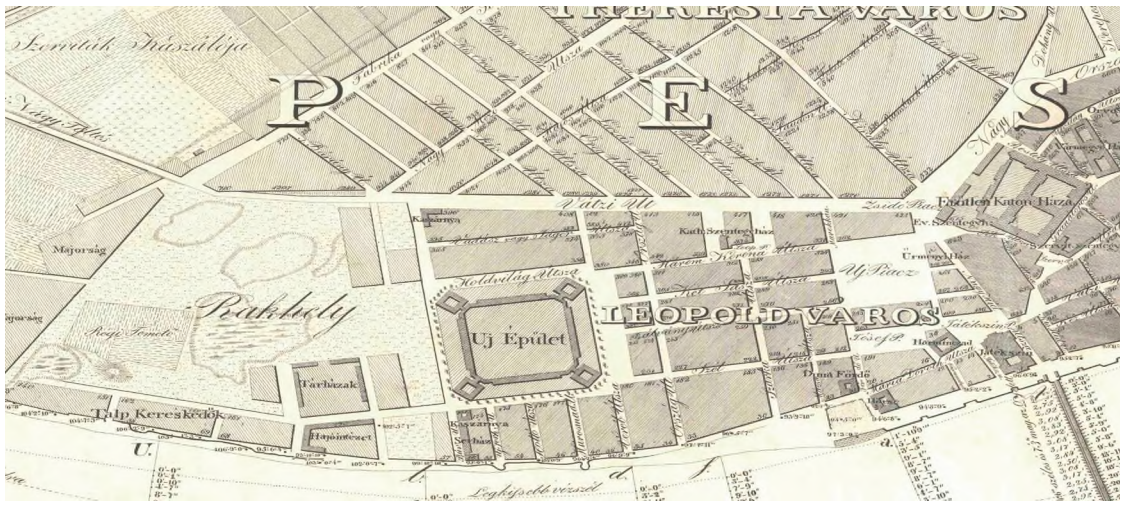

9. Vörös László: Pest-Buda—Óbuda beépített területe vízrajzi térképének részlete, 1833.  
 Forrás: BFL XV.16.d.241/5a

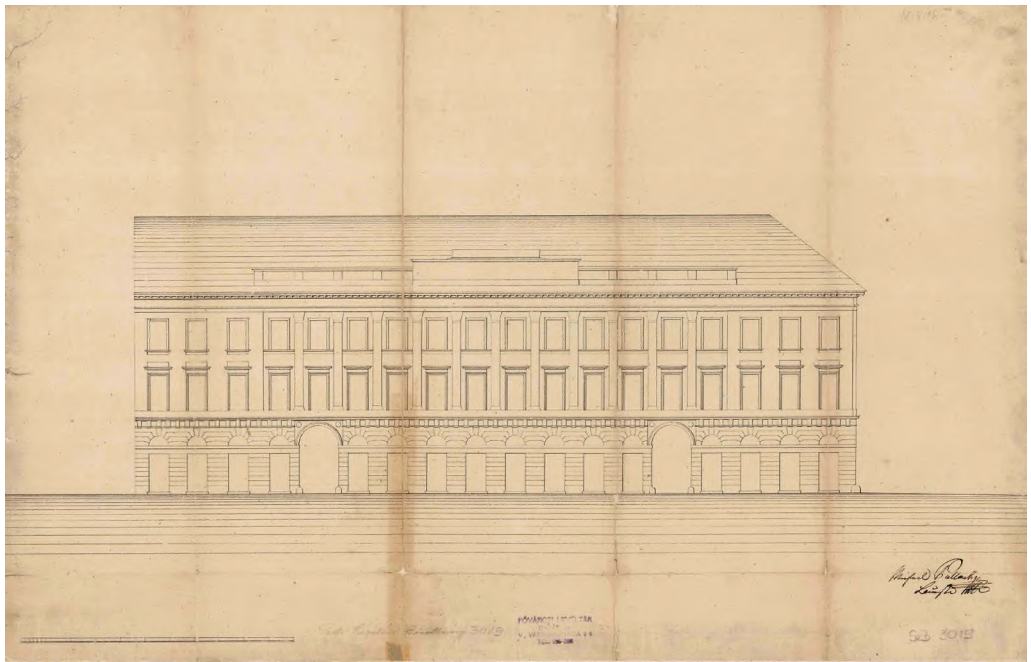

10. Pollack Mihály: A Wurm-udvar homlokzata, 1821.  
 Forrás: BFL XV.17.b.311 SzB 3019/e

hogy Pesten a múlt 1821-dik esztendőben mintegy 30–40 házak állítottak fel, melyek mind kétemeletűek [...] amiből ezen városnak nagyra indult virágzását ki-ki örömmel láthatta. [...] Nem kevésbé szolgál a város díszére, s a lakosok könnyebbségére az, hogy némely fő utcák jól elkészítettek, és a Duna partja magas kőfalakkal jó hosszan kirakattatott. Itt nagy a kereskedőségnek érdeme; mert ahol előbb alig lehetett járni, ott a partot nagy tábla terméskövekkel menetelesen kirakatta, és így a portékáknak a hajókból való kiszállítására alkalmas helyet készítettett.”<sup>60</sup> (9. kép)

1820 és 1840 közötti két évtizedben készült a Széchenyi István tér és a Dorottya – egykor Mária Dorottya<sup>61</sup> – utca palotasora. „...ezen város naponként való emelkedése által, mind inkább fő helye lesz a belső és külső kereskedésnek, és így az ország közönséges gyarapodásának. [...] nagy becsületet érdemel a polgároknak fáradhatatlan iparkodása is, kik a városnak tekintetét és díszesíttését mintegy vetélkedve igyekezzenek növelni. Ennek jeles példáját mutatja az új városnak Duna felől való része, hol az egykori Sóházak helyén és környékén, oly szép és nagy kétemeletű házak támadtak, hogy azokat mindannyi palotákhoz lehet hasonlítani. Ezek között megkülönböztetést érdemel nagyságos Wurm József vasáros úrnak roppant nagy háza, aki szorgalmatos iparkodása által annyira meggyarapodott, hogy [...] Pest városának különös ékesítésére éppen a Duna partján oly nagy házat építtetne, mely három oldalról szabad tekintetet mutat, és négy kapukon való bejárás által a külső- és belsőképpen igen csinos alkotását szembetűnőbbé teszi. Kiváltképpen ékesíti ezen roppant épületet a Dunára néző homloka [...]”<sup>62</sup> A tudósító egyaránt értékelt az építész, Pollack Mihály és Huber József (1777–1834) szobrász kitűnő munkáját. (10. kép) A Wurm-udvar<sup>63</sup> Pest egyik legnépesebb háza a Marokkói-udvar és az Orczy-ház mögött. Abban az időben és később is egy két-háromemeletes bérház esetleg több jövedelmet termelt, mint egy uradalom.

Két évtizeddel később, az 1840-es évek közepén egy ismeretlen szerző a városrész fejlődését és kedvező fekvését ecsetelte. „Első, futó pillanatra meg lehet ezen városrészen ismerni, hogy a legfiatalabb és hogy már helyzete miatt – közvetlenül a Dunához simulván – kiváltképpen hivatva van Pest jövő nagyságának s európai jelentőségének központjává alakulni [...]. A Lipótváros útjai s utcái általánosan szélesek és szellősek, a házak építésmódja könnyű és csinos, többnyire mindnek megvan tág udvara, széles világos lépcsője, új divatú magas ablakai, mik a lakást e város részében oly kellemessé teszik. A terek vagy piacok itt szépek, s tágasak...”<sup>64</sup> A széles és szellős utak végső formáját az apa, Hild János jelölte ki, az új városrész csinos beépítéséből pedig oroszlánrészt vállalt a fiú, Hild József (1789–1867), aki egységes térfalként formálta meg a városrész Dunára és Várhegyre tekintő arcát a mai Széchenyi István, az egykori Kirakodó téren. (11. kép) Bö évtized alatt munkája nyomán az egykori rakpart kereskedelmi és reprezentációs központtá alakult, a tervei nyomán emelt középületekkel és palota küllemű bérházakkal. Az L alakban beépített területre kétemeletes, alul íves, felül egyenes záródású nyílásokkal ellátott, szinte teljesen azonos párkánymagasságú épületek kerültek. A tér déli részén, az L betű rövidebb szárán, a mai Eötvös téren állt a Kereskedelmi Csarnok, a későbbi Lloyd-palota oszlopcsarnokos épülete. Az 1699-

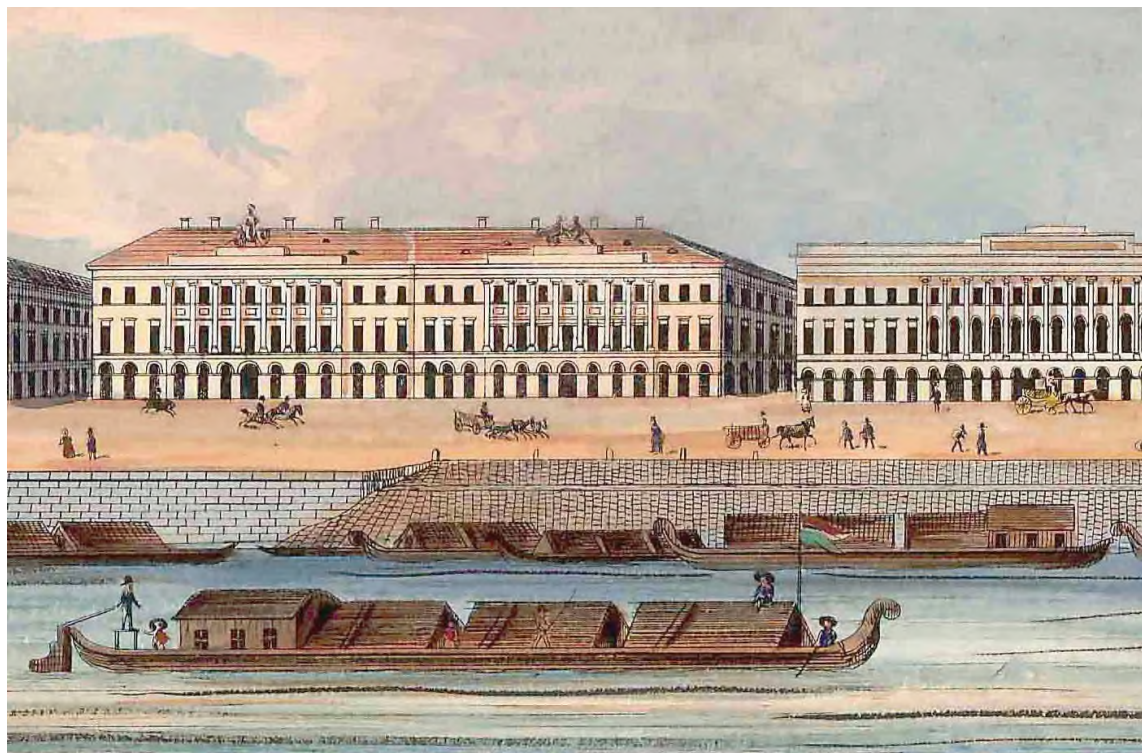

11. Az egykori Kirakodó tér.

Franz Weiss rajza. Carl Vasquez 1837-ben készült térképét díszítő litográfia

ben alakult Pesti Polgári Kereskedelmi Testület székháza 1827–1830 között készült. A földszinten a térre tekintett a börze, a Dorottya utcai oldalon kávéház és vendéglő, míg a dunai szárnyban a Magyar Bank irodái kaptak helyet. Az emeletet a Széchenyi István (1791–1860) kezdeményezésére alakult Nemzeti Kaszinó bérelte.<sup>65</sup> (12., 13. kép)

Az L hosszabbik szára három tömbre bomlott. A térre és az egykori Fürdő, ma József Attila utcára nézett a korabeli utcának nevet adó hajdani Duna, később Diana fürdő, amelyet a lebontott Sóhivatal helyén Pfeffer Ignác és neje emeltetett 1822-ben. A téren elsőként felhúzott épület a város első közfürdőjeként nyitotta meg kapuit. (14., 15. kép) A fürdővel egységes homlokzatot alkotott Libasinszky Vince szabómesternek és feleségének 1825-ben emelt bérháza.<sup>66</sup> (16. kép) A két épület lebontása után a 20. század elején a Pesti Magyar Kereskedelmi Bank székháza került a négy közterületre<sup>67</sup> néző telekre.<sup>68</sup> A mai hivatalban rejtőzködik Pollack Mihály saját háza,<sup>69</sup> amely máig őrzi a biedermeier hangulatot.

A középső, legnagyobb fundus első tulajdonosa Mayerffy Xavér Ferenc (1776–1845)

12. A Pesti Polgári Kereskedelmi Testület székháza. >

Franz Weiss rajza. Carl Vasquez 1837-ben készült térképét díszítő litográfia



A kereskedőkar épülete a kirakodó rakpiaczon.  
*Das Handelstands-Gebäude am Ausladungsplatz.*

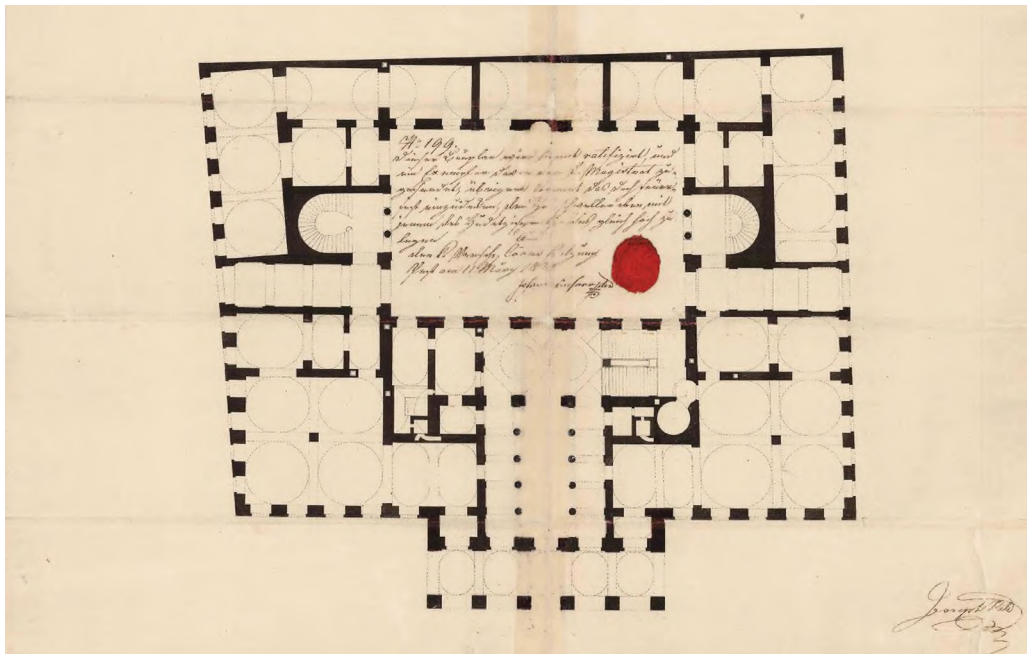

13. Hild József: A Pesti Polgári Kereskedelmi Testület székházának földszinti alaprajza, 1827.  
 Forrás: BFL XV.17.b.311 SzB 3980/a

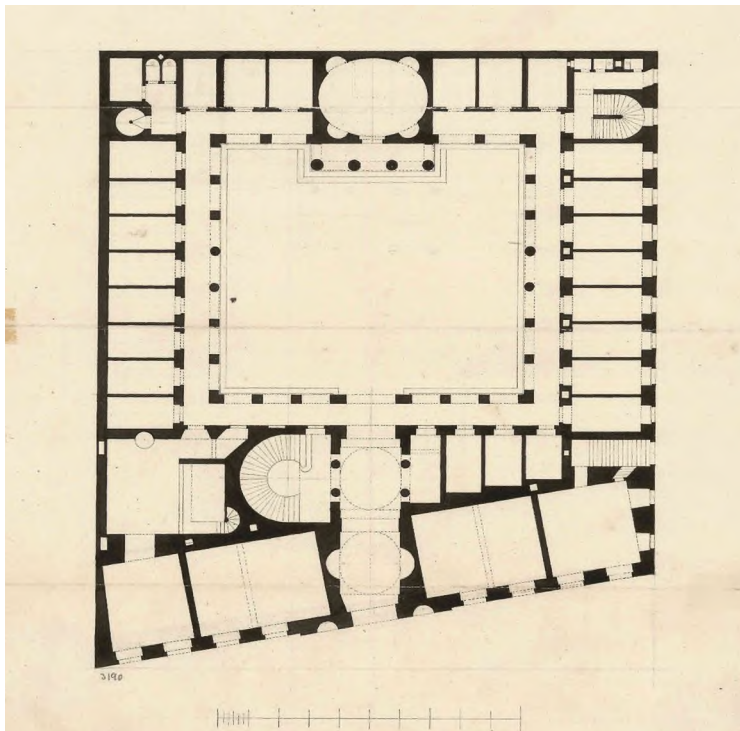

14. Hild József:  
 A Diana fürdő földszinti  
 alaprajza, 1822.  
 Forrás: BFL  
 XV.17.b.311 SzB 3190/a



**Peffer dunafördőházának külső tekintete.**  
*Äussere Ansicht des Peffer'schen Donaubades.*

15. A Diana fürdő. Franz Weiss rajza. Carl Vasquez 1837-ben készült térképét díszítő litográfia

serfőző-mester,<sup>70</sup> akitől 1827-ben Deron Antal nagykereskedő vásárolta meg a telket, s azonnal megbízta Hildet az építéssel. 1829-re elkészült a tér lehangsúlyosabb épülete, amely tömegében az előző két épület együttesét tette ki. Derontól 1833-ban Nákó János tulajdonába került, aki azt főúri palotává alakíttatta.<sup>71</sup> A 80 m széles, 25 tengelyes épület még színházzal is büszkélkedhetett. (17. kép) Hosszú ideig a Magyar Tudós Társaságnak adott otthont, sőt az 1870-es években országházzá alakítása is felmerült.<sup>72</sup>

Észak felé haladva a következő tömb Ullmann Móric terménykereskedő palotája.<sup>73</sup> Itt lakott Széchenyi István 1836 és 1848 között. A legnagyobb magyar végiglakta szinte a tér minden épületét, amelyben a környezet reprezentációs szerepén, a Kaszinó közelségén kívül közre játszott az is, hogy a testvérvárosok életét meghatározó művének, a Lánchídnak építését innen tudta leginkább szemmel tartani. A házat a szabadságharc után az örökösök szálló céljára adták bérbe. Nevét a homlokzaton megjelenő Európa elrablását ábrázoló attikaszoborról nyerte.<sup>74</sup>

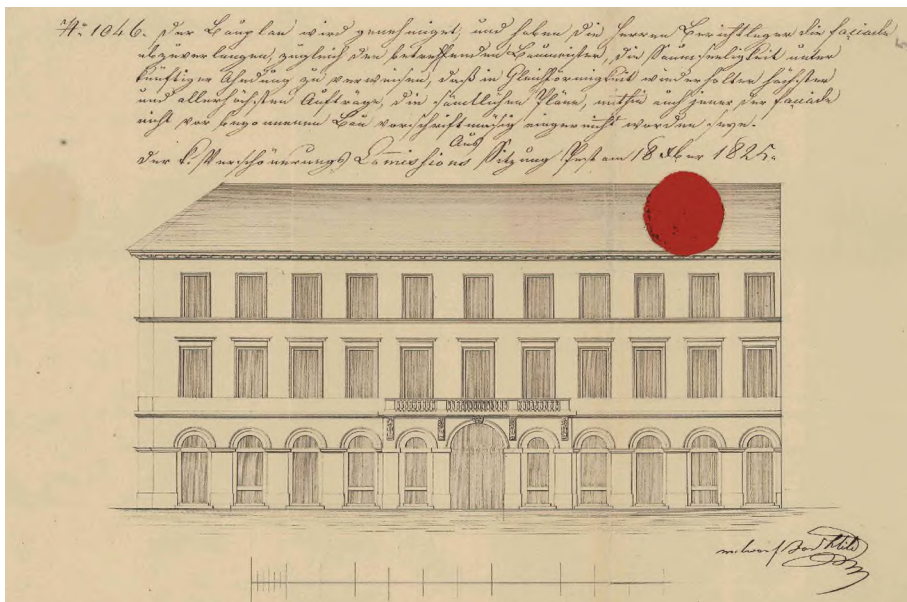

16. Hild József: A Libasinszky-ház homlokzati rajza. Forrás: BFL XV.17.b.311 SzB 3784/d



17. A Nákó-ház. Franz Weiss rajza. Carl Vasquez 1837-ben készült térképét díszítő litográfia



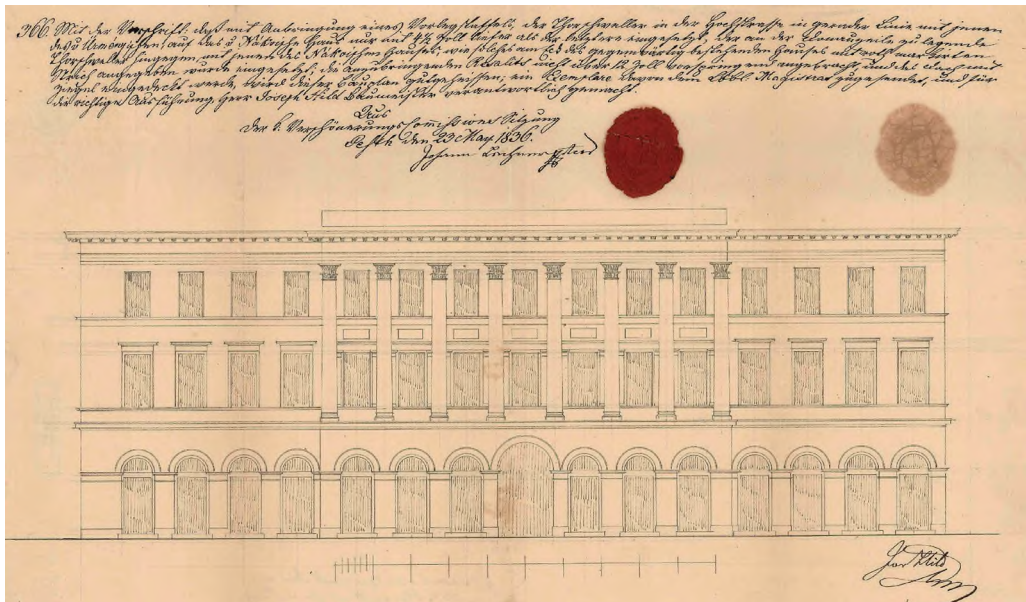

18. Hild József: A Tánzer-ház homlokzati rajza, 1836. Forrás: BFL XV.17.b.311 SzB 6286/a

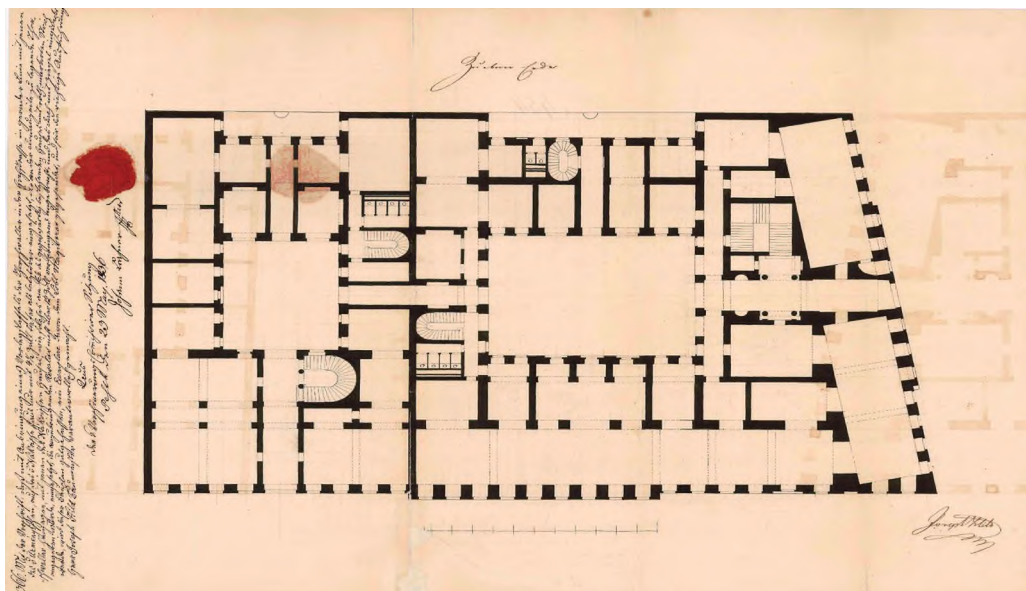

19. Hild József: A Tánzer-ház földszinti alaprajza, 1836.  
Forrás: BFL XV.17.b.311 SzB 6286/c

Itt még inkább összekapcsolódik a két Hild, apa és fia tevékenysége. Béla utcaként 1829-ben nyitották meg a mai Vigyázó Ferenc utcát, amely Hild János rendezési tervében nem szerepelt, de a tér forgalmi igénye indokoltta és szükségessé tette



20. Feldunasor Pesten, 1850-es évek. Rohbock, Ludwig.  
 Forrás: FSZEK Budapest-képtár. Képzazonosító: 022452

kialakítását.<sup>75</sup> Az egykori Felső Dunasort lezáró épület a szintén kétemeletes palotabérbház, a Tánzer-ház,<sup>76</sup> amely a Magyar Tudományos Akadémia 1865-ös átadásáig a Dunára nézett.<sup>77</sup> A nagyobb és kisebb szabályos négyszögletű udvar köré szervezett épület mintegy két önálló bérbházzá alakult a saroktelken. (18. kép) A kortársak fejet hajtottak Hild József és irodája tevékenységének minősége és termékenysége előtt: „Az utolsó két évtizedben Pest városa leginkább a Fel-Duna részen óriási erővel emelte fel fejét a semmiségből. A német színházon felül csak egy pár ház állott, azon túl mocsár, feneketlen gödrök, néhány inkább a földbe le, mint a földszíne felépített ház. Az utolsó két évtized kereskedése, ipara, szorgalma, kezdé hatalmas erejét fejtegetni, s a nagy pusztaságon pompás utcák, gyönyörű terek [...], nagyszerű, bámulatos épületek bújtak ki egyszerre földből, s a fiatal Pest, az új város, csak mintegy varázserővel lőn a Fel-Duna partra odalehelve. Szerencsés csillagzatában feküdt városunknak, hogy éppen ez időben egy fia, önszülette, Hild, az óriási talentumú építő [...] adhatott nagyszerű irányt egy emelkedő város épületeinek...”<sup>78</sup> (20. kép)

Az előírásokhoz alkalmazkodva jórészt kétemeletes házak épültek, nyugodt, sík-

ban tartott homlokzattal, amelyet egyszerű keretezésű ablakok, sima vonalú öv- és koronázó párkányok tagoltak. A Bizottmány szabályozta az ablaktengelyek távolságát, megkívánta az azonos párkánymagasságot. Ezek a kötöttségek kevés variációra adtak lehetőséget, de kárpótolt érte az egységes klasszicista városkép. A félköríves nyílásokkal osztott földszintre általában üzletek és raktárak kerültek. Az előkelő első emeleti lakások helyiségei nagyobbak, belmagasságuk magasabb volt a szerényebb második emeletieknél. Egyéni építészeti megoldások a bejárati csarnok, lépcsőház, udvar térkapcsolat kialakításában érhetőek tetten. Az emeletekre széles, kényelmes lépcső vezetett kezdetben a loggiára, majd annak lefokozásával megszületett a pesti bérházak elmaradhatatlan tartozéka: a körfolyosó. Az utcai oldalon két, míg az udvarin egy menet mélységben történt a beépítés. A házak a fogatok számára megfelelő kapubejáróval és tágas udvarral rendelkeztek. Az udvart az istálló és a kocsiszín zárta. A kialakított rendszer kiszolgálta a növekvő lakásigényeket, amelynek egyes elemei évtizedeken átívelve meghatározták a város építészetét.

Az egykori Szél – ma Nádor – utca parcellázása Hild János tervei szerint történt. Az Európa szálló mögött<sup>79</sup> újra eredeti kétemeletes formájában látható épület napjainkban iskola és építője, Hild József nevét viseli. *(21. kép)* Döring József 1824-ben textil- és ajándék üzlettel kezdte építeni karrierjét az új vásártéren. 1832-ben már nagykereskedő, ingatlanokkal spekulál. Egy év múlva megvásárolta a Szél utcai telket, amelyen 1834-ben már állt bérháza. *(22. kép)* A Szél utca túloldalán a beépítést akadályozó, de már bontásra ítélt Sóhivatal telkének egy részét 1817-ben árverésre bocsátották. Demjén Pál a vásárlását követő évben építkezett, majd 1826-ban megnyitotta *Tigrishez* cégérezett fogadóját.<sup>80</sup> 1839/40-ben az új tulajdonos, Wagner Sándor jelentősen megnagyobbította az egykori szerény vendéglátóhelyet.<sup>81</sup> A földszintes ház falain a város legszebb háromemeletes szállodája 1840 október végén nyitotta meg kapuit: „*Mind azon épületek között, melyeket Hild lángesze városunkban elővarázsolt, ma már páratlanul s bámulatos nagyszerűségben áll, a múlt október 31-iki este ünne-pélyesen felavatott „Tigris” című vendéghalota, a Szél utcában, közel az épülő Lánchídhhoz, a fel-dunai gőzösök kikötőjéhez, az új piachoz s a József teréhez. E vendéghalota remeke az emberi észnek az építés mesterségében...*”<sup>82</sup> Az épület sarkán kialakított egy oszloppal alátámasztott pompás kávéház híre gyorsan körbefutott a városban. A kétudvaros épület első és második emeletén 130 szoba várta a vendégeket, míg a felső szintet a háztulajdonos fényűző lakása foglalta el. Hild remek téralkotásával még a szálló vendégeinek társadalmi különbségeit is kisimította: „*A szálloda, mely a reformkor utolsó éveiben Pest társadalmának legkedveltebb helyévé vált, a XIX. század közepének hotelélet-igényeit kifogástalanul elégítette ki. Ebben az időben ugyanis a vidékről a fővárosba látogató vendégek hosszabb időt töltöttek Pesten és ezért a szállodai elhelyezésnél nagyobb kényelmet, lakályosságot kívántak. Hildnek egykori hírek szerint nemcsak ezt sikerült elérnie, hanem épületével a vidék és Pest, a különböző osztályok között levő távolságot, ellentétet oly mértékben tudta áthidalni, hogy ez szinte több volt politikai ténykedésnél.*”<sup>83</sup>

## A DUNA KIÁRADÁSA ÉS HENTZI PUSZTÍTÁSAI

Az 1838. március közepe ár víz felkészületlenül érte a várost. 1827-ig csak részben valósult meg a Duna-part szabályozása és nem készült el a sétautak kiszélesítése sem. A Lipótváros 394 háza közül 256 épen maradt, 67 erősen megrongálódott, 71 pedig elpusztult. (23. kép) Az Erzsébet térre néző kétemeletes Derra-ház beomlását több ábrázolás is megörökítette.<sup>84</sup> Barabás Miklós (1810–1898) nemcsak lerajzolta, le is

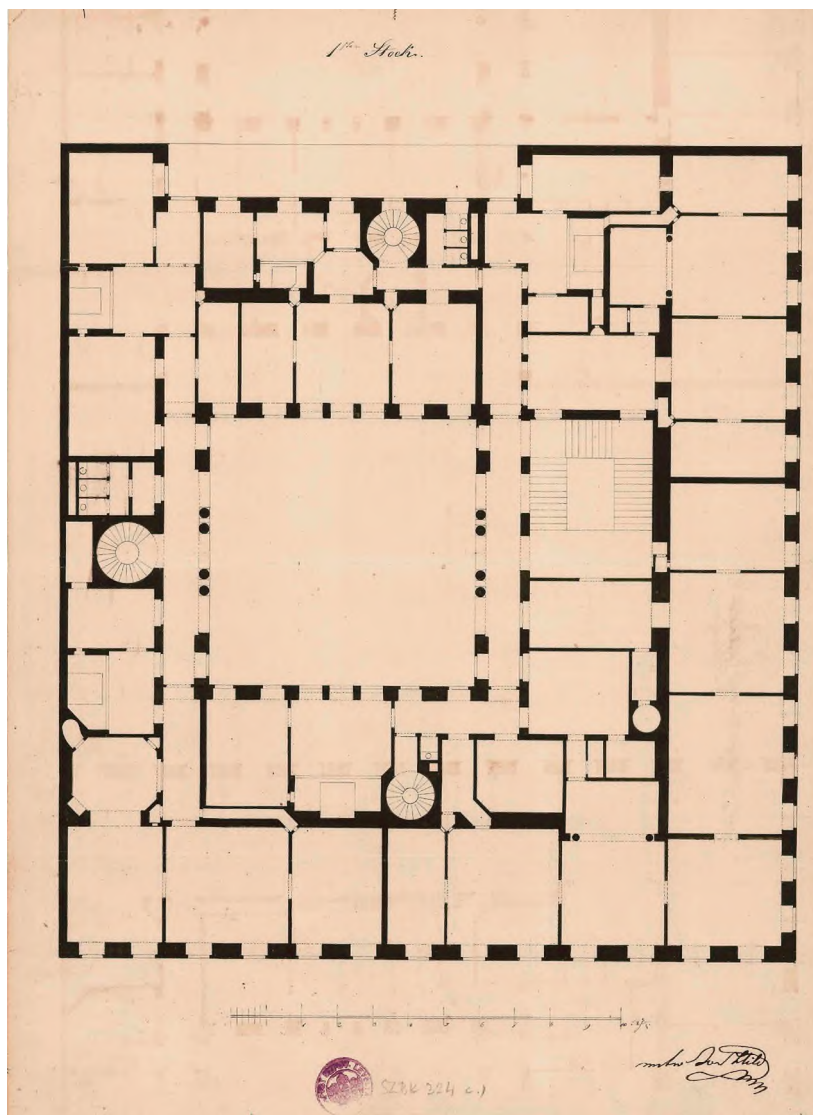

21. Hild József: A Dörring-ház első emeleti alaprajza, 1834.

Forrás: BFL XV.17.b.311 SzBK 324/c



Döringháza, Pesten a Bétsi útszában.  
*Das Döringische Haus in Pesth in der Wiener-Gasse N.º 142.*

22. A Döring-ház és a Festetics-palota. Franz Weiss rajza. Carl Vasquez 1837-ben készült térképét díszítő litográfia

írta az eseményt. (24. kép) Tudósítása szerint a házat nem öntötte el a víz, a tragédiát feltehetően a talajvízszint emelkedése és az azt kísérő felszín alatti mozgások okozták. A tulajdonos, Derra Naum görög nagykereskedő már júniusban benyújtotta engedélyezésre Hild József újjáépítési tervét a Bizottmányához. Az építőmester az épen maradt részek megtartásával háromemeletes bérházat tervezett.

Az építési hatóságnak három évtizeddel alakulása után szembe kellett néznie egy sarkalatos városrendezési kihívással. A természeti katasztrófa évében elkészült Közönséges Építési Rendszabás fő célkitűzése a város szintjének megemelése volt.<sup>85</sup> Az utasítás megpróbált minden részletre figyelni, különös tekintettel a falvastagságokra, boltozásokra. A föld kiásása után, az alapfalak építése előtt hatósági szemle történt,



23. Pest-Buda-Óbuda áttekintő árvíz térképe az 1838. évi árvíz okozta épületkárok ábrázolásával.  
Lipótvárosi részlet, 1838. Forrás: BFL XV.16.d.241/4a



24. Barabás Miklós: *A beomlott Derra-ház, 1838.* BTM Fővárosi Képtár, Festészeti Gyűjtemény

utólag már nem lehetett pincét kialakítani. A szabályzat előírta a megfelelő minőségű építési anyagok alkalmazását: követ, kellően kiégetett téglát, jó habarcsot. Az épületek magasságát három emeletben maximálták, a külső megformálásában pedig „*a szép építőművészet*” nevében jogot formáltak bizonyos homlokzati díszítések felülbírálására.<sup>86</sup> Az építmények használatbavételi engedélyét az építési hatóságon kívül a kerületi orvos jóváhagyásával adták meg, helyszíni szemlét követően.

A feltöltés csak részben valósult meg, ugyanis a város nagyobb fele két méterrel mélyebben feküdt az árvíz szintjénél.<sup>87</sup> A Duna-partot nem töltötték fel, mert elcsúfította volna a külföldiek által is csodált palotasor panorámáját. Az árvíz után felértékelődtek a saroktelkek, de a három tér: a mai Vörösmarty, Erzsébet és József nádor továbbra is megtartotta vezető szerepét. A városrész egy évtized alatt épült újjá.

1847/48-ban már 466 háza volt a Lipótvárosnak. Ekkor azonban újabb megpróbáltatás érte a városnak ezt a különösen frekventált részét. A közelgő katasztrófát mintegy előrevetítette a Német Színház 1847. február 2-i égése. Buda ostromakor, 1849-ben Hentzi<sup>88</sup> ágyúi nem kímélték a Lipótváros remek középületeit, palotáit: elpusztult a Vigadó, az Angol királynő szállót<sup>89</sup> újra kellett építeni, és megsérült a Diana fürdő is.



25. A Gizella tér. Klösz György felvétele, 1880–1890. Forrás:  
 Fortepan/Budapest Főváros Levéltára. HU.BFL.XV.19.d.1.06.051

### KISVÁROSBÓL NAGYVÁROSBA

A város csak lassan tért magához a forradalom és szabadságharc viharai után. A tőkehiány és az általános dermedtség miatt jelentősen visszaestek az építkezések. A megváltozott közigazgatási körülmények a Szépítő Bizottmány hatáskörét is megnyírbálták. 1847. január 13-án meghalt létrehozója, József nádor. A csökkenő feladatok, a tisztázatlan jogi helyzet elsorvasztotta a korábban aktív hatóságot, amelynek feladatát a városi tanács vette át.<sup>90</sup>

Az 1840-es évek második felében egyre-másra jelentek meg újsághírek az építészeti modor megújításáról. Még lelkesedtek az udvarok és lépcsőházak szép kidolgozásáért, de unalmassá silányultak az egykor értéknek tekintett egységes homlokzatok. A korábbi szabályosság, merev egyformaság után az emberek változatosabb ruhájú épületekre vágytak.

Az ötvenes évek második felére fokozatosan magához tért a városrész. 1859-ben lebontották a Lipótváros egyik legértékesebb telkén, az egykori Színház, ma Vörösmarty és a József nádor tér között álló Harmincadhivatalt.<sup>91</sup> A tanács nem kötötte össze a tereket, hanem egy év múlva négy részre osztva értékesítette a területet. A mai Vörösmarty tér 7–9. – Dorottya utca 1. számú telkeken a Pesti Magyar Kereskedelmi Bank, Lyka Demeter bórkereskedő és Eisele Antal szabómester osztozott. A József



nádor térre néző ingatlant Kovács Sebestény Endre (1814–1878), a Rókus kórház sebész-főorvosa vásárolta meg.<sup>92</sup> A bank vezetőiben felmerült a fundus egységes modorban történő beépítése, ez azonban csak részben valósult meg. Az idős Hild József formakincsét megújítva a déli épülecsoporthoz egységes romantikus köntöst adott.<sup>93</sup> A többféle megbízói ízlés és igény alapján emelt épületegyüttes már egy nagyvárosi léptékű elgondolás harmonikus megvalósulása.<sup>94</sup> A *Vasárnapi Ujság* nyomán a korabeli szleng a „Schneider Viereck”, „szabó-négyszög” elnevezéssel illette a szabálytalan ötszögű házcsoporthoz.<sup>95</sup> (25. kép)

1861-től Pest város Építő Bizottmánya vette át a nagy előd örökségét. Az új építési hatóság a „megszépített” városrészt a politikai konszolidáció és a gazdasági fellendülés ideje alatt vezette el 1873-ig, a három város egyesítéséig. A Lipótvárosban könnyű dolga volt; a megtervezett új város szabályos telkei rugalmasan alkalmazkodtak a változó körülményekhez.

#### JEGYZETEK

1. Dunától a Dunáig, a mai Deák Ferenc utca – Károly-, Múzeum és Vámház körút vonalában húzódott a Pestet körülvevő városfal három kapuval és bástyákkal.
2. A Rákos-árok a Terézvárosban a mai Jókai és Csengery utca vonalában haladt, majd a Somogyi Béla és a Mária utcánál szelte át a Józsefvárost, végül a Boráros tér körül ért a Dunába.
3. *Nagy Lajos*: Mezőgazdaság Pesten a XVIII. században. *Tanulmányok Budapest Múltjából* 1957. 12. kötet, 133–196.
4. A 78 házból álló település élére 1733-ban Pintner Mátyás téglásmester személyében bírót választottak. Józsefvárosi lexikon. Főszerk. *Nagy Richard*. Budapest, 1970. XVI. p.
5. Mária Terézia (1717–1780) és II. József (1741–1790).
6. A Teréz- és józsefvárosi hívek számára Batthyány József (1727–1799) hercegprimás 1777-ben alapított plebániát.
7. A Fekete-tengerben élő hatalmas hal a Margitszigettől északra lévő homokzátony közelében fakadó meleg vizű forrásoknál rakta le ikráit. A viza ízletes húsa a magyar vezető papság kedvelt böjti eledele volt, de eljutott a király asztalára is. A múlttra a Vizafogó elnevezés utal.
8. *L. Márkus Mária*: A Lipótváros utcahálózatának kialakulása és fejlődése 1787–1872 között. *Földrajzi Értesítő*, 1956. 328.
9. A Váci utca Vörösmarty téri torkolatában. A Vácra vezető országútról nyerte nevét a kapu és az utca.
10. Az egyemeletes épület 1783-ra készült el Jung József (1734–1808), majd Tallherr József (1737–1807) kamarai építész irányításában. „Az épületről készült korabeli leírások is kiemelik az épület és főleg a bejárat szépségét.” *Nemes Márta*: A pesti Harmincadhivatal (vámház) és a Gerbeaud építéstörténete. *Ars Hungarica*, 1984. 1. sz. 69.
11. 1764-ben már álltak a faszervezetű épületek.
12. Az 1788. évi osztrák-török háború megakasztotta az építkezés folyamatát. 1793/94-ben francia hadifoglyokat helyeztek el az óriási terjedelmű négyszögletes Isidor Cannevale (1730–1786) tervei szerint emelt kétemeletes épületben, amelynek sarkain egy-egy háromemeletes pavilon emelkedett. Két

- évtizeddel később József nádor korábbi javaslatának megfelelően kaszárnya lett az épületmonstrumból. Kilenc udvarának egyikén végeztek ki az első felelős magyar kormány miniszterelnökét, gróf Batthyány Lajost (1807–1849). Az épületet 1897/98-ban bontották le, helyén alakították ki a Szabadság teret.
13. Az uralkodó árvház, kórház, tébolyda és kaszárnya szerepet szánt az épületnek. *Nemes Márta*: Egy „forradalmi” városrendezési elgondolás. II. József és a Kaiser Vorstadt. *Műemlékvédelem*, 1985. 1. sz. 12.
14. *Pásztor Mihály*: A százötven éves Lipótváros. Budapest, 1940. 39. Máig ez a legkitűnőbb összefoglaló a városrész kialakulásáról, történetéről, amelynek adataira és összefüggéseire egyaránt támaszkodtam.
15. A mai Steindl Imre utca elődje a Fenyvesmadár, míg a Zrínyié a Szarka utca volt.
16. József (március 19.) és Medárd (június 8.) napi, János fővétele (augusztus 29.) végül a Lipót napi (november 15.) zárta a sort.
17. Az Astóriánál a Kossuth Lajos utca és a Károly körút kereszteződésében.
18. A könnyebb azonosítás érdekében az utcák jórészt a mai nevükön szerepelnek.
19. Az Alföldről a mai Kálvin, az egykori Széna térre, a Kecskeméti kapu elé érkeztek az emberek, hajtották fel az állatokat.
20. Az ország kormányzati szerve 1784-ben költözött Budára a Királyi Kamarával együtt, amelyeket II. József egyesített és tíz közigazgatási kerületet hozott létre.
21. A megoldásról hosszas egyeztetés zajlott a helypénzek bevételeéhez ragaszkodó Pest városával.
22. Schilson későbbi tervén „c” jellel egy hétszög alakú magánépületet is feltüntetett a Sóhivatal raktárai közelében, ahol már 1731-ben is ház állt. Branczik Mártának tartozom köszönettel az adatért.
23. *Nemes Márta*: Egy „forradalmi” városrendezési elgondolás. II. József és a Kaiser Vorstadt. *Műemlékvédelem*, 1985. 1. sz.
24. Az 1787 és 1796 között működő kétezer férőhelyes épületben állatviadalmokat tartottak. Tuschl Sebestyén kávéház-tulajdonos üzemeltette.
25. A József Attila utca részévé vált közterület. Rupp Károly pék házának homlokzatára helyezett marokkói férfit ábrázoló domborműről nyerte nevét. Budapest teljes utcanévlexikona. Összeáll. *Mészáros György*. Budapest, 1998. 202, 267.
26. Az utolsó telekszámokat az új vásártér keleti részének déli csücskén és az Október 6. utca nyugati oldalán osztották ki.
27. A tematikus csoportosításban elosztott vásárok más külvárosokba kerültek.
28. Az 1789. évi Medárd napi vásár volt az utolsó, amelyet a falakon belül tartottak. A tér 1853-ig működött vásári színhelyként.
29. *Déry Attila*: Belváros – Lipótváros. Budapest építészeti topográfiája 2. Budapest, 2005. 79–80.
30. Öt év múlva, 1794-ben lebontották a Kecskeméti kaput, míg a forgalmat különösen vásárok idején akadályozó Hatvani kapu 1808-ban tűnt el helyéről.
31. Schilson minden előrelátása mellett nem teremtette meg az összeköttetést a Petőfi Sándor utcával és nem nyitott észak-déli irányú utcákat a Lipótvárosból a Belvárosba. Nem jött létre szerves kapcsolat a Terézváros kelet-nyugat irányú dűlőutjaival sem, amely egy évszázaddal később komoly gondot okozott. *L. Márkus Mária*: A Lipótváros utcahálózatának kialakulása és fejlődése 1787–1872 között. *Földrajzi Értesítő*, 1956. 330–331.
32. Belváros, Lipótváros. Pest város topográfiai mutatója. 1. Összeáll. *Bácskai Vera*. Budapest, 1975. 187.

33. Az északi rondella és a városi kocsmahelyén a Hajóhivatal mellett. Mai címe: V., Apáczai Csere János utca 9. – Deák Ferenc utca 1. – Türr István utca 6.
34. V., Erzsébet tér 11. A Kemnitzer-házként is emlegetett épület Budapest II. világháborús ostromakor megsérült, majd lebontották.
35. *Schoen Arnold*: Kemnitzer háza „a két törökhöz”. Pest-budai művészeti almanach. Budapest, 1919. 59–73.
36. V., Erzsébet tér 15.
37. Az 1789 körül emelt épületet 1962-ben elbontották.
38. V., Deák Ferenc utca 16–18. – Deák Ferenc tér 2. – Erzsébet tér 9–10. – Miatyánk utca 1.
39. Az 1812-től az 1840-es évekig a funkcióról Zimmerer Platz, Ács tér és Auslade Platz, Kirakodó tér néven szerepelt. Budapest teljes utcanévlexikona. Összeáll. *Mészáros György*. Budapest, 1998. 331.
40. Zömmel rácok, albánok, örmények és görögök.
41. Az 1699. január 26-án megkötött karlócai békét követően vámkedvezményekhez jutottak.
42. *Gárdonyi Albert*: Pest város keleti kereskedelme a XVIII. században. *História*. 1930. 1–3. sz. 1–52.
43. 1806 novemberében vezette be a császár a kereskedelmi tevékenység felfüggesztését a Brit Birodalom irányába. Az 1814-ig érvényben lévő blokádhoz kényszerből szinte egész Európa csatlakozott.
44. Az 1816-ban életbe léptetett stabil Wiener Währung váltóforint 1858-ig maradt használatban.
45. V., Vörösmarty tér 3. – Deák Ferenc utca 8.
46. V., Vörösmarty tér 6. – Harmincad utca 1.
47. V., Váci utca 2. – Vörösmarty tér 2.
48. *Füves Ödön*: Pesti görög háztulajdonosok. *Antik Tanulmányok*, 1970. 1. sz. 49–54.
49. 1829-ben, a görög függetlenség kivívását követően közülük többen hazatelepültek, míg mások a megtalált új hazában folytatták sikeres életpályájukat.
50. *Vályi András*: Magyar Országának leírása. 1–3. kötet III. kötet. Pest. Buda, 1799. 74–75. A szöveget a korabeli idézetekben a mai helyesírásig igazítottam.
51. Hild Jánost (1761/1766–1811) az Újépület építésvezetőjét 1790-ben vették fel a helyi építómesterek céhébe. A mestert már 1798-ban megbízták egy rendezési terv összeállításával.
52. Hild ez évben a céh nevében tájékoztatta a város vezetőségét az építőipar hiányosságairól. Megállapították, hogy nincsenek kötelező érvényű szabályozók, az építkezések pedig silány anyagból történnek. Javasolták, hogy csak a tanács által jóváhagyott terv szerint lehessen építkezni. József nádor lépéseinek hatására 1808. január 2-án újabb Feuerordnung jelent meg.
53. A tanulmány csak a Lipótvárossal foglalkozik.
54. A területre hat párhuzamos fasorból álló sétány telepítését ajánlotta.
55. Az V., Régiposta utca 4. szám alatt állt a pesti városfal körbástyája, amely 1812-ig jórészt a pesti német, majd a Német Színház felépítése után a magyar társulat otthona lett 1815-ös lebontásig.
56. 1808-ban lezajlott az újabb licitálás a Lipótváros külső részére. Az 1810-es évek közepén már 425 telket vettek nyilvántartásba, ez a szám a város egyesítésig alig változott. Belváros, Lipótváros. Pest város topográfiai mutatója. 1. Összeáll. *Bácskai Vera*. Budapest, 1975. 187.
57. A színház és vígadó eszmei alapjait a színházkedvelő Schilson rakta le még 1789-ben.
58. A külsőleg jó megjelenésű középület, több negatívummal „büszkélkedett”; hideg volt és rossz akusztikájú. A Rondellának egyetlen előnye éppen kitűnő akusztikája volt.

59. 1820-ig eltűntek a kincstári épületek. A Sóhivatal a Fővám térre került, emlékét a Só utca őrzi, a dohányraktárak a Fővámház helyére, míg a hajóhivatal az Országház telkét foglalta el.
60. *Hazai és Külföldi Tudósítások*, 1822. február 16. 14. sz. 105. A tudósításból még az is megtudható, hogy a városnak ekkor 54 ezer lakója volt.
61. Mária Dorottya (1797–1855) württembergi hercegnőről, József nádor harmadik feleségéről kapta nevét az utca.
62. *Hazai és Külföldi Tudósítások*, 1824. december 8. 46. sz. 364.
63. V., Apáczai Csere János utca 15. – Dorottya utca 6. – Szende Pál utca 4. Pollack Mihály 1821/22-ben kétemeletesre építette.
64. Sz. n. Buda-Pest, a' magyarok fővárosa vagyis ezen testvér-városban létező minden nevezetességek és látni méltó dolgok leírása. (1845) 28–29.
65. Az épület a második világháború során megsérült, bár helyreállítható lett volna, a múlt káros rekvizitumaként bontásra ítélték.
66. Lipótvárosi házán kívül a Bel- és a Józsefvárosban is volt ingatlana, amelyekből tekintélyes házbér jövedelemmel rendelkezett, de kávészjoga bérbeadásából is gyarapította vagyonát a vállalkozó szellemű polgár. *Bácskai Vera: A vállalkozók előfutárai. Nagykereskedők a reformkori Pesten.* Budapest, 1989. 40–41.
67. Mérleg, Nádor és József Attila utca – Széchenyi István tér.
68. Quittner Zsigmond és Alpár Ignác tervei szerint, 1906–1907.
69. V., József Attila utca 6.
70. *Rokken Ferenc: A Ferenc József-tér. Tanulmányok Budapest Múltjából*, II. kötet. 1933. 52–53. Már 1812-ben építési engedélyt kért a telekre Pollack Mihály, de ez a kétudvaros, háromemeletes épület nem valósult meg.
71. A Macedóniából származott családot eredetileg Nakosznak nevezték, érdemeikért nagyszentmiklósi előnéven nemességet kaptak. A család birtokán került elő a híres aranyelet.
72. A Nákó-palota ugyanannak az 1900-as évek eleji bontásnak esett áldozatul, mint déli szomszédjai.
73. A háztulajdonos 1834-ben kérte meg az építési engedélyt.
74. Nem sokkal később az északi részén álló Wieser-házat is hozzácsatolták a szállóhoz.
75. Az épületet 1887-ben a Rendőr-főkapitányság vásárolta meg és saját igényei szerint átalakította. Az összeépült házak jelentős részét a második világháború romba döntötte. A Zrínyi utcában egy kétemeletes, míg a Vigyázó Ferenc utcában egy háromemeletes szárny maradt meg.
76. V., Akadémia utca 3. – Arany János utca 3–5.
77. Tánzer József háza 1837-ben készült el.
78. *Sürgöny*, 1840. november 5. 145.
79. V., Nádor utca 12. – Zrínyi utca 6.
80. V., Mérleg utca 10. – Nádor utca 5. A ház erőteljesen átalakítva áll.
81. *Bibó István: V., Nádor utca 5. Tudományos dokumentáció.* BFL XV.17.e.306. 1699. tétel.
82. *Sürgöny*, 1840. november 5. 145.
83. *Rados Jenő: Hild József. Pest nagy építőjének életműve.* Budapest, 1958. 122.
84. V., József Attila utca 16. – Október 6. utca. 1.
85. 1838. október 11-én tették közzé, majd 1839. január 15-én lépett életbe.

86. Források Buda, Pest és Óbuda történetéhez 1686–1873. Szerk. *Bácskai Vera*. Budapest, 1971. *Források Budapest Múltjából*, I. 65. p.
87. A város északi és déli részén gátak épültek.
88. Heinrich Hentzi von Arthum (1785–1849) ekkor az osztrák császár sereg egyik vezetője, a budai vár parancsnoka lövette Pestet.
89. Az egykori Kemnitzer-házat az árvízi károk helyreállítása után ezen a néven nyitották meg.
90. 1856. november 19-én feloszlatták, helyébe a Verschönerungs Bau Amt lépett.
91. Korábban gróf Széchenyi István ide szánta a Nemzeti Kaszinót, a város pedig az új városházát kívánta itt felépíteni.
92. Félköríves romantikus stílusú bérházát Máltás Hugó építette. *Komárik Dénes*: Máltás Hugó, 1829–1922. *Építés-Építészettudomány*, 1970. 111–171.
93. Az épület mai alakját Gerbeaud Emil megbízásából Fellner Sándor (1857–1944) 1912-es átalakítása után kapta.
94. *Nemes Márta*: A pesti Harmincadhivatal (vámház) és a Gerbeaud építéstörténete. *Ars Hungarica* 1984. 1. sz. 67–78.
95. A bank részvényeket, a sebész-főorvos embereket, a szabómester ruhákat, Lyka bőroket vágott.

*VIOLETTA HIDVÉGI*  
*LIPÓTVÁROS, THE PLANNED CITY*

*ABSTRACT*

The construction of the so-called New Building (Neugebäude) on Szabadság Square in 1786 started the development of an unused agricultural area. At that time, the city magistrates faced a challenge required urgent solution. During the times of the four yearly fairs those who gathered for the fairs were squeezed along with their animals in the inner city within the walls. To alleviate the congestion and the chaos, the fairs needed to be allocated outside the city walls. The Magistrates of the City of Pest tried to settle the issue by allocating an undeveloped area between Váci Gate – at mouth of the Váci Street and Vörösmarty Square – and the Neugebäude and then by selling housing sites. Based on the plans of master-builder József Jung, János Schilson designed the fairgrounds in the site of today's Erzsébet Square. The new district follows a clear square-mesh structure. The mainly rectangular house sites, divided by right angle, airy, streets providing good transport possibilities formed regular blocks of houses. The first auction of the parcelled-out land lasted from 1789 for four years. The plots were mostly purchased by senior clerks, craftsmen and merchants.

In 1805, Palatine Joseph submitted his concept on the whole city to the ruler, attached to János Hild's town planning map, who further developed previous ideas. After the plan was approved, in October 1808 the Pest Improvement Committee (Pest város Szépitő Bizottmánya) was established, the first independent building authority in the city, which was active till 1856.

From 1820 to 1840 spectacular public buildings and palace-like tenement houses were built in the area alongside the River Danube. In compliance with the standards, mostly two-storey houses were erected with a Classicist façade kept flat. József Hild (1789–1867) played a prominent role in the construction of

Lipótváros, by shaping the face of the new district overlooking the River Danube in the Széchenyi István Square, the former Kirakodó (Unloading) Square.

As opposed to the earlier unregulated organically grown suburbs, a completely new, planned city part was born here with spectacular space designs in the spirit of the Enlightenment. The architectural scheme formed at that time served the growing demand for housing, some of the elements determined the way of building for decades.

hidvegivioletta@gmail.com

SCHOEFFT ÁGOSTON,  
INDIA PESTI FESTŐJÉNEK UTAZÁSAI.  
ADALÉKOK

BEVEZETÉS

A legutóbbi időben a szemünk láttára jutott nemzetközi hírnévre egy elfelejtett magyar festő, a világutazó Schoefft Ágoston.<sup>1</sup> (Pest 1809–London 1888) Egyre jobban ismerik Romániában, ahol akkor figyeltek fel a mesterre, amikor egy magyar múzeum kívánta a festő otlevő képeit Budapesten bemutatni. Mivel az ügy soká húzódott, a román kollegák. Jaşiban, (Jászvásárhely) 2017-ben addig is egy remek önálló tárlatot mutattak be.

Pandzsábban, (Punjab, India) a szikhek hazájában,– ahol Schoefft máig köztiszteletnek örvend – továbbá a szubkontinens más tájairól származó műveiből a lahorei Szikh Muzeumban (Lahore Fort, Pakisztán) remek gyűjtemény található, a Princess Bamba Collection részeként. E művek az angol gyarmatosítás előtti utolsó pillanatban örökítik meg a Indiát, a szikh udvart, történelmi jelentőségük egyedülálló. Ezen túl több alkotása van szerte a világon, különféle múzeumokban, Magyarországon, Romániában, Angliában, Itáliában, Ausztriában, az USA-ban, és manapság egyre gyakrabban bukkannak fel képei a nemzetközi műkereskedelemben, jelentős áron. Szülőhazájában viszont több mint egy évszázada elfelejtették, csak a Körösi Csoma Sándorral kapcsolatos kutatás tartotta fenn nevét, mivel a festő indiai utazása során 1840 júniusában Kalkuttában lerajzolta az akkor már világhírű tudóst. E mű az egyetlen, amely természet után örökítette meg Körösi Csomát, minden más ábrázolás e rajzra megy vissza.<sup>2</sup> De Schoefft munkássága mind a mai napig nem igazán része a magyar művészettörténetnek, holott ő magyarnak tartotta magát. Külföldön különféle neveken, többnyire Josef August Theodore néven, német-osztrák mesterként tartják számon.

Az első közlemény a festő útjáról Szentiványi Antal<sup>3</sup> rövid összefoglalója a *Hasznos Multságok*<sup>4</sup> című lapban, Pesten, 1840-ben. További adatokat szolgáltatnak Schoefft levél-tudósításai még ugyanebben az évben, amelyek a *Jelenkorban* és a *Századunk*-ban jelentek meg. 1845-ben a *Társalkodóban*<sup>5</sup> Schultz August<sup>6</sup> foglalta össze a Schöff-fiótestvérek működését amelyet több pesti sajtóorgánium is átvett. 1846-ban a *Budapesti Napló* ír a festőről, majd 1847 márciusában a pesti *Der Spiegel* ad egy tudósítást Velencéből, az ott élő Schöff családról.

Schoefft személyéről hosszasan emlékezik meg az erdélyi szász, Martin Honigberger (1795–1869) 1851-ben megjelent könyvében.<sup>7</sup> A brassói születésű orvos, a homeopátia alkalmazója, természetbúvár, régiséggyűjtő, és a lahorei maharádzsa udvari orvosa, és mint később lesz róla szó, nagy szerepet játszott Schoefft érvényesülésében, mint

„földijét” segítette Lahore-ban. Ormós Zsigmond politikus, művészeti író, pedig Velencében megfordult a Grassi palotában, – amely akkor Schoeffté volt – és leírta az ott látottakat.<sup>8</sup> Schoefft utolsó éveiről Duka Tivadar tájékoztató, bár értesülései nem mindig helytállóak. Dr. Duka Tivadar az angol királyi hadsereg nyugalmazott törzsorvosa, Kőrösi Csoma első monografusa, felkereste a Londonban élő művészt, és így ír róla: „Ezen aggastyán is él még Londonban, de a múltnak részleteire nem emlékszik már.”<sup>9</sup>

A továbbiakban a Kőrösi Csoma kutatás foglalkozott Schoefft személyével. Kitüntetett helyét a Csoma-szakirodalomban nemcsak a híres egyetlen arckép, hanem az a néhány sor is indokolja, amelyet személyes élményei alapján a *Jelenkor* című lapnak küldött 1842-ben, és amely – ugyancsak kivételesen – bepillantást enged a nagy tudós hétköznapijaiba, személyiségének ismeretlen jellemzőit villantva fel. A rengeteget idézett levélrészlet felbecsülhetetlen értékű, és csakúgy mint a portré, hiteles képet ad a nagy tudós hétköznapijairól.<sup>10</sup>

A festő művészi pályájának további dokumentumai kiállítási katalógusai, és a műveiről ismeretes jegyzékek. Az 1842 után történt párizsi fellépések sajtóhíreit követően a legfontosabb forrás az 1855-ös bécsi kiállítás katalógusa. Ez volt az Európában megrendezett első komolyabb egyéni tárlata, ahol 21 indiai tárgyú képe került a nyilvánosság elé. A katalógus az életmű alapvető dokumentuma, amelyben maga festő gondosan vezetett indiai feljegyzései alapján először ismerteti a kiállított alkotásokat, későbbi tárlatai, valamint a vele foglalkozó szerzők szövegei mind erre mennek vissza. Londonban három nagy kiállítása volt: 1848-ban a Regent Street 209.<sup>11</sup> számon levő helyiségben, majd 1858-ban a Royal Haymarket Gallery-ben 73 művel lépett fel,<sup>12</sup> (ehhez hasonló számú műve csak az 1862-es Londoni Világkiállításon szerepel majd, de itt indiainak tartották.), 1872-ben pedig, már amerikai útja után, Londonban, a Regent Street 294. szám alatt.<sup>13</sup> De ezek egyikéhez sem adott az 1855-ös bécsi tárlatéhoz hasonlóan értékes katalógust. Továbbá alapvető forrás az 1874-ben elárverezett képtulajdonának lajstroma, amelyben több, máshonnan ismeretlen alkotásának címe bukkan fel.<sup>14</sup>

A hazai szekunder források közül *Nagy Iván* cikke foglalja össze 1874-ben a 19. század magyar művészetét, és ebben Schoefft neve említésre kerül.<sup>15</sup> 1880-ban, a *Fővárosi Lapok*ban emlékezik meg róla egykori ismerősének, a térképész-rézmetező Karacs Ferencnek irodalmár-pedagógus leánya, *Karacs Teréz*. *Szana Tamás* 1890-ben írta meg a 19. századi magyar művészetről az első komoly összefoglalót, és ebben az egész Schoefft-családról említést tesz.<sup>16</sup> Ezek után úgy tűnik a festő neve lassan feledésbe merült, amit *Iván Ede* a *Vasárnapi Ujság* 1909-es évfolyamában írott cikke sem tudott megváltoztatni.

Külföldön a 20. században egyre többen foglalkoztak festészetével. A román művészettörténész, Gheorge Oprescu 1937-ben hívta fel a figyelmet az addig nem ismert romániai (Havasalföld és Moldova) képanyagra festőnk kezétől.<sup>17</sup> Majd Árvay Árpád foglalta össze Schoefft havasalföldi tartózkodásának eredményeit.<sup>18</sup>

Schoefft indiai másfél évéről fontos közlés a *Sir William Foster: Some Foreign European Artists in India* című cikke 1930-ban.<sup>19</sup> Foster írása sokáig nem volt ismeretes nálunk, pedig ő hiteltérdemlően rekonstruálta a festő útját, az indiai lapok híradásai,



és apróhírdetései alapján. A szikh-kutatás számára művei a 19. századi uralkodóikkal kapcsolatos monográfiákban megkerülhetetlenek. *Khan* (1961), *Khushwant Singh* (1962), *Archer* (1966), *Bance* (2006), stb. műveiben neve rendre megtalálható, a legalaposabban az indiai *F. S. Aijazuddin* (1979) írt róla, aki festőnket osztrák mesterként említi. Ő mutatta be először nyomtatásban nemzetközi szinten a mester nagyjelentőségű képeit a szikh történelemből, írásomban e műre elsőrendű forrásként támaszkodtam.

Mesterünk öt kiváló darabja hazájában – csekély előzmény után – először a híres 1937/38-as Biedermeier kiállításon került közönség elé.<sup>20</sup> A 20. században *Genthon István*<sup>21</sup> alapvető cikke széleskörű kutatás eredményeképp adott áttekintést Schoefft életéről, és jelölte ki helyét a magyar művészet történetében. Magam az ő cikke olvastán figyeltem fel a mesterre, majd első közleményeimben Schoefft korai éveit, bécsi, magyarországi és főleg a havasalföldi és moldovai munkásságát igyekeztem felvázolni.<sup>22</sup> Mind ezt kiegészítette Mészáros Ágnes<sup>23</sup> írása, amely angliai kutatásain alapulva, a Mester ottani életének adataival járult hozzá az életrajzhoz. Így – sok szálból – már összeszőhető lett egy részletesebb tanulmány, de még ma is sok a fehér folt, a Mester életének folyása és művei néha évekre eltűnnek a kutatás látóköréből. Az oeuvre teljességét bemutatni ma még nem lehetséges, a festő képeinek nagy tömege szóródott szét a világban, ezek összegyűjtésére csak törekedni lehet.

### SCHOEFFT IFJÚSÁGA

Schoefft Ágoston a 18. és a 19. század korai éveiben működő híres művészdinasztiából származik,<sup>24</sup> apja Schoefft Károly József,<sup>25</sup> anyja a bajor földről származó Vincentia Braun. Ágoston a Pestre került művészdinasztia-ág negyedik generációját képviseli és elképesztő magasságba viszi a nemzedékeken át épített családi karriert. Nagypapja a német festőcsaládból származó Joseph Schoefft (Schäfft) 1776-ban már elismert művész Pesten, és ekkor a választott polgárok 100 tagú területének tagja.<sup>26</sup> Az ő munkásságáról fennmaradt adatok azt bizonyítják, hogy igen megbecsült, és országszerte sokat foglalkoztatott mester volt, de ismert korai műve alig van. Házat és műtermet tartott a pesti Mahlergassen, amely – mint már annyian szóltak róla – a családról kapta – *Képiró* nevét. Ma a Képiró utca, Bástya utca és a Kecskeméti utca sarkán egy emeletes lakóház áll, az egykori műhelyük, a „Hét bagoly” ház alapjain, rajta emléktáblával, Kazinczy Ferentől származó sorokkal.

A család középkorias-céhes hagyományai szellemében a mesterség apáról fiúra szállt, Joseph fia Károly is festő lett, majd annak fia, Ágoston is. Kazinczy Ferenc költő, a magyar művészeti élet elkötelezett serkentője, 1828-ban, nevezetes pesti utazásán mint látványosságot tekintette meg Schöfft Károly József műtermét, és mint útinaplójában leírta,<sup>27</sup> igen jónak ítélte az ott látottakat.

Ágoston apja Bécsben tanult, az Akademie der Bildende Künste növendékeként.<sup>28</sup> Ő 1829-től szintén választott polgár, a 19. század 20-as 30-as éveiben az ország talán leg-

többet foglalkoztatott oltárképfestője. A pesti értelmiség megbecsült tagja, Kultsár István újságíró-irodalmár és Karacs Ferenc térképész familiáris hangulatú baráti körébe tartozott.<sup>29</sup> Akkoriban Kultsár vendégszerető házában gyűlt össze a pesti értelmiség vezető rétege,<sup>30</sup> művészek, tanárok, irodalmárok, és a tudományos élet szereplői. Közülük megemlítem Boutibonne Lajost (Franciaország, 18. sz. második fele–Bécs, 1840 után, műk. 1810–30 k. Pesten) aki francia nyelv- és rajztanár, rajzoló,<sup>31</sup> és Landau Lénárdot (Pest, 1790–Pest, 1868) aki Károly lányát vette el, ugyancsak rajztanár.<sup>32</sup> Mindketten éveken át kapcsolatot tartottak Ágostonnal. Károly József a Pesti Rajziskolában oktatott, itt tanult nála Kovács Mihály (1819–1892) és Molnár József (1821–1899) később sikeres festők, és aki az ő nevét leginkább megőrizte mint tanítvány, Borsos József (1821–1883), a 19. század kiemelkedő mestere.

Ágoston eleinte apja műhelyében inaskodott, majd 1828-ban, 19 évesen ő is beiratkozott a bécsi akadémiára, a történelmi rajz (Schule der historischen Zeichnungsgründe, Elementarzeichnung) szakosztályba.<sup>33</sup> Az ifjú művész első önarcképe – még Bécs előtt – vonzó és magabiztos divatfinak mutatja. (*kat. I.*) Ágoston mintegy két évet töltött Bécsben tanulási programmal, itteni működéséről a már idézett Schulz (1845) cikkben esik néhány szó. Mint ismeretes, a bécsi Akadémia legszebb évei bontakoznak ki ekkor, és az egész birodalomból, sőt egész Európából sereglenek a növendékek. Tárlatai nagy közönséget vonzottak, és megrendelésben sem volt hiány. Ágoston érkezésének évében a klasszicizmus nagy alakjait felváltja egy új, fiatal gárda. 1829-ben kezd oktatni Ferdinand Georg Waldmüller (1793–1865), újfajta művészi ideálok követője, a másik új professzor, Johann Nepomuk Ender (1793–1854) mellett, mindketten a bécsi biedermeier vezető egyéniségei. Az ifjú Schoefft egy lüktető, eleven művészeti közegbe csöppent ahol új élményekkel, újfajta művészi törekvésekkel találkozott,<sup>34</sup> a születő biedermeier realiztikus irányzatával. Schoefftnek tanárai mellett fel kellett figyelnie Friedrich Amerlingre is, (1803–1867) aki 1828-ban tért haza külföldi tanulmányútjáról, melynek során Angliában Thomas Lawrence (1769–1830) volt rá nagy hatással. Amerling sikerrel mutatkozott be Bécsben, és a császári ház, valamint a bécsi felsőbb körök kedvelt arcképfestője lett. Köré gyűltek a fiatal bécsi modernek, akik ekkoriban kezdik uralni a művészeti életet.<sup>35</sup> Waldmüller ugyancsak az uralkodói figyelemnek köszönhetően lett sikeres, mert miután 1827-ben megfestette a császárt – áramlottak hozzá az arisztokrácia és a vagyonos nagypolgárság megrendelése. Az elkészült portrékat az Akadémia tárlatán nagy sikerrel mutatta be, és ez a gesztus – az uralkodók és a nyilvánosság felé fordulás – nem volt hatástalan a fiatal Schoefftre, akiben a tehetséghez komoly ambíció társult.

Szentiványi Antal írta, hogy a pályakezdő festő 1830-ban tért haza Bécsből, és egy darabig hazájában időzött, ahol „...mint hazafi mindenk előtt honát utazta be, albumba tájait lerajzolta.”<sup>36</sup> A vázlatkönyv benne magyar tájakkal lappang, mindenesetre a vázlatok említése hasznos, mivel ennek alapján lehet Schoefft tájképeket is keresni a hazai műállományban.

A Schöff-mütermes fő műfaja az oltárkép volt, és Ágoston azonnal kapott is ilyen

megbízásokat, (8., 9. kép) amelyeket már a saját szignójával látott el. Emellett a műhely portrémegrendelése is a frissen végzett fiatal festőre maradtak. Hazatérése évében festette *I. Ferenc portróját*, (kat. 5.) amelynek éles rajzossága, erős dekorativitása már megelőlegezi későbbi orientaisztikus műveinek előadását. A család a század eleje óta kapcsolatban állt a szabadkai Szt. Katalin egyházzal, ahová még a nagypapa kezdett egy nagyszabású oltárkép-ciklust festeni. Ágoston feltehetőleg segített ebben, és a városban is kapott munkát, amit néhány portré bizonyít.<sup>37</sup> (kat. 3, 6, 7.) A fiatal mester rövidesen újra eltávozott Pestről, a festők számára kötelező nyugateurópai peregrinációra indult.<sup>38</sup> Útja több évig tartott, *Schultz* tudósítása szerint, 11 hónapot töltött Itáliában, de az írás mindössze annyit közöl, hogy Ágoston az Etna tetejéről írt levelet atyjának Pestre, elgyönyörködve a napfelkelte látványában. De sem *Schulz*, sem *Szentiványi* nem emlékezik meg megrendelőkről, művekről, vagy művésztsakkal való kapcsolatáról. Sajnálatos, hogy semmiféle munkájáról nincs adat ezen évekből. Abban reménykedem, hogy a manapság mutatkozó nemzetközi tendencia szerint, amint egyre inkább ismert lesz a neve, sok munkáját fogják azonosítani, gondosan kidolgozott, látványos szignója láttán.

Ami a művésztsakat illelt, tudjuk, hogy Kozina Sándor (1808–1873) festő Ágoston útítársa volt, vagy legalábbis találkoztak. Sok éven át kapcsolatban voltak, mikor Kozina Oroszországban élt, többször hívta oda barátját.<sup>39</sup> Schoefft Rómában minden bizonnyal felkereste id. Markó Károlyt is, aki szívesen látta földijeit, és Ágoston tájképein később látványos a Markó hatás. „Ezután Franciaországba indult, ‘s Parisban 18 hónapot töltvén, ‘s egyéb nevezetes franczia vidékeket ‘s városokat meglátogatván, Schweiz előkelő városain át Lipcsébe ‘s innen Münchenen át Tyrolba utazott, honnan ismét Pestre visszaérkezett.”<sup>40</sup> Több forrás utal arra, hogy Münchenben is tanult, de nem tudni hol, a müncheni Akademie der Bildenden Künste Matrikeljében nem szerepel a neve.

Útjának nem ismeretesek sem részletei, sem produktumai, de úgy tűnik az utazó kitűnő kapcsolatokat szerzett, mivel Párizsból Apponyi Antal, a párizsi osztrák követ Széchenyi Istvánhoz írott ajánlólevelével érkezett haza, 1834. év karácsonyára.<sup>41</sup> Mielőtt végleg eltávozott volna a nagyvilágba – Kozinával együtt – Pesten is megpróbálkozott az érvényesüléssel, de ez egyiküknek sem sikerült. Itt eleven udvartartás, és uralkodó híján Ágoston Széchenyi gróf pártfogására számítva remélt feltűnni,<sup>42</sup> aki akkoriban a magyarországi közélet legismertebb személyisége. Apponyi ajánlólevele mellé készítet „...egy allegóriai képet, melyet honának óhajt szentelni, és Széchenyi István grófnak ajánlani.”<sup>43</sup> *A Nemtő által fölébresztett és munkára, előhaladásra serkentett Pannónia* címen. A *Honművész* c. lap szerint a kompozíciót 1835 januárjában mutatta be, a kor szokásához híven a szállásán, a Vadászkiért vendéglőben, és Viaskody, a lap „ítésze” részletesen tudósított róla.<sup>44</sup> „Ecsetjének jelességét ... a’ szobájiban felállított arczképek, mellyeknek eredetijek jól ismertetnek, elevenen bizonyítják...” Tehát a festő készült a bemutatkozásra, és a reménybeli megrendelőknek ismert személyiségek portréiról készített másolatokat mutatott be, bizonyítva kiváló karakterérzékét, mint a legfőbb esztétikai értékmérőt.

Pest-Budán ekkor még nem léteztek képzőművészeti kiállítások, mindössze ezek a régies szóval „műkitételnek” nevezett események jelentették a művészet nyilvánosságát, és mivel a *Pannónia*-allegória lappang, csak Viaskody leírását tudom közölni: „A’ mély és hosszas álomba czímerén szenderülve volt Pannonia (vagy is a’ személyesített Magyar ország) egy nemtő genius által felköltetik, és munkásságra, előhaladásra ösztönöztetik. Nyugvó helye egy magos kősziklának alja, mellynek ormán sas mutatkozik. A’ szorgalom asszonyi alakban egy oroszlánynon (az erő symbolumán) ül előtte, ‘s tenyerét feddőleg homloka felé tartja. Minerva a’ fellegekre mutatva, s’ Apollo reménytelve hurjait pendítve segéd kezét ígérnek Pannoniának. Az álom bosszankodva távozik a’ mélységbe, és az Apollo lábainál levő kis Zephyr koszorúval kínálja az előhaladásra kész hont. A’ baloldalnak távolában kel a’ nap, de a’ hazára nem szolgálhat éltető világgával, a’ magos szikla fal miatt. A’ köröskörül levő apróbb allegorikai rajzok hasonlólag a’ honra czéloznak, mellyeket inkább ecset mint toll magyarázhat.”

Az allegória programját olvasva feltűnik, hogy a mondanivaló hordozója mennyire összevág az előző évben Johann Ender: *Borura derü* című (A magyar Tudományos Akadémia díszképe) kompozícióján az istennő pajzsának centrumában levő jelenettel.<sup>45</sup> Lehet, hogy az utalás szándékos, de sajnos nem ismertek a kép keletkezésének körülményei, vajon Schoefft már magával hozta, avagy Pesten festette – igen rövid idő alatt – az Ender-mű láttán, de feltételezhetünk egy közös előképet is. A feleszmélő-ébredő Hungária-Pannónia egyébként is közhely a kor allegória-készletében, amint a „fényt elfogó szikla, rajta sassal” – részlet<sup>46</sup> képében a Habsburg udvarra való metaforikus utalás is.

Széchenyi ekkor valóban felfigyelt a festőre, akitől az új magyar iskola megteremtését remélte.<sup>47</sup> Ekkor már nem akart külföldi mestert foglalkoztatni, és megbízta a jó ajánlólevéllel érkező festőt. Így 1835-ben készült el a *gróf Széchenyi István* portré, amely elveszett, és csak a Művész apjának másolatában maradt fenn. (*kat. 24.*) A programkép Széchenyit a haladás és erő szimbolumaként állítja elének, nagy alkotásaival körülvéve. A két nagyszerű egyéniség találkozásából a korszak főműve született meg. Mint a művész későbbi portréi bizonyítják, a kompozíció egésze egyértelműen Ágoston leleménye, ecsetkezelése síma és aggályos, – mint az apai műhely Bécsből származó öröksége – a drámai megvilágítású felület világos és csak konkrét árnyékokat mutat, a rajzosság végletes, a festői oldottságot mellőzi. Széchenyi képmására országos igény jelentkezett ekkor, vármegyeházák, bíróságok, kaszinók tették ki nyilvános termeikben a Széchenyi portrét, ezért apjának, Károly Józsefnek – Ágoston külföldre távozása után – többször is le kellett másolnia a festményt.<sup>48</sup>

A grandiózus térdképen a grófot szemben ülve, egyenes tartással látjuk. Széchenyi először frakkban kívánta megfestetni magát, csak Seilern Crescencia grófnő – jövőendő hitvese, az elkötelezett honleány – kérésére változtatta azt magyaros díszruhára,<sup>49</sup> ezáltal a „...családi rendeltetésű képet reprezentációs értékűvé tették.”<sup>50</sup> Crescencia szerint a frakkos kép igen zordnak tetszik, és mint írja, úgy látja a modell sokat gondolkodott hazája sorsán, amíg festették.<sup>51</sup> A méltóságteljesen egyszerű, fekete bársony öltözék

vörös és arany kiegészítőivel, mellőzve mind a nyugati, mind a magyaros divatot, szinte ódon hatású, és a modell megjelenésének kissé egzotikus jelleget ad, ami furesza ellentétet képez a modernizmus rekvizitumának megjelenésével, – Széchenyi csákója alatt lapját, a *Jelenkort* látjuk. A gróf kedvenc kardját viseli, a sárkányfejes markolatú, díszes hüvelyű fegyvert, amelyet egy párizsi árverésen vásárolt, és a hagyomány szerint a perzsa sah ajándékozta egykor Ney marsallnak, Napoleon hadvezérének.<sup>52</sup> A háttérben az Al-Duna tűnik fel a Vaskapu vidékén, amelynek szabályozása – úgy mint a dunai gőzhajózás – ekkoriban Széchenyi programjának középpontjában állt.

A festő a modellülés során minden bizonnyal kordialis kapcsolatba került a gróffal, mert mikor szülei elleneztek tervezett házasságát, hozzá fordult segítségért. A kissé regényes történetet mind *Schultz*, mind *Genthon* egybehangzóan közli. Feltehetőleg házasodni tért haza, választotta *Genthon* szerint Josepha Lindbau,<sup>53</sup> egy „nyugalmazott kapitány” leánya, akiről annyit közöl, hogy kitűnő úrlovas volt. (Schulz szerint is „egy nyugalmazott kapitány leányát” vette el.)<sup>54</sup> De Schoefft Károly József, a tekintélyes és vagyonos atya ellenezte a házasságot, ezért Ágoston kénytelen volt azt külföldön megkötni, és miután Széchenyitől ajánlólevelet kapott a reformtörekvéseiről ismert Alexandru (Alecu) Ghica (X. Sándor) (*kat. 28.*) havasalföldi fejedelemhez<sup>55</sup>, aki egy éve uralkodott itt. A pesti belvárosi templom pedig engedélyezte a bukaresti egybekelést, így a festő 1835 nyarán arájával eltávozott az országból.<sup>56</sup>

Széchenyi ekkoriban összezördült a festővel, amit Tasnerhez írott levelében említ, de az okot konkrétan nem nevezi meg. A levél szövege arra utal,<sup>57</sup> hogy neheztelt a festő eltávozásáért. Ám a barátság mégis megmaradt, és Széchenyi mindvégig figyelemmel kísérte Schoefft munkásságát.

## BUKAREST

Schoefft 1835 nyarának végén már Konstantinápolyban volt, ahol a „Nagy” II. Mahmud szultán (1808.–1839). udvarában szándékozott kapcsolatokat létesíteni. A szultán szívesen látta a nyugati művészt, és *Genthon* feltételezi, hogy Schoefft itt alapozta meg fényes anyagi helyzetét. „II. Mahmud hivatalvállalásra szólította fel, és havonta 500 ft fizetéssel kívánta udvari festőként alkalmazni. De Schoefft ezt nem fogadta el,<sup>58</sup> ugyanis az uralkodó kérése nem öncélú hivalkodás volt, mert mint ismeretes, ő ekkor országa modernizálásán fáradozott, és reformrendelkezései szerint arcképét minden kormányhivatalban ki kellett akasztani. Schoefftnek tehát elég dolga akadt volna a sorozatos portrékkal, de talán éppen ezért mondott nemet, művészi ambícióit ez nem elégítette volna ki. De bizonyára többször is lefestette az uralkodót, sajnos egyetlen (kérdéses) portrét sikerült közülük eddig találni.

A szultán udvarában augusztusban találkozott Miloš Obrenovič szerb herceggel, (*kat. 27., 29.*) akit lerajzolt, majd egy ragyogó színű olajportrét készített róla, amelyet akár keleti útja nyitányának is tekinthetünk.<sup>59</sup> Ezek után indult tovább Bukarestbe,

ahol ekkoriban számos nyugatról érkezett mester fordult meg, Bécsből, Itáliából és Magyarországról, nevüket a román művészettörténetírás megbecsülve tartja számon. Az ideseregülő idegen festők szolgálták ki a bukaresti közönség elitjének igényeit, úgy mint nálunk az osztrákok, a németek és ugyancsak az olaszok. A külföldiek szerepe döntő fontosságú, mert a román művészet korábban nem ismerte a világi arcképfestést, a műfaj megszületését a elsősorban bizánci hagyományok, a vallásos érzület akadályozta.<sup>60</sup> – Meg kell jegyezni, hogy a román művésznövendékek ekkoriban kezdenek feltűnni a bécsi Akadémia kurzusain, és nemsokára átveszik az idegenektől a hazai megrendeléseket, úgy, ahogy az nálunk is történt. – Schoefft 1835 szeptemberében érkezett Bukarestbe és nyilván első dolga volt átadni Széchenyi ajánlólevelét Alecu Ghicának, akivel Széchenyi kordialis viszonyban volt, közös céljaik következtében. A havasalföldi fejedelemtől eddig nem ismerünk Schoeffttől való reprezentatív portrét, csak egy kisméretű arcképet.<sup>61</sup> A remek kis mű hagyományos, balkáni ruhában ábrázolja az uralkodót, amely a hatalmas kalpag által szinte monumentális hatású. A mű úgy tűnik sikeres volt, több másolatban ismert, mind Bukarest, mind Jași múzeumából, de Schoefft kvalitását egyik sem éri el.<sup>62</sup>

Festőnk gyorsan utat talált a magasrangú megrendelőkhöz, az éppen letűnő, kultúralt és befolyásos görög fanarióták rétegéhez, és az ott szolgálatot teljesítő magas rangú orosz tisztekhez. Ezekről a Târgoviștei Művészeti Múzeum két jeles darabja, *Pulcheria (Profîtița) Ghica-Blarembeg hercegnő* (kat. 43.) és második férje *Vladimir Moret de Bralembeg* (kat. 38 ill. 40.?) megkapó képmása tanuskodik. Az arisztokrácia körein túl is „...sok vállalkozói érzékkel jó üzleteket kötött.”<sup>63</sup> Személyében azt az újfajta művésztypust ismerhetjük fel, aki önállóan, mecénások nélkül kíván érvényesülni, szabadon keresve és fogadva a megrendeléseket. Viszont jóelőre gondoskodott hathatós ajánlólevelekről, valamint útja során hirdetésekkel tett közzé a lapokban, felajánlva művészi szolgálatait. Ezt az üzleti fogást nyugati útja során tanulhatta meg, ami gyorsan és sokat eredményezett. Legelőször a híres *Curierul Românesc*<sup>64</sup> című lapban, az első havasalföldi újságban tette közhírré, hogy portréfestést vállal, valamint magánleckéket ad.

Mint Oprescu írja, a külföldi mesterek közül az, „Akinek szándékában állt hosszabb időre letelepedni nálunk, azok kolostorokban, bérelt házakban, magánszemélyeknél rendezkedtek be. ...az ablakba helyezték kész munkáikat, hogy felkeltsék a járókelők figyelmét. Ez a patriarchális módja a kontaktusteremtésnek a művész és a közönség között, nyugaton sem olyan rég szűnt meg.”<sup>65</sup> Schoefft a bukaresti Radu Voda kolostorban kapott szállást a szerzetesektől, ahol műterme volt, és segédek tartott.<sup>66</sup> Több mint három hónapig lakott itt, és Oprescu szerint freskókat is festett a szállásául szolgáló kolostor falaira, mivel az apát nem kért bért a szállásért.

Az 1836 májusára összegyűlt festményeiből kiállítást rendezett a Szent Száva Líceumban<sup>67</sup> amely, mint olyan, egyben a bukaresti művészeti élet serkentésére is szolgált. Ez a gimnázium ekkoriban a román művészet születésének helye, itt oktatott Carol Wahlstein, (Wallenstein, Vella Károly, 1795–1857), Bécsben tanult akadémiai festő. Az ő nevéhez fűződik a román művészeti múzeum kialakítása, amelynek alapjait ezekben

az években rakta le, saját tárgygyűjteményével. Ezekből 1837-ben rendezte meg az első nyilvános kiállítást ugyanott, ahol Schoefft állított ki előzőleg. A tárlat később állandósult, és a romániai múzeum magja lett.<sup>68</sup>

A bukaresti hónapok termése a festő addigi működésének általunk is jórészt ismert, egységes szakasza. Manapság a román művészettörténet-írás több mint harminc portróját azonosítja, de jóval több lehetett. Művein nyugati tanulmányainak stiláris hatását gyümölcsözteti, de mivel addigi munkáiból nagyon keveset ismerünk, nem lehet analógiákhoz kapcsolni. A Schoefft-portrék egyéni stílusa több szálból szövődik össze, és realisztikus, életteli képmásai látványosan eltértek az itteni ikonfestők hagyományosan merev alkotói módszereitől. „A portrékat sorozatban készítette nagy ügyességgel, klinensei a külső ragyogásra helyezték a fő hangsúlyt.”<sup>69</sup> Ecsetkezelése – akárcsak Széchenyi portréin – továbbra is éles, koloritja vonzóan eleven, a barokkos színhasználat, – amely a pesti családi műhely sajátja – a bőr zöldes-rózsás árnyalata eltűnt, az árnyékolás határozottabbá vált. Elmondható, hogy a legjobbkor érkezett Bukarestbe, amikor ott is feltámadt az igény a modern, Nyugat-Európához igazodó művészetre. Festészetének alapja a Waldmüller–Amerlig-féle biedermeier, a természetes gesztusokat megragadó, valóság-hű visszatükrözés, a póztalan póz. Ábrázoltjai néha kissé kimozdulnak, úgy, mint a francia portrékon, pillantásuk beszédes, – mindig ránk néznek – arckifejezésük eleven, távolról J. A. D. Ingres (1780–1869) portréművészetét idézik. Alkotásait ugyanakkor átlengi a romantika, mint pl. az *Orosz ezredes* (kat. 38., 40.) portrékon a drámai-an előadott felhős háttér a minuciózusan megfogalmazott, hetyke figurák mögött, vagy a *Női arckép legyezővel* (kat. 32.) című „érzékeny portré.” A képmás gyengéd, „précieuse” előadású, az arcon nincs mosoly, a végtelenül finom formák, a figyelő tekintet egy bonyolult, ugyanakkor naív lelket éreztet, az alkotás a bukaresti múzeum állandó kiállításának díszje. Igazi festői bravúr a fehér selymen áttetsző, lazúros megoldású kék alsó ruha érzékeltetése amely érett festői tudásra vall, a kép háttérében a növényzet kidolgozottsága Markó hatását bizonyítja. Egyes képein bizonyos naivitást, gyakorlatlanságot érhetünk tetten, – különösen a hölgyek derékrészének anatómiája ügyetlen, – bár ez nem von le a művészi értékből. A korabeli bukaresti és pesti mezőnyben ezt a kvalitást senki sem érte utól.

Kiemelkedően megnyerő három nevezetes női arcképe, amelyek attribválása különösen érdekes probléma. A három mű, a 2015-ben aukcionált női képmás (*Hölgy rózsával*, kat. 42.), az 2016/7-es Jași-beli kiállításon szerepelt *Pulcheria Ghica-Bralemburg hercegnő*, valamint a *Hölgy sárga selyemben*, (kat. 41., 43.) c. alkotásokról az a feltevés, hogy mindhárom Pulcheria hercegnőt ábrázolja. Ezt bizonyítaná, hogy a 38-as és a 39-es hölgy hasonló nyakéket visel. Ám a sárga selyemruhás nő szeme ragyogó kék, míg a rózsaszínruhás szeme meleg barna. Ha jobban megnézzük a két nyakéket, hasonlóak, de kissé más a formájuk, ám a szemszín döntő különbség. Továbbá a világos barna szemű, visszafogottan elegáns Ghica-Bralemburg hercegnő (1800–1879), ekkor 35 éves, és képmása (43. kép) tökéletesen megfelel a korának, ránézésre a két másik hölgnél évekkel idősebb. Tehát a három ábrázolt nem lehet azonos személy, amit

további kutatásoknak kell eldöntenie. Schoefft anyagfestése mindhárom művön pompás, igazán hercegi, különösen vonzóak a ragyogó drágakő- és virágszínek. Az élénk kolorit dekoratív alkalmazása Schoefftnek nagy erősege ekkor, amire a *Hölgy sárga selyemben* színvilága az egyik vonzó példa. A világos arc, a vörös háttér és a fénylő sárga selyemruha együttesét egybefogó matt fekete boa telitalálat. A sorozat jelzi, hogy Schoefftnek micsoda érzéke van a gazdagság dekoratív előadásához, és hogyan képes egy hétköznapi külsejű személyből ragyogó jelenséget formálni. Ugyanakkor festőnk óvatosan alkalmazza a bécsi biedermeier egyik sajátos eszközét, az „édes megszépítés” gesztusát, sőt, a kendőzetlen valóság ábrázolásától sem riad vissza. (kat. 46.) De a bécsi divatot, a túlhajtottan apró kezeket megtartotta.

Méltó párja a női képmásoknak Alex Savescu ezredes (kat. 33.) fekete, civil ruhás portréja, amelyen ugyancsak a romantika érintése látszik. A férfiak megjelenését gyakran fűszerezi egy-egy helyi vonás, számunkra egzotikus – keleties – ruhadarab a nyugati divatú öltözék darabjai közé keverve – pl. piros papucs a fekete frakk és cylinder alatt. De a férfiak gyakran teljes balkáni öltözékben jelennek meg, mint a Román Akadémián levő *Văcărescu költő* arcképén, (kat. 37.) és a karakterábrázolást a barbár szörmegallér még felerősíti. Még Bukarestben 1836-ban készült a nyalkán karcsú *I. Miklós, orosz cár* arcképe, feltehetőleg hivatalos megrendelésre, (kat. 39.) litografált előképről,<sup>70</sup> amelynek mondanivalója csakúgy harsog: aki a leghatalmasabb, az a legsebb.

Hónapokig tartó bukaresti tartózkodás után 1837-ben az a feltételezés, hogy a moldvai fővárosban, Jászvásárhelyen (Iași) is működött, de az utóbbi időben ezt megkérdőjelezték. Itt „...legkevesebb két jelentős portrét is hátrahagyott, nagyméretű, bátor alkotásokat, felsőfokú kvalitással, azoktól a remekművektől ihletve, amelyeket... a Nyugat múzeumaiban láthatott, Itáliában, vagy Párizsban.”<sup>71</sup> – írja Oprescu a XX. században. (kat. 49, 55.) Schoefft életnagyságú figurái többnyire magasak, karcsúak, kissé dőlt testtartásúak, ilyen a Mihail Sturdza mű is, amelyet *Oprescu* így minősít: „...energikus munka, meleg kolorittal és nagy rajzbéli hozzáértéssel...”<sup>72</sup> A hivatalos, reprezentatív portrék közkeletű kliséit felvonultató *Sturdza* kompozíción a barokkos külsőségek kissé hanyag kezelése közepette egy természetellenesen karcsú divatlapfigura jelenik meg, aki a biedermeier testformálás és testtartás jellemző sajátosságait mutatja – befűzött derék, nyulánk tartás – kidüllesztett mell, hasonlóan a katonatisztek képeihez. Costachi pedig az ortodox egyház ábrázolási kötöttségeit alkalmazó, misztikus, testetlen séma, obligát tartásban és öltözékben.

Nincs adat arról, hogy Schoefft korábban festett-e nagyméretű, egészalakos portrét, Széchenyi térképét kivéve. Ez nem zárható ki, mert mint említettem sajnálatosan igen csekélyek korábbi ismeret művei. (Talán a szultánról készülhetett ilyen, Konstantinápolyban.) Fontosnak tartom *Oprescu* megállapítását a fenti két képmás kvalitásait illetően, mert ő látta az eredeti, színes képeket, *Genthon* (1966) pedig nem. Őszerinte ezek „erősen hivatalos jellegű unalmas portrék.” De *Oprescu* mindvégig kitűnő festőnek tartja Schoefftöt, és fontosnak tartja megemlíteni, hogy „Egyébként magyar volt, nevé-



nek minden németes formája ellenére.” A festő nevét Iosif Seft formában használja, úgy mint Mateescu, a mester bukaresti segédje.

A Jași Múzeum állandó kiállításán Schöffftnek több műve látható, köztük *Caterina Ghica* (sz. *Cantacuzino*) születési nevét mutató oklevéllel, és férje *Eustache Ghica* arcképe. (kat. 51, 53.) – Az okirat igazolja a hölgy bizánci császárokkal való, magas presztizsű rokonságát, görög származását. A házaspár portréi erőteljes karakterérzék-ről tanuskodó, realisztikus képmások, amelyek a házások eltérő személyiségét ragadják meg. Mint igazi biedermeier művek együttesük bizonyos humort tükröz, a hölgy fején díszlő rezgő-mozgó, divatos fejdísz a már nem fiatal hölgyön kissé hivalkodó, míg a férj arcképe méltóságteljes, komoly, ám barátságos férfiút mutat. A Bukarestben látható *Vasile Pogor, Moldva gubernátora és főbírája* valamint felesége *Zoe Pogor* (kat. 52, 54.) egyszerűbb megjelenésű, polgári-polgáriasságú személyek. A Pogor-házaspár a román irodalmi élet támogatója volt, 1850-ben épített házuk ma irodalmi múzeum. Zoe Pogor sötét, visszafogott ruhája egy leheletnyi fehér csipkével, képes a derűs modell, egy finomlelkű nő személyiségét visszaadni. A román arisztokrácia, a Ghica-udvar ábrázoltjainak almafényességű, ragyonóan síma, kerekded arcai egészen a 40-es évekig vissza-visszatérnek. Úgy tűnik a festő bukaresti tartózkodása boldog volt, portréiről öröm sugárzik, és még humort is visz némely alkotásába. (kat. 46.)

Sajnos a 20. században Bukarestben a mágnásokat, főembereket ábrázoló arcképeket összegyűjtésük után szétszították mintegy hét múzeum között, ezért az őrzés helyéből nem következik, hogy arrafelé készült volna a mű. Schoefft alkotásai közül ma a román kollegák mintegy 30 alkotást tartanak nyilván, de számos darab lappanghat még, hisz a mester ottlétekor folyamatosan dolgozott. Az itt töltött idő során kristályosodtak ki a már említett gyakorlati módozatai, amelyek érvényesülését segítették. Ezekkel idegen földön, ismeretségek nélkül munkához tudott jutni, az adott társadalom legmagasabb köreiben. Későbbi életútján mindvégig megfigyelhető, hogy mindenütt az uralkodót keresi fel, – vagy egy-egy fontos helyi méltóságot – hogy felajánlja neki szolgálatait. Az biztos, hogy 1837-re már elhagyta a havasalföldi fővárost, és feleségével együtt megkezdte nagy keleti utazását.

### A NAGY ÚT INDIÁBAN

A festőről a következő hír, hogy Odesszán át<sup>73</sup> ismét Konstantinápolyba ment, és innen indult a szultáni fennhatóság alatti Kairóba, az ottani alkirályhoz. Úgy tűnik 1837–38-ban esett első hosszabb keleti útja, sajnos azonban ekkorból nem ismerünk szignált, datált művet tőle. Ám egy egész sorozatról lehet feltételezni, hogy talán ebben az időben keletkezett. Leveleiből, kiállításainak jegyzékeiből, és a kiállítás-ismertetőkből tudunk számos művéről, amelyekről sejthető, hogy útjának ezen első szakaszában készültek: *Két perzsa*, *Perzsa hárem*, *Bagdadi kávéház*, stb., de datálásuk elveszett, így nehéz pontosan elhelyezni őket az életműben. Schoefft útja során „Szép tájképeket tervezett

naplójába, a Sinai hegyen, mellyek a többivel együtt Magyarországon lesznek kidolgozandók. Volt a Szentföld minden városában... Egyiptom, Arab, Perzsa, Babylon<sup>74</sup> voltak állomásai... a szentföld minden emlékezetes városait 's helyeit, úgy szinte Aegyptus régiségeit megtekintvén, aráb 's perzsa tartományokon át Babylonba ment.<sup>75</sup> Ekkor kezdte gyűjteni vázlatait, amelyek egyes kivitelezett darabjai egész életében elkísérték.

Sokáig kérdéses volt, konkrétan merre vezetett a művész útja. A kutatás korábban úgy tekintette, mintha eleve Indiába szeretett volna eljutni, szárazföldön. De úgy tűnik a nagy út előtt az európai utazók divatos vidékeit járta be, és a néhány hónapos szentföldi út után visszatért Kairóba és innen indult az ázsiai szubkontinens felé. *Genthon* úgy vélte, Északról Délre tartott, és szárazföldön közelítette meg Lahorét,<sup>76</sup> mintegy követve Kőrösi Csoma Sándor egykori útját. Ám az angliai kutatás tisztázta, hogy nem így történt, és *Foster* szerint – a korabeli sajtóhíradésekre támaszkodva – Schoefft indiai vándorlását Délen kezdte, Bombayban (ma Mumbai, Mahárástra állam) amelyet a tengeren ért el, és 1838. év elején ott szállt partra.<sup>77</sup> Tehát Kairóból indulva, egy darabig szárazföldön utazott, és átszelve az Arab félsziget északi részét érte el Bagdadot, majd átkelve a Tigris folyón, a Perzsa öböl torkolatánál hajóra szállt. (Hajlok arra hogy ez a legvalószínűbb, mivel az egyik legismertebb, legizgalmasabb képén, az *Átkelés a Tigris folyón* látható tutajon alig van málha, pedig ha Európába visszatérve jött volna ezen az úton, tele lenne csomagokkal.)*(kat. 66.)* India felé ezzel kikerülhető Irán és Afganisztán vidéke, a nehéz út, a magas hegyek. A másik lehetőség, hogy az utazó Egyiptomból a Vörös tengeren, majd az Arab tengeren végighajózva érkezik meg India déli részére. Ez az út volt szokásban ekkoriban,<sup>78</sup> több magyar utazó is ment erre. A fő dilemma az, hogy a Szentföld vikékét mint különálló célt követte-e Kairóból, és Indiát egy második úton érte-e el? A hipotézisem az, hogy eleinte nem is volt szándéka Indiába eljutni, csak időközben merült fel az ötlet, miután elegendő anyagiakhoz jutott.

A tengeren át „...1838-ban Bombaybe érkezett, és konzulunk M. Fontanier kedvesen üdvözölte. Egy portrét festett róla, és azt találták, hogy feltűnő hasonlóságot mutat.”<sup>79</sup> Itt is újsághíradésekben toborzott megrendelőket mint Bukarestben, és 1838 augusztus 2.-án a *Bombay Courier*-ban arról értesít, hogy szeptemberben a városban szándékozik maradni,<sup>80</sup> hogy fessen, majd a 7.-én megjelent hirdetésével már a *Bombay látképe a Malabár hegyről* c. olajképének sokszorosításához keresett előfizetőket, amelyet Londonban kívánt litografáltatni. Az árat is közli: egy fekete-fehér lap 20 rúpia, a színes 25.<sup>81</sup> A sokszorosított lapot nem találtam meg, de a kiindulásul szereplő festmény szerepelt a festő 1855-ös bécsi kiállításán. Ezidőből meg kell említeni egy különösen vonzó családikép-együttesét, amely nemrégiben lett közzismert a neten. A négy mű *C. T. Thyne-Thomas ezredest*, feleségét és négy gyermekét ábrázolja, a gyerekeket pónival és monguzzal mint családi kedvencekkel. A négy mű kvalitásai a legjobb kortárs festők munkáival vetekszenek, különösen a gyermekek ábrázolása megkapó. ( 79–82. kép.)

A sajtóközlemény szerint Bombayban a Forbes Street-en lakott, a város délkeleti nyúlványán, a keleti kikötőnegyedben. Szeptember folyamán egy kisebb utazást tett Poona-ba, ahonnan egyelőre visszatért Bombayba, és folytatta a portretírozást.<sup>82</sup> Ok-

tóber második felében indult tovább, azért választva ezt az időpontot, mert a monszun szeptemberben megszűnik, és remélte, hogy ekkor kellemesebb lesz az utazás.

Először tovább haladt Dél felé, feltehetőleg az Arab tenger partján, aminek emléke egy portré, amelyet Thellicherry városában festett *John Vaughan* (1793–1842)-ről, a Kelet-Indiai Társaság tagjáról, a Nyugati Körzet fellebviteli bíróságának másodbírájáról. (kat. 72.) Az elegáns portré Schoefft indiai útján az európai személyekről festett képmások egyik ritka darabja. Az út elején készített félalakos, realiztikus megközelítésű portré felépítése azonos Schoefft legtöbb hasonló kompozíciójával: egy nyitott helységben, gazdag, egzotikus tájképi háttér előtt ülő férfit látunk. A bíró szigorúan zárt európai ruhája, kabátja, nyakravalója a mindenáron őrzött hűvös nyugati életstílust érezteti, a mögötte forróságot lehelő trópusi táj, lelógó mohák, liánok, pálmafák, és párás víztükör előtt. A festő nagy gondot fordított Vaughan személyiségének megragadására. Egy önhitt hivatalnokot látunk, aki a gyarmati környezetben fontossága teljes tudatában örökölteti meg magát. Ugyancsak európai modell volt *Henry Victor de Rouvroy de Saint-Simon* (1782–1868), Lajos Fülöp híve, 1832–1840-ig a francia fennhatóság alatti Pondicherry (Puducherry) kormányzója. (kat. 70.) Róla eddig három Schoefft-képmás került elő a neten, amelyek közül az egyik 1856-os jelzésű. Ezek után a festő a földrész széléig, Dél-Nyugatra ment, egészen le Travancore tartományig. (ma Kerala) Majd Észak-Kelet felé haladva átszelte a félszigetet és 1839. szeptemberére jutott el a Bengáli öböl partjára, Madras-ig (ma Chennai, Tamilnádu állam székhelye). A közben eltelt majd 12 hónapos időszakról kevés az adat. Annyit tudunk, hogy egészalakos portrét festett a Carnatic régió egyik uralkodójáról, Arcot 11. nawabjáról, *Azim Jah*-ról, és a 12. nawabról *Ghulam Muhammad Ghous Khan*-ról, aki egyben Azim Jah nagybátyja volt.<sup>83</sup> Schoefft az említett képeket – vagy replikáikat – Madras-ba érve eladta a kormányzói épület képtára számára, amelyekért 1839. szeptemberében 5000 rúpiát fizettek ki neki. A következő adat a festő útjáról már hat hónappal későbbi, még mindig a Bengáli öböl partjáról, Kalkuttából való, ahol ismét a közönség figyelmébe ajánlja magát.<sup>84</sup>

Ekkori hirdetése megemlíti, igen jól fest történeti tárgyakat, de nem tudni, hogy műfajilag mit is ért ez alatt. Valószínű, hogy az akadémiai értékrend jegyében legmagasabb rangú történelmi kompozíciókat reklámozza. Az 1855-ös, már szóba került bécsi katalógusa ad némi tájékoztatót, hogy mely műfajokban dolgozott. A portrék mellett sokalakos állatképeket, valamint etnográfiai jellegű zsánereket festett. Ilyen volt a Himálaja közelében zajló *Tigrisvadászat*, (kat. 120.) vagy a *Thugok* (kat. 119.) című darabja, amely a fojtogatók szektájának egy orgyilkos tettét ábrázolja, az 1855-ös bécsi katalógusban Schoefft hátborzongató szövegével ellátva.<sup>85</sup> A kép a 21. század elején bukkant fel egy aukción, és az egykori bécsi katalógusból, vagyis a festőtől tudjuk, mit is ábrázol. A centrális kompozíció közepén, egy hatalmas fa alatt Ganésa, az elefántisten szentélyénél történik a titkos szertartás. Az előtérben balra az orgyilkos a szőnyegen ülő, sötét ruhás szikh harcost készül megfojtani a thugok rituális eszközével, egy összesodort, olajjal átítatott kendővel. A törbeccselt harcos mellett fekszenek fegyverei, és a figura megbűvölt figyelmet mutat a vele szemben elhelyezkedő muzsi-

kusok iránt, akik között egy mutatós, fiatal nőt fedezhetünk fel. A táj a thugok sziklás, kietlen földje, a háttérben víztükörrel. A jelenetet egy nagy csapat képezi, nők, férfiak, aszkéták, gyermekek és állatok, köztük majmok és tevék. A thugok Káli halálistennő hívei, és gyilkosságaiknál nem onthatnak vért, mivel a kifröccsenő vérből Visnu új életeteket sarjaszt. Áldozataikat a legnagyobb titokban fojtották meg, és azonnal elföldelték.<sup>86</sup> Schoefft indiai tartózkodása idején a gyarmati angol hatóságok kérlelhetetlen harcot vívtak a szekta tagjai ellen. Ekkoriban jelentek meg róluk az első ismertetések a nyugati ember számára elképzelhetetlen rítusaikról, és nagy megdöbbenést váltott ki, mikor kiderült, hogy egy-egy thug akár többszáz áldozattal is végzett. Csak a század 80-as éveiben vélték úgy, hogy kiirtották őket, ám Indiában ma is sok a felderítetlen gyilkosság. Az ábrázolt horrorisztikus téma a szépen elrendezett kompozícióban megszeli, az egész inkább egy idilli táborozás-jelenet, nem egy gyilkosság ábrázolása. A kompozíciót könnyed felhőkkel ékes kék ég, derült színek uralják, a szereplők semmi rémületes vagy visszataszító vonást nem mutatnak. A fészket formázó képszerkezet kiegyensúlyozott, centrális elrendezésű, és az egyes csoportok szinte szimmetrikusan rendeződnek el, harmonikus érzetet keltve, az ecsetkezelés ráncbaszedett, vagyis egy igazi biedermeier csoportképet látunk.

Több városábrázolásáról is tudunk, ilyen volt a brahminok szent városa, *Benares* (ma Varanasi) *látképe a Gangesz partján, fürdőző és imádkozó emberekkel, (87. kép.)*<sup>87</sup> című alkotás a folyó vizén visszatükröződő alkonyi fényben. A végtelenbe vesző látkép asszimetrikus kompozícióján a folyóhoz hosszú, széles lépcsősor vezet, ez a „ghat” amelyen az imádkozni kívánók a vízhez mennek, és ezek a lépcsősorok, mint a vallás gyakorlásának jelképszerű helyei teszik a várost szentté. A képen a Ganga Mahal ghatot látjuk, amely a fölötte levő, a 16. században épült grandiózus épületről kapta a nevét. (Ma Közigazgatási Palota) A háttérben az Alamgir-Aurangzeb mecset látszik. Az előtérben imádkozó, nézelődő emberek, a vízen egy csónak, fürdőzőkkel, egy alak éppen a vízbe ugrik. Jobbra fedett hajócska, két vitorlával. A bensőséges *Lahorei jelenet* c. kép ugyancsak lejtős folyópartot ábrázol, és ezeket a festményeket is – vagy vázlatukat – a Mester magával hozta Európába, ahol halála után szétszóródtak.<sup>88</sup>

Mint fentebb említésre került, a magyar sajtóban ekkor (1840) jelent meg hősünkről az első híradás, a *Szentiványi Antal* cikk. A közlemény így ír az indiai útról: „Negyedik esztendeje, hogy nőstül Indiában lakik. 25 levelet írt, ...mellyek igen nevezetes tárgyakat, de még nem igen hallottakat is foglalnak magukban – szándéka jövőre hazajönni, és utazásáról egy könyvet kiadni.” Szentiványi azt írja, hogy levelezésükben ő hívta fel a festő figyelmét Kőrösi Csoma Sándorra, de ekkor még úgy tudta, hogy addig nem találkoztak.<sup>89</sup>

Szentiványi közleménye kapcsán felvetődik a kérdés, valójában ki említette Schoefftnek a nagy tudóst, mert a kutatás többeket feltételez. Az, hogy találkoztak nem lehetett véletlen. Feltételezem, Csoma nagy híve, Széchenyi István is bízta erre a festőt, bár idevonatkozó forrás nincs. Széchenyi és Csoma kapcsolata a velük foglalkozó szakirodalom központi kérdése. Szilágyi egy egész cikket szentel ennek a problémának,<sup>90</sup> de

csak két konkrétumot említ: a Széchenyi íróasztalán állott aranykeretes képet a tudós sírjáról, valamint a nagy politikus érdeklődését nemzete keleti, ázsiai eredete iránt, amit nevezetes munkájának, a *Kelet népének* címe is bizonyít. Ám már sokkal korábról is találni adatokat arra, hogy Széchenyi figyelemmel kísérte Csoma személyét. *Naplóiból* világosan kitűnik, hogy már az 1820–25 közötti években a „Merkwürdigte Männer”-ek sorában emeli ki magának. Duka Tivadar, Kőrösi Csoma Sándor életrajzírója szerint Borgátai Szabó József, a soproni műkedvelő nyelvész és történész leveleket intézett Széchenyihez Csoma támogatása érdekében,<sup>91</sup> és gondoljunk csak arra, hogy a pesti sajtó már a 20-as évektől nyomon követi az egyre emelkedő nemzetközi hírnevű tudós sorsát.<sup>92</sup> Az 1832-ben indult *Jelenkor* – Széchenyi lapja – 1834-ben, majd 1836-ban is közölt tudósításokat Csomáról, amelyek egyben a magyar közönség előtt ismételtelen felhívták a figyelmet az 1820-ban eltávozott, és ekkorra már világhírű magyar tudós működésére.

Ám Schoefft-öt más is figyelmeztethette Csomára. Emlékezzünk vissza a szülői ház miliójére, amelyben Döbrentei Gábor személye is jelen volt. *Gaboda* szerint Döbrentei „...még a Kolozsvári Tudós Körből ismerte Csomát, majd a Magyar Tudós Társaság első titkáráként (1831–36) levelezett is vele... e kör első kézből tájékozódhatott Döbrentei révén Kőrösi útjáról, és eredményei felől, és a tudós 1833-tól maga is a Magyar Tudós Társaság (Akadémia) levelező tagja. Megkockáztatható, hogy Döbrentei is inspirálhatta Schoefftöt Csoma felkeresésére.”<sup>93</sup>

A már említett hirdetés dátuma alapján a művész 1840 koranyarán érkezhettek Kalkuttába, a brit-indiai terület fővárosába. Rövidesen mint festő itt is elhíresült az angol társaságban.<sup>94</sup> A találkozás a két Indiában időző magyar között végül is elkerülhetetlen volt, és úgy tűnik igen kordialis kapcsolattá fejlődött. Széchenyi nem tévesztette szem elől pártfogolt festőjét, és a *Jelenkor* valamint melléklapja a *Társalkodó* többször is közli Schoefft szenzációs indiai híreit. Schoefft egyik Agrából küldött családi levele a *Jelenkor*-ban három (a szöveg szerint öt, de kettő elmaradt) személyiséget említ Indiában közismertként: „...Meg kell vallanom, miszerint Indiában sok, mondhatom legtöbb angolnak fölötte ferde fogalma van Magyarországról. Ők azt csak kis tartománynak tartják, melyet németek, tótok és cigányok laknak, miveltebb lakosai pedig latinul beszélnek. Hogy magyar nyelv is létezik, arról csak igen kevésnek van sejtelve. Még is Magyarországból öt név ismeretes előttük, ‘s ezek közt kitünőleg Széchenyi István grófé, kinek hazája javáérti fáradoimai s’ hatalmas tehetségének művei annyi országban tündöklenek, hogy ő még Indiában is köztisztelet ‘s becsületben áll, ‘s igen különösen szilárd jellemű férfiúnak tartatik. Isméretes aztán Sándor gróf, neki csudálatos lovagvitésége Angolországban öt híressé tevő. Én több rézmetszvényt láttam Indiában különféle házaknál, az ő merész lovaglásait ábrázolókat. ...Kőrösi Csoma Sándor köztisztelemben áll a’ tudósok körében, ‘s Kozma de Kőröz név alatt isméretes. Én barátságos viszonyban valék vele, midőn Kalkuttában tartózkodtam, ... meg kell vallanom, mikép én nálánál szokatlanabb embert soha nem láttam. Ő zarándokként él a Thibeti ‘s más kéziratok halmazai közt az ázsiai társaság épületében, honnan ritkán jő ki, este

az udvarban egy kis sétát tesz, 's aztán szobájába becsukatja magát, úgy, hogy midőn esteli lovaglásom közben néha meg akarám őt látogatni, mindig várnom kelle, míg a' szolgák a' kulcsokat előhozák, 's őt mindig könyvei közt találám. Víg volt, nevetgélt, és nagy kedvre is derült mindenkor, ha Magyarországról beszélhetett. Átaljában ő igen beszédes, 's ha neki ered, alig várhatni végét. Gyakran oly kellemes beszédbe vegyülék vele, ha hazánkról és a magyarok eredetéről vitatkoztunk, hogy sokszor esteli 10 órán túl is mulattam nála. Sokat regélhetnék felőle, de hely szűke nem engedi. Féltem azonban őt, hogy Magyarországra nem tér vissza többé, mivel ő már körülbelül 50 éves, 's még 10 esztendőig szándékozik itt maradni, hogy az ő iratokból, mit lehet, mindent kiforgathasson, 's az olly egészen elkülönzött, úgy szólván tömlőczféle élet könnyen fonnyadhat el, 's létének csak árnyemlékét hagyja meg, mert thibeti szótárát csak kevesen veendik kézbe, 's még kevesebben olvasandják vaskos köteteit..."<sup>95</sup> Mint tudjuk, a nagy tudós 1842-ben meg is halt, Schoefft tehát jól mérte fel Csoma egészségi állapotát.

A Kőrösi Csoma-képmás keletkezésének históriája Schultz Augustzt említett cikke alapján ismert. *Gaboda* mélyreható elemzéssel mutatja ki *Schultz* cikkéből, hogy a publicista szoros kapcsolatban állt a Schöff-t-házaspárral. Ágoston öccsével Tivadarral pedig – aki jóbarátja volt – állandó levelezésben állott, értesülései tehát „első kézből” valók.<sup>96</sup> A Schöff-t-fiúkkal kapcsolatos cikkének lábjegyzetében olvasható az anekdotaszerű történetet: „...Kalkuttában Kőrösi Csoma Sándor fölötte komoly 's hírnévkerülő ember volt 's ennél fogva tagadólag nyilatkozott minden kérésre, miszerint arczképét honfiai számára levétesse. Egykor whistasztalhoz ülven ő, Schoefft neje 's egy angol tiszt, Schoefft a' nemzet- 's nyelvbúvár oldalához közel vön széket, 's képét arczélelleg titkon albumába rajzoló. De alig végzé az utolsó vonást, midőn Csoma Sándor a' cselet észrevevén felháborodva nyúlt a képrajz után, de az szerencsésen megmentetett, 's most Schoefft atyja birtokában van.”<sup>97</sup> (*kat.* 83.)

Schultz közleménye ekkor felhívta a figyelmet az egyedülálló képmásra, és a pesti sajtó egyetértett abban, hogy közzé kell tenni. A portrét kiemelték a mester Pestre jutott vázlatkönyvéből, és távollétében a Walzel Ágost-féle pesti nyomda sokszorosította. Mint ismeretes, az eredeti rajz nem maradt fenn, de a litográfia igen. Első ízben a legméltóbb helyen a *Magyar Tudós Társaság Évkönyvében* (VII. sz.) jelent meg, *Eötvös József* báró Kőrösi Csoma Sándorról írott megemlékezése előtt, 1846-ban.<sup>98</sup> A kőrajz messze nem tükrözi Schoefft tudását, – aki kiváló litográfus is volt – de a kezdő Rohn Alajos (műk. 1845–1860-as é.) nem tudott megbírkózni az eredeti visszaadásának feladatával.<sup>99</sup> Ám mégis, a mű elemzője úgy érzi, hogy az „...visszatükrözi Csoma belső mosolygását, érzelmi kiegyensúlyozottságát, szenvedélymentes lelki békéjét.” Az eredeti rajz feltehetőleg a nyomdai feldolgozás folyamán elkallódott, és csak reménykedhetünk, hogy ha értő kezek közé kerül, talán még felbukkan.<sup>100</sup>

Schoefft a továbbiakban nem tesz említést Csomáról, és a rajzocskát nem tette át olajba. Végül is úgy tűnik, a tudós internacionális jelentőségét nem ismerte fel, mert ha rájön, később Londonban jó üzletet csinálhatott volna portréjával. Az arcképről egy későbbi kortárs közlés is létezik, *Salamon Caesar Malan* (1812–1894) tiszteletes tollá-

ból. Az angol Malan 1837-től Indiában élt, a Bengáliai Ázsia Társaság titkára volt, és ebben a minőségében baráti kapcsolatba került Csomával, a Társaság könyvtárosaival. Duka kutatásai során igyekezett mindenkit megkeresni, aki ismerhette a tudóst, vele is levelezett. Malan leveleiben Csomát Schoeffttel egybehangzóan „kedves és közvetlen ember”-nek nevezi, mint írja „Mindig gyönyört okozott, ha társaságában lehettem, oly kedves és előzékeny volt, s mindig kész arra, hogy közöljön mindent amit tudott.”<sup>101</sup> Duka 1883-ban elküldte neki a Schoefft-féle Csoma arcképet, amelynek hitelességéről Malan 45 év távolából így nyilatkozott: „A kép nagyon is jól emlékeztet rá, bár kicsit fiatalabb rajta, mint ahogy én ismertem. Akkoriban törődöttnek és idősebbnek nézett ki, mint a képen, de nem viselt szakállt ... Akkoriban meglehetősen rossz bőrben volt, melynek oka nyilvánvalóan az időjárás viszontagságai és az átélt sok nehézség volt.” Nos egy rejtély: lett volna egy másik kép is? Szakállal? Több vázlat is készült volna? Erre az izgalmas kérdésre a könyvtárnyi Csoma szakirodalom nem ad választ. Ezután az arckép Duka kiadványában látott napvilágot, ekkor már Rusz Károly (műk. 19. sz. második fele) fametszetében.<sup>102</sup> (Csoma Kalkuttában leborotválta szakállát.)

Csoma az együttlét során jótanácsokkal látta el a festőt további útjára, és valószínűleg ő hívta fel a figyelmét dr. Martin Honigbergerre, akivel ő 1820-ban Aleppóban (ma Haleb) került kapcsolatba. Csomának mint a Habsburg Birodalom polgárának Aleppóban nehézségei voltak a továbbjutással, és egy hónapig kénytelen volt ott időzni, várva a hivatal intézkedésére. De összeköttetésbe került tudós földijével az erdélyi Honigbergerrel, aki ekkor Aleppo kozulja, Esdras de Picciottonak és családjának orvosa volt. Orvosának közbenjárására Picciotto láttamozta Csoma osztrák útlevelét, amivel lehetővé tette további útját.<sup>103</sup> Úgy tűnik a két Indiában időző erdélyi mindvégig figyelemmel kísérte egymás sorsát.

A festő Kalkuttából 1840 nyarának elején – feleségét hátrahagyva – Lahore-ba indult, és a sajtóban megjelent hír szerint<sup>104</sup> tervezett útja a következő: Murshidabad, Monghyr, Patna, Dinapur, Benares, Allahabad, Lucknow, Cawnpore, Agra, Delhi, Meerut, Karnaul, Ambala, Ludhiana, Amritsar, és Lahoree. Mindenütt szándékában volt megállni, és az ott élő angol helytartókat, katonatiszteket, tisztviselőket, és az indiai hatalmasságokat lefesteni.

A Gangesz valamint a Jamuna folyók mentén haladva érkezett meg Agrába. Innen küldte haza levelét Csomáról,<sup>105</sup> majd tovább utazott,<sup>106</sup> Delhiben megállt és ismét munka után nézett. Útjának kiemelkedő portréit készítette ekkor, sikerült lefestenie az utolsó nagymogult (császárt) és két fiát is. A császár *Bahadur Shah Zafar*<sup>107</sup> /1837–1857/ II., (uralk. 1838–1857), és fiai *Sah Abbas Mirza* és *Jawan Bakht* képmásait ma nagy tisztelet övezi, a lahori Princess Bamba Collection díszei. (kat. 98, 99, 103.) Bahadur Shah Zafar portréja Európában is ismert. A 87 évet élt császár száműzetésben halt meg, de Schöfftt képén hatvanas éveinek végén, még ereje teljében látjuk. Az egzotikus megjelenésű uralkodó tróntermében, kárpitokkal fedett trónján ül, aranybrokát ruhában, gondosan nyírott és fésült szakállal. Hatalmas gyöngyörök, vérszínű rubintok, tojásnagyságú zafírok és smaragdok ékesítik, amelyek visszaadására Schöfftt különös gondot fordított.

A filozófus császár – egyben neves urdu költő – érzékeny, és misztikus költeményeket írt, és míg öltözeke rangját és hatalmát, szépen formált arca költői mivoltát tükrözi. Schoefft gyengéd ecsettel adja vissza az árnyékos szemeket, a hosszú szempillákat, az elegáns sasorrot,<sup>108</sup> és már e portrén is felsejlik a helyi művészet ismerete, a síkhatás a kontúrok hangsúlyozása, és a túldíszítettség.

A festő útjának állomásait látványos tájképeken örökítette meg. Ilyen volt a már említett Benares, a brahminok szent városa, a *Benares látképe Keletről* és a *Delhi látképe*.<sup>109</sup> 1841. november 11-én érkezett meg az Öt folyó földjére, Pandzsáb fővárosába Lahore-ba, feleségét brit területen hagyva. Az elővigyázatosság indokolt. Ez az idő a brit hódítás utolsó szakasza, ekkor már csak Ranjit Singh maharádzsa birodalmának bekebelezése volt hátra. A brit terjeszkedés megállíthatatlan, a rövid életű Szikh Birodalom inog.<sup>110</sup> A zseniális Ranjit Singh (uralk. 1780–1839) maharádzsa, Szikh királya, Pandzsáb, Kasmir, Multán és Afganisztán ura halott, utóda a trónviszályok időleges nyertese a fia, Sher Singh, aki kétes születése ellenére (a hosszú hónapokig tartó csatából megtérő uralkodó egy újszülött fiút talált legkedvesebb felesége, Jindan kaur mellett, de az anyósa meggyőzte őt apaságáról. *Aijazuddin, 1979, 39.*) Sehr Singh azért juthatott a trónra, mert az előtte sorakozó jogos örökösök sorra meggyilkolták egymást. Udvarában átmeneti nyugalom honolt, de mindenki tudta-érezte, hogy ez sérülékeny és bizonytalan.

Schoefft azonnal felvette a kapcsolatot Honigberger doktor „honfitársával”,<sup>111</sup> aki szállást adott neki. Honigberger ekkor Sehr Singh maharádzsa udvari orvosa, híres tudós, gazdag udvari ember. 1838-ban érkezett Lahoréba Ranjit Singh meghívására, aki havi ezer rupia fizetést ajánlott neki.<sup>112</sup> Ajánlója Napoleon egykori tábornoka, Ventura volt a maharádzsa szolgálatában. Ranjit Singh ekkor már a haldoklott, segíteni rajta nem lehetett, de az orvost utódai is alkalmazták, ezért Honigberger a bukásig, 1849-ig Lahoreban maradt.<sup>113</sup> Schoefft életének következő szakaszát az orvos későbbi visszaemlékezéseiből ismerjük.<sup>114</sup> E művében megemlékezik arról, hogy Schoefft feleségével együtt mindenekelőtt Kelet-India elnökénél vizitelt,<sup>115</sup> (az asszony közben utólérte férjét), majd a festőt bemutatta a maharádzsának, Sher Singhnek, aki 1841 januárjától uralkodott, miután az 1837-től trónra került Kharak Singhet – bátyját – és annak fiát is orvul megölték. Féltestvére Dalip Singh (Dhulip Singh) – a soron következő trónörökös – ekkor még gyermek. A dinasztia-alapító Ranjit Singh<sup>116</sup> – Pandzsáb oroszlánja – mindvégig sikeresen állt ellen az angoloknak, akikkel idejekorán örökre szóló barátsági szerződést kötött, de az élete végén és a halála után fellángoló trónviszályok már előre vetítették a közeledő véget. Az angolok ugrásra készen állottak, a szikh vezetők pedig pártokra szakadva egymást irtották ki.<sup>117</sup> A szikhek számára ezért Schoefft az utolsó pillanatban érkezett, hogy egy örökre eltűnőben levő világ vizuális képét megörökítse.

Sher Singh maharádzsa ekkor Amritsarban volt, és türelmetlenül tudatta Honigbergerrel, hogy látni kívánja a festőt. A maharádzsa érdekes figura volt, maga is festett, udvarában a szikh iskola több mestere is tevékenykedett. Igen kedvelte a külföldi látogatókat. Aijazuddin szerint barátságos és elbűvölő egyéniség volt. Európabarát- és tanultságú volt, tudott angolul, szívélyes volt az angolokkal, akikkel barátkozott is, és eu-



rópai tárgyakat gyűjtött. 1841-ben választották maharádzsának, és mint ilyennek első dolga volt rendezni a hadsereg bérét, és helyreállítani a rendet. Ő fokozatosan jutott a hatalom közelébe, majd uralomra jutván ellenfeleinek megbocsátott, a kormányzást az első miniszterre, Dhian Singhre bízta, maga pedig visszavonult, és kedvteléseinek élt. Ekkor jelent meg előtte Schoefft. A maharádzsa rózságyon elnyújtózva fogadta, fölötte márványívekről virágkoszorúk csüngtek, rózsavíz csöpögött a padlóra, és a zenészek édes dallamokat játszottak.<sup>118</sup>

A bemutatkozásnál azonnal arra kérte a mestert, hogy mutassa meg mire képes, és vázolja fel a kíséretében levő *Bhai Gurmukh (Goormukh) Singh (kat. 98.)* szikh pap portréját. – A pap a későbbiekben a festő nagy támogatója lett. – A kitűnő karakterérzékű Schoefft csinált egy ceruzarajzot, minek megtekintése után a maharádzsa és a többi jelenlevő személy is rögtön lerajzoltatta magát, és „...nagy tisztelettel tekintettek Schoefftre”,<sup>119</sup> vagyis a rajzok hasonlítottak, a bemutatkozás sikeres volt. Sher Singh azt kívánta, hogy Schoefft azonnal fesse le őt, de a művész ezt megtagadta, mondván, hogy nem jók a fényviszonyok, és ő jelölte ki az ülés helyét és időpontját is – vagyis nem a fejedelem szabta meg a feltételeket. Az epizód joggal rokonítható azon hagyományos művész-anekdotákkal, amelyek arra a tényre csodálkoznak rá, hogy a művészetnek még a leghatalmasabb úr sem parancsolhat.

A szikh udvarban már egy ideje több európai művész is megfordult, de a legjelentősebb tevékenységet Schoefft Ágoston fejtette ki. A művészek barátságos fogadtatása Ranjit Singh maharádzsa óta hagyományos, a nagy uralkodó udvarába vonzotta a művészeket és kézműveseket, ezt utóda Sehr Singh ha lehet, még odaadóbban művelte.

A 18. századtól az angol hódítás mélyreható változásokat okozott a szubkontinens művészetében és kultúrájában. Hatására az ősi indiai művészet több évezredes virágzása elenyészett, és minden téren az európai stílus került előtérbe. De az angoloknak sokáig ellenálló Ranjit Singh uralkodása alatt Pandzsábban a szikh művészet megújult, többek között a festészet, ezen belül a miniatűrök készítése kapott nagy lendületet.<sup>120</sup> Goswamy a 20. század elején foglalta össze ezt a folyamatot, és mint írja, korábban szikh festészetéről nem beszélhetünk, de a 19. század elején kialakult egy jellegzetes kifejezési forma, amelynek előzményei a korábbi századokra, a Pahari festészethez (Himálaja -iskola), a mogul és a Kangra-iskolákhoz nyúlnak vissza. (E nevek bizonyítják, hogy milyen eleven művészeti élet volt az angolok előtt, és erre furcsa módon minduntalan rácsodálkozunk.) A művészi folyamatok fejlődése a Ranjit Singh általi birodalom kiépítésének köszönhető. A kibontakozást a tehetséges maharádzsa ideje alatt létrejövő béke tette lehetővé, az évszázados káosz után. Pandzsáb a népek nagy kohója, afgánok, szikhek, mogulok, stb. éltek együtt, és nem csoda, hogy ez az erősen multikulturális közeg nyitott volt minden művészi behatásra. A 40-es évekre a szikh festészet már jellegzetes iskolákat alkotott a nagyvárosokban, mint Amritsar, Patiala, Delhi, lahorei központtal, amely 1875-ig virágzott. Így Schoefft egy magas színvonalú és nyüzsgő művészeti életbe került, ahol európai tanultsága szívesen látott volt. Sikere

és meggazdagodása nem kis mértékben a terjedő európai divat eredménye volt. A pandzsábi festészet tudományos kutatása Európában sokáig elmaradt, pedig az emlékmű anyag vonzó tulajdonságokat mutat. Csak a legutóbbi időben terelődött rá a figyelem, néhány elkötelezett kutató által rendezett nagy nemzetközi kiállításokon.<sup>121</sup> Mint írják, ez a festészet vallásos jellegű, fő témája a tíz vallásalkotó guru és életük jeleneteinek (janamshakis) anekdotaszerű ábrázolása.<sup>122</sup> Ehhez járul az uralkodók tevékenysége, leggyakrabban azt látjuk, amint tanácsosaiktól körülvéve tárgyalnak, továbbá szent és kegyes tetteket visznek véghez, esetleg fegyveresen harcolnak. Kedvelt az illusztráció, a *Mahábhárata* számos jelenetét formálták meg, gyakran szimbolikus tartalommal és nemegyszer humoros formában. A szikh ábrázoltak jellegzetes külsejűek, minden férfin ott a kötelező turbán vagy a megkülönböztető jellegű süveg. A képek síkhatásúak, a kontúr uralkodó szerepet játszik. Az előadás naturalisztikus, de ez izgalmas módon erős stilizálással párosul, és minden kis részletre gondosan ügyelnek, mind formai mind tartalmi tekintetben. Rendszerint guache-festékekkel dolgoznak, és gyakori az arany alap. Gyengéd földszíneket használnak, kedvelt, hogy egy alapszín fokozatait jelenítik meg, de ez nem igazán tónusfetés. Árnyékolás nincs, csak valami lehelletszerű, sfumatos technikával jelzik a plaszticitást. – Erre szolgál még a kontúr játéka is. – De ez nem valós árnyék, csak egy szétporló sötét puder, amely rendkívül fimoman futja be az alkotásokat. Jellemző a gazdag előadás, a végletekig hajtott báj, a szereplők artisztikus megjelenése és a kecses mozdulatok. E jellegzetességek Delhi után megjelennek Schoefft némely művén is, – persze olajban – és vásznain élvezetes látványt képez a keleti és nyugati vonások összeoldódása, az egymás hatását fokozó fegyelmesség. A szikh udvar fényét a művészet nagyban emelte, de a legtöbb mester neve számunkra ismeretlen. Néhányat megemlítek közülük, akik feltehetőleg jelen voltak a 40-es évek elején az udvarban, tehát Schoefft találkozhatott velük, vagy műveikkel. Nyugati hatások mutathatók ki Imam Bakhsh Lahorinál, ő Ranjit Singh idején a legkeresettebb pandzsábi festő, franciaországi megbízása is volt,<sup>123</sup> Kehar Singh (1820–1882?) átvette a nyugati technikákat,<sup>124</sup> Hasan-al-Dint<sup>125</sup> pedig Sehr Singh és Dalip Singh is foglalkoztatta. A szikh iskola hatása Schoefft több képén is felfedezhető, különösen az 1841-es portréábrázolásai mutatják ezt, továbbá pl. a mahárádzsa tanácskozásait ábrázoló csoportképei, vagy az amritszári jelenet (*kat. 106*). Ám mindig ügyelt arra, hogy a helyi befolyás ne érvényesüljön nála túlságosan, mert a nyugati mintára készült képei voltak igazán kívánatosak. Sőt! A bukaresti anyaghoz képest portréi olykor visszanyúlnak a klasszicizmus nyugodt méltóságához. A szikh iskola hatását mutatja a *Sher Singh mahárádzsa Ranjit Singh arany trónusán ülve* (*kat. 112, 115.*) című reprezentatív portré – bécsies biedermeier felfogásban. Az alkotás művészettörténetünk részéről megérdemelné, hogy – minden egzotikumával együtt – számon tartsuk mint a magyar képálmány részét. Az eredeti példány elkészültekor a *Jelenkor* a külföldi hírek közt közölte róla Honigberger tudósítását: „Schoefft Ágoston, fia a’ Pesten képíróutczán házbirtokos képíróknak, kitől az utcza nevét vevé, részint önszántából, részint családi viszonyai miatt Törökországba, onnan Keletindiába költözött, ‘s mint jeles festész Bombay, Mad-

ras, Kalkutta 's más nagy városban hosszabb ideig szedé szerencsés művészetének gyümölcseit, 's majd egész Indiát beutazván, magának hírnevet 's tetemes vagyont szerze. Ezen m e r é s z l e l k ü hazánkfiáról e g y m á s hazánkfia, Honigberger orvos, következő írja Lahoreból m. é. dec. 10-éről: nov. 14-én megérkezett hazámfia Schoefft, 17én királyi parancsot kaptam, hogy Schoeffttel Aneritherben [Amritsar] a' királynál jelenjem meg, részint a' király karja orvoslása végett, részint hazámfiát kinek megérkeztét az udvarnál jelentém, bemutatandó. A' művész nyájasan fogadtaték, mert a' király barátja a festészetnek, következőleg ismeri a' különbséget európai 's keleti művész közt. Schoefft mindjárt munkához fogott, 's a' királytól a' mint ő fels. képét kezdé festeni, mindketten pár arany karpereczet kapánk, eddigelé folyvást e' képen dolgozik, melly olajfestvény a' királyt, mint hadvezért lóháton, szinte életnagyságban festendi. Nekem most volt alkalmam a kir. ékszereket közelebből láthatnom, miből valamit kiemelnem nem lesz tán érdektelen. A' fejéken kezdem, melly a' drága kövek legnemesbeiből gazdagon gyöngyökkel hímezve áll, a' nyakon mindjárt a szakáll alatt két sor nagy gyöngyön 3 rubin csüng, mik közül a' középső becsére egyenlő a' híres kohinurral, melly lejjebb következik, formája vastag ökörnyelvhez hasonlít, és rajtuk korábbi birtokosai, perzsa 's afgháni fejedelmek nevei díszlenek." – Vagyis elárulják, hogy ugyanolyan fegyverrel kikényszerített zsákmányok, mint nemsokára az Angliába hurcolt kincsek lesznek. – „Ezekén alul az egész testtörzsökön számos gyöngysoron ritka nagyságú gyémántok villognak. A' nagy füllengők [A fülgyűrűk] nem függnek a' fül alatt, hanem a' fülön elöl, legfényesebb ék azonban a' két karperecz, a' jobb karon csillog a' fentemlített kohinur, (kóhi, hegy, nur, világ, fény) mellyet több európai utazó leírt. Az arany hímzetű ruha gyönyörű egészbe foglalja a' csillogó apróságokat. Schoefft hihetőleg magával viendi Európába ezen kép mását, mert neki már szép gyűjteménye van indiai darabok 's különféle fejedelmek képeiből, kiket már feste. Ő nagy tiszteletben tartatik az egész félszigeten, 's az hazánkfiái becsületére válik, hogy olly férfiakat tüntetnek, millyen a derék Kőrösi Csoma is, ki jelenleg Kalkuttából valószínűleg Lucsa [Lhasa] felé Tibetbe utazott az ottani kolostorban régi kéziratokat kutatóndó." – Jan. 13-áról azon „szívrázó" jelenetet közli még Honigberger, miszerint „...midőn Amritser városban Karksings [Kharak Singh] és Nounahalsings [Nau Nehal Singh] halála napját ünnepelték, hazánkfiái is oda rándulván, Schoeffttöt mintegy 300 naheng megtámadá, 's kezeikből csak a város kapitánya szabadíthatá ki őt. 's a' t."126 A támadás elbeszélését sokat idézik: a tömeg látta a szabadban festő mestert, aki szokás szerint a szájában tartotta használaton kívüli ecsetjét. Azt hitték, hogy dohányzik, ami ott szigorúan tilos volt. A feldühödött, fanatikus tömeg ezért támadt a festőre.<sup>127</sup> Az anekdota legfőbb értéke számunkra, hogy megerősíti azt a tényt, hogy Schoefft gyakran festett a szabadban, természet után.

Honigberger tudósításában két műről beszél. Az életnagyságú lovas képmás nem maradt fenn, de a káprázatos térkép több példánya igen.<sup>128</sup> Ezen az indiai államférfit teljesen azonos pózban látjuk, mint nagy hazánkfiát Széchenyit az 1835 nyarán Pesten festett képmáson. A maharádzsa palotája szabadba nyíló fala előtt ül, háta mögött az

égbolt, mellette a fal díszes kerete. A korábbi, Bukarestben festett portrékon tapasztalt könnyed realizmus eltűnt, a kép szertartásos fejedelmi portré. De az aggályos részletekről semmi sem vonhatja el a figyelmet, még az ábrázolt személye sem. A portré lényege a legitim méltóság hangsúlyozása, és Sher Singh láthatóan birtokában van több hagyományos fejedelmi klenodiumnak. Honigberger utal rá, Schoefft mindenkit úgy festett meg, ahogyan az ábrázolt látni kívánta magát. Az uralkodói póz Sher Singh számára rendkívül fontos, mivel – mint már említésre került – származása bizonytalan.<sup>129</sup> A jobbkarján mutatkozik az amulettbe foglalt, mítikus Koh-i-noor gyémánt, – legendák tárgya – a jövőben az angol koronaékszerek büszkesége, Viktória királynő kincse lesz, szinte a gyarmatosítás lényegének jelképeként. Honigberger levelét annyiban lehet kiegészíteni, hogy a maharádza a híres – még csonkítatlan – aranytrónuson ül, amely ma a londoni Victoria and Albert Museumban látható, (a karok aranygömbjei nélkül). A képen ami a pózt illeti, a szikh festészet jellegzetességei nyugati formában jelennek meg, és egészen egyedülálló hatást kelt, méltó párja a hasonló felfogásban alkotott Zafar-portrénak.

Nemrégiben bukkant fel egy újabb Schoefft kép, *Caroline Fezli Azam Joo Court és gyermekeinek* rendkívül kecses és a helyi miniatúrákra emlékeztetően kifinomult ábrázolása, 1841-ből. (*kat. 122.*) A hölgy szikh, férje pedig francia, Claude Auguste Court, a maharádza tábornoka. Fezli Azam Joo egy levegősen nyitott szobabelsőben, színesen csillogó környezetben és öltözékben tűnik fel, két gyermekével. A csoport egy hatalmas puha kereveten helyezkedik el, előttük drága mívű vízpipa. Ez alkotás is a nyugati és keleti festésmód frappáns ötvözete, a hölgy tartása a szikh miniatúrák mozgásvilágát idézi, arca inkább stilizált mint realiztikus, és az egész mű bájos részletekben dús. De a kompozíció határozottan perspektívikus, a háttérben reális módon megformált épület és falombok látszanak. Fínom árnyékok futják be a felületet, és például bécsies vonás, hogy a kezek és a lábfejek igen aprók.

Sher Singh 1843 szept. 15-ig uralkodott, amikor egy sportesemény alkalmával Ajit Singh mellbe lőtte, ugyanekkor a kertben megölték fiát, a trónörökös Pratap Singhet is.<sup>130</sup> Az angol gyarmatosítás bevégezte előtti bonyolult politikai viszonyok tárgyalása meghaladja dolgozatunk kereteit, pedig a képek a történelmi háttér híján nem mindig érthetőek. Schoefft kifejezetten érdeklődött utánuk, és jegyzeteket is készített róluk, amelyeket – mint már említettem – nevezetes 1855-ös bécsi kiállításának katalógusában közölt a publikummal, akikről jól tudta, hogy kíváncsiak a horrorra. Schoefft szándéka keleti utazásai során a vagyongyűjtésen túl kétségkívül a későbbi európai érvényesülés előkészítése volt, és egész útján vázlatokat, feljegyzéseket készített, és minden fontosabb, helyben megvásárolt művéről másolatot csinált. Mivel állandóan utazott, hozzá volt szokva, hogy nagyon gyorsan kell dolgoznia, így bár Amritsarban csak néhány napig maradt, több művét tudta végleges formára kidolgozni, amelyeket otthagyt az udvarban.

Kiemelkedő darabja a *Rani Jindan Kaur*ról, (*kat. 117.*) – Ranjit Singh fő felesége, Sehr Singh és Dalip Singh anyja – természet után festett, nagyméretű, légiés olajvázlat. A maharáni megjelenése laza, minden reprezentatív vonást nélkülöző. Egy köralakú

kereveten pihen, egyszerű ruhában, kevés ékszerrel. Arca figyelő, mosolytalan, érzéki ajkai, nagy, nedves szemei a kép fő díszei. A könnyed ecsetjárás, a gyengéd színek egy intim portrét eredményeznek, folklorisztikus jelleggel. Rani Jindan híres szépség volt, politikai szerepe miatt a „Pandzsábi Messalina” névvel illették. Ranjit Singh halálakor a trónörökös (Dalip Singh) mindössze 10 hónapos volt, ezért az anyát nem égették meg férje temetésekor a többi feleséggel és rabnővel együtt. Egy ideig kiskorú fia helyett uralkodott, de ez már Schoefft távozása után történt. A bukás után Jindan kaur követte fiát Angliába, és Schoefft vázlata úgy tűnik nagy karriert csinált, még a századvégen is másolták angol festők.<sup>131</sup>

Nem sokkal a mester távozása után, 1842-ben az orosz Soltykoff (Szaltikov) festőművész-herceg meglátogatta Sher Singhet, és a maharádzsa nagy büszkén mutatott neki 5–6 keret nélküli olajfestményt, mint Schoefft német festő munkáit. Honigberger szerint a mesternek kópiái voltak ezekről is.<sup>132</sup> A Padzsábban maradt képek sorsa ismeretlen, de nem kizárható, hogy néhány múzeumi tulajdonba került.

Több történelmi jelenetet is festett, néhány ezek közül köztük Ranjit Singh letűnt dicsőségének állít emléket, és feltehetőleg Sher Singh kívánságára-megrendelésére készültek. A mesternek ezeken alkalma volt szakmai tudásának teljes arzenálját felvonultatni, és e művein valóban felidézi és megőrzi az örökkévalóságnak az utolsó maharádzsa udvarának fényét. Az első címe: *Ranjit Singh maharádzsa a szent Granth felolvasását hallgatja az amritsari templom előtt. (kat. 106.)* Schoefft ezen az amritsari Durbart (szikh királyi udvar) egy vallásos rituáléban való részvételekor festi le.<sup>133</sup> Ranjit Singh évente kétszer ellátogatott az Amritsar városában emelkedő kultikus Aranytemplomba, a szikhek zarándokhelyére, ahol a szikhek szent könyvét, a Granth Sahib-ot őrzik. (Grindi) A templom onnan kapta a nevét, hogy falait a maharádzsa arannyal futtatott bronzlemezekkel fedette be. Az architektúra az ősi indiai és a muszlim stílus sajátos összeolvadását érzékelteti, arannyal és virágokat ábrázoló értékes kövekkel kirakva. Ez jellemzi a szikh építészet jellegzetességeit, az aranyozott, bordázott kupola, a kő lámpások, a díszes korlátok és köcsipkék, és valószínűleg az utolsó épületek egyike, amely a évezredes formákat viseli magán – ezután mindent letarol az európai divat. A cselekmény a szabad ég alatt zajlik, a templom előtti teraszon, a Szent tó (Nektár tó) partján. Itt a hívek – miután a tóban megmosakodtak – hallgatták a guru felolvasását a Granth Sahib-ból. A kompozíció domináló eleme jobboldalon a vízből kiemelkedő, kockaformájú, középen kupolás, négy sarkán gömbölyű tornyocskákkal díszített kis Aranykápolna, amelyhez egy hosszú, fedett folyosó vezet a víztükrön át. Körülötte – a festmény középterében – a négyzet alakúra kiképzett tó csillog, amelyet a város díszes épületei vesznek körül. A Szent tó ragyogóan tükrözi vissza az épületeket, és mindez impozáns keretet ad az előtérben zajló szertartásos és méltóságteljes jelenetnek. A kompozíció átformálja a bécsi akadémiai emlékeket idéző, a korábbi századoktól dívó, európai konvencionális képalkotói módszereket, de a hagyományosan alkalmazott előtér-középtér-háttér elkülönülése itt is felfedezhető, amint a centrális elrendezés is. Az előtérben megjelenő mozgalmas staffázsok a háttér tájképével egyenrangúak,

méretük nagyobb a szokásosnál. Egy vallásos, történelmi zsánert látunk tehát, amelyen az idős Ranjit Singh maharádza baloldalon, párnákon ülve hallgatja a vele átellenben ülő pap felolvasását, úgy mint minden hasonló témájú szikh festményen. Feje fölött az uralkodói méltóságot jelző hatalmas, vörös napernyő, körülötte udvarának főemberei, muzsikáló zenészek és énekesek, valamint a kényelemtől gondoskodó szolgák. A közelben egy kardjával játszó gyermeket látni, akit korábban kiskorú fiának, Dalip Singhnek tartottak, de ez tévedés, Aijazuddin szerint a gyermek egy háborús árva, aki a maharádza személyes védelme alatt áll, motívuma a *Lahorei udvar* képen is jelen van. A háborús árvák 15 éves korukig megkapták apjuk zsoldjának a felét, neveltetésükről a mindenkorai maharádza gondoskodott. Ez a jótékonykodás – amely a szikh uralkodók kötelessége volt – e vázlaton különös hangsúlyt nyer. A mű Ranjit Singh apoteózisa, és a rettenthetetlen hadviselőnek, „Pandzsáb oroszlánjának” vallásos alázatát, kegyességét, bölcsesség iránti vonzalmát kívánja bemutatni.

Ám az indiai út főműve a monumentális nagyságú *Lahorei udvar / Dusshera*, (maig élő hindu ünnep) című festmény,<sup>134</sup> (*kat 108*. Magyar restaurátorok hozták rendbe 2021-ben, Lahore-ban.) A grandiózus alkotáson teljes pompájában jelenik meg a nem sokkal később elenyésző szikh udvar. A kép mint egy elsüllyedt világ csillogását őrző emlékmű tűnik fel, a szereplők „látomásos” csoportja így sohasem lehetett együtt, és nyilvánvaló az emlékállítás szándéka. A program feltehetőleg Sher Singh kívánsága szerint készült, és a maharádza bizonyára látta az első vázlatokat is. De a ma a Szikh Múzeumban őrzött monumentális mű kivitelezésére már Pandzsáb bukása után, 1844 és 1848 között kerülhetett sor vagy Párizsban, vagy Velencében, Schoefft utlakása idején, amikor meglehetősen nyugalomban élt. A képet 1848-ban mutatta be Londonban, és a hatalmas mű az 1855-ös bécsi kiállításon is szerepelt. Itt nemzetközi szenzációt keltett, és a hatást fokozta, hogy Schoefft a katalógusában – amelyből az alábbi adatokat magam is merítettem – oldalakon át részletesen leírta az ábrázolt alakokat és a hozzájuk kapcsolódó eseményeket. A több mint 100 figurát felvonultató kompozíció 49 főbb személyéről közöl biográfiai adatokat, és elemzi ruházatukat is. A szövegből világosan kiderül, hogy Schoefftnek miért kellett felvennie egyeseket a képre, és nemcsak kulcs a műhöz, hanem azt is bemutatja, hogy mi volt a művész benyomása az udvarról. (Schoefft a legtöbb értesülését Honigberger 1851-ben megjelent könyvéből vette. Honigberger – mint orvos – úgy tűnik alaposan, testközelből ismerte a durbart, és megírta minden titkát.)

Festőnk kompozíció-szerkesztő tudása a *Lahorei udvar* alkotásánál csúcspontjára ér. A festmény a lahorei Dussehrát a szikhek őszi ünnepét ábrázolja, abban az időpontban, amikor teljes létszámmal összegyűlik a durbar (udvar). Kérdés volt, hogy Amritsarban, vagy Lahoreban játszódjon-e a jelenet, mivel az ünnepet Ranjit Singh idejében még Amritsarban tartották, de Sher Singh kedvéért Lahore mellett döntöttek.<sup>135</sup> A kompozíción az uralkodói központ egy reprezentatív részlete jelenik meg, a lahorei erőd márványból faragott barádárja (kerti, nyitott pavilon), nagyjából a valóságnak megfelelően, csak az arányai változtak monumentálisabbá a mondanivaló érvényre juttatása érdekében. (A barádári ma is áll, a helyszín nem változott, ma a Szikh Múzeum helye.)

A kép alakjai – Aijazuddin szerint – öt fő csoportra oszlanak,<sup>136</sup> amely csoportokat az uralkodói család tagjai és a magas rangú hivatalnokok, a katonai egységek, a vallási csoportok, a földrajzi területek képviselői, továbbá a személyzet és a vendégek képezik. A csoportok elrendezésének vezérelve az udvari hierarchia, de igazi centrum nincs, inkább két fő pólus képződik Sher Singh és Ranjit Singh személye körül. A csoportok kialakítása változatos, mindenütt történik valami, a cselekvő mozdulatok mind magasabbra vezetik a tekintetet, az előtérben lovon megjelenő Sher Singhről a baradári alatt trónoló agg maharádzsáig. A kompozíció egy hatalmas kagyló formáját veszi fel, ívesen lejt, majd középen felemelkedik, ami azt eredményezi, hogy kevésbé érvényesül az izokefália, – az arcképcsarnok-szerű felsorolás – ami pedig az effajta tömegjelenségek veszélyes kísértése. (Kisebbségi technikai zökkenők azért mutatkoznak, a sok egyéni portré összefűzése, egymáshoz való viszonya nem mindig tökéletes.) Schoefftöt 1836-os útnak indulása után újabb, európai művészi hatások már nem érthették, e hatalmas alkotás készítése során ifjúsága színhelyeire, Bécsre és Párizsra tekint vissza. Kétségtelenül franciaországi művészi tapasztalatait kamatoztatta a képen, a divatos francia történelmi tablók emlékeit idézi fel a párizsi Salon kiállításairól és a versaillesi történelmi kép-galéria sorozatából. Ugyanakkor felfedezhetjük a bécsi eredetet is, gondoljunk Peter Krafft (1780–1856) kolosszális zsánerképeire, amelyeket a bécsi kollega Schoefft ottartózkodásának idején, 1828–32 körül mutatott be a császárvárosban, mint az uralkodói reprezentáció példáit.

Schoefft képének ecsetkezelése a művön laza, festői, szinte durva, és ez a repkedő, szállakzó foltfestés a francia romantikusokat idézi, és Schoefft alkotói módszerének az idők során kialakult jellegzetessége. Oka talán egészen prózai: minden munkájával sietnie kellett. Csak kivételes esetekben alkalmazta a bécsi biedermeier aprólékos simaságát, – ötvözve a szikh festőiskola, a lahorei miniatűrfestészet sajátosságaival – mint a már szóba került Sher Singh és a három éves Dalip Singh, (*kat. 110.*) vagy Lal Singh (*kat. 112*) miniszter portréján, – nyilván az elvárásoknak megfelelően. A három említett képnél feltűnő az orientális esztétikába símulás, a nyugati sajátosságokon belül.

A dusszerán szereplő figurák történetét Schoefft gondosan feljegyezte, az alábbiakban Aijazuddin csoportosítását és az ő leírását követem, de a több mint 100 személyt felvonultató festmény minden alakjának bemutatása ma már nem lehetséges, Schoefft sem szólt mindenkiről. Feltételezem, hogy ismertetői nem mindig pontosak, viszont annál érdekesebbek, a korabeli közönség számára igazi egzotikus csemegét kínáltak.

Az első – fő – csoport az impozáns baradári középső íve alatt jelenik meg. A centrumban a híres-nevezetes aranytrónuson Ranjit Singh ül, aki 50 éven át uralkodott. Kezével jelzi, hogy kész a feléje nyújtott adomány, a díszes tálcán felhalmozott aranyérmehalom átvételére. Személyét kiemeli a fölötte feszülő uralkodói attribútum, a vörös napernyő. Mellette ül legidősebb fia, Kharak Singh aki követte a trónon, és unokája, Kharak Singh fia, Nau Nehal Singh, valamint két miniszter és a szikh főpap. Schoefft látogatása idején már mind a maharádzsa, mind fia és unokája halottak voltak. Kharak Singhet Nau Nehal Singh, a fia mérgezte meg, a gyilkos fiat pedig a képen az adományt

kísérő miniszter, egy nagyhatalmú minisztercsalád feje, Gulab Singh veszejtette el. Közülük ő az egyetlen, aki az angol annexiót túlélte, később Kasmír rádzsájaként uralkodott.

A második csoport a minisztereket fogja össze. A ravasz és nagy tudományú első miniszter Dhian Singh szomorú tekintettel néz ki a képből a csoport közepén. Ő az utolsó uralkodók idején mindvégig megtartotta hatalmát, ám Sher Singh gyilkosai – akikkel együttműködött – törbeccsálták, és darabokra vagdalták. Vele szemben látjuk a hadügyminisztert, a „merész és lovagias” Suche Singhet profilban, mögötte pedig az első miniszter 22 éves fia látható, pazar öltözékben. A későbbiekben bosszút állt apja haláláért, majd a hét éves, gyermeki trónörökös, Dalip Singh nevében egy évig uralkodott, míg őt is megölték. Körülöttük van még az angol-ellenes szikhek vezére Sher Singh udvarmestere a sikkasztó pénzügyminiszter, végül Azizuddin, a „nagy” Fakír, (szerzetes), Ranjit Singh személyi titkára, orvosa. Ő 1846-ban halt természetes halált. (A szikh portrék kiváló szakemberének, *F. S. Aijazuddin*nak az öse.)

A harmadik csoport a kompozíció közepétől kissé balra, a lóháton megjelenő, lánzdzás kíséretétől körülvevett Sher Singh körül bontakozik ki. Az egyik interpretáció szerint éppen vadászatról érkezik, az előtérben elejtett szarvas, és egy solymász utal erre. A gazdag öltözékű lovas kezével üdvözli az uralkodót. Kiemelt helyzete utólagos módosítása a valós történelmi helyzetnek, mivel ő Kharak Singh életében erősen háttérbe szorult. Mögötte feltűnik nagyobbik fia Pratap Singh, a 12 éves, tehetségesnek mutatkozó, ekkor még élő, ő utána való trónörökös. Az apa mögött sötétben, árnyékba takarva bukkan elő Lehna Singh Sindhanwalia, a kislány nagybátyja, egyben későbbi gyilkosa. Sher Singhnek hátat fordítva áll a Ranjit Singh által elfoglalt két tartomány mogorva arckifejezésű bukott uralkodója: Pésavar egykori ura, Mohamed Khan szultán zöldarany selyemkaftánban, két fiával, mögötte Zulfiqar, a birodalom négy meghódított tartományának egyike, Multan volt ura, ugyancsak kislánnyal. Mindannyian Lahoreban éltek és életjáradékot kapak a mahárádzsától. Szembefordul velük Ajit Singh Sindhanwalia, Ranjit Singh unokaöccse, aki később egyik részese lesz a Sher Singh elleni összeesküvésnek.

A negyedik – szétszóródó – csoport az európai vendégekből és szerencsevadászokból áll.<sup>137</sup> Legtöbbjük európai szabású katonai díszben van, amelyet minden körülmények között megtartottak. Ott van Honigberger Márton, a brassói orvos, aranysujtásos, magyaros dolmányban, vállain egzotikus selyemköpennyel és furcsa, turbánszerű bársonysapkában. A jeles tudós jól ismerte az szikhek országát és beszélt nyelvét. Mögötte katonák, fényes páncélban F. H. Mouton francia kürassier-kapitány, aki részt vett a szikhek angolok elleni harcában, és mikor az országot az angolok anektálták, neki távoznia kellett. Mellette De La Roche, aki katonának jött Lahoreba, de egy rohamban nyakát törte. Feltűnik a francia J. F. Allard tábornok, sapkában, hatalmas arc-szőrzettel, aki Ranjit Singh udvarában szédületes karriert csinált, „nábobi zsoldot” kapott. A mahárádzs tanácsadója volt, francia módra szervezte át a hadsereget, és 1839-ben halt meg. Hasonlóképpen megbecsült volt a mellette álló, profilban látszó P. B. Avitabile tábornok,



ő a gyarmatosítás után meggazdagodva visszatért szülőföldjére Nápolyba, akárcsak a bergamói J. B. Ventura tábornok, Allard bajtársa Párizsba. Ventura, Avitabile és a huszáros díszben pompázó Foulkes között látszik, fekete bajusszal és szakállal. A két főtiszt egykor Napoleon tábornoka volt, és a császár bukása után Ranjit Singh szolgálatába állottak, és sikeresen végrehajtották az utolsó független indiai állam hadseregének újjászervezését.

Ventura és Allard neve ismét összekapcsolja festőnket Kőrösi Csoma Sándorral. A tudós úticélja felé tartva 1822-ben Dakkában találkozott velük, ahol a két tábornok mint a maharádza megbízottja ellenőrző körúton járt. Kőrösi tanácsot, segítséget kért tőlük a továbbjutáshoz, amit azok készségesen meg is adtak neki. *Baktay Ervin* így írja le találkozásukat: „A két magasrangú tiszt bizonyára meglepődött az örménynek öltözött, valószínűleg nem éppen ápolat külsejű idegen láttán, aki angolul, – vagy talán franciául – szólította meg őket. Amikor aztán beszámolt hosszú, kalandos utazásáról, és főképpen amikor kiderült, hogy tudományosan képzett, művelt európai, a sokat látott franciák nagy érdeklődéssel és szivélyességgel fogadták. Csoma tőlük tudta meg, hogy nincs értelme mindjárt tovább menni Kasmír és Nyugat-Tibet felé, mert télidőben a behavazott magas hágók járhatatlanok. A francia tisztek felajánlották, hogy tartson velük Lahoreba. Elfogadta a meghívást, s a sátrakkal, szolgálkkal, lovakkal jól felszerelt tábornokok társaságában, kétségkívül kényelmesebben tette meg ezt az útszakaszt, mint az előzőket.”<sup>138</sup> 12 napon át együtt utaztak Lahore felé, és az úton a magyar tudóst védelmükbe vették, és csak Lahoreban váltak el. Hogy nem történt bajuk a veszedelmes vidéken, az Allard aranyainak volt köszönhető.<sup>139</sup> Schoefft képén e két gáláns francia is megőrződött az utókornak, hogy tiszteleghessünk nekik a segítségért, amelyben nagy tudósunkat részesítették embertelenül nehéz küldetésében.

Visszatérve a festményre az előbbieket mellett még három kisebb rangú európai és bennszülött tiszt áll. Továbbá ott látható Mia Singh rádza, a lahorei erőd parancsnoka, végül két fanatikus fakír, Azizuddin Fakir és testvére Nuruddin Fakir, a maharádza személyes barátja és ivócimborája, valamint Haridas Fakír, Schoefft megemlékezése szerint ő 40 napra eltemetkezett, majd élve kihantolták, ennek következtében szentként tisztelték. Mindez nem akadályozta meg abban, hogy kényes szerelmi ügybe keveredjék, amit festőnk nem habozik elpletykálni.

Az ötödik csoportot többnyire katonák, szerzetesek, szolgálattevők, testőrök, hivatalnokok, cselédek, elefánthajtók, lovászok stb. tarka csoportja alkotja. Ott áll a pincemester, a kincstárnok, a király vadász mestere, valamint megjelennek az adoptált hadiárvak két játszó gyermek személyében. Végül nem hagyhatók ki a király lovai és elefántjai, akikről Schoefft élvezetesen megírja, milyen elképesztő kényeztetésben részesültek, és látjuk, amint hátul bevonulnak az elefántok a kapun át, az ünnepség rituáléjának megfelelően.

Ajjazuddin szerint a jelenlevők különféle vallási csoportokat, hatalmi érdekeket, egymással szemben álló, széthúzó erőket képviselnek, pontosan úgy, ahogy a valóságban is. Egy bomló birodalom képét látjuk, amelyet csak az uralkodó személye tart össze. Az agg maharádza a kép elkészülésének idején már halott, és „Pandzsáb Oroszlánjának” felidézése Sher Singh hatalmának megerősítését kívánja szolgálni. De

az egész grandiózus jelenetet elbizonytalanítja, hogy a kompozíció nélkülözi az igazi középpontot, a két fő figura körül kialakuló vizuális egyensúly baljós jel – Ranjit Singh méltóságának ellenpontja, a későbbi uralkodó pompázatos lovasportréja szinte kiragyo-gyog a képből. Sher Singh bizonyára nem véletlenül állította össze a csoportokat úgy, hogy mintegy az egész birodalom működését szimbolizálják (amennyiben a program valóban tőle származik). A totális hatást nagyban befolyásolja, hogy a kép megfestése közvetlenül a sorsfordító események után történt, és az ekkor már jórészt halott udvari hatalmasságok szellemidézés-szerű felsorakoztatása szorongató érzést kelt. Bár az ün-nepi hangulatú képen a felszínen öröm és béke honol, a figurák bonyolultan szövevé-nyes előadása a mélyben rejlő feszültséget jelzi. A kép tragikus hatását csak fokozza, hogy rövidesen – mint már említettem, – Sher Singh ellen is összeesküvést szöttek, az áruló generálisok által vezetett hadseregét szétverték az angolok, a Szikh Birodalom összeomlott. 1844–49-ig megtörtént az uralkodóház bukása, és Pandzsáb angolok általi elfoglalása, mintegy a földrész meghódításának utolsó akkordjaként.

A fentiek értelmében Schoefftnek munkájához, az arcok felidézéséhez előképekre volt szüksége. Egyedi és sokszorosított grafikai műveket használt fel, amelyek közül többeket *Aijazuddin* könyvében összegyűjtött. Közlése szerint 1837-ben G. T. Vigne francia geológus meglátogatta Ranjit Singh udvarát és lerajzolta a még élő maharadzását. A rajz litografálva megjelent, és Schoefft ezt alkalmazta az ő portréjánál. Átvette a gyengéden megkötött turbánt, a maharádza kezében tartott zsebkendő-motívumot, a jobbra tekintő szemeket. (*Aijazuddin 1979*, 24.) Továbbá felhasználta William Osborn (Lord Auckland kormányzó katonai titkára) munkáját, aki Ranjit Singh udvarát akkor hagyta el, amikor 1838-ban a festő Bombayba érkezett. A titkár *Naplója* egy évvel távozása után jelent meg, és 16 litográfiát tartalmazott helyszíni vázlatok alapján, ezek-ből kettőt Schoefft fel is használt. Láthatta még Emily Eden „angol vénkisasszony” könnyed rajzait az udvar főbb személyiségeiről 1838-ból.<sup>140</sup> Eden kisasszony tehetséges műkedvelő rajzoló, író és költő volt. Am úgy tűnik Schoefft a legtöbb – még élő – sze-replő portréját, valamint a helyszínek látványát természet után festette.<sup>141</sup>

A kép vázlatát a művész magával hozta Európába, és a későbbiekben több változatban is megfestette változó méretben, és litografálva is terjedt. A párizsi *L' Illustration...* az 1858-as londoni kiállítás alkalmával megjelent reprezentatív cikk mellett dupla olda-lon – ugyancsak reprezentatív formában – hozta a kép színezett fametszetét.<sup>142</sup>

Schoefft 1842 nyaráig maradt Lahoreban, majd útja Nyugat felé kanyarodott. Egy egész karavánnal utazott, húsz hordár kísérte, 10 málhás lóval. Halálakor mintegy 40 együttartott műve maradt hátra, amelyek java részét indiai vázlatok képezték, amely egyre gyarapodott az úton. (Az 1855-ös bécsi katalógus szerint a kiállításban legalább 20 eredeti, Indiában készült darab volt.)

Terveiről ismét a *Jelenkorból* értesülhetünk. „Most, midőn Lahoreból visszatér-tem, s itt Agrában legfeljebb 14 napig mulathatok, Bombaybe készülök, szárazon utaz-ni, mi mintegy 800 ang. mérföldnyi út, s mivel erre csinált utak és vendéglők nincse-nek, mintegy 16 vagy 20 vezetőt s teherhordót kell fogadnom, kik egyszersmind nőmet

kézi-leptikében (palanquin) felváltva vigyék. Vennem kell még néhány teherhordó állatot is mellyekre málháimat rakandom, magam az utat, melly többnyire éjjel történik, teveháton teendem. Bombaybe junius Isején reméllek érni, honnan aztán Egyiptus felé Kairó 's más nevezetes városokba veendem utamat, gyűjteményeimet, jeles ritkaságokkal folyvást szaporítandó. Ha ott azonban a' dögvész ki fogott vala ütni, Alexandriából egyenesen Konstantinápolyba menendek, és szeretett hazámba legföljebb octoberig térek vissza..."<sup>143</sup> Schoefft levelével egyidejűleg magvakat is küldött a világhírű kalkuttai fűvészkertből, valamint Kínából és környékéről, a pesti fűvészkert számára, Sadler József professzornak, a Nemzeti Múzeum természettudományi osztálya örének.

A sorra jelentkező adatokat összevetve, úgy tűnik, útja sokkal hosszabb volt, mint azt az eddigi kutatás feltételezte. Afganisztán, Irán és Irak után jutott el Törökországba, onnan ismét meglátogatta Kairót. Itt feltehetőleg ismét megfestette Muhammad Alit egy újabb portrén.<sup>144</sup> Kairóból Trieszt és Belgrád érintésével érkezett meg Pestre, ahol bevégezte több mint 4000 km-es útját. 1842 december 13-án Schoefft és felesége már Széchenyiéknél ebédelt, Berényi Lajos, Clark Ádám stb. társaságában.<sup>145</sup>

### A VELENCEI SZÁLLODATULAJDONOS

A világlátott festő mesésen gazdagon és híresen tért haza szülei látogatására, Pestre. A közlések szerint hatalmas egzotikus gyűjteményéből, „...mik bármely múzeumot díszíthetnének” 80 db. különböző fajú kitömött madarat a Nemzeti Múzeumnak ajándékozott.<sup>146</sup> Elképesztő, hogy mi mindenre kiterjedt a festő figyelme és szorgalma. Pulszky Ferenc szerint szép akvarelleket hozott magával,<sup>147</sup> rajzalbumát nagy ritkaságként emlegették, naplóját érdekesnek tartották, és többször találkozni a forrásokban azzal, hogy egy útleírást kíván megjelentetni. De az említett magokon és madarakon kívül más nem került magyarországi közgyűjteménybe, és a *Napló* sem jelent meg. Pest igazi szenzációja volt, hogy a festő egy fekete bőrű fiút és egy leánykát hozott magával, róluk nem egy anekdota jelent meg a sajtóban. Valószínűleg ekkor vette, vagy építtette a Stáció utcai emeletes házát is, amelyet szintén gyakran emlegetnek.<sup>148</sup>

Ezek után a festő életútját nehezebb követni. Úgy tűnik a végső vágya a londoni művészeti életbe való illeszkedés volt, de először Bécsbe ment, a párizsi *Revue de l'Orient* 1845-ös cikkéből tudjuk, hogy létesített itt egy műtermet, amelyet az osztrák császár, magyar király – V. Ferdinánd – kétszer is meglátogatott.<sup>149</sup> A két Schoefft fivér Pestről való távozásakor a sokszor említett Schultz-írás előljáróban sztereotip módon a részvétlen hazát kárhoztatja, hogy tehetséges fiait nem tudja megtartani. Majd az építész Tivadarról egy regényes történetet írt le. Bár a cikk az időpontokat és adatokat kissé lazán kezeli, de az bizonyos, hogy a pesti építész az egyiptomi khedive megbízásából Londonba utazott. Egyiptom kíméletlen reformátorának programjában ekkor Kairó modernizálása volt soron, és Tivadar az előkészítés munkálataiban működött közre, miután írásban ajánlotta fel szolgálatait az alkirálynak.<sup>150</sup> Ágoston jó ismeretségben volt

Mohamed Alival, mivel eddigre már kétszer megfordult Kairóban, és öccsére bizonyára ő hívta fel az uralkodó figyelmét. – Az egyiptomi kapcsolat mindegyre megjelenik a Schöff-fivérek életében, később Ottó a legifjabb testvér, mint fotográfus működött itt.

A levélváltás után egy Európában tanult örnagy, „Mussar effendi” (Alexandre Mazhar, az egyiptomi mérnök-alakulat /Genie corps/ tagja) – Muhamad Ali megbízottja – jelent meg Pesten a Schoefft családnál, – Ágoston korábról jól ismerte – és az effendi a fivért hosszas európai körútra vitte. 1843. július 20-án érkeztek Boulogne-ból Londonba,<sup>151</sup> ahol Tivadar a város építészetét tanulmányozta.<sup>152</sup> Tivadarról később még egy említés jelent meg a pesti sajtóban, 1847-ben a *Der Spiegel* már idézett cikke adott hírt arról, hogy bevégezte öt éves európai körútját.<sup>153</sup>

Ágoston említett bécsi berendezkedése csak egy rövid intervallum lehetett, mert 1843 tavaszán már feleségéstől elhagyta a kontinenst, és elindult, hogy Angliában learassa sokéves munkájának gyümölcsét. Londonban találkozott az ott időző öccsével Tivadarral is.<sup>154</sup> Megkezdte szervezni itteni letelepését, de 1844-ben úgy tűnik, Oroszországba jutott egy rövid időre, lehet, hogy a Szentpéterváron élő barátja, Kozina Sándor hívta meg. Ugyanekkor Párizsban is létesített egy galériát, és először itt, majd más városokban is kezdett megjelenni a különféle kiállításokon. A *Journal des Artistes* cikkírója részletesen beszámolt galériájáról,<sup>155</sup> ahol a festő bemutatta indiai termésének egy részét, (kb. 14 mű.) s rengeteg vázlatot. A cikk érdekesnek találja, hogy a képek a helyszínen készültek, és a művész „...dicséretes lelkiismeretességét” emlegeti.<sup>156</sup> Érzéketlenül leírja a *Mirza Hadi palotája* c. alkotást (*kat. 68.*) amely „...egy perzsa stílusú tükörszalomban játszódik, ami Mirza Hadi háreméhez tartozik. A díszítés ízléses és könnyed. ... a szalont csak három oldalról övezik falak, a negyedik oldalról nyitott, itt csak könnyed oszlopok állnak, melyeknek fejezete üvegből van ... a szoba tere egy növényekkel teleültetett udvar felé nyílik, amely egyszerre sétálóhely és átjáró a bejárati épületbe. Mirza Hadi egy pompás díványon foglal helyet, pipázik, mialatt háremhölgyei a legkecsesebb táncokat lejtik előtte, amely gyönyörteljes látvány végtelen sokszor ismétlődik, mert a falak és a plafon mindenütt apró, rombusz alakú üvegdarabkával van borítva. Az üvegdarabkák aranycsikkokkal vannak egymáshoz illesztve. A kék, zöld, piros színekben pompázó üvegdísz még csak tovább fokozza ennek az amúgy is csodálatos szalonnak pazar látványát.” Ám a főmű a *Lahorei udvar* – mint megtudjuk – első példánya is készen volt már.<sup>157</sup>

1844-ben újra Párizsban Schoefft nagy sietséggel dolgozhatott vázlateinak kivitelezésén, és az egymást követő tárlatok katalógusai alapján nagyjából kép kapható készülésük idejéről. 1845-ben Párizsban mutatta be elkészült műveit, és a kiállításról több párizsi lap is megemlékezett. A *Revue de l'Orient*<sup>158</sup> közli, hogy a művésznek Londonban már önálló galériája van. Az *L'Illustration* kritikája elismerően méltatta a festményeket, és illusztrációkat is közölt.<sup>159</sup> (*kat. 132, 133, 134.*) Ekkor adták közre a főművekről készült 18 lapos litografált sorozatát a lap mellékleteként. Az indiai portrék, a keleti milió így egyben lehengerlő volt, az egzotikus látványosság sikert aratott, de igazi művészeti kritika ekkor nem jelent meg.

A festő 1847-ben állított ki először a párizsi *Salon*-ban, amelyek: *Ranjit Singh az amritszári templom előtt*, (*Salon kat. 1451.*), *Átkelés a Tigris folyón*, (*Salon kat. 1452.*), *Mirza Hadi háreme*, (*Salon kat. 1453.*) *Tigrisvadászat*, (*Salon kat. 1454.*), ezeket már korábban is bemutatta és e művei ezek után állandó kiállítási darabjai lettek. A *Salon* katalógusa Schoefft lakhelyeként Velencét jelöli meg, de megadnak egy – úgy tűnik ideiglenes – párizsi címet is, vagyis Schoefft elkísérte képeit Párizsba. Később, az 1857-es *Salon* katalógusában egy érdekes mozzanat, festőnk neve mellett „A Paris, chez M. Boutinonne, 26 rue de Laval” cím áll. Monsieur Boutinonne régi pesti ismerős, Boutinonne Lajos (vagy a fia) volt, amely családdal Schoefft évtizedeken át tartotta az ifjúságában létrejött kapcsolatot.

Indiai vázlatainak feldolgozása nem kis munka lehetett, és bizonyosan éveken át tartott. A mester nem telepedett le Párizsban, hanem Velencébe ment,<sup>160</sup> ahol összejött testvéreivel, a Rómából érkező Tivadarral, valamint a Pestről jövő tizennégy éves Ottóval. A lagúnavárosban üzletemberként kívánt érvényesülni, és 1845-ben megvásárolta „jutányos áron” – 80 ezer forintért – a grandiózus 18. századi palotát, a Palazzo Grassit a Canale Grande mentén, állandó lakhelyül. Amint a *Jelenkor* közli, a palotához olcsón jutott, „nyerészkedésből vette meg”<sup>161</sup>.

A palota eredeti tulajdonosa, a Grassi család 1840 körül tönkrement, és az épület több vevő kezén ment át, míg Schoefft Antonio Poggitól, a híres velencei operaénekestől megvette. Az impozáns objektum volt az utolsó palazzo, amely a Velencei Köztársaság bukása előtt épült, a 18. század 70-es éveiben.<sup>162</sup> A velencei palotaépítészet klaszszikus formáját mutató hatalmas homlokzata a Canale Grande kanyarulatában szinte uralja a városképet. A festő az épület egy részét a börszéknek adta bérbe, és ez a rész évente 5500 pft-ot jövedelmezett neki. A *Jelenkor* rezignáltan állapítja meg, hogy ilyen körülmények közül „Nehéz vissza térni, de Schoefft jelezte, hogy néhány év múlva hazatér.” A palota többi részét ugyanakkor Európa nagyvárosaiban látott hotelek mintájára minden kényelemmel berendezett szállodává fejlesztette, *Ausztria császára* néven.<sup>163</sup> Később *Hotel de la Ville* néven üzemelt, és a felesége vezette. A palotára vonatkozó olasz kutatások szerint az osztrák anyakönyvekben 1845–55 között feltűnik egy „locandiera” – fogadósné – egy bizonyos Giuseppina Lindlau, aki ezekben az években a Grassi palotában lakott mostohalányával Paolával(?).<sup>164</sup> Mellette Giuseppe Schoefft, aki az osztrák anyakönyvekben Scheff-ként szerepel, és egy ideig Szentpéterváron élt. Jozefa 1855-ben „külföldre távozott”, és ebben az időben eshetett válása is.<sup>165</sup> A vállalkozás 1857-ig működött, amikor Sina Simon báró megvette az épületet.

Ágoston 1847 körül a palotában fogadta öreg szüléit, Tivadar öccsével együtt. Életmódja ezekben az években bizonyára fejedelmi volt, nagyszámú személyzet vette körül, köztük az afrikai születésű Moretta nevű szobalánnyal – akit az olasz forrás szerint a Schoefft-házaspár Brazíliában vásárolt, – és Velencében a San Stefanóban keresztelték meg.<sup>166</sup> Ha ez nem az Indiából hozott feketebőrű leányka, akkor lehet, hogy Schoefft indiai útja után Brazíliában is járt.

A mester itt, és ekkor kezdte gyűjteni egyetemes képtárát, Veronese, Tiziano, Tin-

toretto, Velasquez, Piombo, Palma Vecchio, Pordenone, Cranach, és mások szerepeltek a tulajdonában.<sup>167</sup> A mesterek neve elárulja, hogy javarészt velenceieket gyűjtött, amelyeket az ottani műtárgypiacon ekkor még könnyedén beszerezhetett. Úgy tűnik, nem nagyon válogatott vásárlásainál, és nem is viselte gondját gyűjteményének. Erre a következtetésre egy adalék készlet, miszerint 1857 július 13-án, Párizsban Otto Müндler a neves német műkereskedő a londoni National Gallery 1855–58-ig alkalmazott utazó ügynöke „Boutibonne úrnál” megvizsgálta a „velencei Schöffft úr” gyűjteményében található Tiziano: *Szent Lőrinc vértanúsága* című eredeti vázlatát. Müндler túl sötétnek találta a képet, sok sérüléssel.<sup>168</sup> Ám ha az említett képeknek csak a fele volt valódi, a gyűjtemény akkor is nagyszerű lehetett.

Ágoston nem hagyott fel a festéssel, és valószínűleg velencei palotájában – már amikor valóban ott tartózkodott – sok vázlata készült el, végleges formában. A város maga több alkotásra ihlette, közülük néhány portré és veduta és ma is ismert. (*kat. 136–142*) (Kettőt közülük I. Ferenc József vett meg, 1855-ben, Bécsben.) Ezek igazi veduták, a látványt aggályos pontossággal tükröztetik, kissé fellazult ecsetkezelésük eleven életet ad a kompozíciónak, a néha drámai hatású galéria-tónus alatt. Az éjjeli képen mintha a Canale Grande tükrén rezgő lámpafényektől áthatott éjszakai víz világítaná meg a falakat. Schoeffft továbbra is ragaszkodik a látványhoz, semmi átköltés, semmi különös festői gesztus – a képek hatása konzervatív, úgy mint a Markó-festményeké, nem csoda, hogy ma a műkereskedelemben velencei látképei mint 18. századi német alkotások kerülnek elő. Schoeffft kedvelt motívuma a kézben tartott könyv, Rómában festett arcképei közül eddig egyetlen ismert, a *Férfiarckép könyvvel* (*kat. 135.*) című remek alkotás.<sup>169</sup> Egy pesti *Férfiportrén* (*kat.132.*), – amelyről nem kizárt, hogy önarckép – az ábrázolt kezében könyvet látunk, valamint az ismert művek között *Costache Negri* (*kat. 152.*) konstantinápolyi portréján is megjelenik egy vaskos mű, mint attribútum. Negri román író és politikus, az egységes Románia megeremítője, a hangsúlyos kötet politikáját jelképezi.

A párizsi Salonban több ízben állított ki, 1847, 1857 (6 mű) és 1870-ben. Az 1847-es párizsi katalógus Schoeffft lakhelyeként még Velencét és Párizst jelöli meg, de később, az 1857-es Salon katalógusában festőnk neve mellett „A Paris, chez M. Boutinonne, 26 rue de Laval”<sup>170</sup> cím áll, vagyis már nincs saját párizsi címe. 1870-ben pedig már Londonban él.<sup>171</sup>

## LONDON

Az 1848 tavaszán, az európai mozgalmak idején a festő ismét elhagyta a kontinenst, és Londonba távozott, ezúttal végleg. Velence, Párizs, Pest-Buda forrong, és az ilyen közeg nem kedvez a művészetnek. Schoeffft Boulogne-ban szállt hajóra családotól, és 1848 április 14. én érkezett meg Doverbe. Megérkezésekor azonnal munkához látott, és júliusban már állt is első, nagyszabású tárlata, a Regent street 209 szám alatt.<sup>172</sup> A londoni publikum több indiai tárgyú képét ekkor láthatta először, ugyanazokat, amelyeket a mester már Párizsban is bemutatott.<sup>173</sup> A kiállítás szenzációja a hatalmas méretű

*Lahorei udvar* volt, Viktória királynő férje, Albert herceg is meglátogatta.<sup>174</sup> A kiállításokon Ágoston belépti díjat szedett, amin a pestiek csodálkoztak.

Bevett gyakorlatát követve újsághirdetésekből, és kisebb bemutatókkal próbált megrendelőket toborozni. Körútra indult egyes angliai városokba, és különféle bérelt galériákban esett bemutatón a *Lahorei udvar* mellett pandzsábi vedutái, zsánerei és portréi szerepeltek. 1848 őszén Warwickshire-ben,<sup>175</sup> majd Birminghamben<sup>176</sup> lépett fel, a következő év márciusában pedig Manchesterben állított ki, stb. A helyi lapokban ezeket megelőzőleg hirdette, hogy megrendelőre fogad.<sup>177</sup>

Az európai harcok elültével – Honigberger szerint 1850-ben – Schoefft újra Párizsban volt, ahol Ottó öccsével találkozott, majd ismét ellátogatott Szentpétervárra.<sup>178</sup> Oroszországi működésének bizonyítéka az a néhány orosz nevű személyiség, akik kép-mását az 1862-es londoni világtárlaton mutatta be. (Oroszországi képei *Foster* katalógusában is szerepelnek.)

Az ötvenes évek elején egy ideig Pesten időzött, és Discher János pesti építész nejenél lakott. Mivel konkrét mű ez időhöz nem kapcsolható, feltehetőleg családi ügyekben jött haza, talán ekkor számolta fel itteni ingatlanait.<sup>179</sup> Ittartózkodása az 50-es évek elején eshetett. Úgy tűnik, bár Londonban működött, székhelye ekkor még Velence.<sup>180</sup> Ám a már többször említett legnagyobb és leghíresebb tárlatát Bécsben rendezte, 1855-ben nagy feltűnéssel. Itt bemutatta eddigre kivitelezett vázlatait, és a tárlat megnyitásáról régi, jól bevált szokásához híven kéthasábos hirdetéseket tett közzé a bécsi sajtóban.

A fő attrakció itt is – mint eddig és ezután mindenütt – a *Lahorei udvar* volt, amelyet a szokásos alkotások egészítettek ki, ekkorra kollekciónak törzs-darabjai nagyjából állandósultak. Bécsben 21 képet mutatott be,<sup>181</sup> közülük többet haláláig őrzött. Anyagát feltehetőleg már a tárlat előtt bemutatta a császárnak, mert a katalógusban gondosan feltüntette, hogy az *Átkelés a Tigris folyón* és a két velencei palotát ábrázoló festményt ő felsége a császár, I. Ferenc József már megvásárolta a Belvedere számára. A tárlaton több képe elkelt, végül is a Belvederébe három, a salzburgi Winterresidenzbe egy műve – *Az utolsó nagymogul képe* (kat. 92.) – került. A festő a katalógusban egykori jegyzetei alapján részletesen ismerteti, mit ábrázolnak a kiállított festmények. Legrészletesebben a *Lahorei udvar* szereplőiről ír, a képről szóló minden közlés erre a forrásra megy vissza. Már eddig is többször tapasztalhattuk, hogy sikeres képei követhetetlenül több példányban készültek, ezért láthatók ugyanazok a kompozíciók egyes múzeumokban és aukciókon is. Bevett gyakorlata volt, hogy a helyszíneken különféle vázlatokat rajzolt-festett, amelyeket évtizedekig őrzött, és ha akadt megrendelő, ezekről szépen kivitelezett másolatokat készített, és az eredetét megtartotta. A monumentális *Lahorei udvar* is több példányban létezik, változó méretben.

Úgy tűnik Velencéből eleven kapcsolatot ápol a számára ismerős Béccsel. Megjelent az Osztrák Műegylet 1857. decemberi tárlatán egy tájképpel, amelyet meg is vásároltak, és belépett az egyesület tagjai közé is, 10 részvénnyel.<sup>182</sup> Neve a belföldi művészek között szerepel, tudniillik a katalógus külön tüntette fel a bel- és külföldi művészeket,

és mint tudjuk Velence és Bécs ekkor egy birodalom tagja. Itt megemlítem, hogy a Pesti Műegylet 1840-től évente megrendezett nagyszabású kortárs tárlatain Schoefft soha sem jelent meg. De Bécsben nem sikerült udvari festővé lennie. A császárvárosban – úgy mint mindenütt ahol akadémia működött – óriási a művészeti kínálat, és Schoefft tehetsége a régió művészeti életét uraló professzori gárdával nem vehette fel a versenyt, képeinek minden érdekessége, egzotikuma, professzionális előadása ellenére sem. Visszatért tehát velencei palotáiba, de kapcsolatát Párizssal és Londenal is megtartotta.

Mivel fejedelmi mecénást sem a kontinensen, sem Angliában nem sikerült találnia, és mint üzletember sem volt igazán szerencsés, anyagi helyzete fokozatosan hanyatlani kezdett. A kiállítások költségei, a nagy apparátussal lefolytatott utazások, a több drágán bérelt műterem, és a szállások is megcsappantották vagyoniát. Feleségétől 1857/58-ban elvált, a közlemények szerint 8000 ft tartásdíjat adott neki,<sup>183</sup> egészen addig, míg az asszony – *Gen-ton* szerint híres úrlovas – Bécsben a Práterben leesett a lováról és nyakát törte.<sup>184</sup>

1857-ben Schoefft a Palazzo Grassit eladása után megvette helyette a Palazzo Giustinianit, amelyben egy ideig Ottó élt, de a palota további sorsáról nem találtam adatot.<sup>185</sup> *Ormós Zsigmond* politikus, művészeti író velencei utazása során megtekintette Schoefft újabb tulajdonát,<sup>186</sup> de a mesterrel nem találkozott, mert az ekkor Londonban intézte ügyeit. Helyette az öccs, az ifjú Ottó fogadta a politikust és társait, és nagy lelkesen vezette végig a látnivalókon, miután saját festménymásolatait is megmutatta. Ormós megtekintette a palotában függő *Szent Lőrinc életét* ábrázoló képsorozatot, amelyet feltételezése szerint Andrea Vicentio (1542–1617) manierista festő festett, aki számos velencei épület díszítésén közreműködött.<sup>187</sup> De mint megállapította „...egy ügyetlen javító teljesen tönkretette a képeket.” Ottó alakja sokáig homályban volt, Ormós tudósítása róla ezért igen értékes. A fiatalember ekkor már végzett a müncheni Akadémián,<sup>188</sup> és elsősorban akvarelleket festett, de hamarosan fényképezéssel kezdett foglalkozni. Bátyjai nyomán Kairóba ment, ahol az indiai származású Carlo Naya-val, (1816–1882) Velence híres fotográfusával működött együtt. Nagyformátumú képes albumot adtak ki Kairóról, majd Ottó lement fekete-Afrikába, és őt tartják az első professzionális európai fényképésznek, aki a bennszülötteket fotózta.<sup>189</sup> Egyiptomban készült sorozatai, ma a nagy fotómúzeumok kincsei, és mindenütt osztrákként tartják számon. 1890-ben még élt.

Velencei ingatlanaitól és egzisztenciájától megválván úgy tűnik, Ágoston 1858-ban visszatért Londonba, és ismét kiállítással kezdte működését, egy olyan bemutatóval, amely minden eddigin túltett. A rangos Royal Haymarket Galleryben (Haymarket 7. sz.) összesen 73 képet állított ki, a vázlatokat is beleszámítva.<sup>190</sup> Az 1855-ös bécsi tárlathoz képest a darabszám növekedése meglepő. Feltételezhetően az utóbbi időben – kevesebb megrendelése következtében – a Mesternek volt ideje, hogy további indiai vázlatokat kivitelezzen. De az is segíthette a nagyszámú mű kiállítását, hogy kollekciónak London a székhelye, a képeket utaztatni nem kellett.

A londoni lapok részletesen beszámoltak a rendezvényről, az arisztokrácia nagyfokú érdeklődéséről. Szerencsére több kiállított darab címét közlik, ha a teljes anyagot (sajnos) nem is. Az állandóan szereplő fő-darabok mellett ekkor több addig ismeretlen



cím tűnik fel.<sup>191</sup> Találkozunk egy érdekes zsánerképpel is, amelyen egy hölgyet látunk, aki ledobott a lova, mellette skót vadászskutyájával. (Vajon nem a feleség emlékére készült-e a festmény? vagy nem a kép láttán terjedt el, hogy ez történt a feleséggel, aki pedig 1857-ig biztosan élt Velencében.) Kétségtelen, hogy a mester egész addigi életművének keresztmetszetét lehetett látni a kiállításon. Az eddig sehol másutt nem szereplő címek ismét gyarapítják az oeuvre-katalógus tételeit.

De a kritikák nem pozitívak. Például az *Athenaeum* ítése lesújtó ismertetőt közölt, többek között pikírtan megjegyzi, hogy Schoefft szorgalmas és ambíciózus,<sup>192</sup> – dehát ez az erény nem azonos a művészeti kritériumokkal, és gondoljunk bele, a 19. század második felében vagyunk. A tárlathoz nem készült katalógus, és a képeket feliratok kísérték, feltehetőleg ugyanazokkal a szövegekkel, amelyek az 1855-ös bécsi katalógusban is megjelentek.<sup>193</sup> A *Daily News* szemére vetette Schöfftnak, hogy ezek a képfeliratok gyenge angolsággal vannak megírva, illetve az indiai neveket az angol helyesírásnak megfelelően kellett volna átírni, mert így néhányat alig lehet felismerni. A fanyalgás okával kapcsolatban *Mészáros Ágnes* – aki áttekintette a korabeli sajtót – fontos megállapítást tett: „Érdekes megfigyelni azt is, hogy a cikkírók mindegyikének az 1857-es szipojlázadás, és az azt követő szomorú események jutnak eszébe az indiai képekről...”<sup>194</sup>

A nemzetközi visszhang jelentős. A párizsi *L'Illustration* azonnal – már májusban – négy oldalas entuziasztikus ismertetőt közöl a *Lahorei udvarról* és a *Delhi utolsó királya* képekről. A cikk először is felelegeti a szikh történelem fordulópontjait, a vallási szokásokat, majd részletesen leírják a képeket (úgy tűnik azon adatok alapján, amelyek az 1855-ös bécsi kiállítás ismertetőjében lettek közzétéve, és amelyek szerint az angliai feliratok is készültek). A cikk – erős angolellenességgel – elsiratja a nem oly rég lehanyagolt szikh udvart: „Aujourd’hui Lahore n’a plus de cour...” sóhajt fel a cikk írója, és nem mulasztja el megjegyezni, hogy a szikh hadsereget a francia tábornokok szervezték meg, akik sokáig sikeresen álltak ellen az angol hódításnak. A cikk így záródik: „Il ne faut pas que leur souvenir meure! Leur souvenir a droit de vivre au musée de Versailles... si c’est la réellement un panthéon destiné à toutes les gloires de la France.”<sup>195</sup> Nos, a *Lahorei udvar* – a francia hősökkel – nem került be a versaillesi történelmi galériába, bár ez többször felmerült, pl. Lajos Fülöp oda szánta.

A pesti sajtó ekkor már figyelemmel kísérte – legalábbis egy ideig – a világhíres mester megmozdulásait, és egy kis késéssel reagáltak a nagyszabású rendezvényre. Részletesen ismertetik a tárlatot,<sup>196</sup> „...köztük több nagyszabású, s indiai tárgyak, legnagyobbika egy Durbar” (ez a *Lahorei udvar*). Kiemelték a magas belépti díjat (egy jegy egy font sterling, azaz mintegy 10 CM osztrák értékű forint), és azt, hogy a tárlat „...ennek dacára szorgalmasan látogattatik... Schoefftöt ’a kit az angol arisztokrácia legkitűnőbb tagjai s a malakoffi herceg látogatásaikkal tisztelnek meg, jelenleg a Keletindiai Társasággal alkuban van gazdag képcsarnoka megvásárlása iránt, amelynek képei s vázlatai kizárólag indiai tárgyakat ábrázolnak, s ennél fogva a társaságra nézve kétszeres jelentőségű szerzeményt képeznek... Örömmel jegyztük fel e sikert ... melyet

ezen hazai festész magának külföldön kivívott, miután az mind neki, mind hazájának becsületére szolgált.<sup>197</sup> Ám a vásárlás megemlézése csak álhír, nincs nyoma az oeuvre-ben egy nagyobb tétel eladásának, a Kelet-Indiai Társaságot pedig ebben az évben feloszlatták. A pesti sajtó közli ugyanakkor, hogy a tárlatra Párizsban is felfigyeltek, és a *Bahader nagymogul portréját* valamint egy évtized után ismét „...a merész festész... kolosszális festményét a *Lahorei királyi udvart*, közelebb a párizsi *L'Illustration* fetszetben közölte” – most dupla oldalon.<sup>198</sup> (A képeket többhasábos tudósítások kísérik, amelyek nagy sajnálattal emlegették a szikh birodalom bukását. E tárlat után a festő ismét körútra indult az angliai városokban, ahol főleg a bécsi kollekciót mutatta be.

Schoefft 1858 november-decemberében Brightonban szerepelt a Brighton and Sussex Society of Art hagyományos művészeti tárlatában.<sup>199</sup> Majd még Brightonban, 1859 nyarán önálló tárlatot rendezett műveiből, a Royal Pavilionban. A tárlaton nagy sikere volt a polgármester, *Cordy Burrows arcképének*,<sup>200</sup> (*kat. 146.*) amelyet ezek után be is küldött a Royal Academy of Arts éves kiállítására, (nr. 336)<sup>201</sup> Londonba. A tárlatról a *Wiener Zeitung* is hírt adott, és büszke a „honfitárs” „ein Ungar” sikerére.

Ezek után Londonban a Hanover Square 18 sz. alatt rendezett egy kiállítást a Wessel & Co. zeneműkiadó cég helyiségeiben,<sup>202</sup> – ahol az Oriental Club is működött – feltehetőleg szállása is itt volt. A szokásos saját művek mellett ekkor bemutatta régi itáliai mesterektől való egyetemes gyűjteményének egyes darabjait is. A tárlat költségei jelentősek lehettek, feltehetőleg ekkor zálogosította el gyűjteményét a volt mexicói consulnak.<sup>203</sup>

Schoefft nem csügged, továbbra is próbálkozik részesévé lenni a londoni művészeti életnek, úgy, mint már korábban is. Két alkalommal állított ki a Royal Academy of Arts éves tárlatán, 1859-ben a már említett *Burrows* képmást, 1860-ban pedig a *Cannale Grande a Balbi palotával* (*kat. 128.*) c. festményeket, amelyekkel növelni kívánta hírnevét.<sup>204</sup> 1859 novemberében pályázott a Royal Academy of Arts tagságának két megüresedett helyének egyikére (41 művésztársával együtt)<sup>205</sup> de jelentkezését nem fogadták el. Mint ismeretes, a királyi akadémiát a 18. században a „nemzeti iskola” megteremtésének szándékával hozták létre,<sup>206</sup> és tudjuk milyen pompás eredménnyel. Csak gondoljunk bele, micsoda kapcsolati hálóval kellett volna rendelkeznie festőnek a londoni művészkörökben, hogy taggá legyen. Úgy tűnik ezt felismerte, és többé nem is próbálkozott. Schoefft angliai működése végső soron kudarc, az idegen mester indiai témakészlete nem volt igazán szimpatikus, ráadásul alkotói módszereitől távol áll a progresszió, és az idők során keveset változtak, hisz leginkább egykori műveit másolta. Az 1858-as tárlat kritikái sokmindent megmagyaráznak. Úgy tűnik nem tetszett az angol gyarmati hódítások előtti India világának felidézése, amit bizonyít, hogy keveset vásároltak tőle, indiai tárgyú műve pedig angol közgyűjteménybe, a maga korában nem került.

Mint ismeretes, a londoni művészeti élet a 40-es évektől, majd Schoefft tartós ottartózkodásának idején nagy és szerves átalakuláson megy át. A korábbi nagyok eltűnnek, Constable 1837-ben, Turner 1851-ben meghalt, zajlik a generációváltás, stílusváltás. A helyükbe lépő új generáció, pl. William Dyce (1806–1864), Sir David Wilkie (1785–1841), stb, igazi megújulást nem hozott, de az utánuk következők szabadabban alkottak.

A Schoefft idején működők, a Royal Academy of Arts új nemzedéke a 30-as 40-es években indult, akik a kortárs angol művészetet idejétműltnak, áporodottnak érezték, és megújulást óhajtottak. Az örült Richard Dadd (1817–1886) körül megalakították az első modern festői csoportosulást „The Clique” néven, mint Hoggarth és Wilkie követői. A társaság tagjai Augustus Leopold Egg (1816–1863), Alfred Elmore, (1815–1881) jelentős történelmi festő, és barátja, William Powell Frith, (1819–1909), majd John Philip (1817–1867) a spanyol festészet elkötelezettje. Csak rövid ideig működtek így együtt, de ebből a társulásból sarjadt ki később a preraffaeliták mozgalma.

A Schoefftnél egy nemzedékkel fiatalabb konzervatívok a korszak festészetének hangadói, és historizáló akadémizmusuk, narratív, nosztalgikus hangulati elemekkel átszőtt alkotói módszereik nem sokban különböztek a magyar mesterétől. Munkásságukat Schoefft bizonyára ismerte, de közvetlen angol hatás képein eddig ismert képein nem mutatkozik, kivéve néhány arisztokrata-portrét. E mesterek – akárcsak Schoefft – formai tekintetben nem úttörők, ám a legmagasabb szintű akadémiai minőség jellemzi munkáikat. Nálunk kevésbé ismertek, mintahogy a nem progresszív festészet képviselői általában. Korukban minden hivatalos elismerést megkaptak, – és a közönségikert is – a Royal Academy of Arts kiállításain állandó szereplők, a hivatalos pozíciókat ők foglalták el. Schoefft Dalip Singh Elveden Hall-i kastélyában találkozhatott George Beechney (1798–1852)<sup>206</sup> udvari festővel, aki ugyancsak portrézott Indiában, és a „Fekete herceg”-ről az egyik legismertebb fiatalkori portrét festette. Beechney a legfelsőbb londoni körökben forgolódott, egyéni stílusa sok közös vonást mutat Schoeffttel, de ez inkább a korstílus következménye.

Az akadémiai katalógus szerint – ahol kétszer szerepelt, – 1860-ban tartózkodási helye már Konstantinápoly, amiből arra lehet következtetni, hogy londoni elbizonytalanodása után felkereste korábbi sikereinek színhelyét, ahol szokása szerint kiállítást is rendezett. Talán felelevenítette egykori kapcsolatait is, erről tanúskodik a román politikus *Costache Negri* portréja, amely Konstantinápolyban keletkezett, és a reprezentatív, nagyméretű, minőségi portré háttérében a török főváros látható, ahol Negri ekkor emigrációban volt. A politikusnak Havasalföld és Moldva egyesítésében nagy érdemei voltak, – a modern Románia egyik létrehozója – a kezében levő könyv felirata: „Divanul ad hoc, 1857.” (Ideiglenes törvények). A kép igen meggyőző, de az ecset egy kissé fáradt.<sup>207</sup> (*kat. 152.*) Mindezek pontosítják Schoefft ismert *Önarcképének*<sup>208</sup> (*kat. 161.*) keletkezési idejét is, amelynek háttérében ugyancsak Konstantinápoly látkepe tűnik fel, és egy ötvenedik életévén túli, magas, karcsú férfit mutat.

A következő nagy esemény Schoefft pályáján az 1862-es londoni világkiállítás, (*London International Exhibition on Industry and Art*). Az első ilyen rendezvény, mint ismeretes 1851-ben zajlott le Londonban, megrendezése Albert herceg, a királynő férjének ötlete volt. A következő, 1855-ös párizsi világkiállítás hatalmas képzőművészeti anyaga után e terület felé rendkívüli figyelem fordult világszerte, és a későbbiekben minden világkiállítás fő-fő attrakciója a műalkotások, mind a mai napig.<sup>209</sup> Az 1862-es világkiállítás IV. szekciója volt a képzőművészeté, ahol mintegy 6000! műtárgy szere-

pelt. Az angolok külön traktust képeztek 3023 darabbal, külföldi mű 2905 jelent meg. A franciák 289, holland 125, Portugália 2, Spanyolország 27 svéd 39, norvég 53, svájci 117, görög 6, orosz 77, dán 114, belga 157, olasz kb. 400, török 5., végül az USA 12 művet állított ki.<sup>210</sup> A Habsburg Birodalom művészei a 37–38–39. osztályba voltak sorolva, osztrákok és magyarok közösen, és a szekció önálló osztályt kapott, ahol 83 művész 106 művet állított ki. Így a magyarok mint az „osztrák iskola” mesterei szerepeltek,<sup>211</sup> amit hazánkfiái igen nehezményeztek.

A Londoni Világkiállításról sokat megtudunk – különösen a magyar anyagról – az emigrációban itt élő Szemere Bertalan leveleiből.<sup>212</sup> Írásában mindenekelőtt londoni látogatásra invitálja művészeinket, mivel itt rendkívüli alkalom nyílik a tanulásra. Így köszönti a Londonban megjelenteket: „Találkozni itt több magyar művésszel, édes magyar tárggyal is. Isten hozta őket a múzsák teplomába. Nagy ideje, hogy abban elvégre mi is megjelentünk légyen ...”<sup>213</sup> Mint Szemere írja, a londoni képcsarnokot tudományos alapon, nemzeti iskolák szerint rendezték el, és „...a nemzeti vonások érvényesítésére legjobb példa az angol festészet.”<sup>214</sup> A *Times* igen barátságos hangon írt a magyarokról, „Legtöbb bámulója van a nemzeti viseleti képeknek, de még ennél is vonzóbb viselőik arckifejezése, mert kevés ország az, hol az alsóbb néposztályok termete, magatartása és kifejezése oly férfias szabadságérzetről tanúskodnék. A herendi porcellánok már el is keltek.”<sup>215</sup>

Ami Schoefft szereplését illeti a Világtárlaton, a fentiek értelmében – éppen műveinek internacionális jellegéből kifolyólag – elhelyezésük problematikus volt, amit *Mészáros* kutatásai tisztáztak. Augusztusban a londoni sajtó méltatlankodva említi, hogy Schoefft kimaradt, mivel neve nem volt megtalálható a képzőművészeti katalógusban. Ám valójában Schöfftnak több festménye szerepelt, de képeit az indiai szekció katalógusában sorolták fel, köztük két addig nem látott művet is, (*Trichinopoly* és *Neilgherries látképe*), továbbá *I. Miklós cár* és *Menysikov herceg portréja*, a *Delhi-i nagymogul, Sher Shing máhárádzsa portréja*, valamint a *Thugok* c. kép – a világkiállítás indiai részlegében volt bemutatva, számos más kortárs indiai festő képei között. A *Lahorei udvar*, és egyéb indiai tárgyú művek pedig a kiállítás főépületében, a (Exhibition Building)-ben, az „English refreshment”-ben, vagyis az étkező szalonban.<sup>216</sup> A művek elhelyezése e részlegekben ugyan indokolt, de ide nem a művészi kvatitás, inkább az egzotikum kedvéért kerültek. Örök kár, hogy *Szemere* nem tudta, hogy e hatalmas anyag hazánkfia kezétől származik. (A művésznek mintegy 70 festménye szerepelt.)

Mint eddig mindig is, Schoefft nem tudott egy helyben maradni, és Angliában és -ből is mindegyre utazik. Ismét jön Konstantinápoly, majd visszatérve 1863. januárjától Leedsben tevékenykedett, ahol berendezte új műtermét és galériáját, valamint bemutatta újabb tárlatát. Ezen a rendezvényen többek között egy új műfaj, tengeri tájképek voltak tőle láthatóak.<sup>217</sup> Leedsben egy portrémegbízásról is maradt fenn adat, egy itteni polgár, a köztisztviselő álló *Samuel Lawson portréját* festették meg vele a modell barátai.<sup>218</sup> Az 1860-as évek közepén alkotta *Alexandra walesi hercegnő* (kat. 156.) elegáns portréját, és *Albert Edward walesi herceg* képét is. Az ifjú hercegnét ábrázoló festmény

teljes alkotóerejében mutatja a mestert, a reprezentatív képmáson mintha feltűnne a klasszikus angol portréfestészet hatása. (De a hivatalos, esküvői (1863) portréra nem ő kapta a megbízást, hanem W. P. Frith 1867-ben. Royal Collection Trust, ltsz: 404567).

Schoefft élete során ekkor került sor a legnagyobb mértékű eladásra műveiből, és igen jellemző, hogy vásárlója nem angol, hanem Dalip Singh, az Angliába kényszerített szikh uralkodó, a nagy Ranjit Singh és Jindan maharani fia. Őt Schoefft kisgyermekként festette meg, Lahore-ban. Dalip Singhet 15 évesen – miután országát a britek anektálták és a már megszerzett indiai gyarmataikhoz csatolták, – a Kelet-Indiai Társaság 1849-ben Angliába száműzte. Mint utolsó maharádza 1848 március 9-én a lahorei békekötéssel lemondott a trónról, óriási összegű évjáradék fejében. Az ifjú Skóciában élt, megkeresztelték, és angol nevelésben részesítették. Anyja halála után 1863-ban megvásárolták neki Suffolokban a Thetford helység mellett levő Elveden Hallt és a birtokot.<sup>219</sup> A kastélyt – hazájára emlékezve – mogul stílusban, fantasztikus fényvel átalakíttatta, és fényűző életet élt. Sokszor megfordult Viktória udvarában, aki kedvelte őt. A „Fekete herceg” 1864-ben megnősült, elvette egy német apa és etiop anya leányát, Bamba Mullert, és az ő leányuk Bamba hercegnő, a Schoefft-képtár későbbi birtokosa.

A herceg Elveden Hallban helyezte el gyűjteményét, köztük a megszerzett kilenc Schoefft-képet is, a palota földszinti nagytermében. Dalip Singhnek bizonyára sokat jelentett az egykori birodalom nagyságát érzékeltető szikh képanyag, közte rokonainak portréival, sőt, a saját gyermekkori képmásával. Úgy tűnik Dalip Singh örökölte Ranjit Singh és Sehr Singh művészet iránti vonzalmát, és Angliában számos portrén örököltette meg magát és családját, és már az 1850-es évek végén vásárolt és rendelt is képeket Schoeffttől. A hontalan herceg környezetében több angol festő megjelent, velük Schoefft bizonyára találkozott is. Ám a herceg leghíresebb, pompázatos portréját nem a régi lahorei ismerős, hanem az időnként Angliában udvari festőként dolgozó német F. X. Winterhalter (1805–1873) készítette, akinek – idegen létére – sikerült az, ami Schoefftnek nem, a német festőt mint megkülönböztetett külföldit tartották számon. Schoefft letelepedett, Angliában, művészete nagyon „indiai”, és nem törődött a politikával, nem érezte műveinek vádló sajátosságát sem. (Mondják, hogy II. Erzsébet nem szívesen viseli a Koh-i-Noort.) A maharádza és Ágoston kapcsolata úgy tűnik hosszú éveken át tartott, 1871-ben megfestette Dalip Singh fiát, a három éves *Frederic* herceget.<sup>220</sup> A nagyjértékű vásárlás szemtelenség volt az angol hatóságoknak, és a későbbiekben állandóan felbukkan a külföldi szakirodalomban az a feltételezés, hogy Schoefft orosz kém volt (de erre vonatkozó, hiteltérdemlő forrás nincs), és Dalip Singhet ugyancsak kémnek tartották.<sup>221</sup> A maharádza, idősebb korában vissza akarta szerezni trónját, minek során kapcsolatba került a cárral, Schoefft pedig – korábban – legalább kétszer járt Szentpéterváron. A két külföldi személy kapcsolata gyanút keltett, a szállongó pletykák talán innen erednek.

Az Elveden Hall-i ebédlő falán a hatalmas *Lahorei udvar*<sup>222</sup> és a *Ranjit Singh maharádza a Szent Granth felolvasását hallgatja...* c. képek voltak elhelyezve, a nappaliban pedig *Sehr Singh* a Dalip Singhet megelőzően uralkodott maharádza képe függött.<sup>223</sup> A maharádza és családjá a kollektiót együtt tartva megőrizte az utókornak, és neki kö-

szönhető, hogy a szikh múlt ezen emlékei fennmaradtak.<sup>224</sup> Ennek következtében a magyar művészet azon korszakából, – a század első feléből – ahonnan alig rendelkezünk kvalitásos művekkel, egy jelentős, reprezentatív együttes létezik. E tény mellett lényegtelen, hogy a képek nem Magyarországon vannak, és nem magyar tárgyúak, hasonlóképpen id. Markó Károly oeuvre-jéhez. Dalip Singh a későbbiekben az angolok ellen fordult, de birodalmát visszaszerezni nem sikerült. Viszonylag fiatalon halt meg Párizsban.

A gyűjteményt Frederic Dalip Singh, a száműzött uralkodó második fia örökölte, aki az eredeti *Lahorei udvart* 1912-ben a Victoria and Albert Museumnak adta, ahonnan az 1939-ben visszakerült lánytestvéreihez, Katrin és Bamba hercegnőkhöz. (Az angolok idegenkedésének ékes bizonyítéka képp.) A hölgyek 1947-ben kölcsönadták egy kiállításra a British Múzeumnak, majd véglegesen Bamba hercegnő tartotta magánál. Bamba ezután egy Sutherland nevű angol orvos-ezredeshez ment férjhez és visszatelepült Lahoreba. Ide magával vitte 87 darabos, elsősorban szikh tematikájú, illetve szikh mesterek, és Schoefft által készített művészeti gyűjteményét. Mrs. Sutherland 1957. márciusában halt meg 88 évesen Lahoreban, és vele kihalt a dinasztia is. Vagyonát, – belefoglalva a Schoefft képeket is – titkárára, Pir Karin Baksh Sup-ra hagyta, akitől a számos szikh emléket őrző gyűjteményt még abban az évben a kormány egy tagban megvásárolta. A képek eleinte Karachiban voltak láthatók, majd az egykori uralkodói rezidenciában Lahore Fort-ban talált végleges elhelyezést, a Szikh Múzeumban, a Princess Bamba Kollekciónak részeként, ahol a szikhek sajátjukként bánnak vele.<sup>225</sup> Így bár kanyargós úton, de méltó helyére került.

Visszatérve Schoefft élete folyására megállapítható, hogy a vásárlások ellenére anyagi helyzete nem jött rendbe, Londonban fokozatosan tönkrement.<sup>226</sup> A pesti sajtóban kaján hírek jelentek meg anyagi bukásáról, de ez ekkor még nem következett be. Az idősödő és beteg mester még mindig képes volt új lehetőségeket keresni, és új utakra, – új világrészbe – indulni. 1864–67-ig Észak- és Közép-Amerikában valamint Mexikóban utazott. Mexikóban ez időben I. Ferenc József szerencsétlen öccse, Miksa uralkodott császárként és környezetében számos magyar tűnt fel.<sup>227</sup> A festő feltehetőleg mint mindig, honfitársai között keresett pártfogót a császári udvarba jutáshoz, ami itt is sikerült neki. Megfestette *A császár és felesége Charlotte, Bazaine marsallal* című hármasképét, a császár mellképét és térdképét külön is.<sup>228</sup> A kvalitásos térdkép ma a bécsi Hofburgban függ. A császár világitó kék szemei melankolikusan szegeződnek ránk, és a festmény inkább Miksa pszichéjét, mint uralkodói habitusát tükrözi, a legnemesebb konzervatív hagyományok szellemében előadva. A későbbiekben chef d'oeuvre-nek tartották a *Miksa mexicói császár nyaralópalotája* című kompozíciót,<sup>229</sup> amely Mexicóvárosban, az egy magaslaton álló Chapultepecet, Miksa csodálatos fekvésű 18. században épült nyári palotáját ábrázolta. Ezt Miksa újította fel, francia stílusú kastélylává alakította, nyitott terraszokkal, oszlopokkal, és hatalmas sugárúttal kötötte össze a várossal, amit Carlotta-sétánynak neveztek el, a császárné után. Schoefft sok évvel korábban járt Miksa másik nyaralópalotájában is, a híres, romantikus küllemű trieszti Miramare-kastélyban, de innen portréábrázolás nem ismert.

Akárcsak Indiában, Mexikóban is érdekelte a helyi lakosság, és több etnográfiai indítatású művet festett. Ezek között volt az 1874-es Foster-féle árverési katalógusban felsorolt több, indiánokat ábrázoló műve.<sup>230</sup> Egyetlen alkotás ismeretes ezek közül: konkrétan egy indián törzsfőnök és családjának csoportképe, *Hat kikapoo (kakapu, kickapoo) indián főnökükkel* címen. (kat. 174–175.) A törzs a Nagy Tavak vidékéről vándorolt le a mexikói határra, ahol a festő találkozott velük,<sup>231</sup> amikor a császár elé járultak egy kérelemmel. A mű színvilága, a kompozíció felépítése, a csoport méltóságteljes megjelenítése jól illeszkedik Schoefft oeuvre-jébe. Nem mentes az indiánokról ismert közhelyektől, és mind az etnográfusok, mind a viselettörténészek számára tanulságos. A főnök törzsének díszeiben jelenik meg, ám a mellette álló asszony divatos európai ruhát hord.

Ismeretes Miksa szomorú vége, – a mexikói forradalmárok 1867-ben kivégezték – és ezek után Schoefftnek nem volt miért maradnia Mexikóvárosban. 1870-ben újra feltűnt a párizsi Salonban, régi, jólbevált és sikeres művével, a *Balbi palotával*, (Nr. 2600) amelynek Napoleonnal való kapcsolatát itt is feltűnteti.

Schoefft 1871-ben visszatért Angliába, és – amint ez már többször megtörtént – saját hirdetéseiből tudjuk meg e tényt, amelyekben a közönséghez fordult, hogy tekintsék meg újabb tárlatát. Ez volt a harmadik, egyben utolsó nagyszabású rendezvénye Londonban, ahol galériája ekkor a Regent Street 294. sz. alatt működött. Régi jólismert, sokat szerepeltetett darabjai mellett a kollekción szenzációja az új mexikói anyag. Bemutatta a *Chapultepec nyári palotát*, és *Völgy Mexióban* című tájképét, sőt az életműből eddig kimaradt, új műfajokkal találkozunk: *Ecce Homo*, *Niobe* címen.<sup>232</sup> (Ez utóbbi szerepelt az 1871. évi londoni nemzetközi kiállításon.) Saját munkái mellett egykori velencei tartózkodása során vásárolt, régi itáliai mesterektől való gyűjteményének egyes darabjai újfent megtekinthetők voltak, ezekhez Schoefft külön katalógust is készíttetett.

A következő az 1873-as Bécsi Világkiállításon Schoefft *Lahorei udvar* képe nagy tetszést aratott, amelyre Dalip Singh vagy kölcsönadta a hatalmas képet, vagy egy újabb replikával van dolgunk. A bécsieknek tetszett, analógát láttak benne a Habsburg Birodalom viszonyaival, amennyiben Rajit Singh birodalma ugyancsak egy soknyelvű, több tartományt magába foglaló ország volt, amit a korona ereje tartott össze.<sup>233</sup> Schoefft neve a magyarok előtt ismét elsikkadt, nem figyeltek fel rá, holott ismerték.<sup>234</sup> Pedig ez a tárlat a magyarok számára rendkívül fontos volt, itt léptek először önálló államként a világ elé, a művészeti anyag pedig rendkívüli, korszakos jelentőségű kollekción, amely Barabástól Munkácsyig vonultatta fel művészeinket.

A bécsi siker anyagi hasznot nem hozott, és a festő adósságai ekkoriban már kritikus méreteket öltöttek. A *The Times* 1874. április 10-én jelentetett meg egy közleményt tönkremeneteléről, és bejelentik, hogy csődeljárás folyik ellene, minek során minden vagyonát elárverezik,<sup>235</sup> konkrétan egyetemes gyűjteményét, és számos saját festményét. A hírt az árverésről az egész sajtó közölte, amely 1874. május 6-án zajlott le. Lebonyolítója a Foster aukciós ház volt, amely az árverezendő anyagról kiadta a már eddig is többször idézett katalógust. – Schoefft nővére, Landau pesti rajztanár feleségének eladásra került hagyatékában a művész több tárgyát megtalálta Szana Tamás. Közöttük

útlevelét, és az 1874-es Foster-féle árverési katalógust, *Mr Aug. Schoefft's private Gallery of Paintings selected from his own Works: and those of Celebrated Old Masters* címen, és talán a sokat keresett vázlatkönyvet is.<sup>236</sup>

A műtárgylista felsorolja az egyetemes gyűjtemény eladó darabjait, összesen 201 képet, közte 140 klasszikus alkotást, valamint a mester 61 darab saját festményét. A Schoefft oeuvre összeállításának e tárgylista az egyik alapja, bár tudjuk, hogy ezek után még több mint 40 mű maradt a birtokában.<sup>237</sup> Megmaradt darabjai nyilván az eredeti vázlatok voltak. A katalógus nagy értéke, hogy a képcímek sokat segítenek Schoefft különféle tartózkodási helyeinek feltérképezésében. Hogy nem adott el mindent, azt bizonyítja, hogy az árverezés után 1880-ban egy másik árverésről szóló hirdetésben felbukkan az egyik velencei látképe,<sup>238</sup> de ennek sorsáról semmit sem tudni.

Végezetül 1883-ban meghökkentő módon ismét a tengerentúli USA-ban működött, neve a San Francisco-i<sup>239</sup> városi címjegyzékben tűnik fel. Majd New Yorkban időz, de ekkori műveiről nincs adat. Később Kanada határán találjuk,<sup>240</sup> Foster jegyzéke szerint ezt a *Niagara, szemben a kanadai partokkal* című kép bizonyítja. A témaválasztás azt sejteti, hogy ismerte az újdonságnak ható amerikai monumentális tájképfestészetet, ahol a Niagara sokszor szerepel. Észak Amerika volt az utolsó nagyobb útja, és 1885-ben már Londonban van, ahonnan többé nem távozott el.

Schoefft utolsó éveiről és haláláról *Bansal* könyve tájékoztat.<sup>241</sup> Eszerint az elszegényedett Schoefftöt 1885-ben felvették a Hammersmith városrészben található, Sisters of Nazareth rend által működtetett Nazareth House nevű menhelyre, ajánlója Mr. Nosotti volt. 1888. január 14-én halt meg baleset következtében (legurult az épület lépcsőjén) 81 éves korában. A közeli Margravine temetőben helyezték végső nyugalomra.

Diósy Márton Londonban élő hazánkfia, egy levele a fentiekkel szinkronban így tájékoztat: „...a rossz gazdálkodás és más okokból (melyeket elhallgatok, mert a halottról nihil nisi bene) s végtére kezének ideges reszketése következtében, amely őt további munkára képtelenné tette...” hanyatlott le egzisztenciája. A szűkszavú közlemény úgy tudja, hogy elborult elmével halt meg.

Halála után akkor terelődött rá a hivatalos figyelem, amikor Diósy Márton Londonból jelezte Trefort Ágoston Vallás és Közoktatási miniszternek, hogy egy Bachelier nevű műkereskedő Schoefft képeket ad el ott. Számomra az a tény, hogy a műkereskedőnél egy jelentős hagyaték várt egy tagban értékesítésre azt jelzi, hogy Schoefft mindvégig megőrzött egy bizonyos vagyoni szintet, ha nem is a mesés gazdagságot. Trefort kapcsolatba lépett dr. Duka Tivadarral, Kőrösi Csoma Sándor életrajzírójával, aki készen járt közbe Londonban. Ekkor Trefort, majd Csáky Albin gróf, az újabb VKM miniszter közreműködésével került haza az 1860-as konstantinápolyi *Önarckép*, sajnos más, igen jelentős művek megvételét (anyagi okokból) elszalasztották. A legnagyobb veszteség, hogy nem került sor a felajánlott 42 darab keleti tárgyú, „világ, népismeret, életeseménydús” vázlat megvételére,<sup>243</sup> pedig ez feltehetőleg az a törzs-anyag volt, amely még a nagy indiai úton készült, és minden későbbi másolat kiindulásául szolgált.<sup>244</sup> A kollekción sorsáról további adat nincs, feltehetőleg a műkereskedelem szívta fel.



Ha belegondolunk, hogy ezt a nagy tömegű képet éveken át hurcolta magával, sőt, a mindenféle tárgyat is, amelyet mint keleti ritkaságokat gyűjtött, akkor pusztán a fizikai teherbírása is elképesztő! Ezeket mind újra és újra tartósítani, biztonságosan becsomagolni, feleségének is gondját viselni ezernyi kilométereken át, nagy fáradság lehetett, miközben minden megállónál azonnal dolgozni kezdett. Sajnos azonban hüen vezetett naplója elveszett, és ennek hiányában sok-sok év történése ismeretlen maradt számunkra – márha mindent feljegyzett. Abból a néhány részletből, amelyek a pesti sajtóban megjelentek, úgy tűnik, hogy jó íráskészsége volt, szövegei élvezetes olvasmányok.

Schoefft Ágoston már életében legendává vált, neve olykor-olykor felbukkant a pesti sajtóban, de nem művészi produkciói, hanem inkább szenzációs életútja kedvéért.<sup>245</sup> Mivel manapság a világ egyre inkább felfigyel rá, itt az idő, hogy megemlékezzünk róla, annál is inkább mert a nemzetközi műkereskedelemben mindegyre felbukkannak művei, az utóbbi években több szép darabja került elő. Mint annyi más, külföldön élő művészünkét, az ő életművét is számon kell tartanunk, mint a magyar művészet kiemelkedő jelentőségű részét.

*Ezúton szeretném megköszönni Bellák Gábornak, Bethlenfalvy Gézának, Bernard Le Calloch'nak, Gaboda Péternek, Kubassek Jánosnak, Rajnai Miklósnak, Ana Scarletnak és Wojtilla Gyulának munkámhoz nyújtott értékes segítségét. Külön köszönöm Mészáros Ágnesnek, hogy angliai kutatásai által kiegészíthettem az addig Schoefftről tudottakat.*

*2021. december 20.*

#### JEGYZETEK

1. A 19. század elején működő, híres pesti festőcsalád nevének ortográfiája problematikus, Schöffft és Schoeffft (Scheff, Schefft, Schäfft) formában is ismeretes. Schöffft Károly József (Pest, 1781–Pest, 1851) – Ágoston atyja – szignói Schöffft-alakban szerepelnek, Ágoston és nagyapja Joseph (Doberschau 1745 k.–Pest 1806), a németes Schoeffft alakot használta, de az unoka csak külföldre távozta után, amint öccse Tivadar (Theodore Pest, 1815 k.–1863 u.) is. A nemzetközi szakirodalomban és az aukciós közleményekben névhasználatuk elkeserítően zűrzavaros. Már *Genthon* is (1966) utal rá, hogy állandó a keveredés a három generáció neveiben. Nem kizárt, hogy a Józsefet azért használták mindannyian, mivel a híres pesti festőműhelyt mindig a legidősebb mester nevének működtették. A tévedés forrása a múlt századi lexikonokban rejlik, ahol festőnket többnyire August Theodore néven említik. Talán ez okozta pl. az E. Bénézit lexikon (Párizs, 3. köt., 1924.) téves közlését, miszerint Ágoston Rómában tanult az akadémián, holott ez Tivadar volt. Tehát a német földről bevándorolt nagyatyja: Joseph Schoefft oltárképfestő, az atya: Schöffft Károly József oltárképfestő, a fiú Schoeffft Ágoston József festő, az öccse Schoeffft Tivadar, építész. Itt említem meg, hogy az indiai nevek átírása ugyancsak zűrzavaros. A leggyakrabban használt változatokat igyekeztem alkalmazni, remélem sikerül azonosítani az egyes neveket. Az átírások problematikája már a korabeli (sajtó)közleményekben is állandóan felmerül.

2. A rajz számos Kőrösi Csomával kapcsolatos kiadványban megjelent, amelyek felsorolásától el kell tekintenem. Az arckép keletkezésének történetét feldolgozta: *Gaboda 1996*, 36–53.

3. Szentiványi Antal a tatai Esterházy uradalom praefectusának kisebbik fia, később táblabíró, Schoefft személyes ismerőse. Ágoston külföldi útjai során levelezésben álltak, és leveleik megjelentek a pesti sajtóban. *Bodnár István – Gárdonyi Albert: Bezerédj István, (1796–1856), I. köt. mek.oszk.hu/05800/05830/html/1kotet/02.htm* (let.: 2013.04.08.)
4. *Szentiványi* 1840, *Schultz 1845*-ös írásának alapja.
5. *Társalkodó*, 1845, 79. sz. 311–312; *Életképek*, 1845, 407; *Hetilap* 1845, 195.
6. *Schultz Augustz* (1816–1855, 1848-tól Birányi Ákos, lásd: *Szinnyei 1877*.) újságíró, 1845-ben Széchenyi lapjának a *Jelenkornak* a segédszerkesztője. Korábban Kossuth *Pesti Hírlapjában* dolgozott. Több pesti lapban publikált, nagy érdeme, hogy Körösi Csoma Sándorról tett közre írásokat, éppen Schoefft Ágostonnal kapcsolatban. <http://mek.oszk.hu/03600/03630/html/b/b01927.htm> (let.: 2021.12.11.)
7. *Honigberger 1851*. (németül 1851, angolul 1852.)
8. *Ormós 1885*, 127.
9. *Duka 1885*. 134.
10. A forrásértékű „Levéltörödéek.” először két évvel a találkozás után 1842-ben jelent meg a pesti sajtóban, a *Századunk* és a *Jelenkor* közlésében. Külföldi hírek rovat – Khina és Keletindia. *Jelenkor*, 1842, máj. 21., 184. majd folytatólagosan: 106; 141; 183–84; 208 old.
11. Tudósítások: *The Art-Union* (Monthly Journal of the Arts), 1848, Vol. X. 202.; *The Era*, 18. Jun. 1848, 10.; *The Times*, 5. Jun. 1848, 1.
12. *The Standard*, 3. Jun. 1858, 3. (A Haymarket-beli kiállításhoz volt egy kisebb katalógus.)
13. *The Morning Post*, 10. Jul. 1872, 5.
14. *Foster 1874*, 15.
16. *Árvay 1973*, 42, 4.
17. *Nagy 1874*. 194.
18. *Szana 1890*, 40.
19. *Bengal Past and Present*. Journal of the Calcutta Historical Society. Vol. XL. Past II. 1930. 79–89.
20. A Széchenyi-portré egyetleneszer *A magyarországi árvízkárosultak javára* rendezett kiállításon volt bemutatva. (Budapest 1876, kat. 90.) és az 1937/38-as Biedermeier kiállításon szerepelt: kat. 154. Itt volt továbbá: *Fiatal férfi arcképe*; kat. 188. *Őnarckép*; kat. 270. *Férfiarckép*; kat. 404. *Férfiarckép*, kat. 406. *Női arckép*, (képpel); kat. 414. *Nő lanittal*.
21. *Genthon 1966*. 13.
22. *Dobrovits 2006*, 173–209.
23. *Mészáros 2015*, 175–200.
24. Joseph Schoefft gyermekei: Borbála (1766–?); Márton (1767–?); Terézia (1769–1819); Hans (1772– ?); Anna Maria (1775–?); Karl (1777–1850); Katalin (1778–?); József Károly (Ágoston atyja, 1781–1751); Franciska (1783–?). Pesti Belvárosi Nagyboldogasszony Plébánia keresztelési anyakönyve. [https://mnl.gov.hu/mnl/hbml/mikrofilm\\_anyakonyvek\\_adatbazisa](https://mnl.gov.hu/mnl/hbml/mikrofilm_anyakonyvek_adatbazisa) (let.: 2021.08.12.)
25. Károly József gyermekei: Joseph Ágost (1809–1888); Augusta Vincentia (1810– ?); Carolus Stephanus (1812– ?); Aloysia (1817– ?) Carolina Emma (1817 – ?); Ida Paulina (1819– ?); Theodorus Adolphus (1820– ?); Guido Ferdinandus (1822– ?); Theodorus (1828– ?); Ottó (1831– 1890 után). U.o.
26. Joseph Schoefft születési helyét városi polgárrá való felvételének idején vallotta Doberschau-nak. (Kelet-Szászország) *Arch. Ért.* 1883. 107.

27. Pestre, 1828. In: *Kazinczy Ferenc: Az én életem.* Szerk.: *Szilágyi Ferenc.* Magvető, Budapest, 1987. 552.
- 28 Schöffl Joseph, 1802, Art Mahler, sz. Pest, 21. é. vall.: rk. a[p]ja]: Mahler. *Szögi 1994*, 6034. sz.; *Buzási 2016*, 243, Nr. 539.
29. *Ecsedi 1912*, 49.; *Szoboda D. 1991*, 195–213.
30. *Karacs 1880*, I–V., 266–275.
31. A francia földről bevándorolt nyelvtanár-rajztanár kezdte nálunk a litográfia művelését. Számos tájrajzot készített, ezekről sokszorosított albuma jelent meg. (*Gemeinnützige Blätter* 1822-ik évi június 13. XL–VII. sz.; *Gerszi 1960*, 18, 20, 32.) A későbbiekben ő vagy fia (1816–1897) intézte Schoefft ügyeit Párizsban.
32. Landau Lénárd, ismert pesti rajztanár (*Sáfrán 1963*, 50.) Landau benősült a Schöffl családba, Ágoston nőtestvérének volt a férje. (*Szana 1901*, 40.; *Lyka 1928*, 154.) de Károly József gyászjelentésén nem szerepel mint vő.
33. *Szögi 1994*, 6386. sz., (neve hibásan „Schoefft”-nek írva) és „...két év múlva a 21 éves ifjú akadémiai festőművészként tért haza.” (*Életrajzok 1845*. 26. sz. dec. 27., 407.) A neve szerepel még: *Protocoll, Historienmalerei und Zeichnung, Winterkurs 1823 – Sommerkurs 1833, Kunstfach: Historienzeichnung, Sommerkurs 1828*, Nr. 29 alatt: Schoefft, Josef. Ezek szerint egy nyári félévet is eltöltött itt.
34. *Wagner 1967*, 365–366.
35. Fiedrich von Amerling. Ein Lebensbild von *Ludwig August Frankl*. Wien, Pest, Leipzig A. Hartleben's Verlag. 1889. 93.
- 36 *Szentiványi 1840*, 170.
37. *Gajdos 1995*, 46.
38. *Szentiványi 1840*, u. o.
39. *Csatkai 1970*, 24.
40. *Schultz 1845*. 311–12.
41. U. o.
42. *Viaskody. Honművész 1835*, 9. sz., jan 29, 66.
- 43 U. o.
44. U. o. A kiállított képek nem azonosíthatók; *Zichy 1879*.
45. *Szabó – Majoros 1992*, kat. 2c.
46. A hasonló jeleneteket ábrázoló színházi függönyökről: *Váradi 1911*, 114–117.
47. *Majláth 1890*, 139, 285, 640.
48. A másolat a pápai kaszinó számára készült. (*Rózsa 1991*, kat. 11. és 11a-d.; *Sinkó Kazalin: Széchenyi a Vaskapunál*, 1836, in: MTA–MNG 1981. kiáll., 425, 356. sz.; *Szabó 1985*, 71. kép.) Az ábrázolt mellett a *Jelenkor* címlapja, és feltűnő helyen az 1836-os évszám látható, ami a későbbi másolás bizonyítéka. A feltételezés, hogy Ágoston még Bukarestből is küldhetett másolatokat a képről kizárható a megformálás láttán. *Bártfai Szabó 1930*, 598–99; *Vayer 1942*, kat. 10.; *Rózsa 1991*, 269–318.
49. *Bártfai Szabó 1943*, 224.
50. *Vayer 1942*, 96.
51. *Bártfai Szabó 1943*, u. o.
52. *Csorba 1991*, 4. kép.
53. A feleség neve és sorsa több változatban szerepel. Nevének hasonlósága Landau Lénárdéhoz – aki Schoefft-lányt vett el – azt jelzi, hogy közeli rokonok lehettek, de erre sehol sem történik utalás. A feleség neve Landau, Lindbau, Lindau, és Lindlau formában is megjelenik. A Schöffl-Landau rokonság még a

század végén túl is létezik, amit alátámaszt, hogy Landau unokaöccse Létay Gusztáv mérnök tulajdonában is voltak Schoefft képek: *Önarckép*, és egy másik közelebről meg nem határozott családi kép, valamint egy további Landau-rokon tulajdonában is volt egy mű. (MNG Adattár, 10.611.) Egy Landau Gyula a századforduló idején a Ludovika Akadémia tanára volt, (*Országos Hírlap*, 1898, szept. 28.) és e tény arra figyelmeztet, hogy a Landau családban lehettek katonák is, és Josepha talán ezek egyikének leánya volt. 1835-ös dátummal szerepelt az 1937/38-as budapesti Biedermeier kiállításon (Schöffft Alajos néven, 414. sz.) és a *Nő lanttal* című képmás, amely feltehetőleg Josepha Lindau portréja. (*Genthon 1966*, 12.) Az olasz szakirodalom Giuseppina Lindlau néven említi, és azt tartják róla, hogy a festő 1850-ben vette el, és második feleség (*Romanelli-Pavanello 1986*, 88.), de forrásukat nem közlik. Tény, hogy Giuseppina 1845-től 1857-ig vezette a velencei Palazzo Grassiban működő szállodát, amikor azt férje eladta. *Genthon* (1966) szerint a házaspár már előbb elvált, és ő közli, hogy az asszony a bécsi Praterban lovaglás közben nyakát törte és meghalt. Forrását nem közli, a hír feltehetőleg a bécsi napi sajtóból származik. Talán ez adta a művésznek az inspirációt, hogy egy, a balesetet árazó kép fessen 1857–58-ban. (143.. kép)

54. *Schultz 1845; Társalkodó*, 79. sz. 311–312.; *Életképek 1845*, 26. sz. dec. 27. 407.

55. Széchenyi Ghika Sándor oláhországi fejedelemhez, Pest, 1835. jun. 10. „Votre Altesse! Permettez-moi de vous recommander par la présente un jeune peintre M. Schoefft, qui á un très joli talent et dont plusieurs portraits ‘a l’huile et en grand ont parfaitement bien réussi – Il compte faire un séjour Bukarest et Votre Altesse m’obligerait infiniment, si Elle voulait le prendre sous sa haute protection. Les affaires de la navigation du Danube vont lentement mais bien, et c’est à espérer qu’elles se développeront bientôt de la manière la plus satisfaisante pour toutes les parties, surtout si elles peuvent se vanter aussi dorénavant de cette protection dont Votre Altesse a bien voulu honorer cette entreprise de tout temps. Je me suis beaucoup occupé de l’ordre que Votre Altesse m’a donné à l’égard des pompes feu, et je me ferai le plaisir d’en faire le rapport ‘a Votre Altesse. Daignez agréer les sentiments de la plus haute considération avec laquelle j’ai l’honneur d’être. / De Votre Altesse / le très humble et très obéissant serviteur / Pest, le 10 juin 1835.” (*Majláth 1889*, 403. levél.) „*Felség! Engedje meg, hogy ezúton ajánljak figyelmébe egy fiatal festőt, Schoefft urat, aki kiváló tehetséggel bír, és akinek számos olajfestménye és nagyméretű portréja remekül sikerült, – Bukarestben szándékozik maradni és Felséged végtelenül lekötelezne, ha magas védelme alá venné. A dunai hajózás üzlete lassan, de jól halad, és remélhetőleg hamarosan minden fél számára a legkielégítőbb módon fog fejlődni, különösen, ha ezentúl azzal a védelemmel büszkélkedhetnek, amellyel Felséged megtisztelt...*”

56. *Genthon 1966*. u. o.

57. Széchenyi Tasner Antalhoz, Pozsony, 1836 ápril. 14-ikén. „Schoefft, ha azt gondolá, sima úton járhat nálunk, nem kellett ilyesmihez fognia. Mann muss sich eher prüfen, ob man durch Umstände zu solchen Dingen passt – und ob man auch ein Inneres hat – um den Kampf ausdauerend bestehen zu können! O es gibt viele talentvolle herrliche aber dennoch sehr schwache Köpfe!” *Majláth 1890*, 285., 236. levél.

58. *Schultz 1845*.

59. *Iftimi 2012*, 135. Iftimi a belgrádi Nemzeti Múzeumból ismert 1858-as keltezésű képet egykori műve replikájának tartja, amivel magam is egyetértek. (27. kép)

60. *Ispir 1984*. 81.

61. A kis kép több másolatban ismert, párja Niccolo Livaditi (1804–1858) Havasalföldön élő olasz mester kissé sematikus munkája, Jaši-ban. Ez Schoefft képe után készült.

62. *Iftimi 2011*. 203–216.
63. *Árvay 1973*. 44.
64. *Curierul Românesc*, V. 8. 1836, 26. sz. Id.: *Árvay 1973*. 44.
65. *Oprescu 1937*, 43.
66. Schoefftnél ekkor inaskodott egy bukovinai parasztfiú, Vasile Mateescu, (1818–?) későbbi festő, akit Mondonville, itt időző francia mester ajánlott be Schoeffthöz. Az egykori inas későbbi életrajzában csúnyán nyilatkozott mesteréről. (*Mateescu 1876*, /Egy falusi fiú története.); *Árvay (1973, 45.)* szerint a fiú mindenkivel összeférhetetlen volt.
67. *Curierul Românesc*, V. 8. 1836. 26. sz. Id.: *Árvay 1973*. 44.
68. *Árvay 1973*. 42.
69. *D.F.G.M. 1970*, 116–117.
70. *Iftimi 2020*, 1. kép.
71. *Oprescu 1937*, 43. A legutóbbi kutatások szerint nem biztos, hogy járt Jasiban. (*Iftimi, 2020.*)
72. *Genthon (1966, )* nem osztja *Oprescu (1942, 63.)* lelkesedését, aki mindvégig kitűnő festőnek tartja Schoefftöt, és megemlíti, hogy „Egyébként magyar volt, nevének minden németes formája ellenére.” A festő nevét Iosif Seft formában használja, úgy, mint Mateescu.
73. *Mateescu 1876*, id.: *Árvay 1973*, 45.
74. *Schultz 1845*.
75. *U.o.*
76. *Genthon 1966*, 12.
77. *Foster 1930*, 93. Schoefftöt Indiában korábban német festőnek tartották, de Foster 1930-ban mint magyart említi. Id.: *Aijazuddin 1979*, 21.
78. Bethlenfalvy Géza szíves közlése.
79. *Journal des artistes* c. lap közli, hogy Bassorából (al-Başrah, Bászra) Szinbád forró városából indult el Bombayba (folyón vagy szárazon?). 1844, 214.
80. *Bombay Courier*, 2. Aug. 1838.
81. *Bombay Courier*, 1. Aug. 1838. 82. *Bombay Courier*, 2. Oct. 1838. (A *Bombay Courier* közleményeit a British Library felvételeiről közlöm, amelyek átadásáért Rajnai Miklósnak mondok köszönetet.)
83. *Love, Henry Davidson*: Catalogue of the Pictures in Government House. Madras, 1839. 106, 191. Közli: *Foster 1930*, 93. Id.: *Aijazuddin 1979*, 6. j.
84. *Calcutta Courier*, 13. Jun. 1840. Id.: *Foster 1930*, 93.; *Aijazuddin 1979*, 22, 85.
85. Először megjelent: Christie’s, South Kensington, 7. Oct. 2009. Eladó: The Ismail Merchant Collection, a kép az aukció csúcspontja volt.
86. Wien 1855, Kat. VII., IX.
87. Az 1855-ös bécsi tárlaton szereplő *Benares, die heilige Stadt der Bramen* (Wien, 1855, V.) című képpel lehetett azonos. A kép ma feltehetőleg olasz magángyűjteményben van, több reprodukciója található a világhálón.
88. Wien 1855, Kat. III.
89. *Szentiványi 1840*. Gyakran megesik, hogy az időpontokat tévesen közlik. Schoefft ekkor még csak harmadik éve van Indiában. A Szentiványi-level több téves közlést tartalmaz a festő útvonalával kapcsolatban is.
90. *Szilágyi 1993*, 11–20.
91. *U.o.* 41, 75.

92. *Csetri* (2003, 250–255.) 1820-tól részletesen felsorolja a magyar sajtóban megjelent közléseket Csomáról, amelyek egy-két évenként követték egymást, időnként nagyobb kihagyásokkal.
93. *Gaboda 1996*, 46.
94. *Calcutta Courier* 13. Jun. 1840.
95. Levéltöredék Schoefft Ágostontól, *Századunk* 1842, jún. 9. 361–363.; *Jelenkor* 1842, júl. 13. 208.
96. *Schultz 1845*. 97. A megjelenésről: *Jelenkor* 1845., dec. 14. 100. sz. 602.; *Jelenkor* 1846. febr. 19. 14. sz. 81–82.; *Pesti Hírlap*, 1846. nov. 6., 774.
98. *Gaboda* (1996, 44.) nagy figyelemmel kutatta a képmás sorsát, és idézi az *Életképekben* (4. köt. 1845, 26. sz. dec. 27. „Mi hír Budán?” rovat, 743.) megjelent hírt: „Landauer úr Schoefft hazánkfíatól természet után rajzolt Kőrösi Csoma Sándor arcképét köre metszé ,s azt a magyar tudós társaság magáévá tevén, a' közönség birtokába is juttatandja”. De *Gaboda* sem talál választ arra a kérdésre, miért készítette a litográfiát mégis a kezdő Rohn. (Amint magam sem.)
99. *Gaboda 1996*, u. o.
100. A Kőrösi Csoma Sándor munkásságával foglalkozó kutatás nagy figyelemmel foglalkozik az arckép keletkezésével. Korábban *Le Calloch'n* (1992) 1840 márciusa és júniusa közé helyezte ennek időpontját, ami összevág *Aijazuddin* és *Gaboda* adataival is.
101. *Csetri 2003*, 163–164.
102. Duka levelezés, 1885.
103. *Honigberger 1852*, 69–70.; *Kubassek 2003*, 117.
104. *Calcutta Courier* 13. Jun. 1840.
105. Levéltöredék Schoefft Ágostontól, *Századunk* 1842, jún. 9. 361–363.
106. *Schultz* (1845) szerint Schoefft Kalkuttából angolokkal egészen Kínáig ment. Ennek másutt nem találtam nyomát.
107. *Khan 1961*, kat. 11. id.: *Aijazuddin 1979*, 21. A császár képmásának egyik replikája szerepelt az 1855-ös bécsi kiállításon, XIV. számon, ahonnan ausztriai tulajdonba került. A portrét *Genthon* (1966.) Salzburgban azonosította.
108. *Dalrymple 2006*.
109. Wien 1855., Kat. Nr. V., VI.
110. *Baktay 1981*, II. köt. 241.
111. Külföldi hírek – Khina és Keletindia. *Jelenkor*, 1842. máj. 21. 183–184.
112. *Honigberger 1852*, 172.
113. *Szinnyei 2000*.
114. *Honigberger 1852*, u.o.
115. U. o.
116. A szikh nevek Singh-tagja annyit tesz: oroszlán, Gobind Singh Guru parancsára a 18. századtól minden fiúgyermek megkapta, mikor „a kard kereszttségében” részesült. (*Baktai 1981*, II. köt. 234.) A nők neve után álló Kaur jelentése: hercegnő.
117. *Aijazuddin 1979*, 39–55.
118. U. o.
119. *Honigberger 1852*, 172.

120. <http://blog.artoflegendindia.com/2010/12/sikh-paintings-sikh-art-of-himalayan.html> (let.: 2014.03.15.)
121. Goswamy a Chandigarh-i Panjab University művészettörténésze (professor emeritus), európai és amerikai kollegákkal, vagy R. P. Srivastavával publikált jelentős műveket a tárgyban. *Goswamy – Fischer 2012.*
122. <http://en.wikipedia.org/wiki/Sikh> (let.: 2014.03.15.)
123. Különösen érdekes, ahogy a nyugati festészet perspektíva-kezelését kívánják átvenni. Ez úgy valósul meg, hogy a teret rétegekre bontják, és a síkokban megrajzolt jeleneteket egymás mögé állítják. néha találkozni egy-egy kompozíción az enyészpontba összefutó megoldásokkal is. *Stuart 1986*, 284. kép.
124. *Goswamy – Srivastava 1983.*
125. [http://commons.wikimedia.org/wiki/File:Durbar\\_of\\_Maharaja\\_Dalip\\_Singh\\_c\\_1845.jpg](http://commons.wikimedia.org/wiki/File:Durbar_of_Maharaja_Dalip_Singh_c_1845.jpg) let.: 2013.04.12.
126. Külföldi hírek rovat – Khina és Keletindia. *Jelenkor*, 1842, máj. 21., 184.
127. *Honigberger 1853*, 174–5.
128. Wien 1855, Kat. Nr. XIII.; *Khan 1961*, 4.; A képet közli: *Aijazuddin 1979*, II. tábla. A lovasképmás a *Lahorei udvar* kompozícióhoz készült vázlat lehetett. (kat. 99a)
129. Születése apja hadjárata idején történt, és az időpontok nem vágtak igazán össze, de nagyanyja közbenjárására a maharádza elfogadta. *Aijazuddin 1979*, 39.
130. *Foster 1930.*
131. Talán a leggyakrabban publikált alkotás, amely Schoefft vázlata után készült: George Richmond: *Maharani Jindan*, 1896, USA, San Francisco, Asian Museum. <http://www.flickr.com/photos/gandara/7636103396/lightbox/> (let.: 2013.04.12.)
132. Alexei Dimitrievich Saltikov (Soltykoff, 1806–1859) orosz herceg tanúsága szerint Schoefft Lakhnau-ban (Lucknow) Audhi király kedvenc szolgálait festette le, életnagyságban 1841 előtt. a királyi palota kertjében levő egyik pavilon falára. A képek nagyon hasonlítottak, jegyzi meg a herceg, Erzsébet hercegnőhöz intézett levelében. *Soltykoff, Alexis*, Prince: *Voyages dans l’Inde*, Paris, 1858, 246. Id.: *Aijazuddin 1979*, 22.
133. Wien 1855, Kat. Nr. II.; *Khan 1961*, kat. 1.; *Aijazuddin 1979*, I. tábla.
134. *Aijazuddin 1979*, IX–XVII. tábla. A nagyméretű festmény kivitelezésének ideje és helye talányos. A szerző sorra veszi a feltételezéseket: *Khushwant Singh* (1962) szerint a képnek a maharádza mellett kellett készülnie Lahoreban. *Honigberger* (1852, 172.) szerint a kivitelezést Lajos Fülöp rendelte meg Párizsban, hogy a Versaillesi csatakép-galériában helyezhesse el. Ám Lajos Fülöp 1848-ban elvesztette a trónját, és a kép átvétele elmaradt, *Archer*, (1966, 168.) szerint a bukott francia királynak már nem volt módja egy ilyen nagyszabású megrendelés realizálására. *Foster* (1930) 1845 és 1850 közé keltezi a készülést. A pontosítást segíti, hogy a mű egy példánya 1844-ben már készen volt, és Párizsban bemutatták, amiről a *Journal des artistes* tárlatismertetőt közölt. Ám a Lahorei udvar több példányban létezik.
135. *Aijazuddin 1979*, 36.
136. U. o.
137. A csoport szereplői: Ventura (olasz), Allard (francia), Van Cortlandt (angol) és Avitabile (olasz), az orvos, Martin Honigberger (szász); Mouton (francia) és a parancsnokok, De la Roche (francia), Steinbach (porosz), Foulkes (angol), és De la Font (francia).
138. Id.: *Csetri 2003*, 100.; *Baktay 1984/3.*

139. *Jacquemont, Victor: Voyage dans l'Inde*. Paris, 1841. I. k. Id.: *Le Calloc'h* 1996. k. i.
140. *Aijazuddin* 1979, 41, 42.; [http://en.wikipedia.org/wiki/Emily\\_Eden](http://en.wikipedia.org/wiki/Emily_Eden) (let.: 2014.06.12.)
141. *Aijazuddin* 1979, 28.
142. *L'Illustration, Journal Universel* című lapban erősen átrajzolva metszetben, 15. Mai, 1858, 31. évf. 312–313. (<https://babel.hathitrust.org/cgi/pt?id=ucl.c093540321&view=lup&seq=323&skin=2021> let.: 2021.12.10.) A metszetet kézzel színezve, szülő lapként is terjesztették. <https://www.mutualart.com/Artwork/La-Cour-de-Runjeet-Sing-a-Lahore/AA59637548514007> (let.: 2014.10.11.)
143. Levéltöredék Schoefft Ágostontól, *Jelenkor*, 1842, 106, 141; *Iván* 1909, 834. A cikkben említett „kézi leptike” nem lehetett egy kényelmes jármű. Állt egy párnázott, háttámlás székből, amit négy rúdon cipeltek. Képét közli Stuart (1985), 288. kép.
144. *Portrait de Méhémet-Ali*. Salon 1857, Paris, kat. 2417. (*Sanchez – Seydoux* 2002, 308.) Majd az 1858-as londoni kiállítson ugyancsak. (*Mészáros* 2015, 182.) 1836-ban már készítette az alkirályról képmást, de nem valószínű, hogy a festő ezt másolta volna tovább.
145. *Századunk*, Pozsony, 1842., V. évf., 45. sz. jún. 9. 361; *Széchenyi* 1979, 995.
146. *Kubinyi Ágoston: A' Nemzeti Museum*. Folyó évi július 1-től nemzeti museumunkba e' mai napig részint ajánékoztattak részint megvétettek: IV/5. Schoefft Ágoston festőművész 80 db többnyire ázsiai különféle madarakat. *Pesti Hírlap*, 1845, dec. 30. 427. (A madarak 1956-ban a Múzeumot ért bombatalálat következtében elégték.)
147. *Szana* 1901, 40.
148. *Schultz* 1845; *Pesti Hírlap* 1913; Háza az Üllői út „belső elején” állott. (*Sáfrán* 1963. 51.); Az utóbbi időben a család egy lelkes leszármazottja átadott nekem egy Naplót, amely a hagyomány szerint Ágostoné volt. De megjegyezte, hogy lehetséges, hogy inkább Augusztá nővééré, és már a 18. században vezették. Miután átnéztem a Naplót úgy vélem igaza van. Családi feljegyzések és kevés Ágoston szöveg a tartalma. Tehát az 1855-ös bécsi kiállítás szövegeit nem a festő jegyezte fel, hanem inkább Martin Honigberger 1851 és 52-ben megjelent könyvéből valók. (Lásd ott.) Más írárok is adódnak a hagyatékban, ám művekről nem ír.
149. *Beaux Arts. – Galerie Orientale, Revue d'Orient*. 1845, 95. [gallica.bnf.fr/ark:/12148/cb328574376/date](http://gallica.bnf.fr/ark:/12148/cb328574376/date) (let.: 2014.10.11.)
150. *Bíró* 1954. 533.
151. Mészáros szerint a kikötői papírokon Alexandre Mazhar effendi változatban szerepel a neve. (Port of London, Certificate of arrival, No. 2089., 20<sup>th</sup> July. 1843. In: [www.ancestry.co.uk](http://www.ancestry.co.uk): England, Alien arrivals, 1810–11, 1826–1869. Hozzáférés a brit National Archives digitális adatbázisán keresztül. let.: 2015. június 18., *Mészáros* 2015. 177, 7. j.) Tivadarról (Theodor) még ejteni kell néhány szót, mivel személye külföldön teljesen összeolvadt Ágostonnal. Schultz szerint Tivadar az egyiptomi alkirályi megbízólevéllel Mussar őrnagy kíséretében bejárta az európai nagyvárosokat, ahol különféle architektúrákról készített építészeti és épületgépészeti rajzokat Kairó átépítéséhez. Két év múlva váltak el és a rajzok többségét az őrnagy magával vitte Egyiptomba. (*Schultz* 1845; *Életképek* 1845, ősz, 407.) Ezután Tivadar Rómába ment, hogy művészi céljait megvalósítsa. Mint a Virtuosi al Pantheon confraternitas tagja részt vett az egyesület által kiírt építészeti pályázaton és ott rajzaival „16 pályázó elől” elnyerte a díjat. (*Bíró* 1954. u.o.) Az egyesület hasonló szervezet volt, mint Európa többi műegylete, kiállításokat rendezett és pályázatokat hirdetett kortárs művészek számára, kiállító helyiségük a Pantheon előcsarnoka volt. Ez



alkalommal a Lateráni bazilikát körülvevő tér művészi elrendezésére írták ki a pályázatot, Tivadar itt aratott sikert „Un saggio innesto” (Bölcs oltás) című művével. A díjkiosztás „... régi szokás szerint, ünnepeles külsőségek között a Capitoliumi palota nagy dísztermében ment végbe.” „Ily rövid idő alatt kétszer aratott koszorút magának, ‘s dicsőséget nemzetének a’ fiatal művész.” állapítja meg örömmel Schultz, aki szerint az építészeti akadémiai pályadíj mellett 1845 július 22-én nagydíjat is kapott, „...egy több mint 25 aranyat nyomó emlékpénz” formájában. Utal rá, hogy az akadémia archiválta a rajzokat, mivel „...ott magyar még díjat nem nyert”. Értésüléseit a *Diario di Roma* 59. számában megjelent közleményre alapozza. (Bíró 1954. u. o.) szerint a rajzok elvesztek, és nekem sem sikerült – többszöri próbálkozásra sem – Rómában megtalálni azokat. Tivadar ezután eltűnik a szemünk elől. Hogy Kairó modernizálásában a kisebbik Schoefft-fíúnak volt-e szerepe, az további kutatások szép témája lehetne.

154. Schultz 1845.

155. *Journal des artistes*, 1844 (19<sup>e</sup> année, nouv. Col., Tome 2.), 214–216. Id.: Mészáros 2015, 7. j.

156. A lap által felsorolt kész művek: *Delhi-i nagymogul, Bahadur Shah, Mehmet Ali egyiptom alkirály (wadi), Saint-Simon márkai, indiai kormányzó, Sehr Singh és Ranjit Singh maharádzsa, Mirza Hadi, Kermancha korábbi miniszterének háreme*, (mint közlik a palota egy Bagdadban élő angolé volt, ekkor a francia konzul, Loève-Weymar rezidenciája.) *Ranjit Singh maharádzsa az amritszári templom előtt, Benaresz látképe, Bombay kikötője, Kalkutta látképe, Tigrisvadászat, Thugok, Alku egy menyasszonyért, Átkelés tutajjal a Tigris folyón, valamint M. Fontanier, a Bombay-i francia konzul portréja.*

157. Ford. és id.: Mészáros 2015, 15. j. Beaux Arts. – Galerie Orientale. (*Revue d l’Orient*. 1845, 95.) Az előző jegyzetben közölt cikk kivonatolt verziója

158. A *Lahorei udvar* kép Párizsban való korábbi bemutatására hivatkozik a *The Times* 5. July, 1848. 1. o.

159. Collection de Tableaux et d’Études pittoresque sur l’Inde par M. Schoefft. (*L’Illustration*, Vol. 5. Nr. 126. 26. juillet, 1845. 343–346.) A lapban megjelent: „*Collection de M. Schoefft – Ranjit Sing se faisant lire les livres sacrés indoux sur la terrasse de son palais.*; – *Passage du Tigre.*” – „*Le Grand Mogol*” (357.); Az illusztrációkat külön lapokon is terjesztették.

160. Schultz 1845.

161. *Jelenkor*, 1846. 15. évf. 1. sz., jan. 4, 5.

162. *Romanelli–Pavanello 1986*, 83–117.

163. *Ormós 1885*, 120.

164. Giuseppina (Jozefa) Lindlau a feleség ekkor 42 éves, Paola (22 é.) származása tisztázatlan, talán Schoefft leánya? mostohaleánya? Az olasz szerzők úgy tudják, hogy Giuseppina második feleség volt, és Schoefft 1850-ben meghalt, ami nyilvánvaló tévedés. *Romanelli–Pavanello 1986*, 89.

165. U.o.

166. U.o.

167. *Iván 1909*.

168. *Mündler 1855–58*. E hírből az is következik, hogy Boutibonne úr még élt ekkor.

169. Rajnai Miklós szíves közlése.

170. Kiállított darabjai: Nr. 2412: *Runjet-Sing, roi de Lahore, entouré de sa cour et d’officiers européens, qu’il y avait acceuillis, reçoit des hommages et les présents de tous ses sujety a l’occasion de la fête du Dessara (Lahorei udvar)*; Nr. 2413: *Les étrangleurs (thugs); secte de fanatiques indiens.*; Nr. 2414:

- Bénarès. *La ville sainte de Brahma.*; Nr. 2415: *Café à Bagdad, dans un bazar.*; Nr. 2416: *Portrait du grand Mogol, roi de Delhi.*; Nr. 2417: *Portrait de Méhémet-Ali.* Sanchez – Seydoux 2002, VI (1852–1857), 308.
171. Schoefft à Venise, et à Paris, 94 bis, rue de l'Université. Sanchez–Seydoux 2001, 164.
172. *The Art-Union* (Monthly Journal of the Arts), 1848, Vol. X., 202.
173. *The Era*, 18, June, 1848, 10.
174. Mint a lap írja, ezt a művét 1844-ben már Párizsban is bemutatta. *The Times*, 5. July, 1848, 1. 175
175. *The Royal Leamington Spa Courier and Warwickshire Standard*, 23. Sept. 1848. 2.
176. *Artis's Birmingham Gazette*, 2. Oct. 1848. 3.
177. Hirdetési megjelentek: *The Manchester Courier and Lancashire General Advertiser*, 31. March 1849, 4; *The Manchester Guardian*, 31. March. 1849. 2.
178. Honigberger is Szentpéterváron volt ekkor. (*Honigberger 1850/1853*, 173.) Schoefft szentpétervári tartózkodását Romanelli – Pavanello (1986, 87.) is megerősíti.
179. Emich Gusztáv nyomdájának építésénél működött közre. Timkó György: Emich Gusztáv nyomdája, *Magyar Grafika* 2006., 6. sz. 73–77.; Egy milliomos festő emlékezete. *Pesti Hirlap*, 1913., máj. 25. A hírből arra kell következtetni, hogy a pesti ingatlanok már elvesztek.
180. Schöffl londoni kiállításáról: *Vasárnapi Ujság* 1858. aug. 1. V. évf., 31. sz., 370; *Divatcsarnok* 1858 aug. 10. 509.
181. A 21 kiállított darab: I. *Der Hof von Lahor*; II. *Der heil. Durbar von Amberser in Pendschab*; III. *Calcutta*; IV. *Bombay*; V. *Benares*; VI. *Benares Ansicht gegen Osten, Mittagzeit*; VII. *Die Thugs (Menschenwürger)*; VIII. *Café in Bagdad*; IX. *Tieger-Jagd*; X. *Überfahrt*; XI. *Persischer Harem*; XII. *Zwei Perserinnen*, XIII. *Porträt Mehemed-Ali's, Vice Königs von Egypten*; XVI. *Portrat einer Dame aus Kabul*; XVII. *Venedig. Canale Grande des Morgens*. XVIII. *Venedig. Canale Grande um Mitternacht, Palazzo Grassi*; XIX. *Venedig. Ansicht der Piazzetta von Meere aus, bei dunkler Nacht*. XX. *Oakley, englischer Hengs des Earl of Engliction*; XXI. *Ein Fakir (Bettelmönch), in Agra.* (Eine Skizze). Wien, 1855.
182. Verzeichniss Oesterreichischen Kunst-Verein in Wien in seinem achten Vereinsjahre vom 1. Dec. 1857 bis 15. Nov. 1858 in dessen Ausstellungen verkauften Kunstwerke. (Schoefft itt egy 200 ft értékű tájképet állított ki, kat. 183.)
183. *Genthon 1966*, 14.
184. *Pesti Hirlap*, 1913. A cikk szerzője szerint a Schöffffel kapcsolatos információkat Létay (Landau) Gusztáv miniszteri tanácsos tollbamondása után írja, aki – mint közli –, Schoefft unokaöccse volt.
185. *Lyka 1942*, 508; *Lyka* hagyaték, MTA MKI Archivum, Hendel Ödön tanár közlése.
186. *Ormós 1885*, 127.; *Lyka 1942*, 508.
187. [http://en.wikipedia.org/wiki/Andrea\\_Vicentino](http://en.wikipedia.org/wiki/Andrea_Vicentino). (let.: 2014.06.05.)
188. *Ormós 1885*, 127.
188. Matrikelbücher der Akademie der bildenden Künste, München, 873. sz. Beiratkozott: Festészeti osztály, 1851, jan. 31., 18 évesen. Született Budapesen, magyar nemzetiségű. ([http://matrikel.adbk.de/05ordner/mb\\_1841-1884/jahr\\_1851/matrikel-00873](http://matrikel.adbk.de/05ordner/mb_1841-1884/jahr_1851/matrikel-00873), let.: 2013.12.13) *Kertbeny* szerint „Schöffl von Pest, in Venedig lebend, münchener Schüler, vom Rahl ist, machte grosse Reisen, entfernt sich aber zu guter Soialer Verhältnisse, zwar Fleissig zu.” (*Kertbeny 1862*) Kertbeny is keveri a fivéreket, Münchenben Ottó tanult.
189. *Carlo Naya et Otto Schoefft*: Le Caire pittoresque. Photographies d'après nature. Venise, 1876. Bibliothèque Nationale de France, Inv. no. Cote EO-250 (1-2)-BOITE FOL A.; A Baedeker's Egyiptom, Handbook for Travellers, Schoefft, Stromeyer and Heymann, 1885.

190. Kiállítva: *A lahore-i királyi udvar, Delhi királya, Delhi trónörökösének a portréja, Moszul patriarchohája, Egy maharatta vezér, Mehemet Ali, Sher Singh maharadzsa, A Karnatik navábja, Lakhnau, Delhi, Kalkutta, Benáresz, Bombay, Agra, Missury (Mussoorie), továbbá Szimla és Patna városok látképe, A szent durbar Amritszárban, Nautch (táncelőadás) Benáreszben, Tigrisvadászat, Thugok avagy a fojtogatók szektája, A nagy mogul temetkezési helye, Egy cserkesz leány eladásának jelenete, Ósi templom Punában, Perzsa hárem, Kávéház Bagdadban, Az Elephanta-i templom bejárata, Velencei látképek és a Vadászkutyája megment egy hölgyet c. zsánerkép. Mészáros 2015, 182.*
191. *The Standard*, 21. June, 1858. 3.
192. *The Athenaeum*, 5. Jun. 1858. 726.
193. *The Daily News*, 28. May. 1858. 2.
194. Mészáros 2015. 85. j.
195. *La cour de Lahore*, Tableau de M. August Schoefft. *L'Illustration*, 15. mai. 1858, 311–313, dupla oldalas képel. (Lásd fentebb, 142. j.)
196. *Divatcsarnok*, 1858. aug. 10., Budapesti társasélet rovat, 509.; Egy magyar festész kiállítása Londonban. *Vasárnapi Ujság*, V. évf., 31. sz, 1858. aug. 1. 370.
197. U. o.
198. Mario Proth: Le roi de Delhi, (A nagymogul, egész oldalas képpel), *L'Illustration...* 1858, 357–58. 199.; *The Sussex Advertiser, Surrey Gazette*, 23. Nov. 1858. 3; 21. Dec. 5.
200. Ma a brightoni Royal Pavilionban van, ahová 1906-ban került be, az ábrázolt fia, W. Seymour Burrows ajándéka képpen. A festményt ismeretlen, a brit iskolához tartozó művész alkotásaként tartják nyilván, szignálva nincs. A képet Mészáros azonosította Schoefft műveként, és megállapította, hogy azonos a Royal Academy kiállításán szereplő képpel. Mészáros 2015. kat. 6.
201. Aus Brighton – Österreicher in Brighton. *Wiener Zeitung*, 12. Okt. 1858. No. 234. Abendblatt, 1276–1277.
202. *The Morning Post*, 20. Jun. 1859. 1.; *The Morning Chronicle*, 28. Jun. 1859. 1., Jul. 5, 9-i számban is. Schoefft 1859-ben a Hannover Square-n lakott, (Rajnai Miklós szíves közlése.) és ezt a címet adja meg elérhetőségeként a Royal Academy of Arts éves kiállításának a katalógusában, és a Royal Blue Book 1860. évi számában is. Nem mellékes, hogy ugyanebben az épületben volt az Oriental Club székhelye is. UK, City and Country Directories, 1766–1946. Royal Blue Book, 1860, 905. In: [www.ancestry.co.uk](http://www.ancestry.co.uk)
203. *Diósy – Trefortnak*, 1888. jun. 4. (Duka levelezés) Szana könyvében a képtár eladásának dátuma 1863. Ebben az esetben amerikai útja után történt, és ekkor kezdődhetett anyagi hanyatlása is
204. *Graves 1905–06*, 51.
205. „Academy Royal”, Encyclopaedia Britannica (11<sup>th</sup> ed. ) Ed.: *Crisholm, Hugh*, Cambridge University Press 1911. [http://en.wikipedia.org/wiki/Royal\\_Academy\\_of\\_Arts](http://en.wikipedia.org/wiki/Royal_Academy_of_Arts) (let.: 2014.06.09.)
206. [http://en.wikipedia.org/wiki/George\\_Duncan\\_Beechney](http://en.wikipedia.org/wiki/George_Duncan_Beechney), G. D. S. Beechey. (let.: 2014.08.16.)
207. A képet a román szakma teljesen hitelesnek fogadja el, és a keletkezés körülményei is összevágtnak Schoefft szerzőségével, de a szignó hamisnak tűnik, és nincs datálva.
208. Az *Őnarckép* (kat. 150.) megvásárlásáról lásd a Duka levelezést.
209. A világhiállítások jelentőségéről: *Hofmann 1987.*, 86–110.; *Krokker 1975.*
210. *Arenstein 1862.*

211. *Arenstein* 1863.: Classe XXXVII Architektur, Classe XXXVIII. Oel- Aquarell- und Miniatur-Male-  
rei, Zeichnungen und Cartons. Classe XXXIX. Plastik, Classe XL. Kupferstich und Radirung. Bericht von  
professor *Rudolph Eitelberger von Edelberg*, k.k. Universitätsprofessor. 212.; *Szemere 1871*, 250.
213. Uo., 250.
214. Uo., 222.
215. *Vasárnapi Ujság* 1862, jún. 15. 285.
216. The International Exhibition of 1862. A classified and descriptive catalogue of the Indian Depart-  
ment. By *J. Forbes Watson* A. M., M. D. Reporter on the Products of India, Director & Indian Depart-  
ment, International Exhibition. Printed for Her Majesty's Commissioners by Spottiswoode and Co., New-  
Street Square, London, 1862, 173–274. Fine Art Division – Class XXXVIII – Paintings in Oil and Water  
Colours and Drawings – III – Oil Paintings: Nr. 7186 (9398): *Portrait of the last Great Mogul, king of  
Delhi*. Painted by August Schoefft.; Nr. 7187 (9399): *Portrait of the late Maharajah Shire Singh, king of  
the Punjaub*. Do.; Nr. 7188 (9400): *The Thugs (men stranglers)*. Do. Nr. 7189 (9401): *The Court of Lahore*,  
and other paintings of various interesting Indian subjects, by the same artist, can be seen in the principal  
dining-saloon in the Exhibition Building. 273–274.
217. *The Leeds Intelligencer*, 31, Jan. 1863. 4. *Mészáros 2015*, 56 j.
218. *The Leeds Mercury*, 11, April 1863. 5.; 11. April 1863, *Leeds Intelligencer*. *Mészáros 2015*, 187.
219. Dalip Singh 1864. június 9-én vette feleségül Kairóban Bamba Müllert. Az ifjú pár 1865 őszén köl-  
tözött lakóhelyére 1863, Thetfordba. *Bance 2009*, 58–59.
220. Frederic Dalip Singh (1868–1926) (*Khan 1961*, kat. 9.) *Frederic Dalip Singh, aged 3.*, 1868.
221. [http://en.wikipedia.org/wiki/Duleep\\_Singh](http://en.wikipedia.org/wiki/Duleep_Singh) (let.: 2017.09.15.)
222. *Foster* (1930) szerint a szikh képeket a hercegi család többször kölcsönadta kiállításokra.
223. *Bance 2009*, 63.
224. Dalip Singh lánya Bamba Jindan nevéhez még egy magyar kapcsolat fűződik. Egy ideig úgy volt,  
hogy feleségül megy Umrao Sing-hez, Szimla rádzsájának fiához, de az a hercegnő útítársát vette el,  
Gottesmann Marie-Antoinette (Baktay Ervin testvére) személyében. Az ő gyermekük volt Amrita Sher-  
Gil, az Indiában nagyon tisztelt festőnő. (Mecsi Beatrix szíves közlése) *Ajazuddin 1979.*, Appendix, 145.
225. A *Lahorei udvar* egy további példánya látható a Guru Nanak Sikh Museum (Leicester, Anglia)  
gyűjteményében. Ám itt mint 18. századi műként tartják nyilván, Schoefft Ágostontól. [http://www.pun-  
jab2000.co.uk/GurunanakSikhMuseum%20html](http://www.punjab2000.co.uk/GurunanakSikhMuseum%20html). (let.: 2014.06.18.)
226. *Diósy – Trefortnak*, 1888. jun. 4. (Duka levelezés) Duka évekkel később írott levelében feltehető-  
leg téves adatot közölt az eladásról, miszerint az elzálogosított képtárra felvett kölcsönt, és a kamatot a  
művész nem volt képes fizetni, s a kölcsönt adó egykori konzul nyilvános aukción potom pénzért elárve-  
reztette a kollekciót. Ezt a téves adatot dolgozta fel később *Szana (1901, 40.)* műve, de az árverezés általa  
közölt dátuma 10 évvel korábbi a ténylegesnél, és nem kizárható, hogy egy egyszerű elírásról van szó. A  
téves adatot vitte tovább *Iván 1909*, 835.
227. *Tardy 1989*, 185–197.; *Anders 1896*; Kiállítás a Miksát ábrázoló festményekből: National Gallery,  
London, 1. Jul. 1992.–27. Sept.
228. *Genthon 1966*. 14.
229. 13 láb hosszú, 8 láb magas, olaj, 1888-ban a londoni műkereskedelemben. *Bachelier – Dukának*,  
1888. jun. 4. MIRLEV

230. kat. 16, *Portrait of Tota Mexican Chief*; kat. 21, *Bird'S eye View of Mexico, from a house top*; kat. 36, *A group of Mexican Natives*; kat. 52. *An Indian festival. Foster 1874.*
231. A „kickapoo” (kakapo) törzs Északról, a Nagy tavak vidékéről vándorolt (kényszerűségből) lefelé a kontinensen. A „kickapoo” törzssel az első európai bevándorlók Északon, a Nagy tavak vidékén letelepedve találkoztak. E nem nomád, de mégis sokszor vándorlásra kényszerülő törzs a 19. század közepén már a mexikói határszélen van. Schoefft itt találkozhatott velük. (Gaboda Péter szíves közlése, akinek ezúton köszönöm meg Schoefft és a kickapo törzs találkozásáról átadott adatait.)
232. *Foster 1874*, Nr. 41., 50.
233. *Wurzbach 1862*, VIII k. 362–3.
234. *Welt-Ausstellung 1873 in Wien. Offizieller Kunst-Katalog*. Wien, Verlag der General-Direction. 1873. *Képes Kiállítási Lapok*, 1873, Führer durch die Weltausstellung 1873 von *Eduard Seis*. Wien, September 1873.
235. *Bansal 2010*, 67.
236. Az útlevelben *Szana* francia, olasz, német, angol, török, valamint oroszországi és amerikai bejegyzéseket látott. Az útlevel K. Lippich Elek dr. birtokába került. *Szana 1890*.
237. *Bachelier – Dukának*, 1888. jun. 4.
238. *The Standard*, 11. Mai 1880, 8.
239. 120. Sutter room 39, San Francisco, California, City Directory, 1883. – [www.ancestry.co.uk](http://www.ancestry.co.uk), Hozzáférés a brit National Archives digitális adatbázisán keresztül.
240. *The falls of Niagara, from the Canadian side. Foster 1874*, 51.
241. *Bansal 2010*. 67.
242. Diósy id. levele.
243. *Trefort – Diósynak*, 1888. V. 28.: Diósy felhívta a figyelmet Schoefft *Őnarcképére*, nézze meg, milyen műbeccsel bír, hogy megvegyék a múzeum számára. A levél hátán: Bachelier 3 képet említ: *Les estramplieur (A thugok)*, *Őnarckép*, (ezek nála vannak) és a *Mexikói palota* – Laudonnál, 129. Goswell Road, E. C. 50 font.; *Bachelier – Dukának*, 1888. jun. 4.: „Van egy chef d’ouvre, *Miksa nyaralópalotája* 13láb hosszú, 8láb magas, olaj. Van még 42 drb. vázlat, orientalista tárgyú.”; *Trefort – Diósynak*, 1888. jun. 18.: Kéri az arcképet megszerezni a Nemzeti Múzeumnak, valamint becsültesse meg, a *Miksa mexikói császár nyaralója* című képeket a Mitchell-cég közvetítésével. Kérdi, mely napon és mely kórházban hunyt el Schoefft, és az egyéb ismert adatokat is küldjék meg.; *Csáky – Diósynak*, (Csáky Albin az új Vallás- és Oktatási miniszter) 1889. okt. 19.: Hivatkozva elődje elképzelésére kérdi 50–60 ftért odaadják-e a képet.; *Csáky – Dukának*, 1889. feb. 12.: Bachelier írt neki, hogy hajlandó az *Őnarcképet* Budapestre küldeni megtekintésre, és az itt megállapított árban előre megnyugszik.; *Csáky – Dukának*, 1889. ápr. 24.: Bachelier megküldte a képet, meg is vesszük. A londoni Graves cég becsülte fel, 5 fontra. Bachelier ezt alacsonynak találta, de elfogadta, Csáky 8 fontot ad. A levél hátán: Ez a Graves londoni becsüs levelében szólt bizonyos számú képvázlatokról, melyek árát egyenkint becsülte, ezeket is ajánlja megvételre.; *Csáky – Dukának*, 1889. V. 15.: A Bachelier által ajánlott 42 db képvázlatra a Nemzeti Múzeum ad majd véleményt. A levelezés itt megszakad. MTA Levelestár.
244. Még néhány műről tudunk, amely a család birtokában volt: Unokaöccse Létay Gusztáv minisztertanácsos (Landau Lénárd leszármazottja) tulajdona volt Schoefft egy *Őnarcképe*, (MNG) és egy másik családi arckép, (lappang), valamint sógora tulajdonában is volt egy Schoefft kép. MNG Adattár, 10.611.
245. *Fővárosi Lapok*, 1880, I. 55. sz.; Schöff Ágoston. 1809–1888. Egy viláगतató magyar festő emléke. *Iván 1909*, 834.

- Aijazuddin 1979*=Aijazuddin, F. S.: Sikh portraits by European Artists. London, New York, Karachi, Delhi, 1979.
- Aijazuddin 2001*=Aijazuddin, Fakir Syed: Studies in Majesty: Paintings by August Schoefft and Related Portraits, 24, 2021
- A magyarországi árvízkárosultak javára Budapesten 1876-ban rendezett kiállítás katalógusa, Budapest, 1876.
- America. Die Neue Welt in Bildern des 19. J ahrhunderts.* Hrsg Stepan Kojá. Prestel München, London New York, 1999. Ausstellung ÖGB, Wien.
- Anders 1986*=Anders, Ferdinand: Österreichische Wissenschaftler und Künstler im Dienste Kaiser Maximilians. In: *Ruaro Loseri, Laura: Maximilian von Triest nach Mexico.* Katalog, Triest, 1986.
- Apor Eszter*: „Sejtések” Szemere Bertalan két száműzetése idején keletkezett portréjáról. Történelem és Muzeológia, 3. sz. Miskolc, 2016. 1.
- Archer 1966*=Archer, W. G.: Paintings of the Sikhs, London, Victoria and Albert Museum, 1966.
- Arenstein 1862*= Österreichischer Bericht über die Internationale Ausstellung in London 1862. Hrsg. unter der Leitung von *Joseph Arenstein.* Wien, 1863.
- Árvay 1973*= *Árvay Árpád*: Elődök példája. Múlt századi művészek a magyar-román kapcsolatok el mélyítéséért. Kriterion, Bukarest, 1973.
- Baktay 1937*=*Baktay Ervin*: A Pandzsáb. Az öt folyó országa. Franklin Társaság, Budapest, 1937.
- Baktay 1981*=*Baktay Ervin*: India művészete, Budapest, Képzőművészeti Kiadó, 1963/1981. 1–2.
- Baktay 1984/3*=*Baktay Ervin*: Kőrösi Csoma Sándor, Budapest, Gondolat, 1984/3.
- Bance 2009*= *Bance, Peter*: Sovereign, Squire & Rebel: Maharajah Duleep Singh and the Heirs of a Lost Kingdom. Coronet House, London, 2009.
- Bansal 2010*=*Bobby Singh Bansal*: The Lion’s Firanghis. Europeans at the Court of Lahore. Cornet House, London, 2010.
- Bártfai Szabó 1930*= *Bártfai Szabó László*: Széchenyi István kortársai és barátai. *Magyar Művészet* 1930. 598–599.
- Bártfai Szabó 1943*=Adatok gr. Széchenyi István és kora történethez, 1808–1860. Összeállította: *Bártfai Szabó László.* Budapest, 1943., I. k.
- Beach – Goswamy – Fischer 2016*=Beach, Milo Cleveland (Ed.) – B. N. Goswamy – Fischer, Eberhard Masters of Indian Painting 1100–1900. International Edition 2016.
- Biedermeier 1937/38*=A magyar biedermeier kiállítás képes tárgymutatója. 1937/38. OMKT Műcsarnok. Budapest, 1937.
- Bíró 1954*=*Bíró Béla*: Magyar művészek Olaszországban a 19. század első felében. MMMÉ 1954. 531–548.
- Buzási 2016*=*Buzási Enikő*: Források a magyarországi ,erdélyi, valamint magyar megrendelésre dolgozó külföldi művészek bécsi akadémiai tanulmányaihoz (1726–1810). MTA BKMI, Budapest 2016.
- Constantinescu 1975*=Muzeul de Artă al Republicii Socialiste România. Catalogul Galeriei Nationale pictura secolui XIX. *Paula Constantinescu,* Bukarest, 1975.
- Csatkai 1970*=*Csatkai Endre*: Kozina Sándor elfeledett magyar biedermeier festő. *MÉ* 1970, I. 34. 24.
- Csetri 2002*= *Csetri Elek*: Kőrösi Csoma Sándor, *Kriterion, Kolozsvár* 2002.
- Csorba 1991*=*Csorba László*: Széchenyi István, Budapest, Officina Nova, 1991.

- Dalrymple 2006*= *Dalrymple, William: The Last Mughal: The Fall of a Dynasty*, Delhi 1857. Penguin Books India, 2006.
- Dávidné Askercz Éva: A soproni Liszt Ferenc Múzeum grafikai gyűjteményének története. Arrabona*, 14. Győr, 1972.
- D.F.G.M. 1970*=*Drăgut V.: Pictura românească vin sec. al XIX-lea. In: Drăgut, V.; Florea, D.; Grigorescu, M.; Mihalache, M: Pictura Românească în imagini. București, 1970.*
- Divald 1917*=*Divald Kornél: A Magyar Tudományos Akadémia palotája és gyűjteményei. Magyarázó kalauz. Budapest, 1917.*
- Dobrovits 2006*=Az előkelő idegen. Összeállította *Dobrovits Mihály*. III. Nemzetközi Vámbéry konferencia tanulmánykötete (Dunaszerdahely). Liliium Aurum, Pozsony (Bratislava), 2006.
- Duka 1885*=Körösi Csoma Sándor dolgozatai. Összegyűjtötte és életrajzzal bevezette *Dr. Duka Tivadar*, Budapest, MTA kiadása, 1885.
- Duka levelezés 1885*=Dr. Duka Tivadar levelezése Londonból Schoefft Ágoston arcképe tárgyában Trefort Ágoston és gr. Csáky Albin kultuszminiszterekkel, Budapestre. R. Bachelier londoni ágens és Diósy Márton levelezése dr. Duka Tivadarral Londonban. MIRLEV 4. r. 165. sz. MTA Kézirattár.
- Ecsedi 1912*=*Ecsedi István: Karacs Ferenc térképésző élete és művei. (1770–1838). Debrecen, 1912. 49. Éber Lexikon, é. n. (1935), 848.*
- Eötvös József: Emlék- és ünnepi beszédek, Körösi Csoma Sándor, elmondattott az m. t. akadémia XII. közgyűlésében, 1843. okt. 8. 21–47. A Magyar Tudós Társaság Évkönyve, Pest, 1846.*
- Fejős 1958*=*Fejős Imre: Fényképészetünk első virágkora, 1855–1885. Folia Archaeologica, 1958.*
- Foster 1874*= *Foster, William: A catalogue of the Schoefft gallery, comprising a large number of modern pictures, by Mr. Schoefft, including Portraits, Views in Mexico, India and c. also his collection of pictures by the old masters, procured on the continent, including an important ceiling fresco, attributed to Paul Veronese, also a number of old pictures in the roll. Albich will be Dold by Auction, by Messrs. At the Gallery, 54, Pall Mall, On wendesday, the 6th day of May, 1974, at one o'clock precisely.*
- Foster 1930*=*Foster, Sir William: Some Foreign European Artist in India', Bengal Past and Present (Journal of the Calcutta Historical Society), Vol. XL., Part II., Serial No. 80. Oct.–Dec. 1930, 79–98.*
- Gaboda 1996*=*Gaboda Péter: Körösi Csoma Sándor egyetlen hiteles portréjának története. A Schoefft-féle rajz: Vázlattól a litográfiáig. In: Szász 1996. 36–53.*
- Gajdos 1995*=*Gajdos Tibor: Szabadka képzőművészete. Történeti áttekintés a kezdetektől 1973-ig. Szabadka, 1995. 46.*
- Genthon 1966*=*Genthon István: Schoefft Ágoston, India pesti festője. Művészet, 1966. nov. 12.*
- Goswami–Srivastava 1983*=*Goswami, B. N. –Srivastava, R. P.: Punjab painter, New-Delhi, 1983.*
- Goswami B. N.: Pahari-Meister: Hofische Malerei aus den Bergen Nord-Indiens (Rietberg-Serie zur indischen Kunst) Museum Rietberg, 1990. Zürich.*
- Graves, Algernon: The Royal Academy of Arts: a complete dictionary of contributors and their work from its foundation in 1769 to 1904, etc., London, Henry Graves & Co. and George Bell & Sons, 1905–06.*
- Harsányi 1927*=Kazinczy levelezés. XXII. k. Közzéteszi *Harsányi István*. Budapest, 1927.
- Hofmann 1987*=*Hofmann Werner: A földi paradicsom, Ford.: Havas Lujza. Budapest, Képzőművészeti Kiadó, 1987.*
- Honigberger 1851*= Früchte aus dem Morgenlande oder Reise-Erlebnisse, nebst naturhistorisch-me-

dizinischen Erfahrungen, einigen hundert erprobten Arzneimitteln und einer neuer Heilart, dem Medial-Systeme, Wien, 1851.

*Honigberger 1852*=Thirty-five years in the East. Abentures, Discoveries, Experiments, and Historical Sketches, relating to the Punjab and Cashmere...by *John Martin Honigberger*, London, New York, Calcutta, 1852.

Jași, 1971=Muzeul de Artă din Jași. Valori de Artă Românească. Red.: Virginia Vasilovici. Jași, Palatul Culturii, 1971.

*Iftimi 2011*=*Iftimi, Sorin*: Portretele logofătului Alexandru Ghica aflate în colecții din București și Jași. Schoefft, Livaditi, Stawski. Ioan Neculce. Buletinul Muzeului de istorie a Moldovei (serie nouă) XIII–XV. 2007–2009, Jași 2011. 203–216. [https://www.academia.edu/10726521/Portretele\\_logof%C4%83tului\\_Alecu\\_Ghica\\_aflate\\_%C3%AEn\\_colec%C8%9Bii\\_din\\_Bucure%C8%99ti\\_%C8%99i\\_Ia%C8%99i\\_Schoefft\\_Livaditti\\_Stawski](https://www.academia.edu/10726521/Portretele_logof%C4%83tului_Alecu_Ghica_aflate_%C3%AEn_colec%C8%9Bii_din_Bucure%C8%99ti_%C8%99i_Ia%C8%99i_Schoefft_Livaditti_Stawski). (let.: 2021.11.20.)

*Iftimi 2012*=*Iftimi, Sorin*: Portretul pricipelui sârb Miloš Obrenovič, de Josef August Schoefft (1835). *Cercetări Istorice* (serie noua), Iași, 2012, 127–153. <https://www.cceol.com/search/article-detail?id=29616> (let.: 2020.12.03.)

*Iftimi 2017*=*Iftimi, Sorin*: Colecția de portrete a familiei Callimachi (secolele XVIII–XIX), „Cercetări Istorice” (serie nouă), XXXVI, Iași, 2017, p. 225–262. <https://palatulculturii.ro/images/upload/file/revista%20for%20web/buletin%20neculce%202017%2000%20frontmatter.pdf> (let.: 2022.01.10.)

*Iftimi 1919*=*Iftimi, Sorin*: Portretele familiei Văcărescu pictate de Josef August Schoefft (1836) revista bibliotecii Academiei Române, Anul 4, Nr. 1, ian.-iun. 2019, p. 3–15. [http://revista.biblicad.ro/wp-content/uploads/2019/10/2019\\_4\\_1\\_1.pdf](http://revista.biblicad.ro/wp-content/uploads/2019/10/2019_4_1_1.pdf) (let: 2021.11.13.)

*Iftimi 2020*=*Iftimi, Sorin*: Portrete din colecția familiei domnitorului Mihail Sturdza. *Cercetări Istorice* (Serie nouă) XXXIX /2020. Complexul Muzeal Național „Moldova” XXXIX. Iași, 2020, 221–264.

*Ionescu, Adrian-Silvan*: Mișcarea artistică oficială în România secolului al XIX-lea. Bukarest, Noi Media Print, 2008 31–33.

*Iorga 1916*=Povestea unui băiat de la țară (Egy falusi fiú története) (Biografia lui Vasile Mateiescu, scrisă de el însuși; București, 1876.) Ediție refăcută și corectată de *N. Iorga*. 1916. Biografia românească modernă, 667/35283 <https://biblicad.ro/bnr/brmautori.php?aut=m&page=660&&limit=20> (let.: 2015.10.13.)

*Ispir 1984*= *Ispir, Mihai*: Classicismul în arta Românească. Bucurest, 1984.

*Iván 1909*=*Iván Ede*: Schöffit Ágoston (1809–1888). *Vasárnapi Ujság*. 1909, 56. évf. 40. sz. 834.

Jași, 1971=Muzeul de Artă din Jași. Valori de Artă Românească. Red.: Virginia Vasilovici. Jași, Palatul Culturii, 1971.

Iași 2016/17=Josef August Schoefft kiállítás. Egy vándorművész román földön. Egyesült Moldovai Nemzeti Múzeumok, Iași, Kultúrpalota, 2016–17.

*Jacquemont 1841*=*Jacquemont, Victor*: Voyage dans l’Inde. Paris, 1841.

*Kara, 1970*=*Kara György*: Kőrösi Csoma Sándor, Budapest, 1970.

*Karacs 1880*=*Karacs Teréz*: A régi Pestről. Emlékezések 1825–29-ből. I– V. *Fővárosi Lapok* 1880, 50–55. sz. 248, 266, 275.

*Karacs 1880*=*Karacs Teréz*: Régi festőkről. Naplójegyzetek. *Képzőművészeti Szemle*, 1880. 77.

*Kerekesházy 1943*=*Kerekesházy József*: Egy régi magyar festőcsalád Indiában és Egyiptomban. *Újság*, 1943, feb. 21. 12.



*Kertbeny 1855*=*Kertbeny K[ároly]*.: Ungarische Malerrevue. Beiträge zum näheren Verständniss der bildenden Künste in Ungarn. I. Heft. Pest, 1855.

*Kertbeny 1862*=*Ungarns Männer der Zeit*. Biografien und Charakteristiken hervorragender Persönlichkeiten. Erzählende Skizzen nach sichersten, vielfach intimen Mittheilungen und vieljährigem persönlichem Umgange. *Kertbeny Károly*, Leipzig, 1862.

*Keve András – Samuel Nicolette*: Hungarian Ornithologists and Bird-collectors Abroad and Overseas. *Opuscula Zoologica* 2, 1969.

*Khan 1961*=*The Princess Bamba Collection. (Antiquities of Sikh Period) Catalogue* by Dr. *F. A. Khan*, T.Pk., Director of Archaeology in Pakistan. Department of Archaeology Ministry of Education and Scientific Research Government of Pakistan, Karachi, 1961

*Kovács Éva*: Landau, *Művészeti Lexikon* II, Budapest 1967.

*Körmendy Kinga*: *A Széchenyi gyűjtemény*, Budapest 1976. A MTA Kézirattárának Katalógusai. Sorozatszerk.: *F. Csanak Dóra*.

*Krokker 1975*=*Krokker, Evelyn*: Die Weltausstellungen in 19. Jahrhundert. 1851–1880. Göttingen 1975.

*Khushwant Singh 1962*=*Khushwant Singh*: Ranjit Singh: The Maharajah of the Punjab, London: Allen and Unwin, 1962.

*Kubassek 2003*=*Kubassek János*: A Himalája magyar remetéje. Kőrösi Csoma Sándor életpályája kortörténeti és földrajzi háttérrel. (Második átdolgozott és bővített kiadás.) Panoráma, Budapest, 2003.

*Kurz 1927*=*Der Katalog der Wiener Kunstausstellung vom Jahre 1777*. Mitgeteilt *Otto Kurz*. *Monatsblatt des Vereines für Geschichte der Stadt Wien früher Altertums-Verein zu Wien*, 1927. Juli–Sept. Nr 7/9 IX. Jhg. (44).

*Lafont, Jean-Marie*: La présence française dans le royaume sikh du Penjab, 1822–1849. *École Française d'extrême-Orient* Paris, 1992.

*Le Calloc'h 1990*=*Le Calloc'h Bernard*: Milyen külseje volt Kőrösi Csoma Sándornak? *Földrajzi Múzeumi Tanulmányok* 8. sz. 1990. 43–48. Magyar Földrajzi Múzeum, Érd.

*Le Calloc'h 1992*=*Le Calloc'h Bernard*: Kérdések a Schoefft Ágoston festette Kőrösi Csoma-arcképéről. *Földrajzi Közlemények* 1992, 1–2. 81–83.

Levél-törödédek 1842=Levél-törödédek Keletindiából. *Jelenkor*, 1842., 208.; Századunk, 1842, jún. 19. 45.

*Lyka Károly*: A táblabíró világ művészete, 1800–1850. Budapest, 1922/1981.

*Lyka 1928*=*Lyka Károly*: Landau, in: *Thieme – Becker*, Allgemeines Lexikon der bildenden Künstler. XXII, Leipzig 1928, 288.

*Lyka Károly*: Magyar művészek Rómában a XIX. század első felében. *Szépítőművészeti Múzeum Évkönyve* II. 1919, 20.

*Lyka, 1942*=*Lyka Károly*: Magyar művészet 1800–1850. Budapest, 1942/81.

*Lyka Károly*: Magyar művészetlet Münchenben. Budapest, 1951.

*Macnayr 2008*=*Macnayr, Linda*: Situating Charlotte: Reading Politics in Portraits of Belgian Princess Charlotte, Vicereine of Lombardy-Venetia, Empress of Mexico. PhD disszertáció, Department of Art History, Queen'S University, Kingston, Ontario, Canada, 2008, 197–198. <http://www.yumpu.com/en/document/view/6580490/situating-charlotte-qspace-at-queens-university> (let.: 2013.03.05.)

MARSR=Muzeul de Artă al Republicii Socialiste România. Catalogul Galerici Nationale pictura Secolul XIX. I. Red.: *Georgeta Peleanu, Paula Constantinescu*, Bucureșt, 1975.

Maximilian von Mexiko. Der Traum vom Herrschen. Herausgegeben *Barta, Ilsebill*. Ausstellung Hofmobiliendepot in Wien, 2013.

*M. Kiss 1952*=*M. Kiss Pál*: Magyar festők Bukarestben a XIX. században. *Művészettörténeti Értésítő* 1952, 87–98.

MTA–MNG 1981=Művészet Magyarországon 1830–1870. Kiállítási katalógus I–II. Szerk.: *Szabó Júlia, Széphelyi F. György*. MNG–MTI MKI, Budapest, 1981.

*Mündler 1855–58*=The Travel Diaries of *Otto Mündler* 1855–58. Ed. by *Carol Togneri Dowd*, Intr. by *Jaynie Anderson*, Walpole Society, 51, 1985, 161. <http://www.jstor.org/stable/41829494> (let.: 2014.06.04.)

Muzeul de Artă din Jași. Valori de Artă Românească. Red.: *Virginia Vasilovici*. Jași, Palatul Culturii, 1971. (<https://www.google.com/search?q=Valori+de+Art%C4%83+Rom%C3%A2neasc%C4%83+-+Red.%3A+Virginia+Vasilovici.+Ja%C5%9Fi%2C+Palatul+Culturii%2C&oq=Valori+de+Art%C4%83+Rom%C3%A2neasc%C4%83.+Red.%3A+Virginia+Vasilovici.+Ja%C5%9Fi%2C+Palatul+Culturii%2C&aqs=chrome..69i57.2604j0j7&sourceid=chrome&ie=UTF-8>) (let.: 2022.01.10.)

*Nagy 1934*=*Nagy Zoltán*: A magyar litográfia története a XIX. században, Budapest, 1934.

NMAR=The National Museum of Art of Romania, The Gallery of Romanian Modern Art. Bucharest, 2001.

*Oprescu 1937*=*Oprescu, Georghe*: Pictura Românească în secolul al XIX-lea. București, 1937/1984.

*Ormós 1885*=*Ormós Zsigmond*: Visszaemlékezések. II. k. Temesvár, 1885.

ÖNB=Kunst des 19. Jahrhunderts. Bestandskatalog der österreichischen Galerie des 19. Jahrhunderts. Band 4. S–Z. Bearbeitet von *Claudia Wöhrer* Hrsg: Österreichische Galerie, Wien, 2000.

*Pesti Hírlap* 1913=Egy milliomos festő emléke. *Pesti Hírlap* 1913. máj. 25.

*Rath, 1804*=*Rath, Paul*: Adressbuch der Stadt Pest auf des Jahr 1803. Ofen, 1804.

*Revue de L'Orient*. Bulletin de la société orientale. Beaux Arts. – Galerie Orientale. Tome septième, cahiers XXV à XXVIII, Paris, 1845, 95. [gallica.bnf.fr/ark:/12148/cb328574376/date](http://gallica.bnf.fr/ark:/12148/cb328574376/date). (let.: 2015.06.01) A 156. jegyzetben közölt cikk kivonatolt verziója.

*Romanelli – Pavanello 1986*=*Romanelli, Giandomenico – Pavanello, Giuseppe*: Palazzo Grassi, storia architettura decorazioni dell'ultimo palazzo veneziano. Albrizi Editore'di Marsiglio, Venezia 1986.

*Rózsa 1991*=*Rózsa György*: Széchenyi ikonográfia. In: Széchenyi és kora. Szerk.: *Éri István*. Budapest 1991. 269–318.

*Sáfrán 1963*=Teleki Blanka és köre. Karacs Teréz, Teleki Blanka, Lövei Klára. Vál. szerk.: *Sáfrán Györgyi*, Budapest, 1963.

*Sanchez – Seydoux 2001*=*Sanchez, Pierre – Seydoux, Xavier*: Les catalogues des Salons, V. (1846 – 1850), L'Echelle de Jacob, Dijon, 2001.

*Sanchez – Seydoux 2002*=*Sanchez, Pierre – Seydoux, Xavier*: Les catalogues des Salons, VI. (1852 – 1857), L'Echelle de Jacob, Dijon, 2002.

*Sanchez – Seydoux 2004*=*Sanchez, Pierre – Seydoux, Xavier*: Les catalogues des Salons, IX. (1868 – 1870), L'Echelle de Jacob, Dijon, 2004.

*Schams 1822*=Vollständige Beschreibung der Königl. freyen Haupt Stadt Ofen in Ungern von *Franz Schams*, Ofen, 1822

*Schmall 1899*=*Schmall Alajos*: Adalékok Budapest történetéhez. I–III. k, Budapest, 1899.

*Schultz 1845*=*Schultz Auguszt*: Schoefft testvérek. *Társalkodó*, 1845, 79. sz. 311–312. *Életképek*, 1845, szept. 27. 13. sz. 406–407.

*Sigaléa 2003*=*Sigaléa, Robert*: Johann Martin Honigberger, médecin et aventurier de l'Asie. Paris, l'Harmattan, 2003.

*Somogyi 1912*=*Somogyi Miklós*: Magyarok a müncheni Képzőművészeti Akadémián 1824–1890. *Művészet*, 1912, II. k. 873. sz. 178–218.

*Srivastava, R. P.*: Punjab painter New-Delhi, 1983.

*Stuart 1986*=*Stuart Cary Welch*: Art and Culture India 1300–1900. New-York, The Metropolitan Museum of Art, New York / Holt, Rinehart and Winston, New York 1985. Catalog of the exhibition held at The Metropolitan Museum of Art, *India!* 14, Sept. 1985–5. Jan. 1986, 284–285. <http://libmma.contentdm.oclc.org/cdm/compoundobject/collection/p15324coll10/id/80045/rec/1> (let.: 2010.06.11.)

*Szabó 1985*=*Szabó Júlia*: A XIX. század festészete Magyarországon, Budapest, Corvina 1985.

*Szabó – Majoros 1992*=A Magyar Tudományos Akadémia és a művészetek a XIX. században. Kiállítási katalógus. Szerk.: *Szabó Júlia, Majoros Valéria*. MTA, Budapest, 1992.

*Szana 1890*=*Szana Tamás*: A magyar művészet századunkban. Budapest, 1890.

*Szana 1901*=*Szana Tamás*: Száz év a magyar művészet történetéből. 1800–1900. Budapest, 1901.

*Szász 1996*=Kőrösi Csoma Sándor. A lélek tükrében. Kovászna, Csomakőrös, 1966. Szerk.: *Szász Tibor András Széchenyi*, 1979=*Széchenyi István*: Napló, Vál. szerk.: *Oltványi Ambru* Budapest, 1979.

*Szemere 1871*=*Szemere Bertalan*: Levelek 1849–62. Száműzetésében. Budapest, 1871. (2. kiadás. 1873). Összegyűjtött munkái. Pest, 1869–70. V.–VI. köt.

*Szentiványi 1840*=*Szentiványi Antal, Hasznos Mulatságok*, a' Nemzeti Újsághoz todalékul. 1840. 43. sz. nov. 25. 170.

*Szinnyei 1877*=*Szinnyei József*: Hírlapirodalmunk 1848–49-ben. Budapest, 1877.

*Szinnyei 2000*=*Szinnyei József*: Magyar írók élete és munkái. <http://mek.oszk.hu/03600/03630/html/index.htm> (let.: 2013.02.20.)

*Szögi 1994*=*Szögi László*: Magyarországi diákok a Habsburg Birodalom egyetemén. I. 1790–1850. Budapest, Szeged, 1994.

*Szvoboda D. 1991*=*Szvoboda D. Gabriella*: A biedermeier és a nemzeti festőiskola. In: A biedermeier kora – nálunk és Európában. Összeállította: *T. Erdélyi Ilona. Helikon. Világirodalmi Figyelő*, 1991, 1–2. sz. 195–213.

*Szvoboda Dománszky Gabriella*: Schoefft Ágoston (1809–1888) művészete. In: Tanulmányok Rózsa György tiszteletére. Szerk.: *Basics Beatrix*. Magyar Nemzeti Múzeum 2005. 151–158.

*Szvoboda Dománszky Gabriella*: Schoefft Ágoston (Pest, 1809–London, 1888) pesti festő indiai útja. In: *Dobrovits 2006*.

*Szvoboda Dománszky Gabriella*: *Magyar biedermeier. Corvina Kiadó, Budapest, 2010*.

*Terjék 1984*=*Terjék József*: Emlékek Kőrösi Csoma Sándorról, Budapest, 1984.

*Vogel Dávid*: Max. Egy Habsburg a mexicói trónon. [http://publikon.hu/application/essay/521\\_1.pdf](http://publikon.hu/application/essay/521_1.pdf) (let.: 2021.10.05.)

The International Exhibition of 1862. A classified and descriptive catalogue of the Indian Department. Vol. III. Colonial and Foreign Divisions. By *John Forbes Watson*, A. M., M. D. London, Her Majesty's Commissioners, 1862.

*Thieme – Becker 1936*=Allgemeines Lexicon der bildenden Künstler. Szerk. *Thieme Ulrich – Becker-Felix*. Leipzig, 1936. XXX, 215.

*Thornton 1998=Thornton, Lynne: Du Maroc aux Indes. Voyages en Orient aux XVIII<sup>e</sup> et XIX<sup>e</sup> siècles. ACR Edition, Courbevoie (Paris), 1998.*

*Tschischka 1836=F[ranz] Tschischka: Kunst und Alterthum in dem österreichischen Kaiserstaate. Geographisch dargestellt von F. T. Wien, 1836.*

*Ujházy 1922=Ujházy Ferenc: Fővárosunk művészeti állapota a múlt század közepén. Nyugat 1922. márc. 16. 373–382.*

*Váradi 1911= Váradi Antal: Régi magyar színészvilág. Budapest, 1911. 114–117.*

*Vayer 1942= Vayer Lajos: Széchenyi képe. Magyarságtudomány, 1942. 94–115.*

*Vida–Olariu=Epoca biedermeier în țările române (1815–1859) Bucuresti 6. dec.–27 apr. 2014. Katalógus. Proiect expozițional coordonat de Mariana Vida și Elena Olariu. București Muzeul Național de Artă al României, 2013–2014. NIM, Iași.*

*Viaskody 1835=Viaskody. Honművész, 1835. 9. sz. jan. 29. 66.*

*Wagner 1967=Wagner, Walter: Die Geschichte der Akademie der bildenden Künste in Wien. Wien, 1967.*

*Wien 1855=Hof von Lahor und andere Bilder aus dem Oriente. Nach der Wirklichkeit gemalt von August Schöffl. Wien, Mechitharisten-Buchdruckerei, 1855.*

*Wilhelmb Gizella: A magyar litográfiák katalógusa. In: Gerszi 1960=Gerszi Teréz-Wilhelmb Gizella: A magyar körrajzolás története a 19. században. Akadémiai Kiadó, Budapest 1960.*

*Wojtilla Gyula: Mikor készült Kőrösi Csoma Sándor hiteles arcképének vázlata? Magyar Tudomány 1982/4. 316–317.*

*Wurzbach 1862, VIII k. 362–63.*

*Zichy 1879= Zichy Antal: Zichy Gróf Széchenyi István, mint műbarát. Képzőművészeti Szemle. I. 1879. nov. 11.*

## FOLYÓIRATOK, SAJTÓ

*Aris's Birmingham Gazette*

*Arrabona*

*Bell's Life in London and Sporting Chronicle*

*Bengal Past and Present*

*Der Spiegel*

*Divatcsarnok*

*Életképek*

*Folia Archaeologica*

*Földrajzi Közlemények*

*Fővárosi Lapok*

*Gemeinnützige Blätter*

*Hasznos Multságok a' Nemzeti Újsághoz toldalékul*

*Hetilap*

*Honművész, 1835*

*Keletkutatás*

*Képzőművészeti Szemle*

*L'Illustration, Journal Universel*  
*Magyar Művészet*  
*Magyar Tudomány*  
*Magyarságtudomány*  
*Minerva*  
*Monatsblatt des Vereines für Geschichte der Stadt Wien früher Altertums-Verein zu Wien*  
*Művészet*  
*Művészettörténeti Értesítő*  
*Napkelet 1924, 8. sz. 284.*  
*Pesti Hirlap*  
*Revue d l'Orient.*  
*Századunk*  
*Társalkodó*  
*The Art-Union*  
*The Atheneum*  
*The Daily News*  
*The Examiner*  
*The Illustrated Times*  
*The Leeds Intelligencer*  
*The Leeds Mercury*  
*The Manchester Courier and Lancashire General Advertiser*  
*The Manchester Guardian*  
*The Morning Chronicle*  
*The Morning Post,*  
*The Observer,*  
*The Royal Leamington Spa Courier and Warwickshire Standard*  
*The Standard*  
*The Sussex Advertiser, Surrey Gazette*  
*The Times*  
*Vasárnapi Ujság*  
*Wiener Zeitung*

GABRIELLA SZVOBODA DOMÁNSZKY  
*THE TRAVELS OF ÁGOSTON SCHOEFFT, PAINTER FROM PEST*

*ABSTRACT*

The name of the painter Ágoston Schoefft was preserved mostly through the research related to Sándor Körösi Csoma, as Schoefft had drawn the already then internationally renowned scientist in Calcutta in June 1840 during his trip to India. This work is the only one that captured Körösi Csoma, all other depictions of him trace back to this drawing.

After his studies, Schoefft worked first in Bucharest in 1835, then in Constantinople and Egypt. In these places he earned considerable sums of money, which enabled him to travel for several years in Asia. Departing from Cairo, he reached Bombay by sea, and then went on to Calcutta, Delhi and Lahore. He spent approximately seven years in East India, travelling the vast continent, and in the meantime, his name became increasingly well known among the Sikhs. During his travels, he painted numerous portraits of rulers and other high-ranking persons, and also painted several high-ranking colonial officials. He also frequently painted landscapes, sometimes enriched with folkloristic life scenes.

Schoefft arrived in Lahore, the capital of Punjab, the land of the Five Rivers, on 11 November 1841. Here he painted the ruler Sher Singh, and then his life's masterpiece, the monumental-scale historical painting entitled *The Court of Lahore*. The work depicts the vanished Sikh court in all its glory, in the final moments before colonisation. The Sikh Empire collapsed shortly thereafter, and the British occupied Punjab in 1844–49, as a final chord in the conquest of the continent. The painter stayed in Lahore until the summer of 1842, then he turned south-east, heading home, and on 13 December 1842 he was already received in Pest by Széchenyi. After visiting his parents, the fabulously wealthy and cosmopolitan painter set off again for new landscapes. He had exhibitions in Vienna and Paris and painted the Tsar in St. Petersburg. After Paris and Venice, he settled in London, but he often left the city, his last visit being to America, where he painted American Indian chiefs.

His works are scattered around the world, but in recent years he has attracted attention. His style is conservative, but it mixes the realism of the Viennese Biedermeier, the decorativeness of Sikh painting and the powerful presentation of English portraiture.

The painter, who had preserved his Hungarianness all along, was soon forgotten in his homeland, and his paintings – with the exception of a few pieces from his youth – were not included in public collections for a long time. In March 1957, the government of Pakistan bought some of his works from the heirs of the Sikh ruler who had been exiled to England. The works are now on display in the former royal residence, the Sikh Museum in Lahore as part of the Princess Bamba Collection.

domanszky.gabi@gmail.com

# KATALÓGUS

## I. RÉSZ



1. Schoefft Ágoston(?): *Önarckép*(?), 1830 előtt. Akv. miniatűr, SZM MNG Adattár, azon. sz.: 13 744/1960, Kiáll.: Biedermeier 1937–38, VII. terem, 188.

2. 1830-ban Bécsből hazatérve hazája tájait rajzolta. Szentiványi 1840, 170.



3. Vojnich György *arcképe*, 1830, v. o. 67×53,5 cm, j.l.b.: „Pin. Jos. Aug. Schöffft 1830” vásárlás özv. Pap Istvánnétól, 1966.04.18. Baja, TIM, ltsz: 66.1.2. Szabadkai Történelmi Levéltár, XXXIX. Vojnich hagyaték, 2053. sz. *Gajdos 1995, 47, 48.*

4. *Férfiarckép*, 1830 v. olaj, jelzés a kép hátán: „Jos. Aug. Schöffft px 1830” MTA MKI, Dokumentáció.



5. I. Ferenc *arcképe*, 1830, v. o. 73,5×61,3, j.l.b.: „Pin. Jos: Aug: Schöffft 1830” Budapest, SZM MNG ltsz: FEO 3816.



6. Vojnich Antal *arcképe*, 1830, v. o. 67×53,5 cm. j.l.b.: „Pin. Jos. Aug. Schöffft 1830” Baja, TIM, ltsz: K 66.1.1.; Szabadkai Történelmi Levéltár, XXXIX. Vojnich hagyaték, 2053; Irod.: *Gajdos 1995, 47, 48.*

7. *Báró Rudics Józsefné, Jozefa (legyezővel)*, 1830 v. o. jelzése: „Schoeffft 1830.” Vojnich hagyaték leltára, 23. sz.; *Gajdos 1995, 48.*



8. *Szt. Rókus*; Oltárkép a Szent Rókus templomban Szegeden, 1832–3.

9. *Vasas Szt. Péter*. Oltárkép a Szent Rókus templomban Szegeden, 1832–3.

10. 1835 előtt több oltárkép, és portré.



11. *Női arckép*, (Walther Lászlóné?) 1830-as é. eleje, v. o. 73×60 cm. j. n.; Szegedi mgt. Kiáll.: Biedermeier 1937–38, XIII. terem, 405. Lilásrózsaszín bő ujjú ruha, fiatal nő, fején fehér fátýol, háta mögött sziklás tájrészlet, kék hegy.



12. *Katonatiszt mellképe*, 1830. p. akv. 263×220 mm, j.l.j.: „Jos:Aug: Schöffi 1830”, Budapest, BTM, Fővárosi Képtár, ltsz: 56.77.1.



13. *Önarckép* 1834, p. akv. ceruza, 140×95 mm, Budapest, SZM MNG ltsz: F74.67.

14. *Férfiarckép*, (Walther László?) 1830-as é. eleje, v. o. 73×60 cm, j. n. Szegedi mgt. Kiáll.: Biedermeier 1937–38, XIII. terem, 406. W. L. történettudós, az Akadémia tagja, Vörösmarty barátja. Szembe néz, barna haj, vörös bajusz, sötétkék zsinóros magyar ruha, háttér vörös drapéria, könyvek.





15 *Férfiarckép bajusszal*, 1835. v. o, 73×60 cm, fotó: MNG Adattár, ltsz: 13767/1960. Kiáll.: Biedermeier 1937–38, IX. terem, kat. 270.

16. *Schweidel honvédtábornok anyjának (?) arcképe*, 1830, v. o. j.: „Jos. Aug. Schöffl 1830” Budapest, MTA MKI, Dokumentáció.

17. *A Nemtő által fölébresztett és munkára, előhaladásra serkentett Pannónia*, 1835, v. o. *Viaskody*: Műkitétel. *Honművész*, 1835. 9. sz. jan. 29. 66. (Ugyanekkor több festményét is kiállította, ezek címét nem közölték.)



18. *Leány lanttal*, 1835; v. o. Budapest, SZM MNG, ltsz: FT 5175. Kiáll.: Biedermeier 1937–38, XIII. terem, kat. 414.



19. *Őnarckép*, 1835 k. p. akv. j. l. j.: „Schoeffl” Budapest, SZM MNG, ltsz: 1937-3149.



20. *Széchenyi István, háttérben a Vaskapu*. 1835–37, p. lito., 810×625 mm, Budapest, MNM TKCs, ltsz: 98.1, 568×417 cm. Irod.: *Vayer 1942*. 115, 10/c; *Rózsa 1991*, 275, 11/a. Kiáll.: Kiskun Múzeum, Széchenyi Kiállítás, 2011.

21. *Férfiarckép*, 1830, v. o. j. a kép hátán: „Schöffl px 1830” Budapest, MTA MKI ,Prov.: Egykor Imrédy Béla a Nemzeti Bank elnökének, később miniszterelnök tulajdonában.

22. *Női arckép*, 1830, v. o. j. a kép hátán: Schöffl px 1830” Budapest, MTA MKI Lexikongyűjtemény. Egykor Imrédy Béla a Nemzeti Bank elnökének, később miniszterelnök tulajdonában.



23. Széchenyi István képmása, 1835, v. o. 79 × 63 cm, j. n. MNM TKCs ltsz.: 2263, prov.: ajándék, 1951. Irod.: *Vayer 1942.* 106. 13. sz. (Talán Einsle? megjegyzéssel); *Rózsa 1991*, 125a sz.



26. Schoefft József Ágoston u. Schöfft József Károly: *Sárvári Felső Vidéki gróf Széchenyi a Vaskapunál*, 1836, v. o. 150×113 cm, j.j.l.: „Jos. Schoefft”, Veszprém, Laczkó Dezső Múzeum, ltsz.: 53.7. (Az eredeti elveszett.)



24. Schoefft József Ágoston u. Schöfft József Károly: *Széchenyi István*, 1835(?) v. o. 78,5×63,5 cm, j. n., MNM TKCs ltsz.: 98.1; Irod.: *Szvák 2007* 226.; Kiáll.: Somogyi vonatkozású arcképek, Rippl-Rónai Múzeum Kaposvár, 2011–12.; „Széchenyi világi” MNM TKCs, Budapest, 2016, kat. 29.

25. *Női arckép*, 1830, v. o., jelzés a kép hátán „Jos. Aug. Schöfft px 1830” MTA MKI, Dokumentáció



27. Schoefft u. ism. német művész: *Sárvári Felső Vidéki „Graf SZÉCHÉNYI ISTVÁN.”* p. lito., j. l. j.: Ny.: Wien bei Johann Schönberg.; Budapest, MNM TKCs ltsz.: GR 54.1249.



28. I. Miloš Obrenović, Szerbia hercege Konstantinápolyban, / I. Miloš Obrenović / *Portretul principelui sârb Miloš Obrenović*, 1835, v. o. 96×76 cm, j. n. Belgrád, Szerb Nemzeti Múzeum, ltsz.: 696. Prov.: Az Obrenovic hagyaték, 0903; Irod.: ОБРЕНОВИЋИ У МУЗЕЈСКИМ И ДРУГИМ ЗБИРКАМА СРБИЈЕ II. Београд 2014, 145/10.; *Iftimi* 2012, 145, 2.



30. Alecu Ghica / Alexandru G. Ghica / X. Sándor havasalföldi fejedelem portréja, 1836 v. o. 35×25, ovális, j. b. k.: „Schoefft” A kép hátán fekete tussal: „A.R. 21 8” Prov.: Átvétel a Román Akadémiától 1954-ben, Bukarest, MNAR RNMM, ltsz.: 4101; 79352/9237 Kiáll.: *Constantinescu* 1975.



29. I. Miloš Obrenović 1835; p. lito. Colectia Mihai Dim. Sturdza. A Sturdza család gyűjteménye. Irod.: *Iftimi* 2012, 144, 1. kép. [https://www.academia.edu/44898570/portrete\\_din\\_Olec.c.9aia\\_Sturdza](https://www.academia.edu/44898570/portrete_din_Olec.c.9aia_Sturdza) (let. 2020.06.12)



31. Alexanru Ghica II, (1795–1862), XI. Sándor; Havasalföld uralkodó hercege, 1836–37., p. lito., 450×335 mm, felirat: cirill és paralell francia: „Alexandru Ghica prințul stăpânitor al Țării Rumânești” „Alexandre Ghica II, prince regnant de Vallachie” jelzés: „gemalt von Schoefft”; „lithogr. F(austin). Herr. Wien: gedruckt bei Jos. Trentsensky”. Central University Library, Kolozsvár, (Cluj-Napoca).



32. Női arckép legyezővel / *Portret de femeie cu evantai*, 1835, v. o. 111×86,7 cm, j. b. k.: „Schoefft 1835”, Prov.: vétel Calinderu Adrianotól, 1972-ben, (bojár család), Bukarest, Bukarest, MNAR RNMM, ltsz.: 9237/ 79.352. Kiáll.: Epoca biedermeier. 2013–14, kat. 269. Bukarest.



35. Női arckép, (*Ecaterina Văcărescu, sz. m. Cantacuzino-Paşcanu*), 1836, v. o. 91×74 cm, j.l.j.: „Schoefft 1836”; BAR, Bukarest, Román Akadémia Gyűjteménye, ltsz.: 81 175. Irod.: *Iftimi 2014* 359; *Iftimi 2019*, 1. kép; Kiáll.: Schoefft Iași, 2016–17.



33. *Alex Savescu*, / *Szakállas férfi*, 1835, v. o. 82×65 cm, j. l. j.: „Schoefft d.n.” Bukarest, MNAR RNMM, ltsz.: 3560, letét a Bacău-i múzeumban. Az ábrázolt nevét Cornel Radu Constantinescu festőművész adta meg. Irod.: *DFGM 1970*, 116.; Kiáll.: Schoefft Iași, 2016–17.

34. *Férfiarckép*, 1836 vászon, olaj 34,9×25,2 cm, j.l.j.: „Schoefft 1836” Bukarest, MNAR RNMM, Inv.: 6206.



36. Női arckép, / *Elena Asachi sz. Eleonore Teyber*, 1836–37.; Iași, CMNMI, KMM, Kiáll.: Schoefft Iași, 2016–17. 3–4. kép.



37. Férfiarckép, / Iancu A. Văcărescu költő, 1836, v. o. 91×74 cm, Bukarest, BAR, RAK ltsz: 81174. Kiáll.: Schoefft Iași, 2016–17.; Irod.: *Iftimi* 2919, 3–4. kép.



38. Román szolgálatban levő orosz ezredes arcképe, (Vladimir Moret de Blaramberg ?), 1836, önlap, o. 25×20 cm, j.: „Schoefft”; Aukció: Boris Wilnitsky fine arts, Bécs: *Two Important Wallachian (Romanian) Oil portraits*. 1835. (téves évszám). <https://picclick.co.uk/Josef-August-Schoefft-Two-Important-Wallachian-Romanian-Oil-274704220889.html?refresh=1> (let.: 2021.10.14)



39. I. Miklós cár portréja, 1836. A mű előképe: Friedrich Jentzen és Carl Wildt litográfája. A Sturza Család Gyűjteménye, Párizs. Kiáll.: Londoni Világkiállítás, 1862(?); *Foster* 1874, kat. 45(?): *Portrait of the Emperor Nicholas I. of Russia*. Irod.: *The Observer*, 17, 18. Aug. 1862. 5.; *Iftimi* 2020, 244. 1. kép.

40. Vladimir Moret de Blaramberg ezredes, 1836, v. o. MNAR RMNM, letét: Târgoviște Muzeul de Artă; Kiáll.: Schoefft Iași, 2016–17.





41. *Hölgy sárga selyemben, (Pulcheria Ghica hercegnő?), 1835–36, v. o. 23,3×30,7 cm, MJAP. Kiáll.: Schoefft Iași, 2016–17.*



43. *Pulcheria (Profirița) Ghica Blaremburg, 1836, v. o., MNAR RNMM, letét: Târgoviște, Muzeul de Artă; Kiáll.: Schoefft Iași, 2016–17, a katalógus címlapján.*



42. *Hölgy rózsával (Pulcheria Ghica hercegnő?), 1836, ónlap, o. 25 x 20 cm, j.: „Schoefft”; Ploiești, MJAP; Kiáll.: Schoefft Iași, 2016–17.; Aukció: Boris Wilnitsky fine arts, Bécs: „Two Important Wallachian (Romanian)...”, 1834/5. (téves évszám). <https://picclick.co.uk/Josef-August-Schoefft-Two-Important-Wallachian-Romanian-Oil-274704220889.html?refresh=1> (let.: 2021.10.14.)*



44. *Nő gyermekkel. / Nagymama unokával, (A. Văcărescu, született N. Dudescu) 1836, v. o. 91×74 cm; Bukarest, BAR, RAGy, ltsz: 81176. Irod.: *Iftimi 2919*, 5. kép; Kiáll.: Schoefft Iași, 2016–17.*



45. *Apa gyermekeivel*, 1836–37, v. o. Irod.: Ionescu 2007, 33.



46. *Női arckép, tollas fejdíszsel*, 1836., v. o. Kraiova, MAC, Művészeti Múzeum. Irod.: *Opreescu 1937*, 43. Kiáll.: Schoefft Iași, 2016–17.



47. *Bojár, (I. Canta portréja)*, (részlet), 1836–37, v. o. 79×63,4 cm, j. n., Bukarest, MNAR RNMM, ltsz.: 1266.; Kiáll.: Schoefft Iași, 2016–17.



48. *Apa a fiával*, 1837, v. o. 99,5×79 cm, j.b.k. „Schoefft, 1837” (a gyermek idegen kéz munkája) Iași, CMNMI, KMM, ltsz.: 953.



49. *Veniamin Costachi metropolita*, 1836, v. o. életnagyság. Iași, CMNMI, Kultúrpalota, Művészeti Múzeum, átvétel 1955-ben. Irod.: *Opreescu 1937*, 44 kép.

50. *Schoefft(?) – Ismeretlen nő (I. Canta feleségének portréja)*, 1836, v. o., 76.5×60.5 cm, Bukarest, MNAR RNMM, ltsz.: 167.



51. *Caterina Ghica, sz. Cantacuzino, lánykori nevére címzett levéllel a kezében*, 1837. v. o. 90,5×72 cm, j.b.l.: „Schoefft 1837”. Iași, CMNMI, KM, ltsz.: 886. Irod.: *Ionescu 2008*, 32.; Kiáll.: Schoefft Iași, 2016–17.



53. *Eustatie Ghica*, 1836, v. o. 90,5×73 cm, j. b. l.: „Schoefft 1836”. Iași, CMNMI, KMM, ltsz.: 885.; Kiáll.: Schoefft Iași, 2016–17.



52. *Vasile Pogor (1792–1857), Moldva kormányzója és főbírája*, 1837 v. o. 69×58 cm, j.l.j.: „Schoefft/1837”. Prov. 1949, Bukarest, MNAR RMNM ltsz: 2741. Kiáll.: *Epoca Biedermeier... 2013–14*, kat. 167.



54. *Zoe Cerchez Pogor (1804–1876), a moldvai kormányzó feleségének arcképe*, 1837, v. o. 69×57,5 cm, j.j.k. bekarcolva: „Schoefft/837”. Prov. átvétel: 1949, Bukarest, MNAR RMNM, ltsz: 2740. Irod.: *DFGM 1970*, 116; Kiáll.: *Constantinescu 1975*, 1974, kat. 147; *Epoca Biedermeier... 2013–14*, kat. 168





55. Mihail Sturdza, Moldva hercege, 1836, v. o. 271×170 cm, j.l.b. az oszlopon: „Schoefft pinx 1836.”, Bukarest, MNAR, Román Nemzeti Művészeti Múzeum. ltsz.: 4462, Prov.: A kép Mihai Dim. Sturdza ajándéka, letét: CMNMI, Iași, Kultúrpalota, Művészeti Múzeum, átvétel 1955. Irod.: *Oprescu 1937*, 44.; *Iftimi 2020*, 253, 10. kép.

56. Mehemed (Muhammad) Ali, (?) (egyiptomi khedive, 1769–1849) v. o. 1837, Kiáll.: Wien 1855, kat. XV: *Porträt weiland Mehemed-Ali's, Vice Königs von Egypten*; *Foster 1874*, kat. 37; vagy kat. 49: *Portrait of Mahomed Ali*. [www.egyptian-royalty.net](http://www.egyptian-royalty.net) (let.: 202011.17.) Nem tudni pontosan, hogy hol készült a mű. >

## II. RÉSZ

58. Hölgy indiai sállal, 1837, v. o. 109×91,4 cm. j.: „1937” Aukció: Beaussant & Lefevre: *Dame de qualite au chale indien*, 22. May 1992, lot 56.

59. Egy maharatta vezér, 1838 k. Kiáll.: Royal Haymarket Gallery, 1858, London.



57. Mihail Sturdza, moldvai fejedelem, 1836, v. o. Mihai Dim. Sturdza gyűjteményében, Párizs. Irod.: *Iftimi 2020*, 254, 11. kép.



60. Rabszolgakereskedő, 1838–41. Kiáll.: *Foster 1874*, kat.: 24: *The Slave Dealer*



61. Robert Taylor ezredes portréja, 1837, Bagdad, v. o., j.l. b.: „Schoefft” angliai mgt. Negative: National Portrait Gallery, Heinz Archive and Library, NPG NPG reference, No. 36512. Irod.: *Mészáros 2015*, kat. 3.



62. Egy brit generális gálaegyenruhában 1838 (?) v. o. 116,8×96,5 cm, j. l. b., a szikladarabon.: „Schoefft 1838” (az utolsó számjegy nehezen olvasható). National Portrait Gallery, London, Heinz Archive and Library: *Portrait of a British General in Full Uniform*, NPG negative: No. 20444. Aukció: Debenham Coe, Naples, Florida, 29 Jun, 1972, Lot. Nr. 26.; 1995-ben aukcionálva: <https://www.artnet.com/my-account/login> (let: 2017.12.20.) Irod.: *Mészáros 2015*, kat. 4.

63. Mecca-Mecca, 1837. Kiáll.: *Foster 1874*, kat. 10.: *View at Mecca-Mecca*.



64. *A menyasszony megvásárlása / Cserkesz rabszolga eladása / Egy cserkesz leány eladása*, 1842/44, Párizs, v. o. 142×108 cm, jelzett, mgt. Kiáll.: Royal Haymarket Gallery, London, 1858; Aukciók: Sotheby's, London, Jun 20, 1979, Lot 199: *Bartering for the Bride*; Sotheby's (Parke Barnett) London, 19 Mar, 1980. No. 195; *Bartering for the Bride*, (Style of August Theodor Schoefft); 144,8×109 cm. jelzett; Sotheby's London, Mar. 01, 1984, Lot 398; Christie's, London, 11 Oct, 1985, Lot 213: *Offering to the Pasha*; Christie's South Kensington, London, Jan 6, 1987. Lot 138; Sotheby's 10 Febr, 1988; (Rajnai Miklós szivességéből) (replika: 144 × 109 cm); Irod.: *Mészáros 2015*, kat. 8.





66. *Átkelés a Tigris folyón*, 1839 k., kivitelezve: Párizs, v. o. 106,5×135 cm, j. l. b.: „Aug. Schöffl”, ÖGW, Kat. Nr.: 7781. Kiáll.: Wien 1855, Kat. X: *Überfahrt, reisender über den Tiger-Fluß*; Haymarket Gallery 1858, London; *Foster* 1874, kat. 32: *Travellers Crossing the Tigris*; *Salon de Paris: Navigation sur le Tigre*; *L'auteur s'est représenté descendant le Tigre, en kelleck avec sa famille*; kat.: 1453 / *Battue au Tigre; paysage de l'Inde*. Sanchez – Seydoux 2001. 132. (A kiadvány 164. oldalán.) Irod.: *Genthon* 1960, 13.

67. *Rabszolgakereskedő*, 1839/41. Kiáll.: *Foster* 1874, kat.: 38. *The Slave Dealers*.

68. *Perzsa hárem – Mirza Hadi, Kermancha volt miniszterének ebédje*, 1841, v. o. Kivitelezve 1845 k., Párizsban. Kiáll.: *Salon de Paris*, 1847: *Fête orientale dans l'intérieur de l'habitation*; Wien 1855, kat. XI: *Persischer Harem...*; Royal Haymarket Gallery, London 1858. Irod.: *Journal des artistes, Párizs*, 1844, 215; *Athenaeum* Jun.5, 1858, 726. o. *Mészáros* 2015,

68. *Bombay (ma Mumbai) látványa a Malabár hegyről. View of Bombay from the Malabar Hill*, 1838 k. v. o. Kiáll.: Wien, 1855, kat. IV; *Foster* 1874, kat. 20; Irod.: *Genthon* 1966. 13.



69. *Az Elephanta-i barlangtemplom bejárata, Bombay (ma Mumbai) mellett* 1838, v. o. 65×95 cm. Kiáll.: Royal Haymarket Gallery, 1858. Aukcionálva: 2012, 2013, 2014. <http://www.artnet.com/artists/august-theodor-schoeffl/> (let.: 2020.07.18.) v. o. Irod.: *Revue de l'Orient*, 1845, Vol. VII, nr. XXV–XXVIII, 95. *Mészáros* 1915, 197.

< 65. *Női arckép / Anne Thynne-Thomas*, 1838, elefántcsont, olaj, 15,8×16 cm, hátoldalon: „Schoeffl 1838.” Auctionsh Ruhr, 04.09.2016, Mülheim, GER, lot 303. [https://www.invaluable.com/auktion-lot/August-Theodor-Schoeffl-1809-Pest-1888-London\\_812471AB95/](https://www.invaluable.com/auktion-lot/August-Theodor-Schoeffl-1809-Pest-1888-London_812471AB95/)



70.a,b. Henri Jean Victor, de Rouvroy de Saint-Simon herceg, tábornok, Pondicherry (ma Puducherry) kormányzója mahárádzsa kosztüm-ben, 1838 előtt. v. o. 73,6×63 cm, jelzett. Aukció: Beaussant & Lefèvre, Párizs, 27. Sept. 1990, Lot: 48; Sotheby's Paris, 23. Fevr. 2005, Lot: 133. *Mészáros 2015*, 177.



72. John Vaughan portréja, 1838, Tellicherry (ma Thalassery) v. o. 104×86 cm, j.l.b.: „Schoefft 1838” Indar Pasricha Fine Arts, London. [http://www.indarparicha.co.uk/archive/AR039\\_John\\_Vaughan.html](http://www.indarparicha.co.uk/archive/AR039_John_Vaughan.html) (let.: 2018.02.15.)

73. Fontanier francia konzul portréja, Bombay, 1838, v. o. Irod.: *Revue de l'Orient*, 1845, Vol. VII, nr. XXV–XXVIII, 95. *Mészáros 1915*, 197.

74. Carnatic nawabja (Arcot uralkodója) unokaöccsével, 1838–39 k. Kiáll.: Royal Haymarket Gallery 1858, London; *Foster 1874*, kat. 48: *A pair – Portraits of the Nawab of the Carnatic and his Nephew*. (Schoefft utazásának legdélebbi pontja.)

75. Egy mahratta vezér, 1838 k. Kiáll.: Royal Haymarket Gallery, 1858, London.

76. Trichinopoly látképe, 1838, (ma: Tiruchirappalli) Kiáll.: Londoni Világkiállítás, 1862; Irod.: *The Observer*, 17, 18, Aug. 1862. 5.

77. Neilgherries / Nilgiri-hegység látképe, 1838 k. Kiáll.: Londoni Világkiállítás, 1862. Irod.: *The Observer*, 17, 18, Aug. 1862. 5.

78. Kalkutta látványa a Rider-épületből/View of Kol Katta City 1840, v. o. 1841–1855 k. 105×135 cm, j.n., PBC, Lahore, Szikh Museum, Itsz nélkül. Kiáll.: Wien, 1855, kat. III: *Calcutta aufgenommen von Rider's Gebäude, mit dem Tank-Square im Vordergrund, und dem Fluße Hoogli (einem Arme des Ganges)*; Royal Haymarket Gallery, 1858, London; *Foster 1874*, kat. 47.



71. Egy gentleman Indiában, 1840. v. o. 136×110 cm, j. l. b. Prov.: Claxton, Georgia, Hames Hall. Ahlers & Ogletree Inc. Summer Estates Auction. Atlanta, GA, US, 28. June 2015. lot 295. <http://www.invaluable.com/auction-lot/august-theodor-schoefft,-portrait-of-man-in-india-295-c-e5b42c6865> (let.: 2021.12.03), Kiáll.: *Foster 1874*, kat. 19.(?): *Portrait of a Gentleman*.



79. Anne Thynne-Thomas, 1838 k. v. o. 79×66 cm, Nelson Provincial Museum, Pupuri Taonga o Te Tai Ao, New Zealand. <https://collection.nelsonmuseum.co.nz/objects/380/anne-thynnethomas-nee-tovey> (let.: 2021.12.03.) (Lásd: 64. kép)



81. A Thynne-Thomas család. Két gyermek pónival, 1838 k. v. o. 79×66 cm, Nelson Provincial Museum, Pupuri Taonga o Te Tai Ao New Zealand.. <https://collection.nelsonmuseum.co.nz/objects/417/thynne-thomas-children-with-pony> (let.: 2021.12.03.)



80. C. T. Thynne-Thomas (1797–1874) ezredes képmása, 1838 k., v. o. 79×66 cm, Nelson Provincial Museum, Pupuri Taonga o Te Tai Ao New Zealand. <http://rustlingsinthewind.blogspot.com/2016/08/captain-edward-fearon-1813-1869-king-of.html> (let.: 2021.12.03.)



82. Thynne-Thomas család. Két gyermek monguzzal, 1838 k. v. o. 79×66 cm Nelson Provincial Museum, Pupuri Taonga o Te Tai Ao, New Zealand, Itsz: NPM2010.2.3 <https://collection.nelsonmuseum.co.nz/objects/416/thynne-thomas-children-with-a-pet-mongoose> (let.: 2021.12.03.)



83. Kőrösi Csoma Sándor, az 1840-ben készült eredetiről, 1846, p. lito., 271×229 mm. Felirat lent középen: „KÖRÖSI CSOMA SÁNDOR.”, j.b.: RAS. (Rohn Alajos sculpsit, tükörírással), j.l.b.: „Élet utáni rajz. Schöff”, j.l.j.: „Ny. Walzel A. F. Pesten.” Prov.: vétel Langer antiquarium, Budapest, MNM TKCs ltsz: 1932/22, másodpéldánya u.o., a 88.14-es ltsz-on. Irod.: *Eötvös József báró: Emlékbeszéd Kőrösi Csoma Sándor lev. tag felett. Magyar Tudós Társaság Évkönyvei, VII. kötet, 1842–44, Buda 1846. 32. o. után.*

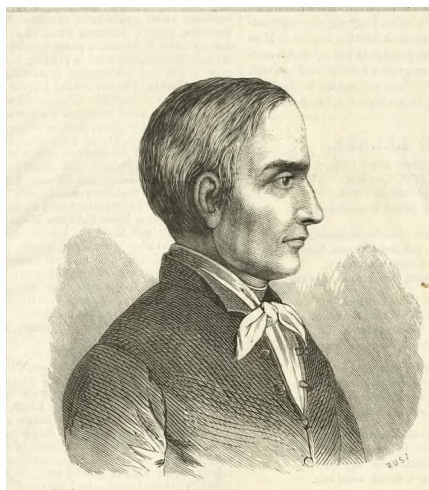

84. Kőrösi Csoma Sándor (1860-as 70-es é.) p. fametszet, Schoefft Ágoston u. Ruzs Károly, MNM TKCs ltsz: 58.1346. Megjelent: *Vasárnapi Ujság*, 1885.10.25.



85. *A Húgli folyó (Hooghly) Kalkuttánál, 1840, v. o. 102×139 cm, jelzett, mgt. Kiáll.: Foster 1874, kat. 39: Vie of the Hooghly, near. Aukciók: Sotheby's, 1988, kat. 115. Mészáros 2015. 196.*

86. *Kalkutta (ma Kolkata) látványa, 1840, v. o. Kiáll.: Foster 1874, kat. 17: Wiew of Calcutta;*



87. *Benares (ma: Varanasi) látképe a Ganges-ban fürdőző és imádkozó emberekkel. / View of Banaras City, 1841–1855, v. o. 96.5×132 cm. j.l.j.: „Aug. Schoefft”; Kiáll.: Wien, 1855, kat. V. Die heilige Stadt der Bramen.; Salon, Paris, 1857, kat.: 2414; Khan 1961, kat. 15.; Aukció: Christie's South Kensington, 25 Mai, 1989, Topographical Pictures, Lot Nr. 117: View of the Benares.*

88. *Bajadérok Benáreszben, (Nauch Benaresben), 1840, v. o. Kiáll.: Royal Haymarket Gallery 1858, London. (E képéért 400 ft-ot kért.) Irod.: Genthon 1966, 13. (?Nauch=táncestély)*

89. *Benares Keletről, délidőben*, 1841, v. o. Kiáll.: Wien, 1855, kat. VI: *Ansicht gegen Osten, Mittagszeit*; Regent Street 294, 1872.

90. *Ősi templom Punában*, 1838–9. Kiáll.: Royal Haymarket Gallery, 1858, London.

91. *A Gangesz*, 1840, v.o. Kiáll.: *Foster 1874, kat. 34: View of the Ganges.*

92. *A lucknowi híd*, 1841, v. o. Kiáll.: *Foster 1874, kat. 14: The Bridge at Lucknow.*

93. *Lucknow látképe*, 1841, v. o. Kiáll.: Royal Haymarket Gallery 1858 London; *Foster 1874, kat. 25: View at Lucknow.*

94. *Patna látképe*, 1841, v. o., kiáll.: Royal Haymarket Gallery, 1858, London.

95. *Audhi király kedvenc szolgái, életnagyságban*. 1841. Falképek. Alexei Dimitrievich Saltikov (Soltykoff, 1806–1859) orosz herceg szerint Schoefft Lucknowban festette ezeket. Irod.: *Soltykov, Alexis, Prince: Voyages dans l'Inde*, Paris, 1858, 246. Irod.: *Aijazuddin 1979, 22.*



96. *II. Bahadur Shah Zafar az utolsó nagymogul / B.S.Z. császár, Delhi utolsó királya (1776–1862) / Last Mughal of Delhi 1841–1850-es é., v. o., j.l.j.: „Aug. Schoefft”, PBC; Lahore, Sikh*

Museum, ltsz: S.M. 58/NM. 1961–338.; Londoni Világkiállítás, 1862, vol. III. kat. 7186, (9398): *Portrait of the last Great Mogul, (!) king of Delhi*. Irod.: *Khan 1961, kat. 11: Emperor Bahadur Shah, the last king of Delhi, 5'-0×3'-6"* Irod.: *William Dalrymple: The Last Mughal*, 2007, Penguin Books India, kék a címlapon.

97. *Bahadur Shah Zafar császár Delhi utolsó királya*, 1855 előtt, v. o. Salzburg Museum, Rezidenzgalerie, Salzburger Landes Sammlungen.; Kiáll.: Wien, 1855 kat. XIV.: *Porträt des Groß-Moguls oder Königs von Delhi*; Irod.: *Genthon 1966, 14.*



98. *Mirza Mogul / Mirza Mughal / One of the sons of emperor Bahadur Shah 1841–1850*, Delhi, v. o. 113,5×96 cm, j.l.j.: „Aug. Schoefft”, PBC; Lahore, Sikh Museum. Irod.: *Khan 1961, kat. 12: One of the sons of emperor Bahadur Shah.*

99. *Mirza Mahomed Aboozuffur, Delhi királya* 1841, v. o. Prov.: PBC, Lahore, Sikh Museum. Kiáll.: *Foster 1874, kat. 40: Portrait of Mirza Mahomed Aboozuffur, King of Delhi.*

100. *Agrai fakir*, 1841, vázlat. Kiáll.: Wien, 1855, kat. XXI: *Ein Fakir (Bettelmönch) in Agra*. (Eine skizze) Irod.: *Genthon 1966, 14.*

101. *Agra látképe*, 1841, v. o. Kiáll.: Royal Haymarket Gallery 1858, London.

102. *Baii Goormuck Singh, szikh pap portréja*, 1841, p. ceruza(?) Irod. *Honigberger 1852, 171; Genthon 1966, 13.*



103. *Mirza (Shahzada) Jawan Bakhat, Bahadur Shah ifjabbik fia*, 1841. v. o. 103,5x96,5 cm. Prov.: PBC, Lahore. Szikh Muzeum, ltsz.: S.M. 59/N.M. 1961-339 (?). Irod.: *Khan 1961*, kat. 13: *The youngest son of Emperor Bahadur Shah*.

104. *A nagymogul temetkezési helye*, 1840–42. Kiáll.: Royal Haymarket Gallery, kat. 18. 108.

105. *Delhi látványa*, 1841. v. o. Kiáll.: Royal Haymarket Gallery, 1858; *Foster 1874*, kat. 56: *A pair – Views at Delhi (két kép)*; Irod.: *Khan 1961*, kat. 14: *Delhi*, 3'-0"×2'-6"; *Aijazuddin 1979*, 21.

106. *Ranjit Singh (1780–1839) mahárádzsa a szent Granth felolvasását hallgatja az amritszári Arany Templom előtt*, 1841–1855. v. o. 144×110 cm, j. f. b.: „MAHARAJAH RUNJIT SINGH./ at AMRITSAR, by Aug. Schoefft.” / *Maharaja Ranjit Singh listening to the Granth being recited near the Golden Temple, Amritsar*. Lahore, Szikh Muzeum, PBC, ltsz.: S.M.97/N.M. 1961–377. Irod.: *Khan 1961*, kat. 5.; *Maharaja Ranjit Singh at Amritsar*; *Aijazuddin 1979*, I. kép; Kiáll.: *Maharaja Ranjit Singh listening to the Granth being recited near the the Golden Temple.*; Royal Haymarket Gallery, London. 1858.







107. Az uralkodó gyermekei a tóparton 1841, v. o. PBC, Lahore, Szikh Muzeum.



109. Ser Singh maharadza (1807–1843) figyelő miniszterei tanácskozását a lahorei erődben. / Maharaja Sehr Singh in council, 1841. v. o., 61×46 cm, j. n. vázlat. PBC, Lahore, Sikh Museum. Irod.: Aijazuddin 1979, IV. kép: Maharaja Sher Singh seated, attended by his Council in the Lahore Fort. Kiáll.: Foster 1874, kat. 54.

108. A lahorei udvar / Dusshera, 1841–1855 k. v. o. jelzett., kb. 487×254 cm, Prov.: Victor Albert Singh herceg leszármazottaitól, korábban: Dalip Sing tul., Elvedon Hall, Thetford, Suffolk; PBC, Lahore, Szikh Muzeum. Irod.: Khan 1961, kat. 1: *Durbar of Maharaja Ranjit Singh*; Aijazuddin, 1979, IX., IX–XVII): *The Court of Lahore*; Kiáll.: Wien 1855, kat. I: *Der Hof von Lahor*; Royal Haymarket Gallery 1858, London; A Londoni Világkiállítás 1862, Nr. 7189 (9401): *The Court of Lahore*. A képről több másolat készült, különféle – nagyobb – méretben, esetleg oldalfordítottan.





110. *Lahorei jelenet*, 1841, v. o. Aukcionálva: 2015.07.08.; [mutualart.com/Artwork/Lahorescene/442A0B068DA6A6CB](http://mutualart.com/Artwork/Lahorescene/442A0B068DA6A6CB) (let.: 2018.05.06.)

111. *Azim Jah Behadoor, Arcot II. nawabja*. v. o. 1841 k. Royal Haymarket Gallery, London, 1858.

112. *Sher Singh (1807–1843) mahárádzsa diszruhában, Ranjit Singh arany trónusán*. v. o.



47,3×35,5 cm, Az 1841-ben Lahore-ban készült vázlatról Schoefft kivitelezése, 1855 előtt. Lahore, Szikh Muzeum, PBC, Prov.: Victor Albert Singh herceg leszármazottaitól. Irod.: *Khan 1961*, kat. 4: *Maharaja Sher Singh*; *W. G. Archer: Paintings of the Sikhs*, 1966., 169.; *Aijazuddin 1979*. II. *Portrait of Maharaja Sher Singh seated in regal dress holding sword*.; Kiáll.: Wien, 1855, Kat. XIII: *Maharaja Sher Singh*; Londoni Világiállítás 1862. Nr. 7187 (9399): *Portrait of the late Maharajah Shire Sing, king of the Punjaub*.



113. *Lahorei látkép*. Lahore, Szikh Muzeum, PBC.

114. *Moszul (ma: el-Mauszil) patriarchája*, 1842, Kiáll.: Royal Haymarket Gallery, London, 1858.



115. Sher Singh mahárádzsa Ranjit Singh arany trónusán. Az 1841-ben Lahore-ban készült vázlatról Schoefft kivitelezése, 1855 előtt. v. o. Aukciók: Christie's, Important British Pictures, 16. Nov. 1990, Lot.: 41, *Portrait of Maharaja Sher Singh, seated three-quarter length in regal dress decorated with jewels, a kalgi in his turban, and holding a sword.* 47,3×35,5 cm.



< 116. Dalip Singh herceg, (később mahárádzsa, 1838–1893) egy fatuskón ülve. 1841, v. o. Lahore, Szikh Muzeum. Irod.: Aijazuddin 1979, III. kép: *Prince (later Maharaja) Dalip Singh (1838–1893), seated on a tree-trunk.*



117. Rani Jindan a díványon, / Maharani Jindan Kaur Aulakh 1841. v. olajvázlat. PBC, Lahore, Szikh Muzeum. Irod.: Khan 1961, kat. 3: *Maharani Jindan* v. o. 4'-8"×3'-9"; Aijazuddin 1979, V., *Rani Jindan (1817–1863) seated on a cushion.*



118. Lal Singh, maharaja Dalip Singh vezírje, 1840/41. (Schoefft ?) A keret hátoldalán egy kézzel írott címke a következő felirattal: „Lal Singh portréja / Raneé régensének kedvenc minisztere/ Ranjit Singh özvegye”. Aukció: Christie's London, 12. Dec. 2016, Lot Nr. 55; 07. Oct, 2009. Lot Nr. 144. (let.: 2018.07.20.)



119. *A thugok / Pihenő Ganesa elefántisten szentélye előtt.* Az 1840–41 körül készült vázlat kivitelezése, 1855 előtt, v. o. 113,8×186 cm. Bevéselt felirat ismeretlen kéztől: „Az indiai lázadás, 1858”. (téves) Lahore, Szikh Múzeum, PBC. Irod.: *Genthon 1966.* 13. Kiáll.: Wien 1855, VII: *Die Thugs, (Menschenwürger)*; Salon, Paris, 1857, kat.: 2413; Royal Haymarket Gallery London, 1858; Londoni Világkiállítás 1862. Nr. 7188 (9400): *The Thugs (men stranglers)*; További példány(ok): Aukció: Christie’s, The Ismail Merchant Collection, Eredet: Hartnoll and Eyre, London, 07.Oct.2009, [www.forbes.com/2009/10/05/christies-sale-art-lifestyle-connecting-indi-collection-slide-2html](http://www.forbes.com/2009/10/05/christies-sale-art-lifestyle-connecting-indi-collection-slide-2html) (let.: 2007.12.20.)

*der zwischen den zwei Flüssen Ravi und Dsche-nab, in der Nähe des Himalaya-Gebirges.*; Royal Haymarket Gallery, London, 1858; Irod.: *Genthon 1966.* 14.; *Mészáros 2015,* kat. 9.



121. *A szikh vezérek tábora.* Shimla, 1841. Papír, akv. színezett fam., 210×305 mm. Kiáll.: Royal Haymarket Gallery, London 1858; MutualArt 15 Dec, 2016. [mutualart.com/Artwork/An-encampment-of-Sikh-chieftains/0](http://mutualart.com/Artwork/An-encampment-of-Sikh-chieftains/0) (let: 2018.09.07.)



120. *Tigrisvadászat, a Ravi és Dschenab között, a Himalaja hegység közlében,* 1841 k. v. o. Indiai mgt. Kiáll.: Wien 1855, kat. IX: *Tieger-jagd zwischen den zwei Flüssen Ravi und Dschenab, in*



122. Fezli Azam Joo, Claude August Court tábornok felesége, két gyermekével, 1841. v. o.; 89,5×70,5 cm, j. l. b.: „Schoefft 1841 Lahor”. Lahore, Szikh Muzeum PBC, és francia mgt. Irod.: Lafont, Jean-Marie: Maharaja Ranjit Singh, Lord of the Five Riv Rivers. Oxford University Press, New Delhi, 2002, 106., 209. kép; Mészáros 2015, kat 2.



123. Bagdadi kávéház, 1842 k. Kiáll.: Wien 1855, kat. VIII: *Café in Bagdad, halten ihren Kef*” Salon, Paris, 1857, kat.: 2415;

124. Azim Jah Behadoor, Arcot 11. nawabja. v. o. 1841 k. Royal Haymarket Gallery, London, 1858.

125. Egy pátriárka és egy indiai főember portréja. 1839–41. *Two- Portrait of a Patriarch, and an Indian Chief. Foster 1874, 1.* (Két kép egy számon.)

126. Indiai ünnep. 1839–41. *An Indian festival. Foster 1874, 52.*

125, 126, 127. Indiai tárgyú sorozat három lapja. > Papír, fametszet. Irod.: *L'illustration 1845, Párizs.*



### III. RÉSZ



128. *Velence, a Canale Grande reggel, a Foscarini palota a Ponte Rialtoval szemben, balra a Balbi palota, amelyben Napoleon megszállt.* 1845–48, v. o. 132×108 cm, j. n. ÖGW, ltsz.: 7782. Prov.: I. Ferenc József vásárlása, 1855-ben. 1987-ben átvéve a KHM-től, korábban a Kaiserliche Gemäldegalerie-ben, Inv. Nr. 256.; Kiáll.: Wien 1855, XVII: *Venedig. Canale grande; des Morgens. Die Ansicht aus dem Palazzo Foscarini gegen den Ponte Rialto, links Palazzo Balbi, in welchem Napoleon einst Wohnte*; Irod.: *Genthon 1966.* 14.



132. *Velence, a Canale grande éjfél körül a Grassi palotával, (a festéskor: „Grand Hotel de la Ville”) megvilágítva,* 1845 u. v. o. 130×100 cm, j. n. ÖGW, ltsz.: 7783, *Ansicht von Venedig (Palazzo Grassi)* Prov.: I. Ferenc József vásárlása, 1855-ben. 1987-ben átvéve a KHM-től, korábban a Kaiserliche Gemäldegalerie-ben, Inv. Nr. 257. Kiáll.: Wien 1855, XVIII: *Venedig. Canale Grande, um Mitternacht. Palazzo Grassi, jetzt „Grand Hotel de la Ville”*; *beleuchtet*; Irod.: *Genthon 1966.* 14.; *Romanelli–Pavanello 1986,* 82. old. és a címlapon.



129. *A Canale Grandén, Velence* 1845–48, v. o., 55.8×68.5 cm. jelzett; Aukció: Sotheby's London, 05. Mai. 1988, 19th C European Paintings, Lot 148: *On the Grand Canal, Venice*; Sotheby's 11. Jun. 1990, Lot: 120.

130. *A Canale Grande bejárta,* 1845–48, v. o. Kiáll.: Royal Haymarket Gallery, London, 1858; *Foster 1874,* kat. 23, vagy 28: *View at Venice.*

131. *A Canale Grande látványa.* 2004-ben a nemzetközi műkereskedelemben mint August Schoefft 18. századi német festő műve szerepelt.



133. *Férfiarckép könyvvel,* 1843–48. Papír, cer., lavírozás, j. l. j.: „Schoefft”, MNM TKCs ltsz.: 59. 946

134. *Finoli kisasszony az Olasz nő Algirban című opera szerepében,* 1845–48. Kiáll.: *Foster 1874,* kat. 30: *Portrait of Miss Finoli in the Opera „L'Italiana in Algerie”*



135. *Olvasó férfi, / Egy irodalmár portréja*, 1845 k. v. o. 135×105 cm, jelzett, Prov.: Kirchberg gróf gyűjteményéből, A reprodukció: London, The Courtauld Institute of Art, Witt Library, Foreigner in Britain 1850–1875. Aukció: Galleria Geri, Róma, 12. Mai, 1930. *Ritratto di letterato*, kat. 84. (Rajnai Miklós szívésségéből).

136. *Karneváli éjszaka Velencében*, 1845–48. v. o. Kiáll.: *Foster 1874*, kat. 44: *View at Venice, during the Carnival night*.

137. *Menysikov herceg portréja* 1862 előtt. Irod.: *The Observer*, 17, 18, Aug. 1862. 5. Kiáll.: Londoni Világkiállítás, 1862.

138. *Mazeppa*, Szent Pétervár, 1850-es é. Kiáll.: *Foster 1874*, kat. 18.

139. *Tschezin herceg portréja*, 1850-es é. Kiáll.: *Foster 1874*, kat. 33: *Portrait of prinze Tschezin*.

140. *Oakley, Earl of Eglinton angol ménje*, 1855 előtt. Kiáll.: Wien 1855, kat. XX: *Oakley, englischer Hengst des Earl of Eglinton*; *Foster 1874*, kat. 26: *Portrait of „Oakley” a horse belonging to the Duke of Bedford. (?)*

141. *A hegedűművész*, Kiáll.: *Foster 1874*, kat. 8.: *The Violinist*.

142. *A vándor hegedűs és a gyermek* Kiáll.: *Foster 1874*, kat. 22.: *The Itinerant Fiddler and Child*.

143. *Egy fiatal hölgy, akit ledobott a lova, mellette skót vadászkutyája*. 1858 előtt. *Genthon 1966*, 14.

144. *Henri Jean Victor de Rouvroy de Saint Simon tábornoki egyenruhában / Le General duc de Saint-Simon en uniforme*, 1856, v. o. 132 × 104 cm, jelzett, datált. Aukció: Beaussant & Lefevre, Sept. 27. 1990, Lot Nr.: 50.



145. *Férfiarckép profilban, (Önarckép?)* 1850. Papír, ceruza, j. l. j.: „Schöft 850” (idegen kéz) SZM MNG, ltsz.: 1923-1041



146. *Cordy Burrows brightoni polgármester portréja*, 1858, (Jelenlegi attribúció: Ismeretlen brit mester) v. o. j. n. 134×107,5 cm, Brighton, Museum and Art Gallery FA000673., Prov.: 1906-ban adományozta a portrét a múzeumnak Mr. W. Seymour Burrows, feltehetően egy rokon. Kiáll.: Schoefft, A. painter, 18. Hanover Square,

London, 1859. Nr. 336: *Mr. Cordy Burrows, Mayor of Brighton.*; Irod.: *Graves 1905–06*, 51.; The Royal Pavilion & Museums, Brighton & Hove. *Mészáros 2015*, kat. 184.

147. *Samuel Lawson köztisztviselőként álló leeds-i polgár arcképe*, 1863, Schöffnek tulajdonítva: Irod.: *The Leeds Mercury*, 5. Nov. 1863; *The Leeds Intelligencer*, 5. Nov. 1863., 5.; *Mészáros 2015*, 187.

148. *Tengeri látképek* 1863 u. Kiáll.: Leeds, East Parade 15. sz alatt.: „Sea pieces” Irod.: *The Leeds Intelligencer* 31, Jan. 1863., 4.

149. *Fehér rózsza*, Kiáll.: *Foster 1874*, kat. 55: *The White Rose*.

150. *Virágáros leány*, Kiáll.: *Foster 1874*, kat. 9.: *The Flower Girl*.

151. *Konstantinápoly látképe*, 1857–60. Kiáll.: *Foster 1874*, kat. 57: *View at Constantinople*.



152. *Costache Negri Konstantinápolyban*, 1860 k. v. o. 141×107,5 cm, j.b.l.: „Aug Schoefft”, A képen levő könyv felirata „Divanul ad hoc 1857”, Bukarest, RMNM, MRGy ltsz.: 3171. Kiáll.: *Constantinescu 1975*, kat. 149



153. *Alexandra, Edward walesi herceg menyasszonya*, 1863 előtt, v. o. Prov.: egykor Chertsey, R. J. Evans tulajdona; Irod.: *Genthon 1966*. 14. Kiáll.: *Foster 1874*, kat. 58. *Portrait of the Princess of Wales*.



154. *Hölgy legyezővel. / Alexandra, a walesi herceg menyasszonya (?)* 1860-as évek. v. o. 107×85,5 cm, jelzett. <https://www.catawiki.com/en/1/21259651-august-theodor-schoefft-budapest-1809-1888-retrato-de-una-dama> catawiki (let.: 2007.09.11.); [mutualart.com/Artwork/Retrato-de-una-dama/E03333DB2711F931](https://mutualart.com/Artwork/Retrato-de-una-dama/E03333DB2711F931) (let.: 2018.04.16.)



161. *Önarckép*, 1857–60, v. o. 136×102 cm, j.n.; > MNM TKCs ltsz: 410. Prov.: vétel R. Bachelier londoni cégtől, Duka Tivadar közvetítésével, a hagyatékából, 1889, VKM.által. Irod.: A TKCs műtárgyainak leíró lajstroma Budapest, 1907, 100.; Az Országos Szépművészeti Múzeum állagai IV. MNM TKCs Budapest, 1915. 14.; A MTKCs katalógusa Budapest, 1922. 39.; *Lyka* 1939; 508.

155. *Edward walesi herceg*, 1863 k. Irod.: *Genthon* 1966. 13. v. o. Kiáll.: *Foster* 1874, kat. 43.: *Portrait of the Prince of Wales*.

156. *Tota mexikói főnök*, 1864 után; Kiáll.: Royal Haymarket Gallery 1858; *Foster* 1874, kat.: 16 vagy 21: *Portrait of Tota, a Mexican Chief*.

157. *Mexicó madártávlatból egy ház tetejéről*, *Foster* 1874, 21.

158. *Carlotta, (Sarlotta) mexikói császárné*, 1864–67, v. o. Irod.: *MacNayr* 2008, 197–198.

159. *A császár és felesége, Bazaine marsallal*. o. v. 1860–67, Ismeretlen helyen. Irod.: *Wurzbach* 1876, 31. kötet , 84.



160. *Miksa főherceg (1832–1867), az osztrák haditengerészet uniformisában*. 1860 k. v. o. j. n. 107 × 85 cm, (Másolat *F. X. Winterhalter* /1805–1873/ művéről. Az eredeti 1852 körül.) Bécs, Bundesmobilienvverwaltung, ltsz. MD 037955. Egykor Ferenc József dohányzó szalonjában függött a bécsi Burgban, (*MacNayr* 2008, 197–198.); Kiáll.: „Álom az uralkodásról” Bécs, Kaiserliches Hofmobiliendepot (Udvari Bútorok Lerakata), 2013.6.03. Irod.: *Genthon* 1966. 14.



162. *I. Miksa császár Mexicóban*, 1867 előtt. *Kaiser Maximilian von Mexicó*, v. o. KHM © Schlosses Schönbrunn Kultur- und Betriesges. m.b.H. Irod.: *Genthon* 1966, 14.



163. *Hat kicapoo indián, a főnök és családja*, 1865, *Six Kickapoo Indians, Chief and Family*, jelzett. Kiáll.: Foster 1874, nr. 53. Los Angeles-i (Kalifornia) Autry National Center of the American West intézményben, ltsz. 99.1.1.

164. *Hat kicapoo indián, a főnök és családja*, 1865, v. o. 78,74×104,14 cm. (80 × 103,5), Aukció: Sotheby's New York, 3. Nov. 1999, American Paintings, Drawings & Sculpture: *Six Kickapoo Indians, Chief and family* Lot Nr. 110.

165. *Miksa, mexikói császár nyaralópalotája*, 1864–67, v. o, a mű 13 láb hosszú, 8 láb magas, 1888-ban a londoni műkereskedelemben. Bachelier – Dukának, 1888. jun. 4. MIRLEV.

166. *Chapultepec nyári palota, Mexicóban*, 1867 előtt. v. o. Az Oklahoma-i Tulsa Thomas Gilcrease Institute of American History and Art, ltsz. 0176.1527.

167 *Mexikói bennszülöttek csoportja*, 1864–67, Kiáll.: Foster 1874, kat.: 36: *A group of Mexican Natives*.

168. *Frederic Dalip Singh herceg gyermekkori portréja*, 1871. Aijazuddin, 1979, 91.

169. *A mexikói völgy nagyszerű panorámája a Miksa-palotától*. Kiáll.: Foster 1874, kat.: 16.

170. *Kilátás a folyóra, holdfényes táj*, Kiáll.: Foster 1874, kat. 3–3a: (két példány) *River View – Moonlight, and a Landscape*.

171. *Nagyszerű kilátás a mexicói völgyre, Miksa palotájából*, 1867 előtt. Foster 1874, kat. 59.; *A Grand panoramic view of the Valley of Mexico, from the Grounds of Maximillian's Palace*, 13 ft, 4 by 7 ft. 6.

172. *A Niagara vízesés a kanadai oldalról*, 1870 k. Kiáll.: Foster 1874, kat. 51: *The falls of Niagara, from the Canadian side*.

172. *Angol katona az amerikai függetlenségi háborúban*, 1870-es évek. k. v. o, 116.8×99 cm., jelzett. Aukció: Duran Subastas de Arte, 20. Mart, 2000, Oil Paintings & Watercolours (part I): *British soldier of the independence war*, Lot: 75.

173. *Az idős Miklós cár portréja*, Irod.: *The Standard*, 11, May, 1899. 12.

174. *Albany herecegének portréja*, Irod.: *The Standard*, 11, May, 1899. 12.



175. Ismeretlen hivatalnok, 1841–1870, v. o. életnagyság, UK. (Mészáros Ágnes szívességéből.)



189. Allardné Bannu Pan Dei. Allard tábornok felesége. (Ismeretlen művész festményeként számontartva.), v. o. 72×58 cm, jelzetlen, mgt. 1977-ben ellopták. Irod.: Lafont Jean-Marie: Maharaja Ranjit Singh, Lord of the Five Rivers, Oxford University Press, New Delhi, 2002. (Mészáros Ágnes szívességéből.)

177. Két gyermek arcképe, Kiáll.: Foster 1874, kat. 7: Portrait of Two Children.

178. Ecce Homo, Kiáll.: Foster 1874, kat. 41: Ecce Homo 178. Niobe, Kiáll.: Foster 1874, kat. 50:

179. The Niobe. Kiáll.: Londoni Világkiállítás, 1871/171.

180. Férfiarckép, Kiáll.: Foster 1874, kat.: 19. Portrait of a Gentleman.

181. Férfiarckép, Kiáll.: Foster 1874, kat.: 29: Portrait of a Gentleman.

182. Férfiarckép, Kiáll.: Foster 1874, kat. 35: Portrait of a Gentleman.

183. Portrait of turkish dignatory 90 × 68.58 cm. Auction House: Christie's South Kensington, Sale Date: 20 May, 1986, Sale

184. Ecce Homo, Kiáll.: Foster 1874, kat. 41: Ecce Homo 178. Niobe, Kiáll.: Foster 1874, kat. 50: The Niobe. Kiáll.: Londoni Világkiállítás, 1871/171.

185. A mantilla, Kiáll.: Foster 1874, kat.: 15: The Mantilla.

186. A mantilla, Kiáll.: Foster 1874, kat.: 27: The Mantilla.

187. Egy indiai udvar, és egy másik. Két kép. 1839–41. Two - An Indian Court, and one other. Foster, 1874, 2. (Egy számon.)

190. Egy lángoló hajó a Perzsa öbölben, 1839, A Ship on Fire in the Persian Gulf Foster 1874, kat. 46.

190. 42 db festményvázlat. Schoefft hagyatéka. Duka Tivadar és Diósy M. levelezése, MIRLEV MTA Kézirattár. (Feltételezhetően e darabok legtöbbje szerepel a fenti katalógusban. Azonosításukhoz egyelőre nincs forrás.)



MOLNÁR GYÖNGY

## BETEKINTÉS A GERBEAUD CSALÁD MINDENNAPJAIBA

A Gerbeaud név mögött nem csupán a sütemények, a Vörösmarty téri cukrászda vagy a 20. századi hazai ipar legnagyobb cukrász- és csokoládékészítő vállalata bújik meg. Jelen tanulmány nem a Kugler Henrik utóda Gerbeaud Részvénytársaság működését kívánja bemutatni, hanem abba a családi háttérbe szeretne betekintést nyújtani, amely mindvégig ott volt a cukrászmester mögött. Mivel a mai napig kevés dolog ismert a hazai cukrászipar ikonikus alakjáról, Gerbeaud Emilről, a most folyó kutatás egyik fő célja, hogy családtörténeti szempontból is megismerjük a Gerbeaud famíliát.



*A Gerbeaud házaspár Gerbeaud Gabriellával és Edmond Pittardal, 1903*

Európában a késő középkorban jelent meg a cukor, amit a cukornád szárában levő lé kisajtolásával, majd annak tisztításával nyertek. Az előállítás, az akkori kereskedelmi kapcsolatok nehézségei, és a behozott kevés mennyiség miatt a cukor hosszú ideig luxuscikknek számított. Csak a királyi és főúri udvarok engedhették meg maguknak, hogy nagyobb mennyiséget használva, házi szakácsaik készítsenek desszerteket az akkor igen különlegesnek számító ínycsengőből. Ekkor még nem voltak külön édességeket előállító mesterek, hanem többféle iparos foglalkozott egy-egy édességfajtaival. Ilyenek voltak a sütők, akik liszttel készült cukros finomságokat sütöttek, a mézeskalácsosok, a szakácsok és kissé meglepő módon a gyógyszerészek, akik cukorkákat és különböző drázsákat készítettek.

A 16. és 17. században a cukrászat fejlesztői továbbra is a főúri udvarok szakácsai voltak, akik a cukor és később a csokoládé felhasználásával különböző fogásokat készítettek. Amerika felfedezésével fellendült a cukorkereskedelem, és ahogy a cukor kezdett egyre jobban ismertté válni, úgy lett a polgári réteg köreiből is gyakran felhasznált alapanyaggá. A 18. század elejére vált különálló iparágá az édességkészítés, jeleltek meg a cukrász-szakma képviselői, és velük együtt azok a cukrászdák, ahol már nem csupán elvitelre árultak süteményeket, hanem helyben is lehetett fogyasztani. Egyre több cukrász jelent meg Európa-szerte, sok, leginkább svájci és olasz származású csemegekészítő más országba letelepedve indította meg vállalkozását.<sup>2</sup> Hazánkba már az 1700-as évek végén érkeztek svájci származású cukrászmesterek,<sup>3</sup> akiknek legnevezebb képviselője az 1884-ben érkező Gerbeaud Emil volt.



A Gerbeaud-lányok, 1897, Strelisky fotó, MKVM



*Ramseyer Eszter, 1896k., Gerbeaud Emil, 1901, Strelisky fotó, MKVM*

Gerbeaud Emil fiatal éveiről kevés információval rendelkezünk, csak a Budapest Főváros Levéltár iratai közt őrzött saját kezű önéletrajza segít hitelesen rekonstruálni a cukrászmester pályafutását.<sup>4</sup> A cukrász felmenőkkel bíró Gerbeaud Emil 1852. február 12-én született a Genf kantonban található Carouge-ban, Simon Jean-François Gerbeaud és Jeanne-Marie Gros gyermekeként.

A 18–19. század iparos-tanulóinak az útját járta be, akik a tanulóéveiket követően három év vándorútra indultak, hogy több városban megfordulva sajátítsák el az adott szakma rejtjelmeit. Gerbeaud Emil 17 éves korára végezte el az ipari főiskolát, és ezt követően Genfben tanult tovább, egészen 1874-ig. Külföldi tanulmányútjai során megjárta Németországot (1874–1895), Angliát (1875–1876), Párizst (1876–1878) és Algériát is. 24 évesen, 1878-ban Saint-Étienne-ben önálló vállalkozást alapított, amely egy fontos megálló a cukrászmester életében.

Ma a franciaországi Saint-Étienne-ben a Rue Generale Foy 8. szám alatt működik az 1882-es alapítással feltüntetett Weiss Chocolat. Azonban jobban utána olvasva a cég



*A Gerbeaud lányok, 1900*



*Souvenir du bal des Docteurs,  
le 24 Fevr 1900*



történetének kiviláglik, hogy az üzem már jóval Eugéne Weiss előtt működött, mégpedig Gerbeaud Emil vezetése alatt. Eugéne Weiss 1875-ben döntött úgy, hogy fivérével Leonnal, otthagya családját kitanulja a cukrászmesterséget. Bécs és Budapest után Genf-be mentek, ahol a kor legjobb csokoládékészítői és cukrászai működtek. Valószínű, hogy Gerbeaud és Weiss útjai tanulókörútjuk során keresztezték egymást, és ekkor kötöttek életre szóló barátságot és később munkakapcsolatot.

1881-ben Eugéne Weiss már mint cukrász dolgozott Gerbeaudnál. Ezt egy hivatalos okirat is tanúsítja, mégpedig Gerbeaud Emil lányának, Marcelle-nek az 1881. október 25-én kelt születési anyakönyvi kivonata, amelyet Weiss tanúként írt alá.<sup>5</sup>

Különböző források az 1882-es és az 1884-es évet említik, amikor Gerbeaud átadta a vállalkozást Weiss számára. A két különböző dátum hátterében az állhat, hogy 1882-től kezdődően Gerbeaud Emil aktívan elkezdhetette a vállalkozás átadásának előkészítését, ugyanis ebben az évben találkozott Kugler Henrik budapesti cukrásszal, aki saját, budapesti cukrászvállalkozásához szerette volna Gerbeaud-t üzlettársként és későbbi utódjaként bevenni. A budapesti cukrásszal való találkozás után két évvel, 1884-ben költözött Gerbeaud Emil és családja Budapestre, és valószínűleg ez alatt a két év alatt történt a Saint-Étienne-i átadás is.<sup>6</sup>



*1901 telén, Budapest*

Pesten a 19. század első felében már tíz cukrász és négy csokoládékészítő volt jelen, és számuk egyre növekedett.<sup>7</sup> Az ekkor alakult cukrászdák a polgári élet helyszínei voltak,<sup>8</sup> népszerűségük a kínált finomságoktól és a cukrászüzlet minél stílusosabb kialakításától függően, fokozatosan nőtt. A század második felében az egyik legismertebb cukrászdát Kugler Henrik üzemeltette. A soproni származású cukrázmester 1858-ban nyitotta meg József téri cukrászüzletét, amelyet 1870-ben az akkori Gizella térre költöztetett át.<sup>9</sup> A cukrászdáról a kortársak elismerően nyilatkoztak, dicsérték Kugler cukrázművészetét és a cukrászda elegáns berendezését, ahol mindig különleges süteményeket lehetett kóstolni. A *Divatcsarnok* című lap így írt a cukrászdáról: „Kugler Henrik úr, ki a cukrászatot Párisban tanulta, a József téren pompás cukrászatot nyitott, hol jó thea, theakenyér s egyéb csemegék a legjobb s frisebb minőségben kaphatók. Alig nyitattott meg e cukrászat, már is számos látogatásnak örvend az inyencek részéről”<sup>10</sup> A monarchiaszerte elismert, császári és királyi udvari beszállító<sup>11</sup> címet is viselő cukrásznak nem volt örököse és egy újságcikk beszámolója szerint húga elhunytá után olyannyira összetört, hogy sikeres vállalkozását sem kívánta folytatni.<sup>12</sup> Egy genfi ismerőse, Finaz úr ajánlotta figyelmébe korábbi tanítványát, az akkor már sikeres cukrázmestert,<sup>13</sup> Gerbeaud Emilt. A források ezután megoszlanak. Van, amely azt mondja, hogy 1882-ben Párizsban mutatták be egymásnak a két cukrázmestert, míg Gerbeaud Emil unokája, Elischer Edit visszaemlékezése szerint Kugler maga látogatta meg Lyonban Gerbeaud Emilt és tértek együtt vissza Budapestre. Ekkor tetszett meg a svájci mesternek a város olyannyira, hogy beleegyezett a költözésbe. Döntése mellett valószínűleg gazdasági megfontolások is állhattak, hiszen Budapest a 19. század második felétől vált a malomipar központjává, ami a cukrázipar számára elengedhetetlen fontosságú volt. A családi elbeszélés úgy tartja, hogy Gerbeaud maga mondta, hogy azért jött Magyarországra, mert itt jó minőségű volt a liszt és a munkaerő.<sup>14</sup>

A két cukrász megismerkedésének körülményei tehát bizonytalanok, de az joggal feltételezhető, hogy rövid idő alatt megszületett az egymás iránti szimpátia. Mind a két mester hasonló elveket követett a cukrázmesterségben, mégpedig a magas minőségű alapanyagok használatát, a folyamatos fejlesztéseket és a színvonalas, mindig újdonságokat tartogató kínálatot. Gerbeaud Emil feleségével, Ramseyer Eszterrel, 1884 Pünkösdjén érkezett Budapestre, hogy társtulajdonosként belépjen a „Kugler Henrik császári és királyi udvari czukrászatába”. 1884 októberében kelt Gerbeaud Emil cukrász ipari engedélye és még az év végén társtulajdonosként való bejegyzése.<sup>15</sup>

### ÉLET A GERBEAUD PALOTÁBAN

A 19. század elején a pesti polgári lakáskultúra a közép- és felső középosztály köreiben vált népszerűvé, amelynek helyszíne a belvárosi bérház és a külvárosi villa vagy családi ház volt. Az ekkor megjelenő pesti nagykereskedők voltak a nagypolgári réteg első



*Kocsikázás  
a Lipótmezőn,  
1902*

generációja, akik irodáikat a Lipótvárosba kezdték áttelepíteni és bérházaikat is itt vásárolták vagy építtették.<sup>16</sup> A magas társadalmi státusz, a rang megfelelő reprezentálását vonta maga után, valamint azt a kötelezettséget, hogy az egyén mind a magánéletben, mind pedig a közéletben ehhez a ranghoz méltóan mutakozzon. A társadalmi és vagyoni pozíció egyik legszembetűnőbb demonstrációja a nagyszabású építkezések és az otthoni enteriőrök kialakítása volt. Ahogy Dubniczky Zsolt írja: „A hatalom, a rang, a társadalmi állás kinyilvánítására ősidők óta a legalkalmasabb és leglátványosabb s egyben maradandó forma az építészet, az épített környezet, ami többféle változatban állt azok rendelkezésére, akik az ehhez szükséges hatalommal, anyagi és egyéb feltételekkel rendelkeztek.”<sup>17</sup>

Az ekkor megjelenő, egyre vagyonosabb polgári réteg számára jól jövedelmező befektetést és társadalmi rangjának méltó reprezentálását a bérházak építtetése jelentette. A többször neves építészekkel terveztetett (mint például az Ybl Miklós tervei szerint épült Unger Henrik bérháza a Múzeum körút 7. szám alatt) palotajellegű épületek méltó reprezentációi voltak az építtető vagyoni helyzetének. A bérpaloták első emeleti lakásai voltak a ház legelőkelőbb otthonai, ahol maga a bérház tulajdonosa, vagy egy jómódú bérlő lakott családjával. Ezen lakások utcára néző szobáiban rendezték be a nagyvilági társasélet helyszíneit adó szalonokat és ebédlőket, míg a lakás hátsó, kevésbé fényes helyiségeiben volt a konyha, a háló- és gyerekszoba.

A magánépítkezések mellett a pénzintézetek is hatalmas bérpaloták építtetésével vagy vásárlásával igyekeztek státuszukat, és főleg anyagi megbízhatóságukat érvényre



*Előszoba a Gerbeaud-palotában*

juttatni.<sup>18</sup> Ez az indíttatás vezérelhette a Magyar Kereskedelmi Bankot, mikor 1861-ben megvásárolta a Dorottya utca és Színház tér (ma Vörösmarty tér)<sup>19</sup> sarkán álló épületet vagy a Hunnia Magyar Viszontbiztosító-Bankot, amely 1870-ben vásárolta meg a Harmincad utca és Színház tér sarkán álló ingatlant (ez a két épület a ma ismert Gerbeaud-ház).<sup>20</sup> Láthatjuk, hogy a ma Vörösmarty téren álló, Gerbeaud-házként ismert reprezentatív lipótvárosi épület már jóval Gerbeaud Emil vagy akár Kugler Henrik megjelenése előtt állt.<sup>21</sup> Az épület földszinti, akkor Gizella tér–Harmincad utcai sarok üzletébe Kugler Henrik 1870-ben költöztette át a József téren működő cukrászüzletét, amely üzlet fogadta az 1884-ben Budapestre érkező Gerbeaud házaspárt.

Nem ismert, hogy a Gerbeaud család 1884-es Budapestre való költözésekor hol lakott. A fennmaradt szerződések alapján tudjuk, hogy Kugler Henrik ekkor a Gizella tér 7. szám alatt élt,<sup>22</sup> ugyanott, ahol a cukrászda is működött, és valószínűleg a Gerbeaud család is itt tudott berendezkedni. Egy 1892-ben kelt szerződés szerint Gerbeaud Emil lakhelye már az Andrassy út 5. (ekkoriban Kugler Henrik szintén ott élt). Azonban a levéltári forrásokból kiderül, hogy a Gerbeaud házaspár 1890 szeptemberében megvásárolta a mai Ajtósi Dürer sor 25/b és Jávor utca 20. sarkán lévő ingatlant, amelyet pár évvel később, 1898-ban eladtak Zala György szobrászművésznek.<sup>23</sup> Továbbá egy 1899-es lakásbérleti szerződés tesz tanúbizonyságot, hogy egy ideig az Irányi utca 22-ben is béreltek két lakást.<sup>24</sup> Arról, hogy a család ezeket az ingatlanokat milyen formában használta, nincs tudomásunk.

Elischer Edit visszaemlékezése szerint nagyanyját, Ramseyer Esztert zavarta, hogy a Gizella téri lakásba beáramló por miatt sokat kellett takarítania. Lehetséges, hogy kezdetben itt éltek, de próbáltak a város más részén megfelelő lakhatást találni, ám sikertelenül? Ami bizonyos, hogy 1892-ben<sup>25</sup> a Gerbeaud házaspár megvásárolta a Hunnia Magyar Viszontbiztosító-Banktól a cukrászdának is helyt adó épület keleti szárnyát. Ettől fogva a Gerbeaud család tagjainak többsége a Gizella téri, egyre bővülő ingatlanegyüttesben élt. 1909-ben került megvásárlásra az épület nyugati szárnya, amelyben a Magyar Kereskedelmi Bank működött.<sup>26</sup> 1911-ben kérvényezték, hogy az ingatlanok, a Gizella tér 7–9. szám alatt, egy telken legyenek egyesítve (az épület érdekessége, hogy egységes homlokzata mögött két épület bújik meg).<sup>27</sup> A telekegyesítésnek valószínűleg az volt a célja, hogy így megtörténjen az emeletráépítés és az egész homlokzat szecessziós stílusjegyekkel való egyesítése is, amely Fellner Sándor<sup>28</sup> tervei szerint valósult meg. Ezek után a cukrászmester a Dorottya utca 1. és a Dorottya utca 3. alatt álló épületek megvásárlásával növelte tovább ingatlanjainak számát.<sup>29</sup>

A Gerbeaud-ház akkori alaprajzi felosztása nem ismert, így a Gerbeaud család és a cég által használt helyiségek elhelyezése sem. Az épületnek egy korábban megállapított funkcionális felosztása, nagy valószínűség szerint csupán csak közelíti a valóságot.<sup>30</sup> Ebben (kissé túlzóan) egy 1200 m<sup>2</sup>-es első emeleti, összefüggő családi lakásról van szó, a második emeleten csomagoló műhelyről, a harmadik emeleten kísérleti és tanulószobákról, míg a negyedik emeleten szolgálati lakásokról. Az emeletek ezen, funkciók szerinti felosztása azonban nem volt élesen elkülönítve, valamint azt is érdemes figyelembe venni, hogy az épületnek csupán egyes részei tartoztak a Gerbeaud vállalathoz, mint ahogyan azt az épület nyugati szárnyának felső szintjén működő Strelisky udvari fényképész műterme is igazolja.

Gerbeaud Emil unokájának, Elischer Editnek a visszaemlékezéséből tudjuk, hogy családjá a Dorottya utca 1. harmadik emeletén lakott. A nagyszülők, vagyis a Gerbeaud házaspár két emeleten rendezkedett be az épület Harmincad utca felé néző részén, további két Gerbeaud lány, Ilona és Margit az épület két másik emeletén élt saját családjával.<sup>31</sup>

A lakásokkal párhuzamosan a cukrászdához tartozó kiszolgáló helyiségek (csomagolóműhely, varroda stb.) kaptak helyet a különböző szinteken, míg az alkalmazottak számára fenntartott szállások a legfelső emeleten lettek kialakítva. Maga a cukrászsüzem és a raktárhelyiségek a pincében voltak és az üzlethelyiség a földszinten működött.

A korabeli lakáskultúra legmegbízhatóbb forrásai a fennmaradt lakásleltárok, amelyek visszaemlékezésekkel, naplóbejegyzésekkel társítva hűen tudják visszaadni az otthoni miliót.<sup>32</sup> Legtöbb fennmaradt forrásunk a Gerbeaud házaspár lakrészére vonatkozik. Erről Gerbeaud Emil hagyatéki leltárjában<sup>33</sup> találunk helyiségek szerinti összeírást. A leltárban 106 tételben több mint 180 berendezési tárgyat tüntettek fel 247 500 korona értékben. Ezen túl Ramseyer Eszter halálát követően a családtagok a számunkra nélkülözhető ingóságokból árverést rendeztek, amelynek 688 darabos téfelsora<sup>34</sup> részben bepillantást enged a házaspár otthonába. Arról, hogy milyen is lehetett a házaspár otthona, egy 1930-as években készült fotósorozaton<sup>35</sup> keresztül is betekintést kapunk,

valamint további információk lelhetők fel Farbaky Péter tanulmányában, amelyben a fotók és egy másik Gerbeaud unoka, Elischer Alice elbeszélése alapján igyekezett rekonstruálni a Gerbeaud házaspár nagypolgári rezidenciáját.<sup>36</sup>

A főúri rezidenciákra jellemző köz- és magánszféra szerinti helyiségkialakításokat a 19. században a polgári otthonkultúra is átvette. Az intim, privát tereken túl a reprezentációt képviselő társasági terek megteremtése vált megszokottá.<sup>37</sup> Ezt a kialakítást követte a Gerbeaud házaspár Gizella téri épület Harmincad utca felé néző szárnyának két szinten elhelyezkedő lakrészé is. Az alsó szint a reprezentáció, társasági élet számára lett kialakítva, míg a másodikon a magánszféra helyszínei voltak megtalálhatóak. A két szintet egy belső csigalépcső kötötte össze.

A bérlakások 19. századra jellemző elrendezési elve a barokk kastélyok kialakítását követte. E szerint a reprezentatív helyiségeknek számító szalon és ebédlő, az épület utcai frontján, egymásból nyílóan ún. *enfilade* módban alakították ki. A kiszolgáló helyiségek, mint a konyha vagy a cselédszoba a belső, udvari homlokzat mentén helyezkedtek el.<sup>38</sup> A bérlapaloták legnívósabb lakása az épület fő emeletén, a *piano noblie*-n volt. A Gerbeaud házaspár nagypolgári otthona is ezen az emeleten helyezkedett el. Az épület és így a cukrászmester által lakott lakás akkori alaprajzát nem sikerült mindeddig fellelni, azonban feltételezhető, hogy az 1911-es felújítást követően lett kialakítva. A képekről is visszaköszönő, finom ízléssel berendezett lakást Schmidt Miksa<sup>39</sup> tervezte és bútorzatának egy részéről is ő gondoskodott.<sup>40</sup> Schmidt Miksa a korszak legendás építésze, restaurátora, lakberendezője és bútorgyárosa volt. Leginkább historizáló<sup>41</sup>



*Nagyszalon a Gerbeaud-palotában*



*Az étkező*



*A kocsalon*

enteriőrök köthetők a munkásságához, de történeti motívumok újragondolásával, modern otthonokat is tervezett. Megrendelői között a társadalom felső rétege szerepelt. Első önálló munkája a fertői Esterházy kastély új berendezése volt, de dolgozott a budafoki Törley kastélyon, a deszki Gerliczy kastélyon vagy a budapesti Edelsheim-Gyulai palotán. A Schmidt hagyatékban megtalálható a Gerbeaud-ház gipsznegatívja, a házaspár számára elkészített, de még kárpitozatlan asztalosmunkák, és a számukra kölcsönzött festmények jegyzéke.<sup>42</sup>

A Gerbeaud házaspár otthona beleillik a nagypolgári családok lakásai által mutatott mintázatba, amely a Gyáni Gábor tanulmányában bemutatott lakásokkal, a Deutsch-, Goldberger-, Kohner- és a Saxlehner-családok reprezentatív, hat-tíz szobás otthonival vethető össze.<sup>43</sup> A Gerbeaud rezidenciába is az I. emeleti lépcsőházból, egy festett üveges ajtón lehetett bejutni.<sup>44</sup> Az előszobák funkciójuk szerint az otthont kötötték össze és választották el a külvilággal. Bútorzatuk alapdarabjait egy vagy több szekrény, valamint ruhatárolására alkalmas polcok, állványok képezték, amelyek fényezett vagy mázolt felületet kaptak.<sup>45</sup> Sok polgári otthon előszobájába nem került egységes bútorzat, azonban a fennmaradt archív fotókon jól kivehető, hogy a Gerbeaud lakás előszobája egységes izlés szerint lett kialakítva. A fehér bútorokkal berendezett tér, porcelán tálakkal, szőnyeggel és barokk jelenetet ábrázoló festménnyel volt díszítve. Asztalok, székek és egy pamlagon túl, fali akasztó és tükör fogadta a vendégeket. Az előszobából egy kétszárnyú ajtón át lehetett bejutni a nagyszalonba. A pompásan berendezett szalon falán Guillaume Werniers lille-i műhelyében, az 1720–30-as években készült nagyméretű gobelin képek voltak.<sup>46</sup> A déli oldalon fa kandalló állt, rajta Gerbeaud Ilona márvány büsztje, amely ma a cukrászda Arany termében látható. A szobából három ajtó nyílt a Harmincad utcára néző erkélyre. A stukkós mennyezetű szalon bútorai XV. és XVI. Lajos francia barokk stílusát idézik. A teret festmények, porcelán vázák, mives órák, egy brokátterítővel lefedett zongora és egy kakasfejjel ékesített kínai hajó is díszítette.

Az árverési katalógusban is feltűnő XV. és XVI. Lajos nevével fémjelzett francia barokk és rokokó bútorok az elegancia és a pompa megtestesítői voltak, amelyek kastélyok és főúri paloták berendezéseinek is méltó darabjainak számítottak. A polgári lakások bútorai „...mint a reprezentáció, mint az emberi önkifejezés eszköze mindig felülmúlta eredeti rendeltetését.”<sup>47</sup> A bútorok és más berendezési tárgyak már önmagukban is üzenet-értékkel bírtak és jelezték tulajdonosuk társadalmi, vagyoni helyzetét.<sup>48</sup> A bútoroknak ez a szimbolikus funkciója a polgárság körében erősödött fel. Minél magasabb jövedelemmel rendelkezett valaki, annál nívósabb bútorokat és lakberendezési tárgyakat engedhetett meg magának, amelyek méltón reprezentálták a tulajdonos társadalmi rangját. Különös szerencse, hogy a család gondosan megörököltette a kialakított környezetet.<sup>49</sup>

A szalonból északi irányba a szövött kárpit függönnyel elválasztott étkezőbe lehetett továbbmenni. Az ónémet stílusú bútorokkal felszerelt ebédlő a korszaknak megfelelő berendezését követte, azonban az itt kialakított enteriőr túlmutatott az átlag polgári otthonok „sablón” ebédlőin. A ma is meglévő, fa kazettával berakott mennyezetű szoba



díszes porcelán tányérokkal volt díszítve. A szoba egységes színezetét megtörhette az az utcára néző, festett ablakok közti fali panel, amely egy kínai sárkány és egy fönix jelenetét ábrázolta. Az itt elhelyezett konzolasztalra további kínai porcelánokat helyeztek, a vele szemben lévő kandallóra pedig azt a földgömböt tartó órát, ami a mai cukrászda egyik díszje. Az étkezőn át, a terem sor legészakibb helyiségébe a kis szalonba lehetett jutni. Mennyezet (ma is meglévő) hangszereket mintázó stukkó, falait mintás tapéta díszítette. Ebben a teremben volt Stróbl Alajos Gerbeaud Emilt ábrázoló márvány büsztje. A kandalló melletti fiókos szekrényen pedig családi fotókat állítottak ki.

A kis szalonból nyugati irányba egy újabb ebédlő nyílt. A fennmaradt bútorjegyzék alapján ismert, hogy középen egy biliárdasztallá átalakítható nagyméretű asztal állt. Valószínűleg az itt álló szekrényekben tárolták az inventáriumban is feltüntetett 12 darab biliárd dákót. A szobát festmények díszítették és az északnyugati sarkában egy fehér cserépkálya állt. A szobából észak felé a konyha nyílt, míg délre Gerbeaud Emil dolgozószobája.

A szobák funkciójukat tekintve fokozatosan haladtak a magánszféra felé. Az megérkező vendég az egymásból nyíló reprezentatív szalonokat láthatta és valószínűleg kísérettel mehetett a privátabbnak számító ebédlőbe, majd pedig Gerbeaud Emil dolgozószobájába. Az úri- vagy férfiszoba elmaradhatatlan része volt a nagypolgári otthonoknak. Alapbútorzatához íróasztal, több szék, dívány vagy pamlag és szekrény is tartozott. A dolgozószoba sok esetben egyben könyvtárként is funkcionált. Az úriszoba a családfő számára fenntartott különálló helyiségnek számított. Itt a családfő, ha hi-



*Gerbeaud Emil dolgozószobája*



*A második ebédlő*

vatása megkívánta dolgozott, de valójában egy olyan szoba volt, ahová vissza tudott vonulni. A férfi dolgozószoba volt vendégfogadások idején az a helyiség, ahol társaság férfitagjai össze tudtak gyűlni, dohányozni, kártyázni és beszélgetni.<sup>50</sup>

A hagyatéki leltár tanulsága szerint Gerbeaud Emil dolgozószobájában is több ülőalkalmatosság, asztalok és két könyveszekrény is volt, amelyekben a 250 darabos magyar és francia szépirodalmi gyűjteményét tárolta. Feltételezhető, hogy a cukrászmesternek ez egyfajta magántere lehetett. A biliárd szoba mellett ez egy intimebb helyiségként szolgálhatott a társalgásra, mintsem dolgozószobaként, hiszen Gerbeaud Emil valószínűleg az üzemben töltötte idejének nagyrészét.

Elsicher Alice visszaemlékezése szerint az előszobát a dolgozószobával összekötő folyosón lehetett a csigalépcsőn feljutni a második emeletre, ahol a Gerbeaud házaspár magánterei voltak. Ismerjük a nagypolgári otthonokra jellemző hálószoba<sup>51</sup> berendezését, amelyben megtalálhatók voltak a korszakra jellemző „kötelező” bútordarabok. A hálószobában két fényezett ágycapát kapott helyet, oldalukon valószínűleg fényezett éjjeli szekrény állt. A hálóból nem hiányozhatott a háromajtós szekrény egy tükörajtóval, valamint több szék, asztalka és egy nagyobb méretű aranyozott keretezésű tükör.

A leltár nem említi a hálóból elhelyezett mosdószekrényt vagy mosdóasztalt. Ez valószínűleg a hálószobába vezető, előszobaként feltüntetett helyiségben lehetett, ahol fényezett mosdó, két nádszék, egy berakott asztal, 2 db párnázott ülőke, egy keret nélküli tükör és egy „szekrény falborítás ruhafogasokkal” volt felszerelve. A fürdőszobával rendelkező lakásokban is sokáig megmaradt a mosdószekrény vagy mosdóasztal,

amely inkább rituális, mint gyakorlati funkciót töltött be.<sup>52</sup> Feltételezhetjük, hogy ezek is csak megszokásból kerültek be a leltárba, ha korábban nem is, de az 1911-es felújítást követően már lehetett a lakáshoz tartozó fürdőszoba.

A képek és a leltár alapján nem tudjuk rekonstruálni a cselédszobát,<sup>53</sup> és a tovább mellékhelyiségeket, mint a toalettet, a kamrát vagy az előbb említett fürdőt. Elischer Edittel készült interjúból tudjuk, hogy a család és a személyzet számára külön konyha volt fenntartva. A családi konyha az elbeszélések alapján a második ebédlőből nyílt, de annak felszereltségéről vagy az alkalmazottakról nincsenek további információink. A két emeletet elfoglaló Gerbeaud rezidencia kialakításakor Gerbeaud Emil és felesége már az ötvenes éveikben jártak, gyermekeik pedig már férjeikkel és saját gyermekeikkel éltek, így az 1911-es felújítás során nem kellett külön gyermekszobáról gondoskodni.

A korra jellemző polgári otthonok térszervezésére hatással lehetett a családfő foglalkozása.<sup>54</sup> Esetünkben az figyelhető meg, hogy az otthon és a munkahely, műhely elhelyezkedése nem válik el élesen egymástól. Az egész Gerbeaud palota magába foglalta a cukrászműhelyt, a cukrászdát, a háttér infrastruktúrát (csomagolás, alkalmazottak elszállásolása stb.) és a Gerbeaud család tagjainak otthonát, akik aktív szereplői voltak a cég működésének. A vállalat méretei túlnyúltak a Gizella téri épületen, de a magja és a cég irányítása ide köthető. A Gerbeaud házaspár otthona nem csupán a család számára szolgált reprezentációs térként, hanem egyben egy olyan helyszín is volt, amely képviselte a cukrászda és az egész vállalat színvonalát. Ahogy a hagyatéki aukció katalógusa fogalmaz: „Gerbeaud Emil nem volt a szó szorosabb értelmében gyűjtő, collectionneur, műbarát. Figyelmét a műtárgyak egyetlen csoportja sem kötötte le különösebben. Célja csak egyre irányult: tágas otthonát minél nemesebbé, ízlésesebbé fejleszteni. Rengeteget költött szép bútorokra, szőnyegekre, képekre, bronzokra, keramikus tárgyakra; de mindezekkel a művészi becsű holmikkal csak lakását akarta díszesebbé, gazdagabbá tenni, anélkül, hogy a lakályosság, a kényelem szempontjait legcsekélyebb mértékben is mellőzte volna.”

### *A GERBEAUD CSALÁD ÉLETE A BABANAPLÓK TÜKRÉBEN*

Gerbeaud Emil 1870-ban vette feleségül az akkor 16 éves Ramseyer Esztert, egy Saint Imier-ből származó csokoládékészítő lányát. A házaspárnak 5 leánygyermeke született: Gabriella (1880), Marcella (1883), Erzsébet (1885), Ilona (1888) és Margit (1890). A házaspár Budapestre való költözésekor Gabriellát és Marcellát egy svájci nagynénire bízta és a gyereket csak később hozták Magyarországra. Tudjuk, hogy ideköltözésükkor a család esténként gyakorta vitt ki magával széket a Duna partra, hogy levegőzzenek a folyóparton.<sup>55</sup>

Már a 19. század elejétől megfigyelhetjük, a német ajkú pesti lakosság körében a generációk alatt végbemenő magyarosodást, ami a magyar nyelv egyre gyakoribb hasz-

nálátában is megmutatkozott. A letelepedő Gerbeaud család számára is a kulturális asszimiláció kulcsa a magyar nyelv mielőbbi elsajátítása volt. Egy 1889-ben kelt adásvételi szerződésben még azt olvashatjuk, hogy az ügyvéd németre is lefordította a házaspár számára a szerződés tartalmát, de a későbbiekben erre már nem volt szükség.<sup>56</sup> Gerbeaud Emil rendszeresen vett magyar nyelvórákat, szóban és írásban is egyaránt kiválóan fejezte ki magát. Felesége értette a magyar szót, de másokkal, mint például a cég alkalmazottjaival németül beszélt, és nem volt probléma, ha magyarul válaszoltak. A családon belül a magyar és a francia nyelvet használták. Kiemelt fontosságú volt, hogy mind a Gerbeaud lányok, majd később, a Gerbeaud unokák is megtanuljanak magyarul, németül és franciául.

A családon belüli nyelvhasználat két igen értékes forrás alapján figyelhető meg. A családi élet egyik legbensőségebb emléke maradt ránk, a második legidősebb Gerbeaud lány, Marcelle által írt két babanapló formájában.<sup>57</sup> Gerbeaud Marcelle 1905 szeptemberében házasodott össze thurzóbányai Dr. Elischer Vilmos ügyvéddel a Deák téri evangélikus templomban. Három gyermekük született: 1906-ban Edit, 1909-ben Marcelle és 1911-ben Alice.

Az egyik babanapló az 1909-ben született Marcelle (Dody) első tíz évét örökíti meg, míg a másik az 1911-ben született Alice-t követi végig 7 éves koráig.<sup>58</sup> A naplók év szerinti haladnak, közel egy időben 1918 év végén és 1919 év elején érnek véget. A naplók nyelvezete kevert. A feljegyzések franciául íródtak, azonban gyakori, hogy a gyerekek beszédét magyarul idézik a naplók, amiket egy-két mondattal narrált az írójuk is. A feljegyzések alapján követhetjük végig a gyerekek nyelvtanulását. 1911 végén, a két éves Dody már tudott valamelyest magyarul, de édesanyja kijelentette, hogy elsőnek a francia nyelvet fogja megtanulni. A legkisebb lánynak, Alice-nak hároméves korában volt az első francia órája.

A korra jellemző módon, a gyerekek nyelvtanulását francia, majd később német nevelőnők segítették, akik megannyi dalt és verset tanítottak nekik. A francia nevelőnők alkalmazása arisztokrata családoknál volt jellemző, azonban nem meglepő, hogy a francia nyelvű Gerbeaud családnál is foglalkoztatták őket. A naplókban megtudjuk, hogy a francia nevelőnőhöz, Mademoiselle Morelhez nagyon ragaszkodtak a gyerekek, aki 1913. október 15-én hagyta el a családot. A naplókban ezután több nevelőnővel is találkozunk. 1917-től külön kiemelték, hogy a svájci illetve francia kisasszonyok heti két alkalommal jöttek a gyerekekhez, mert nem a családnál laktak. Ezt megelőzően valószínűleg a nevelőnők szállása a Dorottya utcai lakáshoz tartozóan lehetett, ahol az Elischer család élt.

A „Journal de Dody” és „Journal d’Alice” részletesen örökíti meg a kislányok fejlődését (mikor veszik először szájukba a lábfejüket, mikor kapnak először kekszet és mikor bukkannak ki az első fogaik). Az ilyen apró részletek megörökítése jól mutatja, hogy a család a gyermeknevelést nézve nem az arisztokráciára jellemző életmódot követte, hanem közvetlen kapcsolatot ápoltak gyermekeikkel. Alice naplójában feljegyzésre került, hogy a kislány sokat simogatta Gerbeaud nagypapát és ha meglátta Ger-

*Gemmi, bal szélén  
Gerbeaud Emil, 1902*



*A Gerbeaud házaspár két  
leányával Loèche-les-Bains-  
ben, 1902*





*Karácsony, Budapest, 1903*



*Gerbeaud Margit  
Budapest, 1903*

*A Gerbeaud-lányok,  
Budapest, 1903*



beaud nagymamát rögtön mondta neki, hogy „donne bonbons” vagyis „adj bonbont”. A nagyszülők és unokák közti erős kapcsolatról a családi fotóalbum is bizonyosságot tesz, illetve a nagypapa, Gerbeaud Emil azon szokása is, hogy vasárnapi séták során a virágok francia elnevezéseit tanította meg az unokáinak.

A naplókban a várandósság időszakáról, és a szülés körülményeiről, helyéről nem esik szó. Azonban a két kislány pontos születési ideje és súlya feljegyzésre került, valamint az, hogy édesanyjuk nem fogadott külön szoptatódajkát, hanem ő maga táplálta a kicsiket.

A 18. század végétől már nem csak a főúri családoknál volt megszokott a bérdejka



*Budapest, 1903*

fogadása, hanem a vagyonosabb polgári családok körében is. A szoptatós dajkák széleskörű foglalkoztatását a felsőbb társadalmi réteg nőideáljának változása, majd a női munkavállalás segítette elő.<sup>60</sup> A 19. századra ismét egy szemléletváltás következett be. Az anyai odaadás egyik kinyilatkoztatása volt, hogy bár a család meg is engedhette a szoptatós dajka alkalmazását, az édesanya mégis maga táplálta gyermekét. Ez a felfogás a századfordulóra olyannyira felerősödött, hogy szinte megbélyegezték azokat az anyákat, akik nem tudták maguk szoptatni újszülöttjüket.<sup>61</sup>

A Gerbeaud családban mindig nagyon örültek az új jövevényeknek, a naplók megemlítik, hogy ilyenkor Gerbeaud nagymama mindig elsírta magát. A kislányok közül Dodyt háromhónapos korában, a család otthonában keresztelte meg Scholtz Gusztáv. Alice-t a közeli Deák téri templomban keresztelték, és a kislány keresztanyja a legfiatalabb Gerbeaud lány, Margit lett.

Nem csak a naplók, hanem a családi fotóalbum sokszor visszatérő helyszíne a Lipótmező. A Hidegkúti út. 48. (ma Hűvösvölgyi út 80.) szám alatt állt a család által csak „lipótnak” vagy Erzsébetlaknak nevezett villa, amelyet huszonöt évig béreltek.<sup>62</sup>

A 18–19. század fordulóján a nagypolgárság ismét felfedezte a természetet és rájött, hogy a zsúfolt belvároson kívül is van élet. A nagypolgári körökben általánossá vált, hogy aki tehette a városon kívül eső zöld területen, de még a központtól elérhető távolságon belül maradván második, reprezentatív otthont teremtett magának, vagy bérelt egyet





*Gerbeaud Gabrielle, 1903*



*Gerbeaud Margit 1903*



*Gerbeaud Emil unokájával,  
Edmée Pittardal, 1905*



*Gerbeaud Marcelle  
és Elischer Vilmos, 1908*

a tavasztól őszig tartó szezonnra. A villák, majd később villatelepek kialakulásának kedvelt helyszínei voltak Mátyásföld, valamint a Rózsadomb, ahol a Neuschloss-családnak, a Svábhegy, ahol Jókai Mórnak vagy a Városmajor, ahol Barabás Miklósnak volt villája. Ilyen másodlagos nyári otthona volt az Erzsébetlak a Gerbeaud családnak, amit a naplókban gyakran csak vidéknek (campagne) neveznek. Lipótmezőre május környékén költözött ki a család és egészen októberig ott volt. A naplók és a fotók alapján arra lehet következtetni, hogy a villa az év minden részében a család rendelkezésére állt és bármelyik Gerbeaud lány és családja használhatta azt.

Nagypolgári körökben megszokott volt, hogy a család csupán a téli időszakban



*Gerbeaud Marcelle  
és kislánya, Elischer Edit, 1908*



*Gerbeaud házaspár négy lányával és két unokájával, 1909*

használta a belvárosi lakását, a nyári szezont végig a külvárosi villájában töltötte.<sup>63</sup> Ilyenkor általános volt, hogy a családfő minden nap bejárjon a fővárosban levő munkahelyére, majd vacsorára ismét hazatérjen. Gerbeaud Emil ettől eltérően a hétköznapiakat továbbra is a Gizella téren tölthette, hogy felügyelje a cég működését. Erre utal az egyik napló 1914-es bejegyzése is, amely arról számol be, hogy az Elischer család Pörtschach-i (Pörtschach am Wörthersee, Ausztria) nyaralásból visszatérve Pesten vacsorázott a nagypapánál és csak ezután mentek tovább „vidékre”. Azonban lehettek olyan hetek, hétvégék, amelyeket a cukrászmester is a villában töltött. Unokájának, Elischer Editnek az egyik legkedvesebb emléke az volt, mikor együtt reggelizett a nagypapájával, aki kedvesen magyarázta neki, hogy nem szabad a méhecskéket elhessegetni.<sup>64</sup> A széleskörű ismerettel rendelkező nagypapa jártas volt a francia irodalomban és a csillagászatban is. Nagy érdeklődéssel olvasta Camille Flammarion<sup>65</sup> műveit esténként pedig a villa kertjében mutatta unokáinak a csillagképeket. A visszaemlékezésekből tudjuk, hogy mikor Ramseyer Eszter a villában töltötte az estéket, minden reggel 8 órára sofőr vitte a Gizella téri üzletbe és várta, hogy a zárás után visszavigye az asszonyt.<sup>66</sup>

Az arisztokrácia vidéken töltött mindennapjainak része volt a kastélyparkban tett séták vagy kocsikázások. A megszokott programokat a 19. század végétől a golf, a krikett és a tenisz egészítette ki, valamint az autózás. A főúri réteg által űzött sportokat,

szabadidős tevékenységeket a vagyonos polgárság is átvette, ami megfigyelhető Láng Panni elbeszélésében is.<sup>67</sup> A nagypolgári éltet élő Láng család nem csupán belvárosi otthonnal rendelkezett, hanem nyaranta sok időt töltött Labanc utcai villájában is, ahol medence és tenispálya várta őket. Ez a nagypolgári életmód jellemezte a Gerbeaud család életét is. A lipótmezei villa kertjében tenispálya állt rendelkezésükre, és Gerbeaud Emil már az 1900-as évek elején saját automobillal rendelkezett. A család kedvelt nyári időtöltése volt a környéken tett kirándulások és a téli síelések is.

Az Elischer család számára, nem csupán Lipótmező jelentette a nyári vakációkat. 1911-ben egy balatonföldvári nyaralás is bejegyzésre került, ahol egy bérelt villában töltöttek egy hónapot, amely nem volt szokatlan a kor vagyonos tagjainak körében. Az 1890-es években lendült fel a Balaton idegenforgalma és vált kedvelt üdülőhellyé a tó mind két partja (ezt megelőzően a Balaton és azon belül is Balatonfüred különböző kezelések, kúrák miatt kedvelt célpontja volt a gyógyulni vágyóknak). A 19. század végétől egyre nagyobb számban épültek villák a vagyonos nyaralók számára. Balatonföldváron 1895–96-ban épült ki a nyaralótelep és a strand.<sup>68</sup>

A feljegyzésekben ezen túl megjelenik a korszak kedvelt fürdőhelye Grado<sup>69</sup> és Pörtschach is. A kislányok Pörtschach-ban kezdtek el megtanulni úszni. A naplóból tudjuk, hogy a család sok időt töltött a szabadban. A lányok délutáni alvására is a szabadban, egy kis réten került sor, a tóra néző panorámával. Uzsonnára kedvencüket kapták, szalámis vajaskenyeret vízzel. A családi fotóalbum őrzi a közös nyaralások emlékét: Grado, Lausanne, Pörtschach stb. Sokszor az egész család együtt utazott és látogatta meg a külföldön élő Gerbeaud-Ramseyer rokonokat. Az gyerekek sokszor vendégeskedtek az Elischer nagyszülőknél is, és töltöttek időt Bártfán, Eperjesen, Poprádon és



*Gerbeaud Marcelle és lányai, Edit és Marcelle, 1910*

Pöstyénben. Ilyenkor sokat kirándultak a Tátrában és Tátraszéplak környékén. A gyerekek nyelvtudása a nyári vakációk során is előnyt jelentett. Egy autós kirándulás során kiderült, hogy Dody még a szlovák nyelvet, ha törve is, de ismerte, mert meg tudta magát értetni a helyi szlovák gyerekekkel. A francia és német nyelvet pedig a Svájc-ból érkező rokon gyerekekkel gyakorolhatták. A hétköznapiak során az Elischer lányok gyakorta vettek táncórákat. 1914 elején Edit „Kertészékhez” járt órákat venni, ahová a kisebbik húga is gyakran elkísérte. A kurzus végén Kertész asszony házibált szervezett a növendékek számára jelmezekkel és élőképekkel. Ez az arisztokratákra jellemző szokás volt, amit a polgári réteg is próbált átvenni. 1915 októberétől Nirschy Emiliánál<sup>70</sup> tanulnak táncolni. 1916 tavaszán, már Dody táncvizsgájára mentek, ahol a kislány mazurkát, kreuzpolkát és gavotte-ot is táncolt. Később több táncelőadást is tartottak, ahol a szülők sok ismerőssel is találkoztak (Kertész, Bobics, Radványi, Ihay, Kautzky, Tóth, Elischer Ernő, Petschacher Hanna).

A Gerbeaud család maga is több zsúrt és teaestet tartott Gizella téri otthonában. Az Elischer család részéről jó barátságot ápoltak a Mauthner-Weiss családdal (ez a kapcsolat a későbbiekben is megmarad, mikor a legidősebb Elischer lány, Edit a Weiss család tagjait bújtatja a Gerbeaud ház pincéjében), valamint a Sztehlo (Stehlo) családdal is.<sup>71</sup> A napló 1915-ben megörökíti az egyik látogatásukat a Sztehlo gyerekeknél, ahol egy külön szobát rendeztek be a játékbabáknak. Ez nagyon tetszett az Elischer lányoknak, és anyjuk elhatározta, hogy számukra is berendez egyet.

A Budapesten töltött szabadidőt a gyerekek biciklizéssel és Gellért-hegyi sétákkal töltötték, ahol – mint a napló megjegyzi – nagyon szerették a körhintát. A 19. század második felétől vált egyre népszerűbb téli sporttá a jégkorcsolyázás. A testedzésen túl a korcsolyapályák a társas élet egyik színterei is voltak,<sup>72</sup> így télen már a 6 éves Dody is korcsolyázott az Állatkerti tavon, majd a „nagy” tavon, amely feltételezhetően a Városligeti Műjégpálya lehetett. Az ügyesen korcsolyázó majdnem 4 éves Alice-nak bérletet is vettek. A naplók megörökítik, hogy sokszor mentek autóval a Városligetbe. Az itt tett sétákat valószínűleg a cukrászdához tartozó, Royal Gerbeaud Pavillonba való látogatás követte.

## KARÁCSONYOK

A karácsony mindig mozgalmas időszak volt a cukrászda és a család életében is. Hatalmas kereslet volt a Gerbeaud-féle szaloncukrokra és a karamellás édességekre. Ezeknek a kézi csomagolásába mindig besegítettek az unokák, akiket a nagymama, Ramseyer Eszter felügyelt.

Gerbeaud Emil december 24.-én a cukrászda alkalmazottjait időben hazaengedte, azonban ő és a család tagjai tovább maradtak, hogy felügyeljék a fagyaltszállítást, amely karácsonykor és szilveszterkor igen népszerű volt. A cukrászda még 25.-én délelőtt is nyitva volt, így a Gerbeaud család mindig december 25.-én este ünnepelt.<sup>73</sup>



*Gerbeaud Marcelle és az Elischer lányok:  
Édit, Marcelle és Alice, 1912*



*Alice és dadája, 1912*



*Az Elischer lányok, 1912*



*Korcsolyázás a Városligetben*

A babanaplók évről-évre részletesen beszámolnak a gyerekek karácsonyi ajándéka-  
iról. 1913 karácsonyára a nagymama minden unokájának egy-egy XVI. Lajos stílusú  
széket ajándékozott. Ez nem volt szokatlan a családban, a gyerekek máskor egyforma  
tanulóasztalokat is kaptak. Egy évvel később, 1914 karácsonyán már érződik a háború  
hatása. A gyerekek ápolónő „style” babaruhákat kaptak, így játékbabáikkal el tudták

játszani a katonai sebesültek ellátását. A lányok másik ajándéka egy elektromos játéktűzhely volt, amelyen a következő napokban ki is kísérletezték a palacsintasütést és a (családi vállalkozáshoz híven) csokoládékészítést, amit a hozzá kapott cukrászjelmezükben tudtak tökéletesíteni. A kislányok nevelésének része volt, hogy életkoruknak megfelelően vonják be őket a házimunkába. A játéktűzhely lehet, hogy ennek a folyamatnak a része volt, azonban ne feledjük, hogy a Gerbeaud család nőtagjainak nem kellett főzéssel bajlódniuk. A családi alkalmazottak közt minden bizonnyal szakácsot is foglalkoztattak. Erre utal a két fiatalabbik testvér párbeszéde, amely sokat elárul az őket körülvevő közegről:



*Karácsony, 1910*



*Gradoi nyaralás 1912*



*Gradoi nyaralás 1912*





*Pörtschach, 1913*



*Az Elischer házaspár, Körmöcbánya, 1914*



*1913 szeptembere*



*Az Elischer lányok, 1914*



*Ramseyer Eszter és az Elischer lányok, 1916*



*Az Elischer lányok, 1916*

– Dody: „Gyermekeimnek csak olyat fogok főzni, amit szeretnek.”

– Alice: „Talán főzteni fogsz!”

A következő években is a játékbabák, a babaházak és a hozzájuk tartozó bútorok jellemezték a lányok karácsonyi ajándékait, de kaptak társasjátékokat és könyveket is. 1917-ben Dody előfizetést kapott „Az én újságom”<sup>74</sup> című képes gyermeklapra.

Nem tudni, hogy karácsonykor is, de családi ünnepek alkalmával szokás volt, hogy kezdetben a Gerbeaud lányok, majd pedig unokák egy-egy színdarabot adtak elő. Erről egy, a Veszprém megyei levéltárban őrzött meghívó is tanúskodik, amelyet Gerbeaud Emil közeli jó barátja, Farkasházy Jenő, a Herendi Porcelángyár igazgatója kapott a 1907. március 7-én megtartott előadásra. A Gerbeaud lányok mellett Gnos Róbert, Gerbeaud Emil unokaöccse; Suppán Vilmos udvari tanácsos és Póka Pivny Béla mérnök is szerepelt. A vendégek Eugene Labiche, *Le Major Cravachon* (Cravachon őrnagy) című darabját nézhették meg, amit francia nyelven adott elő a családi színpad.<sup>75</sup> Ezt a hagyományt az unokák is folytatták (minden évben, a nagymama, Ramseyer Eszter születésnapján) és minden január elsején verset szavaltak a nagyszülőknek.

## AZI. VILÁGHÁBORÚ

A babanaplók betekintést engednek az Elischer család világháború alatti éveibe is. A családnak 1914. július 25-én meg kellett szakítania a pörtschachi nyaralását, mert az édesapának, Elischer Vilmosnak augusztus 21-én már be kellett vonulnia az akkor még „szerb-osztrák”-nak nevezett háborúba. A háború az otthonmaradottak számára a mindennapok részévé vált. Szeptemberben, egy családi összejövetelkor a gyerekek már katonásdit játszottak, ami később is részévé vált szerepjátékainak. Láthattuk, hogy a karácsonyi babázásoknak is a fő témája a sérült katonák ellátása volt, de a gyermekekben ott motoszkált a félelem is. Alice rémálmaiban repülőgép-bombázások jöttek elő, és minden este imádkoztak édesapjukért, aki nagyon hiányzott nekik.

Az apuka 1916. április végén tér haza. A naplóból arra lehet következtetni, hogy sérülést szenvedett és a nyarat a Rókus kórházban töltötte. A gyerekek ekkor vettek részt egy hajókiránduláson az Augusztá-hajón. Az Augusztá főhercegnő védnöksége alatt működő Gyorssegély Augusztá Alap 1915-ben sétahajót indított el, hogy a befolyó összeggel támogassa a háború rokkantjait. A hajóról M. Hrabovszky Júlia (Márai Sándor nagy-nagynénje) is ír visszaemlékezéseiben: „1915 nyár elején Augusztá főhercegnő védnöksége alatt megalakult az „Augusztá hajó”... A hajó minden hétfőn reggel 9-től 1-ig és délután 3–6-ig hajókázni vitte az üdülő katonákat a kórházakból. (...) A hajót ingyen kaptuk (...), de hogy az ennivalót megszerezzük, hetenként kétszer délután sétahajózást rendeztünk a pesti fizető publikum számára. (...) A katonajáratokon csakis a bizottság hölgyei és az azok által felhívott segédkező leányok, néhány újságíró, közreműködő művészek, művésznők vehettek részt... mindig volt zene, ének, szórakoztató előadás a szegény katonák számára.”<sup>76</sup>



*Gerbeaud Emil és az Elischer lányok, 1916*

Az „úszó kávéházon” való hajókázás közben az utasok a Gerbeaud cukrászda által biztosított uzsonnát fogyaszthattak, amely benne foglaltatott a 3 koronás árban.<sup>77</sup> 1917-ben Elischer Vilmost az orosz frontra vezényelték, majd 1918 árilisában az olaszra. A háborúról szóló hírek a gyerekekhez is eljutottak. Mikor Dody megtudta, hogy hogy a németek Párizst bombázzák így kiáltott fel:

- Dody: „Azt nem engedem!”
- Vilma néni: „Hát micsoda kis leány vagy te?”
- Dody: „Magyar kis leány! Csak tréfáltam.”

Máskor pedig:

– „Tudja én elmegyek karddal a német és francia sereg közé, kardommal a levegőbe vágok s mondani fogom: Elég volt!”

Szerencsére mind a család, mind pedig a Gerbeaud vállalat épségben átvészelte az I. világháborút. A háború idején a Kugler Henrik utóda, Gerbeaud részvénytársaság naponta természetbeni adományokat juttatott a hadbavonult katonák és sebesültek részére, ezen felül további 5000 koronát fordítottak a katonák segélyezésére.

A gyerekek beszédében és Dody kijelentésében, hogy ő „magyar kis leány” érződik a gyerekek magyar identitástudata. Nincs arról információnk, hogy édesanyjuk milyen, a korban divatos életmód-tanácsadó könyveket olvashatott,<sup>78</sup> de a család társadalmi

helyzetéhez méltón odafigyeltek a gyerekek erkölcsi, vallási neveltetésére és megfelelő oktatására. Sokan azt gondolhatják, hogy a Gerbeaud unokák el voltak kényeztetve, de ahogy Elischer Edit fogalmazott, a család nem élt „luxuséletet”. A gyerekek gyalog jártak iskolába és a Svájcban élő unokanővértől örökölt ruhákat is viseltek. Mind a Gerbeaud lányoknak, mind pedig a lányunokáknak is természetes volt, hogy dolgozzanak a családi cégben.

## ÖSSZEZGÉS

Tanulmányomban a meglévő források alapján igyekeztem betekintést adni a Gerbeaud család 1911 és 1919 közötti mindennapjaiba. A nagypolgári életet élő iparoscsalád Budapestre érkezése után folyamatosan kapcsolódott be a társasági életbe és lett annak köztisztelőnek örvendő tagja.

A leszármazottak beszámolóiból, a családi fotók és kortársak megítéléséből következtetve Gerbeaud Emilt nem csupán a cég irányítása által elért sikerekért tisztelték, hanem emberi tulajdonságai miatt is. Kiemelkedő műveltsége, nyitottsága és szilárd jelleme mind hozzájárultak ahhoz, hogy méltón képviseljük a céget és a családot.

Gerbeaud Emil Magyarországra költözése után hamar elsajátította a magyar nyelvet. 1885-ben az uralkodótól megkapta a Ferenc József rend keresztjét és felvette a magyar állampolgárságot is. Magyarország iránti tisztelete nem csupán közösségi adakozásaiban (a Jánoshegyi kilátón, ha elírva is, de ott van a neve az adakozók közt) mutatkozik meg. Három, már Magyarországon született lányának magyar keresztnévet adott: Ilonát Szép Ilonka után, Erzsébetet és Margitot pedig szentjeink után nevezte el.

Gerbeaud Emil 1919-es halálát követően a céget özvegye, Ramseyer Eszter vezette tovább ugyanabban a szellemiségben, amely férje munkásságát jellemezte. A Kugler Henrik utóda Gerbeaud részvénytársaság egészen az államosításáig működött a család irányítása alatt.

## JEGYZETEK

1. A soproni cukrászcsaládból származó Kugler Henrik 1858-ban nyitotta meg pesti cukrászüzletét, amely kezdetben a József téren működött. A cég történetében fontos időpont 1870, ekkor költözött át az üzlet a Gizella térre, valamint 1884, amikor is Kugler Henrik találkozott a svájci származású cukrászmesterrel, Gerbeaud Emillel. Kugler maga mellé kívánta venni a svájci mestert és megállapodást kötöttek. E megállapodás szerint 1884-től Gerbeaud Kugler cégtársa lett és 1891-ben Kugler visszavonultával Gerbeaud Emil vált a cég egyedüli tulajdonosává. A „Kugler Henrik cs. kir. udvari czukrász Budapesten” közkereseti társaság 1908-ban lett „Kugler Henrik utóda Gerbeaud részvénytársaság”.

2. *Rózsa* 1959, 167–172.

3. Svájci cukrászokról lásd: *Csapó Katalin*: Luxusipar, avagy a cukrásziparosok és a svájci bevándorló cukrászok a 18–19. században. *Történeti Muzeológiai Szemle* 12. évf, 2013, 101–110.

4. HU BFL IV.1402.b. 733/1899

5. *Dubosc, Marie*: Eugene Weiss – Le Chocolat depuis 1882. 2002, Clermont-Ferrand 69–88.
6. *Rózsa 1980*, 4–5.
7. *Rózsa 1980*, 179–180.
8. *Kósa 2006*, 359.
9. *Rózsa 1980*, 4.
10. *Divatcsarnok*, 1858, 677–678.
11. Az uralkodó által adományozott cím, amely szakmai elismerést és rangot jelentett. Azok a cégek pályázhattak rá, akik több éven át megbízhatóan és magas színvonalon szolgálták ki az udvartartást.
12. *Újság*, VI. évf. 157. szám, 1930, 10.
13. *Rózsa 1980*, 5.
14. Elischer Edit visszaemlékezése, hangfelvétel.
15. Kugler Henrik Utóda Gerbeaud Rt 1866–1950 – HU BFL VII 2 e 00845 1915
16. *Bácskai 1989*, 199.
17. *Dubniczky 2012*, 134.
18. *Horváth 2016*, 297.
19. A korábban Színház tér 1874 és 1919 között Gizella tér volt (I. Ferenc József király idősebb lánya, Gizella után), majd 1919-ben nevezték át a ma ismert Vörösmarty térré.
20. *Farbaky 1996*, 33–37.
21. Az épület történetéről részletesebben: *Farbaky 1996*.
22. HU BFL VII 2 e 00845 1915
23. HU BFL - XV.37.c - 2905 - 32689/1 (telekkönyvi betét); HU BFL - VII.151 - 1898 – 0843 (adásvételi szerződés)
24. HU BFL VII 151 1899 0959 0002
25. *Farbaky 1996*, 79–80.
26. HU BFL - XV.37.c - 640 - 24472
27. HU BFL - XV.37.c - 643 - 24472
28. Fellner Sándor (1857–1945) építész, főbb munkái: Pénzügyminisztérium (Szentháromság tér) 6.; Igazságügyminisztérium (Markó utca 16.).
29. HU BFL – VII 2 e 00845 1915, HU BFL - XV.37.c - 641 - 24471
30. *Niszkács Anna, Niszkács Miklós*: A Gerbeaud, Budapest, 2008, 37.
31. Elischer Edit interjú, hanganyag.
32. Gyáni 1991, interjú, hanganyag.
33. BFL VII.12.b 1919-194433
34. A Gerbeaud-hagyaték aukciója, 1940 november 10–12., katalógus.
35. A fotókat az 1930-as években Tóth István készítette, ma magántulajdonban vannak.
36. *Farbaky 1996*, 89.
37. *Gyáni 1991*, 29.
38. *Horváth 2016*, 297.
39. Schmidt Miksa (Bécs, 1866.08.1.–Budapest, 1935.04.1.): bútorgyáros, lakberendezési vállalkozó és műgyűjtő.
40. Somlai Tibor: Volt és nincs – Nagypolgári és arisztokrata enteriőrök, Budapest, 2012. 158.

41. A historizmus Európában a 19. században megjelenő stílusáramlat. Jellemzője, hogy különböző, változatos módon megjelenített történeti bútorstílusokat elevenít fel. Magyarországon a millenniumi készülődések és ünnepek nagy lendületet adtak a terjedésének.
42. Horányi – Kiss 2001. 223–232.
43. Gyáni 1998, 131–137.
44. Farbaky 1996, 90.
45. Gyáni 1991, 47.
46. A Gerbeaud-hagyaték aukciója, 31.
47. Himmelheber 1982, 18.
48. Dubniczky 2012, 134.
49. Itt jegyezzük meg, hogy minden közölt fényképünk (a 8. 9. oldalon levők kivételével) családi magántulajdonban van.
50. Gyáni 1991, 46.
51. A korszak nagypolgári lakásait nézve a hálók funkciós helyiségek voltak, míg az alsóbb rétegeknél nappaliként, dolgozószobaként és budoárként is használták.
52. Utca és szalon 137. Gyáni 1998, 137.
53. A fennmaradt babanaplókból tudjuk, hogy a Dorottya utca lakrészeknél volt külön szobája a nevelőnőknek, de arról sajnos nincs tudomásunk, hogy a család alkalmazásában álló cselédek hol lakhattak (a lakórészhez tartozó szinten, esetleg a cukrászda alkalmazottai számára fenntartott 4. emeleten?)
54. Gyáni 1991, 30–31.
55. Elischer Edit interjú, hanganyag.
56. HU BFL VII 2 e 00845 1915
57. A két babanapló magántulajdonban van.
58. Valószínűleg a legidősebb lánynak, Editnek is volt babanaplója.
59. Géra – Szécsi 2018, 149.
60. Deáky 2003, 190.
61. Géra – Szécsi 2018, 115.
62. A terület, mint B. Gerliczy nyaralója van feltüntetve 1878-tól egészen az 1908-as térképekig.
63. Gyáni 1998, 128.
64. Gerbeaud Emil unokájával beszélgettem, 2013.12.17 – [www.makronauta.blog.hu](http://www.makronauta.blog.hu)
65. Nicolas Camille Flammarion (1842–1925) francia csillagász és tudománynépszerűsítő író.
66. Sajnos az elbeszélés kontextusa nem adja meg, hogy ez melyik időszakban lehetett, Gerbeaud Emil halála előtt vagy után.
67. Láng 1986, 81–83.
68. Paksy 2016, 325.
69. 1929-ben az *Ujság* 133. száma így ír Gradoról: „Az adriai fürdők közül a legrégebben népszerű egész Európában és ezt nyilván annak köszönheti, hogy múltja tulajdonképpen századokra nyúlik vissza, óvárosában olyan emlékművei vannak, melyek a VIII. századból származnak. Fürdőhellyé harminc esztendő előtt kezdték fejleszteni és ma óriási jelentőségű gyógyhely, szállodákkal, penziókkal, villákkal, páráját ritkító stranddal, egész városra menő sátorházakkal, fürdővel és a tengernek olyan hullámverésével, amelynek különösen nagy gyógyhatása van.”



70. Balettművész és táncpedagógus, az Operaház táncosa.
71. Régmúltú evangélikus nemesi család. A család egyik legismertebb tagja, Szthelo Gábor evangélikus lelkész. 1944-ben szervezte meg az árva gyermekek mentését és hozta létre 1945-ben a Pax gyermekotthon, ahol 1945–1950 között működött a Gaudiopolis nevű gyermekköztársaság.
72. *Géra – Szécsi 2018*, 298.
73. Gerbeaud Emil unokájával beszélgettem, 2013.12.17 – [www.makronauta.blog.hu](http://www.makronauta.blog.hu)
74. *Benedek Elek* és *Pósa Lajos* szerkesztésében, 1889 és 1944 között megjelenő gyermeklap, amely elsősorban a 6–10 éves korosztályú gyermekeknek szólt.
75. *Szűts István Gergely*: Veszprém megye kincsestára 4. – Egy Gerbeaud színdarab meghívója, 1907. MNL VeML XI.46.b.dd.13.tétel
76. *M. Hrabovszky Júlia*: Ami elmúlt, Budapest, 2001, 380.
77. S. Nagy – Babucsné Tóth – Szoleczky 2009, 65.
78. A 20. század elején jelent meg *A magyar család aranykönyve* három kötetes háztartástani enciklopédia, de *Kalocsa Róza* Az illem könyve című műve is meghatározója volt a hazai életmód tanácsadásnak.

#### FELHASZNÁLT IRODALOM

- A Gerbeaud-hagyaték aukciója, 1940 november 10–12., katalógus  
*Bácskai 1989*
- Bácskai Vera*: A vállalkozók előfutárai, Budapest, 1989.
- Deáky 2003*
- Deáky Zita*: A szoptatás, a dajkaság és a csecsemőhalandóság kérdései az orvostörténeti forrásokban (19. század első fele) in: Erdélyi Múzeum, 2003.
- Dubniczky 2012*
- Dubniczky Zsolt*: Főúri reprezentáció a pesti Festetics-palotában, in: „Taníts minket úgy számlálni napjainkat...” Tanulmányok a 70 éves Kósa László tiszteletére, 2012.
- Dubosc 2002*
- Dubosc, Marie*: Eugene Weiss – Le Chocolat depuis 1882, Budapest, 2001, 380.
- Farbaky 1996
- Farbaky Péter*: Budapest, V. Vörösmarty tér 7–9. Gerbeaud-ház, Tudományos dokumentáció, 1996.
- Himmelheber 1982*
- Himmelheber, Georg*: Biedermeier bútorok, Corvina, Budapest, 1982.
- Géra – Szécsi 2018*
- Géra Eleonóra, Szécsi Noémi*: A budapesti úrinő magánélete (1860–1914), Budapest, 2018.
- Gyáni 1991*
- Gyáni Gábor*: Polgári otthon és enteriőr Budapesten, in: Polgári lakáskultúra a századfordulón, Budapest, 1991.
- Gyáni 1998*
- Gyáni Gábor*: Az utca és a szalon, Budapest, 1998.

*Horányi – Kiss 2001*

*Horányi Éva – Kiss Éva* (szerk.): Egy közép-európai vállalkozó Budapesten, 2001.

*Horváth 2016*

*Horváth Roland*: A Kecskeméti Kereskedelmi Iparhitelintézet és Népbank intézeti- és bérpalotájának építéstörténete és stíluskapcsolatai (1919–1912), *Cumania* 27. A Kecskeméti Katona József Múzeum évkönyve, 2016.

*Kósa 2006*

*Kósa László*: A hétköznapi élet kultúrája. In: Magyar művelődéstörténet, Budapest, 2006

*Láng 1987*

*Láng Panni*: Egy budapesti polgárcsalád mindennapjai. *Történelmi Szemle*, 1986, 29. évfolyam

*M. Hrabovszky 2001*

*M. Hrabovszky Júlia*: Ami elmúlt, Budapest, 2001.

*Niszkács Anna, Niszkács Miklós*: A Gerbeaud, Budapest, 2008.

*Paksy 2016*

*Paksy Zoltán*: A balatoni idegenforgalom fejlődése a 20. század első felében. In: Zalai évszázadok. Tanulmányok és dokumentumok Zala megye történetéhez 2016.

*Rózsa 1959*

*Rózsa Miklós*: A budapesti cukrászipar fejlődése. *Tanulmányok Budapest Múltjából* 13. évf. 1959, Budapest, 167–206.

*Rózsa 1980*

*Rózsa Miklós*: Kugler utóda Gerbeaud, kézirat, 1980. (MKVM Adattár 1659-87 ltsz.)

*S. Nagy – Babucsné Tóth – Szoleczky 2009*

*S. Nagy Anikó; Babucsné Tóth Orsolya; Szoleczky Emese*: Mindenütt hódít. Reklám a nagy háborúban (1914–1918), Budapest, 2009.

*Somlai 2012*

*Somlai Tibor*: Volt és nincs – Nagypolgári és arisztokrata enteriőrök, Budapest, 2012.

*Szűts István Gergely*: Veszprém megye kincsestára 4. – Egy Gerbeaud szindarab meghívója, 1907. MNL VeML XI.46.b.dd.13.tétel.

*Ujság*, VI. évf. 157. szám, 1930, 10.

## RÖVIDÍTÉSEK

MKVM=MKVM: Magyar Kereskedelmi és Vendéglátóipari Múzeum

MNL VeML: Magyar Nemzeti Levéltár Veszprém Megyei Levéltára

## LEVÉLTÁRI FORRÁSOK

*HU BFL VII 2 e 00845 1915*

*HU BFL VII.151 - 1898 – 0843*

*HU BFL XV.37.c - 2905 - 32689/1*

*HU BFL XV.37.c - 640 - 24472*

*HU BFL XV.37.c - 641 – 24471*

*HU BFL XV.37.c - 643 – 24472*

*HU BFL IV.1402.b. 733/1899*

*HU BFL VII 151 1899 0959 0002*

*HU BFL VII 2 e 00845 1915*

*HU BFL VII 2 e 00845 1915*

*GYÖNGY MOLNÁR*

*AN INSIGHT INTO THE EVERYDAY LIFE OF THE GERBEAUD FAMILY*

*ABSTRACT*

One of the most famous Hungarian confectioners is the Swiss-born Émile Gerbeaud, who came to Hungary in 1884 and boosted the domestic confectionery industry. However, behind the well-known Gerbeaud name there are not only the pastries, the confectionery on Vörösmarty Square, or the largest confectionery and chocolate company in the 20th century Hungarian industry. This study is not intended to present the operation of “Kugler Henrik utóda Gerbeaud Részvénytársaság” but to provide an insight into the family background that has been behind the confectioner throughout his life. As little is known to this day about the iconic figure of the Hungarian confectionery industry, Émile Gerbeaud one of the main goals of the current research is to finally get to know the Gerbeaud family not only from an industrial but also from a family history point of view.

At the beginning of the 19th century, the Pest upper class housing culture became popular among the middle and upper middle-class, with the location being the downtown tenement house and the suburban villa or family house. The construction of tenement houses was a profitable investment for the increasingly wealthy upper-middle class that appeared at that time and also a worthy representation of their social status. The palace-like buildings, often designed by renowned architects, were worthy representations of the builder’s wealth. The first-floor apartments in the tenement houses were the most representative homes in the house, where the owner or a wealthy tenant lived with his family. The street-facing rooms of these apartments were furnished with salons and dining rooms that provided a place for worldly social life, while the less bright rooms at the back of the apartment hid the kitchen, the bedroom and children’s room. In the study, we get an insight into the home of Émile Gerbeaud and his wife, Eszter Ramseyer in Gizella Square. The bourgeois interior has been reconstructed on the basis of archive photos, legacy inventory and descendants accounts. It not only served as a representation space for the family, but was also a venue that represented the standards of the confectionery and the entire company.

One of the most valuable sources of the current research is the two surviving baby diaries written by Émile Gerbeaud’s second eldest daughter, Marcelle. We are left with one of the most intimate memories of family life in the form of these diaries which provide an insight into the family’s daily life. Through the diaries we can get to know the family’s everyday life, holidays and Christmases. The diaries often mention Lipótmező where the Gerbeaud family had a villa – often just called “lipót” or Erzsébetlak by the family. At the turn of the 19th century, the upper middle class rediscovered the nature and realized that there was life outside the crowded downtown. It has become increasingly common in the upper

middle-class circles that anyone who could do so in a green area outside the city (but still within reach of the centre) have created a second, representative home for themselves or rented one for the season from spring to autumn. Such a secondary summer home was the Erzsébetlak for the Gerbeaud family. They often referred to it in the diaries simply as the countryside (campagne).

In this paper, I tried to give an insight into the everyday life of the Gerbeaud family between 1911 and 1919, based on existing sources. After the arrival of the family, they incrementally joined the social life and became a respected member of the community. Inferring from the accounts of the descendants, family photos and opinions of contemporaries, Émile Gerbeaud was respected not only for his success in running the company, but also for his human qualities. His outstanding education, openness and solid character all contributed to his worthy representation of both the company and the family.

gyongy.molnar91@gmail.com

PERCZEL OLIVÉR

## A LIPÓTVÁROS SZÍVÉBEN, 1912<sup>1</sup>

(FIKTÍV ÚTIKALAUZ TÖREDÉK

EGY ISMERETLEN ÚJSÁGÍRÓ TOLLÁBÓL)

Jelen dolgozatom kettős kísérlet: egyrészt megpróbálom a lehető legpontosabban, rekonstruálni a Lipótváros egyik jelentős utcáját, a Nádor utcát, az I. világháború előtti időszakban, egészen pontosan az 1912-es évben.<sup>2</sup> A munka a levéltári iratanyagra, a helytörténeti szakirodalomra<sup>3</sup>, a kor sajtójára<sup>4</sup>, támaszkodik, a korszak vizuális megjelenítésére pedig korabeli illusztrációkat (fényképeket, képeslapokat és Budapest Főváros Levéltára iratai mellett, térképeket és terveket) válogattam össze. Ugyanakkor még továbblépve a narratíva eszközével, egy kitalált újságíró szemüvegén keresztül próbálok meg még közelebb kerülni a boldog békeidők végének időszakához. A szöveg tehát duplán fikció. Vezetőnk egy kitalált személy, aki a kor nyelvén szól, de a ma fellelhető forrásokra alapozva kalauzol bennünket végig a Nádor utcán. A kigondolt író útikalauzában kézen fogja olvasóit és egy részletes sétára invitál. Vajon mit lát az ember egy városi séta során? Helyenként a természeti szépségeket, a Dunát, a Gellért hegyet vagy a Margit szigetet. Viszont amint a házak közé kanyarodik a sétáló, mi más, mint az épített környezetet, a lakó és a hivatali épületeket. És vajon ezekben az épületekben kik éltek, mit dolgoztak és hogyan kapcsolódtak ki?<sup>5</sup> Átadjuk a szót ismeretlen tollforgatóknak, aki válaszol ezekre a kérdésekre.

Akinek az Osztrák-Magyar Monarchia magyar fővárosában dolga adódik, annak a vízi megközelítést javasoljuk. Hajón utazni talán lassú, de a látvány mindenért kárpótol bennünket. Mostanra, az 1912-es évre a hajóforgalom már igen élénk lett a Dunán, gyakran indulnak a csavargózósok ebbe a szép városba. *(1. kép)* Merthogy ez a város aztán tényleg óriási fejlődést produkált az elmúlt félszáz évben. Hiszen még csak most lesz negyven<sup>6</sup> éve, hogy egyesítették a három várost: a folyam jobb partján húzóódó ősi mültra is visszatekintő Óbudát, a németes Budát és a túlparti síkvidéken terpeszkedő Pestet. Ideje volt bizony, jogilag is össze kellett már kapcsolni, ami összenőtt. Mert egy ideje már megvolt az állandó híd Pestről Budára, amit éppen Haynau generális adott át 1849 novemberében a magyar szabadságharc leverése után nem sokkal. Pedig, röviddel előbb ő maga adott parancsot, hogy végezzék ki a szabadságharcot vezető 13 tábornokot, és a korábbi magyar miniszterelnököt, Batthyány Lajost is az ő utasítására lötték agyon a pesti Újépület udvarán. De ez már elmúlt, és Ferenc Józsefet 1867-ben magyar királlyá koronázták, ő maga éppen a gyönyörű Lánchíd és az impozáns Tudományos Akadémia előtti téren suhintott kardjával a négy égtáj felé.<sup>7</sup> A koronázási domb,



*1. Akadémia és a rakpart*

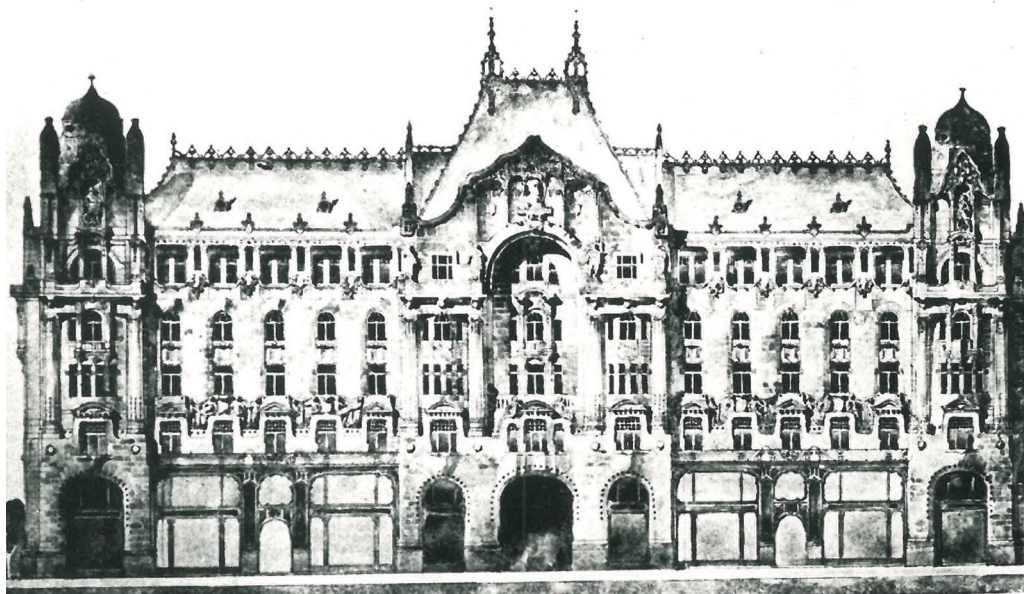

*2. Gresham*

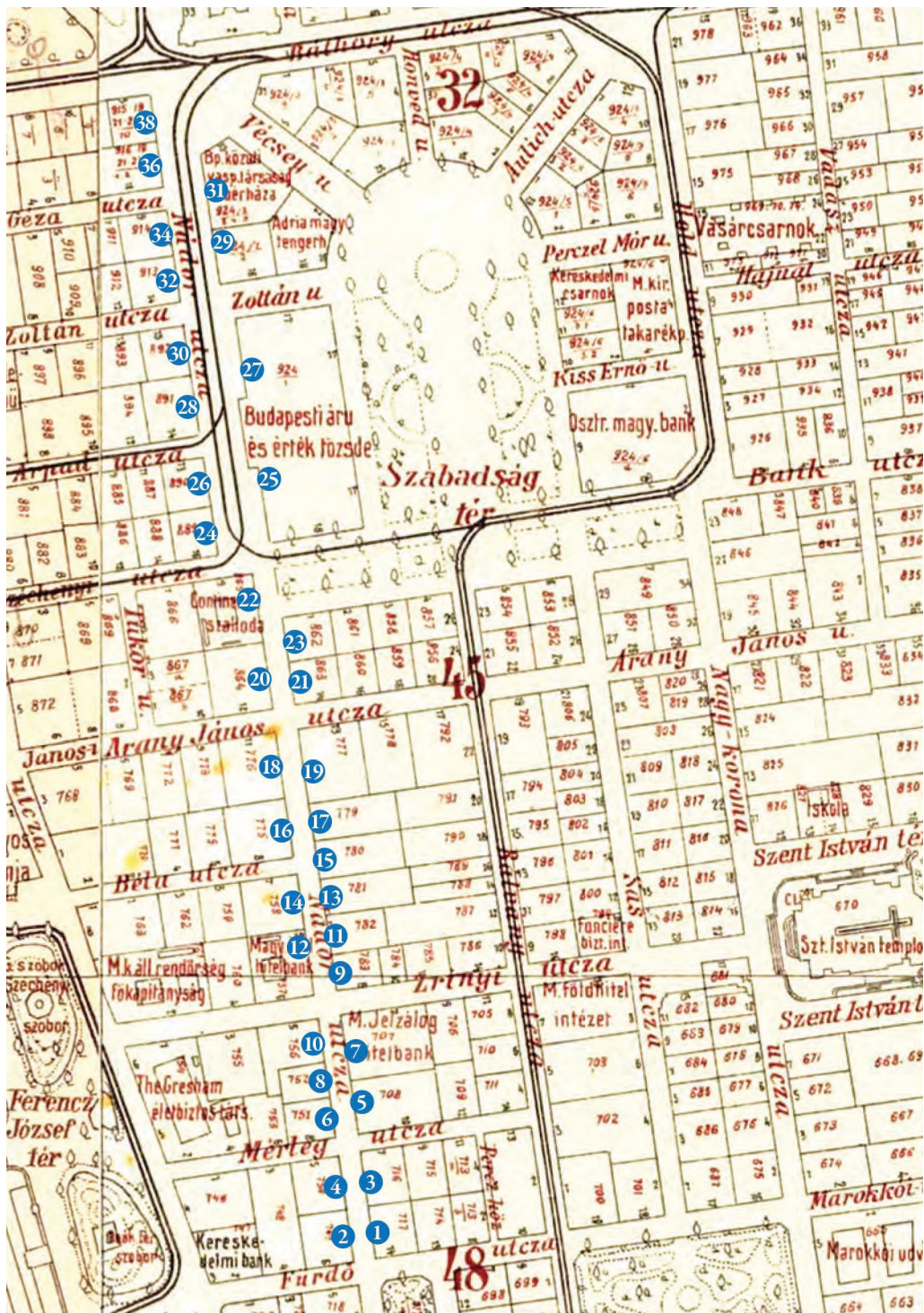

A Nádor utca térképe



3. I. Ferenc József rakpart, a Dunakorzó

amelybe minden vármegyéből hozták a földet még mindig itt áll.<sup>8</sup> Megtörtént tehát az osztrák-magyar kiegyezés és lassan – mint mondtuk – a három város is összeborult. Ezután következett az a hihetetlen arányú fejlődés, ami mára naggyá teszi ezt a várost. Lakosainak számán is mérhető mindez, negyven év alatt szinte megháromszorozódott az ittélők száma.<sup>9</sup> Mostanra, 1912-re még többen nyüzsögnek itt, sokféle ember mindenhonnan a birodalomból, németek, csehek, tótok, zsidók, szerbek, görögök, sokan a magyar Alföldről és még ki tudja merről. Mindenki boldogul, ahogy tud, csinálja, amihez ért, igyekszik megélni két keze munkájából. Mert lehetőség rengeteg van, a négyemeletes magas házak évente bújnak ki a földből, hidak nyújtják karjaikat a két part felé. Egészen csinos a derékban hajlított Margit híd,<sup>10</sup> s milyen hasznos is, hogy általa a kellemes levegőjű Margit sziget is elérhető immár. De a Lánchídtól délre levő viszonylag új híd, az Eskü téri híd<sup>11</sup> és a Ferenc József híd<sup>12</sup> is igazán impozáns látványt nyújtanak. Hiába, a város fejlődése kikényszeríti az újat: az Andrássy utat, az Operaházat, a nagy kiállításokat vagy éppen a Nagykörutat. A hangyabolynyi sok embernek pedig élni kell. Elintézni ügyes-bajos dolgaikat, vásárolni, szórakozni, amikor ráérnek, még ha az csak egy andalító sétálgatást jelent csupán. Tartsunk most velük, nézzük, miként boldogulnak a helyiek a lipótvárosi Nádor utcában és annak környékén. Óvatosan lépkedjünk le a hajópallón és nézzünk körül.

A tér, ahol állunk korábban is hajók kikötőhelyeként szolgált. Itt adták el a felvidéki tutajosok a helyi ácsoknak a rakományt, az épületfát. Ezért hívták ezt a helyet Ács térnek, később mindent itt pakoltak ki, miután a tér neve Kirakodó tér lett. Aztán Lánchíd térnek és mostanra Ferenc József térnek<sup>13</sup> nevezik e helyet, amelyet sétánk kiindulópont-





4. Vigadó

jának választottunk. Szemben velünk a Gresham-biztosító gyönyörű palotája áll. Az épület mindössze öt éves, 1907-ben költöztek bele. Ezelőtt a Nákó-palota helyezkedett itt el, ahol az első pesti fényképészeti műterem működött, de az épület falai között dolgozta ki Clark Ádám a Lánchíd terveit.<sup>14</sup> A háromemeletes házat a gazdag görög származású Nákóktól aztán 1880-ban megvette a Gresham Life Assurance Society.<sup>15</sup> A cég 1903-ban bontatta el a régi épületet és rövid két év alatt felhúzták az új palotájukat. (2. kép) Olyan új épületet kívántak emelni, amely a cég reklámjaul is szolgál. Ez sikerült is, a szépséges épület dísz lett nemcsak a társaságnak, de a fővárosnak is. Mondják, hogy gőzfűtéssel, központi meleg vízzel és még porszívókkal is ellátott a palota. A szakmunkákat a kor neves iparműveseinek műhelyei gyártották, az üveglablakokat Róth Miksa, a kovácsoltvas munkákat Jungfer Gyula, az építést Mann József cége végezte, míg a terveket Alpár Ignác és Quittner Zsigmond készítette.<sup>16</sup> A nyitás után a földszinti helyiségeiben Deli Sámson teaházat nyitott, itt volt a fatőzsde és a sakk klub is.<sup>17</sup> Most a klubszerű Venesia kávéház ajtaján nyithatunk be, amelyet Salczer Mór működtet.

Induljunk el dél felé a Ferenc József rakparton. A régi tőzsde, a valamikori Lloyd-palota mellett elhaladva a sarkon egy építési telket kell megkerülnünk. Korábban a Steinház állott erre, de 1909-ben elbontották, úgy tudni nagy szálloda épül helyén Ritz névvel. (3. kép) Nézzük meg a kilátást a partról, szemben a királyi vár, a másik túlparti hegy, a Gellért-hegy szikláit a Citadella uralja. Ez a méltán híres pesti Duna-parti korzó, amely nemcsak a szemközti látvány miatt oly szép, de a pesti rakparti házsor is magával ragadó. A folyóparti sétányt a városi tanács még 1789-ben – a korábbi pesti városfal nagyrondejjának lebontása után – hozta létre, miután ott fák ültetéséről határozott. Pár



### 5. Gizella tér

év múlva aztán, a sétány kezdeténél kétemeletes vendégfogadó és kávéház nyílt, amelynek forgalmát a közeli hajóhid biztosította. A korzót szegélyező házsor, az Aldunasor<sup>18</sup> klasszicista stílusú épületeinek felhúzása 1811–1822 között valósult meg. Fejlődésének következő lépcsőfokát a rakpart 1860-as években lezajlott kiépítése jelenti. Óriásit változott akkor a Duna partja, hiszen akkortól már falak között hömpölygött a folyó. Ezt követően, az 1870-es években épültek fel azok a gyönyörű épületek, amelyek csinos lakásoknak adtak helyet, a vonzó szállodák, amelyek csalogatják a külföldieket is. Ezek a palota-épületek bizony korszakunkban a divatos korzózáshoz elegáns háttérrel biztosítanak. A sétateret kicsinosították és fejlesztették: két végére Eötvös József és Petőfi Sándor szobra került. A partszakasz további fejlődését szolgálta, amikor a közlekedést az 1900-ban kialakított villamos vonallal könnyítették, amelyen a kettős kocsijai járnak. Pompás ez a korzó és pompás az itteni villamos vonal, én igazán úgy hiszem, hogy az itt döcögő villamosból a látvány a párját ritkítja, talán még száz év múlva is kiérdemli az Európa egyik legszebb villamos vonala címet. És az alkotók a korzó kialakításkor a sétálóknak biztonságára is ügyeltek, amikor érdekükben a korzó két végét még láncokkal is elzárták a kocsiforgalom elől.<sup>19</sup>

Furcsa dolog ám a korzózás. Ha az ember leül egy Buchwald-székre – természetesen miután megvette a hat filléres székjegyet – és figyelni az embereket, megjelenik előtte az egész város. De nem egyszerre, hanem más-más időben és külön-külön, egymástól elválva. Hiába, nem keverednek egymással a népek, a korzót vegyesen használják az



6. Dorottya utca

itt megfordulók.<sup>20</sup> Délelőtt a nevelőnők által kísért gyermekek, a déli órákban a közeli Tőzsdepalota üzletemberei és a gazdasági élet szereplői járkálnak itt, míg 17 óra után már egész családok is megjelennek. Itt sétálnak, ismerkednek a jómódú hölgyek és polgárok, valamint itt keresnek párt eladósorba került leányuknak az aggódó édesanyák is tavasztól ősziig.<sup>21</sup> A korszón rövidesen egy újabb különleges épület elé érünk. Ez itt a Vigadó, Feszli Frigyes kiváló műve. (4. kép) Már a szabadságharc előtt is volt itt Vigadó, a korábbi Redoute, de Hentzi ágyúai azt lerombolták. Ez az új 1859–1865 között épült fel, falai között bálakat, nagytermében komolyzenei koncerteket tartanak.<sup>22</sup> A Vigadó előtti téren található a Hangli kioszk, telepedjünk le egy asztalhoz, igyunk egy kávét és pihenjünk egy kicsit. A korszónak ezen a részén már 1803-ban is sétatér volt, ugyanitt pedig száz évvel korábban már üdítőital árustól lehetett némi frissítőhöz jutni.<sup>23</sup> Hangli József korábban Deák Ferenc pincéréként szolgált a hajdani szomszédos Angol Királyné szállodában. A haza bölcse olyannyira megkedvelte pincérét, hogy támogatásával a város vezetőségétől megkapta a kávé ipar ottani gyakorlását.<sup>24</sup> A helyet a kiváló üzleti érzéssel megáldott Hangli rövid idő alatt kiemelten népszerűvé fejlesztette. 1871-ben alakította ki saját Café-Park-ját, ahol a vendégeket külön kasztrendszerbe terelte. Így aztán, ahogy a korszón, úgy itt ebben a kávézóban is elkülönült a lakosság. A bejáratnál balra ültek a főnemesek, a szökőkút körül a miniszterek és a magas rangú tisztek, jobb oldalon a tőzsdések és így tovább. A válogatott személyzet által kiszolgált közönségnek tetszett az elkülönítés, akik kedvükre szűröcsölték a ház specialitását a dupla babkávéből



7. József tér

főzött dupla kávé.<sup>25</sup> A hely Hangl 1888-as visszalépése után is megőrizte sikerét, a kávé és a sajátos természeti környezet miatt ez ma sem változott.

Ha kellően felfrissültünk, induljunk tovább, de most irányunkat a házak közé vesszük, nézzük milyen terek, házak bújnak az épületek között itt a pesti cityben. Ha átvágunk a szűk kis Vigadó utcán máris a Gizella térre érkezünk. (5. kép) Ezen a téren állt a német színház addig, amíg 1847-ben le nem égett. Ezért a tér neve Német Színház tér, majd Színház tér, régi Színház tér később 1874-től Ferenc József leánygyermekéről Gizella térre neveztetett.<sup>26</sup> A tér közepén 1908-tól áll, illetőleg ül neves költőnk Vörösmarty Mihály közadakozásból emelt szobra. Ha a téren északra fordulunk a Dorottya utcára érkezünk (6. kép) ahol több pénzügyintézet is található. Az utca 2. számú házában működött a Magyar Király szálloda, a többi földszinti üzlethelyiségben egy fűszerkereskedő, egy könyvkereskedés, továbbá egy férfi divatru-kereskedés várja a vevőket.

Pár lépés után máris a Wurm utca sarkához érkezünk, ahol a 4. szám alatti épületben az Egyesült Fővárosi Takarékpénztár bérel irodákat. A szemközti saroképületet, a 6. számút az utca névadója Wurm József gazdag vaskereskedő építtette 1821–1824-ben. A négyemeletes, belső udvaros palota tervezője és építője Pollack Mihály a neves építész. Az épületben alakult meg az első hazai sakk-kör még a szabadságharc előtti időkben. A Wurm udvar a régi Pest legnagyobb bérházai közé tartozott, csak a Marokkói ud-



8. József tér 1., söröző

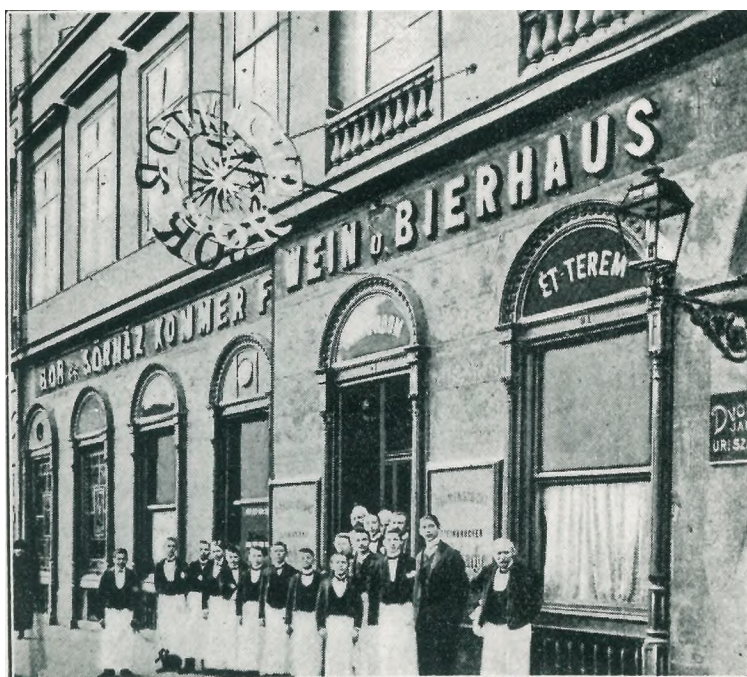

9. József tér 1., söröző

var<sup>27</sup> és a zsidók által lakott Orczy-ház<sup>28</sup> multa felül. A hatalmas, három utcára néző saroképületet 1894-ben megvásárolta a Magyar Leszámitoló és Pénzváltó Bank, és egy másik híres építész, Hauszmann Alajos irányítása alatt bővítéseket is végeztek. Az a udvarra a mutatós és manapság igen divatos üvegtető került, de még liftet is építettek bele a korábbi árnyékszékek helyére.<sup>29</sup> Manapság a földszinten itt található Budapest 51. számú kis postája, ahol kedves, családias személyzet<sup>30</sup> várja, hogy feladjunk egy levelet vagy egy táviratot. De az épület másik oldalán a sikeres – és még két másik üzlettel rendelkező – Amerikai cipőüzlet boltjába térhetünk be. Vegyünk magunknak egy új divatos lábbelit! Ha van új cipőnk, csikorogtassuk meg a sarkát, forduljunk a postával szemközti épület felé. Ezt is építészeti kiválóság, Hild József építette 1860–61-ben. Az épület Lyka Anasztáz gazdag görög bőrgyáros megrendelésére készült, ahol 1912-ben hét üzlet várja a vásárlókat. Van itt fodrász, szabó, elektrotechnikai cikkek kereskedése, és kis csemege és fűszer-kereskedés is. Ezután forduljunk nyugati irányba és már látszik is a következő kis terecske a házak között. Ez a József nádor tér, (7. kép) ahol 1869 óta József nádor szobra áll. Korábban Só térnek is hívták ezt a helyet, mert ez a terület a korábban itt állott Sóhivatal része volt. A téren most épül az Alpár Ignác tervei alapján készülő három telken nyújtózkodó Magyar Általános Hitelbank palotája,<sup>31</sup> mellette a Fürdő utca sarkán a Gross-ház. Ezt az épületet is Hild tervezte 1824-ben, aki a falai közötti híres Blumentstöckl (virágcsokor) nevű sörözőben törzsvendégmenten gyakran mülatta idejét. (8. kép) A híres vendéglőt 1858-ban alapították, további törzsvendégei voltak: Liszt Ferenc, Mikszáth Kálmán, Szilágyi Dezső, Tisza Kálmán és Tisza István. Amikor a céget Gundel János igazgatta, itt működött a Szerecsenek Asztaltársasága,



10. Gyógyszertár, Nádor utca 1.



11. A Tigris fogadó



12. Nádor u. 9.

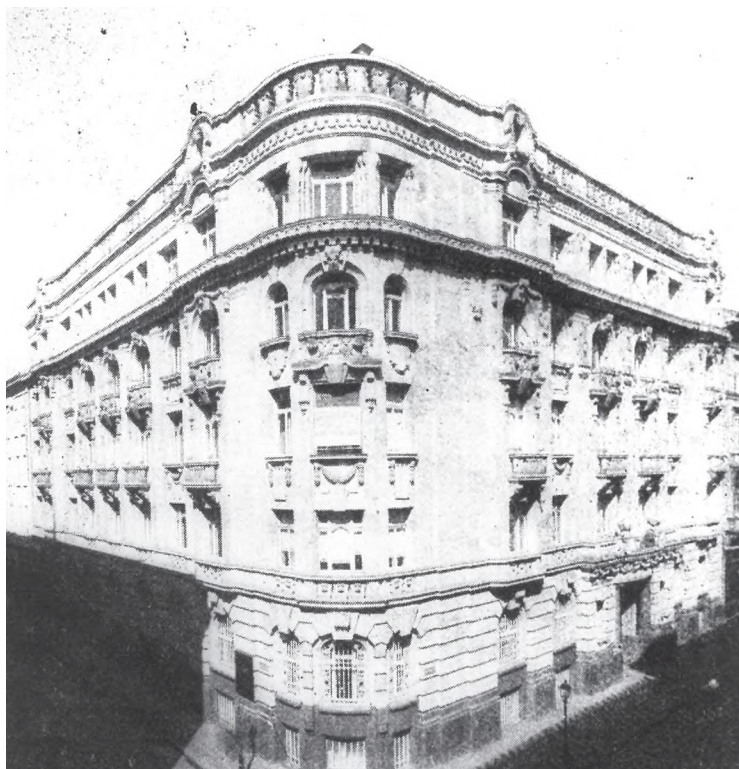

13. Nádor u. 16.

amely muzsikusból és politikusokból verbuválódott. A ház forradalmi újjítása közé tartozott az előfizetéses rendelés bevezetése. A vendégek három fajta menüből választhattak és a fogyasztás korlátlan volt. Ma Kommer úr viszi a boltot, mi pedig szívből ajánlunk egy jó hideg korsó frissen csapolt ó-pilseni sört pihenésképpen. (9. kép) Továbbhaladva északi irányba az Országház felé, a Nádor utcán keresztül vezet az út. Az utca legelőbb az Auf dem Neubau (az Újépület felé), majd Szél utca, később a Tigris utca nevet viselte az egykori Tigris fogadó után. 1847-től az akkor elhunyt „legmagyarabb Habsburg” tiszteletére Nádor utcának keresztelték el.<sup>32</sup>

A tér után belépve az utcába, az első épület a 2. számot viseli. A földszinten három üzletet látogathat, aki lenyomja a kilincset: egy cipész, egy hirdetések feladó vállalkozó és egy régiségkereskedő bérel itt helyiséget. Az utca túlsó oldalán is működik egy régiségkereskedő és egy órák is dolgozik műhelyében, míg a sarkon a már régi időkre visszatekintő Szt. István patika (10. kép) következik. A gyógyszertárral szemben átkelve a Mérleg utcán a már említett néhai Tigris fogadó épülete következik. (11. kép) A Tigrisben már 1826-ban megalhatott az ember, jó alapokon álló ház ez, amit a nagy 1838-as árvíz is viszonylag épen hagyott. Mint erre felé oly sok építményt, ezt is Hild építette át 1840-ben. Sok éven át óriási népszerűségnek örvendett a hely, itt szerkesztette Kossuth a Hírlapját, innen indultak a gyorskocsi járatok Kenesére vagy Balatonfüred felé, az utazók Lombayertől vehettek rá bilétát.<sup>33</sup> Rengeteg zenekar kápráztatta el a nagyérdeműt,





14. Nádor u. 22, a Continental szálló

és Tisza Kálmán kiegyezés utáni ellenzéki pártjának a tanyája is e helyütt működött.<sup>34</sup> Mikorra a hírnév megkopott, a működtetők próbálkoztak az Európa szálloda név átvett csáberejével, 1899-ben újabb átalakításokat is végrehajtottak korunk nagy építési vállalkozója Havel Lipót irányításával,<sup>35</sup> – sikertelenül. Mára már csak a kapu feletti tigrist ábrázoló cégérszobor emlékeztet a dicsőséges régi időkre, eljárt felette az idő, az ódon falak 1900 óta egyszerű bérházként élnek tovább. Most egy szabó, egy kárpitós, egy hirdető és két ügynök munkahelye található erre. A szemközti 6. számú épületben is dolgozik két szabó, ezekhez igazodva egy rövidáru kereskedés. De működik itt egy könyvkötő, egy papírkereskedés és még egy dohány és egy csemegeárus portékájából is vásárolhatunk. Menjünk tovább, a szomszédban a 8. szám alatt híres ruhanemű üzlet következik. Ez a bolt is régóta szolgálja a pesti vásárló polgárokat, 1856 óta serénykednek itt Brachfeld Szigfrid alkalmazottai. A cég kiemelkedő működése után több oklevelet is elnyert és az udvari valamint a belga királyi szállítói címet is birtokolja. Ez az az úri divat üzlet, amely maga is divatot teremtett: a délelőtti korszás során a hölgyek-urak ide mindig betértek, válogattak a Londonból érkezett nyakkendők és az éppen Párizsból jött anyagok közül. De ugyanebben az épületben várja a kuncaftokat egy ruhatisztító, egy gépiró és egy terménykereskedő, aki pedig kísérti a szerencséjét



15. Szabadság tér 1

az vegyen néhány osztálysorsjegyet! Kilépve az üzletből a Zrínyi utca sarkához érkezünk, amelynek mindkét sarkán egy-egy bankpalota áll. A Magyar Jelzálog-Hitelbank épületét Pollack Mihály tervezte 1821-ben, később Kossuth itt bérelt két szobát, de a minisztertanács is ülésezett termeiben. A másik mai banképület az utca 12. számán áll, nagy ezt az egykori Döring-házat 1840–44 között húzták fel, Hild tervei alapján. Itt volt Kossuth lakása mielőtt végleg száműzetésbe vonult Törökországba.<sup>36</sup> 1908-tól bankok tulajdona, most a Magyar általános Hitelbank székháza, de több komoly gyár is bérel itt irodát. A szomszédos 14. számú épület egy saroképület, amely a Vigyázó Ferenc gróf utca mentén helyezkedik el. Valóságos kis üzletházhoz érkezünk, itt bizony sok kereskedést vagy irodát találhatunk, összesen 13 üzlet működik a falak között. Van itt ortopéd cipész, két kárpitos, rőfös és szőrmeáru kereskedés, kalapkereskedő, hímző, de nagy köolajgyárak is bérelnek itt irodahelyiségeket. A rövid kis átkötő utcácska végén az Akadémia épületéhez juthatunk, de ne tegyük, érezzük ugye ezt a kellemes illatot. Az ínycsiklandó illat az utcával szemközti 15. számú épületből árad felénk, ahol egy kiváló pékség és cukrászda csábít bennünket. Álljunk meg itt egy kicsit, fogyasszunk el valami finomságot, higgyék el, megéri. A süteményeket a már 1790 óta fennálló Schachner dinasztia készíti igen nagy műgonddal.<sup>37</sup> A pékség mellett az épületben más üzletek is működnek: egy virágbolt, egy fűszeres, két gabonakereskedő és hét szabó! A páratlan oldalra visszatekintve, az itt álló házak utcai szintjét továbbra is hat-hét üzlet foglalja el. Az utca ezen része a szabók fellegvára, a szomszédban is dolgoznak négyen. Mel-



16. Szabadság tér 1., a Tőzsde

lettük egy hentes, egy látszerész, itt is egy cipész, és ha valaki megéhezett térjen be bátran Szily István vendéglőjébe. A 11. számú ház földszintjén van a „Nádor” drogéria, a szomszédban szintén egy szabó, két írógépekkel foglalkozó kereskedés, és egy újabb vendéglő, Schober Vilmos konyhája. Ha nem ízlett Szily főztje próbáljuk ki Schoberét! A 9. számú épület (12 kép) a volt Festetics-palota, amely 1820–27 között épült és tervei Pollack Mihály tervezőasztaláról került elő. Boltjai a következők: ismét egy szabó, egy keféárugyár, egy dohánybolt valamint haltenyésztő cég és ingatlanforgalmi irodák. A pékséggel szemközti épület teljesen új, a lapok is megírták,<sup>38</sup> hogy most adták át nagy csinnadrattával az Agrárbank számára. (13. kép.) Az irányunk azonban továbbra is észak, haladjunk most tovább arra a Szabadság tér felé. A szomszédos bérházat 1876-ban építtette Frankl Jakab, manapság igazi üzletsor a maga 24 boltjával. Továbbra is a szabók vannak túlsúlyban, itt éppen négyen dolgoznak. Mellettük öt kézműáru ügynök, két rövidáru ügynök, két fakereskedő, egy divatáru kereskedés és fehérneművarró, valamint a Faragó testvérek, reklámszövegük szerint: „a jelenkor legtökéletesebb írógépét”<sup>39</sup> árusító üzlete. Az Arany János utca sarkához érkeztünk, az 1861-ben szintén Hild által tervezett Schossberger-ház mellé. Itt is sok iparos és kereskedő dolgozik, összesen 18-an várják a vevő betérését jelző csengettyű csilingelését. Még itt is a ruhakészítők üzletei alkotják a többséget, e helyen hat szabó dolgozik, hozzájuk kapcsolódnak a szőrme, rőfösáru kereskedők és az egyenruha-készítő üzlet is. Szomszédjaik: cipész, órás és több ügynök munkahelye ez a kétemeletes ház. Amint átkelünk az Arany János utcán

a Máltás Hugó által tervezett 1850-ben épült Zitterbarth-ház elé érkezünk,<sup>40</sup> ahol az 1870-es években Liszt Ferenc is lakott. Jelenleg húsz iparos, kereskedő tevékenykedik benne, nagyon vegyes társaság: az öt szabó szomszédságában gabonaügynökök, cipész, fehérnemű tisztító, lábszárvédő és sapkakészítő, vésnök, tejárus, pék valamint a Hirschl-féle vendéglő. A szemközti 21. szám alatti épületet az Ugriai-Nasici Fabank Rt. építtette,<sup>41</sup> az idén készült el ez a hatalmas eklektikus palota. Hat gabonakereskedő, két szabó, egy cipész, egy rövidáru kereskedő, egy mázoló-fényező és Raposa István vendéglős viszi itt az üzletét. Mielőtt a Szabadság térre érkezünk még egy ház üzleteibe betérhetünk. Itt már érzékelhető a hatalmas tőzsdepalota közelsége, mivel az épületben három országos jelentőségű olajipari cég bérel irodát, mellettük értékpapírügynök is dolgozik. Szemben velünk a monumentális tőzsde épület oldala, de mielőtt megcsodál-nánk és pihenésképpen letelepednénk valamelyik padra a téren, még fontos dolgunk van. A Continental szállodához érkezünk, ismerkedjünk meg e híres épülettel. A Hotel 1864-ben nyitott és akkor Frohner szállónak nevezték a tulajdonosa után. A hotel a korszak minden luxusával fel volt szerelve: 100 szoba, szalon, „vízvezeték, hideg-meleg fürdő tussal és új szisztémájú Zimmer-telegraph.”<sup>42</sup> (vagyis szobatelefon) Kitűnő konyhája volt ahol sokszor ebédelt a nagy ínyenc Kemény Zsigmond és Szentiványi Kálmán az Országgyűlés korábbi elnöke. Kávéházi helyiségét Frohner páholynak hívták és színészek törzshelyének számított. 1891-től Continentalra változott a szálló neve, ahol mindennapi délutáni vendég volt Beöthy Zsolt író, de Ady és Léda is találkozgattak itt még 1903-ban. (14. kép.) Felüldülésképpen fogyasszunk el, egy kellemes kávé a Széche-nyi utca felőli járdaszintet elfoglaló kávéházának teraszán. A kávéházba már csak azért is érdemes egy kis időre letelepednünk, mert Ignotus is itt szokott üldögélni. A *Nyugat* című irodalmi folyóirat főszerkesztője, valamelyik asztal mellett alapította meg a lapot. A Szabadság tér sarkán állunk, ne is ácsorogjunk tovább, menjünk át, de vigyázzunk az úton halad a 2-es villamos! A területen korábban a rossz hírű Újépület állt, a börtönként is működő hatalmas császári kaszárnya. A monumentális magyar Bastille-ban a szabadságharc több vezetőjét végezték ki, összesen 218 halálos ítélet hangzott itt el.<sup>43</sup> Az épü-letet 1786-ban kezdték építeni és végül 1897-ben bontották el. Ezután alakították ki a tér ma is látható arculatát. Tervpályázatot hirdettek, amelyet a legkiválóbb építészek nyertek el, majd sorban elkészültek az új paloták. A tér déli oldalán már korábban is parkot alakítottak ki, ez volt a Széchenyi sétatér. A legnagyobb magyar kezdeményezé- sére hozták létre, platánfacsemetét ültetett ide Széchenyi felesége. A sétatér fénykorát az 1850-es években élte, zenepavilon is épült, ahol cigányzene szólt. Járjuk körbe a teret vagy ülünk le egy padra és nézzünk körbe. (15. kép) Itt találjuk az Osztrák-magyar bank Alpár Ignác által tervezett 1902–1905 között épített gyönyörű palotáját. A terület ad otthont a Kereskedelmi csarnoknak, ahogy az Adria Magyar Királyi Tengerhajózási Részvénytársaság székháza is ezen a csodás téren székel. És a tőzsde! Ez a monumen- tális épület irdatlan tömbjével szinte uralkodik itten. (16. kép) Alpár Ignác tervezte és ő maga irányította a kivitelezést is 1902–1905 között. Úgy szemléljék ám, hogy ez Európa legnagyobb tőzsdepalotája! Az ügynökök, tőzsdések törzshelye a földszintjén található



Részlet az  
Upor nagy kávéházból

17 Upor nagy kávéház belső



UPOR  
nagykávész  
Budapest, Szabadságtér  
Terrasse részlet.

18. Upor nagy kávéház terrassa



19. A City

Upor kávéház. Ami cseppet sem elegáns, nem is barátságos hely, csillárai pagodára emlékeztetnek, a falak oly furcsa vakolattal vannak mázolva, mintha éppen magtár lenne.<sup>44</sup> A plafon túl alacsony, emiatt a belső termek füstbe burkolóznak. De mégis állandóan tele van, nagy a zsvaj, sok áru cserél itt gazdát. Esténként a bosnyák gyalogezred ad koncertet, nyáron a térre néző kerthelyiségben.<sup>45</sup> (17. kép) Ha a nagy zsúfoltság helyett szeretnénk kényelmesebben meginni kávékat és elolvasni a *Pesti Hírlapot* vagy mondjuk az *Estet*, netán a *Népszavát*, inkább ballagjunk át a tér 13. száma alatti, szemközti City kávéházba. (18. kép) Ez a hely nagyon elegáns, és sokkal nyugodtabb, mint a másik. Berendezését Vidor Emil különleges építészünk tervezte, akiről az hírlik, hogy 16 nyelven tud olvasni. Ha már kellően megpihentünk valamelyik kávéház Thonet-székekén vagy akármelyik padon, induljunk tovább. Térjünk vissza a Continental elé, forduljunk újra északi irányba a tőzsde háta mögött. A szállodával szemben, túl a Széchenyi utcán Grob János működteti vendéglőjét, ugyanebben a tömbben találjuk az Arany Kereszt patikát. A szomszédos ház az Árpád utca sarkán áll,<sup>46</sup> amely kivezet a rakpart-ra. Ebben a Zitterbarth Mátyás által 1831-ben építtetett házban most vendéglő, pálinkamérés és két kávéház is működik. Ha biliárdozni vagy kártyázni támad kedvünk, lépünk be a Bercsényi vagy a Loyd ajtaján, mindkettő rendelkezik játékkeremmel. Amint elutunk a játékot, menjünk tovább keresztül az Árpád utcán. A Zoltán utcáig tartó két épületben sok gabonakereskedő és ügynök működik, de néhány papírkereskedő és fa-kereskedő is várja a megrendeléseket. A Zoltán utca sarkán Berger Izidorné zsákköl-



19. Nádor u. 30.

csönző üzlete már 1852 óta várja a megbízókat. (19. kép) A páros oldalon levő következő tömb a Géza utcáig<sup>47</sup> nyúlik. A tőzsde közelsége meghatározó, az utca ezen részén dolgozik a legtöbb gabonakereskedő és terményügynök. A pezsgő élet, a hivatalok közelsége is számít: van itt pálinka és kávémérés, vendéglő, valamint Ham János kocsmája. A szemközti oldalon, ahol a villamos befordul a Báthory utcába, a sarkon ott áll az Országház! Na nem az igazi, hanem az ugyanolyan nevet viselő kávéház. Politikusok, tőzsdések, írók, újságírók járnak ide, de valójában a hely nem megy, hiába, sok a kávéház Budapesten,<sup>48</sup> a környéken a legtöbben a közeli Uporba járnak.

Ezzel a Nádor utca végére értünk, amint óvatosan átkelünk az úttesten az Országház térre érkezünk, ahol megpillantjuk gyönyörű országházunkat. A Parlamentről az útikönyvek külön szólnak, én most ezúttal nem térek ki rá. E kellemes és tanulságos belvárosi séta után várjunk meg egy 2-es villamost szálljunk fel rá és utazzunk vele egy darabig!

1. TÁBLÁZAT. A NÁDOR UTCÁBAN TALÁLHATÓ ÜZLETEK 1912-ES ÉVI JEGYZÉKE.<sup>49</sup>

Hátszám	Szakma	Tulajdonos	Megjegyzés
2.	Falragasz hirdetési vállalat	Radnai Manó	vidéki városok részére
2.	Cipész	Jeni István	
2.	Régiségkereskedő	Ulmann József	
3.	Magyar gyapjú fonalgár rt.		iroda
3.	Celluloid gyár		iroda
3.	Hatvani Cukorgyár rt.		iroda
3.	Nagysurányi cukorgyár rt.		iroda
3.	Vasmegyei cukorgyár rt.		iroda
3.	Órás	Feldmann József utóda Hellinger Henrik	
3.	Régiségkereskedő	Feldmann J. V.	
3.	Szabadalmakat és találmányokat értékesítő vállalat	Tipha rt.	
3.	„Szt. Istvánhoz” Gyógyszertár	Barabás Lajos	bérlő: dr. Herser Andor
4.	Bihari szénbánya és villamossági rt.		iroda
4.	„Klotild” Első magyar vegyipari rt.		iroda
5.	Gabonaügyönök	Mayer Izidor és Jaques	
5.	Értékpapír ügynök	Mendelson György	
5.	Hirdetés felvételi iroda	Pick Géza	
5.	Kárpitos	Patz Sándor	
5.	Szabó	Spitzer Fülöp	
6.	Csemegeáru kereskedő	Blau Ignác	
6.	Dohány és szivaráru	Kallos Ignác	
6.	Kalotaszegi Erdőipar rt.		iroda
6.	Könyvkötő	ifj. Nuofer R.	
6.	Papírkereskedő	Stern I. Izidor	
6.	Rövidáru-kötött szövött árkereskedő	Mauer Gáspár	
6.	Szabó	Böhmer és Társa	
6.	Szabó	Dünn Manó	nőiruha-szabó
8.	Fehérnemű és vászonáru kereskedés	Brachfeld Szigfrid	alapítva: 1856
8.	. Copyng Fair gépiró iroda	Schön Gizella	
8.	Osztálysorsjegy fölélárusító	Guttman Lajos és fia	
8.	Ruhatisztító és javító	Müller R.	
8.	Terménykereskedő	Sándor F. és társa	



9.	Magyar telepítő és parcellázó bank rt.	családi ház és telekparcellázó vállalat	
9.	Dohány és szivaráru	Berger József	
9.	Haltenyésztő rt.		iroda
9.	Ingtatlanforgalmi iroda rt.		iroda
9.	Kalapos	Herczog József	
9.	Kefeáru gyár és raktár	Fried Gedeon	
9.	Szabó	Halmer Teréz	nőiruha-szabó
11.	„Nádor” drogéria	Parais és Adler	
11.	Írógépek és kellékek	Shires és tsa.	
11.	Írógépek és kellékek	Wittenberger Farkas	
11.	Szabó	Lendesmann Ábrahám	nőiruha-szabó
11.	Szűcs és szőrmeáru kereskedő	Sternlicht Ármin	
11.	Vendéglő	Schober Vilmos	
11.	Villam-műszaki berend.	„Aita” villamos készülékek	gyártás és raktár
12.	Stummer Károly cukorgyár rt.		iroda
12.	Magyar Ált. Hitelbank Cukorkiviteli osztálya, kőszénosztálya		iroda
12.	Fiumei Első Magyar Rizshántoló és Rizskeményítő gyár rt.		iroda
13.	Urikány-Zsilvölgyi magyar Kőszénbánya rt.		iroda
13.	Cipész	Torma Miklós	
13.	Hentes	Porszász Gyula utóda Wenz Károly	
13.	Kéményseprő mester	Z. Marcer Rezső	
13.	Látszerész	Libál Lajos	
13.	Szabó	Kleiner József	
13.	Szabó	Zahler testvérek	
13.	Szabó	Pfeifer J.	nőiruha-szabó
13.	Szabó	Jaulusz Mariska	nőiruha-szabó
13.	Vendéglő	Szily István	
14.	Gabonaügynök	Krausz Károly	
14.	Fakereskedő	Schulz Vilmos	
14.	Magyar Hímzési ipar	Kelemen, Jakobovits és Földes	
14.	Kalapkereskedő	Maison Ninette	
14.	Kárpitos	Kemény Miklós	
14.	Kárpitos	Neumann József	

Török Gerő, VIII, népszínház-u. 12. Telefon 141—04.  
 Ujváry Aladár, II, kapás-u. 12.  
 Unió ingatlanforgalmi r. t., V, fűrdő-u. 2.  
 Vécsei Miksa, VI, Csengerly-u. 52. Tel. 126—22.  
 Velits Dezső, V, Géza-u. 3.  
 Weisz Adolf, VII, Wesselényi-u. 13. T. 101—62.  
 Zolnay György, VII, István-út 35.

### Iparvasutak.

(L. Mezei vasutak alatt.)

Kohn A. M., VI, váci út 39—41. Tel. 19—32 és 72—95.  
 Orenstein és Koppel, gyár: Pestszent-lőrincz nyaraló. Tel. 2. iroda: VI, Andrassy-út 102. T. 73—52 és 73—53  
 Schlick-féle vasöntőde és gépgyár részv. társaság, VI, váci út 45—47. Tel. 74—16. 74—17. és 98—58.

### Írásbeli munkák.

(L. Írógépek alatt és Sokszorosító gépek alatt.)

Glogowski és Társa, cs. és kir. udvari szállítók, VI, Andrassy-út 12. Telefon 18—09.

Elvállal mérsékelt díj mellett magyar és bármely más nyelvű írásbeli munkák készítését Remington-írógéppel, és sokszorosításokat.

**UJLAKI BÉLA** a látható írású Ujlaki írógéptelege.  
 VII, Erzsébet-körút 28. Telefon: 122—60.  
 Bármely nyelvű írásbeli munkák készítése mérsékelt díjazás mellett.

### Irodai berendezések és felszerelések.

Berkovits Károly sokszorosító készülékek Hektograph raktára, VII, sip-u. 5.  
 Faragó Béla, VII, akácza-u. 57. T. 39 52.  
 Glogowski és Társa cs. és kir. udvari szállítók «Kartothek» és modern irodaberendezési telepe. VI, Andrassy-út 12. Tel. 18—09. Képes árjegyzékek és költségvetések ingyen és bérmentve.  
 Komáromi József, I, Lógody-u. 33.  
 Lingel Károly és Fiai, Első magyar faárú-és butorgyár, raktár és iroda: VII, róza-u. 4—6. Tel. 50—49, külső gyártelep: VII, pillangó-u. 13, 15, 17. Telefon.  
 «Minerva» modern irodaberendezések raktára, Ganzel Zsigmond, VI, szerecsen-u. 23. Tel. 8—11.  
 Nagy és Vértes, V, Arany János-u. 20. Telefon 125 34.  
 Radó Árminné, VI, lovag-u. 3. Telefon 72—17.  
 Radó Ödön és társa, V, Széchenyi-u. 8.  
**REIN NÁNDOR** szőnyeg- és butorárúháza, VI, Andrassy-út 9. Saroküzlet Tel. 23 91.  
 Tull Ignác, VI, Andrassy-út 89. Telefon 103 45.

**UJLAKI BÉLA** amerikai irodaberendezési vállalata, VII, Erzsébet-körút 28. Telefon: 122—60.  
**Redőnyös íróasztalok, Dossier szekrények, Összerakható könyvszekrények. Resztletítésre is.**

Wollák és Társa, V, alkotmány-u. 19. Telefon 24—98.

### Írógépek.

(L. Írógépek és írógépkellékek.)

«Continental» írógép vezérképviselőisége Thein Lipót és Társa, V, Zoltán-u. 18. Tel. 94—13.

### GEREBEN BÉLA

az Underwood írógépek vezérképv.

VI, Andrassy-út 1. Tel. 38 31.

Glogowski és Társa, csász. és kir. udvari szállítók, VI, Andrassy-út 12. Tel. 18—09.

Eredeti Remington-Standard írógépek kizárólagosan jogosított eladási telepe. A ministeriumok és állami hivatalok szabványos írógépe. Árjegyzék bérmentve és ingyen. Páris 1900. Grand Prix.

**UJLAKI BÉLA**, a látható írású Ujlaki írógépek kiz.jog. főtelepe: VII, Erzsébet-krt 28. Tel. 122—60.

### Írógépek és Írógépkellékek.

Benedek Ernő, IV, Veres Pálné-u. 3. T. 44—75.

Bérczi és Shires, VI, Teréz-krt 8. Telefon 48—76.

«Continental» írógép vezérképviselőisége Thein Lipót és Társa, V, Zoltán-utca 18. Telefon 94—13.

Faragó Testvérek, V, nádor-u. 17. Telefon 92—52.

Fazekas Manó, IX, Ferencz-krt 24. Tel. 73—36.

Fejér Sándor, VI, Podmaniczky-u. 49. T. 106—06.

Friedl Miksa, VII, Baross-tér 15.

### GEREBEN BÉLA

az Underwood írógépek vezérképv.

VI, Andrassy-út 1. Tel. 38 31.

Glogowski és Társa, csász. és kir. udvari szállítók, VI, Andrassy-út 12. Telefon 18—09.

Eredeti Remington-Standard írógépek kizárólagosan jogosított eladási telepe. A ministeriumok és állami hivatalok szabványos írógépe. Árjegyzék bérmentve és ingyen. Páris 1900 Grand Prix.

### GLÜCK M. ÖDÖN

GE-MEO írógépkellékek raktára

VI, Liszt Ferencz-tér 18.

Telefon 153—41.

Günther Ágost, VI, Teréz-körút 8. Tel. 48 76.

Haasz Mór, VI, Andrassy-út 53. Tel. 62—45.

John Rezső, VI, Podmaniczky-u. 10. Tel. 94—59.

Komlós Testvérek, VII, akácza-u. 54. Telefon 102—93.

Kozma Bernát, I, Attilás-út 1/a.

Lichtmann: Zoltán, V, vadász-u. 6. Tel. 163—95.

Löwinger és Lantos, VI, Teréz-krt 29.

Lukács Rezső, VI, Teréz-krt 38. Telefon 138 76.

Radványi és Társa, VI, felső erdősor 35. Tel. 63—51

Rehovicz és Földes, VII, király-u. 13.

Roneo részv.-társ., V, Báthory-u. 1. Tel. 7—34.

**ROYAL ÉS AMERIKAI,**  
 látható írású írógépek.  
**KOVÁCS A. ES TÁRSA.**  
 V, nádor-u. 26. Tel. 34—96.

Salzer S., V, Báthory-u. 19.  
 Sándor és Társa, IV, párisi u. 5. Telefon 93—03.

**Schott H. és Donnath**  
 cs. és kir. udv. szállítók.  
**Ideal** írógép és számológép telepe.  
 VI, Andrassy-út 53. Telefon 62—45.

Schön Gizella, V, nádor-u. 8. Tel. 114/91.

Schwarz H. Ármín, V, váci-körút 60. Telefon 48—65.

Shires E., VII, Izabella-u. 34. Tel. 106/11.

Shires és társa, V, nádor-u. 11. T. 38 36.

Steinberg Ármín, IV, Semmelweis-u. 14. Telefon 79 09.

Szabó Imre, VI, Podmaniczky-u. 2. Telefon 333.

— Sándor, VII, Erzsébet-krt 15.

Szili József, VI, Szoudy-u. 45.

**THE SMITH**  
 Premier Typewriter Co.  
 VI, Deák Ferencz-tér 6.

Anker-palota félemelet.

Írógépek, írógépkellékek, amerikai iroda-berendezések. Írógép-papírok. Gyors- és gépiróiskola

Mechanikai javítóműhely.

Leírások és sokszorosítási munkák elkészítése.

Grand Prix: Páris 1900, — Grand Prix: Brüssel 1910.

Telefonszám: 80—60.

Tintner Ármín, III, Zichy-u. 9.

**UJLAKI BÉLA**, a látható írású Ujlaki-írógépek és írógépkellékek kiz.jog. eladási főtelepe: VII, Erzsébet-krt 28. Telefon 122—60.





14.	Fiumei kőolaj finomító gyár rt.		iroda
14.	Rt. kőolaj kutatására		iroda
14.	Országos raktárházak rt.		iroda
14.	Ortopéd cipész	Schwartz J.	
14.	Rőfösáru kereskedő	Bichler Vilmos	nagykereskedő
14.	Szállító üzlet	„Photogen” forgalmi rt.	
14.	Szűcs és szőrmeáru kereskedő	Teutsch János és fia	
15.	Gabonakereskedő	Garai S. Jenő	
15.	Gabonakereskedő	Beer Jakab	
15.	cukrász-pék	Schachner József A.	
15.	Fűszer-dohány kereskedő	Focher Zsigmond	
15.	Szabó	Erbán József	
15.	Szabó	Pártos Ignác	
15.	Szabó	Piatrasovszky József	
15.	Szabó	Szántó Géza	
15.	Szabó	Szűcs Rezső	
15.	Szabó	Adorián Gáspár	nőiruha-szabó
15.	Szabó	Hudács J.	nőiruha-szabó
15.	Virágkereskedő „	Iris” Schmidberger Mari	
17.	Vas és fémbútorgyár és raktár, kőszén nagykereskedő, Légszesz és vízvezeték berendező	Urbán S. L.	
17.	Fehérneművarró	Póth Györgyné	
17.	Fakereskedő	Abelesz Albert	épületfa
17.	Fabizományos	Wessel Gyula	
17.	Építési anyagraktár	Gonda Samu	
17.	Divatáru kereskedő	Lőwy testvérek	
17.	Wys Muller & Co.	Hiteltudósító iroda	
17.	Írógépek és kellékek	Faragó testvérek	
17.	Kézműáru ügynök	Bauer Károly	rövidáru, kötött-szövött áru kereskedő is.
17.	Kézműáru ügynök	Krausz Sándor	
17.	Kézműáru ügynök	Löffler József	
17.	Kézműáru ügynök	Weisz Samu	
17.	Kézműáru ügynök	Wechsler Mór	rőfösáru kereskedő is.
17.	Rövidáru ügynök	László Emil	
17.	Rövidáru ügynök	Wannek Antal	
17.	Budapesti bélyegtőzsde		
17.	Rőfösáru kereskedő	Löffler József	
17.	Szabó	Held Albert	





**CLAPP, WALK-OWER, BARRY, SOROSIS, COUSINS**

**American Shoe Company Ltd.**  
 Budapest.

*N. Rágyó-ter 1. V. Dorottya-u 6. VII. Erzsébet-könyvtár*  
*Debrecei Tör. u. 44. Zsigmond T. uca 22.*

**Kérje képes árjegyzékünket**

**Postai megrendelések**  
*N. Rágyó-ter 1. alá intézendők.*

**GOLDMARK**  
**női kalap** gyára  
 Budapest.

Főüzlet: IV. ker., Szorvitay-tér 3. sz.  
 Gyári: VII. ker., Jósika-utca 4-6. sz.  
 Nagybán. Elsőrendű gyártmány. Kicsinyben.  
 Kérjen képes árjegyzéket. 124600

MATRÓZ-ÖLTÖNY 14 K  
 Fiu-ülster 18 K. Csónakkabát 13 K

Rothberger Jakab cs. és kir.  
 udv. szállító  
 Budapest, IV., Váci-utca 6.

Tennisz-  
 rakatok  
 ujra formálását és javítását

**Piökl és Haas**  
 megkezdte. — Andrásy-ut 10. sz.

Műhelyek megtekintésére a melyek tisztelt sportközönséget megköszönjük. — Gyár: **Bulyovay-utca 29.** — Vasiparkok rendezése és felfalás munkái minden kiterjedésű munkák szerelvése. — Andrásy-ut. helyiségünkben rendezésélményeket tudunk és helyi kerékpár elosztás. 124600

A m. a. vk. miniszter elismerő leirásával kitüntetve  
**Dr. Batizfalvy István**  
 kir. egészségügyi tanár, fő. megyei főorvos, a műtőegészségi és műtőegészségi főorvos.

**Fogorvosi intézete**

KAROLY-KÖRUT 10. SZ. A főorvos ezen legelső intézetében az összes műtékek a legújabb villamos gépekkel és modernizált szertekkel működtetve történnek. — Felső fogak megfogásai, dentis toszások. — Fogmosások (általában és különösen a gyökérig). — Aranyfogak, koronák. — Zél használható fogorvosok kiképzése és helyettesítés. Jól felszerelt szalon és fogorvosok. Védőkül től nap alatt megkötött műtőegészségi.

**HANGJEGYKÖLCSÖNZŐ** Intézet  
 Budapest, VI., Andrásy-ut 47. szám.  
 Tessék tájékoztatást kérni!  
 Kölesönöz vidékre is!

**A TOWERHILLI TITOK.**  
 írta Alfred Wilson Barrett.

26

— Oh, oh, — sópánkodott Jusztusz. — Láthatta — ízd — legalább a rabot?  
 — Nem, — feleli a rendőr. — A fogoly nem akarta fogadni. De mi az ön dolga?  
 — A sajtó! — feleli Jusztusz bölcsen, ismervén a világot, Isten megáldja.  
 — Akkor hát nekem kell vele találkozzom, — mondotta, a mint tova ment. Valakinek muszáj. Így hát nem akarta látni Refj urat, nem akarta! Sebaj. Azért bízom benne, hogy egy kis idő megmozgattam a dolgot. Refj ur külsejéről ítélem, levelem egy kisit félkavarta a kis ügyvédet, és ebből lesz valami, vagy nem értek a dolgozok. És most gyűrünk vissza Skotland-járbeli barátunkhoz és munkáljuk a sajtó találkozásunkat Férfix urral.

XXII. FEJEZET.  
 Még egy kísérlet.

gát Dzsón Hártalt, az ágens szembe került egy kerek elutasítással amaz egyöntúsg részéről, a ki nem kívánta, hogy bármí dolga is akadion még vele ez életben. Egyetlen eredménye volt erőszakoskodásának abbéli gyanuja, hogy most már ő rajta is rajta van a rendőrség szemé, s hogy most már büntetés terhe alatt neki is be kell állani a küszöbön levő végtárgyalásra tanu- nak arra nézve, a mit tud a titokzatos rabról.

— Igazán felettébb bosszantó dolog, mo- tyogta Jusztusz, mikor tudatára jött teljes ku- darcának. De muszáj valahogyan hozzáférni. Bár nem tudom, hogyan, de érzem, hogy Fárdzs dr. levele eldöntésvégy mozzanat e hőbortas fiatal emberre nézve, és meg vagyok győződve, hogy azt a levelet neki látnia kell. Arról is meg vagyok győződve, hogy még egy és más egyebet is meg kell tudnia, a mit én megmondhatnék neki. De se nem írhatok, se meg nem küldhetem neki Fárdzs dr. levelét és naplóját. Sem Misszisz Niv részéről nem volna okosság ezt tennie, legalább is addig, míg megtudjuk valódi értelmüket, mert ki tudja, a fiatal asszony előbbi levele is észre- vetlen jutott-e a kezébe? Nem, ebben az esetben nem szabad megkockáztatnunk, e szerint valami módon rá kell venni Férfix urra, hogy engemet fogadjon. De hogyan? Meg tudná ezt csinálni az a bájos asszonyka? Bizonyára meg. Főle meg nem igazán az a fiatal ember, ha arra kérem, hogy fogadjon el engem. Nos, ez az utolsó eshetőségem, és én megpróbálom és bízom a Gondviselésben.

És Jusztusz még egyszer elindult az Öpper-Brük-utcaha.

Tudva, hogy fölülte nagyon rászorult a fiatal öveggyasszony segítségére, az ágens nem tiltakolta el az okokat, a melyek szükségessé tel- tek, hogy még egyszer próbájon készelni a vö- legényével, de meg meg is mutatta neki egy a levelet, valamint a Fárdzs dr. naplójából való lapokat. Lehet, tán valami kis reményességéle is volt az egészben arra nézve, hogy a fiatal asszony világosan lát abban, a mibe az ő kése beletörtött, mert hiszen e hölgy sokkal bizalmasabb volt a fiatal emberrel és viszonyával, annak eltűnése előtt. De ez a remény, ha csakugyan meg volt, hamar semmivé lett.

Semmi sem volt, csak csodálkozás és kél- ség Misszisz Niv szép felete szemében, mikor ismét Jusztuszra emelte, minek utána átézte az irományokat és meghallgatta, a mi mondani valója az ágensnek volt.

— Nem, mindez rám nézve talány, — mondotta egy kis gondolkodás után. — Nem tudom, hogy az öreg zsidóról fölvelet láttele, vagy a kérdés, hogy voltaképpen mi okozta a halálát, mást, mint csak futo érdeklődést kelt- helett volna Férfix urban. Ismerte az öreg uraf és szerelte is, bizonyos mértékig, a miut már mondani is önének, de emyri is aztán minden. De egy mégis egészen világosnak látszik. Mis- ter Veiz, ugyebár: az hogy ez a Fárdzs dr. azt hitte, hogy szolgálatot tesz Férfixnek, mikor el- küldte neki ezt a homli. Hogy miiben állt ez a

**A Budapesti Hírlap APRO HIRDETÉSEIT el kell olvasni.**  
 mert mindig talál beunük az olvasó valamit, a mit hasznára fordíthat.

17.	Szabó	Mandel Jakab	nőiruha-szabó
17.	Szabó	Mattasovszky I-né	nőiruha-szabó
17.	Szabó	Varga Lajos	nőiruha-szabó
17.	Szücs és szőrmeáru kereskedő	Bodnár Antal	
17.	Vászonáru ügynök és bizományos	Mühlberg és Goldberger	
17.	Vászonkereskedő	Liliomvászon Vállalat, Goldstein Bernát	
18.	Magyar Cukoripar rt.		iroda
18.	Hitel tudósító iroda	Rosenthal Ferenc	
18.	Kereskedelmi ügynök	Droth Zsigmond	nürnbergi és díszmű áru ügynök
18.	Szabó	Hramoda József	
18.	Szabó	Vesely Ferenc	
18.	Szeszügynök, zsírügynök	Widder Marcell	
19.	Faternelő rt.		iroda
19.	Gabonakereskedő	Schönberger testvérek	
19.	Gabonaügynök	Rémi Jakab Jenő	
19.	Magnezit ipar rt.	Chamotte-árugyár	
19.	Egyenruha készítő és szállító	Büchler és Rauschnitz	
19.	Cipész	Preszter L.	
19.	Könyv és könyomda gépek és kellékek	Friedel Lajos	
19.	Órás	Weisz Jónás	
19.	Papírkereskedő	Farkas testvérek	
19.	Rőfösáru kereskedő	Uhr testvérek	
19.	Szabó	Káldor Izidor Izrael	
19.	Szabó	Rausnitz Adolf és tsai.	
19.	Szabó	Weisz Sándor és Kohn	
19.	Szabó	Wenzler Nándor	
19.	Szabó	Benkő Samu	
19.	Szabó	Gróf Ignác	nőiruha-szabó
19.	Szücs és szőrme árukereskedő	Rausnitz Adolf	
19.	Villám-műszaki berendezők	Kalmár Adolf	
20.	Cipész	Schulhof Ignác	
20.	Fehérnemű tisztító	Jeret Etel	
20.	Csemegeáru kereskedő	Kardos Vilmos	
20.	Cserkereskedő	Meitner Károly	
20.	Gabonakereskedő	ifj. Deutsch Simon	
20.	Gabonaügynök	Pollák Sándor	
20.	Gabonaügynök	Reich Jenő	
20.	Gabonaügynök	Singer Emil	



20.	Debet és Credit Hiteltudósító iroda	Führer	
20.	Lábszárvédő készítő, sapkakészítő	Gutmann M.-né	
20.	Pék	Stift Ferenc	
20.	Szabó	Komlós Vilmos	
20.	Szabó	Cserna Lajos	
20.	Szabó	Rostár Lajos	
20.	Szabó	Salgó Fülöpné	
20.	Szabó	Neumann Terka	női ruha-szabó
20.	Tejárus Klein Anna		
20.	Terménykereskedő	Meitner M. és B.	
20.	Vendéglő	Hirschl Mihály	
20.	Vésnök	Beer Ábrahám utóda	
21.	Cipész	Gerő Lajos	ortopéd cipész is.
21.	Gabonakereskedő	Pressburger Aladár	
21.	Gabonakereskedő	Russo és Haim	
21.	Gabonakereskedő	Löwy Adolf	
21.	Gabonaügynök	Ábrahám J. Jenő	
21.	Gabonaügynök	Szabó A.	
21.	Gabonaügynök	Weisz H. Sándor	
21.	Mázoló és fényező	Kralik Márton	
21.	Rövidáru- kötött- szövöttáru kereskedő	Zirner Jakab	
21.	Szabó	Beck Emil	
21.	Szabó	Friedmann Sándor	
21.	Vendéglő	Raposa István	van vendéglője a IV. Egyetem tér 4. szám alatt is.
22.	Értékpapír ügynök	Pirnitzer Frigyes	
22.	Szálloda	Continental	
23.	Gabonakereskedő	Kálnoky és Simon	
23.	Értékpapír ügynök	Augenfeld Ödön	
23.	Drogéria	Guttman Ferenc	
23.	Bihari-szilágyi olajipari rt.		iroda
23.	Első Sátoraljaújhegyi petróleumfinomító rt.		iroda
23.	Unio petroleumipar rt.		iroda
23.	Papírkereskedő	Loebl I.	
23.	Szabadalmakat és találmányokat értékesítő vállalat	„Terra” fakonzerváló rt.	
24.	Dobozügynök	Blau S. és Tsa.	
24.	Fűszer és gyarmatáru ügynök	Schön Richárd és Reindler	
24.	Terménykereskedő	Baumfeld Zsigmond	

**NE FELEJTSÉN EL  
OSZTÁLYSORSJEGYET  
GAEDICKE**

**BANKHÁZÁBAN, BUDAPEST: KOSSUTH LAJOS U. 11**

**VÁSÁROLNI.  
HÚZAS MÁR május hó 22. és 24-én.**

**ECÉSZ FÉL NECYED NYOLCZÁD SORSJEGY ÁRA**

12      6      3      1.50      KORONA.

**LÁTVÁNYOSSÁG**  
a Népszínház-utóban.  
Most nyílt meg előrendű férfi- és fiúruba áruházzam, ahol a legjobb férfi- és fiúruba a legdrágább vászatokban és olcsó árakon kaphatók. Tisztelettel  
**Breitner Salamon**  
férfi- és fiúruba raktára, Budapest, Népszínház-utca 22.



**A „NÉPSZAVA“**  
megmondja, hogy hangszert magyar ember-műstíno vegyon mint  
**REMÉNYI MIHÁLY**  
elsőrangú nagy és magyar hangszertelepen, hol e lapra hívatkozva a legmesszebbmenő engedményben részesül Hegedű, harmonika, fa és réz fuvóhangszer, grammofon és cimbalom, egyáltalán minden hangszerről külön árjegyzék.  
Központ: Budapest, Király-u. 58  
Dalárdák részére HARMONIKUMOK 150 K-tól följebb.

**FOGAK**  
3 hónapnál szélesebb szájú, gyökérrelváltás nélküli, arany koronák és tartó fogmunkák, fogszelvények készítésével. — Vidéki 12 óra díjig hasznavehető fogorvos  
Dr. Hegedűs Jakab fogorvos, Budapest, VII. kerület, Rindels utca 64. szám a. Rendelés egész nap. — Kézeltetőtere is. Szervizet munkásoknak 50% engedmény.

**Standard**  
Tennis labdák  
**Slazenger**  
raketek  
**Footballok**  
Kérjen sportgyári áron szíjgyártó beárazozhatók

Egyesült ruganytáruházzak Harburg-Wien  
**I. N. REITHOFFER**  
lerakataában  
Budapest, VI., Andrássy-ut „G.” Telefon 88—54.

**Legjobb** kitömött, legértelmesebb szelvény, pattanás nélküli, bőrállású, májfoltok a kírveves ellen  
**kámforos arckenőcs**  
hosszaváló szappan és 3 szalban arcep obja 1 K  
100 év óta változatlan őszs-tételben készült egyedül a Magyar Király gyógyszeriatár  
Budapest, V., Marokkól-utca 2. szám.

**FOGAK**  
széles, pontos hárszakra és az arc-ábrára ügyvel, so hogy a minél több oldalon meletlen levő az egész koronát kúfoság megválasztása és telepelt fogorvosokai Szervizetesen.  
**Speciális arany-, platina- és porcelán-tímések kirárolag készítése.**  
Fogorvosok hájjaloz nélküli helyi készíttelvéssel, vagy alkalmakkor légy-olaj fogorvosok javítás, szilgyázás megválasztás, vagy postatársulattal elküldés. — On parle français. — Rendelés egész nap. — Telefon-szám 87—50. — Kézeltetőtere is.

**GROSSMANN SIMON** amerikai műfogorvos  
szere kényelt szuári fogorvosok  
BUDAPEST, VII. kerület, Dr. FRANKL ERZSÉBET-KÖRÜT 50.  
Rendelés egész napon át este nyolc óráig, vasár- és ünnepnap is

**URIKÁNY-ZSILVÖLGYI  
MAGYAR KÖSZÉNBÁNYA**

Központi Igazgatóság: Budapest, Nádor-u. 13. **RÉSZV.-TÁRS.** Bányai igazgatóság: LUPÉNY (Hunyadm.)

**Igazgatóság: Bellescoize Fernand gróf elnök, Ullmann Adolf alelnök, Boussand Leon, Bouvier Cézár, Lang Ernő, Morin-Pons Pál, Neyret Jean, Tolnay János.**

Széles körökben ismeretes a Zsilvölgyben fekvő Lupény, mint hazánk legfontosabb széntelepeinek egyike. A szén jelenléte ott már régen ismeres volt; nagyobb mértékben a bányászaton azonban csak az Urikány-Zsilvölgyi Magyar Kőszénbánya Részvénytársaság 1891. évben történt megalakulásával indult meg. Ezen társaság nagy bányajogositványokat szerzett és mindenképpén kitépítette a Lupényi Petroszénnyal, illetve az államvasutak hálózatával összekötés vasutonnal, hogy a szén értékesítését lehetővé tegye. A kezdet nehézségeinek leküzdése után az évi széntermeles mennyisége gyorsan emelkedett és ma körülbelül **4.500.000 métermézást tesz ki.**

A társaság bányabirtoka 27.672.966 m<sup>2</sup> adományozott területtől és 90 zártkutatómányból áll, mivelés alatt azonban most csak a lupényi bányarészek vannak.

Dacára annak, hogy a lupényi szén oligocén formációban fordul elő, kémiai tulajdonságai mégis teljesen egyeznek a kőszén tulajdonságaival. U. i. gyroszkopikus viz tartalmaz a csekély; a levegő, a nap, eső és fagy behatásainak ellentáll, tehát el nem málik. Küllugban, valamint 10 százalékos légszavban hevítve, azokat nem festi meg és azonkívül kitűnő kokszt szolgáltat. Különböző telepekből, különböző helyeken nyert

szénminták többszörös elemzése alkalmával a hőérték átlaga 6,500—7,000 calóriában állapítottat meg.

A lupényi szén kitűnő minősége és mindennemű cérra való használhatósága most már az egész országban el van ismerve és igen tekintélyes mértékben hozzájárul a külföldi széneknek hazánkba való kiszállításához. Utóbbi időben a lupényi szén elzött kirárolag idegen szén szolgált. Mint már fentebb mondtuk, ezen szén továbbá kokszyártásra is nagyon alkalmas, minek következtében a társaság kokszyártást épített, mely évente 450.000 méterméza kokszt, 35.000 méterméza kőszénkátrányt és 10.000 méterméza ammóniakulfatot (kitűnő műtrágyát) termel. A kokszyólan jó minőségű, hogy kőbőcelöknek is teljesen megfelel.

Az Urikány-Zsilvölgyi Magyar Kőszénbánya Részvénytársaság bátran és meglegegedéssel konstatahatja, hogy olyan helyen, ahol még 15 évvel ezelőt csak oláh gyűnyhők voltak láthatók, virágzó vállalatot teremtet, mely nemcsak hazai iparunk díszére válik, hanem a magyarorszáos és a magyar államozsme terjedése szempontjából is fontos és üdvös miszisztót teljesít.



24.	„Arany Kereszthez” Gyógyszertár	Zebegényi Lajos	
24.	Vendéglő	Grob János	
25.	Gabonakereskedő	Galitzenstein József és Auer	
25.	Gabonakereskedő	Gomperz Emil	
25.	Műszaki iroda	Orienter Károly	
25/29	Gabonaügynök	Leitersdorfer Lázár	
26.	Gabonakereskedő	Goldner Gyula	
26.	Gabonakereskedő	Fischhof Gyula	
26.	Gabonakereskedő	Amor S. B.	
26.	Gabonakereskedő	Kunusy Nándor	
26.	Gabonaügynök	Laki Viktor	
26.	Malom és lisztügynök	Benesovszky N.	
26.	Hentes	Krause János	
26.	Írógépek és kellékek	Kovács A. és tsa.	
26.	Pálinkamérés	Ascher Samu	
26.	Szabó	Borsodi Árminné	gyermekruha-szabó
26.	Szőnyegnyíró és javító	Hepp A.	
26.	Vendéglő	Eiscle Mihály	
27.	Gabonakereskedő	Deutsch Vilmos	
27.	Bútorszállító	Büchler Zsigmond és Tsa.	
27.	Gabonakereskedő	Karef Artúr és Steinfeld	
27.	Gabonakereskedő	Strasser Ede, Glück és tsa.	
27.	Hajózási magánvállalat	Wolfinger és Reich	iroda
27.	Papírkereskedő	Frisch M.	
27.	Terménykereskedő	Kramer József	
27.	Terményügynök	Kálmán és társai	
28.	Értékpapír ügynök	ifj. Fischer M.	
28.	Fatermelő	Klein Zsigmond	
28.	Gabonakereskedő	Pick Ignác	
28.	Kéz, köröm. kozmetikai ápoló	Schiller József	
28.	Légszesz és vízvezeték berendező	Schwarz Henrik	
28.	Papírkereskedő	Komlós Arnold	
28.	Szabó	Raza A.	
29.	Gabonakereskedő	Baumfeld és Weidinger	
29.	Papírkereskedő	Leykam-Josefstahl papír és nyomdaipar rt.	
29.	Szállító üzlet	Häutler Lipót és Társai	
30.	Gabonakereskedő	Domon Ödön	
30.	Gabonakereskedő	Grossman és Neumann	



Önmagát feni, mindíg éles és így feleslegessé teszi az új pengékre való folytonos kiadást!

A ki kölcsönözze önmagát-élesítőket használ, tapasztalhatja, hogy mily gyorsan lesz kopva a borotva éle és így maximum naponta kell frisse...

AutoStrop biztonsági borotva

Az egyedül biztonságos borotva, mely élezt, borotvát, tisztítóból anélkül, hogy a pengét el kellene kiválasztani.



Eladó a következő cégekben és minden előretérő üzletben: Bácsa és Táras VI., Andrássy-út 66. ... Zsák Bertalan és The Masson-Király 79

Öseplőgépekhez, gözkelekhez, mészgétekhez, homokfogólagyaráknak, szeszgyaráknak, cukorgyaráknak, gőzmalmoknak, szelvényeknek és minden ipari üzemihez a legkiválóbb a nagyhőerőkű...

gróf Garsich-Mönnich-féle karvini szén darabos, kocka-, díó- és aprószénosztályozásban és elsődrendű kétszer mosott kovacszén, valamint elsőrendű karvini darabos pírshén...

kocka- és díópírshén mely sokkal kialsóbb és kevesebb hamutartalommal bír, mint légszuszárítás, szobafűtés céljakra, és központi fűtésre...

Szükségletei ajánlatot küldi Urbán S. L., a gróf Garsich-Mönnich-féle karvini szén és aprószén-művek vezérigazgatója...

GUMMI és lathalyag-ívezetők: tucatja 9, 10, 12 koronára. SANNIN FÉRFIÓVSZER...

BUTOR

kitűnő minőségben, készpénzzel, valamint részletfizetésre legelőnyösebb. SÁNDOR IGNÁC...

Hölgyeim! Gerő Márton

női divatruházat kiskapitát megkínálok, melyek átmenet még vasárnap is nyitva vannak...

Dus választékban vannak:



- Elégáns utcai costümök . 35 K-tól
Legújabb női aglän . . . 20 K-től
Leány-costüm 30 K-tól
Leány-felöltő 20 K-tól
Franczia selyem-pouplin-ruhák 50 K-tól
Angol alkaj 9 K-tól
Dus választék francia kabátokban selyemből vagy posztóból!
Divatos janjan eselymbluz 12 K-tól
Sikkes petyes pongebluz . . . 8 K-tól
Óriási választék greenadin- és batist-bluzokban.
Franczia delain-pongyola . . 15 K-tól
Jól mosható delain-pongyola madairragalírral 7.50 K-tól

Vidéki megbízások pontosan eszközöltek. TELEFON 164-62.

Nagyon jó forgalmu jóhírű nagy SZÁLLODA átteremmel és kávéházzal egy vidéki fővárosban, a tulajdonos előhaladt kora miatt, kedvező feltételek mellett eladó.

KÖTÉNYGYÁRAMAT mely évek hosszú sora óta a helyi piacon és a vidéken legjobban be van vezetve végleges nyugalmra vonult következében kedvező feltételek mellett eladom.

Vétkezék! Ön maga ellen mindennapos üzem betelepítésben vagy ponti gyengüléssel szenved, megfázást érzeli vagy más, ha nem orvosra ad Dr. GARAI bizalmas szakorvosát...

Kozma Lajos kalapkülönlegességök MOST Károly-körút 9 GYÁRI ÁRAK!

NAGY OCCASIO különleges csillárokban. Kallónféle fémek régi és új arca-borodások, porcszögnyelkek, eredeti állajfestmények, bronzárak...

Sodronygyár. FIGYELJEN! Tiszán horganyzott sodrony kerítés bármely kis vagy nagy méretben. Tűzálló, kopás, korrodos, rászk, hullámfenestű, kárhátékot elgít...

Hatóságilag engedélyezett Tüztől megmentett áruk eladása

FARAGO REZSŐ árúházában Budapest, VI. ker., Király-utca és Liszt Ferenc-tér sarok. Férfi ing 2.000, 2.500, 3.000 és feljebb. Turista ing minden szám, darabja 2.400, 2.500, 2.700, 2.800 és feljebb.







30.	Gabonakereskedő	Hirsch Jakab és fiai	
30.	Gabonakereskedő	Widder Károly és Berceller	
30.	Cserkereskedő	Unger Dezső	
30.	Gabonaügynök	Bernáth Emanuel	
30.	Fakereskedő	Schidl és Ungár	talpfa iroda
30.	Erőtakarmánygyár rt.		
30.	Szabó	Szilágyi József és Dezsőné	
30.	Szesznagykereskedő és raktár	Widder Károly	
30.	Zsák kölcsönző	Berger Izidorné	
31.	Értékpapír ügynök	Schweiger Vilmos dr.	
31.	Gabonakereskedő	Braun és Politzer	
31.	Gabonakereskedő	Stux Gyula és Hugó	
31.	Gabonakereskedő	Wellisch testvérek	
31.	Gabonaügynök	Rosenfeld Mór	
31.	Terménykereskedő	Jónás Bertalan és társa	
31.	Terménykereskedő	Singer Zsigmond és testvére	
31-33.	Jutaáru gyár és raktár	Fischer J.	
31–33.	Taksamérő gyár	Magyar taxaméter rt.	
32.	Gabonaügynök	Fischer és Havas	
32.	Gabonaügynök	Wilczek Rafael	
32.	Építési vállalkozó	Riesz Emil	
32.	Kávémérés	Wilhelm Márk	
32.	Kocsmáros	Ham János	
32.	Rövidáru- kötött- szövvött áru kereskedő	Abilis S.	
32.	Szabó	Schwartz Sámuel	
34.	China és japánáruk	Molnár és Greiner	
34.	Gabonakereskedő	Grosz Jaques	
34.	Gabonakereskedő	Strosser és König	
34.	Gabonakereskedő	Strélinger és Laki	
34.	Gabonaügynök	Präger Zsigmond	
34.	Értékpapír ügynök	Jónás Béla	
34.	Cipész	Bagin Károly	
34.	Pálinkamérés	Friedenstein Károly	
34.	Vendéglő	Lázár Antal	
35.	Dohány és szivaráru	Barta Sarolta	
35.	Gépraktár	Gépkereskedelmi rt.	
36.	Papírkereskedő	Pintschof J. Mór	Van üzlete a József tér 9. sz. alatt is.
36.	Szobafestő	Volk János	

# A jelenkor legfőkélettebb írógépe az L. C. SMITH & BROS IRÓGÉP

**Erősen látható, remek szép kétszínű írás, tabulátor, erős szerkezetű, könnyű kezelés.**



**Írógépeket komoly érdeklődőknek di-talánul mutatjuk be.**

TELEFON-SZÁMI 92-52.

TELEFON-SZÁMI: 92-52.

**Faragó Testvérek Budapest, V., Nádor-u. 17/J**

**A MODERN VILÁGÍTÁS CSODAJA!**

## INVERT

lefelé égő vezetőknélküli

„UNIO“ magasfényű PETROLEUM lámpák

**Olcsó világítás**

pályaudvarok, csarnokok, utak, gazdaságok, gyárak, háv-lazak, vendéglők, üzemek belső és külső világítására.

**Gyönyörű fény! Egyszerű kezelés!**

Robbanásmentes! I. H. I. utcai világításra mintegy 1110 gyertyafény. I. H. IV. belső, I. H. V. külső világításra, mintegy 160 gyertyafény.



**Schvarcz József és Társa** BUDAPEST, VI., Váci-körút 53.

36.	Vas és acélöntő gyárak	Rimamurány-salgótarjáni vasmű rt.	iroda
36.	Vas és acélöntő gyárak	Unio cs. kir. szabad vas bádogyár	iroda
38.	Cipész	Novák Ferenc	
38.	Hentes	Weigel Ferenc	
38.	Kocsmáros	Donnenberg Kálmán	
38.	Köszén nagykereskedő	Singer József	

**Összesen 260 üzlet található a Nádor utcában!**

**2. táblázat. Szakmák, amelyekből legalább 3 működött a Nádor utcában.**

Szakma/üzlet	Mennyiség
Cipész	7
Dohány és szivarárus	4
Értékpapírügynök	6
Fakereskedő	3
Gabonakereskedő/ügynök	46
Hentes	3
Írógépek és kellékek	5
Kárpitos	3
Kézműáru ügynök	5
Papírkereskedő	7
Rőfősáru kereskedő	4
Rövidáru-kötött és szövött áru kereskedő/ügynök	6
Szabó (férfi, női, gyermekruha)	40
Szűcs és szőrmeáru kereskedő	4
Terménykereskedő/ügynök	8
Vendéglős	7
Cukorgyárak/Kőolajfinomító gyárak irodái	10
Összesen	168

**3. táblázat A kávéházak jegyzéke az V. kerületben (1912) 50**

Sorszám	Kávéház neve	Tulajdonos	Cím
1.	Akadémia	Geidl Lajos	Akadémia u. 5
2.	Bercsényi	Gottlieb Ignác	Nádor u. 26.
3.	Boulevard	Diósi Ágoston	Váci krt. 24.
4.	Bristol szálloda kávéháza	Illits Gyula	Petőfi tér 1.



**Könyvedvelők figyelmébe!**



# A magyar királyi vár



**Irla: Hauszmann Alajos,**  
udvari tanácsos, műegyetemi ny. rendes tanár.



Párfaltan díszítű, mely magyar, német és francia nyelven a „budai királyi vár” történeli múltját és annak az 1890. évtől 1906-ig terjedő időszakban eszközölt újráépítést tárgyalja. Nagysága 35/46<sup>1</sup>/<sub>2</sub> cm. Tartalmaz számos művészies kivitelű szövegtáblán kívül 24 heliogravure műmellékletet és 1 szines táblát.

**Heliogravure műmellékletek:** A beleti homlokzat Műképe, A nyugati homlokzat Műképe, A beleti homlokzat déli oldal Műképe, Földrajzi térkép, A díszterem Műképe, Földrajzi térkép, Püspök, Hűség emléki előcsarnok, A várkastély belsője, Az új únárvár tornya, A várkapuk, Szeged belső-terem, Magyar királyi vár, Habsburg-császár, Nemzeti tanács, A Habsburg-császár, Széchenyi terem, Kései a központi lakosztályban, Négyzetes lakosztály, Term. szim. elűszár, Kéri ház, Teraszok, Kőrös déli irányon.

**Ára vászonkötésben, aranyozott dombornyomású táblával 120 K.**

**Hornyánszky Viktor** könyvkiadóhivatalában  
Budapest, V., Akadémia-utca 4. sz.

**A műből csak csekély példányszám kerül eladásra.**

## EGYESÜLT BUDAPESTI FŐVÁROSI TAKARÉK- PÉNZTÁR

BUDAPEST, V., DOROTTYA-U.  
4. SZ., SAJÁT ÉPÜLETÉBEN.



Befizetett alaptőke: Kor. **15.000.000** névre szóló, **25.000** darab részvény 600 korona befizetéssel. Tartalékalkapok: circa **28.000.000** kor. Elfogad betéteket: Takarékpénztári könyvecskékre, pénztárjegyekre, valamint cheque- és folyószámlára. Leszámitol váltókat, Előleget ad értékpapirokra, egyttal értékpapirok vételeit és eladását legelőnyösebben teljesíti. Jélzalog-kölcshönöket ad készpénzben 4<sup>1</sup>/<sub>2</sub>% és 4% zálogleveleken. Az intézet záloglevelei adómentesek, a közszolgálat minden ágazatában bánatpénzüi és bizosítéku, ugyszintén katonai házassági bizosítéku elfogadotnak és árvagyony elhelyezésére alkalmasak. A záloglevelek ugy központi, mint fiókostályainknál napi árfolyamon kaphatók.

**ALAPITTA-  
TOTT 1846**

**FIÓKOSZTÁLYOK:** I. Fehérvári-ut 1. I, Krisztina-tér 9. II. Fő-utca 2. V., Nádor-u. 23. VI., Andrássy-ut 2. VII., Erzsébet körut 58. VII., Rákóczi-ut II.



5.	City	Kaiser Miksa	Szabadság tér 13.
6.	Club	Katona Gyula	Lipót krt. 16.
7.	Continental	Fejér Gyula	Nádor u. 22.
8.	Curia	Fábián Alice	Alkotmány u. 12.
9.	Deli S. kávéháza		Mária Valéria u. 12.
10.	Erzsébetteri Kioszk	Herz R. Rezső	Erzsébet tér 7.
11.	Himnusz Drucker Mór		Váci út 38.
12.	István Főherceg	Bandler E.	Akadémia u. 1.
13.	Kornfeld Samu kávéháza	Kornfeld Samu	Szabadság tér 5.
14.	Lipótvárosi	Neumann Ignác	Váci u. 34.
15.	Lloyd	Frischmann	Vilmos Nádor u. 26.
16.	Mikes János kávéháza	Mikes János	Lipót krt. 24.
17.	Mocca	Wagner Vilmos	Zrínyi u. 16.
18.	Mulli János kávéháza	Mulli János	Váci u. 144.
19.	Országház	Gárdonyi József	Nádor u. 31.
20.	Palatinus	Hochsinger Miklós	Lipót krt. 5.
21.	Parlament	Schaffer D. Dezső	Nagykorona u. 19.
22.	Petőfi szobor	Dömötör F.	Petőfi tér 4.
23.	Piccolo	Stern Vilmos	Váci krt. 20.
24.	Seemann	Gál Arnold	Váci krt. 70.
25.	Szabadság	Strausz Antal	Aulich u. 8.
26.	Színház	Somló Vilmos	Lipót krt. 19.
27.	Ulits	Ulits Lőrincz	Vigadó tér 3.
28.	Upor	Upor József	Szabadság tér 17.
29.	Venesia	Salczer Mór	Ferenc József tér 5.
30.	Vigadó	Evva Lajos	Deák Ferenc u. 2.
31.	Vígszínház	Bruck Károly	Lipót krt. 32.
32.	Wagner	Berger Szilárd Lajos	József tér 5.

## ÖSSZEGRZÉS

A Nádor utcáról megjelent korábbi, általánosan elterjedt nézettel, miszerint errefelé már kevés a kereskedelmi tevékenység, vitatkoznom kell. Amint vizsgálódásom során látható lett, az utca igen sűrű üzlethálózattal rendelkezett. Összesen 260 üzletet lehetett össze-számolni, amelyek közül legtöbbször, 46-an a gabonakereskedők voltak, amit a közeli tőzsdével magyarázhatunk. A vizsgált időszakban a legtöbb, iparos által űzött szakma Budapesten – a lakosság ruházkodását kiszolgáló – szabóság volt, ezt ezúttal is megá-lapítottuk,<sup>51</sup> és közülük 40-en dolgoztak itt, akik főként az utca közepén helyezkedtek el. Ezekon kívül természetesen a terület a bankok terepe, a bejárt szakaszon nyolc pénz-intézet működött. Országos jelentőségű gyárak közül tízen béreltek itt irodákat és sok

volt az ügynök is. Hét cipészt találtunk, de az öltözködéssel kapcsolatos a hat rövidáru, a négy rőfös és az ugyancsak négy szőrmekereskedő is. Az utca eléggé sűrűn lakott volt, 1912-ben közel 4000-en éltek itt,<sup>52</sup> étkezési, szórakozási lehetőségeik kiszolgálását hét vendéglő és hat kávéház elégítette ki.

Képzelt tollforgatónk kézen fogta az olvasót és együtt néztük végig, hogy nézett ki az 1912-es évi Lipótváros egy szelete, leginkább a Nádor utca. Milyen épületek álltak ott, és azok utcai szintjén milyen üzletek várták a lakosságot. Reméljük nem fáradtak el a séta során.

#### JEGYZETEK

1. Írásom a CEU egyetem felkérésére, a Nádor utca – ahol az intézmény működött – múltját feltáró tanulmánykötet részeként született.
2. Választott évünket a forrásbőség indokolja. Ebből az évből áll rendelkezésünkre Budapest kávéházainak listája, amelyet a *Budapesti Negyed* 43–44. száma adott közre. A jegyzék rendkívül hasznos kordokumentum, egyféle pillanatfelvétel Budapest kulturális közállapotáról. Ezek mellett haszonnal forgattuk Balla Vilmos kávéforrás című kötetét, és igyekeztünk felderíteni más akkori kikapcsolódásra alkalmas tereket is a séta útvonalán. Ilyenek lehettek az éttermek, szállodák, sörözők és egyéb vendéglátóhelyek, amelyeket összegyűjtése *Gundel Imre-Harmat Judit: A vendéglátás emlékei* (Budapest, 1979. A továbbiakban: Gundel–Harmat 1979) című kötete segítette.
3. *Pásztor Mihály: A százötven éves Lipótváros, 1940* (A továbbiakban: *Pásztor 1940*) és u: Adalékok Lipótváros történetéhez című kötetet használtam, az utcák, terek névváltozásait összefoglaló alapos munkát, Budapest teljes utcanévlexikonát. Valamint az 1912-es évre vonatkozó szerkesztett naptárat, *Márkus Miksa: Budapest* írásban és képben. 4. A *Vasárnapi Ujság*, *A Hét*, a *Pesti Napló* és a *Budapesti Hírlap* számaint vizsgáltam.
5. A lakók és az üzletek rekonstruálásában a korabeli Budapesti cím és lakjegyzék segített.
6. 1873. november 17-én vette át az új testület az egyesített főváros irányítását.
7. *Rokken Ferenc: A Ferenc József tér. Tanulmányok Budapest Múltjából.* 1933 2. sz. 40–62.
8. A dombot 1917-ben hordták el és a földet kis üvegkoronákban 10 pengőért árulták, míg a befolyt öszszegből a rokkant katonákat, a hadiözvegyeket és a hadiárvaikat támogatták. A segélyakciót az Augustza gyorssegély-alap szervezte. *Szoleczky Emese-Kreutzer Andrea: Az Augustza gyorssegély-alap tevékenységéről.* 25. *A Hadtörténeti Múzeum Értesítője.* 12. sz. Budapest, 2011. 17–27.
9. A lakosok száma 1831-ben érte el a 100.000-et, 1860-ra 200.000-re nőtt, 1870-ben 280.349, 1880-ban 370.767-en élnek itt. 1890-ben már 506.384, 1896-ban 617.856, 1900-ban 734.165, 1906-ban 791.748 lakója volt a fővárosnak.
- 10 A hidat 1876. április 30-án adták át, míg a szigetre vezető szárnyhidat 1900. augusztus 19-től használhatta lakosság.
11. Az Erzsébet híd 1898 és 1903 között épült.
12. A mai Szabadság híd 1894-1896 között épült.
13. Budapest teljes utcanévlexikona. Szerk.: *Ráday Mihály.* Budapest, 2003. (A továbbiakban: *Ráday2003*)
14. A régi pesti városfal mentén. Szerk.: *Saly Noémi* Budapest, 2013. 34.
15. A névadó Sir Thomas Gresham 1566-ban alapította a londoni tőzsdét.

16. *Szegő György–Haba Péter*: 111 év–111 híres ház. Budapest, 2003. 48. (A továbbiakban: *Szegő–Haba 2003*)
17. *Balla Vilmos*: A kávéforrás. Budapest, 2008. 83.
18. Ma Apáczai Csere János utca
19. *Vörös Károly*: A Dunakorzó regénye. *História*, 1979/1. 21–23.
20. *Kiss Csilla*: A szabadidő eltöltésének egy sajátos formája: a korzózás. In: Pest-Buda egyesítésének 125. évfordulója 1873–1998. Magyar Történezhallgatók Egyesülete, Budapest, 1998. 38–41.
21. A Dunakorzó mellett még több korzó-helyszín is létezett Budapesten. Ilyen volt az úgynevezett politikai korzó, a politikusok séta-és találkozóhelye, a Hatvani (ma Kossuth Lajos) utca. A honatyák az Országos Kaszinó közelsége miatt jártak az utcában, ahol a lakosság találkozhatott velük, megfigyelhette őket. Külön helyeken gyülekeztek a cselédek is. Népes tömegük vasárnapi kimenőjükön a pályaudvarok környékén, az Óriás (ma Leonardo da Vinci) utcában, a Baross utcában és a városligeti vurstliban korzózott. Különleges helyszínt jelent a Stefánia út, mivel ott gyalog és kocsival is megjelentek a tér használói. Hétköznap délelőtt csak öregurak és gyerekek jártak rajta, délután már megelégnült az út, és főúri kocsi-korzóvá alakult.
22. *Szegő–Haba 2003*, 10.
23. *Rokken Ferenc*: A hajdani angol-királyné szálloda és az első dunaparti sétány. *Tanulmányok Budapest Múltjából*. 1. sz. (1932) 112–122. 116.
24. *Balla Vilmos*: A kávéforrás. Budapest, 2008. 66–67.
25. *Gundel–Harmat 1979*, 197–198.
26. Ma Vörösmarty tér. Budapest teljes utcanévlexikona. Szerk: *Ráday Mihály*. Budapest, 2003.
27. Az épület a mai József Attila utca és Bajcsy-Zsilinszky út sarkán állt.
28. Az Orczy ház a Károly körút és a Király utca sarkán állt.
29. *Csordás Lajos*: Wurm-udvarból Dorottya palota. *Budapest*, 2007/2. 5–7.
30. Mindössze nyolcan dolgoztak itt: a vezető, két felügyelő, egy főtiszt, három tiszt és egy segédellenőr.
31. 1913-ban készült el.
32. A Nádor utca lakosságára nem jellemző az ugrásszerű változás. Az itt élők száma: 1881-ben 3890, 1891-ben 3987, 1901-ben 3028 és 1906-ban 3820 an éltek itt. *Budapest írásban és képen*. szerk: *Márkus Miksa*. Budapest 1912, 35. 33. *Pásztor 1940*, 195.
34. *Gundel–Harmat 1979*, 79–80.
35. BFL XI. 814 Nádor u. 5. 27. doboz.
36. *Farkaslaky Erzsébet – Ráday Mihály* (szerk.): Adalékok a Lipótváros történetéhez 2. Budapest, 1988, 135.
37. BFL IV.1474.a 2961/1912
38. *A Hét*, 1912.
39. *Pesti Napló*, 1912. április 6. 36.
40. Belváros-Lipótváros, 223.
41. *Farkaslaky Erzsébet – Ráday Mihály* (szerk.): Adalékok a Lipótváros történetéhez 2. Budapest, 1988. 151
42. Idézi: *Gundel–Harmat 1979*, 96.
43. *Hajós György*: A Szabadság tér. Budapest, 2004. 12.
44. *Balla Vilmos*: A kávéforrás. Budapest, 2008. 95.
45. *Gundel–Harmat 1979*, 218.

46. Ma Steindl Imre utca.  
47. Ma Garibaldi utca.  
48. A fővárosban 1912-ben 322 kávéház működött, ezek közül a Lipótvárosban 32.  
49. A Budapesti Czim és lakásjegyzék 1912. évi adataiból, a korabeli helyesírást alkalmazásával összeállítva. *A Budapesti Negyed* 43–44. számának közlése alapján összeállítva.  
51. Az 1912. évi lakcímjegyzékben hozzávetőlegesen 3900 szabó van feltüntetve.  
52. Az utcában 1881-ban 3890-en, 1891-ben 1987-en, 1901-ben 3028-an, 1906-ban 3820-an éltek. Budapest írásban és képből. szerk: *Márkus Miksa. A Magyar Hírlap Album* naptára az 1912-es évről. 35.

*OLIVER PERCZEL*  
*IN THE HEART OF LIPÓTVÁROS*  
*(A FRAGMENT OF A FICTIONAL TRAVEL GUIDE THROUGH THE EYES*  
*OF AN UNKNOWN JOURNALIST) 1912*

*ABSTRACT*

What was life like in Budapest, especially in some of the streets of Lipótváros, at the end of the happy peaceful years before the world war? What buildings, what shops formed the life of the locals? What entertainment did people find here? We asked these questions and received the answers from a contemporary imaginary writer. Our fictional correspondent guided the reader along the banks of the Danube, through Nádor Street to the Parliament, and presented the contemporary conditions during the walk.

In our dissertation we tried to reconstruct as accurately as possible a slice of Lipótváros – above all Nádor Street – which turned out to have a very dense store network. A total of 260 stores can be counted. Most of them, forty-six, were grain traders, which can be explained by the proximity of the stock market. In the period under review, most of the professions pursued by craftsmen in Budapest were tailoring services for the inhabitants. Forty of them worked on this street, mostly in the middle of it. We found seven shoemakers, but six haberdasheries, four carpenters, and four fur dealers are also involved in dressing. In addition to these, as a matter of course, the area is the territory of the banks. There were eight financial institutions in the area. The street was densely populated as nearly 4,000 people lived here in the year of 1912. Their meals and entertainment were served by seven restaurants and six cafés.

perczelo@bparchiv.hu



SÓTI LAJOS

### III. VIKTOR EMÁNUEL OLASZ KIRÁLY LÁTOGATÁSA A MAGYAR NEMZETI MÚZEUMBAN

#### A LÁTOGATÁS ELŐZMÉNYEI

Az 1936 ősze és 1937 tavasza közötti időszak különösen jelentős volt a magyar diplomáciában, ugyanis Magyarország és akkori legfontosabb szövetségesei – Ausztria és Olaszország – között kölcsönös államfői vizitációk történtek.<sup>1</sup> 1936 novemberében Horthy Miklós látogatott Rómába,<sup>2</sup> majd hazautja során Bécsben töltött néhány napot. 1937 májusában előbb Wilhelm Miklas osztrák köztársasági elnök (1872–1956, hivatali idő: 1928–1938) érkezett Budapestre, őt követte III. Viktor Emánuel (1869–1947, olasz király: 1900–1945, etióp császár: 1936–1941). A két szövetséges államfő budapesti lá-



III. Viktor Emánuel, olasz király érkezése a Keleti Pályaudvarra.  
MNM TF, Magyar Eseménytörténet I/B, 62.2388, készítette: Czvek Gyula

togatásában közös volt, hogy mindketten meglátogatták a Magyar Nemzeti Múzeumot – akkori nevén a Magyar Történelmi Múzeumot.<sup>3</sup> Az olasz király és a miniszterelnök budapesti látogatásáról, már Horthy Miklós római útja előtt értekeztek a magyarországi napilapok, amelyek a külföldi sajtó (jugoszláv, angol) értesüléseire hivatkoztak. Sőt már az érkezés időpontjáról is tájékoztattak, miszerint 1936 december közepén, de mindenféleképpen karácsony előtt III. Viktor Emánuel és Benito Mussolini is a magyar főváros vendégszeretétét fogja élvezni. Azonban ezekben az esetekben minden cikk végén megjegyezték, hogy az információkat egyik fél sem erősítette meg hivatalosan.<sup>4</sup>

Horthy római tartózkodása alatt III. Viktor Emánuel és Mussolini is szavát adta a budapesti látogatásra,<sup>5</sup> előbbi a kormányzónak, utóbbi az államfő kíséretében tartózkodó Csáky István grófnak (a külügyminiszter kabinetvezetőjének) tett ígéretet. Az olasz uralkodó hozzátette, hogy a trónörökös, Umberto herceg is meg fogja látogatni a magyar fővárost 1937 őszén. Az olasz miniszterelnök kijelentette, hogy az uralkodói család látogatása után, 1937 május végén utazik Budapestre.<sup>6</sup>

Az idő előrehaladtával a látogatások időpontjai folyamatosan változtak. 1936 december elején már arról írtak a folyóiratokban, hogy az olasz miniszterelnök nem a királyi pár 1937 májusi látogatása után érkezik Budapestre, hanem még az év januárjában.<sup>7</sup>

III. Viktor Emánuel budapesti látogatását unokájának, Umberto herceg kisfiának 1937. február 13-i születése is tovább halogatta,<sup>8</sup> amire végül 1937 májusában került sor, ellentétben az olasz miniszterelnök Budapestre utazásával.

III. Viktor Emánuel látogatásának további halasztását, esetleges elmaradását Olaszország korabeli külpolitikája is okozhatta. Annak ellenére, hogy mind Itália és mind Magyarország a római jegyzőkönyv államai voltak, 1937 februárjában írták alá az olasz-jugoszláv barátsági szerződést, amely kimondta, hogy Olaszország elismeri a délszláv állam területi egységét, ami teljességgel ellentmondott a magyar politikai vezetés revíziós céljának, és amely mellett még 1936 őszén Mussolini a milánói beszédben is kiállt. Azonban az olasz birodalmi törekvések valamint a németek Duna-medencében történő, egyre erősödő befolyása gyengítette az olasz lehetőségeket Közép-Európában.<sup>9</sup>

III. Viktor Emánuel trónra lépése óta (1900) a budapesti látogatása volt a hetedik külföldi útja,<sup>10</sup> annak ellenére, hogy korábban körbejárta a glóbuszt, viszont apja halála után lehetőségei korlátozódtak. Budapesti látogatása előtt Londonban járt utoljára 1924-ben, azonban *Az Estnek* a témával foglalkozó újságcikke megjegyezte, hogy az uralkodó 1934-ben tett Olasz-Szómáliai látogatását<sup>11</sup> nem tekintették külföldi útnak, ennek oka az volt, hogy az olasz gyarmatokra utazott.<sup>12</sup>

A királyi út előkészületei már korábban megkezdődtek, hiszen a Külügyminisztérium Protokoll Osztályának iratai között megtalálható Villani Frigyes báró (1882–1964), római magyar követ 1937 február 13-án kelt levele, amelyben már a programokkal kapcsolatban adott javaslatot:

*„[...] a király tiszteletére épen csak a legszükségesebb ebédek és fogadások rendeztessenek, ezek lehetőleg rövidek legyenek, különösen pedig kerüljük a zenei előadásokat, amelyektől Ő Felsége tudvalevőleg irtózik.*



*A királyi menet a Lánchídon.*

*MNM TF, Magyar Eseménytörténet I/B, 62.2391, készítette: Czvek Gyula*



*Az olasz királyi család az Operaházban a tiszteletükre adott díszelőadáson.  
MNM TF, Magyar Eseménytörténet I/B, 62.2397, készítette ismeretlen fényképész*

*Ha mégis volna operai diszelőadás, az inkább balett legyen [...].*

*Fontos volna a programba bevenni múzeumaink alapos megtekintését; a király ezért igen hálás volna, mivel az archeológia és a szépművészetek iránt nagy érdeklődéssel viselkedik és azokban az egyszerű dilettáns látkörét messze túlhaladó tudományos felkészültséggel bír.*<sup>13</sup>

Ugyanezt erősítette meg Villani Kánya Kálmán külügyminiszterhez február 27-én írt levelének utolsó bekezdése is, ahol egy fokkal erősebben nyomatékosította, „*a király gyűlöli a nagy fogadásokat és a zenét; az összes mérvadó olasz személyiségek véleménye szerint a hivatalos ebédek után mellőzendők volnának a szokásos fogadások /ez a Quirinalban adott két udvari ebéd után is így volt/; ehelyett Ő Felségének időt kellene adni arra, hogy történelmi, képzőművészeti és ethnográfiai gyűjteményeinket alaposan megtekinthesse.*”<sup>14</sup>

A február 27-i levélből az is kitűnik, hogy a két dokumentum időpontja között döntöttek arról, hogy a látogatásra május hónapban kerül sor, mivel a február 13-i üzenetben még csak annyit jelez Villani, hogy valószínűleg tavasszal érkezik az uralkodói pár Budapestre.

A Vallás- és Közoktatásügyi Minisztérium is készült az olasz királyi pár fogadására, ugyanis a budapesti iskolákban oktatási szünetet rendelt el, amelyről a nem állami kézben lévő intézmények fenntartóit is tájékoztatta és egyben kérte tőlük, hogy hasonlóképpen járjanak el.<sup>15</sup>

Az állami szerveken kívül a két világháború közötti időszak legfontosabb olaszbarát egyesülete a Korvin Mátyás Magyar-Olasz Kulturális, Művészeti és Társadalmi Egyesület folyóiratának, a *Corvinának*<sup>16</sup> 1937. évi 1. számát<sup>17</sup> III. Viktor Emánuel tiszteletére adta ki.<sup>18</sup> Ez egy tematikus szám volt, a lapban szereplő öt tanulmány<sup>19</sup> Savoyai Jenőről vagy vele kapcsolatos művészettörténeti, történeti emlékekről szólt.

A hadvezérrel kapcsolatos téma választása nem volt véletlen, mivel ugyanabból a családból származott, mint az olasz uralkodó, és aki a magyar történelemben is fontos szerepet töltött be a 17. század második felében a török ellenes háborúk idején.<sup>20</sup>

Az ország és különösen Budapest lakosságának III. Viktor Emánuel látogatása iránt mutatott nagy érdeklődését az is bizonyította, hogy a vizitációt megelőző hetekben az uralkodó fővárosi útvonala menti lakások ablakaihoz, erkélyeire és balkonjaira lehetett jegyet váltani, ezeket újságokban hirdették meg az ingatlanok tulajdonosai azok számára, akik nem kaptak vagy nem tudtak jegyet szerezni a tribünökre.<sup>21</sup> Ezek helyszínei főleg két eseményhez kötődtek: az érkezés napján a Keleti Pályaudvartól a Budai várpalotáig tartó bevonulásra,<sup>22</sup> valamint a Köröndön tartandó katonai díszszemlére.<sup>23</sup>

Az uralkodói látogatás helyszíneinek átalakításával kapcsolatban, már az olasz király érkezése előtt másfél hónappal írt a sajtó. A szervezők a Keleti Pályaudvar fogadócsarnokában lévő középső peron bedeszakázásáról döntöttek a Magyar Államvasutak ajánlásával, azonban ezt csak a fogadás előtt körülbelül másfél órával teheték meg, a vasúti forgalom zavartalan működtetése miatt. A pallók elhelyezése nem volt véletlen, ugyanis így a vendégek fogadására nagyobb területen, kényelmesebben lehetett sort keríteni. A köszöntés ideje alatt érkező szerelvényeket a pályaudvar külső vágányaira irányították. Az üdvözlés másik fontos helyszíne a mai Oktogon, korabeli nevén a Mus-



*III. Viktor Emánuel megkoszorúzza a Hősök Emlékművét a budapesti Hősök terén.  
MNM TF, Magyar Eseménytörténet I/B, 62.2398,  
készítette: ismeretlen fényképész*

solini tér volt, amelyre szintén korábban megtervezték a tribünöket és az olasz király dízsátrát, amely a korszak szakembereinek némi problémát okozott, mivel az Andrássy út alatt futó kisföldalatti alagútja miatt statikai szempontból nem volt mindegy hová húzhatják fel ezeket az építményeket.<sup>24</sup>

*Az Est* számolt be április 1-i számában, hogy a Budavári Palotában 220 iparművész és kézműves serénykedett, hogy az épület aranyozásait, stukkóit, márványait felújítsák.<sup>25</sup>

A hivatalos program időpontját végül az Magyar Távirati Iroda 1937. május 11-én közölte.<sup>26</sup>

### *AZ OLASZ URALKODÓI PÁR MAGYARORSZÁGI TARTÓZKODÁSA*

1937. május 18. fél tizenegy órakor indult a királyi pár és kísérete a római Termini pályaudvarról.<sup>27</sup> Az uralkodói vonat egyedülálló volt a maga nemében, ugyanis az olasz király utazás közben is megtalálta mindazt a kényelmet, amely római palotájában körülvette és lehetősége volt, hogy tevékenységét a vonaton is fennakadás nélkül folytat-



*III. Viktor Emánuel a rákoskeresztúri katonai temetőben.*

*MNM TF, Magyar Eseménytörténet I/B, 62.2399,*

*készítette: Czvek Gyula*

hassa. Az udvari szerelvény alapvetően három kocsiból állt, hossza 29,7 méter volt, ehhez a kíséret számától függően több vagon is csatlakozhatott. Az egyik kocsi a királyé, a második a királynéjé, a harmadik pedig a közös ebédlőterem volt. A két első kocsi besztása nagyjából megegyezett: egy előszoba, egy szalon, egy hálófülke, egy fürdőszoba, három-három fülke az udvartartás, a szárnysegédek és egy-egy fülke a személyzet tagjai számára. Az ebédlőkocsi közepén hétméteres udvari asztal volt, amelynél akár száz ember is kényelmesen elfért. A vonat technikai felszereltsége szempontjából is kiemelkedő volt a korszakban. Az udvari szerelvény megépítésénél figyelembe vették, hogy Európa összes vasúti nyomtávján futhasson. A kor legmodernebb fékszerkezetével volt ellátva és a villanyvilágítást dinamók szolgáltatták. Az egyik kocsiból a másikba kényelmesen lehetett átmenni és beépített vezetékrendszer látta el hideg- és melegvízzel az összes fülkét, amelyekben telefonkészüléket és villanycsengőt is elhelyeztek.

A különvonat enteriőrjét a korabeli olasz iparművészet egyik legkiválóbb alkotásának tarották. Mennezetét arany díszítések ékesítették, Az ablakokat selyemfüggönyök takarták, a falak tapetázása selyembrokátból készült. A kocsik padlóját szőnyegek borították, az ajtók pedig bronzveretű nemesfából készültek. Az üléseket arannyal és ezüsttel átszőtt vörös és kék bársony fedte. Az ebédlő szőnyegének – amelyben az arany



*Szendy Károly, Budapest polgármestere köszönti III. Viktor Emánuel olasz királyt  
a korabeli Mussolini téren, a mai Oktogonon.*

*MNM TF, Magyar Eseménytörténet I/B, 62.2402, készítette: Czvek Gyula)*

és a bíbor színek domináltak – minden négyzetméterén 380000 öltés volt.<sup>28</sup> Az olasz királyi különvonatot két modern villanymozdony vontatta.<sup>29</sup>

Május 19-én a hajnali órákban érkezett meg Magyarország területére III. Viktor Emánuel olasz király és császár különvonata. A murakeresztúri határállomáson Teleki Béla főispán, Lentay Alán főszolgabíró és Senn Ottó, az Államvasutak elnöke fogadta a szerelvényt, majd rövid várakozás után a vonat tovább indult Nagykanizsára, ahol az állomáson Krátky István polgármester és a helyi hatóságok valamennyi vezetője köszöntötte az uralkodót. A korai időpontra való tekintettel a pályaudvaron ünnepélyes fogadtatás nem volt, így a vonat néhány percig vesztegelt az állomáson.<sup>30</sup>

Az olasz királyi különvonat 8 óra 54 perckor érkezett meg Székesfehérvárra. A vasútvonal és a feldíszített pályaudvar környékén hatalmas tömeg gyülekezett. A vendégeket Széchenyi Viktor gróf, Fejér vármegye főispánja, Csitáry Emil polgármester, a hatósági vezetők, a székesfehérvári honvéd vegyesdandár parancsnoka üdvözölte, továbbá egy díszszázad zenével köszöntötte.



Mikor a vonat megérkezett a székesfehérvári állomásra, felszálltak az uralkodócsalád mellé beosztott díszkíséret tagjai,<sup>31</sup> valamint Keresztes-Fischer Lajos tábornok, a kormányzói katonai iroda vezetője. Őket követte Széchényi Viktor gróf, aki elsőként köszöntötte magyar földön a királyi vendégeket. Az udvari vonat mintegy 8–10 percnyi tartózkodás után indult tovább a fővárosba.<sup>32</sup>

Budapesten a feldíszített Keleti pályaudvaron ünnepélyesen fogadták az uralkodói családot. Itt Horthy Miklós kormányzó köszöntötte az olasz királyt, majd díszhintókon a Budai Várba mentek. A feldíszített és fellobogózott úton a korabeli Mussolini téren Szendy Károly (1885–1953) főpolgármester üdvözölte a vendégeket.<sup>33</sup>

A négy napos látogatáson sokszínű programsorozat várt a királyi családra.<sup>34</sup> Rögtön



*III. Viktor Emánuel, olasz király elvonulására várakozó tömeg a korabeli Mussolini téren, a mai Oktogonon. MNM TF, Magyar Eseménytörténet I/B, 69.926, készítette: Bojár Sándor*



*III. Viktor Emánuel fogadja a magyar népviseletbe öltözött csoportok köszöntését a Budavári Palota erkélyéről, mellette Horthy Miklós kormányzó.*

*MNM TF, Magyar Eseménytörténet I/B, 62.2403, készítette: ismeretlen fényképész)*



*III. Viktor Emánuel és Horthy Miklós a gödöllői sólyomvadászaton. MNM TF, Magyar Eseménytörténet I/B, 62.2406, készítette: Czvek Gyula)*

megérkezésük után a palota Savoyai Jenő herceg szobra mögötti erkélyen fogadták a magyar népviseletben megjelent falusi népcsoportok hódoló köszöntését, délután pedig az uralkodó megkoszorúzta a Hősök emlékművét, majd tiszteletét fejezte ki a rákoskeresztúri katonai temetőben az olasz hősök sírjainál.<sup>35</sup>

Másnap délelőtt a Városligetben és a Köröndön katonai díszszemlét, valamint díszmenetet tartottak. Ezek után a várpalota márványtermében díszebéd volt. Délután sályomvadászaton vettek részt Gödöllőn. Majd táncesttel zárták a napot.<sup>36</sup>

Harmadik nap a kora reggeli órákban kirándulásra indult a fellobogózott Zsófia gőzhajóval a király és kísérete. A gőzös először Csepelre ment, ahol III. Viktor Emánuel megtekintette az új kikötőt és az itt található gyárakat. Innen a hajó visszafordult és az aquincumi állomáson kötött ki, ahol az itt található múzeumot és az amfiteátrumot látogatta meg. Végül reggel kilenc órakor az uralkodó visszaindult a várba.<sup>37</sup> A palotából 10.30 órakor a Nemzeti Múzeumba hajtott. Kora este pedig „*Garden Party-n*” vettek részt a várkertben, majd negyedtíz órától az Operaház gálaestjét tekintették meg.<sup>38</sup>

Az utolsó nap reggelén nyolc órakor III Viktor Emánuel kíséretével megérkezett Esztergomba. Itt Serédi Jusztinián bíboros-hercegrímás a székesegyház oszlopcsarnokában fogadta az olasz uralkodót. Az esztergomi érseken kívül a főkáptalan tagjai, valamint dr. Radocsay László főispán, dr. Frey Vilmos alispán, Glatz Gyula polgármester, Makay László állomásparancsnok és dr. Krecsányi Kálmán rendőrtanácsos is köszöntötte a vendéget.

Az olasz király ezután megtekintette a bazilikát, hosszabban időzött a Bakócz-kápolnában. Innen a primási kincstárba, majd az ásatásokhoz<sup>39</sup> mentek át, melynek eredményeit az olasz király nagy érdeklődéssel tekintett végig. A látogatás végén az előkelőségek a Fehér-torony tetején Serédi Jusztinián hercegrímás Párkány felé fordulva megmutatta az itáliai uralkodónak a trianoni határt.<sup>40</sup>

Az esztergomi látogatás után délelőtt a királyi pár az Olasz Követségen fogadta Budapest olasz lakosságát, délután pedig lóversenyen vettek részt. A nap végén a Keleti pályaudvaron pompás körülmények között búcsúzott Magyarországtól az uralkodó és családja.<sup>41</sup>

### III. VIKTOR EMÁNUEL LÁTOGATÁSA A NEMZETI MÚZEUMBAN 1937. MÁJUS 21-ÉN

A Magyar Nemzeti Múzeum III. Viktor Emánuel látogatásáig tartó történetében gyakran megfordultak a gyűjteményekben arisztokraták, különböző uralkodóházak tagjai,<sup>42</sup> valamint a magyar történelem meghatározó politikusai, tudósai és művészei.<sup>43</sup> Mégis uralkodói vizitációra, – vagyis egy másik ország királyának, császáranak vagy cárnak látogatására – kevés példa volt.<sup>44</sup>

Elsőként az uralkodók közül I. Ferenc magyar király<sup>45</sup> látogatta meg a gyűjteményt 1807. május 21-én, ami ekkoriban még a pesti pálos kolostorban volt elhelyezve. Az első olyan alkalomra, amikor külföldi uralkodó, sőt rögtön kettő tekintette meg a múzeumot

1814. október 25-én került sor. A napóleoni háborúkat lezáró bécsi kongresszuson részt vevő vezetők közül a magyar királyon – I. Ferencen – kívül I. Sándor orosz cár és III. Frigyes Vilmos porosz király is személyesen látogatta meg az akkor már a mai múzeumi telek területén álló egyszintes épületben levő gyűjteményeket.

A 1848–1849. évi események után, már a múzeum mai épületében elsőként I. Ferenc József tette tiszteletét 1852. június 10-én, majd öt év múlva, 1857. május 8-án ugyanő felesége, Erzsébet királyné kíséretében kereste fel az épületet.<sup>46</sup> II. Vilmos német császár látogatása 1897 szeptember 17-én került sor, aki eredetileg az Osztrák-Magyar Monarchia hadgyakorlatának megtekintésére érkezett Magyarországra (1897. szeptember 10–15.), I. Ferenc József vendégeként.<sup>47</sup>

A budapesti múzeumi helyszínnek megválasztása sem volt véletlen III. Viktor Emánuel látogatásakor. Az aquincumi ásatások során a régészek az ókori Római Birodalom emlékeit tárták fel, amely államalakulat mintaként szolgált a fasiszta Olaszország kolonizációs politikájának.<sup>48</sup>

A Nemzeti Múzeum a két világháború közötti időszakban fontos helyszíne volt a két nemzet közös megemlékezéseinek. Elsőként 1921-ben itt rendezték meg a Dante-kiál-



*Horthy Miklós kormányzó mutatja be a magyar kormány tagjait III. Viktor Emánuel olasz királynak.*

*Az uralkodó Bárczy István államtitkárral fog kezét.*

*MNM TF, Magyar Eseménytörténet I/B, 65.2679, készítette: ismeretlen fényképész*

lítást,<sup>49</sup> majd 1929-ben megemlékeztek az 1848–1849-es szabadságharcban résztvevő olasz légiőről, illetve annak vezetőjéről Alessandro Monti báróról, melynek keretében a múzeumkert egy a Forum Romanumról származó oszloppal és az ezredestől készült mellszoborral gazdagodott. 1932-ben Giuseppe Garibaldi emlékkiállítás rendeztek itt, és egy, az itáliai hősről készült szobor került a múzeumkertbe.<sup>50</sup>

Közel negyven évvel II. Vilmos látogatása után 1937. május 21-én III. Viktor Emánuel féltizenegy órákor szárnysegédjei kíséretében a kormányzó zöld Minerva autóján elindult a Nemzeti Múzeum meglátogatására. A kíséret négy autón követte a királyt, akit az útvonalon végig tömeg éljenezett. A vár és a múzeum közötti útszakaszt lezárták, s díszruhás rendőrtisztek és rendőrök álltak sorfalat a király útján.<sup>51</sup>

A Múzeum épületén hatalmas magyar és olasz nemzeti színű lobogók lengtek.<sup>52</sup> A lépő legelső fokán Hóman Bálint vallás- és közoktatásügyi miniszter, a múzeum korábbi főigazgatója, Bárczy István államtitkár, Zichy István gróf (1879–1951),<sup>53</sup> a Nemzeti Múzeum főigazgatója és Terbócz Miklós miniszteri tanácsos fogadta a királyt és kíséretét.<sup>54</sup>

A Nemzeti Múzeum előcsarnokába az intézmény főtitkára, Koch Sándor egyetemi tanár (1896–1983),<sup>55</sup> Paulovits István egyetemi magántanár, a történeti múzeum titkára (1892–1952),<sup>56</sup> és Bartha Dénes egyetemi magántanár (1908–1993)<sup>57</sup> várták vendégüket.<sup>58</sup>

A Rotundában először a balcai padlómozaikot<sup>59</sup> tekintették meg, majd a római kőemlékek közül a pannóniai ruhában ábrázolt Héraklész és Héra, és egy heszperiszt ábrázoló kőfaragást<sup>60</sup> előtt időztek.<sup>61</sup>

Az előcsarnokból a Széchényi könyvtárba mentek, ahol Fitz József (1888–1964),<sup>62</sup> a könyvtár főigazgatója fogadta a neves vendéget és kíséretét. Itt szemügyre vették az Apponyi- és Todoroszku-gyűjteményeket, a korvinákat és több magyar nyelvemléket.<sup>63</sup> III. Viktor Emánuel látogatása során a Széchényi Könyvtár vendégkönyvét is aláírta, emléket hagyva az utókornak.<sup>64</sup>

A könyvtárból a Régészeti és Történeti Gyűjteményekbe mentek át, amelyeket nem rég alakítottak újjá, így első vendégük maga III. Viktor Emánuel volt.<sup>65</sup> A Magyar Nemzeti Múzeum 1937-ben megnyíló állandó kiállításának rendezése az év első felében került befejezésre, így III. Viktor Emánuel látogatása során már teljesen készen állt a látogatók fogadására, azonban a közbejövő technikai problémák miatt csak június 15-én nyílt meg a nagyközönség számára. A kiállítás kialakításánál korlátozó tényező volt, hogy az intézmény épületében működött az Országos Széchényi Könyvtár és a Természettudományi Múzeum Állat- és Ásványtára, így a kiállítás céljaira az épület első emeletén nyolc terem és két folyosó, a második emeleten pedig nyolc terem és három folyosó állt rendelkezésre. A Régészeti Tár és az Éremtár kiállítása az első emeleten került kialakításra, ami felszerelésében teljesen megújult, a kor legmodernebb bútoraival (szekrények, tárlók) rendezték be.

A Történeti Tár és a Fegyvertár anyagát az épület második emeletén állították ki, melynek időszaka az államalapítástól a 20. század 30-as évekéig tartott. A helyhiány miatt azonban számos a kiállításban bemutatni szánt berendezéseket, műtárgyakat nem



*III. Viktor Emánuel érkezik a Magyar Nemzeti Múzeumba  
Hóman Bálint vallás- és közoktatási miniszter társaságában.  
MNM TF, Magyar Eseménytörténet I/B, 80.740, készítette: ismeretlen fényképész)*

tudtak kihelyezni, ezek ezidőben az Iparművészeti Múzeumban voltak kiállítva, mint például a teljes 19. századi kiállítási gyűjtemény.

Az állandó tárlat mindkét részében a rendezésnél fontos szempont volt a tudományos igényességen túl a tudománynépszerűsítés, az oktatás segítése és a turisták bevonása az épületbe. Fontos volt, hogy a kiállítás áttekinthető legyen, valamint esztétikai élményt is adjon. A kiállított tárgyakat a magyar mellett, angol, német, francia vagy olasz nyelvű feliratokkal látták el.<sup>66</sup>

A régészeti tárban Hillebrand Jenő (1884–1950)<sup>67</sup>, Paulovics István (1892–1952)<sup>68</sup> és Tompa Ferenc (1893–1945)<sup>69</sup> vezették körbe az uralkodót.<sup>70</sup> Először a kőkorszaki gyűjteményeket tekintették meg. Különösen a kenézlői neolitikus edényégető kemence<sup>71</sup> kellette fel a király érdeklődését, valamint rendkívül tetszettek neki a bronzkori kerámiák.<sup>72</sup>

Az őskori emlékek megtekintése után a római terembe mentek. Itt elsősorban a bronzdíszítésű kelta kocsikat nézték meg, majd a híres polgárdi ezüst háromlábát.<sup>73</sup> A római-kori teremben az uralkodó először az ékszeres vitrinek kincseit, majd a császárkultusz emlékeit tekintette meg. A vallás- és közoktatási miniszter ezután az Eskü téren<sup>74</sup> feltárt római díszsisakra<sup>75</sup> hívta fel az uralkodó figyelmét.

Mindezek után a Római Birodalomban meghonosodó keleti istenségek – mint pél-



*Bernardino  
 Monelli  
 sírköve  
 a Magyar  
 Nemzeti  
 Múzeumban*

dául Isis, Mithrász – emlékei előtt időzött hosszasan a király. A római gyűjtemény megtekintése végeztével III. Viktor Emánuel elismerését fejezte ki az antik gyűjtemény gazdagsága iránt.<sup>76</sup>

Ezután a népvándorlás kori leleteket mutatták be az uralkodónak,<sup>77</sup> elsősorban a germán eredetű szilágysomlyói aranykincset,<sup>78</sup> a tömörarany hadijelvényeket, azután a szkíta aranykincseket és az 1935-ben Bócsán talált avar fejedelmi kincset.<sup>79</sup> A honfoglaláskor emlékei közül az ötvösmunkákat vette szemügyre.<sup>80</sup>

Végezetül a római folyosóra ment a király, az ékszerszkevények kincseit és a római üvegeket csodálta meg, hosszú ideig tartózkodott az Erdélyben talált viaszos táblák előtt,<sup>81</sup> majd megnézte a parlament építése során a Duna fenekén talált márványemléket, valamint az aquincumi és ószönyi aranyleleteket.<sup>82</sup>

A Régészeti Gyűjtemény folyosójának folytatásaként érkeztek meg az Éremtárba, ahova mosolyogva lépett be III. Viktor Emánuel, mivel a világ egyik leghíresebb numizmatikai gyűjtője volt.

Először az antik-görög érmekeket tekintette meg. Elismerését fejezte ki a gyűjtemény legszebb darabjai iránt. Megcsodált két szicíliai kétdrachmást. A római pénzek közül elsősorban a Kr. e. IV–III. században készültek keltették fel a figyelmét.<sup>83</sup>

Itt Zichy István, a múzeum főigazgatója három érmet ajándékozott a királynak. A három dénárt a 13. században verték Zarában, Cattaróban (Kotor) és Spalatóban (Split). Ezek a darabok ugyanis hiányoztak a király gyűjteményéből. Viktor Emánuel nagy érdeklődéssel szemlélte a múzeum ajándékát, majd egy csomagot nyújtott át Zichy grófnak, ebben az előző évben vert olasz pénzek teljes sorozata volt, melyek mindegyikén az ő arcképe szerepelt. A tizenegy darab érme között megtalálható volt egy arany százlírás és egy arany ötvenlírás is.<sup>84</sup> A király többek között a magyar-olasz numizmatikai kapcsolatok iránt is érdeklődött, különös tekintettel I. Károly magyar király arany forintjára.<sup>85</sup>

Végezetül a II. emeleten a történelmi gyűjteményt tekintették meg, ahol Bárányné Oberschall Magda (1904–1985)<sup>86</sup> kalauzolta a királyt.<sup>87</sup> Hosszú ideig állt Constantinos Monomachos bizánci császár koronája<sup>88</sup> előtt. Különösen felkeltették érdeklődését a középkori ezüst ékszerek és poharak. Részletes felvilágosítást kért a nyírbátori templom stallumáról<sup>89</sup> és a történelmi gyűjteményben kiállított olasz művészek által készített magyar reneszánsz-bútorokról. Az 1487-ben készült bártfai könyvszkevény<sup>90</sup> is megcsodálta. Ezután Szent László király XIV. századból származó aranyozott hermája<sup>91</sup> előtt álltak meg, majd az aranyozott ezüst Rákóczi-serlegeket<sup>92</sup> tekintették meg. Az erdélyi fejedelmek termében Brandenburi Katalin emléktárgyait és berakott díszítésű kis virginálját<sup>93</sup> nézte meg az olasz király.

A Fegyvertárban dr. Tóth Zoltán állt a látogatók szolgálatára.<sup>94</sup> Az uralkodó nagy figyelemmel szemlélte II. Zsigmond Ágost lengyel király gyermekkori aranyozott páncélját,<sup>95</sup> amely ekkoriban került Budapestre a bécsi császári gyűjteményből.<sup>96</sup> Hosszasan vizsgálta a török hódoltság korából származó pompás magyar díszfegyvereket, a fejedelmek és főurak, közöttük Sobieski János lengyel király<sup>97</sup> és Kemény János erdélyi



fejedelem fegyvereit,<sup>98</sup> Savoyai Jenő herceg vadászkését,<sup>99</sup> és a XVI. századból származó püspöki harci kalapot.<sup>100</sup> Az olasz uralkodó alaposan megtekintett néhány itáliai eredetű páncélt. Miután tájékoztatták róla, hogy ezeket olasz mesterek készítették, vitába szállt a múzeum vezetőségével. Hosszas vizsgálódás után kijelentette: nem tartja kizártnak, hogy a páncélokot spanyol mesterek készítették. Ezután a XV. századból származó lovagi tornafegyvereket, vérteteket, öklelőkopjákat nézte meg.<sup>101</sup>

A királyi látogatás alatt a múzeum az egyik irodahelyiségében érdekes esemény történt. A uralkodót kísérő olasz újságírók közül Paolo Monelli (1891–1984)<sup>102</sup> tájékoztatta a múzeum munkatársait, hogy egyik öse, Bernardino Monelli (1456/1457–1496),<sup>103</sup> az aragóniai Beatrix királyné idején Magyarországon tartózkodott, ahol 1496-ban halt meg és temették el. Azzal a kéréssel fordult feléjük, hogy szeretné megtekinteni felmenőjének sírját. Az újságíró jelentkezése csak egy kis időre keltett zavart. Azonnal felkértek egy régészt, aki az újságírókat a múzeum alagsorán levő kősírokhoz vezette. Egy pillanattal később már meg is mutatta az újságíró ösének síremlékét, amely vörösmárványból készült.<sup>104</sup>

Az olasz király látogatásának időtartamát egy órára tervezték, III. Viktor Emánuel azonban olyan nagy érdeklődést tanúsított a kiállítás iránt, minek következtében megváltozott a program, mivel több, mint másfél óráig tartott a kalauzolás. Már elmúlt dél, amikor a király kíséretével elhagyta a múzeumot. Elismerését fejezte ki Hóman miniszternek a látottak miatt, kezét fogott a miniszterrel és a múzeum vezetőivel, azután visszatért a várba. A Múzeum körúton a kíváncsiak a hosszára nyúlt látogatás alatt is kitartottak és lelkesen megéljenezték az előkelő vendéget.<sup>105</sup> Hóman Bálint vallás- és közoktatásügyi miniszter a következőket nyilatkozta a sajtónak a király távozása után:

*„Öfelsége megtekintette az egész gyűjteményt. Legnagyobb meglepedését fejezte ki, nem mint király, hanem mint tudós gyűjtő. Higgyék el, hogy ez a legnagyobb elismerés nekünk”*.<sup>106</sup>

A király a látogatás után kíséretével visszahajtatott a Várba, s a következőket mondta a Múzeumi élményekről: *„A múlt annak bizonyítéka is, hogy a két ország egymásra van utalva. Ezt a kapcsolatot fenn kell tartani, ez a szoros kapcsolat továbbra is fennáll.”* Emellett kijelentette, hogy úgy érzi magát ebben a környezetben, mintha Itáliában volna. Közös emlékek mellett a tudomány is összeköti az olasz és a magyar nemzetet. *„Ezt a kapcsolatot fenn kell tartani!”*<sup>107</sup>

III. Viktor Emánuelnek a Magyar Nemzeti Múzeumban történt látogatása több szempontból is meghatározó volt az intézmény történetében. Elsőként mondható, hogy több évtizedig ő volt az utolsó uralkodói látogatója a múzeumnak, emellett számos értékes tárggyal növelte a gyűjteményeket, amelyeket ma a Nemzeti Múzeum Éremtára őriz, a már említett éremsorozaton túl a *Corpus Nummorum Italicorum* könyvsorozat addig megjelent köteteit. Végezetül meg kell említeni, hogy az itáliai uralkodó az aquincumi ásatásokon és múzeumban, valamint a Nemzeti Múzeumban tett látogatásával új dimenziót nyitott a két állam közötti kapcsolatában, ezzel kifejezve, hogy az olasz és a magyar kultúra egyaránt részei a közös, egyetemes európai kultúrának.

1. 1934. március 17-én Ausztria, Magyarország és Olaszország megállapodást írt alá, amely Római Szerződés-ként vált ismertté. Mussolini, Gömbös és Dollfuß írták alá a három jegyzőkönyvbe foglalt megállapodást. Az első alapján a magyar miniszterelnök, az osztrák kancellár és az olasz kormányfő kötelezték magukat arra, „...*hogy mindazon kérdésekben, amelyek őket különösen érdeklik, úgyszintén általános jellegű kérdésekben tanácskozni fognak abból a célból, hogy [...] a valóságos együttműködés előmozdítására irányuló politikájukat összhangba hozzák.*” A három kormány közül bármelyik kezdeményezheti az egyeztető konferencia összehívását. A második az olasz-magyar, a harmadik jegyzőkönyv az olasz-osztrák gazdasági kapcsolatok továbbfejlesztésére teendő intézkedéseket tartalmazta. Ezek között voltak kölcsönös export- és importkedvezmények, ill. trieszti és a fiumei kikötő használatára vonatkozó könnyítések. *Fülöp – Sipos 1998*, pp 174–175. vö. *Juhász 1975*, pp 155–157.

2. A kormányzó és felesége 1936. november 24–28. között tartózkodott az olasz fővárosban, ennek keretében – a diplomáciai tárgyalásokon kívül – több reprezentatív programra került sor, mint például ünnepeyes fogadtatás, díszlakomák, az ismeretlen katona síremlékének megkoszorúzása, de a látogatás fénypontja Horthy számára a nápolyi olasz hadiflotta gyakorlata volt, itt a Zara nevű hadihajón a magyar hadúri lobogó lengett. Másik fontos esemény Horthy vatikáni látogatása volt, amikor XI. Piusz pápa audiencián fogadta, valamint találkozott Eugenio Pacelli bíboros államtitkárral, a későbbi XII. Piuszsal is. *Horthy 2011* pp 197–202.

3. A Magyar Nemzeti Múzeumot 1934-ben hozták létre, az Országos Magyar Gyűjteményegyetem jogutódjaként, így az akkori országos közgyűjtemények (Magyar Királyi Országos Levéltár; Országos Széchényi Könyvtár; Országos Magyar Szépművészeti Múzeum; Magyar Történeti Múzeum [benne foglaltatott a Régészeti-Történeti-Iparművészeti Gyűjtemények és Néprajzi Múzeum]; Országos Természettudományi Múzeum; Közgyűjtemények Országos Főfelügyelősége) önkormányzati szerveként működött. Lásd: 1934. évi 8. törvénycikk.

4. *8 Órai Ujság*, 22. évf., 1936, 254. sz. címlap.; 22. évf. 1936, 255. szám, 14.

5. Mussolini korábban, barátjának Gömbös Gyula miniszterelnöknek többször ígéretet tett, hogy meglátogatja a magyar fővárost, erre utoljára 1936. augusztusában került volna sor, de az olasz kormányfő ezt az alkalmat is lemondta. Lásd: *Réti 1998*, 83.

6. *Az Est*. 27. évf. 1936, 273. szám, 2.

7. *8 Órai Ujság*, 22. évf. 1936, 275. szám, 7.

8. *Az Est*. 28. évf. 1937, 37. szám 2.

9. *Simić 2017*, pp 235–236.

10. Az olasz uralkodó 1900 és 1937 között járt Szentpéterváron, Londonban, Párizsban, Berlinben, Kielben és Brüsszelben *Az Est*. 28. évf. 1937, 110. szám, pp 1–2.

11. *Kiss 1975*, 108.

12. *Az Est*. 28. évf. 1937, 110. szám, pp 1–2.

13. Villani Frigyes báró, olasz követ levele az olasz királyi pár budapesti látogatásával kapcsolatban. MNL OL K 62. 11. doboz 24/pol.-1937.

14. Villani Frigyes báró, olasz követ levele Kánya Kálmán külügyminiszterhez az olasz királyi pár budapesti látogatásával kapcsolatban. MNL OL K 62. 11. doboz 37/pol.-1937.

15. Pl. Cat. 41. 1500. sz. 1937. május 15. Az Olasz király budapesti látogatásakor pesti szünet.
16. A folyóirat teljes címe: *Corvina. Rivista di Studi Italo-Ungheresi*. A lapot Gerevich Tibor és Zambra Alajos szerkesztette.
17. Annak ellenére, hogy a szám külső borítóján szerepel az 1. szám, mégsem jelentetett meg több lapszámot az Egyesület az 1937. évben. Ez összefüggött az alapító elnök, Berzeviczy Albert előző évi halálával, ugyanis innentől kezdődően az egyesület működésének intenzitása csökkent, és csak 1938-ban erősödött meg.
18. Ez egyértelműen olvasható a lapszám borítóján: „*Dedicato in occasione della visita di Sua Maesta Il Re e Imperatore Vittorio Emanuele III alla memoria di Eugenio di Savoia Liberatore dell'Ungheria*” (Őfelsége III. Viktor Emánuel király és császár látogatásának szentelt [szám] megemlékezve Savoyai Jenőről, Magyarország megszabadítójáról.)
19. *Tóth László*: Eugenio di Savoia in Ungheria [Savoyai Jenő Magyarországon] (pp 1–11.); *Vayer Lajos*: Iconografiai di Eugenio di Savoia [Savoyai Jenő képi ábrázolásai] (pp 12–43); *Huszár Lajos*: Medaglie commemorative della campagne di Eugenio di Savoia contro il Turco [Savoyai Jenő török elleni hadjárataról készült emlékérmek] (pp 44–56.); *Kelényi Béla Ottó*: La figura del principe Eugenio di Savoia nella letteratura contemporanea della guerre Ungaro-Turche [Savoyai Jenő alakja a török elleni háború időszak irodalmában] (pp 57–102.), Arch. dott.; *Lux Kálmán*: Il palazzo reale di Buda [A Budai Királyi Palota] (pp 103–126.); *Ybl Ervin*: Il castello del principe Eugenio di Savoia a Ráckeve [Savoyai Jenő ráckevei kastélya] (pp 127–141.)
20. Lásd: *Savòia, Eugenio dinell'Enciclopedia Treccani*.  
URL.: <https://www.treccani.it/enciclopedia/eugenio-di-savoia>. lt.: 2020.09.26.
21. „Olasz ünnepekre Abbázia kávéház fölötti ablakok pazar kilátással kiadók. Telefon 1–279–24, délutánonként” (*Az Est* 1937. május 16. p 14.),
22. „Olasz király bevonulásához ablakok, erkélyek kiadók (Erzsébet körúton) Tel. 1–392–84.” (*Az Est*. 1937. május 15. p 13.); „Az olasz király bevonulásához nagy balkón, ablakok kiadók. Tel. 1–891–39.” (*Az Est*. 1937. május 16. p 10.); „Mussolini téren ablakok tribünök felett kiadók Tel. 1–204–63 (Pünkösdkor nem felel)” (*Az Est*. 1937. május 16. p 12.); „Olasz király bevonulására két ablak kiadó. Keleti pályaudvar érkezési oldalával szemben, Kerepesi út 1, III. 29.” (*Az Est*. 1937. május 16. p 12.); „Olasz király bevonulására gyönyörű erkélyek kiadók. Andrássy panzió, Andrássy út 21.” (*Az Est*. 1937. május 16. p 13.); „Olasz király bevonulására három ablak kiadó Duly, Erzsébet körút 12.” (*Az Est*. 1937. május 16. p 14.); „Olasz király bevonulására emeleti ablakok kiadók. Zongorát vagy pianinót vennék. Érdeklődés telefon 1–214–76” (*Az Est*. 1937. május 19. p 12.); „Olasz király bevonulásához Mussolini tere néző remek kilátású ablakok kiadók. Andrássy út 43, III. 17. Telefon 1–261–09” *Az Est*. 1937. május 19. p 12.
23. „Olasz király katonai parádéjához ablakok kiadók a Köröndön Érdeklődők adják le címüket „Díszszemle 10986” jeligére a főkiadóba” (*Az Est*. 1937. május 1. p 12.); „Olasz király ünnepegekhez néhány jegy kapható Savoy kávéház főpincéjénél” (*Az Est*. 1937. május 19. p 12.); „Királyi díszszemlére Köröndre nyíló ablak jutányosan kiadó [...]” *Az Est*. 1937. május 20. p 14.
24. *Az Est*. 1937. április 2. p 5.
25. *Az Est*. 1937. április 1. p 2.
26. MNL OL K 428. MTI Napi Hírek, 1937. május 11. 7–14. kiadás.
27. MNL OL K 428. MTI Napi Hírek, 1937. május 18. 11. kiadás.
28. MNL OL K 428. MTI Napi Hírek, 1937. május 18. 12. kiadás.

29. MNL OL K 428. MTI Napi Hírek, 1937. május 18. 22. kiadás.
30. MNL OL K 428. MTI Napi Hírek, 1937. május 19. 01. kiadás.
31. A díszkiséret a következők személyek alkották: Erdődy Rudolf gróf titkos tanácsos; gróf Zichy Rafaelné palotahölgy; gróf Teleki Gvuláné; vitéz Ruzsokay Jenő tábornok; Teleki Gyula gróf, követségi titkár és Scholtz Andor folyamőr-kapitány szárnysegéd. MNL OL K 428. MTI *Napi Hírek* 1937. május 19. 01. kiadás.
32. MNL OL K 428. MTI *Napi Hírek* 1937. május 19. 01. kiadás.
33. *Pesti Hírlap*. 59. évf. 1937, 112. szám, p 4.
34. Horthy emlékirataiban külön kiemelte, hogy ő maga állította össze a programokat. *Horthy 1953*, p 188.
35. *Pesti Hírlap*. 59. évf. 1937, 112. szám, p 6.
36. *Pesti Hírlap*. 59. évf. 1937, 113. szám, pp 1–5.
37. *Magyar Hírlap*. 48. évf. 1937, 114. szám, p 3.
38. Az Operaház programjában a következő művek csendültek fel: *Fanfare Reale*, *Marcia Reale*, *Giovinazza*, magyar Himnusz, Hubay Jenő: *Csárdajelenet*, Hector Berlioz: *Rákóczi induló*. Lásd: Új Lap. 36. évf. 1937, 113. szám, p 1.
39. Az esztergomi ásatások 1934-ben kezdődtek meg az érseki vár déli oldalán és ezek egészen 1938-ig tartottak, ugyanis a munkálatokkal a Szent István évre végezni kellett, így III. Viktor Emánuel a munkálatokat testközelből láthatta. *Nagy 2018*, pp 13–45.
40. *Esztergom és Vidéke*. 58. évf. 1937, 41. szám, p 3.
41. *Pesti Hírlap*. 59. évf. 1937, 115. szám, pp 2–3.
42. Arisztokrata vendégek közül kiemelendők: József nádor és közvetlen rokonsága (Ferdinánd; Rainer; Antal; Lajos; Albrecht; József [a nádor fia]; János főhercegek valamint Hermina főhercegnő); Károly Ágoston szász-weimari herceg; Katarina Pavlovna orosz nagyhercegnő; Mária Terézia hercegnő; Amália anhalti hercegnő; Albert szász-tescheni herceg; Henriette és Erzsébet württembergi hercegnők; Adolf Frigyes cambridgei herceg; Erneszt cumberlandi herceg; I. József szász-hildburgshauseni herceg; Boubron Károly launedoci herceg; Miksa bajor koronaherceg. *Debreczeni-Droppán 2009*, pp 169–171.
43. A 19. században és a 20. század első felében tudósok közül többek között az alábbiak látogatták meg a Magyar Nemzeti Múzeumot: Lipszky János térképész, Kitaibel Pál biológus, Jankovich Miklós műgyártó, Széchényi Lajos gróf az alapító fia, Széchényi István gróf, Klauzál Gábor politikus, a Batthyány-kormány földművelésügyi, ipari és kereskedelmi minisztere, Szemere Pál költő, író, Brunsvik Terézia pedagógus, Wesselényi Miklós báró politikus, Berzsényi Dániel költő, Pyrker László János egri érsek, Kubinyi András, Katona József, Bolyai János matematikus, Fazekas Mihály, Kossuth Lajos, Toldy Ferenc, Bajza József, Deák Ferenc, Vörösmarty Mihály, Kazinczy Ferenc, Esterházy Pál herceg a Batthyány-kormány király személye körüli minisztere, Eötvös József, Görgei Artúr, Tierney Clark a Lánchíd tervezője, Tompa Mihály, Pollack Mihály, Teleki Blanka, Than Mór, Liszt Ferenc, Erkel Ferenc, Kunszt József, Wlassics Gyula báró, Kossuth Ferenc, Hermann Ottó, Harry Hill Bandholtz amerikai tábornok, a Magyar Nemzeti Múzeum gyűjteményeinek megmentője, Klebelsberg Kuno gróf. *Debreczeni-Droppán 2009*, pp 165–169.
44. *Debreczeni-Droppán 2009*, p 156.
45. Német-római császárként II. Ferenc, miként a Magyar Nemzeti Múzeum alapító okiratán is szerepel. Uralkodása idején, 1802-ben adományozta Széchényi Ferenc gróf gyűjteményeit a magyar nemzetnek, amely alapjául szolgált az intézetnek. *Folia Historica*. 23.1. 2002, pp 5–7.

46. *Debreczeni-Droppán 2009.* p 161.
47. *Vasárnapi Ujság* 1897, 44. évf., 39. szám, pp 629–644., *Budapesti Hirlap* 1897, 17. évf. 260. szám, pp 4–6.
48. *Ormos 1987,* pp 177–178.
49. 1921. november 6-án nyílt meg a Nemzeti Múzeum Rotundájában a Dante-kiállítás a Korvin Mátyás Magyar-Olasz Egyesület szervezésében az itáliai költő születésének 600. évfordulója alkalmából. (Lásd: *Corvina.* 1. évf. 1921, 2. szám, pp 90–93)
50. Koltay-Kastner 1941. pp 76–80; *Tóth, Zambra 1932.* pp 4–12.
51. *Az Est* 28. évf. 1937, 114. szám, p 2.
52. *Új Nemzedék* 19. évf. 1937, 114. szám, p 5.
53. Östörténész, festő és grafikus, az Országos Magyar Történeti Múzeum főigazgatója 1934–1944. között. *Magyar Életrajzi Lexikon.* URL.: <http://mek.oszk.hu/00300/00355/html/ABC17155/17263.htm>. (let.: 2016.11.06.)
54. *Magyarország.* 44. évf. 1937, 114. szám, p 2.
55. Mineralógus. *Magyar Életrajzi Lexikon.*  
URL.: <http://mek.oszk.hu/00300/00355/html/ABC07165/08142.htm>. (let.: 2016.11.06.)
56. Régész. *Magyar Életrajzi Lexikon.*  
URL.: <http://mek.oszk.hu/00300/00355/html/ABC11587/11946.htm>. (let.: 2016.11.06.)
57. Zenetörténész. Budapest, Liszt Ferenc Zeneművészeti Egyetem, *Bartha Dénes:* Nagy elődök, URL.: [http://fze.hu/hu/nagy-elodok/-/asset\\_publisher/HVHn5fqOrfp7/content/bartha-denes/10192;jsessionid=32595D610A19656B7A845D41C977080A](http://fze.hu/hu/nagy-elodok/-/asset_publisher/HVHn5fqOrfp7/content/bartha-denes/10192;jsessionid=32595D610A19656B7A845D41C977080A). (let.: 2016.11.06.)
58. *Magyarság.* 18. évf. 1937, 114. szám, p 1.
59. A padlómozaik 1906-os balái ásatások során került elő és 1925-ben került a Magyar Nemzeti Múzeum épületébe. Keltetését a Kr. u. 2. századra teszik. A múzeum épületén belül a rotundában helyezték el, majd a római kori kőtár 1998. évi kialakításával az épület –1. szintjére került. A mozaik mérete: 935 × 575 cm. (MNM 98.5.1.) *Nagy 2007,* p 86.
60. A 145,5 × 118,5 cm nagyságú mészkőtábla az 1913-as dunapentelei ásatások során került elő, amely Héraklész mellett Hérát vagy egy heszperiszt ábrázol. A táblát a Kr. u. 2. századra datálják. (MNM 97.1913), *Nagy 2007,* pp 94–95.
61. *Magyarország,* 44. évf. 1937, 114. szám, p 2.
62. Könyvtáros, történész, az Országos Széchényi Könyvtár igazgatója 1934–1945. között. *Magyar Életrajzi Lexikon.* URL.: <http://mek.oszk.hu/00300/00355/html/ABC03975/04505.htm>. (let: 2016.11.06.)
63. *Magyarság,* 18. évf. 1937, 114. szám, p 1.
64. *Fol. Hung.* OSZK, 3532. p 72.
65. *Új Nemzedék,* 19. évf. 1937, 114. szám, p 5.
66. *Jelentés 1937,* pp 3–4.
67. Régész. *Magyar Életrajzi Lexikon.* URL.: <http://mek.oszk.hu/00300/00355/html/ABC05727/06336.htm>. It.: 2016.11.06.
68. Régész. *Magyar Életrajzi Lexikon.* URL.: <https://mek.oszk.hu/00300/00355/html/ABC11587/11946.htm>. It.: 2020.10.08.
69. Régész. *Magyar Életrajzi Lexikon.* URL.: <http://mek.oszk.hu/00300/00355/html/ABC15363/15831.htm>. (let.: 2016.11.06.)

70. *Magyarság*, 18. évf. 1937, 114. szám, p 1.

71. A leletet, a Régészeti kiállítás I. termének 8. tárlójában helyezték el. *Hillebrand, Tompa, Paulovics, Fettich, 1938*, p 13.

72. *Nemzeti Újság*, 19. évf. 1937, 114. szám, p 3.

73. A szerkezet Kr. u. IV. században készült. Vaskos gömbdíszítéseiben, a figurák részben már a későrómai iparművesség jellegzetességeit viseli magán. A lábak tetejét az egyik Nereida (almával) és Triton (jobb kezében kagylókürt, bal vállán evezőlapát), a másikat Nereida és lólabú, sípot fúvó tengeri Kentauros díszíti. Középen levélkehelyből kinövő griff lendületes hajlású mellképe szakítja meg a lábak egyenes vonalát. Lejjebb a pántok mozgó gyűrűjén gyermek mellszobor, míg lenn a talpagnál delfinen lovagló gyermekszobor ékesíti. A leletet a Régészeti kiállítás VI. termének 2. szekrényében helyezték el. (*Hillebrand, Tompa, Paulovics, Fettich, 1938*, pp 70–71.) A kutatások azóta megállapították, hogy nem egy tripusról, hanem egy quadripusról van ez esetben szó. (*T. Bruder Katalin, Mráv Zsolt, Veres Kálmán: Az elrejtett quadripus. A polgárdi ezüstlelet újraértelmezése. Műtárgyvédelem*, 2002. pp 64–65.) Ma a kutatások megállapították, hogy a quadripus a Seuso-kincs tartozéka lehetett, ezt a feltételezést erősíti meg a készítés ideje (4. század), mérete, anyagának összetétele, készítésének technikája, stílusbeli hasonlósága a Seuso-kincs részeihez. Emellett a quadripus és a Seuso-kincs feltárásának helyszíneinek földrajzi közelsége is ezt a feltételezést erősíti. *Dágyi, Mráv 2019*, p 82.

74. A mai Március 15. tér Budapesten.

75. A budapesti Erzsébet híd építésénél 1898-ban került felszínre. A sisak vasból készült, amit aranyozott ezüstlemezzel borítottak és üvegpaszta berakásokkal díszítettek. A leletet a Régészeti kiállítás VI. termének 2. szekrényében helyezték el. *Hillebrand, Tompa, Paulovics, Fettich 1938*, pp 70–71. vö. *B. Thomas Edit: Római kori díszfegyverek Pannóniából. Hadtörténelmi Közlemények*, 19. évf. 1972, 1. szám, pp 26–72., 38–48.; MNM RR 110.1899.

76. *Magyarország*, 44. évf. 1937, 114. szám, p 2.

77. U. o.

78. A Nemzeti Múzeum régészeti gyűjteményében az ún. szilágysomlyói II. kincs található. A leletet 1889-ben találták meg. (Az I. számú kincset 1797-ben fedezték fel és ma a bécsi Kunsthistorisches Museumban őrzik.) A II. számú kincs egy részét valószínűleg barbár törzsfők viselhették, akiknek római császárok adhatták ajándékba őket. A leletet a Régészeti kiállítás VII. termének 8. szekrényében helyezték el. *Hillebrand, Tompa, Paulovics, Fettich 1938*, pp 139–140.

79. 1935-ben talált lelet, többek között tartalmazott egy aranyveretes kardot, számos aranyveretet, egy aranykelyhet, egy ezüstkorsót, és egy aranyveretes szarvat. A leletet a Régészeti kiállítás VII. termének 7. szekrényében helyezték el. *Hillebrand, Tompa, Paulovics, Fettich 1938*, p 148.

80. A kiállított leleteket Dunaszekcsőről, Tarcáról, Szolyváról, Szolnok-Strázsahalomról, Battáról, Jászdózsáról, Soltszentimréről és Kenézlőről származtak, amelyek között tarsolylemezeket, hajkorongokat, valamint más használati tárgyakat állítottak ki. Ezek a Régészeti Gyűjtemény VIII. termének 2. és 3. szekrényében lettek kiállítva. *Hillebrand, Tompa, Paulovics, Fettich 1938*, pp 165–170.

81. Három átlukasztott és így összekötött fatáblácska alkotott egy egységet. A külső lapok egyoldali, a belsőnek kétoldali bemélyedését viasszal töltötték ki. A latin írás jó része olvasható. A kiállított példák

nyok különböző okiratok, amelyek egyikén az átkötő zsinóron a hitelesítő viaszpecsétek is megmaradtak. A leletet a Régészeti kiállításon belül a Folyosón a 7. tárlóban helyezték el. *Hillebrand, Tompa, Paulovics, Fettich 1938*, p 106.

82. *Magyarország*, 44. évf. 1937, 114. szám, p 2.

83. U. o.

84. *Nemzeti Ujság*, 19. évf. 1937, 114. szám, p 3.

85. *Magyarország*, 44. évf. 1937, 114. szám, p 2.

86. Művészettörténet. Magyar Életrajzi Lexikon. URL.: <http://mek.oszk.hu/00300/00355/html/ABC11371/11377.htm>. lt.: 2016.11.06.

87. *Magyarság*, 18. évf. 1937, 114. szám, p 1.

88. A korona aranyalapon színes rekeszománcokból áll. Középen a császár, kétoldalt a két társ-császárnő: Zoé és Theodora, majd egy-egy táncosnő, végül az Igazság és Alázat allegorikus alakjai láthatók. A koronát Nyitraivánkán találták, amelyet a Történeti Gyűjtemény I. termében külön állványon mutattak be. *Bárányné, Tóth 1938*, pp 12–13.

89. A stallumok a Báthoryak által alapított nyírbátori templomból kerültek a Múzeumba, ahol a tönkrement részek restaurálása után az eredeti állapotuknak megfelelően állították fel. A bútort a Történeti Gyűjtemény V. termében helyezték el. *Bárányné, Tóth 1938*, pp 45–46.

90. A szekrény a 15. század végén a bártfai Szent Egyed plebánia könyvei és a város iratai számára készült. Anyaga vörösfenyő; faragott és festett rozettás oromzattal és laposfaragású választólécekkal van díszítve. A Szent Egyed templom sekrestyéje feletti oratóriumban állt. A bútor érdekes átmenetet képvisel a faliszekrény és a szabadon álló szekrény között, mivel egy falifülkében állt, de csak az előlapját dolgozták ki, a többi nyersen hagyták. A kiállításon a II. teremben foglalt helyet, szemben a bejáráttal. *Bárányné, Tóth 1938*, pp 18–19. vö.: *A Magyar Nemzeti Múzeum történeti kiállításának vezetője 2.* Szerk. *H. Kolba Judit*. Budapest, Magyar Nemzeti Múzeum, 2009, p 34.

91. Az ereklyetartó rézből készült s a felszínét aranyozták. A hermáról hiányzik a koronája és a nyakdísz. Valószínűleg Szent László ereklyéi számára készülhetett 1400 körül. A tárgyat Trencsén város főbírája, Horecny János adományozta a múzeumnak 1812-ben. A kiállításon az I. teremben foglalt helyet, szabadon álló üvegszekrényben. *Bárányné, Tóth 1938*, pp 8–9. vö. Ernyey 1927.

92. A 8 darab aranyozott ezüstserleg Augsburgban készült a XVII. század első felében. Ezeket a Történeti Gyűjtemény VI. termének 5. üvegszekrényében helyezték el. A serlegek: *Bárányné, Tóth 1938*, pp 58–59.

93. A hangszer egyben varrodobozka is volt, fedelén tüpárnával. Ébenfából készült 1617-ben, aranyozott ezüsttel és vésett alakú áttetsző zománcozott képekkel díszített. A bútordarabot kívül-belül zománcképek borítják: többek közt a négy évszak, a négy érzék, a tudományok és a négy szabad művészet allegorikus alakjai, továbbá Jézus Krisztus életével kapcsolatos kis olajfestmények: az *Angyali Üdvözlés*, *Bemutató a templomban*, a *Körülmetélés*, a *Pásztorok* és a *Napkeleti bölcsék imádása*. A virginált a VIII. teremben állították ki. *Bárányné, Tóth 1938*, p 78. vö. *Radnóti 2008*, p 41.

94. *Magyarság*, 18. évf. 1937, 114. szám, p 2.

95. Sokáig II. Lajos magyar király gyermekkori páncéljának hitték, még az 1938-ban megjelent kiállítási vezetőben is még így szerepelt. A vértzetet a IV. terem közepén volt felállítva. vö: Magyar Nemzeti Múzeum történeti kiállításának vezetője 2. Szerk. *H. Kolba Judit*. Budapest, Magyar Nemzeti Múzeum, 2009, pp 49–50.

96. A 2015/2020 (XII.24.) sz. kormányhatározat alapján a műtárgy Lengyelország tulajdonába került. *Magyar Közlöny*, 2020. évi 290. szám, p 10834.
97. A szablya niellős veretekkel, az utolsó aranyból készült fémrészekkel. Rajta a Sobieski-család címere, s a „*Haec meta laborum*,” („*Ez a munka csúcsa*”) és a vércsatornában „*Cave a falsis amicis + Salvabo de ab inimicis*” („*Óvakodj a hamis barátoktól*” és „*Megmentelek az ellenségeidtől*”) felirat. A fegyver a IV. terem 6. szekrényében volt látható. *Bárányné, Tóth 1938*, p 39.
98. A szablya kék- és zöldszínű erdélyi-jellegű zománcos virágokkal és berakott ékkövekkel díszítették. A fegyver a IV. terem 6. szekrényében volt látható. *Bárányné, Tóth 1938*, p 39.
99. A folyosó 66. számú szekrényében állították ki. *Bárányné, Tóth 1938*, p 121.
100. A Folyosó középső ablaka előtti hatszögletű üvegszekrényben állították ki. *Bárányné, Tóth 1938*, p 108.
101. *Magyarország*, 44. évf. 1937, 114. szám, p 2.
102. Olasz újságíró, író. *Monelli, Paolo*: Dizionario Biografico.  
URL.: [http://www.treccani.it/enciclopedia/paolo-monelli\\_\(Dizionario-Biografico\)/](http://www.treccani.it/enciclopedia/paolo-monelli_(Dizionario-Biografico)/). Utolsó elérés: It.: 2016.11.07.
103. Óbudai és diósgyőri várnagy. *Lővei Pál*: A Boldogasszony-plébániatemplom középkori sírköveiről. In: Mátyás-templom: A budavári Nagyboldogasszony-templom évszázadai (1246–2013). Szerk.: *Farbaky Péter, Farbakyné Deklava Lilla, Mátéfy Balázs, Róka Enikő, Végh András*. Budapest, BTM, 2015. 90.
104. *Magyarország*, 18. évf. 1937, 114. szám, p 2.
105. *Magyarország*, 44. évf. 1937, 114. szám, p 2.
106. *8 Órai Újság*, 23. évf. 1937, 114. szám, p 5.
107. *Magyarország*, 44. évf. 1937, 114. szám, p 7.

#### FELHASZNÁLT FORRÁSOK, IRODALOM

- 8 Órai Újság*, 22. évf. 1936, 254. szám.
- 8 Órai Újság*, 22. évf. 1936, 275. szám.
- 8 Órai Újság*, 23. évf. 1937, 114. szám
1934. évi 8. törvénycikk a Magyar Nemzeti Múzeumról. Forrás: 1934. évi VIII. törvénycikk – 1. oldal – Ezer év törvényei. URL.: [https://net.jogtar.hu/ezer-ev-torveny?docid=93400008.TV\\_it](https://net.jogtar.hu/ezer-ev-torveny?docid=93400008.TV_it): 2020. 09. 26.
- B. Thomas Edit*: Római kori díszfegyverek Pannóniából. In *Hadtörténelmi Közlemények*, 19. évf. 1972, 1. szám, pp 26–72.
- Bárányné, Tóth 1938*
- Bárányné, Oberschall Magda – Tóth Zoltán*: Vezető a történeti gyűjteményekben (Történeti Tár, Fegyvertár). Budapest, Országos Magyar Történeti Múzeum, 1938.
- Bartha Dénes*: *Nagy Elődök*, Budapest, Liszt Ferenc Zeneművészeti Egyetem, URL.: [http://lfze.hu/hu/nagy-elodok/-/asset\\_publisher/HVHn5fqOrfp7/content/bartha-denes/10192;jsessionid=32595D610A-19656B7A845D41C977080A](http://lfze.hu/hu/nagy-elodok/-/asset_publisher/HVHn5fqOrfp7/content/bartha-denes/10192;jsessionid=32595D610A-19656B7A845D41C977080A). (let.: 2016. 11. 06.)
- Budapesti Hirlap*, 17. évf. 1897, 260. szám.
- Corvina*. Rivista di Scienze, Lettere ed Arti della Società Ungherese-italiana Mattia Corvino. 1. évf. 1921, 2. szám.



- Corvina*. Rivista di Studi Italo-Ungheresi. 17. évf. 1937, 1. szám.
- Dági – Mráv 2019*= Dági Marianna – Mráv Zsolt: *A Seuso-kincs. Pannónia fénye*. Budapest, Magyar Nemzeti Múzeum, 2019.
- Debreczeni-Droppán 2009*=*Debreczeni-Droppán Béla*: Kondástól a királyig. A Magyar Nemzeti Múzeum látogatói és vendégkönyvei a 19. századból. In *Történeti Muzeológiai Szemle* 9, 2009, pp 153–184.
- Ernyey 1927*= *Ernyey József*: A M. Nemzeti Múzeum «Csák Máté» hermája. Előadás a Társulat 1925. évi február hó 21-én tartott közgyűlésén. In *Az Országos Magyar Régészeti Társulat Évkönyve* 2. Szerk. *Gerevich Tibor*. Budapest, Franklin, 1927. pp 196–223.
- Az Est*, 27. évf. 1936, 273. szám.
- Az Est*, 28. évf. 1937, 37. szám.
- Az Est*, 28. évf. 1937, 72. szám.
- Az Est*, 28. évf. 1937, 73. szám.
- Az Est*, 28. évf. 1937, 98. szám.
- Az Est*, 28. évf. 1937, 109. szám.
- Az Est*, 28. évf. 1937, 110. szám.
- Az Est*, 28. évf. 1937, 111. szám.
- Az Est*, 28. évf. 1937, 112. szám.
- Az Est*, 28. évf. 1937, 114. szám.
- Esztergom és Vidéke*, 58. évf. 1937, 41. szám.
- Fülöp – Sipos 1998*=*Fülöp Mihály – Sipos Péter*: Magyarország külpolitikája a XX. században. Budapest, Aula 1998.
- Hillebrand, Tompa, Paulovics, Fettich, 1938*= *Hillebrand Jenő, Tompa Ferenc, Paulovics István, Fettich Nándor*: Vezető a régészeti gyűjteményben (Őskor, Római kor, Népvándorlaskor). Budapest, Országos Magyar Történeti Múzeum, 1938.
- Horthy 2011*=*Horthy Miklós*: Emlékirataim. Budapest, Európa, 2011
- Horthy 1953*=*Horthy Miklós*: Emlékirataim. Buenos Aires, Impr. Cagnasso, 1953.
- Jelentés 1937=Jelentés az Országos Magyar Történeti Múzeum 1937. évi állapotáról és működéséről. Közread: *Zichy István*. Budapest, Országos Magyar Történeti Múzeum, 1938.
- Juhász 1975*= *Juhász Gyula*: Magyarország külpolitikája 1919–1945. Budapest, Kossuth, 1975.
- Kiss 1975*=*Kiss Aladár*: Olaszország története 1748–1968. Budapest, Akadémiai Kiadó, 1975.
- Koltay-Kastner 1941*=*Koltay-Kastner Jenő*: Olasz-magyar mvelődési kapcsolatok. Budapest, Magyar Szemle Társaság, 1941.
- Lővei Pál*: A Boldogasszony-plébániatemplom középkori sírköveiről. In *Mátyás-templom: A budavári Nagyboldogasszony-templom évszázadai (1246–2013)*. Szerk.: *Farbaky Péter, Farbakyné Deklava Lilla, Mátéfy Balázs, Róka Enikő, Végh András*. Budapest, BTM, 2015.
- MÉL= Magyar Életrajzi Lexikon.
- MÉL, <http://mek.oszk.hu/00300/00355/html/ABC11371/11377.htm>. (let: 2016. 11. 06.), <http://mek.oszk.hu/00300/00355/html/ABC15363/15831.htm>. (let: 2016. 11. 06.)
- MÉL, <http://mek.oszk.hu/00300/00355/html/ABC05727/06336.htm>. It: 2016. 11. 06.
- MÉL, URL.: <http://mek.oszk.hu/00300/00355/html/ABC03975/04505.htm>. It: 2016. 11. 06.
- MÉL, <http://mek.oszk.hu/00300/00355/html/ABC11587/11946.htm>. It: 2016. 11. 06.

MÉL, <http://mek.oszk.hu/00300/00355/html/ABC07165/08142.htm>. lt: 2016. 11. 06.

MÉL, <http://mek.oszk.hu/00300/00355/html/ABC17155/17263.htm>. lt: 2016. 11. 06.

*Magyar Hírlap*, 48. évf. 1937, 114. szám.

A Magyar Nemzeti Múzeum alapító okirata. *Folia Historica*. A Magyar Nemzeti Múzeum Történeti Évkönyve. 23.1. 2002, pp 5–11.

A Magyar Nemzeti Múzeum történeti kiállításának vezetője 2. Budapest, MNM, 2009.

*Magyarország*, 44. évf. 1937, 114. szám.

*Magyarság*, 18. évf. 1937, 114. szám.

MNL OL K 428. MTI Napi Hírek 1937. május 11, 7–14. kiadás.

MNL OL K 428. MTI Napi Hírek 1937. május 19, 1. kiadás.

MNL OL K 428. MTI Napi Hírek 1937. május 18, 11. kiadás.

MNL OL K 428. MTI Napi Hírek 1937. május 18, 12. kiadás.

MNL OL K 428. MTI Napi Hírek 1937. május 18, 22. kiadás.

Villani Frigyes báró, olasz követ levele az olasz királyi pár budapesti látogatásával kapcsolatban. MNL OL K 62. 11. doboz 24/pol.-1937.

Villani Frigyes báró, olasz követ levele Kánya Kálmán külügyminiszterhez az olasz királyi pár budapesti látogatásával kapcsolatban, MNL OL K 62. 11. doboz 37/pol.-1937.

*Monelli, Paolo*: „*Dizionario Biografico*.” URL.: [http://www.treccani.it/enciclopedia/paolo-monelli\\_\(Dizionario-Biografico\)/](http://www.treccani.it/enciclopedia/paolo-monelli_(Dizionario-Biografico)/) (let.: 2020. 09. 26.)

*T. Bruder Katalin, Mráv Zsolt, Veres Kálmán*: Az elrejtett quadripus. A polgári ezüstszelet újraértelmezése. *Műtárgyvédelem*, 2002, pp 49–65.

*Nagy 2007=Nagy Mihály*: Lapidárium. A Magyar Nemzeti Múzeum régészeti kiállításának vezetője: Római kötár. Budapest, Magyar Nemzeti Múzeum, 2007.

*Nagy 2018=Nagy Emese*: Az esztergomi királyi palota. Az 1934–1969 között végzett régészeti ásatások eredményei. Budapest – Esztergom, Magyar Nemzeti Múzeum Esztergomi Vármúzeuma, Budapest, 2018.

*Nemzeti Újság*, 19. évf. 1937, 114. szám.

*Ormos 1987=Ormos Mária*: Nácizmus-fasizmus. Budapest, Magvető, 1987.

OSZK. Fol. Hung. 3532.: A Széchényi-Országos Magyar Könyvtár Főrendű Vendégeinek.

*Pesti Hírlap*, 59. évf. 1937, 112. szám.

*Pesti Hírlap*, 59. évf. 1937, 113. szám.

*Pesti Hírlap*, 59. évf. 1937, 115. szám.

PL Cat. 41. 1500. sz. 1937. május 15. Az Olasz király bpesti látogatásakor pesti szünet.

*Radnóti 2008=Radnóti Klára*: Brandenburgi Katalin virginálja. In *Múzeumvafé*, 2. évf. 2008, 2. szám. p 41.

*Réti 1998=Réti György*: Budapest – Róma Berlin árnyékában. Magyar-olasz diplomáciai kapcsolatok 1932–1940. Budapest, ELTE Eötvös Kiadó, 1998.

*Savòia, Eugenio di nell'Enciclopedia Treccani*.

*Tóth, Zambra, 1932=A Garibaldi Emlékkiállítás leíró katalógusa*. Catalogo della mostra Garibaldina di Budapest, Budapest, Franklin, 1932.

URL.: <https://www.treccani.it/enciclopedia/eugenio-di-savoia>. lt.: 2020. 09. 26.

*Simić 2017= Simić, Bojan*: La visita del conte Ciano in Jugoslavia nel Gennaio 1939. In: *Un mestiere paziente: gli allievi pisani per Daniele Menozzi*. Szerk.: *Mariuzzo, Andrea; Mazzini, Elena; Mores, Francesco; Pavan, Ilaria*. Pisa, ETS, 2017.

*Új Lap*, 36. évf. 1937, 113. szám.

*Új Nemzedék*, 19. évf. 1937, 114. szám.

*Vasárnapi Ujság*, 1897, 44. évf. 39. szám, pp 629–644.

LAJOS SÓTI  
*THE VISITATION OF VICTOR EMANUEL III IN THE  
HUNGARIAN NATIONAL MUSEUM*

ABSTRACT

The period between 1936 autumn and 1937 was very important for the Hungarian diplomacy, because in this time between Hungary and its most important allies' (Austria and Italy) leaders visited each other. First Miklós Horthy traveled to Rome later to Vienna. In May 1937 first Wilhelm Miklas, Chancellor of Austria later Victor Emanuel III., king of Italy visited Budapest and they both visited the Hungarian National Museum.

The program of the Italian king was very colorful, in the first day Victor Emanuel wreathed the Heroes' Monument in the Heroes Square, in the afternoon he visited the tombs of the Italian soldiers who died in the first world war in the cemetery in Rákoskeresztúr. In the following day the Italian king watched two military parades in the Városliget and in the Körönd, in the afternoon they went to Gödöllő to take part in a hawk hunting. In the third day the Italian king went to Aquincum to visit the excavation and the amphitheatre, later he visited the Hungarian National Museum. In the last day they went to Esztergom, where Jusztinián Serédi primate greeted the guests. In Esztergom Victor Emanuel visited the basilica, the treasury primate and the excavation. After the return to Budapest, the royal couple saluted the Italian colony of the capital city of Hungary. In the afternoon they went to a stake, finally at the end of the day the royal family returned to Rome.

Before May of 1937 many scientists, politicians, celebrities visited the Hungarian National Museum, and also some political leaders went to this institute, the last one was Wilhelm II German Kaiser with Francis Joseph I before circa 40 years.

In this time the museum was an important place of the relationship of the Hungarian and Italian nations, we can find the proofs of this relation in the garden of the museum, there are two busts (Alessandro Monti, Giuseppe Garibaldi) and a column from the Roman Forum.

In the stairs of the museum Bálint Hóman cultural minister and István Zichy, the director general of the Hungarian National Museum saluted the Italian king. During the visitation Victor Emanuel III. First they viewed the ancient Roman stones in the rotunda, after that they went to the National Széchényi Library, after they went to the first floor in the archaeological exhibition, and finally they went to the historical mostra. It was interesting, that the exhibitions of the museum were reconstructed in this year. During the visitation the archaeologists and historians guided the Italian king. In the visitation Victor Emanuel III gave the collection of Italian medals in 1936, and the books of the *Corpus Nummorum Italicorum*.

After the visitation the Italian king was very happy and satisfied, and declared approvingly of the museum.

soti.lajos@mnm.hu



ALFÖLDY GÁBOR

# MÚLTIDÉZŐ KÉSŐMODERN KERTEK AZ 1960-AS ÉVEKBŐL A BUDAVÁRI PALOTA ZÁRT UDVARAIBAN

## BEVEZETÉS

A Budavári Palota zárt udvari kertjei az épületkomplexum „E” jelű déli tömbjét három oldalról veszik körül (1. kép).<sup>1</sup> A második világháború után a palota körüli újkori teraszok és kertek alól kiásott középkori falak között mélyebb szintű udvarok keletkeztek. Azzal a céllal hoztak létre bennük kerteket, hogy a középkor kertjeit és hangulatát megidézve e régi-új tereket barátságosabbá tegyék. A kertek két kiemelkedő személyiségnek köszönhetik létüket. Konceptiójukat Gerő László építész (1909–1995), a 20. századi magyar műemlékvédelem meghatározó alakja 1951 körül, a Budai Vár középkori épületmaradványainak helyreállítási koncepciója kapcsán fogalmazta meg, majd elképzeléseit 1965-ben pontosította. Kiviteli terveket Ormos Imre (1903–1979), a korszak legjelentősebb magyar kerttervezője (mai szóval: tájépítész) dolgozta ki 1965-ben, a Kertészeti és Szőlészeti Főiskola általa vezetett Kerttervezési Tanszékének munkatársaival. E nagy



1. A palota dél felől, légifelvételen, 1968-ban, a déli palotaszárny körüli zárt udvarokkal.  
Járai Rudolf felvétele. BTM Kiscell Fényképtár, ltsz.: 68519/42., 2013.43.1

gonddal tervezett és kivitelezett, végső formájukban 1968-ra elkészült alkotások a magyar műemlékvédelem e szimbolikus helyszínének elválaszthatatlan és a tervezők által is kiemelten kezelt tartozékai, s ekként ma már a kerttörténeész figyelmére érdemesek.

E tanulmány célja, hogy az utóbbi években végzett kutatás során feltárt dokumentumok, tervek, visszaemlékezések és korábban már publikált adatok kritikai összevetésével feltárja e kertek keletkezéstörténetét, elemezze kompozíciójukat, valamint a korszak hazai kertépítészetének és a palota akkori felújításának kontextusában vizsgálja és értékelje őket. Emellett célja annak tudatosítása is, hogy e kertek ma már saját jogukon műemlékként megőrzendők.



2. A palota déli tömbje körül elhelyezkedő zárt udvari kertek. Részlet a királyi palota kertjeiről a KÖZTI által a szerző konzulenciájával 2011-ben készített tanulmánytervből. KÖZTI, Potzner Ferencről

A zárt udvari kertek a Budavári Palotaegyüttes déli részén 1945 után feltárt, részben rekonstruált középkori erőrendszer és palotarészek által közrezárt falszoros-szakaszokban található, járószintjük a barokk-neobarokk palota földszinti padlószintjéhez képest mintegy nyolc méterrel mélyebben fekszik (1–2. kép). A Nyugati zárt udvar vagy „Gyilokjáró udvar” a palota déli, illetve ahhoz nyugatról kapcsolódó Déli összekötő szárnya, valamint a szomszédos Újvilág-kert felőli és a Déli udvartól elválasztó magas várfal által határolt hosszúkas, dél felé kissé keskenyedő terület. Keleti oldalát a Zsigmond-kori Cisterna Regia vakárkád-sora határozza meg, amelynek tetején az 1960-as évektől a palota Déli összekötő szárnyának kapujától egy keskeny nyitott folyosó fut végig, kivezetve az István-torony körül feltárt–rekonstruált középkori helyiségek tetején kialakított burkolt, bejárható teraszra. E terasz és a hozzá kapcsolódó középkori épületmaradványok képezik az ún. Felső Romkertet. (A feltárt–rekonstruált palota- és erődrészek egészét nevezték „Romkertnek”) Az összekötő szárny kapujától a legutóbbi időkig hosszú, keskeny (a kapu tengelyétől kissé eltolt) vasbetonlépcső vezetett le a Nyugati zárt udvarba.

A Déli zárt udvarokat a Nyugati udvar déli oldalán húzódó kőfal, valamint az István-torony körüli épületeket (köztük a gótikus nagytermet – „Lovagtermet” – is) magukban foglaló, részben rekonstruált maradványok és a gyilokjárós déli kőfal határolják. Ez a szakirodalomban egy egységként kezelt udvar valójában mind történetileg, mind a mai állapotában két részre oszlik, mivel a középkorban a palota déli egységeit a déli gyilokjáróval összekötő fal választotta el őket egymástól. E visszaépített fal a déli udvart két részre osztja: a Délnyugati és a Délkeleti (ún. „Beatrix”-) udvarra. Gerő koncepciója és Ormos Imre tervei alapján az előbbiben „kolostorkert”, a másikban „lovagi kert” készült.

A palota déli szárnyának délkeleti sarka és keleti homlokzata előtt, az északi és a déli dunai kortinafal között húzódik a Keleti zárt udvar, amelynek déli, a palota déli homlokzati síkjáig terjedő szélesebb részét a 18. századi ún. Daun-féle fal csonkja választja el a Beatrix-udvartól. Észak felé haladva a gótikus várkapolna szentélye mögött a kisebb Kápolnaudvarnál ér véget a zárt udvarok sora. Onnan északi irányban egy modern alagút a lőportorony helyiségén keresztül kivezet a keleti felvezető útra, a palota keleti homlokzata előtti térség pedig a barokk–neobarokk kiépítéskor kialakult magasabb járószinten folytatódik tovább.<sup>2</sup>

A középkori palota udvarairól nem maradt fenn olyan alaprajzi vagy látképes ábrázolás, amelyen az udvarok belső kialakítását, esetleg kert létezését mutatná. Az előzmények maradványainak legmegbízhatóbb ábrázolásai éppen Budavár ostromát ábrázolják, amelynek során a középkori palotaegyüttes túlnyomó része éppen romba dől, s az

udvarokat törmelék töltötte meg. Így ezekhez hasonlóan a Joseph Haüy által 1687-ben készített első térkép sem alkalmas arra, hogy megbizonyosodhassunk arról, hogy bármilyen kert létezett-e az udvarokban a középkor során, akár török hódoltság végén. A fennmaradt, gazdag újkori térkép- és tervanyag a középkori udvarok helyét már csak feltöltött állapotukban, teraszként ábrázolja, ahol a kerttörténetnek új fejezete kezdődött a 18. században – és zárult le 1945-ben.<sup>3</sup>

A budai középkori királyi várpalotáról és annak kertjeiről bőséges irodalom áll rendelkezésre,<sup>4</sup> a feltárt irodalmi és helyszíni forrásanyag azonban nem ad elegendő és hiteles információt a palotát közvetlenül övező udvarok egykori összképéről, esetleges kertjeiről. A királyi vár, illetve palotaegyüttes bibliográfiáját Zakariás G. Sándor állította össze az 1950-es évek közepén, felvonultatva az épületeket érintő addigi releváns irodalom javát, köztük az azokban az években, a középkori maradványok régészeti feltárása kapcsán megsűrűsödött, új kutatási eredményeket is felmutató tanulmányokat is.<sup>5</sup>

Gerő László több könyve,<sup>6</sup> Gerevich Lászlónak a középkori palota és erődrendszer feltárásáról készített tanulmánya, majd monográfiája,<sup>7</sup> valamint Holl Imre kútleleteket ismertető könyve a középkori épületmaradványokat részletesen dokumentálták.<sup>8</sup> Gerő és Gerevich is számos fotót és rajzot közölt a középkori erődrendszer és palotamaradványok, valamint az udvarok feltárásáról, helyreállításáról, rekonstrukciójáról. A palota 1945 utáni átépítésének történetéről a komplex tervezést vezető főmérnök, Kollányi Béla könyve nyújt átfogó képet.<sup>9</sup> A zárt udvari kerteknek mind Gerő, mind Kollányi külön fejezetet szentelt.<sup>10</sup>

Az udvarokban az 1960-as évek derekán megépített kertek legfontosabb szakirodalmi és egyúttal primér forrása azonban Gombos Zoltán Budavári kertek című, 1969-ben megjelent könyve.<sup>11</sup> A könyv apropóját éppen az a körülmény adta, hogy Gombos a Budavári Palota Beruházó Vállalat munkatársaként e kertek létrehozásánál a megbízói oldalon állva bábáskodott, s e munkájával párhuzamosan, levelező hallgatóként elvégezte a Kertészeti és Szőlészeti Főiskola Kerttervezés Szakát – éppen e zárt udvari kerteket választva diplomaterve témájául.<sup>12</sup> Könyve egy évvel e kertek elkészülte után jelent meg,<sup>13</sup> s elévülhetetlen érdeme, pótolhatatlan értéke a róluk szóló fejezet.<sup>14</sup> Gombos diplomaterve és a publikált fejezet kiegészíti egymást: saját elképzeléseit a szakdolgozatában részletezi, míg a könyvben saját tervének bemutatása mellett a Kerttervezési Tanszék professzora, Ormos Imre kiviteli terveit is közli és ismerteti. Főként a könyv jegyzetapparátusában közöl sok adatot a tervezési programtól kezdve a kivitelezésig, egyes részletek alkotóit, társtervezőit, kivitelezőit is megnevezve, s hosszan idéz kéziratok dokumentumok szövegéből is.<sup>15</sup>

A koncepció kidolgozója, a középkori palota és erődrendszer elemeit helyreállító-rekonstruáló Gerő László maga is többször írt a zárt udvari kertekről. Először 1951-ben még jövő időben szólt róluk, mintegy tervezési programot megfogalmazva,<sup>16</sup> majd a már elkészült kertekről is több alkalommal adott közre ismertetést.<sup>17</sup> Valamennyi írásában korabeli és későbbi, hazai és külföldi analógiákkal támasztotta alá és gazdagon illusztrálta tervezett, illetve megvalósult elképzeléseit.<sup>18</sup> Emellett ő fogalmazta meg Ormos és



munkatársai számára a zárt udvari kertek programját,<sup>19</sup> és ennek kapcsán vázlatterveket is készített, amelyek azonban nem ismertek.<sup>20</sup>

Ormos Imre tudtommal saját maga nem ismertette publikációban az általa tervezett kerteket. A terv alapján a még megvalósításra váró kertek látképét 1967-ben megjelent kerttervezési tankönyve számára színes illusztrációként Balogh T. István festette meg 1966-ban (*48. kép*). Ormos munkájáról azonban többen, több helyütt is írtak, s e publikációk a tervezés és a kivitelezés számos részletéről tudósítanak.<sup>21</sup> Mindenekelőtt Gombos már említett, 1969-ben megjelent könyve megkerülhetetlen, adatgazdag forrás ebből a szempontból. Ugyanabban az évben Csorna Antal adott rövid leírást.<sup>22</sup> Ormos születésének centenáriuma több kiadvány is megemlékezett e fontos műről mint a kertépítész kiemelkedő alkotásáról. A kertek koncepcióját több, éles hangon megfogalmazott kritikában bírálta Czagány István.<sup>24</sup> Írásai – szerzőjének általában jellemző, néhol elfogultan kritikus hozzáállásán túl – valódi problémákra is rávilágítanak e kertekkel, illetve azok koncepciójával, főként azonban a Gerő László által megfogalmazott tervezői programmal és Gombos könyvével mint tudományos művel kapcsolatban.

Ami a zárt udvari kertek primér történeti forrásanyagát illeti, a BTM Adattárban nem állnak rendelkezésre a kertek kialakítására (tervezésére, kivitelezésére, módosításaira) vonatkozó adatok, tervek, dokumentációk. A múzeum iktatókönyvei a kertekkel kapcsolatban nem, de a múzeum beköltözésének körülményeiről, fázisairól szolgáltatott adatokat.<sup>25</sup> Az udvarok feltárását végző BTM Vármúzeum Középkori Főosztályának Fotótárban azonban nagy számban kerültek elő a régészeti kutatás különböző fázisait és az elkészült kerteket több szögből megörökítő fotók, amelyek teljességgel bemutatják a kertek kialakításának előzményeit és eredményét.<sup>26</sup>

Az udvarok feltárásáról, valamint a kertek átadás utáni állapotáról a BTM Kiscelli Múzeuma és az MMA MÉM-MDK Fotótára, valamint Gerő Lászlónak az Építészeti Múzeumban őrzött fotóhagyatéka is számos fotót őriz.<sup>27</sup>

A zárt udvari kertek tervei azonban sajnálatos módon nem található meg az egykori állami műemléki szervezet tervtárában (ma MMA MÉM-MDK Tervtár), s a szervezet iktatókönyvei alapján úgy tűnik, nem is estek át külön műemléki engedélyezési eljáráson.<sup>28</sup> A kerttervek és egyéb iratok ma már – sajnálatos selejtezés áldozataként – hiányoznak a kertek építését végző FŐKERT irattárából, és a tervanyagok is megsemmisültek, így nem kerülhettek a fennmaradtakkal együtt Budapest Főváros Levéltárába.<sup>29</sup> Csupán néhány fotó került elő az építés egyes mozzanatairól, s azok jelenlegi lelőhelye sem ismert.<sup>30</sup>

A Budavári Palota Beruházó Vállalat töredékesen levéltárba került irat- és tervanyaga a kertekre vonatkozóan nem nyújt konkrét adatokat.<sup>31</sup> Szerencsére azonban nem semmisült meg minden példány a tervek közül, sőt, különböző tervezési fázisokat megörökítő sorozatok kerültek elő. Sorrendben az első – nem minden tekintetben végleges – kiviteli tervsorozatot (eredeti, pauszra rajzolt tusrajzokat) az alkotó műhely: az egykor Ormos-vezette Kerttervezési Tanszék utóda, jelenleg Magyar Agrár- és Élettudományi Egyetem Tájépítészeti, Településtervezési és Díszkertészeti Intézet őrizte meg.<sup>32</sup> A tanszék iktatókönyvei és egyes idevonatkozó iratok az egyetem Entz Ferenc

Könyvtár és Levéltárában, a tanszék fondjában maradtak fenn, s bár maguk az iktatott iratok nem kerültek be a levéltárba, az iktatókönyv bejegyzéseiből és azok dátumaiból rekonstruálhatók a tervezési folyamat egyes mozzanatai.<sup>33</sup>

A KÖZTI tervtárában végzett nagybani selejtezés alkalmával Potzner Ferenc megmentette a Budavári Palotára vonatkozó tervek egy részét. Neki köszönhetően a KÖZTI irodájában olyan tervek és iratok is fennmaradtak, amelyek közgyűjteményben nem találhatók meg. E rendkívül fontos forrásanyag többek közt a zárt udvari kertekre vonatkozóan is tartalmaz másutt már nem fellelhető terveket, műleírásokat, költségvetéseket és egyéb idevonatkozó fontos iratokat is.<sup>34</sup>

Hasonlóan fontos (és az előzőekkel részben azonos) dokumentumokat őriz a Magyar Nemzeti Levéltár Országos Levéltára, ahol a Képzőművészeti Kivitelező Iparvállalat iratanyagában maradtak fenn a Zárt udvari kertek plasztikai díszzeit készítő Borsos Miklós szobrainak kifaragásáról szóló dokumentumok, valamint azok mellékleteként a kerttervek és a szökőkút-medencék kiviteli terveinek korabeli fénymásolatai, részben Borsos saját ceruzás vázlatával.<sup>35</sup>

## *A HELYSZÍN ÉPÍTÉSTÖRTÉNETI ELŐZMÉNYEI*

### *A KIRÁLYI PALOTA ÉS A VÁRFALAK ÁLTAL HATÁROLT UDVAROK*

#### *A KÖZÉPKORBAN (RÖVID ÁTTEKINTÉS)*

A középkori budai királyi rezidencia belső kertjeiről, kertművészeti részleteiről kevés megbízható információ áll rendelkezésünkre. Az első, kertre utaló, azonosított emlékek Luxemburgi Zsigmond idejében készültek. Feuerné Tóth Rózsa azonosította a mai Nyugati zárt udvar keleti oldalát lezáró szegmensíves vakárkádorsót a dongaboltozatos pince, a Cisterna Regia alépitményével, amelynek tetején Hunyadi Mátyás idején alakították ki a híres függőkertet,<sup>36</sup> amelyet a Joseph de Haüy által 1687-ben készített térképen is látható kút díszített.<sup>37</sup> Ennek legegzaktabb leírását Farbaky Péter adta, rámutatva a Cisterna Regia nyugati falát támasztó szegmensíves áthidalású pillérek valószínűleg Zsigmond-kori építésére, s az avignoni pápai palota mintaképként való követésének szándékára.<sup>38</sup> A Hallart-Wening-féle híres ostromábrázoláson és Joseph de Haüy-féle alaprajzon az öt külső pillér jól látható.

Magukról az udvarokról, azok esetleges díszítéséről, a királyi udvar életében betöltött szerepéről nem sokat tudunk. Elrendezésüket, méretüket Haüy térképe hitelesen örökítette meg. Mindössze egyetlen, de kulcsfontosságú lelet: a Délkeleti zárt udvarban *in situ* megtalált, Mátyás király és Beatrix királyné faragott címerével ékes, 1470-es évek után készült, 1950-ben fellelt kút utal arra, hogy legalább az az udvar a fortifikációs szerepen túl tartózkodásra vagy rendszeres reprezentatív közlekedésre is szolgált.<sup>39</sup> Ezt elhelyezkedése is indokolta, hiszen a gótikus nagytermet magában foglaló déli palotaszárny előtti udvarról van szó. Az udvarok falszorosként védelmi célra is szolgáltak, s

a vonatkozó források itt kertre nem utalnak, ahogy ezt Gerő László kezdettől megállapította.<sup>40</sup>

Ez természetesen nem zárja ki azt, hogy a belső udvarokban ne léteztek volna kisebb zárt kertek is. Benda Judit szerint „Budán, a királyi palota déli kisudvara körüli épületek együtteséről feltételezhető, hogy a késő középkorban a királynéi udvar lakóhelye volt, hiszen zárt építészeti jellege miatt megfelelt a fent említett követelményeknek” – vagyis a királyné és udvarhölgyei személyes biztonságának.<sup>41</sup> Az ún. „Beatrix-udvarban” (s akár a szomszédos Keleti zárt udvarban is) létesíthettek kisebb kerteket a királynéi udvartartás számára.

Kimondottan kertépítészeti elemek, így a növénymaradványok, ültetőgödörök, pollenek stb. szisztematikus feltárása, azonosítása sajnálatosan nem képezte tárgyát az az itt végzett ásatásoknak, így jelenleg nincs arról semmilyen konkrét tárgyi információnk, hogy volt-e itt kert vagy sem.

Írott forrásokból és a fennmaradt képi ábrázolásokból tudható, hogy a palotát övező falak tetején sorakozó kettős konzorsorok olyan faszerkezetű, fedett védőfolyosót (gyilokjárót) támasztottak alá, amely a korabeli leírások alapján sétára és akár hosszabb tartózkodásra is szolgáltak. A palotából mindez nem zavarta a kilátást.<sup>42</sup>

Gerő László az 1955 előtt folyt ásatások alapján „*az egykori palota körül egymáshoz csatlakozó kis udvarok kövekkel kirakott szintjéről*” ír,<sup>43</sup> de ilyenről csak a Nyugati zárt udvar esetében számol be Gerevich László, ahol egyébként egységes terrazzo burkolat húzódik az udvaron a rakott kőburkolat alatt.<sup>44</sup> A Délnyugati, Délkeleti és a Keleti zárt udvarban nem találtak középkori burkolatmaradványokat,<sup>45</sup> de a Délkeleti udvarban a gótikus csarnok alatti ajtó küszöbszintjéhez kapcsolódóan tetőcserép-réteget találtak, alatta vékony személtreteget, s mintegy 60 centiméterrel a küszöbszint alatt került elő egy, akár kerti szórt burkolatnak is megfeleltethető vízszintes murvaréteg.<sup>46</sup> A Holl Imre által készített rétegmetszet alapján megállapították, hogy a török időkben az udvar feltöltődése megindult.<sup>47</sup>

A Délnyugati zárt udvarba az Újvilág felől feltárt kapunyílások arra utalnak, hogy az udvar szintje a maihoz képest mintegy két méterrel lejjebb volt, s a nyugati Zwinger szerves folytatása lehetett (*10. kép*).<sup>48</sup> Később készült a Délnyugati és a Nyugati udvart elzáró kőfal és annak magasabb küszöbszintű gótikus kapuja. Tehát az udvarok szintjei és kontúrjai is változtak a középkor folyamán. A Keleti zárt udvarban barna humuszos rétegből kerültek elő a 15. századi cserépleletek, s szintén 15. századból származó, földdel kevert gödör is előkerült.<sup>49</sup> Mindez nem zárja ki (természetesen nem is bizonyítja) egykori kert itteni létezését a 15. században.<sup>50</sup> Magyar Károly jelenleg végzett szondázó kutatása alapján sem kerültek (eddig) elő az udvarokban kertre utaló leletek.<sup>51</sup>

A Budavár 1684-es, sikertelen ostroma kapcsán Louis Nicolas d’Hallart tábornok rajza nyomán Michael Wening által készített metszet hibásan „egyesíti” a Cisterna Regia alépítményét az Újvilág-kertet a Nyugati zárt udvartól elválasztó kőfallal, mivel az előbbi ívsorát az utóbbi helyén mutatja, mégis, ennek az elnagyolt részletnek az ellenére e metszet jól érzékelteti a palotát körülvevő kis udvarok helyzetét. Az 1686.évi, sikeres

ostrom során a középkori palotaegyüttes épületei, köztük az István-torony és a gótikus nagytermet is magában foglaló épületrész is romba dőlt, s amint a d'Hallart újabb rajza alapján készült metszet mutatja, hatalmas mennyiségű törmelék halmozódott fel, amely spontán betöltötte a déli udvarokat.

*A FELTÖLTÖTT ZÁRT UDVAROK HELYE AZ ÚJKORBAN*

Budavár ostroma után évtizedekig nem történt semmi a középkori királyi vár területén, csak a törmeléktől tisztították meg a terepet. III. Károly uralkodásának idején, 1715-től kezdve, Ludwig Regal, majd 1720-tól Heinrich Joseph Daun várparancsnok vezetésével, Johann Hölbling budai kőművesmester kivitelezésében került sor az ostrom kapcsán felhalmozódott, illetve a használhatatlanná vált épületrészekből lebontott törmelékkel a palotát körülvevő udvarok immár tudatos és egységes feltöltésére.<sup>52</sup> A szinteket az új (egyelőre a középkori palota egyik szárnyát is magában foglaló) épületnek megfelelően nivellálták, s tetejükön teraszokat alakítottak ki.<sup>53</sup> Ez a déli udvarban kb. négy-, a Nyu-



3. *Hauszmann Alajos: A palota déli szárnyához (Erzsébet királyné lakosztályához) csatlakozó fedett folyosó, a lépcsőpavilonnal kombinált télikert, a nyugati pergola és a környező teraszkertek kialakításának látványterve, 1896. MNL OL T-10 no. 1/26.*



4. A királyi palota és környezete a Gellért-hegy felől, 1902. Az Újvilág-kerti vakárkásor tetején, a nyugati felső terasz szélén pergola húzódik, végén lépcső vezet le a télikert teraszára, az egykori gyilokjáró helyén a közepén a kerti lépcső által megszakított kőbábos mellvéd, mögötte a télikert.

*Stengel&Co., Dresden&Berlin, Alföldy Gábor gyűjteményéből*

gati és Keleti zárt udvarban hét–nyolcméteres szintemelkedést jelentett az ostrom előtti, több évszázadon keresztül fennállt állapothoz képest. Az erődrendszer falait támfalakként megtartották, és (részben a palotamaradványok építőanyagainak felhasználásával) helyreállították.<sup>54</sup> A jelentős, új belső földnyomás miatt a középkori falak külső felületét barokk téglaköppennyel látták el, illetve helyenként támpillérekkel erősítették meg.<sup>55</sup> Új, vastag falszakasz épült a déli kortinafal nyugat felé való hosszabbításaként, amellyel átvágták a gótikus nagyterem épületének maradványát, s az ezen kívül eső épületmaradványokat elbontották.<sup>56</sup> Ezt nevezik a szakirodalomban a városparancsnok neve után „Daun-féle falnak”. Ekkor épült az ún. Királypince, amely a Keleti zárt udvar nyugati felét elfoglalta, s az új, négyszögletű palotatömb délkeleti traktusát támasztotta (és támasztja ma is) alá.<sup>57</sup>

A középkori falak egy része továbbra is a palota környezetének meghatározó látványeleme maradt tehát, de a kortinafalakat leszámítva immár leginkább támfalakként szolgáltak, s az egykori zárt udvarok helyén teraszok emelkedtek. Ez által a két szomszédos középkori déli udvar feltöltve egy teraszként jelent meg a palotát immár egységesen körülvevő felső terasznál alacsonyabb szinten. (Még lejjebbi szinteken következett körülöttük a rondella tetején létrehozott terasz, illetve a Keleti falsorosban létrehozott ún. „Keleti középkert”). Az újkori palota 18–19. századi, számos fázison keresztül folyt kiépítése és számos átalakítása során ezek az egymástól immár támfalakkal elválasztott teraszok a palota funkciójának változásaival szoros összefüggésben lépésről–lépésre a palotabeli élet, illetve az újkori Várkertek szerves részeivé váltak.<sup>58</sup>

1765-től Albert herceg Magyarország helytartója és Mária Krisztina számára rendezték be a palotát és építették ki kertjeit, majd 1780-ban a palota falai között nyílt meg a Nagyszombatból ideköltöztetett egyetem és a bécsi intézmény mintájára *Theresianum*nak nevezett nemesi konviktus, amelyek által először vált rövid időre „a kultúra várává” a királyi palota. Az épület környezetéről 1781-ből fennmaradt egy helyszínrajz, amelynek tanúsága szerint a déli felső terasz építőanyagok tárolására, a lejjebb fekvő középső terasz pedig homokkal felszórt nyári lovaglóliskolaként szolgált. Egy irat tanúsága szerint kifogásolták is, hogy ezt a déli középkertet semmilyen úton nem lehetett megközelíteni a palota felől.<sup>59</sup> A helyszínrajz tanúsága szerint kertek csak az ez alatti szinten, a keleti falszorosban (az ún. Keleti középkertben) és a nyári lovaglóliskola és a rondella közötti teraszon, valamint a palota északi szárnya előtti keleti felső teraszon kaptak helyet – ezek a hallgatók rekreációját és társasági életét szolgálták.<sup>60</sup>

A palota oktatási funkciója tiszavirág életűnek bizonyult: az 1790-es évektől ismét rezidenciális-reprezentatív szerepet kapott a helytartó/nádor lakhelyeként. 1792-ben üvegház épült a Déli Középkertbe – az első azok sorában, amelyek ennek a védett, déli fekvésű „Daun-féle” falnak támaszkodva álltak, egyre reprezentatívabb formában.<sup>61</sup> Egy 1793-ból fennmaradt helyszínrajz már hosszabb, tehát nagyobb befogadóképességű üvegházat jelöl, ami feltehetően az abban az évben Budára költözött Sándor Lipót nádor dvarának a tervezettnél nagyobb igényeire utal. Sándor Lipót, majd öccse, a nádori tisztséget fél évszázadon át betöltő József egyaránt kertkedvelők voltak, s a botanikában igen jártasak. A palota déli tömbjének közvetlen környezetét ők mégsem parkosították.

Erre csak az 1850-es években került sor, amikor a szabadságharc ostromkárainak helyreállításakor gyepesítették a palota körüli felső teraszt. A Daun-féle fal tetején egy

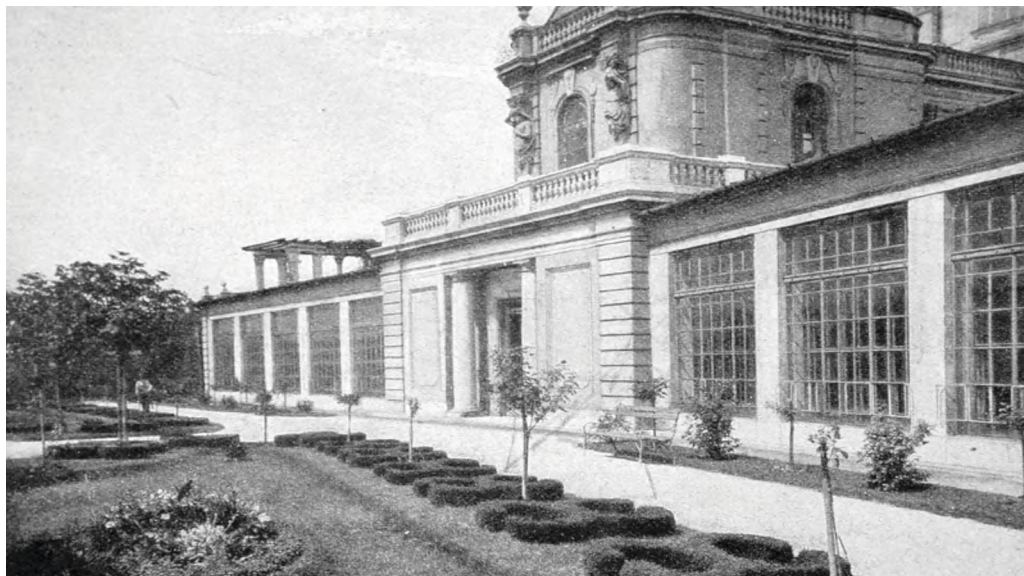

5. Erzsébet királyné télikertje a déli középső teraszon. Balogh Rudolf felvétele, Kardos 1906



6. A palota Keleti felső teraszának déli szakasza a mai Keleti zárt udvar helyén, 1949-ben. A keleti várfal tetején még áll a kőbábos korlát és a kőköpeny. Gerő László felvétele. MMA MÉM, Gerő-hagyaték, Gerő 76.06/9.109.3

fából készült, rácsos oldalú, tetővel fedett sétafolyosó (Wandelbahn) készült, s alatta, a korábbi üvegház helyén reprezentatívabb, szalonnal ellátott hideg- és melegház épült, közepén szalonnal. Az üvegház előtti teraszon díszes virágoskert létesült, szélén, a támfallá vált várfal tetején öntöttvas korláttal.<sup>62</sup>

A déli palotaszárny körüli Felső teraszon valódi díszkertet csak az 1890-es évek vége felé építettek, historizáló stílusban, a palota átalakításához kötődően.<sup>63</sup> Mivel a palota déli tömbje foglalta magában Erzsébet királyné lakosztályát, s a lakosztály közvetlen kijárata a déli teraszokra nyílt, annak környezetében biztosítani kellett a szabad levegőn való sétát a királyné számára. Ybl Miklós tervei nyomán Hauszmann Alajos, a palota átalakításának tervező építész az elbontott Wandelbahn helyett az Újvilág-kert felőli fal tetejére egy hosszú, növényekkel befuttatott pergolát épített, amelyet – statikai és egyúttal térnyerési okokból – íves pillérsorral támasztott alá (4. kép).

Az utóbbi elem a Nyugati zárt udvar keleti oldalán létezett Cisterna Regia vakárkád-jait és függőkertjét idézte vissza, ráadásul azon a helyen, ahol Hallart 1684-es (az az évi ostromot a még nagyjából ép palotával ábrázoló) rajza hibásan ábrázolja. Felvetődhet a kérdés, hogy Hauszmann az Újvilág-udvari vakárkádsorával és a rajta elhelyezett pergolával (a korabeli szóhasználat szerint „loggiával”) nem tudatosan törekedett-e a Mátyás-kori kertek megidézésére? Emellett azonban még egy valószínű ok merülhet fel: a támfalként jelentős oldalterhelést kapott falat Ybl, majd őt követve Hauszmann – aki szerint „a régi falak, csekély kivétellel, rosszul, vagy éppen nem voltak alapozva,



7. A romos, védőtető nélkül álló palota a középkori erődrendszer folyamatban levő feltárásával és rekonstrukciójával, 1952. BTM VM KFO FT 4849

*többnyire feltöltött rétegen állottak.*<sup>64</sup> – statikai okokból is célszerűnek láthatta megerősíteni.<sup>65</sup>

A pergola dél felé lépcsőben folytatódott, amely levezetett a télikert előtti teraszra (3–5. kép). Hauszmann télikertje immár a harmadik üvegház volt ugyanazon a helyen. Elődeihez hasonlóan a Daun-féle déli téglafalnak támaszkodott, s a palota déli földszinti kijáratával egy fedett folyosó kötötte össze, amely a reprezentatív, hermákkal díszített, kétszintes neobarokk pavilonba foglalt lépcsőházhoz vezetett.<sup>66</sup> E manzárdtetős építmény a palota sarokrizalitjának tetőformáját idézte. A pavilon alapozásakor előkerült a gótikus terem középpillére, amelyet Hauszmann feltárt, dokumentált és körbefalazással megvédett, de nem állított helyre. A leletről az építész és a korabeli sajtó is beszámolt.<sup>67</sup>

A déli teraszról – annak déli középkori falát áttörve – Hauszmann neobarokk kerti díslépcsőt tervezett a hegyoldalban fekvő Alsó kertbe, ezzel teremtve meg az addig hiányzó közvetlen közlekedési kapcsolatot a különböző szinten fekvő kertrészek között. A várfalak tetején Hauszmann bábos, illetve egyenes hasábokból álló kőkorlátot helyezett.

Az így kialakult együttes a második világháborúig fennmaradt, egyedül a pergolat bontották le a Horthy-korszakban, 1928-ban, s részleteit (pl. oszloptörzseit) a Várkert Bazár pergolájának déli folytatásához használták fel, ahol ma is megtalálhatók.<sup>68</sup>



## A ZÁRT UDVAROK ÚJBÓLI KIALAKÍTÁSA A MÁSODIK VILÁGHÁBORÚ UTÁN

AZ UDVAROK RÉGÉSZETI FELTÁRÁSA (1948–1953)

Az 1945. évi ostrom során a királyi palota és környezete, az egykori királyi várkert súlyosan megsérült, a bombázások során a kert díszépterményeit és üvegházait, valamint a növényzetet is súlyos, részben helyrehozhatatlan károk érték (6. kép). A kertek szinte teljes megsemmisüléséhez azonban nem a háborús károk és a rákövetkező fosztogatások vezettek, hanem az az építészeti–régészeti–műemléki koncepció, amely az újkori, részben barokk-kori, részben az Ybl, majd Hauszmann nevével fémjelzett 19. század végi kiépítés során eltakart várfal-maradványok felszínre hozását, kiegészítését, a középkori vár védműrendszerének feltárását és rekonstrukcióját tűzte ki céljául (7. kép).

A kezdeti lépésekről idézzük Kollányi Béla sorait: „Elsőként nem a romba dőlt épület mentése – még ha ez mai szemmel visszatetszőnek is tűnik –, hanem az ásatások indultak meg a Vár területén. Akkor, amikor az ország romokban hevert, az új romok között régi romok után kezdtek kutatni a tudósok, a régészek. Ha azonban arra gondolunk, hogy a háború befejezése, az újjáépítés lehetősége olyan szellemi mozgatóerőket is felszabadított, amelyek a gazdasági és az építészeti megújulás mellett az egész magyar múlt és jövő megreformálását tűzték maguk elé, megtaláljuk a választ. [...] Az ásatásokat a Műemlékek Országos Bizottsága indította meg a vár déli területén, de csak előzetes

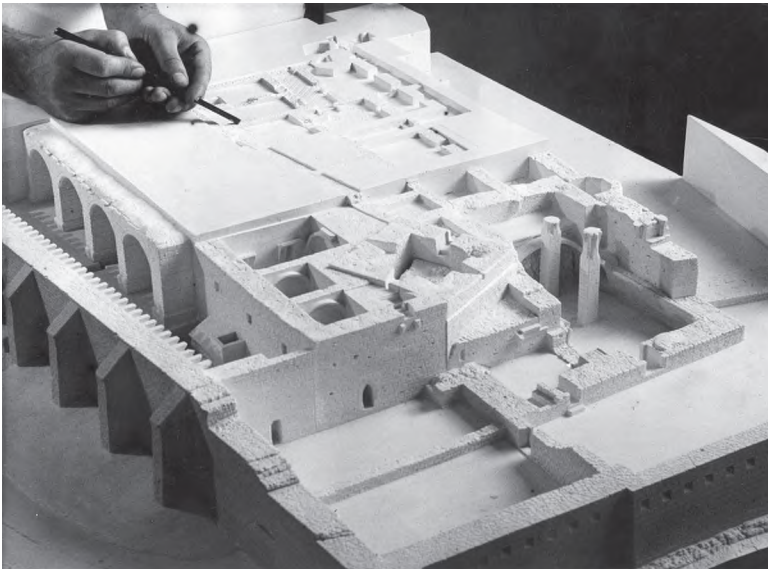

8. Az ásatások eredményeit összesítő gipszmodell készítése, 1952 július. BTM VM KFO FT 6320



9. A délkeleti udvar Mátyás és Beatrix címerével díszített kútávája a feltárás idején, 1950-ben.  
BTM VM KFO FT 2988



10. A déli udvar feltárása a gótikus nagyterem maradványaival és a télikert még álló alapfalával, 1950. Középen a nyugati várfal déli szakasza a teljes mélységében kibontott középkori szegmensíves kapunyílással (megfigyelhető a kapupántok ma már nem látható helye). Balra egy másik, csak részben kibontott (később visszafalazott) nyílás látható. Az udvar mai szintje mintegy másfél méterrel e feltárt középkori szint fölött van. A felvételt közölte: Gerő 1980, 135

kutatásnak szánta, és eredményei alapján kívánta körvonalazni azokat a célokat, amelyeket egy nagyobb feltárás elé lehetett tűzni.<sup>769</sup>

Az első próbaásatásra a déli nagyterem Hauszmann által körülfalazott középpillérek környezetében 1946-ben került sor. A részletekre kiterjedő, nagyarányú feltárási munkák csak két évvel később, 1948 őszén kezdődtek el, Gerevich László, a Fővárosi Múzeum – később Budapesti Történeti Múzeum – akkori főigazgatója irányításával.<sup>770</sup>

Gerevich célja elsősorban a tudományos jellegű információszerzés volt, „hogya a budai vár építészetről, művészetéről, történetéről, életéről, anyagi műveltségéről a lehető legtöbb adatot szerezzük meg, és a részletmegoldások alapján történeti rekonstrukció végezhető legyen.”<sup>71</sup>

Gerevich a feltárásokról készített monográfiájának előszavában kifejti annak hatását a hazai épületkutatási metodika fejlődésére: „az új szemlélet törvényszerűen létrehozta és első ízben alkalmazta a műemlék-restauráláshoz kötött régészeti kutatás azóta állandósult rendszerét. [...] Munka közben kellett megoldani a nehézségeket, megteremteni a módszert, begyakorolni a fiatal szakembereket, leküzdeni az egyénileg jelentkező értetlenségeket [...]”<sup>72</sup> A hatalmas volumenű, a palota tervezett funkciói (a pártvezetés reprezentációja) miatt siettetett ásatás tehát alkalmat adott nemcsak a tervszerű ásatásra és annak tervszerű dokumentálására, hanem a módszertani megújítás mellett egy egész fiatal régész-generáció is kinevelődött itt, elsajátítva e módszereket.

Sajnos a munkát a siettetés nemcsak önmagában nehezítette. Mint Gerevich írja: „Elméletileg hibás volt, de időhiány miatt lehetetlen volt elérni, hogy a tervezés, a feltárás és építkezés ne párhuzamosan folyjék. [...] Mindezek ellenére, a feltárás egységes koncepciója, összefüggése, folyamatos munkája fennmaradt.”<sup>73</sup> E szituáció természetéről és az ebből fakadó veszteségekről a munkában részt vevő Zolnay László számolt be.<sup>74</sup>

Míg a „történeti rekonstrukció” Gerevich részéről elméleti, tudományos értelemben értendő, Gerő László már 1948 márciusában benyújtotta a FŐTI (Fővárosi Tervező Intézet) tervtanácsának bírálatra a középkori palota- és vármaradványok bemutatására kidolgozott első tanulmánytervét, amelynek fő célja volt „a középkori királyi székhely csekély, de annál jelentősebb megmaradt épületrészeit és középkori vármaradványokat kiszabadítani és eredeti összefüggésükben bemutatni. Visszaadni a középkori palota várfalakkal, bástyákkal védett [...] épületegyüttesét. [...] A terv célja volt továbbá a fellelt maradványokat olyan módon konzerválni, a talált részeket úgy kiegészíteni, hogy azokat a laikus közönség is megérthesse, eredeti összefüggéseik világosan láthatók legyenek, emellett önmagukban is kellemes látványt jelentsenek.”<sup>75</sup>

Gerő László számára életre szóló feladat lett a budai középkori vár maradványainak helyreállítása, s azon belül kiemelten fontosnak tekintette a zárt udvarok kertté alakítását. 1950-ben már egy második tervváltozatot is kidolgozott, immár a vár és palota tervezésével hivatalosan megbízott Középülettervező Intézet (KÖZTI) munkatársaként,<sup>76</sup> ahová kifejezetten e munka kapcsán vették fel.

A régészeti feltárások során a védműrendszer törmelékekkel feltöltött felületeit a déli udvarokban három–négy, a Nyugati és a Keleti zárt udvarokban hét–nyolc méterrel is le-süllyesztették az egykori járósíntek lehetőség szerinti figyelembevételével. A feltárások közepette így talált rá 1950. július 24-én a múzeum régésze, Zolnay László a Délkeleti zárt udvarban a Hunyadi Mátyás és Beatrix kettős címerével díszített kávájú kútra (9. kép),<sup>77</sup> amelynek teljes feltárását Holl Imre és Gerő Győző végezte el az év októberében.<sup>78</sup> A Nyugati zárt udvar feltárása során felszínre került a Cisterna Regia vakárkádsora (8., 15. kép) és egy sor más fontos középkori emlék.

A barokk–neobarokk palota körüli középkori épületmaradványok, köztük a zárt ud-



11. A Déli zárt udvarok feltárás közben, 1950 körül, a Hauszmann-féle kő mellvéd maradványával és két körülkalodázott gyökerű vadgesztenyével. Dorn Piroska felvétele, BTM VM KFO FT 2655

varok feltárása és a maradványok kiegészítése, rekonstrukciója (vagyis a szintsüllyesztés lehetőleg a középkori járósíntekig, a falakon kívül az egykori feltételezett terepszintig) a következő néhány évben lényegében megvalósult (11–12. kép).<sup>79</sup> A középkori királyi palotát övező védműrendszer rekonstrukciója következésképpen az újkori királyi kertek megmaradt elemeinek szinte teljes körű eliminációjával járt, az újkori kertművészeti alkotás értékeit kompromisszumok nélkül a középkori építészeti maradványok bemutatásának rendelték alá, s a „szétszedés” során megmaradt szobrok, üvegházak, sziklakerti elemek egy részét más közparkokban, kertészetekben hasznosították újra, többségüket azonban a palota külső-belső ornamenseihez hasonlóan egyszerűen kidobták.

Gerő László koncepciója a zárt udvari kertek külső kereteként szolgáló középkori erődítő falak helyreállítását, kiegészítését tűzte ki célul, az újkori téglaboritástól és kő mellvédektől „megszabadítva”. A palota maradványaiból pedig a már Hauszmann által megtalált gótikus nagyterem („lovagterem”), valamint a keleti oldalon előkerült Alamizsnás Szent János-kápolna boltozatainak kiegészítését, homlokzataik kiegészítését, lefedését tervezte az ásatások során feltárt maradványok felhasználásával.



12. A déli udvarok 1955-ben, a fák átültetése és a lépcsőtorny visszaépítése után, a zárt gyilokjáró-mellvéddel (a háttérben épül a déli rondellához kapcsolódó Zsigmond-kori kaputorony).

*BTM VM KFO FT 7051*

A déli kortinafal folytatását képező Daun-féle falat, amely a Keleti zárt udvart a délitől elzárta, Gerő először meg kívánta hagyni, később ebből csak egy rövid csonkot hagyott meg. A Nyugati zárt udvar járószintjét egyértelműen meghatározták a falakban nyíló ajtók küszöbszintjei és a fennmaradt burkolatmaradványok. Felmerült, hogy a Délnyugati és a Délkeleti („Beatrix”-) udvart elválasztó falmaradványokat is el- vagy visszabontják, annak ellenére, hogy a két udvar közötti fal (és tetején a fedett gyilokjáró-folyosó) létét az előkerült falmaradványokon túl több 15–16. századi ábrázolás is bizonyította. Végül a két udvar közti ajtónyílás szárkövét megtartva/visszaállítva felfalazták ezt az elválasztó falat, s ezzel ismét két elkülönülő zárt udvar jött létre a déli oldalon, közel azonos szinten.

A délnyugati udvar végleges járószintje tervezői döntés eredménye. A régészeti feltárás az udvarok területén korántsem volt teljes körű: a déli udvarok területén csak igen részleges feltárást végeztek a mai járószint alatt (10. kép). Ez is elegendő volt azonban ahhoz, hogy világossá váljon: a Délnyugati zárt udvarból a vele nyugatról szomszédos Újvilág-kertbe átvezető szegmensíves kapunyílás küszöbszintje a mainál sokkal mélyebben volt, s ennek következtében a mai „kolostorkert”-hez képest ennek az udvarnak a



13. Körbekalodázott gyökerű vadgesztenyék átültetésre várva a déli udvar szintsüllyesztése előtt. MMA MÉM, Gerő László hagyatéka, Gerő 76.06/9.109.2



14. Az egyik átültetett gesztenyefa mohával körbetekert törzssel és ágakkal, új (végleges) helyén. Előtte Szabó László építész, egykori várkapitány áll, a háttérben a gótikus csarnok még szabadon álló középpillérei. Gerő László felvétele, 1951. MMA MÉM, Gerő László hagyatéka, Gerő 76.06/9.109.1



15. A Nyugati zárt udvar szintsüllyesztése a 17–18. századi feltölt(őd)és anyagának elszállításával, 1951. BTM VM KFO FT 2671

járószintje is valamikor (legalábbis az említett kapu építése idején bizonyosan) mintegy két méterrel lejjebb, lényegében az Újvilág-kert mai szintjén volt.<sup>80</sup> Gerő azonban nem ezt a szintet állította itt helyre: egyetlen lépcsőfok különbséggel a Nyugati udvarhoz, illetve a „Beatrix”-udvarhoz igazította a Délnyugati udvar végleges járószintjét, s az Újvilág-kert felől adódó szintkülönbséget emelkedő lépcsősorral hidalta át. A kapunyílás udvar felőli két oldalán előkerültek az egykori kapu pántjainak helyei is.<sup>81</sup>

Érdemes itt idézni Gerő néhány mondatát, amely az ő tervezői attitűdjét és műemlék-szemléletét híven tükrözi és összegzi, s hiteles magyarázatot ad az újkori maradványok, a régészeti feltárások eredményei és az elkészült rekonstrukció egymáshoz való viszonyára: „Nem hittük, hogy ezt az »érintetlenül ránkmaradt« középkori erődöt kötelességünk lenne az utókor számára érintetlenül átvinni, mert nem hittünk érintetlenségében, ellenkezőleg: minden falán más és más kéz és kor javításait láttuk, gyökeresen átalakítva az 1686-os visszafoglalás után, elrontva és deformálva a századfordulón Hauszmann édeskés parkjával. Nem hittük, hogy érintetlenségét nekünk lenne kötelességünk teljesen és mindenhol tiszteletben tartani. Annál kevésbé hihettünk benne, mert egész tervünk egyetlen alapvető mozzanatra épült s ettől vártuk a középkori épületrészek kibontakozását, értelmes felsorakozását és bemutatkozását. Vártuk egy 300 esztendeje elveszett és számunkra ismeretlen esztétikai képnek, az eddig alvó budai középkori déli erődnek a felébredését.”<sup>82</sup>



16. A Nyugati zárt udvar visszatöltése az „E” palotatömb bontási törmelékével Rákosi utasítására, 1952. augusztus 19. Molnár János felvétele, BTM VM KFO FT 6234

A zárt udvarok tetején kialakított újkori teraszok növényzetével kapcsolatban Gerő így fogalmazott: „Itt is meg kell mentenünk a régi fákat, amennyire az új szintekre való átültetésükkel ez lehetséges.”<sup>83</sup> A déli terasz szintsüllyesztése kapcsán a teraszon a II. világháborút túlélte számos fa közül három ép és egészséges piros virágú vadgesztenyefát (*Aesculus x carnea*) meghagytak, és a Délkeleti udvar mintegy 3–4 méteres kiásása után ott, az új szinthez alkalmazva, lejjebb süllyesztve újraültették őket.

A szintsüllyesztés kapcsán gyökérzetüket körülkalodázták majd az udvarok lesüllyesztett szintjére átültették őket (*11, 14. kép*). A Fővárosi Kertészeti Vállalat (FŐKERT) budavári vonatkozású számlái között találjuk ennek nyomát: „Vári idős fák átültetése, számla 1951. március 27.”<sup>84</sup> Az átültetett fák ágait mohával csavarták körbe (*14. kép*), ennek költségeiről is fennmaradtak az elszámolások.<sup>85</sup>

Az átültetés miatt sok köbméteres, igen nagy ültetőgödörket kellett ásni a Beatrix-udvarban, annak lesüllyesztett szintjéhez képest is. E művelet természetesen régészeti szempontból fontos rétegeket érintett, de ennek kapcsán végzett régészeti megfigyelésekről, az ültetőgödörben előkerült maradványokról, a kitermelt földből származó leletekről sajnos a publikált régészeti dokumentumok nem adnak eligazítást, Gerevich említést sem tesz róluk, és az általa közölt, feltárásokat, szondákat összesítő helyszínrajzon<sup>86</sup> sem láthatók – így bizonyos, hogy e jelentős középkori rétegeket érintő munka régészeti felügyelet nélkül zajlott.

Gerő maga is tisztában volt azzal, hogy ez a gesztenye-fajta (19. századi hibridről van szó) nem létezett még a középkorban: „A Déli zárt udvar háromméteres szintsüllyesztése során átmentett három vadgesztenye fa, melyeket akkor is megkímélendőnek vélünk, ha ezek nem illeszthetők be a középkori kertek egységébe. [...] Az itt látható dús lombú vörösgesztenyék nem tartoznak a rekonstrukcióhoz, de szépségük és hús árnyékuk miatt meghagytuk őket eredeti helyükön, ill. annál – nem kis fáradsággal lesüllyesztett – 3 m-rel mélyebb szinten.” – írja.<sup>87</sup> E fák a közelmúltig álltak itt.

A frissen feltárt udvarok és épületmaradványok hamarosan veszélybe kerültek. Több változat is készült 1952 körül, amely – Rákosi Mátyás személyes igényeinek engedelmességgel – nem számolt a Nyugati és a Keleti zárt udvar megtartásával, hanem ismét feltöltve, teraszokként ábrázolta őket (*17–19. kép*). E két szélső udvart valóban vissza is temették (*16. kép*).

A déli udvarok betemetésére csak Gerő ellenállása miatt nem került sor (*12. kép*): „Rákosi, akinek a Dunára néző déli rizaliton lakása készült, és amit vasárnaponként vendégeivel együtt meg is látogatott, elrendelte, hogy a déli szárny körül feltárt középkori udvarokat vissza kell temetni, mert ő a felső barokk teraszt meg kívánja tartani, hogy az épület – mint 1945 előtt – körüljárható legyen. Az udvarok visszatöltése azonnal megindult, azonban a gótikus nagyterem visszatöltését (ami a pincével együtt 7 m mélységű terület feltöltését jelentette volna) a várgondnokság főmérnökének megrökönyödésére nem engedtem. [...] Szerencsére ezután a munkák néhány évig stagnáltak, és a kérdés elintézetlenül maradt.”<sup>88</sup>



A rekonstruált középkori környezetben újonnan létrehozandó kertek koncepcióját a középkori várfalak és épületek tervező építészeként Gerő László határozta meg. Már az 1951-ben megjelent könyvében (tehát a régészeti feltárás és a rekonstrukció befejezése előtt) előzetesen „felvázolta” azon gondolatait – ahogy írja – „amelyek a tervezett kerttel kapcsolatban foglalkoztatnak”.<sup>89</sup> Gombos Zoltán is utalt erre: „Már a feltárások, régészeti kutatások eredményeinek értékelésekor és különösen az újjáépítés terveinek érlelésekor (1950–1951-ben) a helyreállító építész – Gerő László – kiállt az általa elképzelt középkori várrendszer restaurálása után szabadon maradó területek művészi kertté alakítása mellett”.<sup>90</sup>

A zárt udvari kertek tervezési folyamata Gerő első tervezői elképzeléseitől a kertek építésének befejező momentumáig csaknem két évtizedig tartott. A koncepció és az egyes részletek alakulása a fennmaradt, részben publikált, részben kéziratban maradt szöveges elképzelések, valamint tervek, fényképek és visszaemlékezések alapján rekonstruálható.

Gerő már 1950 körül meghatározta, hogy a középkori falakon kívül, a Várhegy szoknyáján tájkertet kell létrehozni, amely szabadon érvényesülni hagyja a középkori falakat. Azonban, amint írja: „A középkori falakon belül más a helyzet. [...] Az itt kialakítandó kerteknek [...] egészen más jellegűeknek kell lenniük.”<sup>91</sup> Analógiák említésével adott képet a „gótikus kertekből” kialakult „flamand kertművelők világhírű virágoskertjei”-ről.<sup>92</sup> Az ezekről szóló stílustörténeti összefoglalót olvasva akár a másfél évtizeddel később átadott kertek tervezői műleírásaként (vagy legalábbis részletes megbízói tervezési programnak) is értelmezhetjük: „Ezek nem utánozzák az antik kertek építészeti elemekkel átszőtt



17. A palotaegyüttes harmadik modellje 1952-ből. A déli udvarok kialakítása mellett a többi udvar helyén (Rákosi személyes igényeinek megfelelően) a nyugati és keleti udvarok feltöltésével és a Daun-féle fal megtartásával számol (a 18–19. századi felső terasz szintjének és körvonalának megfelelően). Ebből kiemelkedik a Gótikus nagyterem tetőzete. Gerő 1980, 57

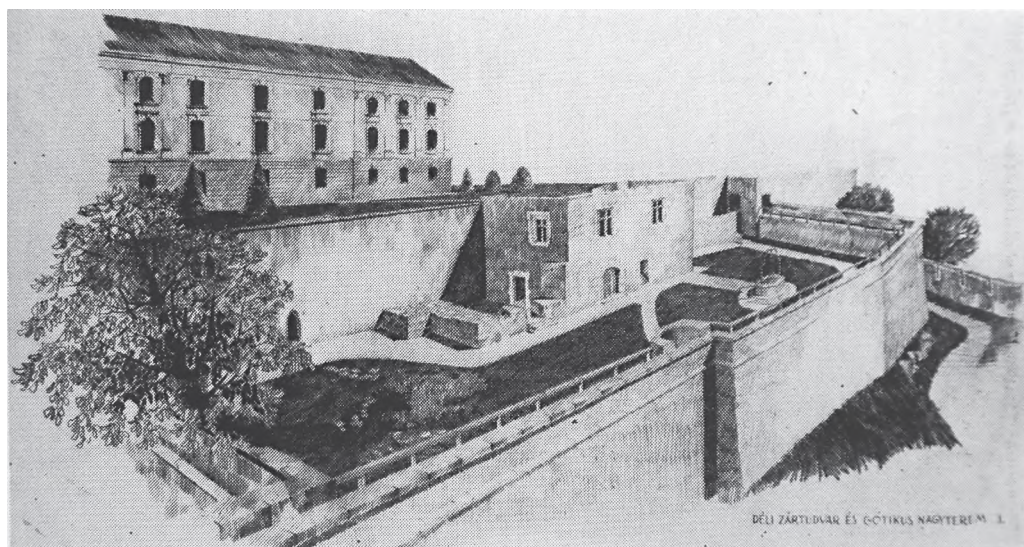

18. Gerő László: Tervváltozat a Romkert kialakításához, 1952. Közölte: Gerő 1980, 138

terraszos stílusát, alapjuk a középkori, keskeny keresztutakkal felosztott kert. A körbefutó falak mentén égetett agyagból vagy kőből emelt, zöld gyepvel borított padok húzódnak, dús íriszek és liliomok ágyai között. E padszerűen felemelt virágágyak a későbbi kertművészet kiinduló pontjai. E művészetre jellemző, hogy a kert mindig egy középpont, rendszerint vízmedence, vagy kút köré épül. Elengedhetetlen tartozékuk a rózsalugas és egyes kis, különösen gondozott fák, éspedig rendszerint gyümölcsfák (narancs, citrom, füge stb.). Ez a kerttörténeti kísérletünk kertészeink tudását és ügyességét teszi próbára majd.”<sup>93</sup>

Gerő, mint láttuk, szavakban már 1950-ben pontosan megfogalmazta, hogy mit akar látni az udvarokban, azonban az 1952-ben készült látványterveken csak jelzésszerű gyepesítést rajzolt (18–19. kép). A terv a palota körüli felső terasz és a Daun-féle fal részleges megtartásával számol, de a déli udvart lesüllyesztve megtartja. A kis lépcsőtornyot csak részben építi újjá, és az udvart kettéválasztó falat nem. Egy vadgesztenyefát hagy meg a délnyugati sarokban. A ma két különálló déli udvart elválasztó középkori falat ekkor még nem kívánta visszaépíteni. A Mátyás–Beatrix-kutat csigával ábrázolja. A gótikus nagyteremből közvetlenül megközelíthető a gyilokjáró. Az egyik, eddig publikálatlan változaton, amelyet Gerő az építészeti megoldások miatt „kényszertervnek” nevezett (19. kép), a három átültetett vadgesztenye között szintén nem „középkori” kert látható<sup>94</sup>

Miközben Gerő már a feltárások idején deklaráta, hogy e millió megkívánja korhű kertek létrehozását, sajnos a régészek részéről – a Délkeleti udvarban előkerült, Mátyás és Beatrix címerével díszített kútkáva előkerülése ellenére – semmilyen konkrét kísérlet nem történt bármiféle kertmaradvány – ültetőgödörök, növénymaradványok – kutatására a helyszínen, amelyekből konkrétan meg lehetett volna bizonyosodni volna e kérdésről. Így csupán a már említett kút létéből és díszes kialakításából lehet arra következtetni, hogy az eredetileg egybefüggő Délkeleti és Keleti zárt udvar tartózkodásra szolgáló,



19. A déli zárt udvar és a gótikus nagyterem alternatív kialakításának („kényszerterv”) látványterve az átültetett gesztenyefákkal, Gerő László terve alapján („te 52” szignóval), 1952.

Közöletlen, fotója: MMA MÉM-MDK FT 38.480N, illetve MMA-MÉM Gerő-hagyaték, Gerő .06/11.107.1

bizonyos mértékig reprezentatív térség lehetett. Azonban ez önmagában még nem elég bizonyíték arra, hogy kert létezett volna itt a 15–16. században. Gerő fejtegetésében megpróbálta azonosítani a gótikus nagyterem alatti pincehelyiséget a Bonfini által a palotakert kapcsán említett cryptoporticus-szal: „A Zsigmond-féle nagyterem alatti dongaboltozott teremrész kiválóan alkalmas lehetett ilyen árnyékot adó cryptoporticus létesítésére. Hátfala természszikla volt, bejárata a helyén megmaradt kis reneszánsz kútra nyílt.”<sup>96</sup>

Az 50-es évek elején készült, a palota helyreállítását (valójában átépítését és hasznosítását) célzó koncepció-változatok különböző elképzeléseket fogalmaztak meg a déli („E”) palotaszárny környezetére és a középkori épületmaradványok által közrezárt terület, az úgynevezett Romkert kialakítására, bemutatására vonatkozóan. Amint említettem, a zárt udvarok kialakítását döntően a Nyugati és a Keleti zárt udvarok feltöltésének kérdése érintette.

Gerő 1950-ben szavakban megfogalmazott didaktikus „középkori” kert-koncepciójának alaprajzi megfogalmazásával először egy, a KÖZTI által 1954-ben készített helyszínrajzon találkozunk (20 kép).<sup>97</sup> A terv (a palota-helyreállítás 3. koncepciójának megfelelően) a Nyugati és a Keleti zárt udvar visszatöltésével számol, s így a palota „E” tömbjét a felső terasz szintjén körbe lehet járni.<sup>98</sup> Ez a helyszínrajz annyiban különbözik a többi fennmaradt társától, hogy sematikusan bár, de a palota környezetének kialakításával kapcsolatos elképzeléseket is szemlélteti. A déli udvaron jól érzékelhető Gerő elképzelése: az udvar nyugati részén megjelenik a kolostorkerti „kvadrum”-ot idéző négyes osztás, a dongaboltozott helyiségek kijáratának tengelyére illesztett sétánnyal. A Délkeleti zárt udvarban egy hosszúkás zöldfelület látható, végében a Beatrix-kúttal.

Keskeny sétány osztja ketté hosszában a zöldfelületet. A két udvarrész kelet–nyugati tengelyei nem esnek egybe, bár a közöttük emelkedő elválasztó falat ez a terv még nem mutatja. E tervlap sematikus kert-ábrázolására utal, hogy hasonló keresztirányú sétányt ábrázol a Keleti feleső terasz északi részén, a Halászó gyermekek-kút helyén is. Készítésében nem feltétlenül működött közre kertépítész, s a zöldfelületek kontúrját jelző pontozott vonalak csupán karakterjelző szerepet játszanak.

*AZ ÚJRAINDELŐ BERUHÁZÁS (1957–1967)*

Miután a palota építkezése évekre leállt, a forradalom leverése után egy évvel, 1957 novemberében Mihályfi Ernő írt cikket „A kultúra vára” címmel. Gondolatait a legfelső vezetés is fontolóra vette, s az újságíró felvetéseinek nyomán kezdték újragondolni a palota leendő rendeltetéseit. E koncepció jegyében különböző kulturális intézményeknek szántak helyet az épületkomplexumban.<sup>99</sup> Így kapott itt helyet a déli („E” jelű) tömbben a Budapesti Történeti Múzeum. A továbbra is a KÖZTI mint generáltervező által végigvitt tervezési folyamat során a palota felújításának, átalakításának tervezését 1959-től főépítészként Hidasi Antal vette át. Az ő nevéhez fűződik az épületegyüttes modern belső kiképzése és nyílászárói, valamint a megvalósult kupola.<sup>100</sup> Amíg a palota tervező-garnitúrája a 40-es évek vége óta többször cserélődött, a középkori palota- és erődrészek (vagyis a „Romkert”) tervezője továbbra is Gerő László maradt. A beruházást a Gazdasági Bizottság által létrehozott és az Építésügyi Minisztérium alá tartozó ÉM Beruházó Vállalat (1966-tól ÉM Budavári Palota Beruházó Vállalat) bonyolította.<sup>101</sup>

A díszeitől jórészt megfosztott palota hatalmas épületkomplexumát a kiásott–kiegészített, újkori elemeiktől „megszabadított” középkori erődfalak határolják. Ebben az együttesben jelennek meg a középkori palota feltárt-rekonstruált déli épületmaradványai és a gótikus Alamizsnás Szent János-kápolna. Máig, immár több mint fél évszázada ez a hibrid összkép határozza meg a Budai Vár kulturális világörökségként védett panorámáját, amelynek középkori elemei Gerő munkája révén váltak a látvány hangsúlyos részévé. Ennek az együttesnek a részeként jöttek létre a középkori falak által közrezárt udvarok is, amelyek az itt vizsgált kertek keretét adják.

Gombos Zoltán szavait idézve Gerő „szándékáról – szerencsénkre – később sem mondott le, megvalósításáért mindenkor síkra szállt, és ezt számtalan írásában, előadásában is kifejezésre juttatta. Ennek a szívós, céltudatos törekvésnek eredményeként valósultak meg azután évek múltával azok az elképzelések, amelyek ma méltán érdemlik ki mind a szakemberek, mind a rég letűnt korok alkotásainak szépségében gyönyörködni vágyó közönség elismerését.”<sup>102</sup> Gerő maga így emlékezett vissza erre: „A várfalakon belül feltárt és helyreállított zárt udvarokban is szerettük volna megtartani azt a középkori hangulatot, ami a helyreállított gótikus belső terekből, a régi boltozatokból, a gótikus és reneszánsz faragott kövek részleteiből árad. A megoldást csakis egy középkori kertrekonstrukció adhatta.”<sup>103</sup>

Az „E” jelű déli palotatömb Kékesi László-tervezte felújítása az újraindult palo-

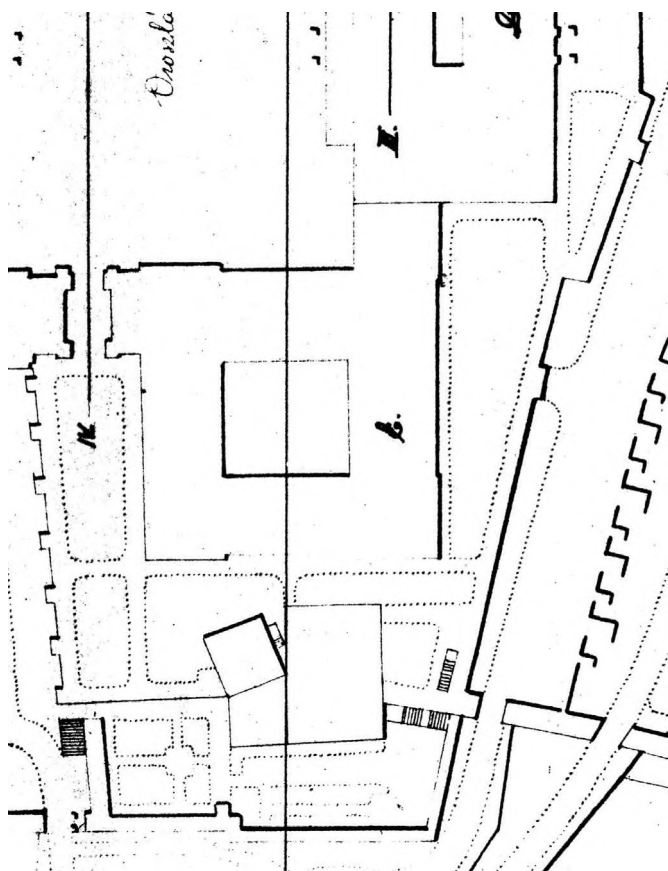

20. „Budai vár kertterve” a déli zárt udvari kertek és a déli szárnyat körülvevő felső terasz tervezett zöldfelületeinek sematikus ábrázolásával.

KÖZTI (Janáky István, Gerő László), 1954. dec. 1. MÉM–MDK Tervtár; D127

ta-beruházás második fázisát képezte, a kivitelezés befejezését az előzetes ütemezés kapcsán 1965-re tervezték.<sup>104</sup> Éppen a középkori maradványok miatt ebben a palotatömbben helyezték el a Budapesti Történeti Múzeum új székhelyét az igazgatóság és a muzeológusok irodáival, a Középkori Főosztályt, a Könyv- és Metszettárat, valamint az Adattárat, de itt alakították ki a palotatörténeti kiállítást és az új Vármúzeumot is.<sup>105</sup> Az „E” épülettömb körül immár mindhárom oldalon számoltak a zárt udvarok kialakításával és a középkori maradványok bemutatásával. A végeredmény részben eredeti, részben rekonstruált középkori falakkal közrezárt, egymásba nyíló udvarok sora lett, amelyek megközelítését egyrészt a palota Déli összekötő szárnyának déli kapuja előtti, a Nyugati zárt udvarba levezető vasbeton lépcsőn, továbbá a gótikus „lovagterem” alatti helyiség ajtaján, illetve a tömb keleti frontja alatti Királypince felől kialakított kapunyílásokon keresztül biztosították, s ez utóbbi magának a múzeumnak is az egyik bejárata lett a Keleti zárt udvar felől. Az építészeti és egyúttal a múzeumi koncepció

részeként a didaktikus „középkori” kertek kialakítása is napirenden maradt, ugyanis a vezetővel megtekinthető látogatói útvonal magában foglalta a „Romkert” belső és külső bejárását is.<sup>106</sup>

1961-ben került sor az „E” épülettömb, a Budapesti Történeti Múzeum építészeti programterveinek kidolgozására. A tervsorozat június 30-án keltezett 1. kötete tartalmazza a tervezési programot.<sup>107</sup> Itt határozták meg, hogy a „Romkert” múzeumhoz tartozó részei – az intézmény biztonsága érdekében – zárt (zárható) egységet képezzenek.<sup>108</sup> A kertekre vonatkozóan a program egy „megjegyzés” keretében így fogalmaz: „a 4. 5. és 6. számokkal jelzett területek [ezek a Nyugati, Déli és Keleti zárt udvarok – A. G.] kertészeti kiképzése, tekintettel a területek igényes voltára, fokozott figyelemmel tervezendő.”<sup>109</sup> A Keleti zárt udvarral kapcsolatban az E épület műszaki leírása így fogalmaz: „A zárt udvar szintjében, terv szerinti kertészeti kiképzés készül, terepvíz elvezetéssel. Az épület sarkánál szobrászati elem elhelyezése kívánatos.”<sup>110</sup> A déli zárt udvarról ezt olvashatjuk: „Az ásatással feltárt és visszaállított középkori szinttel helyreállított déli zárt udvar [...] eredeti szintjét helyre kell állítani, vagyis az itt kiásott egykori pálmaházak fűtésének pincetömbjét visszatölteni. [...] A déli várfalra eredeti lépcsőtorony kiegészítésével készült lépcsőt le kell fedni, vörösréz sisakkal. [...] A D-i zárt udvarban középkori kert rekonstrukció egészíti ki a palotamaradványok bemutatását oly módon, hogy geometrikus emelt virágágyak rendszere mellett kihelyezhető délszaki növények (narancs, leander, rhododendron, citrom, stb.) alkotják a kertet, amelynek déli falához rózsalugas tapad. A kút reneszánsz kávakövei ide helyezendők vissza. A kertbe még egy díszkút létesítendő.”<sup>111</sup> A Nyugati udvarban a levezető lépcső és a falak mentén körbevezető folyosó említése mellett a kertről csak ennyit olvashatunk: „A kert a megadott terv szerinti kiképzést kapja.”<sup>112</sup>

A kertek kialakítására vonatkozó „fokozott figyelem” megnyilvánulásáról az 1961-es tervanyag 2. kötetében található pince-alaprajz tanúskodik: ez örökítette meg a kertről akkoriban alkotott elképzeléseket.<sup>113</sup> A szabad kézzel rajzolt, vázlatos kertalaprajz igen tanulságos (21–22. kép). Már az 1954-es terven is elkülönült a Déli zárt udvar két része, itt már Gerő egyértelműen számolt a két udvarrész elválasztó fal megtartásával, illetve visszaépítésével, s a két szomszédos kertnek eltérő karaktert is adott. Figyelemre méltó, hogy a magyarországi kerttörténet első nagy összefoglaló munkája, Rapaics Rajmund 1940-ben megjelent Magyar kertek című könyve két külön fejezetben tárgyalja a középkor kertművészetét: A középkori Kolostorkert és a Középkori várkert címmel.<sup>114</sup> Gerő koncepciójában ugyanígy az egyházi és világi kertművészet külön udvarokon való megidézését tűzte ki célul, vállalva, hogy kolostorkert sosem létezhetett a középkori palota területén. A centrális kiképzésű „kolostorkertet” a Délnyugati zárt udvarban látjuk, ugyanott, mint az 1954. évi alaprajzon, középpontja és kereszt alakban való felosztása is megegyezik azzal, de zöldfelületeit keskeny ösvények kisebb – mint a fent idézett leírásból tudjuk: kiemelt – ágyásokra osztják. A kert középpontját (az ágyások közti sétányok tengelyének metszéspontját) a dongaboltozatos helyiségek gótikus kijáratának, illetve a két udvart elválasztó falon található ajtómaradványnak a tengelye jelöli ki. A déli fal gyi-

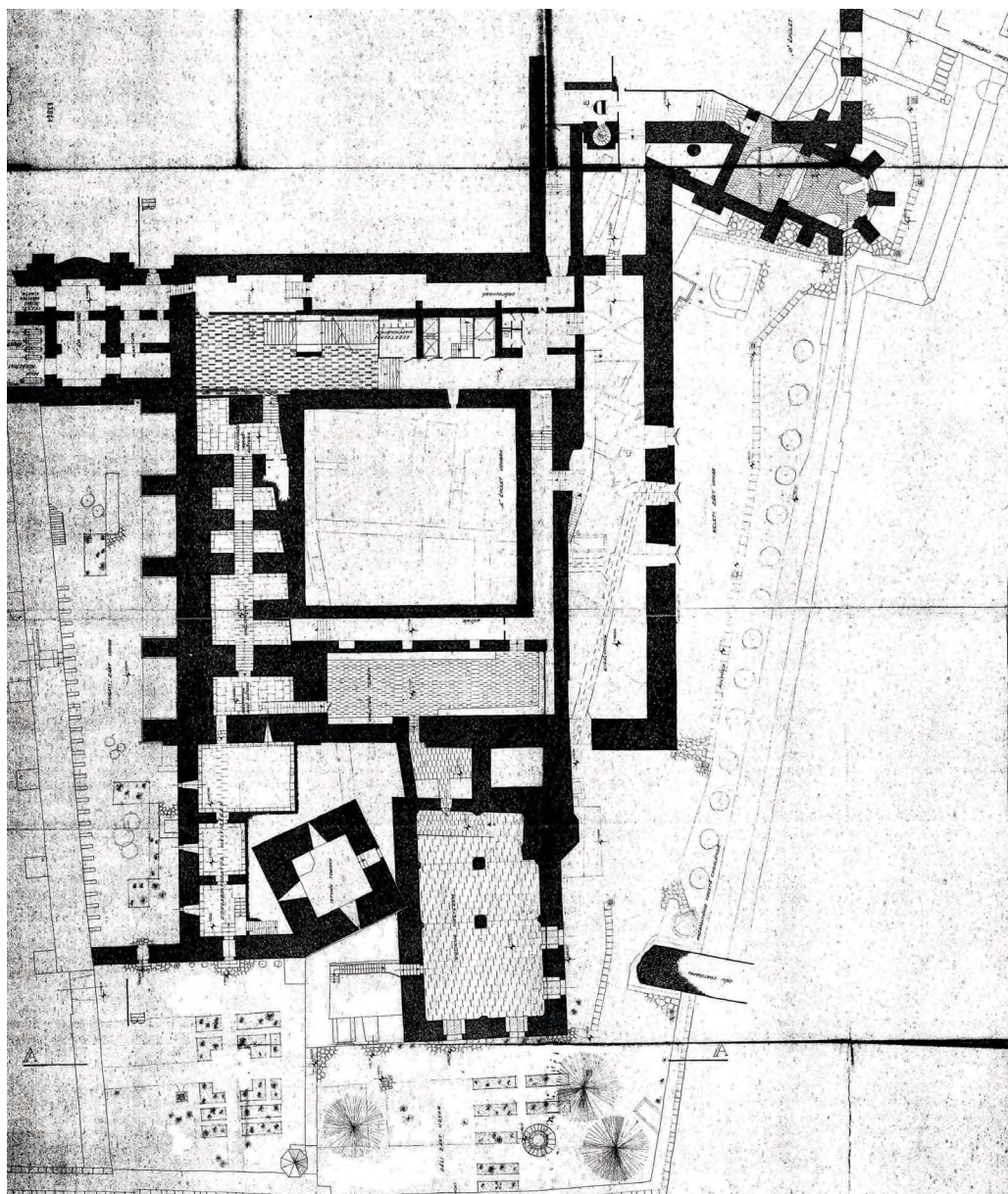

21. A zárt udvari kertek tervváltozata, 1961. MÉM-MDK Tervtár, D1250, 2. kötet (régi szám: 67901).

lokjárójára felvezető kis lépcsőtoronyhoz csak keskeny sétány szolgál. A „kvadrumon” kívüli területet a burkolat szintjén elterülő gye borítja. A délkeleti „lovagi kertben” a „Beatrix-kút” egymással párhuzamos, hosszúkás ágyásokat látunk, amelyek már a megvalósult megoldással rokonságot mutatnak, csak éppen más irányúak. A közöttük kialakuló sétányt a gótikus csarnok („Lovagterem”) alatti pince kijáratának tengelyére

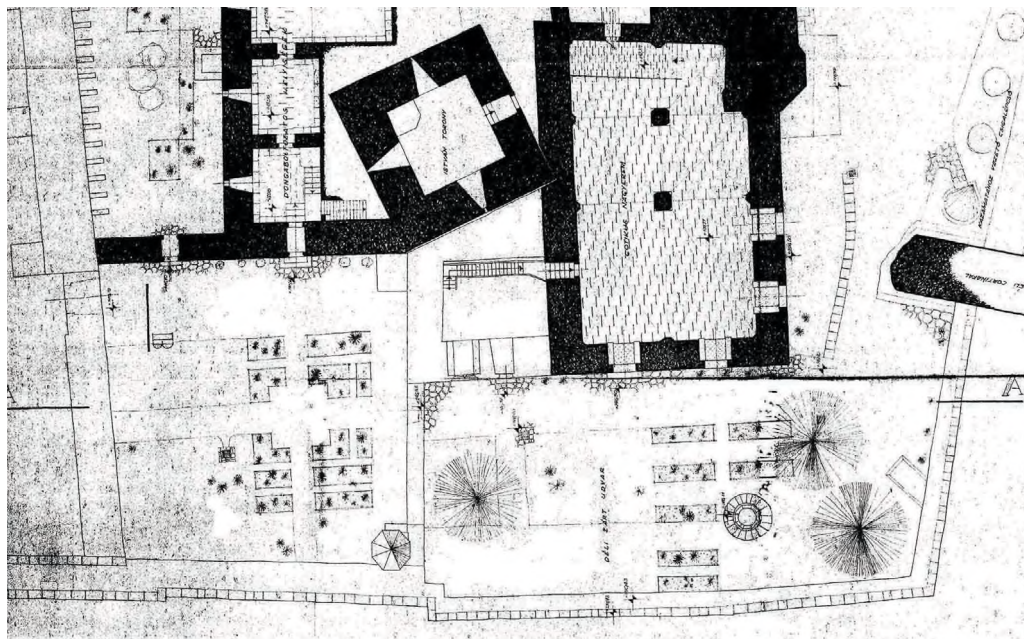

22. Az előző kép részlete

szerkesztették. Egyik déli udvarban sincsenek a fal mentén húzódó kiemelt ágyások, pedig ezekre Gerő már 1950-ben is utalt.

Ezekkel a valóban a középkori kertek világát idéző kertekkel szemben a Keleti és a Nyugati zárt udvar egyaránt modern kertépítészeti kialakítást mutat, s kidolgozásuk vázlatos, inkább csak jelzésszerű. A Keleti zárt udvarban a várfalat kis átmérőjű, sűrű fásor (esetleg dézsás növények sora) kíséri. Mindkét szélső udvarban szabálytalan kőburkolat látható. A nyugati udvaron kisméretű, egymáshoz sarkukkal kapcsolódó téglalap alakú zöldfelületek, valamint hármascsoportok jelennek meg. E terv megfogalmazása minden vázlatossága ellenére kertépítész tervezőre utal. Bár a tervlap nem nevezi meg, talán a KÖZTI valamelyik kertépítésze: Schrenk Ágnes, esetleg a várfalakon kívül elterülő kerteket tervező Kiss E. Gusztáv közreműködésével készülhetett, s Gerő útmutatása csak a déli udvarok esetében sejthető.<sup>115</sup>

A nyugati udvart nyugatról lezáró várfal külső, Újvilág-kert felőli oldaláról 1964-ben bontották el Hauszmann ívekkel áthidalt támpilléreit, amelyek egykor a pergolát – és valószínűleg magát a támfalként nagy többletterhelést kapott magas középkori falat is – tartották.<sup>116</sup> Az 50-es évek elején visszatöltött Keleti és a Nyugati zárt udvar újbóli kiásására 1965 első hónapjaiban történt (23. kép) Ezt újabb régészeti megfigyelések és további kiegészítő ásatások is követték. A feltárt középkori épületmaradványok (kápolna, gótikus nagyterem, gótikus zárterkély stb.) építészeti kiegészítésére, vagyis a „romkert” építészeti elemeinek befejezésére Gerő 1963-ban készített, ekkor kiegészített kiviteli tervei alapján került sor.<sup>117</sup> A Mátyás és Beatrix kettős címerével díszített kút



kiegészített kávéval és új fedkövel visszakerülhetett az eredeti helyére.<sup>118</sup> Az udvarokat Gerő által tervezett egyszerű, mégis mives kovácsoltvas kapukkal tették zárhatóvá. Közülük kivételt képez a délnyugati udvarból a szomszédos Újvilág-kert felé nyíló, velencei oroszlánnal és Kapisztrán Szent János alakjával díszített kétszárnyú kapu, amely Soltész Gyula díszműkovács iparművész alkotása (65. kép)<sup>119</sup>. A lejjebb fekvő Újvilág-kert felől kő előlépcsők készültek.<sup>120</sup> A MÉLYÉPTELV tervei alapján megépült az udvarok csapadékvíz-elvezetése<sup>121</sup>. A Nyugati zárt udvarba a múzeum kijáratától (annak tengelyéhez képest eltolva) levezető hosszú, keskeny vasbeton lépcsőt az „E” palotatömb modern belső átépítését tervező Kékesi László tervezte.<sup>122</sup> A keleti és déli várfal gyilokjárója külső oldalán egyszerű tömör kő mellvédet kapott mészkő fedkövel, az udvarok felőli belső oldalán vasbilincsekkel felerősített, egyszerű fakorlással.<sup>123</sup>

Így készült el a zárt udvari kertek építészeti kerete. A kivitelezés utolsó fázisai még 1966–67-re is áthúzódtak. A Budapesti Történeti Múzeum 1967-ben vette birtokba a palota „E” jelű tömbjét, ahol az intézmény 1967. december 28-án nyitotta meg kapuit a közönség előtt.<sup>124</sup>



23. A Rákosi által újra feltöltetett keleti udvar kibontás közben, 1965 első hónapjaiban.  
Gombos 1965, 7. utáni sztl.

A Budavári Palota kertjeinek „első építési szakasza”: a Déli kert, vagyis a Várhegy déli szoknyáján, az egykori alsó Várkert helyén elterülő közpark terveit Kiss E. Gusztáv készítette, átadásukra 1966. május elsején került sor.<sup>125</sup> Mind ennek a parknak, mind a falakon belüli zárt udvari kerteknek a koncepcióját Gerő László dolgozta ki.

Gerő a budavári erőd- és palotamaradványok általa tervezett helyreállítását 1964 őszén, az MTA által rendezett műemlékvédelmi konferencián külföldi kollégáknak is megmutatta.<sup>126</sup> Ennek kapcsán a zárt udvari kertekkel kapcsolatos elképzeléseit is ismertette velük. Erről Gombos könyvéből szerzünk információt: „Hogy a kerttervező a hazaiak híján minél több korabeli – főleg külföldi – példát és megnyugtató magyarázatot, támpontot kapjon és hogy még világosabban lásson, Gerő László a Nemzetközi Vár Intézet (Internationales Burgen Institut, IBI) Tudományos Tanácsának elnökével és főtítkárával a helyszínen ismertette elképzelését, és tanácsait kérte. Ennek eredménye, valamint a kapott egykorú kertábrázolások egyértelműen meghatározták a középkori kerttípusokat. Ezek alapján szerkesztette meg Gerő László »A budai középkori királyi palota maradványait övező Keleti, Déli és Nyugati zárt udvarok kertészeti kialakításával kapcsolatos építésztervezői megjegyzése«-it, melyek később tervezői irányelvül szolgáltak. Ezt követően került sor az első vázlatrak, majd azok alapos bírálata után a végleges kiviteli tervek alapjául szolgáló tanulmányterv elkészítésére.”<sup>127</sup>

Az idézetben említett vendégek a Nemzetközi Vár Intézet vezetői, e korszak legnagyobb műemlékes szaktekintélyei voltak: Piero Gazzola Veronából és Raymond Lemair Leuvenből.<sup>128</sup> Ez a két úr (főként Lemair) volt az előző évben deklarált Velencei Charta legfőbb megfogalmazója, és a velencei kongresszus határozata alapján, a Charta elveinek végrehajtására ők alapították 1965-ben az UNESCO kebelében ma is működő ICOMOS-t, a Műemlékek és Helyszínek Nemzetközi Tanácsát, amelynek Gazzola volt az első elnöke és Lemair az első titkára, majd Gazzola halála után elnöke. Vagyis korszakos jelentőségű szaktekintélyekről van szó, akik nemcsak a műemlékvédelem modern elveinek nemzetközi elfogadtatásában, intézményrendszerének kiépítésében szereztek tagadhatatlan érdemeket, hanem a budavári zárt udvari kertek történetét is meghatározó módon, személyesen befolyásolták. Lemair ugyanis e konzultáció kapcsán felajánlotta segítségét, s elküldte mikrofilmen Gerőnek a leuveni egyetemen abban az évben doktorált Elisabeth de Grunne disszertációját,<sup>129</sup> amely számos, főként 15. századi flamand festmény és grafika kertábrázolását elemezte. Ennek ábraanyagából elsőként Gerő válogatott, így határozta meg tervezői programjában a kert speciális elemeit. Később minden idevonatkozó publikációjában közölt belőle reprodukciókat a budavári „kertrekonstrukciók” formai megoldásainak alátámasztására (24–26. kép). Így elmondható, hogy Lemair segítése konkrétan hozzájárult a déli udvarok összképének és egyes kertépítészeti elemeinek kialakításához.



24. Mária a gyermek Jézussal, Szent Barbarával és Szent Katalinnal (részlet) Granada, Capilla Real. De Grunne 1964 alapján közli: Gombos 1969, 29. A rövidülés miatt keskeny téglalapnak tűnő (valójában négyzet alakú vagy ahhoz hasonló arányú) ágyások szolgáltak alapul Ormos Imre „lovagi kert-rekonstrukciójához” a „Beatrix-udvarban”. De Grunne 1964 alapján közölte: Gombos 1969, 29, Gerő 1980, 235

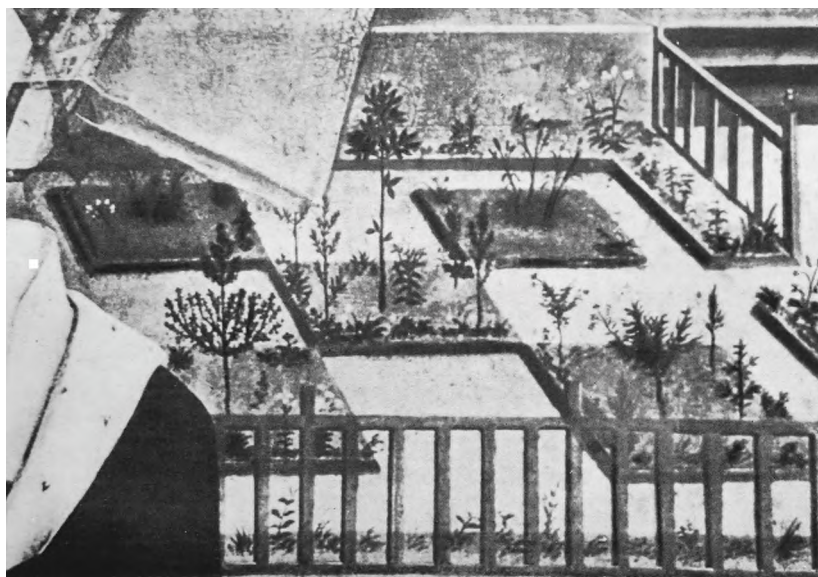

25. Bekerített virágskert (hortus conclusus) Dirk Bouts: Othon ítélete: az ártatlan bizonyágtétele című képén (részlet). Brüsszel, Királyi Szépművészeti Múzeum. De Grunne 1964 alapján közli: Gombos 1969, 32, valamint Gerő 1980, 235

Gerő 1965. május 5-én kelezte „építésztervezői megjegyzéseit”, amelyben a tervezők számára rögzítette a korábbinál kidolgozottabb tervezői programját.<sup>130</sup> Gerő programja lényegében egybecseng a már 1951-ben közzétett elképzeléseivel, de a formai részleteket a Belgiumból kapott képek alapján immár jóval konkrétabban kidolgozta. Megerősítette korábbi álláspontját, miszerint „a középkori falakon belül [...] és különösen a zárt udvarokban *középkori kertrekonstrukció* valósuljon meg.”<sup>131</sup> A „rekonstrukció” fogalmát ez esetben (egy évvel a Lemair által fogalmazott, Gerő által nagyra becsült és folyamatosan hivatkozott Velencei Charta deklarálása után!) sajátosan értelmezve használta: néhány, analógia alapján felidézett középkori elem általi hangulatkelést értette alatta: „A Zárt udvarok kertjeiben továbbfejleszteni óhajtottuk azt a gondolatot, hogy a középkori palota és várfal-maradvány konzerválása mellett, azok minél élménykeltebb bemutatására is törekedjünk. E hatásban törést éreztünk volna egy mai – még oly szép – kertészeti elemekkel képzett kertben, különösen itt a középkori maradványok adta különleges történelmi kép közepette. [...] Néhány ilyen középkori kertelem készítésétől várjuk azt a hangulati hatást, mely a falmaradványok megjelenését kiegészíti, élményüket fokozza.”<sup>132</sup> Gerő így is zárta és egyben tisztázta fenti gondolatait: „Az itt leírt tervezet tehát nem kíván kertrekonstrukció lenni, illetve ilyen igénnyel fellépni. De hangulataiban ilyenre kíván utalni és mindenképpen el kívánja kerülni a főváros, vagy más város közkertjeinek – ott egyébként bármily kitűnő – kertészeti hangját és ilyen közkertekre emlékeztető kiképzések formáit, növényfélésegeit is.”<sup>133</sup>

Gerő a kertek didaktikus jellegét is hangsúlyozta: „mindez itt, a jövőben várhatóan nagymértékben látogatott helyen nevelő hatású lehet. Ez is célja a tervezőnek.”<sup>134</sup> (Tervezőként saját magát értette.) Gerő víziója azonban ennél is tovább mutatott, szerinte e kertek mintaként szolgálhatnak a jövőbeli műemléki helyreállítások kapcsán: „más helyeken is felvetheti az emlék aránylag költséges helyreállítása mellett a sokkal kisebb költséget igénylő kerti környezet rendezését. Ezzel kezdetét vehetné végre az egykor híres magyar kertkultúra ápolásának felújítása.”<sup>135</sup>

Ezek után leszögezi, hogy „sajnos írásbeli, vagy más tárgyi alapja e rekonstrukciós kísérletnek alig van. Milyen kertek lehettek itt – nem tudjuk [...]” Gerő az ábraanyag segítségével, a helyszín adottságainak figyelembe vételével meghatározta – legalábbis felvetette –, hogy melyek azok a konkrét kertépítészeti elemek, amelyek az adott zárt udvarban megjelenhetnének.

Az építész szerint „a nyugati udvar kertészeti kialakítását különösen nehezzé teszi a hosszan benyújtott, nagy magasságból leérkező lépcsőkar, valamint az egykori középkori palota ívezeteit tartó, az udvarba mélyen benyúló támpillérek. Ezért [...] az úgynevezett dongaboltozatos helyiségek udvarra néző, hosszan futó fala mentén lehetne egy vízvályút elképzelni, falicsorgókkal és ez előtt közvetlenül virágmezőt, míg az udvar többi részét zöld felülettel, helyenkint cserepes növényekkel lehetne feltagolni.”<sup>136</sup> Az udvarban megépült hosszúkás „vályúszerű” vízmedence (csatorna) tehát szintén Gerő megfogalmazására vezethető vissza.

A Keleti zárt udvarról így fogalmazta meg gondolatait: „Hasonlóan problematikus a



26. A tiburini Szibilla mestere: Mária és a kisded egy kertben. Magángyűjtemény. Forrás: Wikimedia Commons, Netherland Institute for Art History, digital ID: 71997. De Grunne 1964 alapján közölte: Gombos 1965, 32–33 között, valamint Gerő 1980, 239

Keleti zárt udvar kertképzése is. Itt a Király-pincébe vezető három nyílástengely és a barokk palota délkeleti sarka közötti terület látszana alkalmasnak kisebb virággy-csoport kialakítására, míg a középkori királyi kápolna előtti rész önálló hangsúlyt kaphatna, a kápolna előtti kisebb falomokkal, a kút hangsúlyozásával. E kert délkeleti végét a

sarkon elhelyezendő szobrászati mű – esetleg az ásatásokból kikerült reneszánsz falí kút visszaállítása – és mellette a Kazamata-lejárat zárja. A hosszan futó dunai középkori várfal és az új köburkolással ellátott barokk palotafal nagy faltestjeinek tagolását itt a falak tövében felállítandó és a feltárásból előkerült faragott kövekből képzett csoportok segíthetnek megoldani [...].”<sup>137</sup>

A déli udvarban az elválasztó fel két oldalán a középkori *hortus conclusus*-ábrázolások ihletésére egy világi („lovagi”) és egy „kolostorkertet” kívánt megidézni. A zárt udvarokat egyfajta élmény- és hangulatkeltő rekonstrukcióként képzelte el, amely segítheti a látogatókat, hogy a csak a középkori palotamaradványok körüljárása élményszerűvé váljon. Hosszan írt a németalföldi festményeken megfigyelhető kertrészletekről, amelyeken „...reálisan ábrázolt részletességgel felismerhetjük a középkori kertek formáinak lényegét: a várkastélyok zárt belső kertjeinek-udvarainak meghittségét, ahova csak a család tagjai, barátai léphettek be, ahol a kastély hölgyei felüdülést találtak a virágok között, lovagjaik társaságában.”<sup>138</sup>

Tervezői programjában az ábrázolások alapján szabatosan megfogalmazott műszaki paramétereket is megadott: „Ahogyan a külföldi XV–XVI. századi kerteket ábrázoló képeken látjuk, e kerteket szabályos kettő–négy négyzetméter nagyságú, ülőmagasságig körülfalazott négyzetes mezők, virágágyak alkották. [...] A virágágyak között felhíntett (kaviccsal vagy homokkal) felszórt utak vezettek. A falak mentén gyakori volt a falugásra emlékeztető rácsozat, melyre nem ritkán rózsát futtattak.” Valamint: „e képekről jól leolvasható a gótikus kertek elrendezése és számos eleme: a körítő falak mentén kiemelt keskeny virágpád fut, előtte magasra emelt, szabályos sakktáblaszerűen vagy egymás mellé sorakozó elrendezésben virágpádok, virágágyak, dús íriszektől és liliumoktól borítottan. A kert rendszerint egy középpont köré épül, ez egy kút vagy egy vízmedence. [...] A kert elengedhetetlen tartozéka volt a rózsalugas és a felemelt gyepad.”<sup>139</sup>

„A déli zárt udvar rekonstrukciójában szerepet kapnának a meglévő és épített út, továbbá a virágágyak szabályos mezői, köztük közúzalékkal, vagy gyöngykaviccsal felhíntett utak, a falugas, a virágpádok, valamint a falak menti kúszó növények, vagy a falkoronáról lecsüngő növények. [...] Itt sem gondolunk már ismert szabvány alkalmazására, hanem nagyobb és kisebb terméskövekre, váltakozó színekkel és formákkal. A kisebb mezőkben és a szegélyeken nagyobb kavicsokból rakott burkolatokra, vegyesen.”<sup>140</sup>

Gerő az ábrázolásokból merített elemek használatának hitelességét utólag a következő érveléssel is megtámogatta: „A XV. századi flamand festészet példáiból a középkori kerttípus formája egyértelműen meghatározható. S mivel ismerjük e kor Közép-Európa minden tájára általános érvényű művészi és kulturális szintjét – a középkor skolasztikus műveltségének meglehetősen egyenletességét – bátran elfogadhattuk a budai palota déli zárt udvarának kertrekonstrukciójához a megadott formai elemeket.”<sup>141</sup>

Az építész a magas falú zárt udvarok fülledt klímáján kutak alkalmazásával gondolt javítani: „A virágágyak centrumában gyakoriak a kis kutacsok is, amely elrendezés feltehetően a kolostori kerengőkben alakult így ki, de a világi kertekben is gyakori. A

kis kutak nagysága másfél, két köbméter, tömbje egyszerű lépcsőn áll és a kert közép-pontja.” Ennek alapján vízépítészeti elemeket is javasolt, de kortárs plasztikai díszekkel.

Gerő az alkalmazandó növényfajokat is megadta, majd rátért a burkolatokra: „lényeges, hogy a nagy forgalmat lebonyolító, ún. »megtekintési útvonalak« kövezettek legyenek. De itt sem gondolunk már ismert szabvány alkalmazására, hanem nagyobb és kisebb terméskövekre váltakozó színekkel és formákkal. A kisebb mezőkben és a szegélyeken nagyobb kavicsokból rakott burkolatokra, kővel vegyesen. E burkolatok mellett helyenként lehet valamely zöld felület gyepből, vagy az udvarok klímáját jobban bíró növényfélékből.”<sup>142</sup>

További hangsúlyos díszítőelemként Gerő cserépes dísznövényeket javasolt, amelyek minőségű edényeiről is gondoskodott. A zárt udvarok kertjeinek egyediségéhez nagyban hozzájárult díszítésük. Bútorok elhelyezését azonban nem javasolta, részben a kapott ábrázolásokról kiindulva, részben praktikus okokból: „Padokat a díszkertekben sehol sem látunk és mi sem javasolunk [...]. Ezt a hely történelmi hangulatával nem egyeztetjük össze.”<sup>143</sup>

Gerő a verbális tervezői megjegyzéseken túl tervekkel is láttatni kívánta elképzeléseit: „A déli zárt udvar kertészeti formájára több vázlatot készítettünk az itt mondottak illusztrálására és elképzeléseink rögzítésére.”<sup>144</sup> Ezeket nyilván eljuttatta a felkért kerttervezőknek, de nem maradtak fenn, vagy lappanganak.

#### GOMBOS ZOLTÁN TERVEI

„Ahogy elkezdődött...” címmel Gombos Zoltán 1969-ben megjelent könyvének elején személyes hangú visszaemlékezésben idézi vissza saját élményét a Budavári Palota Beruházó Vállalathoz kerülésének körülményeiről, amelyek hatással voltak a dolgok későbbi alakulására:<sup>145</sup> „Tavaszi volt, mikor idekerültem, 1964 márciusa. [...] Főmérnököm<sup>146</sup> nagyon szívélyesen fogadott [...] egyszer csak felszólított: »Állj fel! Fordulj a fal felé!« [...] A falat egy hatalmas helyszínrajz – mint később kiderült, a »Budavári Palota és környéke« borította be. [...] Amit ezen a helyszínrajzon zöld színnel jelölve látsz, az lesz a »játzótered«. Amilyennek építed, úgy tudsz majd »játítani« rajta. Mi mindenestre jó játékot kívánunk. Ismerkedj meg új birodalmaddal. Keresd, de oldd is meg feladataidat. Ehhez te, mint kertészmérnök jobban értesz, mint mi, építészek. Mi csak segítségünket, teljes támogatásunkat ajánlhatjuk fel. [...] Vigyázz! Nagy a felelősség! Rajtunk a világ szeme. Reflektorfényben vagyunk, hiszen Közép-Európa legnagyobb kulturális beruházását bízták ránk. Nem vallhatunk szégyent sem népünk, sem a világ előtt. Ehhez kívánunk jó munkát!« [...] Egy mondat különösen sokáig foglalkoztatott: nagy a felelősség. Hisz jól tudtam már akkor is: amit és ahogy ma megépítünk, az évtizedekre szól. Ha most hibázunk, később azt már csak magyarázni lehet, de alapjaiban változtatni sohasem. [...]”<sup>147</sup>

Gombos könyvében „a szívemhez legközelebb álló kertjeink”-nek nevezi a zárt udvari

kerteket. „Hogy miért?” – folytatja – Azért, mert e kertek kialakításában – valamennyi már elkészült vagy most készülő kert közül – nekem mint tervezőnek is a legtöbb rész jutott... Ezek tanulmányterve volt ugyanis a Kertészeti és Szőlészeti Főiskolán a diplomamunkám.”<sup>148</sup>

Gombos, aki a beruházónál végzett gyakorlati szervezőmunkája mellett levelező kertészmérnök hallgatóként a Kertészeti és Szőlészeti Főiskola Kerttervező Szakát éppen 1965 őszén készült elvégezni, diplomatervének témájaként éppen a zárt udvari kerteket választotta, konzulense éppen Ormos Imre volt. Nem lehetetlen, hogy Gombos abban reménykedett, hogy terve megvalósulhat, s hogy tanára bevonja a kiviteli terv készítésébe. Kidolgozott munkája, melyet később könyvében is közölt, tanulmánytervként a végleges tervek megalapozó fázisnak, egyfajta variációnak tekinthető (28–32. kép).

Gombos a Gerő által megszabott tervezői programot a legnagyobb tisztelettel igyekezett végrehajtani.<sup>149</sup> Gerőtől „hivatalból” megkapta Elisabeth de Grunne disszertációjának ábraanyagát így a Rapaics Rajmund által közölt (s Gombos által illusztrációként használt) néhány középkori ábra,<sup>150</sup> valamint egyéb saját gyűjtései mellett birtokában voltak az analógiaként szolgáló flamand kertábrázolások is. 1965. augusztus 2-án készítette el az udvarok geodéziai felmérését, és tervlapjai is augusztusi keltezésűek.<sup>151</sup> Terveit munka közben Hidasi Lajos, a Budavári Palota főépítésze, Gerő László és Ormos Imre tájépítész-professzor, a Kerttervezési Tanszék vezetője véleményezte, és „az észlelt hiányosságokat feltárták”.<sup>152</sup> Gombos elkészült diplomatervének bírálatát is Ormos vállalta. Alapvetően dicsérő véleménye 1965. október 9-én kelt, s a benne kritikaként megfogalmazott részletek nem a terv koncepciójára vagy formai megoldásaira, hanem csak technikai részletekre vonatkoztak.<sup>153</sup>

A Nyugati zárt udvar (30. kép) keménymész-kő lapburkolatot kapott kisebb, szabálytalan kontúrú gyepfelületek közbeiktatásával, s a keleti oldalon a középkori falcsonk

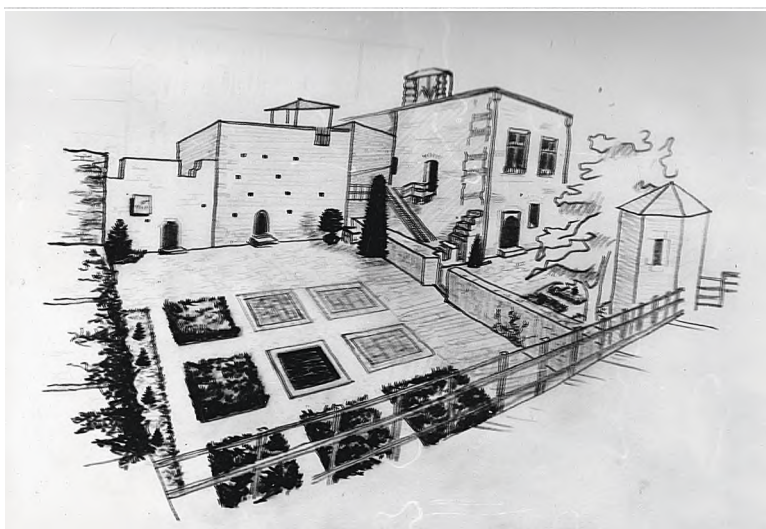

27. A „kolostorkert” látványterve Gombos Zoltán diplomamunkájából, 1965 szeptember.  
Gombos 1965, 45. utáni sztl.



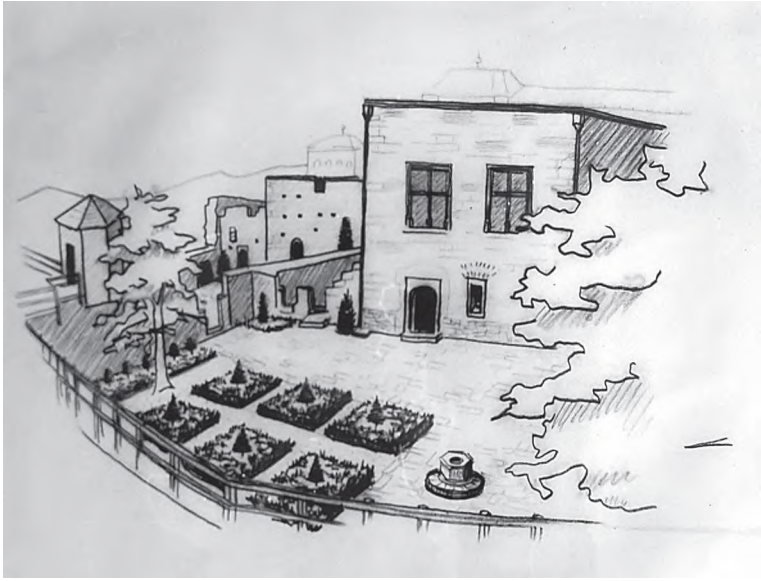

28. A „lovagi kert” látványterve Gombos Zoltán diplomamunkájából, 1965 szeptember.  
Gombos 1965, 46. utáni sztl.

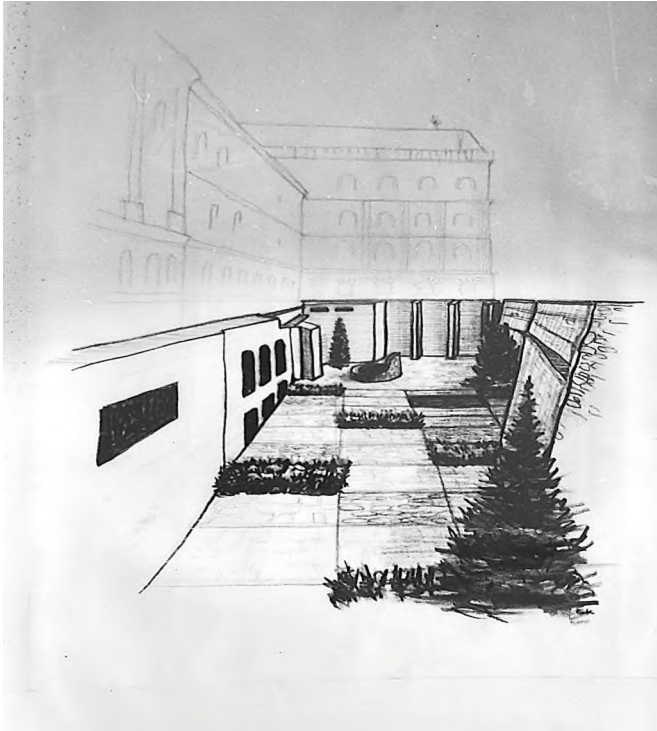

29. A Keleti zárt udvar látványterve Gombos Zoltán diplomamunkájából, 1965 szeptember.  
Gombos 1965, 48 utáni sztl.

körül vízmedencét látunk „plasztikus dísszel”. Az udvarba levezető lépcső mellé nyírfacsoportot, a középre egy liliomfát (*Magnolia salicifolia*), a nyugati fal tövébe pedig különböző gyümölcsfákat, sorba ültetve.

Gombos terve a Délnyugati zárt udvar kertjét kilenc egyforma négyzetre osztotta, amelyek közül a középső egy medence, amelytől északkeletre három pedig csak burkolati motívumként jelenik meg a múzeumi látogatóforgalom zavartalansága érdekében (27., 31. kép). A négyzetek közti utak tengelye középkori ajtók tengelyéhez illeszkedik. A külső falak mentén keskeny zöldfelületek húzódnak végig. Az udvart váltósorosan rakott, nagyméretű kőlap-burkolat borítja, összképét és nyírott örökzöldek egészítik ki. A kőlapok közeibe Gombos fűféléket és porcsinrózsát tervezett vetni. A Délkeleti zárt udvarban az egyik vadgesztenyét átültette volna, hogy párjával együtt a keleti fallal párhuzamosan álljanak.

A Délkeleti zárt udvar (28., 31. kép) virágágyai hasonlóan négyzet alakúak, mindegyik közepén egy-egy nyírott örökzölddel. A virágágyak közötti sétány a Mátyás–Beatrix-kút tengelyére illeszkedik. A szomszédos udvarbelihez hasonló kőlapburkolatok mellett az ágyásokat magában foglaló egységet betonba rakott, kisöpört kavicsburkolat veszi körül, s az udvar délkeleti és keleti fala előtt árnyéki gyepptőlő növényekkel beültetett sáv húzódik.

A Keleti zárt udvar (29., 32. kép) burkolatát eltérő kőanyagok négyzet alakú egységeivel kívánta változatosabbá tenni, északi végében az egyik ilyen négyzet helyén vízmedence jelent volna meg, közepén plasztikával. Az udvar déli, kiszélesedő részébe egy páfrányfenyőt (*Ginkgo biloba*), északabra egy nagylevelű hársat (*Tilia platyphillos*) kívánt telepíteni. A falak mentén néhány cserjefolt mellett cserepes növények egészítették volna ki a látványt. A kápolna körül visszaköszön a déli udvarok növényfugás lapkő-burkolata.

Gombos tervein tehát három udvaron is megjelenik a vízfelület, s a déliben, valamint a keletiben plasztika is helyet kapott volna. A burkolatok szélessége figyelembe veszi a látogatóforgalmat.

Miután Gombos sikeresen megvédte szakdolgozatát, 1967. március 31-én benyújtotta doktori disszertációjának témavázlatát Ormos professzorhoz.<sup>155</sup> Joggal feltételezhetjük, hogy témája is a budavári kertekhez kapcsolódott – fokozatszerzésére azonban nem került sor. 1968 őszén azonban elkészült könyvével,<sup>156</sup> amely a következő évben megjelent,<sup>157</sup> s a Zárt udvari kertek keletkezéstörténetének is legfontosabb forrását képezi.

30. Gombos Zoltán tanulmányterve a Nyugati zárt udvar kertjéhez, 1965 szeptember. >  
Közölte: Gombos 1969, 203

31. Gombos Zoltán: a Déli zárt udvarok tanulmányterve, 1965 szeptember. Gombos 1969, 200

32. Gombos Zoltán: a Keleti zárt udvar tanulmányterve, 1965 szeptember. Gombos 1969, 200

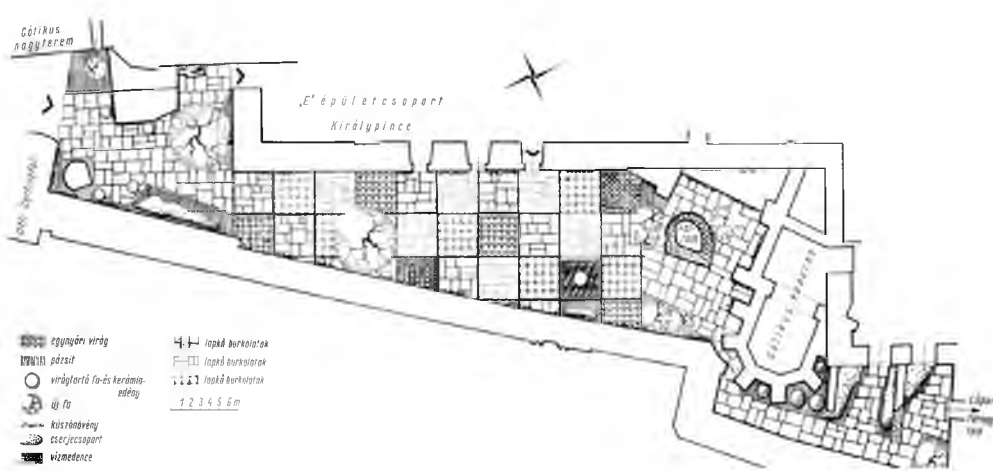
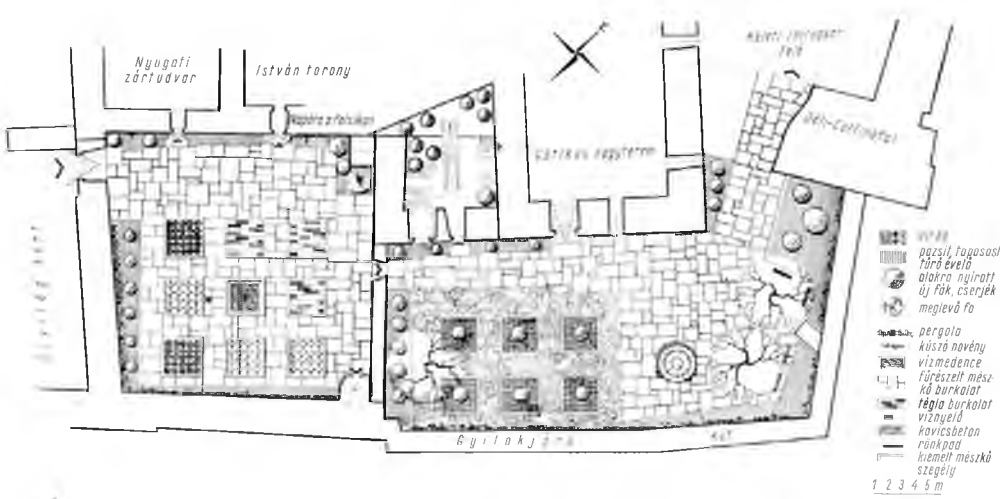
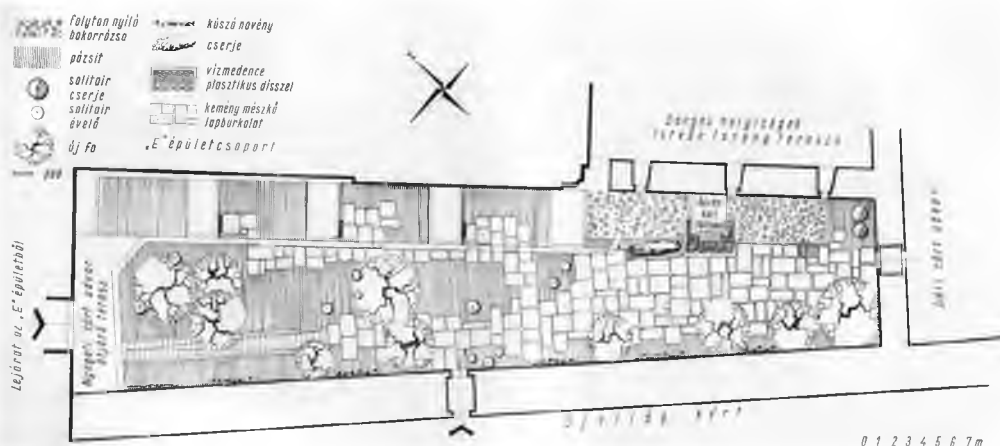

Gombos diplomatervének készítésével párhuzamosan a Kerttervezési Tanszék is dolgozott a Zárt kertek tervezésén, a tanszékvezető Ormos Imre professzor vezetésével. Gerő ugyanis a végleges tervek kidolgozását nem a beruházó munkatársaként dolgozó Gombosra, hanem tanárára bízta, már 1965 tavaszán. „Hosszas megfontolás, alapos, körültekintő vizsgálódás eredményeként született meg az a határozat, hogy a rendkívül bonyolult, [...] nagyon szép feladat megoldásával, a kiviteli tervek elkészítésével Ormos Imre egyetemi tanárt, kerttervezőt bízzák meg” – írta Gombos a könyvében.<sup>158</sup> Ezzel kapcsolatban Gerő László később így emlékezett vissza: „1965. március 18-án kelt feljegyzésünkben kértük, hogy a középkori kertekhez vonják be a Kertészeti Főiskola Kerttervezési Tanszékét, dr. Ormos Imre professzort, aki elkészítette a Keleti, Déli és Nyugati zárt udvarok kertészeti, részletes kialakítási terveit.”<sup>159</sup>

Gerő javaslata alapján Ormos, illetve a Kerttervezési Tanszék – a beruházó jóváhagyásával – március 31-én kapta meg a felkérést.<sup>160</sup> Feltehető, hogy Ormos maga kért tervezői programot Gerőtől, az iktatókönyv bejegyzése szerint a Tanszék április 23-án küldött levelet a KÖZTI-nek, amely május 8-án nyert „elintézés”. Ez utóbbi nyilván Gerő május 5-én dátumozott „megjegyzéseinek” kézhez vételére utal.<sup>161</sup> A felkérés a generáltervező KÖZTI-n keresztül történt, így Ormos és munkatársai (vagyis a Kerttervezési Tanszék) a KÖZTI szakági altervezőiként jelentek meg a „Romkert” tervezési folyamatában, a kiviteli tervezési fázisban. A szerződéssel kapcsolatos bejegyzés a Tanszék iktatókönyvében 1965. augusztus 6-i dátumot visel, ez valószínűleg a KÖZTI által aláírt szerződés beérkezésének időpontját jelöli.<sup>162</sup> Gombos, amint említettem, 1965. augusztus 2-án készítette el az udvarok geodéziai felmérését,<sup>163</sup> amelyet a Tanszék feltehetően igénybe vett, de az is valószínű, hogy éppen a Tanszék (a geodéziát oktató Virág János) nyújtott neki segítséget. Feltehető az is, hogy Gombos azért igyekezett augusztusban befejezni diplomatervét, hogy ne váljék összeférhetetlenné a hivatalos tervezés során. Szeptember folyamán kerülhetett sor a tervek koncepcionális egyeztetésére a Tanszék, az ÉM Beruházó Vállalat (annak munkatársaként Gombos), a KÖZTI (Gerő) és talán más résztvevőkkel, elsősorban a Budapesti Történeti Múzeum illetékeseivel – talán erre vonatkozhat egy, szeptemberben 22-én a Beruházó Vállalattól a Tanszékre érkezett irat,<sup>164</sup> s talán erre utalhatott Gombos: „egyeztetni kellett a terveket a későbbi »tulajdonossal« (A Budapesti Történeti Múzeummal), meg kellett vizsgálni, hogyan bonyolódhat le akadálytalanul és zavartalanul a várható nagy forgalom.”<sup>165</sup> Feltehető, hogy a „kolostorkert” középpontja a korábbi tervekkel ellentétben emiatt került közelebb az udvar délnyugati sarkához.

Az első teljesnek tekinthető, tizenkét lapból álló, pauszra tussal rajzolt eredeti tervsorozat készítésének helyén, az egykori Kerttervezési Tanszék gyűjteményében maradt fent, és egy kivétellel egységesen 1965. október 19-i dátumot visel (33–34.; 36, 39,

42–43. kép).<sup>166</sup> Ez a dátum nem a rajz készítésének, hanem hivatalos leadásának időpontját jelöli – azon a napon a Tanszék kész tervekkel együtt a számlát is benyújtotta.<sup>167</sup> Az egyeztetések eredménye, hogy a pauszos tervek bizonyos részletei kaparással vagy újrajzolással (ún. fedvénytervként) egymástól eltérő megoldásokat mutatnak, és egyszerűbb növénykiültetést ábrázolnak, így feltehető, hogy esetleg a későbbi módosításokat, kiegészítéseket tartalmazó lapokat(köztük a „kolostorkertet” védő díszkerítését) is e dátummal adták ki.

Ezt követően az ÉM Beruházó Vállalat illetékesei elbírálták a terveket, de feltehető, hogy a BTM is igényekkel lépett fel.<sup>168</sup> Ekkor merülhetett fel, hogy – a tervezők eredeti elképzeléseivel ellentétben – padok kerüljenek a Keleti zárt udvarba. Erről tanúskodik a december 5-én készült Keleti zárt udvarban felállítandó rönkpad terve,<sup>169</sup> de talán a Nyugati zárt udvar kerttervén (kaparással és újrajzolással) eszközölt utólagos termódosítás is. Erre utalhatott Ormos Imre az egyik fázis (csak Gombos átíratából ismert) műszaki leírásában: „A tervbírálat határozatainak megfelelően korábbi terveinken néhány módosítást, illetve átalakítást terveztünk. Így a kolostorkertben virágos rétet terveztünk. Elkészült a védő díszkerítés terve is. [...] A Nyugati kert vízmedencéjét a bejárati tér bővítése érdekében hátrább toltuk. Száraz kavicssterítésű utak helyett betonba ágyazott és kisöpört kavicsutakat terveztünk, míg a védőkerítést a határozatnak megfelelően átalakítottuk. [...] A kis fali csobogó elhelyezése, melyet a BTM felajánlott, a kertészeti kiképzéssel összeegyeztethető, a táplálás és vízelvezetés a gépészeti tervekkel egyezően megoldható.”<sup>170</sup> Ezt a fali csobogót – amely valószínűleg a Gerő által az építésztervezői megjegyzések”-ben említett, „ásatásokból kikerült reneszánsz falikút”-tal azonosítható – láthatjuk a Keleti zárt udvar tervein, de végül nem építették be.

A KÖZTI tervei között található, december 10-i keltezésű átvételi elismervények teljes (módosított, letisztázott) tervsorozatok mellett műleírások és költségvetések átvételéről is tanúskodnak.<sup>171</sup> A megőrzött anyagban a rózsalugas, a három vízmedence és a „kolostorkert” fakerítésének költségvetései (dátum nélkül) mellett az utóbbi műleírása (dec. 8. dátummal, Ormos Imre és Virág János aláírásával) maradtak fenn. Ormos az átadás napján, december 10-én keltezte a vízmedencék szobrászati díszével kapcsolatos javaslatát. A decemberi tanszéki tervsorozat bizonyos lapjai (az egyes udvarok alaprajzai) a KÖZTI által átrajzolt formában, fénymásolatban maradtak fenn, egyrészt a tervező intézetben, másrészt az Országos Levéltárban, a pasztikák kivitelezésére vonatkozó iratok között.<sup>172</sup> E tervlapok keletkezése az 1965. október 19-i datálású pauszos tanszéki tervsorozat és a Gombos könyvében közölt, véglegeshez közeli állapotot mutató terv közé tehetjük, s valószínűleg a decemberben leadott tervsorozattal azonosíthatjuk. Változás például, hogy a „kolostorkert” négy táblájának közepén egy-egy, a középkori ábrázolások mintájára „emeletesen nyírt örökzöldet” jelöl az udvar alaprajza (végül két-két gömb alakú példányt ültettek, közelebb a szökőkúthoz), a Nyugati zárt udvarban pedig (a megvalósult állapotnak megfelelően) nyírott sövény keretezi az északi medencét. A „Beatrix-udvar” keleti felében álló két meghagyott fát a Gombos könyvében megjelent tervváltozat a keleti fallal párhuzamos állásban ábrázolja, de a beljebb

álló fa átültetése végül elmaradt, ahogy ezt a decemberi tervlap ábrázolja (40. kép). A decemberi tervsorozatot 1966 márciusában rajzolta át és fénymásolta a KÖZTI, s a kivitelezéshez, valamint a plasztikák megrendeléséhez is ezeket használták. Ezeket a tervlapokon a fennmaradt pauszos tervekhez képest kidolgozottabb burkolat-rakásmintát látunk, az egyes kötítések megnevezésével.

Egész csapat dolgozott a kiviteli tervek elkészítésén Ormos Imre vezetésével. A stábot – akárcsak a kivitelezésben részt vevő szakembereket – Gombos Zoltán könyve, valamint a pauszos kiviteli tervlapok őrizték meg számunkra.<sup>173</sup> A növénykiültetési tervet Mőcsényi Mihályné Misy Éva kertészmérnök (akkor tudományos segédmunkatárs) készítette. Tanácsadóként közreműködtek: Terpó András botanikus, valamint Nagy Béla és Nádasi Mihály kertészmérnökök (ismert évelő-szakértők, a főiskola Dísznövénytermesztési Tanszékének professzorai).<sup>174</sup> Ormos lánya, Baloghné Ormos Ilona egyik írásából tudhatjuk meg, hogy a kerti berendezések, kerítés, pergola a Kerttervezési Tanszék munkatársa, Virág János részletes tervei alapján készültek.<sup>175</sup> Rajta kívül a kiviteli tervek rajzolójaként Török Lajosnét tüntetik fel a fennmaradt tervlapok. A terveket Virág mellett Mezey Ferenc és Csóti László kerttervezés-tanárok ellenőrizték.<sup>176</sup> A költségvetéseket Mezey Ferenc készítette.

Egyértelműen hibás és leegyszerűsítő tehát, ahogy Gerő 1980-ban megjelent könyvében a Délkeleti zárt udvar kertjét ábrázoló kép aláírásában Ormos szerepét megjelöli: „növények: Ormos Imre”.<sup>177</sup> Egy másik helyen többes szám első személyben így fogalmaz Gerő: „A déli oldal egy-egy zárt udvarában formailag egy kolostorkert és egy virágágyas főúri kert elrendezését rekonstruáltuk.”<sup>178</sup> Ebből látható, hogy Gerő generáltervezőként mindvégig magának vindikálta a kertek tervezésének szerzőségét is, s ahogy írta, „kerttörténeti kísérletével” „kertészeink [t.i. Ormosék] tudását és ügyességét tette próbára”<sup>179</sup>

Ormos tanítványa, a Kerttervezési Tanszék akkori munkatársa, Dalányi László így emlékezett Gerő és Ormos itteni együttműködésére: „A 60-as évek közepén a budai királyi palota középkori részeit feltáró Gerő László különleges feladatra kérte fel Ormos Imrét. Felvetette azt a gondolatot, hogy a hajdani vár romfalai közé zárt udvarok kiváló lehetőséget nyújthatnak számára, hiszen ezekbe az egyébként rideg udvarokba középkori kertek hangulatát idéző kertmotívumokkal hangulatos kertrészeket lehet tervezni. Ormos Imre a feladatnak – kiváló kertművészet-történeti ismereteinek birtokában – maradéktalanul eleget tett. Finom arányérzékkel a kettéosztott Déli zárt udvar keleti felében – az ún. Beatrix-udvarban – geometrikus elrendezésű emelt virágágyas főúri kert hangulatát idézte fel, nyugati felében pedig – a kis déli palotaudvarban – a kolostorkert motívumait alkalmazta. Bár nyilvánvaló, hogy a volt királyi vár területén kolostor-udvar nem volt, ugyanakkor a világi és egyházi kertművészet e két jellegzetes középkori típusának részletgazdag bemutatása gazdagítja a középkori emlékeket kiállító múzeum láttnivalóit.”<sup>180</sup>

## A NYUGATI ZÁRT UDVAR TERVEI

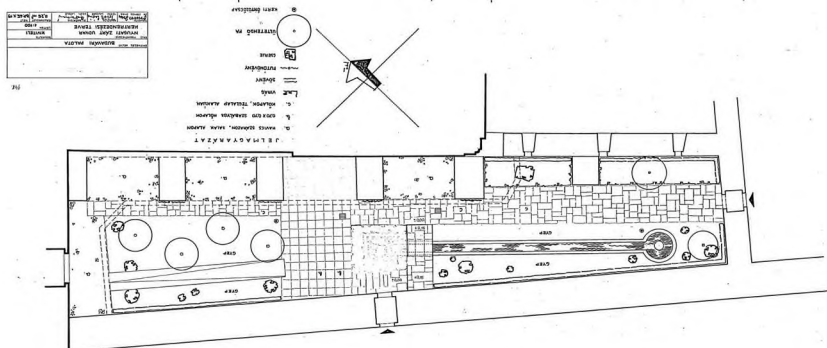

33. Ormos Imre első kiviteli tervváltozata a Nyugati zárt udvari kerthez, 1965. október 19. Középen a medence áthelyezése miatt utólagos módosítás nyomai láthatók. MATE TTDI

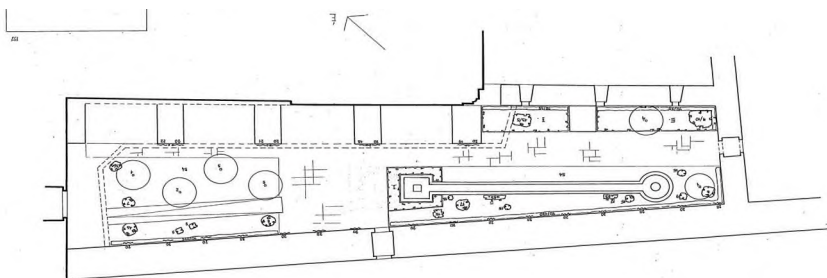

34. Ormos Imre–Möcsényi Mihályné Misley Éva: a Nyugati zárt udvari kert módosított (egyszerűsített) növénykiültetési terve, 1965. október 19. MATE TTDI

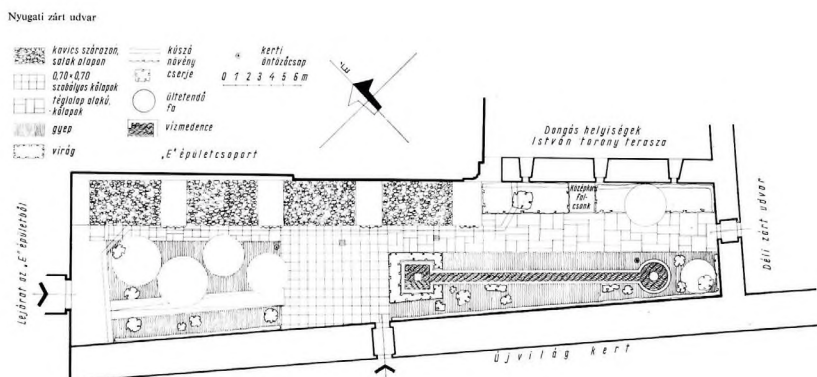

35. Ormos Imre kiviteli terve a Nyugati zárt udvar kertjéhez, az 1965. decemberi tervsorozat alapján. Közzölte: Gombos 1969, 203

## A DÉLI ZÁRT UDVAR TERVEI

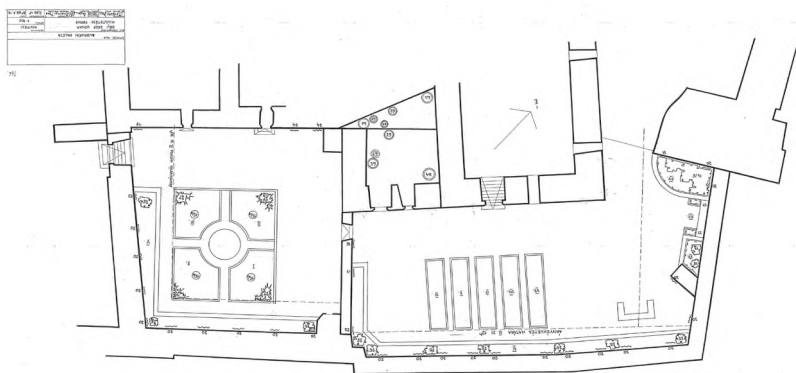

36. Ormos Imre – Mócsényiné Mihályné Misley Éva: A déli udvarok második (egyszerűsített) kiültetési terve, a „kolostorkert” tábláiban évelők és egynyári virágok nélkül, helyette gyeppen egy-egy emeletesre nyírt puszpánggal, a külső sarkokban nehézszagú boróákkal, 1965. október 19. A szaggatott vonalak a nyári benapozás vonalát jelzik. MATE TTDI

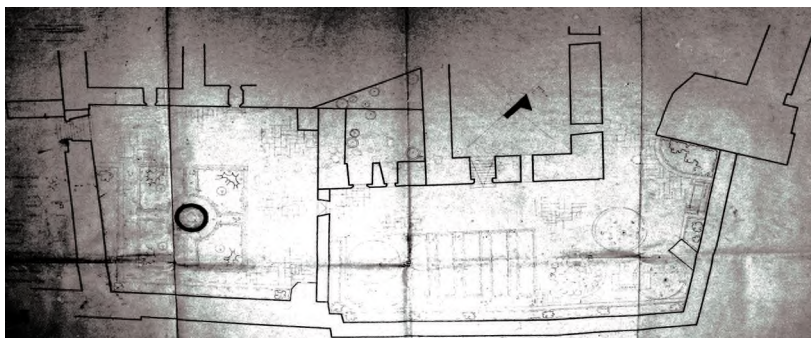

37. A déli udvarok kerttervének (1965 decemberi változat) átrajzolt fénymásolata (KÖZTI, 1966 március), a Borsos számára kijelölt szökőkúttal. A „lovagi kertben” a vadgesztenyét a valóságnak megfelelően (átültetés nélkül) ábrázolja, de a „kolostorkert” gyep-tábláiban csak egy-egy „emeletesre” nyírt puszpángot mutat. KÖZTI, Potzner Ferenc őrésében

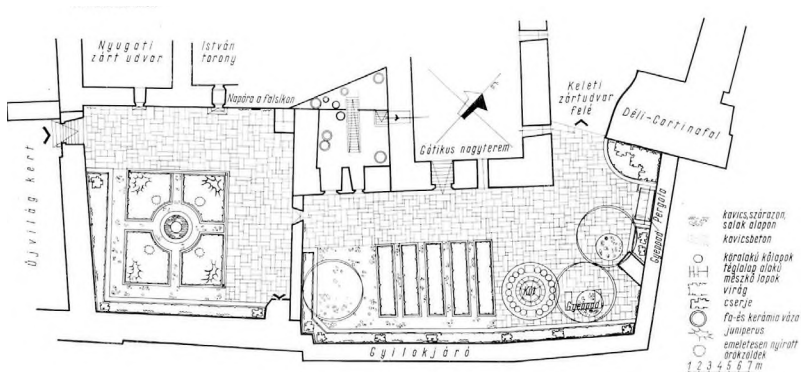



## A KELETI ZÁRT UDVAR TERVEI

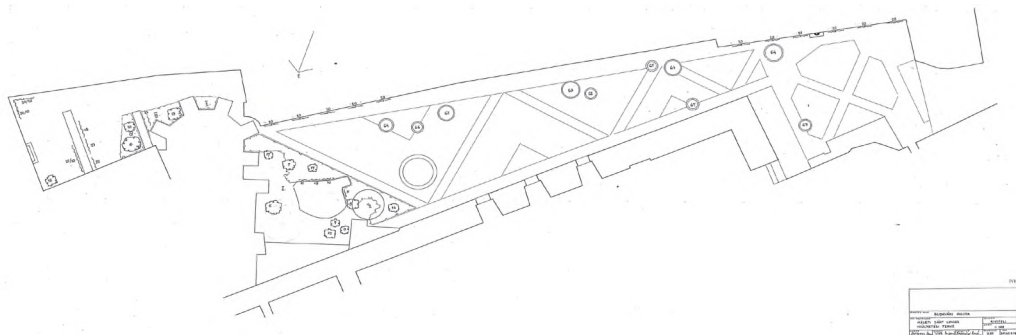

39. Ormos Imre–Mőcsényi Mihályné (növénykiültetés)–Török Lajosné (rajz): A Keleti zárt udvar növénykiültetési terve, 1965. október 19. MATE TTDI

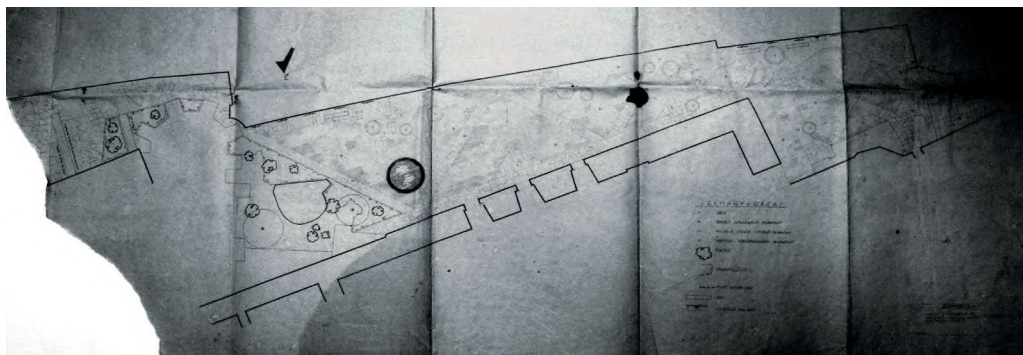

40. A déli udvarok kerttervének (1965 decemberi változat) átrajzolt fénymásolata (KÖZTI, 1966 március), a Borsos, illetve a Képzőművészeti Kivitelező Vállalat számára utólagos rárajzolással kijelölt szökőkúttal. MNL OL XXIX-I-43, 825. tétel

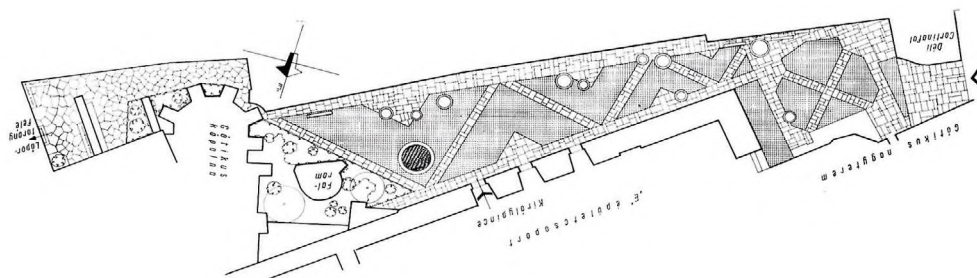

41. Ormos Imre: A Déli zárt udvarok kiviteli terve Gombos könyvéből. Gombos 1969, 199

38. Ormos Imre: A Déli zárt udvarok kiviteli terve Gombos könyvéből. A „kolostorkertben” az „emeletes” puszpángok a szökőkúthoz közelebb kerültek; a „lovagi kertben” az egyik gesztenyefa átültetését tervezi, ami nem valósult meg. Közölte: Gombos 1969, 200

A DÉLKELETI ZÁRT UDVAR ÉPÍTETT ELEMEINEK TERVEI

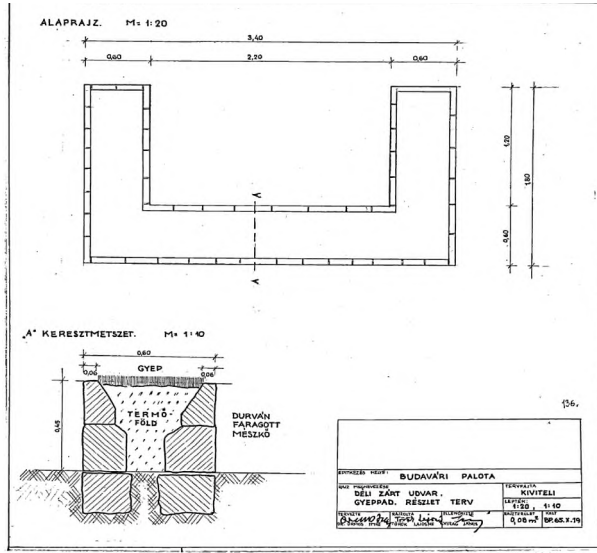

42. Ormos Imre–Virág János–Török Lajosné (rajz): A délkeleti udvarban elhelyezendő gyeppad kivitelirve, 1965. október 19. MATE TTDI. (V. ö. a 25. képen látható gyeppaddal.)

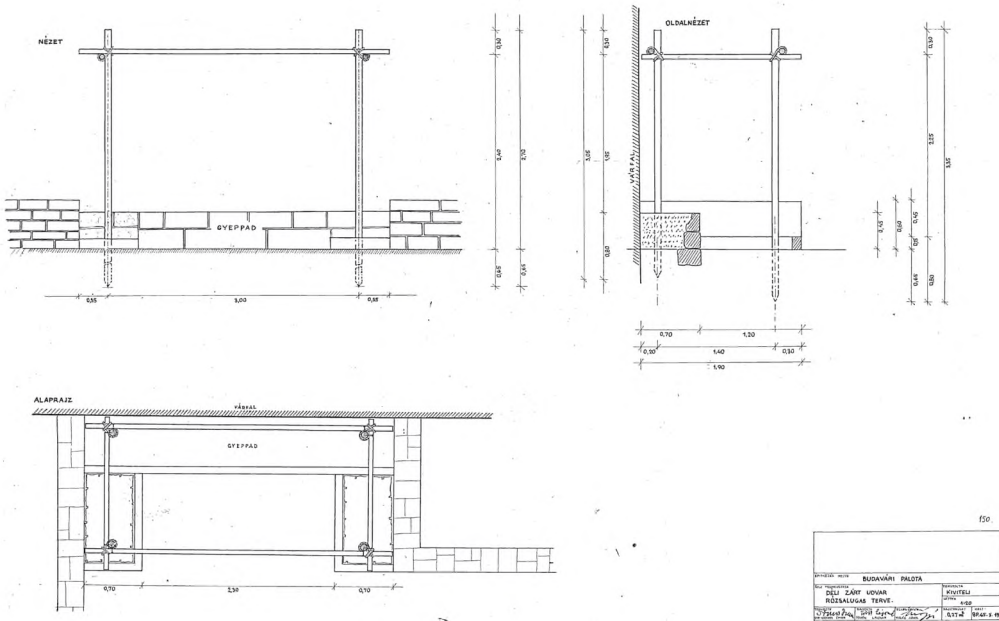

43. Ormos Imre–Virág János–Török Lajosné (rajz): A délkeleti udvarban elhelyezendő rózsalugas és gyeppad kiviteli terve, 1965. október 19. MATE TTDI

Ormosék a tervekhez nemcsak Gerő „építész tervezői megjegyzéseit” kapták meg, hanem a de Grunne-féle disszertáció képanyagát is. Ormos azonban Gerő rövid program-meghatározásának egy másik pontját: „a középkori hangulat” kifejezést vette legfőbb kiindulási pontul. Ennek megfelelően csak egyes motívumokat használt fel, de azokat is modernista szemléletű részletekkel és anyaghasználattal. Modern burkolatokat használt, s lényegében minden alkalmazott régies formát mintegy idézőjelbe tett: kortárs eszközöket, technikai megoldásokat alkalmazott, vagy régieket modern kontextusban. A Gerő által felsorolt motívumok közül egy középkori kolostor kvadrumának kertjét idézi meg a négy egyenlő ágyásból kialakított megidéző kertecske a Délnyugati zárt udvarban, középen szökőkúttal. Ez olyannyira archetipikus motívum, hogy az 1948-ban alapított nemzetközi tájépítész-szövetség (IFLA – International Federation of Landscape Architects) is éppen ezt választotta logójául. E már programjában is didaktikus célú „kolostorkert” szökőkút-plasztikája látványosan kortárs alkotás, de a déli udvar-pár szélein végigfutó, „gyeppadként” funkcionáló alacsony támfal is – Gerő szándékával ellentétben – egy 1960-as évekbeli igényes közparkban is megépülhetett volna.<sup>181</sup>

A Délkeleti zárt udvarban Ormos által tervezett „lovagi kert” Gerő elképzelései szerint „a virágágyas főúri kert elrendezését rekonstruálta”.<sup>182</sup> Az ágyások alakja és mérete is hasonló a Gerő-féle 1962. évi terven láthatókhöz, de itt a déli várfalra merőlegesen, egymással párhuzamosan sorakoznak, akárcsak a Sankt galleni kolostor 9. századi közismert alaprajzán. Az ágyásokat térburkolat szintjéhez képest kiemelte. Az élőlők tekintetében Ormos munkatársai mindent megtettek, hogy a 15–16. században használt fajokat (is) alkalmazzanak. A tervező gondosan figyelembe vette a benapozás vonalát, az árnyékos, félárnyékos és napsütésnek hosszan kitett felületeket.

Ormos a kiviteli tervdokumentáció műleírásaiban összegezte a kapott tervezői feladattal kapcsolatos tervezői elveket. Ezek ma már csak Gombos könyvéből ismerhetők meg. Részben Gerő gondolatait látjuk viszont, azonban saját elképzelései és a megrendelők igényei is megjelennek bennük. Utóbbiak adnak magyarázatot az udvarokban alkalmazott zöldfelületek aránylag csekély voltára: „A zárt udvarok kertesítése a tér szűkössége és a várható nagy látogató-forgalom folytán a területnek viszonylag csekély hányadára szorítkozhatik.”<sup>183</sup> Feltehető, hogy a „kolostorkert” Ormos eredeti elképzelése szerint kitöltötte volna a Délnyugati zárt udvart, azonban a múzeumi látogatóforgalom miatt (az intézmény kérésére) összébb kellett húzni e kertet annak forgalomtól védett délkeleti sarka felé. Ormos érdeme, hogy mindezt úgy sikerült megoldania, hogy a kert középpontját alkotó szökőkút a szomszédos udvarok bizonyos pontjairól így is látható.

A kiemelt köszegélyek és a falak mentén végighaladó, ülőmagasságú támfal vertikális tömege is ellensúlyozza a csökkentett alaprajzi kiterjedést. Ehhez járult még a szélső ágyások szegélyének tetejére épített lécrácsos kerítés, amely bár kényszerből (szintén a múzeum kérésére) született, intímébbé tette e kertet, és filigrán megjelenésével nem

rontotta az összképet. A lécrács magassága a szélső támfalakkal azonos, s a kettő között lánc zárta el a sétányt a látogatók előtt.

A Délkeleti zárt udvar „lovagi kertjének” kompozícióját befolyásolta a három meghagyott vadgesztenye. A visszaépült palotahomlokzattal szemközt öt, egymással párhuzamos, hosszúkás évelőágy képezi a kert fő motívumát. A csiszolt mészkőkőszegéllyel kiemelt ágyásokban fűszernövények és évelő virágok kaptak helyet, vegyesen ültetve. Az eredeti helyére visszaépített reneszánsz kútkáva az ágyások mellett jelenik meg, kompozíciós viszony nincs köztük. A kút másik oldalán álló, U-alakú gyeppadot (42 kép) sem a virágágyak felé nyitottan helyezte el, hanem a helyén megtartott vadgesztenyéhez képest szimmetrikusan, észak felé, a Keleti zárt udvar belső sarkában nyíló múzeumi bejárat tengelyére komponálta. A gyeppad formája egyértelműen a de Grunne disszertációjában is szereplő ábrákat követi (v. ö. 26. kép). A már Gerő által is említett egyszerű lugast (43. kép) Ormos az udvar keleti szélén úgy helyezte el, hogy onnan a „kolostorkert” szökőkútjára nyílják átlátás.

Hasonló gondossággal járt el a burkolatok megválasztásában és részleteiben is: „Az útburkolatokat a meglévő különböző kőanyagok felhasználásával, különböző mintákkal, illetve bazalt-kiskockával és kisöpört kavicsbetonnal terveztük. [...] A Nyugati udvarban „kevésbé fontos helyeken – támpillérek alatt – salak alapon kerti kavicsburkolatot irányzunk elő. [...] A magas lépcső előtt magyarázatok meghallgatására e hely központi jellegét a kövezet elütő mintájával kívánjuk érzékeltetni. Az udvarnak a növények számára rendkívül kedvezőtlen adottságait – a meredeken beeső nyugati napfény folytán



44. A keleti udvar jellegzetes cikkcakk-motívumos burkolata észak felől nézve, 1967-ben, a megnyitás után. A szökőkút még Borsos Miklós plasztikája nélkül látható. BTM KKO FT 29.541

különösen nagymértékben felmelegedő magas falak közelségét – viszonylag nagyobb vízfelülettel és porlasztott, illetve csorgó vízszugárral igyekszünk megjavítani. [...] A két medence közt húzódó keskeny csatorna követi a területen hosszirányban áthaladó utat. A medencék és a csatorna 20 cm mély vízréteggel, faragott lefedő kővel betonból készülhetnek.” A Nyugati zárt udvar kertjében épült vízarchitektúra, a fűvóka-sorral el látott, csatornával összekötött medencék motívumát Ormos a Gerő-féle „építész tervezői megjegyzések”-ből kiindulva illesztette a keskeny udvarba. Sem Ormos, sem Gerő nem említi, azonban megemlítendő, hogy egyértelműen a középkori iszlám kertművészetből átvett motívumról van szó, amely mintegy a török hódoltság korára (Evlia Cselebi ismert magasztaló soraira) is utal.

Ormos tehát szerencsésen tudta összeegyeztetni a Gerő által megfogalmazott „rekonstrukciós” (valójában stílusgyakorlat iránti) igényt a saját modernista felfogásával és részletmegoldásaival, anyaghasználatával. Míg a „rekonstrukció” Gerő szóhasználata szerint egy egykor volt korszak felidézését jelentené, Ormos kertjei valójában kortárs alkotások, az 1960-as évek szellemiségét árasztják, csakhogy tudatosan utalnak a középkori, illetve reneszánsz kertek egyes elemeire, motívumaira, s ezzel, valamint finom megoldásaikkal idézik fel azok hangulatát. Ormos 1958–59-ben a fertői Esterházy-kastély díszudvarában és kertjeiben tudatosan historizáló, barokkos kerteket tervezett, de egyáltalán nem rekonstruktív céllal, hanem a meglévő neobarokk kertmaradványok felhasználásával és kreatív újraértelmezésével.<sup>184</sup> A budavári zárt udvarokban azonban – maradványok és források híján – tudatosan élt a korszakra jellemző későmodern formavilággal, s csak egy-egy motívummal idézte meg a középkori és reneszánsz kertművészet tipikus elemeit, s azokhoz is korszerű anyagokat használt, egyértelműen modern részletekkel.

Ormos a formaképzés és anyaghasználat terén nem az 1960-as évekre jellemző későmodern, brutalista tervezési irányzatot követte, hanem finomabb megoldásokat alkalmazott. A kézzel mészbe vagy cementbe rakott és kisöpört nagy szemű kavicsburkolat a mediterrán kertek jellegzetessége, amely a reneszánsz és az iszlám kertművészetnek is kedvelt eleme, de éppen a minták képzésére is alkalmas, „kézműves” rakásmódjának köszönhetően az angol Arts and Crafts kertekben is gyakran előfordul.<sup>185</sup> Ezek mellett az intenzív látogatói útvonalakon Ormos csiszolt felületű, szabályos oldalú, rakott, különböző méretű és alakú négyszögletes mészkölapokból helyenként szabályos sorban vagy váltó sorosan, másutt szabálytalanul rakott burkolatokat tervezett, amelyhez részben már helyben meglévő lapokat is felhasználott. E kézműves részletek a helyszín „régies” hangulatát erősítik, anélkül azonban, hogy konkrétan historizálnának. A déli udvarokban a kiemelt virágágyak körül és a falak tövében, keskeny sávként is megjelenik a kavicsburkolat.

Ormos tervezői attitűdjét, saját szándékát azonban a Keleti zárt udvarban mutatta ki igazán, ahol tudatosan kortárs burkolat-architektúrát alkalmazott (44–45. kép). Itt messzire merészkedett Gerő elképzeléseitől, aki szerint pedig „e [hangulatkeltő] hatásban törést éreztünk volna egy mai – még oly szép – kertészeti elemekkel képzett kertben.”<sup>186</sup>



45. Az elkészült udvar 1968 májusában. BTM VM KFO FT 30.093

Erről az udvarról Ormos csak így ír: „szerény dekoráció céljából itt az útburkolatot különböző kőanyag felhasználásával alakítottuk ki, téglalapokká faragott fehér, illetve piros kő-, továbbá bazalt-kiskocka beépítésével. A kőburkolaton szabálytalan rendben elhelyezett edényeket (agyag- és kővázakat, ládákat, hordókat) beültetett nyírott vagy szabadon növé, esetleg mediterrán jellegű növényekkel raknánk ki, mintegy utalásul az itáliai kapcsolatokra.”<sup>187</sup>

A Keleti zárt udvar síkját kitöltő cikkcakkos burkolat-minta egyetlen nagyszabású kompozíciót alkot, s fekete-fehér-vörös színeivel és egyre növekvő, egymással szemközt egymást követő, egymásba írt háromszög-sorával leginkább egy konstruktivista síkbeli kompozíciót idéz: Rodcsenko képeinek, Vavrova és Popova textilterveinek világát. A keretet és a cikkcakk-motívumot csiszolt fehér haraszti keménymész-kő, a kisebb háromszögeket tardosi csiszolt vörösmész-kő, a nagy felületeket pedig sötét bazalt kiskocka képezi. Ormos izgalmas, ugyanakkor egyszerű kortárs eszközökkel oldotta meg a régészeti-műemléki megfontolásból létrehozott, meglehetősen előnytelen hatású tér problematikáját. A cikkcakk-minta remekül tágitja a történetileg ebben a formában sosem létezett szűk és hosszú udvar terét, kellemesebbé téve a látogatók térérzetét.<sup>188</sup> A sík geometrikus kompozíció hangsúlyos eleme a legnagyobb háromszögben elhelyezett, a burkolatból csak néhány centiméterre kiemelkedő kör alakú medence, amelynek szélére, a vízfelületbe nyúló téglalap alakú posztamensre került fehér mészkő-plasztika. Ez az egyetlen állandó vertikális elem – a kápolna támpilléreivel együtt – az udvar burkolat-kompozícióját háromdimenzióssá teszi, mintegy térbe emeli. A merev geometriát Ormos látszólag szabálytalanul, de nagyon is kigondoltan elhelyezett dézsás növényekkel oldotta.

A Keleti zárt udvar kapcsán tehát nemcsak annak stílárís elkülönülését és kompozíciójának esztétikai értékét kell kiemelnünk, hanem azt a tényt is, hogy Ormosnak itt sikerült egy alapvetően kétdimenziós kompozícióval egy háromdimenziós problémát megoldania, s ez a legtöbb, amit tájépitész egy problémás térrel tehet. Ormos itt magasan a Gerő-szabta didaktikus programot ügyesen megvalósító „kertész” pozíciója fölé emelkedett. Figyelemre méltó, hogy az építész a kertek ismertetésekor a Keleti zárt udvart soha egy szóra sem méltatta.<sup>189</sup>

#### *A ZÁRT UDVARI KERTEK NÖVÉNYZETE*

Gerő a kertek növényhasználatával kapcsolatban is részletesen kidolgozott koncepcióval szolgált a tervezőknek, amelyet későbbi könyvében maga ismertetett meg az olvasókkal: „A középkori kert növényeire családi levéltáraink XVI. századi anyagában találunk sok támpontot, amelyek egybevetve a kolostorkertekből ismert gyógyfű- és virágfajtákkal, kielégítő választékot nyújtottak középkori kertrekonstrukcióink növényanyagához. Ezekből válogatva gyöngyvirágot, liliumot, kökörcsint, fodormentát, rozmaringot, gránátalmát, birset, berkenyét, mandulát, citromot és fügét és a középkorban is honos rózsafajtákat ültettünk el. Vagyis olyan növényeket, amelyek a zárt belső udvarok klimatikus viszonyainak megfelelőbbek.”<sup>190</sup>

Gerő másutt kakukkfűvet és mogorót is említ mindezek mellett,<sup>191</sup> s volt eset, amikor úgy fogalmazott, mintha az ő műve lenne a kert növényzete is.<sup>192</sup> 1965. május 5-én kelt, Gerő által írt „tervezői megjegyzés” is tartalmaz ajánlasként növénylistát. A virágpadokon, virágágyakon, „...itt-ott szabályosan nyesett, néhány méter magas

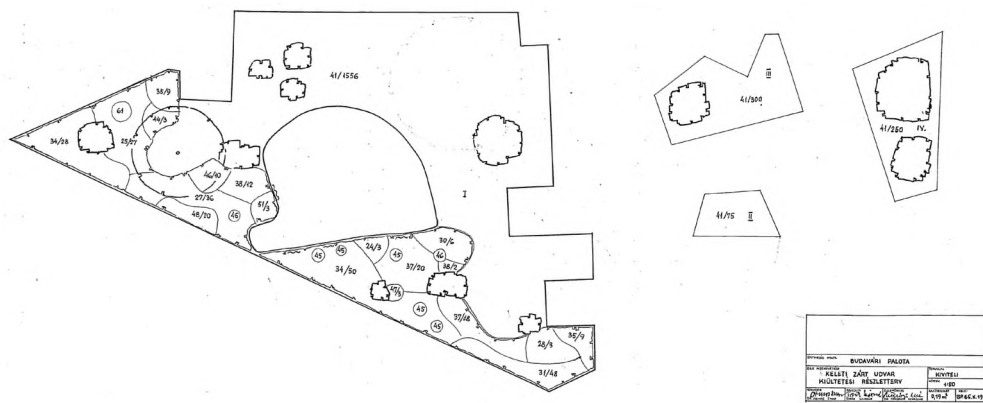
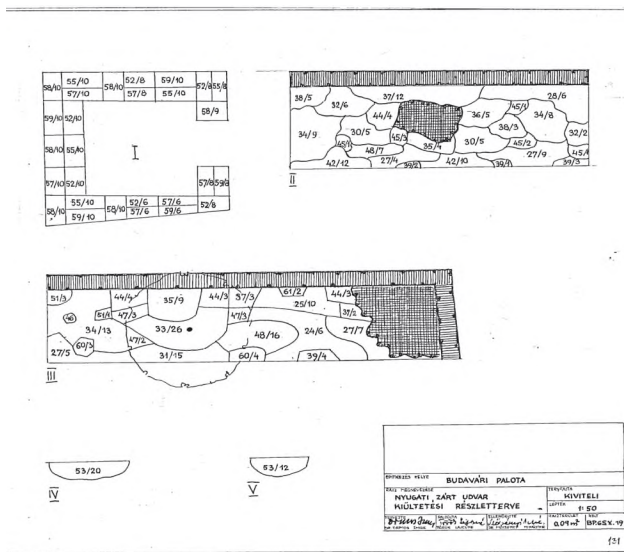

46–47. Ormos Imre–Möcsényi Mihályné (növénykiültetés)–Török Lajosné (rajz): A Nyugati és a Keleti zárt udvar növénykiültetési részlettervei, 1965. október 19. MATE TTDI

kis lombkoronájú díszfácskákon”, „falak menti kúszó- vagy a falkoronákról lecsüngő növényeken” túl még a cserepekben, dézsákban kihelyezendő délszaki növényeket iselőre megadta tervezési programjában: „További kertészeti díszítőelemet alkotnak a cserepesnövények [...] mint babérfa, narancs- és citromfa, leánder stb., melyek a zárt udvarokban télen elpusztulnának, nyáron viszont – amikor a látogatók az udvarokat felkeresik – különleges levélformájukkal, virágaikkal, illatukkal a kert hatását fokozzák. Gondolunk itt elsősorban a délszaki növényekre, amelyenek: magnólia, rhododendron, füge stb.”<sup>193</sup> Gerőt nem zavarta, hogy az egyébként látványos és hangulatkeltő magnólia és rhododendron csak a 19. században terjedt el Európában.

A zárt udvari kertek növénykiültetési terveit a Tanszéki munkatársa, Möcsényi Mi-



hálné Misley Éva kertészmérnök készítette (34, 36, 39, 46–48. kép).<sup>194</sup> Bár a kutatás során előkerültek a kertek kiviteli tervei, köztük a növénykiültetési tervek is, az eredetileg hozzájuk tartozó növénylista, amelyből a tervezett növények azonosíthatók lennének, csak töredékesen maradt fenn.<sup>195</sup> Gombos könyvében bőségesen idéz Ormos műleírásaiból, így a Nyugati zárt udvar növényzetéről megtudjuk, hogy „a nagy lépcső közelében és a déli végén magas törzsű lombos fákat ültetünk, lehetőleg idősebb példányokat, földlabdával. Az alapsíkot gyep fedi, benne szoliter cserjék. A virágágyak egynyári, részben évelő virággal ültetendők ki [...]”.<sup>196</sup>

A Délnyugati udvarban megemlíti, hogy „...a kiemelt, nagyon árnyas virágágyat, melyekbe évelő örökzöld gyepplót (Vinca) és tiszafa (Taxus) bokrokat, továbbá a várfalra felfutó borostyánt (Hedera) ültetünk.” A falak mentén ültetett tiszafákat nyírottként képzelte el, azonban a korabeli fényképek alapján azok sosem kaptak ilyen alakítást.

A helyszín-adta körülmények is befolyásolták a növényválasztékot. Szakmailag Ormos Imre adott erre vonatkozó indoklást: „...a növénymegválasztás tekintetében különös nehézséget okoznak a szélsőségek: egyrészt a magas falak árnyékvetése, másrészt a napfénynek kitett részek erős felmelegedése, a légjárás hiánya, a megrekkenő meleg. Így az egykori képeken ábrázolt, felismerhető és az egykori írásokban említett növényfajok közül is válogatni kellett, s csak azokat felhasználni, amelyeknek életképességére, tartósságára számítani lehet. Igyekezettünk az volt, hogy lehetőleg ilyen, történelmileg hiteles fajokat ültessünk, de néhány esetben – minthogy a dekoratív hatást sem hagyhatjuk figyelmen kívül – újabb, de hálásabb fajtákat is felvettünk.”<sup>197</sup> A várfalak rideg, ugyanakkor nyáron túlhevülő felületeit Ormos az ódon hangulat fokozására igen alkalmas borostyánnal, illetve vadszőlővel futtatta be.<sup>198</sup>

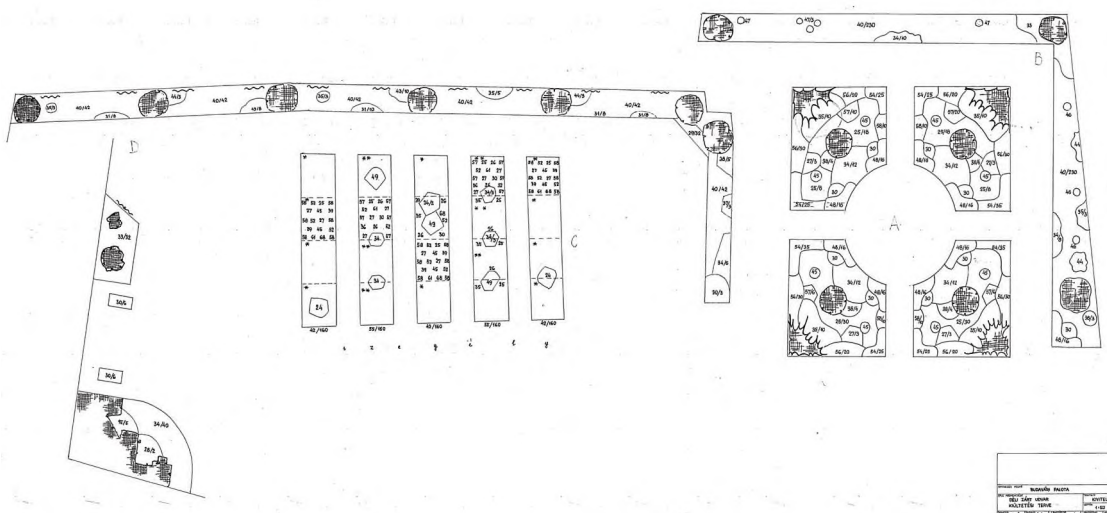

48. Mőcsényi Mihályné Misley Éva: A Déli zárt udvarok évelőágy-kiültetési terve, a „kolostorkert” „kvadrumában” még gazdag, színpompás évelőágyakkal, 1965. október 19. (v. ö. a 36–38. ábrával)

MATE TTDI

Ormos a zöldfelületek csekély arányát eredetileg dús, színpompás virágú évelőkkel ellensúlyozta (46–48. kép), ahogy az a Tanszék legkorábbi tervén és Balogh T. István 1966-os datálású akvarelljén is látható (49. kép). A „lovagi kert” hosszúkás évelőágyait dús évelőkiültetés jellemezte: a fotókon íriszek, rózsák és különféle fűszernövények azonosíthatók (56.–57. kép). Gombos Zoltántól tudjuk, hogy Nádasi Mihály, Nagy Béla és Terpó András botanikus szakértők közreműködtek egyes „különleges növények begyűjtésében”. Ezek feltehetően a „lovagi kertek” ágyásaiba kerültek, amelyeket Gombos Zoltán „mentától, rutától, kakukkfütől illatos,”-ként említi.<sup>199</sup>

A növénykiültetési terv a „kolostorkertben” is gazdag évelő-kiültetést tartalmazott (48. kép). Ezt – a kiültetési terveket készítő Mőcsényi Mihályné elmondása szerint – jelentősen egyszerűsíteni kellett a kertészetekben elérhető növényfajok korlátozottsága és a fenntartás szempontjai miatt (64. kép).<sup>200</sup> A kiviteli terv műleírásából is kiderül, hogy „...a tervbíráló határozatainak megfelelően korábbi terveinken néhány módosítást, illetve átalakítást terveztünk. Így a kolostorkertben virágos rétet terveztünk.”<sup>201</sup> Hogy ez alatt mit értett (százszorszépes gyep?), a rendelkezésre álló tervek alapján ma már nem dönthető el, mivel a „kolostorkert” négy tábláját már 1965 őszén gyepfelületre módosították. A táblák külső sarkaira egy-egy nehézszagú borókát ültettek, belül – a terveken szereplő táblánként egy-egy „emeletesre nyírt örökzöld” helyett – két-két bukszusgömb kapott helyet (64–66 kép).

Az udvarokat a nyári hónapokban cserépből vagy dézsában nevelt „különleges délszaki növények” díszítették. A korabeli fotókon gránátalma, leánder, babér, citrus és dracéna is megfigyelhető. A Délkeleti udvar kertjében épült lugasra rózsát futtattak, mellette, a mai lift helyén létezett íves zöldfelületet íriszek szegélyezték, belsejében fügebokor állt (58. kép). Gazdag vegyes ültetésű évelőágy húzódott a Nyugati zárt udvarban a dongaboltozatos helyiségek külső fala mentén, valamint a Déli zárt udvarok külső, támfallal kiemelt sávjában is (60–61. kép).

#### A ZÁRT UDVARI KERTEK ÉPÍTÉSÉNEK FOLYAMATA

1966-tól az építető Budavári Palota Beruházó Iroda néven működött tovább, s a beruházás irányításán túl a palotaegyüttes fenntartásának, üzemeltetési feladatait is ellátta.<sup>202</sup> Tőlük érkezett 1966. március 1-én Kieszle György „ésszerűsítési javaslata” a Tanszék-re.<sup>203</sup> Ennek részleteit nem ismerjük, de talán a szökőkutakal lehetnek összefüggésben. A KÖZTI-ben megőrzött tervek között ugyanis e téma további kidolgozásával kapcsolatos anyagokat találunk 1966 márciusából: a szökőkutak vízellátása céljából ekkor készítette a KÖZTI – Kajli József tervező – a zárt udvarok vízgépészeti terveit (50. kép).<sup>204</sup>

A Zárt udvari kertek építési munkái 1966 folyamán kezdődtek. Az építés egyes pillanatait megörökítő korabeli fotók közül Dobos Lajos 1966-ban készült felvételei a Keleti zárt udvar burkolatépítésének első fázisát örökítették meg, amikor a „cikkcakk-mintát” adó mészkölapok fektetése folyt.(52. kép).<sup>205</sup> Valószínű, hogy már 1966 őszére elkészültek a Keleti és a Déli zárt udvarban az épített elemek: a vízvezetékek, a meden-

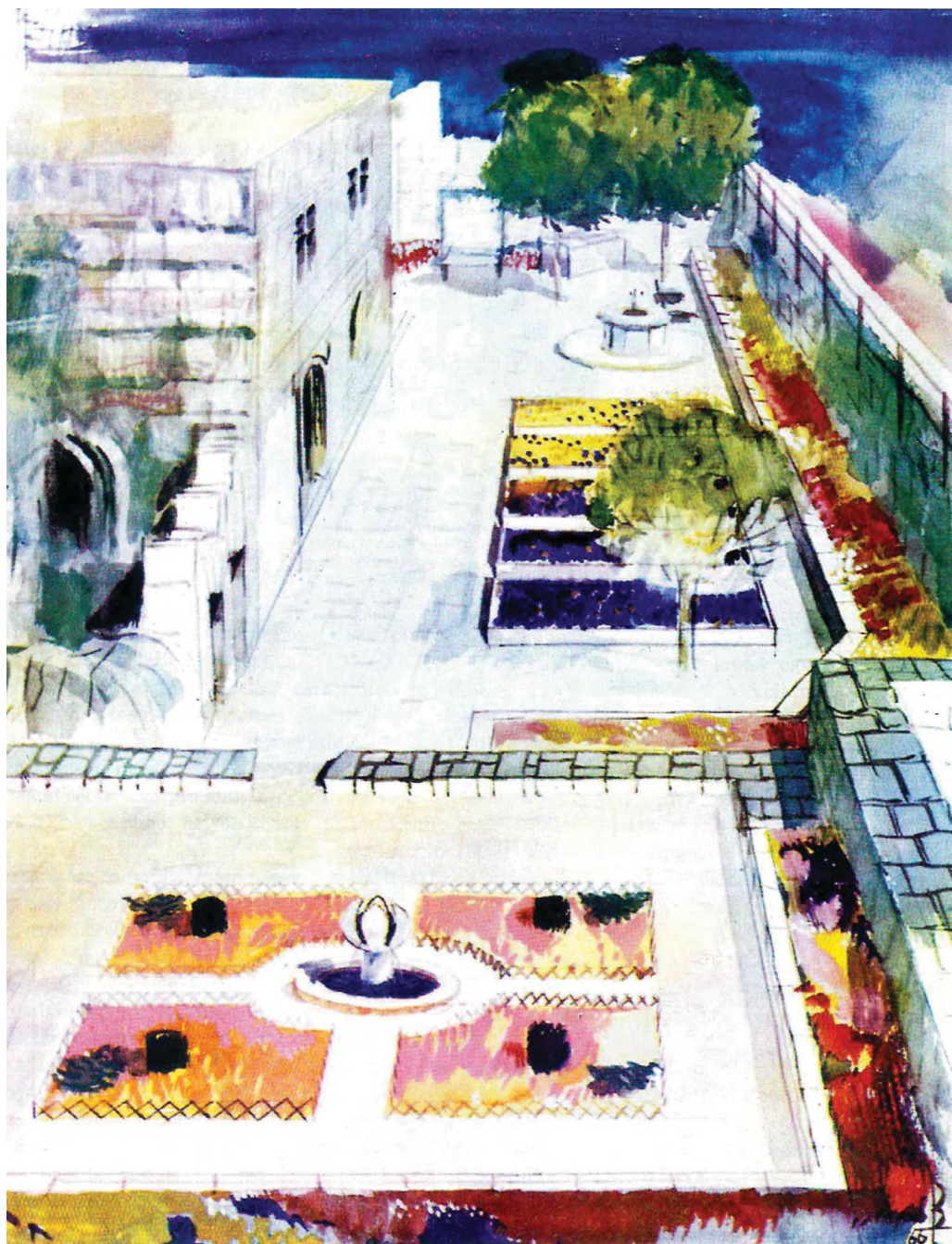

49. Balogh T. István akvarellje a Déli zárt udvari kertekről Ormos Imre 1965. októberi tervei alapján, 1966. Megjelent: Ormos 1967 színes táblájaként



cék, a szilárd pormentes burkolatok, a virágágyak kőszegélyei, valamint a falak mentén végighúzódo, kőburkolatú támfalak. A FŐKERT által készített, 1967. február 16–17. keltezésű fényképfelvételek a Nyugati zárt udvar mészkőlap-burkolatának fektetését, a medence alapozás-előkészítését, a „kolostorkertben” pedig növénykiültetési munkákat örökítették meg, még a kavicsburkolat lerakása előtt (51–54. kép). A FŐKERT tehát 1967 februárjában (és esetleg a rákövetkező hónapokban) végezte el a növények beültetését.

A budavári Zárt udvari kertek építésében a Tanszék művezetési feladatokat látott el. Mócsényi Mihályné visszaemlékezése szerint az általa eredetileg tervezett növénykiültetést az akkoriban termesztett kertészeti növényválaszték szűkössége miatt a kivitelezés közben is kényszerűen egyszerűsíteni kellett, így a beszerezhetetlen növényfajokat elérhetőkkal kellett helyettesíteni.<sup>206</sup> Így tehát módosítani, egyszerűsíteni kellett a terveket, s a kiültetett növényanyag végül – a gondos előkészítés ellenére – nem tudott maradéktalanul megfelelni az elképzelt, középkori, reneszánsz képek és inventáriumok tanulmányozása révén összeállított növényválasztéknak.

A Nyugati és a Déli zárt udvarok kertjének építése 1967-ben készült el. A „lovagi kert” habarcsba ágyazott, kisöppört kavicsburkolatának készítői nevükkel együtt az évszámot is megörökítették a burkolatban: világos színű kavicsokból kirakva „Halász Mihály” és „Boros” vezetéknevű kollégája neve mellett „1967” olvasható (55. kép).<sup>207</sup> Róluk név szerint is megemlékezett Gombos, a falakon kívüli, a Várhegy déli szok-



53. A déli zárt kertek építése 1967 februárjában. Az ágyások és a szökőkút mészkő-elemei még fugázásra várnak, és a növényültetés folyik, a kavicsburkolat még hiányzik. A táblákban már beültetett nehézszagú boróka és egy-egy (később átültetett) kúp alakú puszpáng. Az egyik munkás éppen a tervet tanulmányozza. (FŐKERT, zoldkalauz.hu)



54. A Délkeleti zárt udvar virágágyainak kiültetése évelőkkel 1967 tavaszán  
Közölte: Czagány 1970, 299

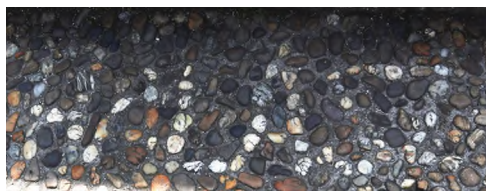
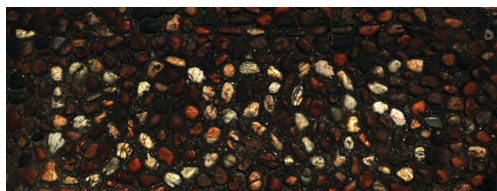

55. Nevek és évszám a „lovagi kert” kavicsburkolatában  
A szerző felvétele, 2020

nyáján elterülő park építése kapcsán: „Köszönet illeti [...] a sok éven át kimagaslóan jó végző kubikosokat: Boros Jánost, Halász Szabó Mihályt, Komáromi Istvánt és társaikat.”<sup>208</sup>

Hogy nem csak a nehéz kubikosmunkát végeztek „kimagaslóan jól”, arról éppen a „lovagi kert” gondosan (mintegy jutalomjátékként) kirakott kavicsburkolata tanúskodik.

A kertek átadásának időpontjával kapcsolatban Gombos Zoltán könyvében így fogalmazott: „1966. május 1-én fogadtuk az első látogatókat mentától, rutától, kakukkfűtől illatos, gránátalma- és leándervirágokkal teli kertjeinkben”.<sup>209</sup> A fenti tények alapján nyilvánvaló, hogy Gombos elírta e számára is fontos évszámot: az átadásra egy évvel később, minden bizonnyal 1967. május elsején kerülhetett sor (*56. kép*).<sup>210</sup>

A munka 1967 nyarán a már befejezett munkáról számolt el a Magyar Beruházási Bank augusztusban a Kerttervezési Tanszékkal a művezetés díjáról.<sup>211</sup> A Budapesti Történeti Múzeum 1967-ben vette birtokba a palota „E” jelű tömbjét,<sup>211</sup> s az intézmény 1967. december 28-án nyitotta meg itteni kapuit a közönség előtt.<sup>213</sup>

A kőfaragó munkákat az ÉM Kőfaragó és Épületszobrászipari Vállalat (főépítésvezető: Nick Endre, építésvezető: Kasza Sándor, művezető: Schisl Gyula), a vízmű és



56. A frissen elkészült „Lovagi kert” a délkeleti („Beatrix”-) udvarban a kút felől az átadáskor, 1967 tavaszán. MÉM-MDK FT N88269

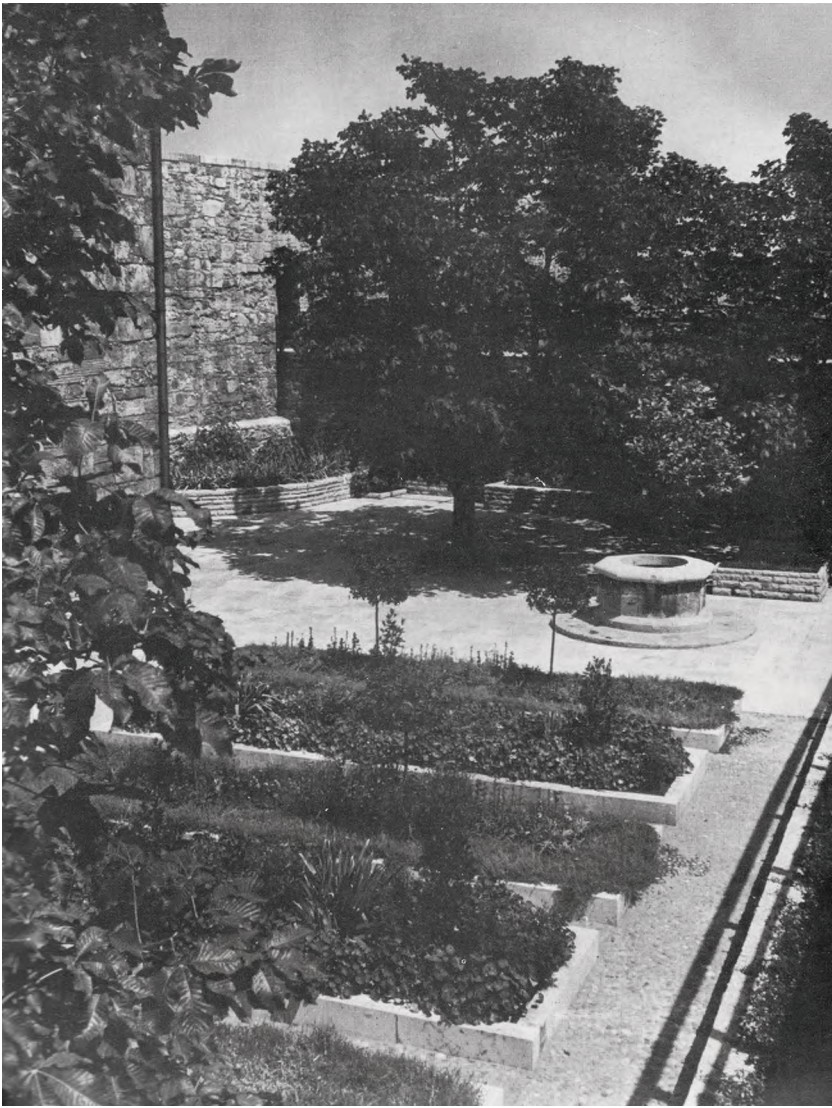

57. A virágágyak 1968 nyarán. Gombos 1969, 211

csatornaépítést az ÉM Mélyépítő Vállalat (építésvezető: Schmutz Tamás), a (fa) díszkerítés munkáit az Országos Műemléki Felügyelőség készítette Kovács Imre építésvezető irányításával.<sup>214</sup> A növényültetést és a kavicsburkolatok építését a Fővárosi Kertészeti Vállalat végezte (53– 56. kép).<sup>215</sup> A délszaki növényeket a Miskolci Kertészeti Vállalat, valamint Vetró István és Jenő budapesti dísznövénykertészek „engedték át”.<sup>216</sup>

Gerő a cserepek igényes, egyedi tervezéséről és kiviteléről is gondoskodott: „a cserepes növények, melyek kerámia edényeinek megformálására a Képzőművészeti Alaptól kértünk megfelelő művészeket kijelölni”<sup>217</sup> Gombos Zoltántól tudjuk, hogy összesen mintegy ötven ilyen edény készült a kertek számára: „Talán a kerámia edények elkészí-



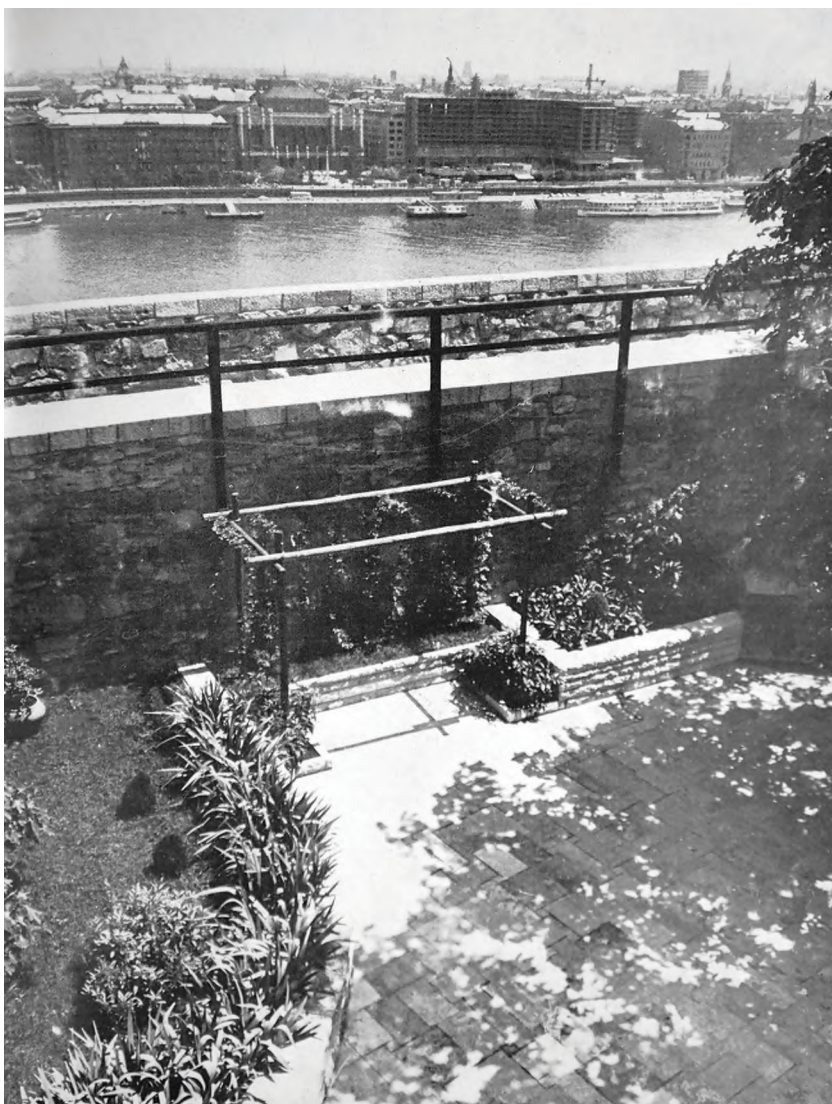

58. Rózsálugas és íves zöldfelület a „lovagi kert” északkeleti sarkában. Gombos 1969, 231

tésében mutatkozott meg leginkább az önzetlen segítőkészség: A Hódmezővásárhelyi Majolika Gyár alkotóegyüttese (Láda Ernő igazgató, Fazekas Sándor főmérnök, Végvári Gyula Munkácsy-díjas keramikus tervezőművész és Magyar Sándor gyártásvezető) külön a kedvünkért – a sikeres újjáépítésért – ismét üzembe helyezte már sok éve nem használt, elavult, fatüzelésű égetőkemencéjét. Új technológiát dolgoztak ki csak azért, hogy az 50 db nagy edényt minél olcsóbban és tartósabbra készíthessék el.”<sup>218</sup>

A zárt udvari kerteket díszítő képző- és iparművészeti elemek között meg kell említeni Soltész György ötvösművész kétszárnyú kapuját a Délnyugati zárt udvarban, a kapuszárnyak közepén Kapisztrán Szent János, illetve egy velencei oroszlán alakjá-



59. A nyugati udvar a lépcső tetejéről, 1970 körül. BTM Kiscell Fényképtár; „BUVÁTI 1949 no.8.” jelzet

val (65. kép). Iparművészeti értékkel bírt Jajescicza Róbert stilizált álló gyertyatartót formázó, ma már sajnos hiányzó vas kandelábere a gótikus nagyterem alatti helyiség bejárata mellett (56. kép). Ide kell sorolni a Gombos Zoltán ötleteként Morvay Endre által, Peszeky István számításainak felhasználásával a Délnyugati zárt udvar északi falára készített napórát is.<sup>219</sup>

A zárt udvari kertek teljes befejezésére azonban csak néhány hónappal ezt követően került sor, amikor Borsos Miklós szökőkút-plasztikáit elhelyezték itt. Ez jelentette a budavári zárt udvari kertek építésének záró momentumát.

Gerő már az „építésztervezői megjegyzéseiben” rögzítette a szökőkutakkal kapcsolatos elképzeléseit is: „a magasfalú zárt udvarok fülledt klímáján kutak alkalmazásával gondoltunk javítani. E kutak azonban nem lehetnek történelmi formákat utánzó rekonstrukciók, mert azok veszélyeztetnék a feltárt dokumentumra támaszkodó eredeti részek és ezek bemutatásának hitelességét.” Ehelyett „semleges formában elgondolt kis kutak”-ról ír. A déli udvarokban a Mátyás és Beatrix címerével díszített „reneszánsz kút meghagyása mellett még egy kútát kívánunk, a Keleti és a Nyugati zárt udvarban pedig kettőt–kettőt. Utóbbi két helyen szóba jöhetnének olyan kutak, illetve vízvályúk, melyek csorgói sorban helyezkednek el a hosszan futó falak tövében.” Ezekről még így is fogalmaz az építész: „az úgynevezett dongaboltozatos helyiségek udvarra néző, hosszan futó fala mentén lehetne egy vízvályút elképzelni, fali csorgókkal.”<sup>220</sup>

Az 1965 októberében elkészült tanszéki kerttervek a Délnyugati zárt udvarban (a „kolostorkert” középpontjában) egy szökőkút-plasztikát ábrázolnak. A Keleti zárt udvar északi részén egy kerek medencét látunk (szobortalapzat nélkül), s akkor még számoltak egy ásatásból előkerült reneszánsz falikúttal is, amelyet a keleti várfalba szándékoztak beépíteni. Ormos tervén a Nyugati zárt udvaron nyílt csatornával összekötve „két medence kapott helyet, amelyek szobrászati művekkel díszíthetők: az északi alacsony, a déli magas kúttal.”<sup>221</sup> A decemberi tervleadás alkalmából Ormos „a kerti terekkel és vízmedencékkel megteremtendő összhang érdekében” a kútplasztikákra vonatkozóan külön dokumentumban is megfogalmazta javaslatait.<sup>222</sup> Ez a korábban ismeretlen forrás különösen lényeges a megvalósult alkotások szemszögéből, s kiegészíti az Ormos tervéről leolvasható kerttervezői elképzeléseket. A Nyugati zárt udvarbeli hosszan elnyúló medence mindkét kiszélesedő végére „szobrászati mű volna elhelyezhető”. Az északi kiszélesedő rész közepére, egy piramis alakú posztamensre „max. 0,80 m magasságú figurális vagy absztrakt bronz szobrászati művet”, a déli „közepén emelkedő oszlop tetejére figurális kő vagy bronz művet” javasolt, „a vízszinttől mérve oszloppal együtt kb. 2,40 m magasat, vízcsorgó nélkül, nehogy a szél a környéket eláztassa. Az alapötletet a »Grimani- kódex« illusztrációja szolgáltatta.”<sup>223</sup>

Ormos javaslatának legfigyelemreméltóbb részlete a „kolostorkert” szökőkút-plasztikájára vonatkozik: „A déli udvar négyzetes alapmotívumának közepére kiemelkedő kőoszlopon nagyjából gömbalakú – esetleg erősen áttört – ún. gránátalma motívumot ajánlunk négy oldalon csorgóval. Teljes magasság vízszinttől számítva 1,40 m. (Az ókorban és a középkorban egyaránt kedvelt motívum.)” Ennek alapján Ormos konkrétan megadta e plasztika programját, gömbölyded formáját és áttört voltát is, négyoldalú csorgóval – mindez megfelel annak, amit ma e kertben láthatunk.

Ugyanakkor a Keleti zárt udvarban a reneszánsz falikúton kívül az udvar cikkcakk mintájába illesztett „...lapos köralakú medence elképzelésünk szerint víztükör legyen szobrászati dísz nélkül, középről kehelyszerűen szétporló alacsony (0,60 m magas) vízszugárral” – írja Ormos, tehát ide nem szánt plasztikát.



60. A szökőkút és csatorna medencéje, cserjékkel körülültetve. Mészáros András felvétele  
Gombos 1969, 218.



61. Az előtérben, a medence közepéből kiemelkedő posztamenst egyedi cserépbe ültetett dracéna díszíti.  
Mészáros András felvétele. Forrás: Gombos 1969, 219

Végül kevesebb szökőkút és plasztika készült a zárt udvari kertekbe, és más elrendezésben. Valószínűleg Ormos javaslataira reflektálhatott Kieszle György (Budavári Palota Beruházó Iroda) 1966. március 1-én a Kerttervezési Tanszékre érkezett „ésszerűsítési javaslataival”.<sup>224</sup> A KÖZTI márciusban készült gépészeti tervei ezeket már figyelembe vették. A reneszánsz vízköpő beépítése a Keleti zárt udvarba, valamint a Nyugati zárt udvar plasztikai díszítésének kérdése még szeptemberben is napirenden volt.<sup>225</sup> Az előbbi végül elmaradt, a Nyugati zárt udvar pedig végül – valószínűleg akkortájt hozott döntés alapján – plasztika nélkül maradt. Az ottani vízarchitektúra az északi, szögletesen kiszélesedő medencéjének közepére tervezett piramis alakú posztament nem építették meg, helyette egy, a medence északi végfalába épített ferde fűvókasort kapott. A déli (kerek) medence középső posztamentjére a nyári hónapokra egy cserepes levéldísznövény (dracéna) került (60, 61. kép).

A szökőkutak plasztikai díszjeinek elkészítésére a korszak kiemelkedő szobrászművészt, Borsos Miklóst (1906–1990) kérték fel, legkésőbb 1966 őszén. A művész visszaemlékezése szerint ezekben az években a lassan olvadó kádári kultúrpolitika jeleként „a legfőbb művelődésügyi vezető [Aczél György] jóindulatúan fordult felém, és 1966-ban megkaptam az Érdemes Művész” címet [...] sőt az 1966. évi Velencei Biennáléra szóló meghívását is, s ezzel a Szövetségnek jobb irányba változott új vezetősége, elnöke is egyetértett”.<sup>226</sup> Talán ennek az enyhülésnek a folyománya lehetett, hogy Borsos elnyerte a budavári plasztikák elkészítésére szóló megbízást.

Gerő „építésztervezői megjegyzéseiben” a növénytartó kerámiadények kapcsán írta, hogy „a Képzőművészeti Alaptól kérjenek megfelelő művészeket kijelölni.” Borsos „kijelölése”, vagyis felkérése is hivatalosan az Alap, pontosabban a művészeti hatósági szervként működő Képző- és Iparművészeti Lektorátus közvetítésével történt, feltehetőleg felsőbb „sugallatra”. Mindenesetre Borsos itteni közreműködése telitalálat.

Bár a szobrászművész már a 40-es években is hajlott az absztrakció felé, de miután 1963-ban Londonban megismerkedett Henry Moore-ral, visszatért a végsőkig leegyszerűsített, csiszolt formavilághoz, amely ettől kezdve életművét önálló vonulatként kísérte végig.<sup>227</sup> Az említett 1966. évi Velencei Biennálén is tömbszerűen formált műveivel szerepelt. „A mag” című, 1964-ből fennmaradt rajza<sup>228</sup> arról tanúskodik, hogy már akkor foglalkoztatta téma és a lét alapkérdéseit a legegyszerűbb formákban, egyetlen idomban megragadó, absztrakt formavilág és szimbolika. Számos ekkori alkotása, így a két budavári zárt udvarbeli plasztikája is idesorolható.

A Délnyugati zárt udvar „kolostorkertjének” középpontjába került darab stilizált gránátalmát formáz, hüen követve az Ormos által adott – a szobrászművész számára testreszabott – programot (63–64. kép). A tematikájában rokon másik plasztika a keleti udvar kis medencéjébe került: a hosszúkás, csirázás előtt szétnyíló Mag a megújulást szimbolizálja (62. kép).<sup>229</sup> Elképzelhető, hogy e vertikális, vízcsorgó nélküli alkotást eredetileg a Nyugati zárt udvar déli medencéjének posztamentjére szánták – mindenesetre paramétereiben megfelel Ormos azzal kapcsolatos elképzelésének.

E plasztikák kivitelezésével kapcsolatban is szolgálnak adalékokkal az Országos

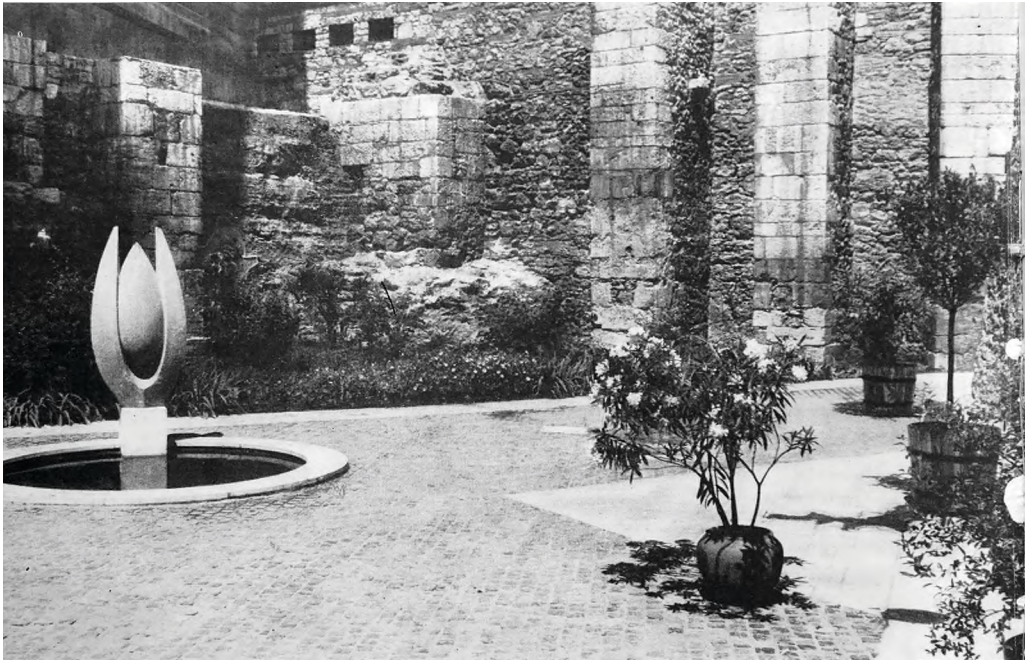

62. A Keleti zárt udvar északi része Borsos plastikájával  
Gombos 1969, 216

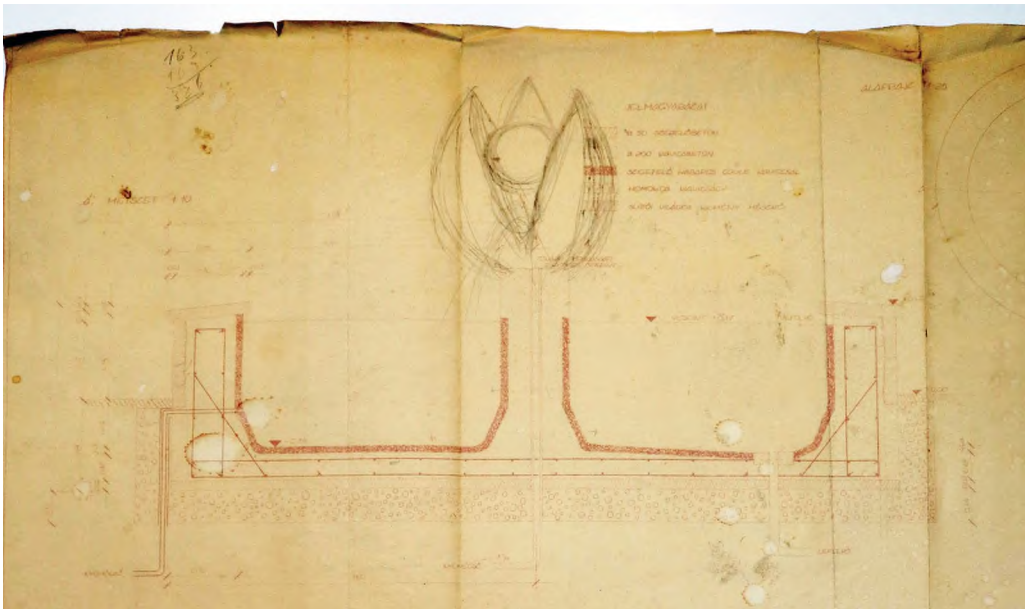

63. A Délnyugati zárt udvar „kolostorkertjének” szökőkútja, keresztmetszet – a KÖZTI fénymásolata  
Ormos Imre és Virág János tervéről, 1963 március, valószínűleg Borsos Miklós ceruzás kiegészítésével

Levéltárban, a Képzőművészeti Kivitelező és Iparvállalat anyagában fennmaradt tervek és iratok.<sup>230</sup> Borsos megbízásáról itt nem található dokumentum, de az iratok dátumából egyértelmű, hogy a szobrászművész 1966 folyamán kapta a megbízást, és az év végére készült el a két plasztika gipszmintájával. A Borsos szobrainak végső helyet adó két medence kontúrját piros írónnal kihúzva emelték ki a fénymásolt terveken (37, 40. kép).<sup>231</sup> A déli udvar szökőkút-medencéjének metszetrajzán a „Gránátalma”-plasztika ceruzás vázlatrajza látható – feltehetően Borsos sajátkezü kiegészítéseként (63. kép).<sup>232</sup> Ormos javaslatától és a megvalósult plasztikától eltérően a stilizált gyümölcs itt nem négy, hanem három gerezdre nyílik szét. A magasabbik plasztika helyének utólagos megváltoztatására utal, hogy a Keleti zárt udvarbeli medence szélén emelkedő alacsony posztamens még nem látható az arra vonatkozó, 1966 márciusában fénymásolt metszetrajzon.

Időrendben az első fennmaradt irat a művészt közvetlenül megbízó Lektorátus 1967. január 2-án kelt határozata, amelyben elfogadja a két plasztika 1:1 arányú (90x100 cm,

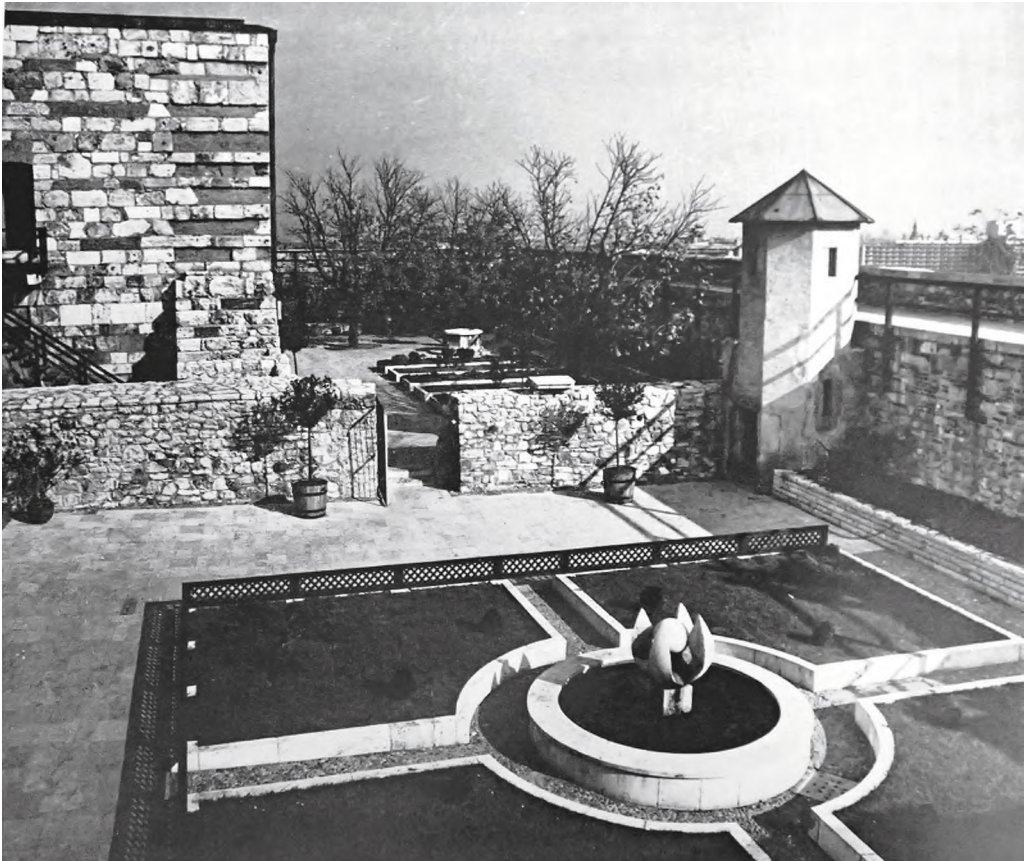

64. A délnyugati udvar „kolostorkertje”, immár a Borsos-plasztikával. Gerő 1980, 240

illetve 2,05 m méretű) gipszmodelljét, s amelyben a művész „tiszteletdíját felsőhatáron állapítja meg”.<sup>233</sup>

Bizonyos, hogy a plasztikákat nem maga Borsos faragta haraszti mészkőbe, hanem az Iparvállalat végezte el a munkát. A Képzőművészeti Kivitelező és Iparvállalat csak 1967. május 16-án küldte írta alá és küldte meg a két plasztika kivitelezésére szóló Építési szerződést, amelyben a határidőt 1967. december 15-ben (azaz nagyjából két héttel a BTM megnyitása előtti időre) adta meg. A Budavári Palota Beruházó Iroda a kifaragásra és a terület-átadásra – véleményeltérési nyilatkozattal – jóval korábbi időpontot, 1967. július 15-ét, az elkészült plasztikák elhelyezésére pedig 1967. augusztus 30-át jelölte meg. A határidőt azonban végül egy a külső körülmény határozta meg: a Beruházási Bankban 1967-re a két szobor kivitelezésére fedezetként rendelkezésre álló hitelkeretet zárolták, s annak hiányában a Képzőművészeti Lektorátus sem vállalta a hitel biztosítását. Így anyagi okokból csak 1968-ban voltak kőbe faraghatók Borsos plasztikái. A Képzőművészeti Iparvállalat csak 1968. április 1-re vállalta a szobrok elkészítését, de végül ehhez képest korábban, már február 12-én sor került a két szobor műszaki átadás-átvételére a vállalat műhelytelepén, a művész jóváhagyásával. Ezt követően, Borsos közreműködésével került a két plasztika a már az előző évben elkészült posztamensekre.<sup>234</sup>

Így került a „kolostorkerti” „Gránátalma” végső formájában Balogh T. István 1966-ban készített látképére és Ormos 1967 tavaszán megjelent könyvébe azelőtt, hogy kifaragták és ott felállították volna.

### *AZ ELKÉSZÜLT KERTEK FOGADTATÁSA*

Mint láttuk, ami Gerő előzetesen megfogalmazott „építész tervezői megjegyzései” kapcsán meglehetősen magabiztossággal és nem minden romantikus pátosz nélkül nyúlt a 15–16. századi művészi alkotások kertábrázolásaihoz mintaképként. „Rekonstrukció”-nak nevezett szándékai mai szemmel nézve az általa oly hűen képviselt Athéni, majd (éppen az e kertekhez előképeket szolgáltató Lemair és Gazzola által 1964-ben frissen megalakított) Velencei Charta kontextusában nehezen értelmezhetők. Még kiélezettebben, ehelyütt létezett kertek rekonstrukciójaként szól e kertekről Gerő 1980-ban megjelent népszerűsítő könyvében: „...a palotamaradványok és a körülöttük álló várfalak között megmaradt mély, zárt udvarok barátságatlan ridegségét úgy akartuk feloldani, hogy megkíséreltük rekonstruálni a falaktól három térrészre osztott várudvarok egykori kertészeti díszét. A helyreállítót az a kívánság vezette, hogy felidézze azt a képet, amelyet e területek Zsigmond és Mátyás alatt is mutattak. Egyben remélte, hogy e különleges kertekből is ugyanaz a történelmi atmoszféra árad majd, amelyet a középkori falmaradványok őriznek.”<sup>235</sup>

Egy évvel a kertek átadása után megjelent cikkében az építész utal arra, hogy „a látogatók [...] még ha változatlanul idegenkednek is az itt látott kertektől, legalább megértik törekvésünket”.<sup>236</sup> Ebből arra következtethetünk, hogy a fogadtatás nem volt egyöntetűen pozitív.

Az 1960-as években – a szocialista realizmus kötelékéből kiszabadulva – ismét mo-



dernista irányba kanyarodott vissza az általános művészeti ízlés, így az építészet stílusa is. Az 1959-től újrainduló palota-beruházás a kupolát leszámítva – enteriőrjeiben teljes egészében – szakított a korábbi tervek klasszicista, illetve neobarokk szellemű rekonstrukciós elképzeléseivel, sőt, a felújítás már megtervezett és megkezdett ilyen szellemű elemeivel is.<sup>237</sup> A nyomtatott fórumokon a „belső ellenzék” szerepét a KÖZTI-nél dolgozó, a palota újkori értékei mellett mindvégig kiálló Czagány István vállalta fel. Czagány sok szempontból érthető és indokolt indulatait a zárt udvari kertekre is kiterjesztette, már rögtön a kertek átadásának évében, 1967-ben,<sup>238</sup> majd 1970-ben, Gombos könyvéről írt recenziójának keretében: az alkalmat felhasználva hosszan részletezett, éles kritikát fogalmazott meg velük kapcsolatban.<sup>239</sup> Érdemes ebből idézni, mert érveinek, kérdéseinek egy része mindenképp elgondolkodtató:

„Hangsúlyozzuk, hogy sem Antonio Bonfini, sem Oláh Miklós eredeti feljegyzései nem bizonyítják kertek hajdani fennálltát a mai zártudvarok területén. [...] Csupán mai, tervezői önkény hozta létre itt, – felemelt szinten – a »kolostorkert«, a »lovagkori kert« és a gyengén sikerült keleti »reneszánsz kert« típusait. [...] Ezt a túlzott »kertészettörténeti bemutatót« erőltették rá a palota zárt udvaraira.” [...] Milyen bizonyítékok



65. A kapu részlete Kapisztrán Szent János alakjával, Soltész György alkotása. Háttérben a Délnyugati zárt udvar kertje Borsos szökőkút-plasztikájával. Gombos 1969, 207

alapján készültek gótikus zárt udvaraink kertészeti álrekonstrukciói? Mindenekelőtt egy gyengén meghatározott német-alföldi olajfestmény alapján [...]. A képkivágáson látható egy XV. századi németalföldi kert, amely nyilván a Budavári Palota »lovagkori kert«-je megtervezésének alapjául szolgált. Csupán az a kérdés, hogy mi köze van e holland gótikus kertnek a budavári, soha nem létezett kert »rekonstrukciójá«-hoz? Mi bizonyítja, hogy éppen e németalföldi minta volt a nálunk kimutathatatlan »lovagkori kert« alapja, más, talán inkább hihető német, vagy olasz analógiákkal szemben? [...] Ezek után nem csodálkozhatunk azon, hogy a déli zártudvar „kolostorkert rekonstrukció«-jának hitelesítéséhez még annyi »bizonyíték«-ot sem nyújt a szerző, mint amennyit az előző két »stíluskert«-hez felsorakoztatott. [...] A Budavári Palotában sohasem volt kolostor, tehát itt »kolostorkert« építése – ha egyáltalán lehetséges még indokolatlanabb. [...] Kétségtelen, hogy e hitelességben gyenge – csak látszatra mutatós – kert-hamisítványok szükségességének bizonygatása Gombos Zoltán szép könyvének tartalmi mélypontját jelentik.”<sup>240</sup>

Gombos Zoltán könyvében a kertek közönségsikeréről szólva utal e kertek építéstörténetének megíratlan lapjaira is: „Nem volt tehát igazuk azoknak a kétkedőknek, akik a hitelességet féltve idegennek, megvalósíthatatlannak tartották törekvéseinket, és nemegyszer csúfondárosan örvendtek kudarcainkon.”<sup>241</sup> Czagány erre is reflektál: „Szerencsére e sorok írója nem tartozik a kételkedők közé, mert a »kertrekonstrukciók« elkészülésének első pillanatától kezdve nem kételkedett abban, hogy e »stíluskertek« gyenge hamisítványok, amelyek csak aláássák a Budavári Palota gótikus erőrendszerének hitelességét. Ezért elítélte azok építését. [...] Egyben hozzáfűzi, hogy a jövőben hasonló kertészet-történeti és kerttervezési feladatok megoldásánál remélhetőleg nem ez lesz a mai magyar kertépítés útja, mert ez az idejétmúlt szemléletű példa nem alkalmas a követésre.”<sup>242</sup>

Ez utóbbi mondat egyértelműen Gerő (publikálatlan, de a KÖZTI-s Czagány száma ismert) „építész tervezői megjegyzései”-re reflektál. Nem kétséges, hogy nyersen megfogalmazott kritikáját a kert tervezőin és Gombos könyvén túl valójában Gerőnek adresszálta (jól tudván annak spiritus rectori szerepéről): „[...] kérdés, hogy Gerő László e sajátjának eredetileg nemigen mondható, téves, historikus kert-tervezési elveknek vajon miért kelt a védelmére?”<sup>243</sup>

A Keleti zárt udvarban, ahol Ormos sikeresen elszakadt a historizáló elemektől, Czagány azt is felrója: „Itt [...] a Gombos által] tervezett »stíluskert rekonstrukciójá«-nál mennyivel gyengébb megoldás került kivitelre. Olyan, amely még csak nem is hasonlít a Bouts festmény kerttípusához.”<sup>244</sup> Szerencsére – tehetjük hozzá. Így jött létre a szűk udvart kellemes hatásúvá tágító későmodern, konstruktivista burkolat-kompozíció.

Mindehhez hozzátehetjük, hogy az újkori palota történetében elmélyedő, arról kitűnő könyvet publikáló<sup>245</sup> Czagány néhány évvel később – mellel Gerő 1951-es koncepciójával összhangban – maga is történeti előzmények nélküli „stíluskerteket” tervezett a Budavári Palota körül: sosemvolt barokkos gyepmedencéket építve a Savoyai-szobor, a Halászó gyermekek-szökőkút köré, a Hunyadi- és a Csikós-udvarba, valamint továbbiakat tervezve az Újvilág-kertbe és a Szent György térre is. A Savoyai-teraszt övező balusztrád tetejére még neo(-neo)rokokó kővázákat is faragtatott, amelyek ma is ott láthatók.<sup>246</sup> A zárt udvari kertekkel kapcsolatban megfogalmazott kritikáját ezek fényében (is) kell szemlélnünk.



66. A „kolostorkert” az 1970-es évek második felében. A helyüket kinőtt nehézszagú borókákat már néhány évvel az átadás után kiszedték a mezők külső sarkaiból. Gerő 1980, 234 utáni sztl.

### A ZÁRT UDVARI KERTEK UTÓÉLETE

A Budavári Palota kertjeinek építéséért felelős Gombos Zoltán már diplomamunkájában is megfogalmazta, hogy „ezeknek az udvaroknak a fenntartása nem képzelhető el úgy, mint nyilvános közpark, mert az itt jelentkező speciális igények és érvényben lévő munkanormák szerint nem végezhető el. Szükségesnek látszik egy külön kertészeti karbantartó csoport szervezése a Gondnokság keretén belül. A részleg vezetését csak nagy tudású, tapasztalt szakemberre lehet bízni, aki képes a szezonmunkák mellett a szükséges nyírási, hiánypótlási sőt a teletelési munkák elvégzésére, irányítására is. [...] Szükségesnek tartom – valahol a Palota területén vagy közvetlen közelében – egy ún. tartalékkert létesítését is.”<sup>247</sup> Ormos Gombossal egybehangzóan – nyilván az ő kérésére is – hangsúlyozta a kiviteli tervek műleírásában, hogy „az udvarkertek fenntartására kertészeti szakmunkás, a növényanyag évenkénti előállítására, illetve pótlására tartalékkert szükséges.”<sup>248</sup>

A kertek 1967-ben történt átadása után a palota „E” épületébe költöző Budapesti

Történeti Múzeum használta a kerteket, s a látogatókat kivezette az udvarokba is, s így a kertek a múzeumi kiállítás részeivé váltak.<sup>249</sup> Műszaki és kertészeti fenntartásuk azonban nem a múzeum, hanem a Budavári Palota Beruházó Vállalat, majd utód-intézménye, a Kommunális Beruházó Vállalat feladata volt. Kezdetben Gombos Zoltán felügyelte a gondozást, de a palotához saját tartalékkert nem létesült. 1975-ben a palotában ekkorra már elhelyezett, részben éppen berendezkedő kulturális intézmények (Budapesti Történeti Múzeum, Magyar Nemzeti Galéria, Munkásmozgalmi Múzeum) közös gondnokság létrehozását javasolták, amely gondoskodik a palotához tartozó közös használatú területek fenntartásáról, zöldfelületeinek gondozásáról is. Ennek köszönhetően jött létre a Várgondnokság, a mai Várkapitányság egyik jogelődje. Míg a várfalakon kívüli zöldterületek a fővárossal való megegyezés alapján a Fővárosi Kertészeti Vállalat (FŐKERT), a várfalakon belüli területek, így a zárt udvari kertek is a Várgondnokság kezelésébe kerültek.<sup>250</sup> Az 1970-es évekből és az 80-as évek elejéről fennmaradt fényképek (66. kép) tanúsága szerint a kertek akkoriban gondozott képet mutattak, a szökőkutak, csobogók működtek, a virágokat, fűszernövényeket többnyire pótolták. 1979-ben a Délnyugati zárt udvarban helyezték el Mátyás világhírű tudósa, Regiomontanus emlékművét, Rátonyi József alkotását.

A helyzet azonban a 80-as években megváltozott. Gombos 1986-ban keseregve, már intő példaként említi fel a budavári zárt udvari kertek sorsának alakulását: „Nem lenne szabad megisméltódnie soha többet sehol sem annak, ami a Budavári Palota belső zárt udvaraiban történt: az elhasználódás, felújításhiány a látogatók részleges, ill. teljes kizárásához vezetett, pl. az elmúlt évben.”<sup>251</sup>

Ez a tarthatatlan helyzet akkor még elsősorban a rendszeres ápolást, pótlást igénylő növényzetre vonatkozott. Teleltetés híján és az elhanyagolás következtében a kertek cserepes-dézsás növényei eltűntek, számos növény kipusztult, és a vandalizmus jelei is mutatkoztak. Ekkor került a Kommunális Beruházó Vállalathoz a kertek méltó állapotba hozásának kifejezett céljával Herczeg Ágnes tájépítész, aki több éven át fáradozott a kertek eredeti növényzetének helyreállításán.<sup>252</sup> A Budapesti Történeti Múzeum később több régi–új elemmel gazdagította a kerteket: ezek közé sorolhatók például a Nyugati zárt udvarban, az árkádok pilléreközeiben százával elhelyezett kő ágyúgolyók.

A 90-es évek folyamán ismét sor került a Délkeleti zárt udvar hosszúkás ágyásainak, valamint a Délnyugati udvar négy „kolostorkerti” táblájának újraültetésére. Utóbbiban ekkor miniatűr puszpánglabirintusokat hoztak létre. Az ezredforduló körüli években elpusztult a három „királyi korszakból” származó, a „Beatrix-udvarba” átültetett piros virágú vadgesztenye, de Ormos instrukcióival ellentétben nem pótolták őket hársfákkal, csupán az egyik helyére ültettek néhány éve egy liliumfát (Magnolia).<sup>253</sup> A gesztenyefák egykori léte ma már a gyökérzetük által összeropesztett mész-kő-, illetve a koncentrikusan rakott kavicsburkolat utal.

A zárt udvari kertek állapota az ezredfordulóra már lehangelővé vált, és a helyzet később sem javult jelentősen. Több évre be is zárták az udvarokat. E kertek jelentősége, szakmai súlyuk emléke azonban máig tovább él. Gerő László részletesen bemutatja őket „A helyreállított budai vár” című, 1980-ban megjelent könyvében,<sup>254</sup> egy évtizeddel



67. Az Ormos Imre Emlékérem a Délnyugati zárt udvar kertjének ábrájával.  
Csíkszentmihályi Róbert, 1988

később pedig Kollányi Béla „A helyreállított Budavári Palota” című munkájában.<sup>255</sup> Egy felívelő korszak s egyben Ormos Imre életművének fontos állomásaként tekint rá a tájépítész szakma. Ezt bizonyítja, hogy az 1988-ban alapított Ormos Imre Emlékérem (Csíkszentmihályi Róbert plakettje) hátoldalán a déli zárt udvarbeli „kolostorkert” látható (67. kép).<sup>256</sup> Gerő didaktikus szándéka pedig olyannyira megvalósult, hogy miután Ormos 1967-ben megjelent kerttervezési tankönyvében a hazai középkori kertművészetet Balogh T. István akvarelljével színes táblaként ez a kert-együttes illusztrálta,<sup>257</sup> egy 2013-ban megjelent, a kertművészetet gyermekeknek népszerűsítő kiadvány is – Ormos kerttervével és Gombos könyvéből vett, immár archív illusztrációk segítségével – játékos feladat keretében rajtuk keresztül kívánja megismertetni a középkori kertművészetet az ifjúsággal.<sup>258</sup>

#### *A KÖZELMÚLT TERVEI ÉS BEAVATKOZÁSAI (2011–2021)*

Az elmúlt bő évtized során a királyi palota átfogó megújítása elkezdődött, s ennek kapcsán a hozzá tartozó kertek rekonstrukciójára több terv is született. Először átfogó tanulmányterv készült 2011-ben.<sup>259</sup> Megvalósult és a zárt udvari kertek életében lényeges változást is hozott a Várkert Bazár régóta várt helyreállítása 2013-ban,<sup>260</sup> amely projekt kapcsán 2014-ben a palota Duna felőli, korábban nagyon hiányzó megközelítésének céljából liftrendszerrel építettek ki Potzner Ferenc és alkotótársai (KÖZTI) tervei szerint. A lift a déli kortinafal visz fel egészen a Duna felőli várfal gyilokjárójáig. A beruházás a Keleti zárt udvart is érintette: a lift a Délkeleti zárt udvarban magasodó, corten (rozsdás felületű) acéllemez borítású toronyként jelenik meg a déli kortinafalnál, az egykori



68. Lifttorony a Beatrix-udvar északkeleti sarkában (2013)

Daun-féle fal csonkjának támaszkodva (68. kép). Egyik megállója a „Beatrix”-udvar északkeleti sarka, ahol egykor rózsával befuttatott lugas állt, mellette egy íves támfallal körülvett, íriszekkel szegélyezett, fügefával és évelőkkel beültetett zöldfelület töltötte ki hangulatosan a sarkot. A lugas már korábban elpusztult, de a többi a lift építésekor szüntették meg. A lift mellett a Daun-féle falcsonkon új lépcső vezet fel a keleti, Dunára néző várfal tetejére, ahol a középkori konzorszor fölött új, szintén Corten acél borítású gyilokjáró épült. Innen immár felülről megtekinthető Ormos konstruktivista burkolat-kompozíciója. A rozsdás felületű, masszív lift-torony tömegével és magasságával a kertek intim karakteréből és egységes kompozíciójából is kilóg, s a keleti gyilokjáró fölé magasodva a dunai panorámában is idegenül hat.

A Keleti zárt udvarban új feljáró készült a Keleti falszoros (Középkert) felől, egy korábban befalazott nyílás megnyitásával, ahonnan lépcső vezet fel az udvarba. Ez a legújabb kori emlékek szempontjából igen szerencsés megoldás, mivel nem érintette az Ormos-féle konstruktivista burkolat-architektúra egységét (69. kép), s szintén egy régóta hiányzó közlekedési kapcsolatot állított helyre a Keleti falszorosbeli Középkert és a Duna felőli szerpentinút felől, méghozzá nagyon logikusan és egyszerű eszközökkel. A BTM, kihasználva az új lehetőséget, a Keleti zárt udvarban 2014. december 19-én megnyitotta a Vármúzeum új bejáratát a Királypince felől.

A zárt udvari kertek műszaki állapota megérett egy átfogó, méltó megújításra. A palota megújítását célzó Hauszmann Program keretében a Déli összekötő szárny és benne a Szent István Terem rekonstrukciója kapcsán újra kellett gondolni a palota frissen újjáépült neobarokk déli kapuja és a nyolc méterrel mélyebben fekvő udvarok közötti viszonyt, illetve az utóbbiak megközelítését. Döntés született a Nyugati zárt udvarba vezető vasbeton lépcső elbontásáról, és újból felmerült ezen udvar befedésének, illetve a Hauszmann-féle pergola újjáépítésének gondolata is. Erre különböző ötletes kortársi szellemű megoldások születtek az elmúlt években. Közös jellemzőjük, hogy az Ormos-féle kertek lehetőség szerinti pontos helyreállítását, elpusztult elemeik rekonstrukcióját célozzák.<sup>261</sup>



69. A Keleti zárt udvar észak felől az új lejáróval és gylókjáró-mellvéddel, háttérben a liftoronnyal.  
A szerző felvétele, 2021

A Várkapitányság időközben (e tervektől függetlenül) ideiglenes, zárt fa mellvéddel látta el a gyilokjárót, és lejárót épített a Délkeleti zárt udvarba. Így egy időre e várfalszakaszok is megnyíltak a látogatók előtt egészen a Buzogány-toronyig, azonban a mellvéd zártsága miatt a benapozás vonala jelentősen beljebb tolódott, az udvarok zártsága fokozódott. A tiszafákat és más, a kertetket túlnőtt növényeket eltávolították.

E tanulmány leadásának idején, a várfalak állagvédelme és jó karba helyezése érdekében szükséges szivárgóépítést megelőzően a Budapesti Történeti Múzeum Magyar Károly vezetésével régészeti feltárásokat végez a déli udvarok területén. A mélyebb rétegek tanulmányozása céljából az Ormos-féle, külső falak menti kiemelt ágyások támfalait elbontották, földjüket kitermelték, anyagukat a visszaépítés szándékával helyben deponálták. A Nyugati zárt udvar vasbeton medencéjének egy szakaszát a feltárások érdekében szintén elbontották.

### *ÖSSZEFOGLALÁS ÉS ÉRTÉKELÉS*

A budavári egykori királyi palota újkorban teraszokká feltöltött középkori zárt udvarait a Gerevich László-vezette Fővárosi (Budapesti Történeti) Múzeum régészei tárták fel 1948 és 1952 között. A középkori palotaegyüttes maradványainak helyreállítását Gerő László építész tervezte és vezette a KÖZTI munkatársaként, többször változó építésztervezői gárda és koncepció közepette. A területen az akkori politika nyomására egyszerre végzett feltárás, tervezés és építés sok kárt okozott, ugyanakkor a résztvevő kutatók és tervezők tehetsége révén új minőséget és metodikai iskolát is teremtett.

Az udvarokon létrehozandó kertek ötlete Gerőtől származott, koncepciójukat már 1951-ben publikálta, majd 1965-ben részletesen kidolgozta. Ekkor, az ő javaslatára és részletes tervezői megjegyzései alapján kapott felkérést a Kertészeti és Szőlészeti Főiskola Ormos Imre által vezetett Kerttervezési Tanszéke e kertek kiviteli tervezésére.

Az 1968-ra elkészült zárt udvari kertek együttese a magyar későmodern kertépítészeti egyik csúcsteljesítménye. Ugyanakkor a második világháború utáni magyar műemlékvédelem sajátos lenyomata is: a középkori királyi vár feltárását, bemutatását célzó emblemikus beruházás fontos kiegészítő eleme. Derivátuma mindazon politikai, művészettörténeti, régészeti, építészeti, ideológiai nézeteknek és törekvéseknek, amelyek az 1950-es és 60-as éveket jellemezték, s amelyek ezen időszak alatt is változtak, és egyidejűleg sem képviseltek azonos irányt. Lenyomata a korszak kerttörténeti ismereteinek is, valamint nem utolsó sorban az alkotók, mindenekelőtt Gerő László és Ormos Imre személyes elképzeléseinek, arányérzékének, stílusismeretének, valamint a közreműködő művészek (Borsos Miklós, Soltész György, Morvay Endre, Végvári Gyula stb.) kvalitásainak, a munkákat a beruházó oldaláról irányító Gombos Zoltán elhivatottságának és az akkori múzeumi igényeknek is. A tervezésben és kivitelezésben közreműködő további szakemberekkel, képző- és iparművészekkel együtt a korszak talán legigényesebben kialakított kertjeit hozták itt létre, amelyek egyúttal a feltárt-kiegészített



középkori maradványok bemutatását, érvényesülését is kiválóan szolgálták, hangulatos miliőt teremtve. Figyelemre méltó a Velencei Chartát megfogalmazó Raymond Lemair személyes segítsége is, amely inspirációt adott Gerő Lászlónak ahhoz, hogy korábbi elképzeléseit konkrétabb formába öntse. Bár a Gerő által megfogalmazott tervezési koncepció középkori kertek minél pontosabb, didaktikus felidézését tűzte ki célul, Ormos és munkatársai kortársi szemlélettel, formavilággal és anyaghasználattal, de nagy odaadással, finoman kidolgozott részletekkel valósították meg ezt a nem mindennapi feladatot. A Keleti zárt udvarban, ahol Ormos eltávolodott a Gerő-féle elképzelésektől, látványos konstruktivista burkolat-kompozícióval gazdagította az együttest.

Bár e kertek az elmúlt évtizedekben elhanyagolták váltak, az legutóbbi évekig elkerültek minden jelentősebb átalakítást, így épített elemeikben lényegében intakt módon fennmaradtak. Változást csak a növényállomány cserélődése, fejlődése és pusztulása hozott, illetve a néhány éve történt beavatkozások okoztak változásokat, de ezek a kompozíció egészét szerencsére nem érintették. E sérülékeny kertek ma már saját jogukon műemléknek tekintendők, és ekként helyreállíthatók. Szerencsére minden remény megvan arra, hogy ez belátható időn belül meg is valósul: a közeljövőben tervezett felújításuk – úgy tűnik, konszenzusos alapon – értékeik megőrzésére és újbóli kibontakoztatására törekszik.

## ZÁRSÓ

Gerő László 1951-ben fogalmazta meg az alábbi sorokat, amelyek tanulmányunk tárgyára is aktuálisan vonatkoztathatók: „azzal a szerény óhajjal szeretnénk befejezni, hogy ezt a munkát – a budai vár nem is tudjuk hányadszori helyreállítását – a történelem folyamán többé soha ne kelljen háborús pusztítások miatt megismételni.”<sup>262</sup> És tegyük ma hozzá: békés időben elkövetett beavatkozások miatt sem – akár a középkor, akár a hauszmanni állapot „felmutatása” a cél egy másik „kor” rovására. A téma soha ezelőtt nem volt olyan aktuális, mint most. A műszaki és közlekedési problémák megoldása, a turisztikai célok és egyéb igények kiszolgálása, a különböző rétegek összeillesztése alapos értékelemzést, mérlegelést és értő, finom kézzel végzett beavatkozásokat kíván.

A II. világháború pusztítása, sőt, a palotát és a kerteket egyaránt gyökeresen átformáló tervek készítésének idején, 1950 körül is éppen csak fél évszázad telt el a Hauszmann-féle palotabővítés és a kert utolsó nagy átalakítása óta. 1980-ban Gerő László az avított, meghaladandó szemlélet példájaként idézte az alábbi, 1931-ből származó sorokat: „A reliquiakultusz legalábbis egy nemzedék közbevetését kívánja meg. Ez a minimális idő arra, hogy az ócskából antik legyen.”<sup>263</sup> Ormos kertjeit 1967-ben, immár bő fél évszázada adták át a közönségnek. Ahogy a 20. század derekán az „eklektika”, a „neobarokk” és a „szecesszió” gúny tárgyát képezte, úgy ma a későmodern (hát még a „szocreál” vagy a „szocialista modernizmus”) még mindig hasonló reakciókat vált ki sokakból. Valóban, a palota számos fennmaradt, helyreállítható, ma már kiemelkedő értéknek tekintett újkori elemének elpusztítása e korszak és a modernista építészeti

szemlélet számlájára (is) írandó. Mit kereshetnek tehát a jövőben a középkori falak között, egy rekonstrukcióra ítélt neobarokk királyi palota szomszédságában az e korszakban készült kertek?

A palota körül az 1960-as években, tehát bő fél évszázada kialakított kertek együttese ma már történeti kertnek tekintendő. Nem az a kérdés, hogy mennyire hiteles „középkori” kertek ezek, hogy nekünk tetszik-e, ideológiai alapon egyetértünk-e vele, illetve hogy mi tetszene jobban e helyen akár a korábbi korokban létezett valamely állapot avagy éppen a kortársaink által megalkotható dizájnmegoldások lehetőségei közül. Mint minden műemlék esetében, meg kell ismernünk és értenünk létrejöttük körülményeit, a megbízók és az alkotók szándékát; definiálni, felmutatni, lehetőleg minden eredeti részletükben megőrizni s ha kell, helyreállítani. A kérdés tehát ez: vigyáztunk-e rá? Tanultunk-e belőle?

### KÖSZÖNET

A jelen tanulmány előzményének tekinthető a szerző által 2018-ban a Budapesti Történeti Múzeum számára készített kerttörténeti tudományos dokumentáció, amelynek aktualizálására 2020-ban, majd újabb kutatási eredményekkel való kiegészítésére és tanulmány formájában való átdolgozására 2021-ban került sor a Nemzeti Kulturális Alap Építőművészet Kollégiuma által nyújtott alkotói támogatás, végül újabb kiegészítésére az OTKA FK139241 számú programja keretében. Itt (és a jegyzetekben) mondok köszönetet mindazoknak, akik bármelyik fázisban, bármilyen módon segítettek a kutatást. Külön köszönöm Farbak Péternek az eredeti felkérést, amelynek révén elindíthattam, Szabó Leventének (Hetedik Múterem Kft.) és az említett támogatóknak pedig, hogy folytathattam e több évig tartó munkát.

### JEGYZET

1. Budavári Palotának nevezték el uralkodói rangjától megfosztva az egykori királyi palotát az államszocializmus idején (1957 után). A palota tömbjei is ekkor kapták betűjelüket észak felől indulva, az „E” épületrésznel nyugat felé fordulva.
2. A palota keleti homlokzata előtti Keleti felső terasz (a Savoyai-szobor tágabb környezete) építéstörténetének részletes feldolgozása: *Alföldy 2021*.
3. A budai királyi várkert újkori történetének összefoglalása: *Alföldy 2001*. Újabb, rövidebb összefoglalásai: *Alföldy 2005, 2006, 2008*.
4. A fontosabb művek (a teljesség igénye nélkül): *Balogh 1966; Balogh 1985; Benda 2015; Farbak 2001; Feuerné 1975; Feuerné 1986; Gerevich 1955a–b; Gerevich 1966; Gerő 1951, Gerő 1955a–b, Gerő 1961; Gerő 1980; Gerő 1994; Herczeg 2005; Magyar 1997; Mikó 2009; Papp 2005; Stirling 1996 (2008)*.
5. *Zakariás 1955*.
6. Elsősorban *Gerő 1951, Gerő 1980*, valamint *Gerő 1994*.
7. *Gerevich 1955a; Gerevich 1966*.

8. *Holl 2005.*
9. *Gerő 1961; Gerő 1970; Gerő 1980; Kollányi 1990; Kókay 2001; Prakfalvy 2001; Bognár 2011.*
10. *Gerő 1980, 233–245.; Kollányi 1990, 119–123.; Gerő 1994, 103–109.*
11. *Gombos 1969.*
12. *Gombos 1965.*
13. „A szívemhez legközelebb álló kertekről van szó” – írja Gombos mintegy mentegetőzve a „Zárt udvari kertek” című fejezet elején. *Gombos 1969, 195.*
14. *Gombos 1969, 195–219.*
15. *Gombos 1969, 287–291.*
16. *Gerő 1951, 182–192.*
17. *Gerő 1968; Gerő 1980.*
18. *Gerő 1968, Gerő 1980.*
19. *Gerő László: A budai középkori királyi palota maradványait övező Keleti, Déli és Nyugati Zárt udvarok kertészeti kialakításával kapcsolatos építésztervezői megjegyzés – tervezői irányelv. Szövegét teljes terjedelemben idézte: Gombos 1965, 18–22; kisebb hűzásokkal közölte: Gombos 1969, 198, 287–289. (356. jegyzet).*
20. Ezekre az „Építésztervezői megjegyzés” elején hivatkozik.
21. *Gerő 1968; Dalányi 2003.*
22. *Csorna 1969, 41-42.*
23. *Ormos 2003a; Ormos 2003b.*, különösen: *Dalányi 2003a és Dalányi 2003b.* Magam csak röviden említettem Ormos kertjeit a királyi várkert újkori építéstörténetéről szóló összefoglaló tanulmányomban: *Alföldy 2001, 286–287.*
24. *Czagány 1967, Czagány 1970.*
25. BTM Főigazgatói Titkárság, 1965–68. évi központi iktatókönyv, valamint (belehelyezve) a várbeli kiállítás előkészítésével kapcsolatos iratjegyzék 1967-ből.
26. Az intézmény történetéhez kapcsolódó, rendkívül értékes fotóanyagot részben *Benda Judit* válogatta ki a Fotótár számtalan felvétele közül – segítségét hálásan köszönöm –, emellett a középkori palota és erőd régészeti feltárással foglalkozó fénykép-dokumentációk anyagából kerestem össze a kutatás során.
27. MMA Magyar Építészeti Múzeum, Gerő László hagyatéka, fényképek. A kutatás lehetőségét Ritoók Pálnak köszönöm.
28. MMA MÉM-MDK Tudományos Irattár, 1965–1968 közötti iktatókönyvek. Az iratanyagot *Bardoly István* rendezte. Az ő és *Bakó Zsuzsa* segítségével külön köszönetet mondok.
29. Brunner Attila (BFL) és Potzner Ferenc (KÖZTI) szíves közlése.
30. Hlatky Katalin, a FŐKERT Tervezési Stúdió egykori vezetője találta meg ezeket a FŐKERT raktárhelyiségében, egy albumban. Az album képeit beszkenelte, így az ő jóvoltából ismerhetők meg ezek a felvételek, s ő is tette őket közzé először: <https://zoldkalauz.hu/budavari-kertek-palota-udvarok>. A FŐKERT-ből a BFL-be beszállított fotóanyag jelenleg rendezés alatt áll, így nem tudható, hogy ez az album vagy a felvételek más példánya bekerült-e a levéltárba. A fényképek általa készített reprodukcióit ő bocsátotta rendelkezésemre, amiért külön köszönetet mondok neki.
31. Az ÉM Budavári Palota Beruházó Iroda taggyűlési jegyzőkönyvei, beszámolóí, 1966, 1968. BFL XXXV.6.c 25. kisdoboz (888.) és 32. kisdoboz (820.), valamint az ÉM Budavári Palota Beruházó Iroda

- által a műszaki átvétel és elszámolás kapcsán jóváhagyott tervanyagból a Budapesti Történeti Múzeum tervei, 1960–1967. BFL XV. 17. d. 329 – 6452/I–III. csomag.
32. Ezeket kérésemre *Takács Katalin* kereste és találta meg a Tanszék nem katalogizált tervanyagában. Szíves segítségét ez úton is köszönöm.
33. MATE EFKL 76. fond, 1965–68. évi iktatókönyvek (1–3. kötet). Köszönettel tartozom *Dózsa Gábor* levéltárvezetőnek a kutatásban nyújtott segítségével.
34. E terveket a KÖZTI-ben *Potzner Ferenc* őrzi. Neki köszönhetően tanulmányozhattam e terveket, és másolatokat készíthettem róluk. Ez úton mondok köszönetet Potzner Ferencnek a kutatásomhoz nyújtott önzetlen segítségéért.
35. MNL OL XXIX-I-43. Képzőművészeti Kivitelező és Iparvállalat. 825. tétel: Borsos Miklós, kettő darab vízköpő szobor, Budavári Palota (irattári száma: 14-0031)
- 36..*Feuerné 1975*.
37. Erről *Farbaky 2001*, 207. *Farbaky Péter* *Feuerné Tóth Rózsával* és *Szekér Györggyel* együttműködve erről több különböző rekonstrukciós rajzot is készített. Közölve: *Feuerné 1986*, 21; *Farbaky 1991*, 262; *Farbaky 1998*, 50; *Farbaky 1999*, 68.
38. *Farbaky 2001*, 207–208.
39. A kútról és előkerülésének körülményeiről: *Zolnay 1973*; A kútból előkerült leletekről: *Holl 2005*, 23.
40. *Gerő 1955*, 204. Mátyásnak a budai palotához tartozó híres kertje a Várhegy nyugati oldalán terült el, amint az számos ábrázoláson látható.
41. *Benda 2015*, 15.
42. Uo.
43. *Gerő 1955*, 204.
44. *Gerevich 1966*, 176–178.
45. Hacsak a délkeleti udvarban, a gótikus nagyterem alatti udvari ajtó küszöbszintje alatt mintegy 60 cm-rel húzódó, vékony murvás-köporos réteg nem tekinthető esetleg egy korai periódus udvari burkolatának. V. ö. *Gerevich 1966*, 151–152.
46. Uo.
47. Uo.
48. Az Újvilágból a Délnyugati udvarba vezető kapu padlószintje a Nyugati zárt udvarból és a „börtön” felől a Délnyugati udvarra nyíló gótikus kapunyílások küszöbszintjéhez képest mintegy két méterrel mélyebben van. A dongaboltozatos helyiségek alatti pince udvari ajtaja alatt azon a szinten már szikla található. *Gerevich 1966*, 150 és 151. közötti tábla (homlokzati nézet és metszet).
49. *Gerevich 1966*, 205–206.
50. E rétegek növényi maradványait nem vizsgálták.
51. *Magyar Károly* (BTM Középkori Régészeti Osztály) szíves közlése a 2021-ben megkezdett szondázó régészeti kutatása alapján. A munkaközi információért ez úton mondok neki köszönetet. Feltárása a zárt udvarokban e tanulmány leadásakor még nem fejeződött be.
52. *Bánrévy 1932*; *Bendefy 1976*; *Kelényi 2001*, 217.
53. Uo.
54. Uo.
55. *Gerő 1955*, 204.

56. *Kollányi 1990*, 109. Feltehető, hogy a terem maradványait ekkor bontották vissza arra a szintre, ahol először Hauszmann Alajos talált rájuk 1896-ban, az akkor épülő télikert lépcsőpavilonjának alapozásakor.) A 18. század elején zajlott palotaépítési és környezetrendezési munkálatokról: *Bánrévy 1932*.
57. *Kollányi 1990*, 116, 120.
58. *Alföldy 2001*, 267–279.
59. Az egyetem és a nemesi konviktus vezetősége által a Helytartótanácsnak küldött levél és helyszínrajz. MNL OL C67 1. kútfő 8. tétel, 1782. Az irathoz tartozó helyszínrajz „F. U. 1781” szignóval és dátummal. *Alföldy 2001*, 268.
60. A keleti terasz és környékének legrészletesebb (kert)építéstörténete: *Alföldy 2021.*)
61. *Alföldy 2001*, 269.
62. *Ybl 1956*, 333.
63. *Alföldy 2001*, 283; *Alföldy 2008*, 96–98.
64. *Hauszmann 1900*, 250. Idézi: *Gerő 1955*, 204.
65. A nyugati felső várfal jelenleg jelentősen dől nyugat (az Újvilág-kert) felé. Az udvarok helyreállítását tervező építész, *Szabó Levente* (Hetedik Műterem Kft.) szíves közlése friss geodéziai mérések és statikai vizsgálat alapján, 2020.
66. Erről *Alföldy 2001*, 283.
67. *Századok 1897*; *VU 1897*; *Hauszmann 1900*.
68. A pergola nélküli felső terasz képe egy 1929-ben feladott képeslapon: a szerző gyűjteményében. A Várkert Bazár kerttörténetének összefoglalása a pergola átépítésének első említésével: *Alföldy 2012*.
69. *Kollányi 1990*, 57.
70. Az ásatás történetének áttekintése, „stáblistával”: *Gerevich 1966*, 9–11; *Kollányi 1990*, 58.
71. *Gerevich 1966*, 9.
72. *Gerevich 1966*, 10.
73. *Gerevich 1966*, 10; idézi: *Gombos 1969*, 167; valamint *Gerő 1980*, 15. és 283. Utóbbi helyen Gerő írja: „a feltárás közben mintegy 2000 felmérési rajz és 15000 fénykép-dokumentáció készült. Ez az óriási, tudományos dokumentatív anyag állandóan rendelkezésünkre állott, amit Gerevich Lászlónak és néhai Seitl Kornélnak köszönhetünk. Velük együtt végeztük ennek az anyagnak az értékelését, mint ahogy nem is lehetett másképp.”
74. Például: *Zolnay 1973*.
75. Idézi: *Kollányi 1990*, 61.
76. Uo.
77. A feltárás dátuma Zolnay ásatási naplórészletével és megjegyzéseivel: *Zolnay 1973*, 260 (1–2. jegyzet).
78. *Holl 2005*, 23. A kútkáva ezt követően a Halászbástya belsejében kialakított kőtárba került. Ott örökítette meg egy fotó, közölte *Gerevich 1966*, 342. Gerevich és Holl sajnos a kútletnek csak a kerámiáiról emlékezik meg, növényi maradványokról nem esik szó.
79. *Gerő 1951*, *Gerevich 1955a*, *Gerő 1955a*.
80. *Gerő* szerint „A Déli zárt udvar középkori szintjét egyértelműen határozzák meg az itt feltárt kút és az ide nyíló öt középkori ajtó küszöbköve. Ezen nem változtat az sem, hogy az udvar nyugati falában az ásatás néhány m<sup>2</sup> területen, 1,5 méterrel a mainál mélyebb szinten egy középkori téglapadozatot talált, amelynek a helyiségekkel való kapcsolata nem tisztázott.” *Gerő 1980*, 163.

81. A megnyitott kaputól délre található befalazott ív is kapunyílást sejtetett, de e fontos kérdés tisztázására és az egykori összefüggés bizonyítására csak legutóbb került sor, a BTM *Magyar Károly* által vezetett feltárása során. Ez a Délnyugati zárt udvar eredetileg jóval mélyebb(ról induló) járásintjét bizonyítja, és jelentősen gazdagítja ismereteinket a palota és az udvarok különböző középkori periódusaival kapcsolatban.
82. *Gerő 1951*, 182.
83. Uo.
84. MÉM-MDK Tudományos Irattár, Vg. 14/10. (1951) sz.
85. Uo.
86. *Gerevich 1966*, 8, 151–154.
87. *Gerő 1980*, 238. Erről előzetesen: *Gerő 1951*, 184. Idézi: *Kollányi 1990*, 123.
88. Idézet *Gerő Lászlótól*, megnevezetlen forrásból, az internetről. A szöveg forrásaként *Aczél Gábor*: Rákosi pávatánca című cikkében (<http://kanadaihirnap.com/2017/01/02/rakosi-pavatanca> let.: 2022.05. 22.) *Gerő 1980*-ban megjelent könyvét nevezi meg, de ott csak hasonló tárgyú, de kevésbé konkrét idevonatkozó említéseket találtam (*Gerő 1980*, 132, 230); ennek ellenére az idézett forrás nyilvánvalóan hiteles.
89. *Gerő 1951*, 182.
90. *Gombos 1969*, 195.
91. *Gerő 1951*, 184.
92. *Gerő 1951*, 186.
93. Uo.
94. Ennek részleteiről: *Gerő 1980*, 166. A „kényszerterv” kifejezés a MMA MÉM-ben őrzött Gerő-hagyatékban szereplő reprodukció hátoldalán szerepel Gerő kézírásával.
95. A kertregészet akkoriban még ismeretlen fogalom volt, s pl. Angliában, Franciaországban is csupán elszigetelt kísérletekről tudunk ebből az időszakból. Így aligha róhatjuk fel ezt a hiányosságot Gerevichnek és munkatársainak, vagy akár Gerőnek.
96. *Gerő 1951*, 186.
97. MÉM-MDK Tervtár, 01277 Helyszínrajz „Budai vár kert terve” 1954. dec. 1. KÖZTI, tervező (Janáky?) megnevezése nélkül.
98. E koncepció (3. számú) modelljének fotóját közli: *Gerő 1980*, 57.
99. 10.327/1959. GB határozat.
100. *Kollányi 1990*.
101. A beruházás teljes folyamatát Kollányi Béla könyve (*Kollányi 1990*) mutatja be.
102. *Gombos 1969*, 195.
103. *Gerő 1980*, 233.
104. MÉM-MDK Tervtár, D1250, 1. kötet. Tervezői program, 3.
105. *Kollányi 1990*, 92–93.
106. Erről tanúskodik a múzeum megjelent vezetője: *Feuerné é. n. [1970]*.
107. Jóváhagyta Perczel Károly, az Építésügyi Minisztérium Város- és Községrendezési Főosztályának vezetője, 1962. február 15-én. MÉM-MDK Tervtár, D1250, Tervezési feladat, 1. (aláíró)lapon.
108. MÉM-MDK Tervtár, D1250, 1. kötet, Tervezői program, 19.
109. Uo.
110. MÉM-MDK Tervtár, D1250, 1. kötet, Műszaki leírás, 6.

111. Uo., 7.
112. Uo., 7.
113. MÉM-MDK Tervtár, D1250, 2. kötet (régí szám: 67901).
114. *Rapaics 1940*, 5–26; 27–54.
115. K. Hlatky Katalin a Zöldkalauzban Schrenk Ágnes nevét említi a zárt udvari kertek ismertetésekor Ormos Imre mellett közreműködőként: „A reneszánsz udvarokat dr. Ormos Imre tervei szerint, Schrenk Ágnes közreműködésével építették meg.” <https://zoldkalauz.hu/budavari-kertek-palota-udvarok>, let: 2021.12..
116. Ez a fal ma jelentősen dől kifelé, s ezt feltehetően már Ybl és Hauszmann idejében is észrevették. Valószínű, hogy az ívekkel összekötött támpillérsor építését – az 1684-es Hallart-metszet (hibás) ábrázolása mellett – legfőképpen ez indokolta.
117. MÉM-MDK D1250; Lechner Tudásközpont Tervtár, DK205975 (A Romkert 1963. évi építész tervei); valamint KÖZTI, Potzner Ferenc őrzésében.
118. A kiegészítés tervei: Gerő László és Várnai Dezső, KÖZTI (1963), MÉM-MDK D1960; a kútkáva kiegészítésének kritikája: *Zolnay 1973*, 254.
119. *Kollányi 1990*, 124.
120. MÉM-MDK D1250; Lechner Tudásközpont Tervtár, DK205975 (A Romkert 1963. évi építész tervei); valamint KÖZTI, Potzner Ferenc őrzésében.
121. Uo.
122. A lépcső kiviteli tervei 1962-ben készültek: Budapesti Történeti Múzeum tervei, 1960–1967. BFL XV. 17. d. 329 – 6452/1, III. csomag.
123. Erről: *Gerő 1980*, 166.
124. *Kollányi 1990*, 93.
125. *Gombos 1969*, 171–185.
126. A külföldi szakemberek látogatásának alkalmát *Bardoly István* segítette meghatározni, amiért ez úton mondok köszönetet.
127. *Gombos 1969*, 198.
128. *Gombos 1969*, 287.
129. *De Grunne 1964*.
130. Gerő részletes „építész tervezői megjegyzései”-t teljes terjedelmében idézi: *Gombos 1965*, 18–22; és nagy részét: *Gombos 1969*, 287–289.
131. Idézi: *Gombos 1965*. 18; *Gombos 1969*, 287. Kiemelés: A. G.
132. Uo.
133. Idézi: *Gombos 1965*, 22.
134. Uo.
135. Uo.
136. Idézi: *Gombos 1965*, 21.
137. Uo., 289.
138. Uo.
139. Uo.
140. Uo., 287–288.

141. *Gerő 1980*, 234.
142. Idézi: *Gombos 1965*, 21.
143. Uo.
144. Uo.
145. Gombos csak Beruházóként említi. A vállalat 1966. január 1-től viselte a Budavári Palota Beruházó Vállalat nevet. *Gombos 1969*, 286.
146. AZ ÉM. Beruházási Vállalat igazgató–főmérnöki tisztét Kordik László töltötte be. *Gombos 1969*, 286.
147. *Gombos 1969*, 10–11.
148. *Gombos 1969*, 195.
149. *Gombos 1969*, 289.
150. *Rapaics 1932. Emellett Gombos Rapaics más műveire is hivatkozott: Rapaics 1938b; Rapaics 1940.*
151. *Gombos 1965*, 45.
152. *Gombos 1969*, 198, 204.
153. MATE Entz Ferenc Könyvtár és Levéltár, Levéltár, 76. fond (Kerttervezési Tanszék) 1965. évi iktatlan iratok.
154. A terv és a hozzá mellékelt látkép e ponton ellentmond egymásnak: az alaprajz felirata szerint mályvarózsák, a látványrajzon nyírott örökzöldek sorakoznak a falak menti sávban.
155. MATE EFKL 76. fond (Kerttervezési Tanszék) 1967. évi iktatókönyv, 87/1967 ikt. sz. „III. 31. Gombos Z. doktori disszertáció vázlata. Prof. Úrnál”. A Tanszék április 18-án reagált a beadványra. MATE EFKL 76. fond (Kerttervezési Tanszék) 1967. évi iktatókönyv, 108/1967 ikt. sz. „IV. 18. Gombos Z. doktori disszertációja”, egyéb megjegyzés nélkül.
156. A kézirat leadásának idejére utal: *Gombos 1969*, 7.
157. *Gombos 1969*.
158. *Gombos 1969*, 204.
159. *Gerő 1980*, 238.
160. MATE EFKL 76. fond (Kerttervezési Tanszék) 1959–66. évi iktatókönyv, 1965. év, 170/1965 ikt. sz. „VIII. 6. Budavári Palota Romkert tervezés KÖZTI”.
161. MATE EFKL, 76. fond (Kerttervezési Tanszék) 1959–66. évi iktatókönyv, 1965. év, 173/1965 ikt. sz. „Budavári Palota kerttervezése – ÉM KÖZTI”
162. MATE EFKL 76. fond (Kerttervezési Tanszék) 1959–66. évi iktatókönyv, 1965. év, 286/1965 ikt. sz. „VIII. 6. Budavári Palota Romkert kerttervezési szerződés ÉM KÖZTI”.
163. *Gombos 1965*, 45.
164. MATE EFKL 76. fond (Kerttervezési Tanszék) 1959–66. évi iktatókönyv, 1965. év, 412/1965 ikt. sz. „IX. 22. ÉM Beruházási Vállalat 10723/3031/V/965 Budavári Palota Romkerti zártudvarok kertrendezése”. (Az iratot csak decemberben iktatták.)
165. *Gombos 1969*, 195.
166. MATE TTDI.
167. MATE EFKL 76. fond (Kerttervezési Tanszék) 1959–66. évi iktatókönyv, 1965. év, 396/1965 ikt. sz. „X. 19. Számla Budavári Palota kertje KÖZTI”.



168. Erről tanúskodik egy december 2-án iktatott irat. MATE EFKL 76. fond (Kerttervezési Tanszék), 1959–66. évi iktatókönyv, 1965. év, 422/1965 ikt. sz. „XII. 2. 11182/3183/V/965 Budavári Palota Romkerti zártudvarok kertészeti kialakítása”. A beruházóra a vállalat iktatószáma utal.
169. MATE TTDI. A tanszéki tervsorozat (Ormos Imre et al.) erre vonatkozó egyetlen lapja ezt a dátumot viseli.
170. Ormos (feltehetően több tervfázis során készült) műleírásainak részleteit idézi: *Gombos 1969*, 289–290. Az eredeti műleírások elvesztek vagy lappanganak.
171. KÖZTI, Potzner Ferenc őrzésében. Neki köszönöm, hogy az általa selejteztől megmentett és megőrzött anyagokat át tanulmányozhattam és felhasználhattam. Az elismervényeken a rönkpad műszaki rajza és a „Javaslat a Képzőművészeti Lektorátushoz” láthatóan utólag hozzágépelt tételekként kerültek a jegyzék végére.
172. KÖZTI (Pötzner Ferenc őrzésében), valamint MNL OL XXIX-I-43-825. A tervlap-másolatokat felirattal ellátta és szignálta: Tóth Mária, illetve Petik Gy.
173. *Gombos 1969*, 290–291. A kiviteli terveket ld. a képkötetben.
174. *Gombos 1969*, 291.
175. *Baloghné 2000*, 91. A kiviteli tervek Virág Jánost csak rajzolóként, illetve terv-ellenőrként tüntetik fel, de nem kizárható, hogy e részletek terveinek kidolgozásában alkotói szerepe is volt.
176. Ide kívánczok az adat, miszerint a Kerttervezési Tanszék iktatókönyve szerint a Tanszék 1966 tavaszán társadalmi munkában vállalta a Várnegyed belső udvarainak kerttervezési feladatait az I. kerületi Házkezelőség részére. MATE EFKL 76. fond (Kerttervezési Tanszék) 1959–66. évi iktatókönyv, 1966. év, 156/1966 ikt. sz. „III. 25. Budavári udvari kertek kertészeti tervei (társadalmi munka) III. 29. I. kerületi Házkezelőségi Ig. (személyesen elvitték Zborai)” A Házkezelőségi Igazgatóság köszönete: „IV. 30. Köszönet vári udvarkertekért” MATE EFKL 76. fond (Kerttervezési Tanszék) 1959–66. évi iktatókönyv, 1966. év, 218/1966 ikt. sz.
177. *Gerő 1980*, 241.
178. *Gerő 1980*, 238.
179. Uo.
180. *Dalányi 2003a*, 26–28; *Dalányi 2003b*, 25–26.
181. Ahogy például a várfalon kívül, a Várhegy szoknyáján kialakított ún. Déli kertben is épületek hasonló támfalak. V.ö. *Gombos 1969*, 175; *Gerő 1980*, 244.
182. *Gerő 1980*, 238.
183. Ormos 1965 októberében és decemberében keletkezett műleírásainak részleteit idézi: *Gombos 1969*, 289–290.
184. Ezek kertművészet-történeti szempontú értékelése: *Alföldy 2007*, 168–170.
185. Például az Ormos által 1940-ben meglátogatott és fotózott dégi park 1930 körül alkotott kertrészeiben is. Erről *Alföldy 2015*, 56–61.
186. *Gerő 1965*, idézi: *Gombos 1969*, 289.
187. Uo., 290.
188. Az udvarban – Gerő és Ormos szándéka ellenére, a BTM kérése nyomán – elhelyezett rönkpadok anyagokkal és rusztikus formájukkal nem illeszkedtek az udvar miliójébe.
189. Fényképeit mutatja csak be: *Gerő 1980*, 242–243.
190. *Gerő 1980*, 238.

191. *Gerő 1979*, 17.
192. *Gerő 1979*.
193. *Gombos 1969*, 287–288.
194. *Gombos 1969*, 291, 360. jegyzet. Mócsényi Mihályné személyes közlése, 2020. május.
195. Egyetlen, a Déli zárt udvarok kiültetéséhez készült fajlistát Herczeg Ágnes őrizte meg. Herczeg Ágnes szíves szóbeli közlése (2021 június), amiért itt mondok köszönetet.
196. *Ormos 1965*, idézi: *Gombos 1969*, 289.
197. *Ormos 1965*, idézi: *Gombos 1969*, 289.
198. A borostyán a közelmúltban olyannyira befutotta a falakat, hogy a déli középkori kőfal fugáiban sokhelyütt kárt okozott.
199. *Gombos 1969*, 206.
200. Mócsényi Mihályné személyes közlése, 2020. május.
201. Idézi: *Gombos 1969*, 290.
202. Az építésügyi miniszter 67/1965/Ép. Ért./ÉM számú utasítása alapján.
203. MATE EFKL 76. fond (Kerttervezési Tanszék) 1959–66. évi iktatókönyv, 1966. év, 112/1966 ikt. sz. „III. 1. ÉM Budavári Palota 22/966 Kieszle György ésszerűsítési javaslata”.
204. KÖZTI, Potzner Ferenc őrzésében.
205. MMA MÉM-MDK Fotótár, 074.129N, 074.191N.
206. Alföldy Gábor interjúja özv. prof. Mócsényi Mihályné Mисley Évával, 2020. május 15.
207. A mosottkavics-díszburkolatban az alkotó nevének és a készítés dátumának ilyen formában történő megörökítése nem egyedi eset: hazánkban például Dégen is találunk rá példát 1929-ből. *Alföldy 2015*, 56–60.
208. *Gombos 1969*, 286.
209. *Gombos 1969*, 206.
210. 1966. május elsején a falakon kívüli, ún. Déli kertet adták át (a Várhegy déli szoknyáján). *Gombos 1969*, 184.
211. MATE EFKL 76. fond, Kerttervezési Tanszék iktatókönyve, 1967, 214/1967 ikt. sz. „VIII. 4. Magy. Beruh. Bank Budai vár számla megküldés.” A Tanszék munkatársai részesültek a tervezési díjból „VIII. 24. Felosztási javaslat Budavár, művezetés.” Megjegyzés: „Feri bácsinál”. Illetve: „VIII. 28. Kimutatás Budavár, művezetés” MATE EFKL 76. fond, Kerttervezési Tanszék iktatókönyve, 1967, 231–232/1967 ikt. sz.
212. BTM Központi Iktatókönyv, 1966–1967. évi Iratjegyzék a kiállításra vonatkozóan. BTM Főigazgatóság.
213. *Kollányi 1990*, 93.
214. *Gombos 1969*, 290.
215. *Örsi é. n.*, 8; *Gombos 1969*, 204.
216. *Gombos 1969*, 291. Az egykori budai királyi Várkertészet pálmaháza a Miskolci Kertészeti Vállalathoz került, feltehetően Gombos közreműködésével, s talán ennek viszonzásáról lehet itt szó. Gombos könyvet is írt a miskolci vállalatról: *Gombos 1969a*.
217. Gombos a növénytartó dézsák készítőiről is megemlékezett: „A faedényeket Pintér Imre segítségével gyártotta a régi mesterek hagyományait ápoló »Egri Faipari HTSz«, a lelkes Kéreg István irányítása mellett.” Uo.

218. Uo.

219. *Gombos 1969*, 206; 291. A napóra már Gombos diplomatervében is szerepelt, ugyanezen a falfelületen. (*Gombos 1965*, 46 és a Déli zárt udvar tervlapja.) Czagány Istvánnak a napórára vonatkozó csipős kritikája: „E motívum naiv romantikája csak arra volt jó, hogy ennek az eredeti homlokzatszalagnak a helyreállítási hitelességét gyengítse. A napóra tervezője talán attól félt, hogy a megfelelően konzervált gótikus falrész a maga eredetiségében nem mond eleget a mai ember számára?” *Czagány 1970*, 302.

220. Gerő elképzeléseit idézi: *Gombos 1965*, 20, 21.

221. Ormos műleírását idézi: *Gombos 1969*, 289.

222. Budavári Palota Zárt udvari kertek mappában, gépirat, 1965. dec. 10. KÖZTI, Potzner Ferenc őrzésében.

223. Itt a Grimani-kódex (Biblioteca Nazionale Marciana, Velence, Ms. Lat. I.99–2138.) Szűz Mária misztikus attribútumait ábrázoló képéről van szó, amelynek előterében hortus conclusus látható szökőkúttal.

224. MATE EFKL 76. fond (Kerttervezési Tanszék) 1959–66. évi iktatókönyv, 1966. év, 112/1966 ikt. sz. „III. 1. ÉM Budavári Palota 22/966 Kieszle György ésszerűsítési javaslata”.

225. MATE EFKL 76. fond, Kerttervezési Tanszék iktatókönyve, 1965, 367/1966 ikt. sz. „IX. 3. III/958 KÖZTI Budavári Palota romkerti nyugati zárt udvar képzőművészeti alkotása”.

226. *Borsos 1971*, 335.

227. *László 1979*, sztl., valamint 30–37; 39, 42–44. és 50. kép.

228. Magántulajdon, jelenleg a Koller Galéria kínálatában. [https://www.kollergaleria.hu/art/a\\_mag-3740-hu](https://www.kollergaleria.hu/art/a_mag-3740-hu) (let.: 202.12.)

229. E plasztikával legközelebbi rokonságban Borsos szintén 1967-ben alkotott *Bimbó* című alkotása áll. *László 1979*, 50. kép; L. *Kovácsnai 1989*, 287. (702. tétel). E plasztikák jelentésével, „evolúciós összefüggésével” kapcsolatban tanulságos Borsos *Csírázás* című grafikája, amely a *Jelenkor* irodalmi és művészeti folyóirat 1976. évi 10. számának borítóján jelent meg. A néhány évvel későbbi, a közeli Clark Ádám téren felállított „0 kilométerkő” – éppen magnélküliségével a semmit kifejező – maghéjszerű formájában, kontúrjában közeli rokona, ugyanakkor mintegy komplementer jelentésű párja a Keleti zárt udvar megújulást szimbolizáló „Mag”-plasztikának.

230. MNL OL XXIX-I-43. Képzőművészeti Kivitelező és Iparvállalat. 35. doboz, 825. tétel: Borsos Miklós, kettő darab vízköpő szobor, Budavári Palota (irattári száma: 14-0031). Az itt található tervlapok a KÖZTI-ben fennmaradtakkal azonos, 1966. márciusi datálású fénymásolatok. Innen a Nyugati zárt udvar tervei hiányoznak.

231. Uo.

232 Uo.

233. A Lektorátus iratanyaga – amelyből Borsos megbízásának körülményeire is fény derülhetne – az érintett évekből éppen hiányzik az Országos, illetve a Fővárosi Levéltárból. Borsos hagyatéka a budavári emlékszoba bezárása miatt jelenleg nem kutatható.

234. „A jelenlevők megállapítják, hogy a kettő darab vízköpő harashti mészkebe faragott példánya azonos a gipszmintával, az úgy művészi, mint műszaki szempontból kifogástalan, ezért elhelyezésre az alkotó művész átveszi és a kivitelező átadja. Borsos Miklós szobrászművész [aláírás] Nagy András üzemvezető [aláírás].” MNL OL XXIX-I-43. Képzőművészeti Kivitelező és Iparvállalat. 35. doboz, 825. tétel

235. *Gerő 1980*, 16.

236. *Gerő 1968*, 36.

237. A palotaegyüttes helyreállításának szellemisége és módszerei más tekintetben is megosztották a szakmai köröket is. Sokakat meghökkentett például, amikor a palota sok száz újonnan legyártott, beépítésre előkészített vörösfenyő-keretes ablakát modern forgóablakokra cserélve kidobták, Néhai Örsi Károly személyes közlése. (Örsi ekkoriban a külső (déli) várkert kivitelezésének műszaki ellenőreként dolgozott.) Hasonlóan nehezen érthető, hogy a tróntermet a jóváhagyott rekonstrukciós tervek helyett jellegtelen formában újjitották fel, s hogy a helyreállítható Habsburg-lépcsőt elbontották – hogy csak néhány példát említsünk a számos hasonló, romboló jellegű beavatkozás közül. Ezekről lásd többek közt *Czagány 1966*, *Czagány 1967*, valamint *Bognár 2011* és *Benda–Farbaky–Rostás–Spekner 2015*.
238. *Czagány 1967*.
239. *Czagány 1970*, 301–302.
240. A szöveg első, rövidebb változata először 1967-ben jelent meg: *Czagány 1967*, 187–191. Gombos könyvének recenziójába foglalva: 1970, 301–302.
241. *Gombos 1969*, 206.
242. *Czagány 1970*, 302.
243. Itt Gerő e témát érintő 1968-as cikkére és 1970-ben megjelent ismertetésére hivatkozik. *Gerő 1968*, 1970.
244. *Czagány 1970*, 302.
245. *Czagány 1966*.
246. Ezeket – és korabeli kritikájukat – részletesen ismerteti: *Alföldy 2021*.
247. *Gombos 1965*, 59.
248. *Gombos 1969*, 290.
249. *Feuerné é. n.*, 59–68.
250. BMF Budavári palota, 126.092/76 sz. BFL XV.17.e.306, 57. doboz.
251. *Gombos 1986*, 29, 30. jegyzet.
252. Herczeg Ágnes szíves szóbeli közlése, 2021.
253. A magnoliát Gerő említette építésztervezői megjegyzéseiben, valójában azonban ugyanúgy anakronisztikus, mint annak idején a piros virágú vadgesztenyék voltak.
254. *Gerő 1980*, 233–151.
255. *Kollányi 1990*
256. „Ormos Imre” emlékérem alapítása. *Kertészmérnök: a Kertészeti és Élelmiszeripari Egyetem lapja* 30 (1988) 3 (május), 4.
257. *Ormos 1967*, sztl. színes tábla.
258. *Eplényi–Schmidt 2013*, 6–7.
259. E terv Potzner Ferenc építész vezető tervező (KÖZTI) irányításával, munkatársainak közreműködésével, valamint Steffler István tájépítész tervező és kollégái (Garten Stúdió) tervei szerint készült, a jelen tanulmány szerzőjének kutatási anyagaira és konzultációjára támaszkodva. Bár ez a leginkább ideáltervnek nevezhető tanulmányterv a lehető legmesszebb ment (a megvalósítható, megvalósítandó elemeken jócskán túl) a 19–20. század fordulóján kialakult állapot rekonstrukciója irányában, a zárt udvari kerteket és környezetüket megtartásra érdemes elemeknek tekintve meghagyta jelenlegi formájukban. A koncepció ismertetése, képekkel: *Potzner 2011*.

260. Az ehhez kapcsolódó kerttörténeti kutatás: *Alföldy 2012*.

261. 2016-ban a Malogranatum Kft. (Potzner Ádám és munkatársai, ötletadó: Potzner Ferenc) készített tanulmánytervet a zárt udvarok felújítására (*Potzner et al. 2016*), az Objekt Tájépítész Iroda (Pécsi Máté és Csáko Edina) közreműködésével. A terv a Déli összekötő szárny és az udvarok közötti hiányzó kapcsolatok újragondolását célozza a Nyugati zárt udvar kis részének befedésével, a nyugati várfal tetején a középkori sétatolyosó kortárs visszaidézésével, a déli gyilokjáró használhatóvá tételével. A terv ismeretét Potzner Ferencnek köszönöm. 2018-tól a Hetedik Műterem Kft. (Szabó Levente és Biri Balázs építészek) készítettek újabb tanulmánytervet a zárt udvarok megújítására. Tájépítészként a Geum Műhely (Gyüre Borbála és Lád Gergely), majd az engedélyezési tervek fázisában a Pagony Kft. (Herczeg Ágnes és Vincze Attila), kutatóként a jelen sorok szerzője működött közre. A terv a Nyugati zárt udvar részleges lefedése és a pergola kortárs építészeti megidézése mellett új megoldásokat javasol a különböző szintek összekötésére és a gyilokjárók látogatói forgalomba vonására.

262. *Gerő 1951*, 194.

263. Idézi: *Gerő 1980*, 49.

### RÖVIDÍTÉSEK

BTM	Budapesti Történeti Múzeum, Budapest
BTM Kiscell	Budapesti Történeti Múzeum Kiscelli Múzeuma, Budapest
BTM VM KFO FT	Budapesti Történeti Múzeum Vármúzeum, Középkori Főosztály, Fotótár, Budapest
ÉM	Építésügyi Minisztérium, Budapest
KÖZTI	Középlettervező Intézet, ma KÖZTI Zrt., Budapest
MATE EFKL	Magyar Agrár és Élettudományi Egyetem Entz Ferenc Könyvtár és Levéltár, Budapest
MATE TTDI	Magyar Agrár és Élettudományi Egyetem Tájépítészeti, Településtervezési és Díszkertészeti Intézet, Budapest
Várkapitányság	Várkapitányság Integrált Területfejlesztési Központ Nonprofit Zrt., Budapest
MÉ	<i>Művészettörténeti Értesítő</i> ,
VU	<i>Vasárnapi Ujság</i>
TBM	<i>Tanulmányok Budapest Múltjából</i>

### FELHASZNÁLT IRODALOM

- Alföldy 2000* *Alföldy Gábor*: A Várkert rövid története. In: A Budavári Királyi Palota évszázadai. Budapesti Történeti Múzeum, Budapest 2000, 73–77.
- Alföldy 2001a* *Alföldy Gábor*: A budai királyi várkert az újkorban. Építéstörténeti vázlat. TBM, XXIX. (2001), 267–292.
- Alföldy 2001b* A fertői Esterházy-kastély parkja a XX. században. 1. kötet. A diszudvar. Tudományos dokumentáció és helyreállítási javaslat. Kézirat, 2001.
- Alföldy 2005* ‘A Royal Phoenix in Hungary’ *Historic Gardens Review* No.14 (January 2005), 16–19.

- Alföldy 2006* *Alföldy, Gábor*: ‘Buda Royal Castle Gardens’ in: Patrick Taylor(ed) *The Oxford Companion to the Garden*. Oxford University Press, Oxford–New York 2006, 79.
- Alföldy 2007* *Alföldy, Gábor*: ‘Historical Revivalism in Hungarian Country House Gardens between 1880 and 1930: an exploration and analysis’ *Acta Historiae Artium* 48 (2007), 113–196.
- Alföldy 2008* *Alföldy, Gábor*: ‘Hapsburg Gardens in Hungary’ *Habsburg: The House of Habsburg and Garden Art/Das Haus Habsburg und die Gartenkunst*. Die Gartenkunst 20. Jg. Beilage zu Heft 2/2008, 87–102.
- Alföldy 2012* *Alföldy Gábor*: A budai Várkert Bazárhoz tartozó kertrész (az ún. „széles út kert”) építéstörténete. Gépírat. (KÖZTI Zrt. részére). <https://docplayer.hu/727568-Vargondnoksag-nonprofit-kft-es-budapest-i-kerulet-budavari-onkormanyzat-1014-budapest-szinhasz-u-5-7-es-1014-budapest-kapisztran-ter-1.html> (let.: 2022.05.10.)
- Alföldy 2013* *Alföldy Gábor*: ‘Eszterháza kamarakerkjei: adatok és megfigyelések’ in *Szentesi Edit – Mentényi Klára – Simon Anna* (szerk.): *Kő kövön/Stein auf Stein: Dávid Ferenc 73. születésnapjára/Festschrift für Ferenc Dávid II.* kötet. Budapest 2013, 85–106.
- Alföldy 2015* *Alföldy Gábor*: A dégi Festetics-kastélypark: egy magyarországi tájkert története és helyreállítása. Forster Központ, Budapest 2015.
- Alföldy 2018* *Alföldy Gábor*: Budavári Palota, zárt udvari kertek. Kerttörténeti tudományos dokumentáció. Kézirat, 2018 (átdolgozva: 2020).
- Alföldy 2021* *Alföldy Gábor*: Budavári Palota, a Savoyai-terasz és környezete. Kerttörténeti tudományos dokumentáció. Kézirat, 2021.
- Balogh 1966* *Balogh Jolán*: A művészet Mátyás király udvarában. I–II. köt. Budapest 1966.
- Balogh 1985* *Balogh Jolán*: Mátyás király és a művészet. Magvető Könyvkiadó, Budapest 1985.
- Balogh 2018* *Balogh Balázs*: Balogh István építész, festőművész. Terc, Budapest 2018.
- Baloghné 2000* *Baloghné Ormos Ilona*: A kerttörténet oktatása és kutatása a Kertészeti Egyetemen és jogelődein. In *Galavics Géza* (szerk.): *Történeti kertek: Kertművészet és műemlékvédelem*. Mágus Kiadó, Budapest 2000, 87–95.
- Bánrévy 1932* *Bánrévy György*: A budai királyi palota újjáépítése III. Károly alatt. *TBM*, 1. (1932) 1–49.
- Benda 2015* *Benda Judit*: A csendes háttér. A nők munkalehetőségei a középkori Budán. *Korall* 60, 2015, 11–40.
- Benda–Farbaky–Rostás–Spekner 2015* *Benda Judit–Farbaky Péter–Rostás Péter–Spekner Enikő* (szerk.): A budavári királyi palota története. Kiállítási vezető. Budapesti Történeti Múzeum – Vármúzeum, Budapest, 2015.
- Bendefy 1976* *Bendefy László*: Buda várának legkorábbi XVIII. századi térképe és látképe. *Műemlékvédelem* 20 (1976) 161–164.
- Bognár 2011* *Bognár Gábor*: Átváltozások és átváltoztatások: Adalékok a Budavári Királyi Palota 1944 utáni történetének műemléki kérdéseire. In *Magyar Műemlékvédelem XV.* Kulturális Örökségvédelmi Hivatal, Budapest, 2011, 253–292.
- Borsos 1971* *Borsos Miklós*: Visszanéztem félutamból. Szépirodalmi, Budapest 1971.
- Csorna 1969* *Csorna Antal*: Kertek a budai várnegyedben. *Műemlékvédelem* 13 (1969) 1. szám, 41–47.

- Czagány 1966* *Czagány István: A budavári palota és a Szent György téri épületek.* Műszaki Könyvkiadó, Budapest, 1966.
- Czagány 1967* *Czagány István: Műemlékhelyreállítási kérdések a Budavári Palota újjáépítésénél.* *MÉ* 16 (1967) 186–191.
- Czagány 1970* *Czagány István: Könyvszemle. Gombos Zoltán: Budavári kertek.* Budapest, 1969. Natura könyvkiadó. *MÉ* 19 (1970) 298–302.
- Dalányi 2003a* *Dalányi László: Ormos Imre tervezői munkássága.* In: *Ormos 2003a*, 23–26.
- Dalányi 2003b* *Dalányi László: Ormos Imre tervezői munkássága.* In: *Ormos 2003b*, 23–29.
- De Grunne 1964* *De Grunne, Elisabeth: Le jardin à compartiments dans la peinture flamande du XVe siècle.* Doktori disszertáció, kézirat. Universiteitsbibliotheek, Katholieke Universitet, Leuven.
- Eplényi–Schmidt 2013* *Eplényi Anna – Schmidt Gertrúd: Jártamban kertemben: kertművészet mindenkinek. Két Egér Könyvek.* GYIK-Műhely, Budapest 2013.
- Farbaky 2001* *Farbaky Péter: A budai királyi palota Mátyás és a Jagellók idején.* In: *TBM*, XXIX. (2001), 205–216.
- Feuerné é. n. [1970]* *Feuerné Tóth Rózsa: Vármúzeum a Budavári Palota újjáépített szárnyában.* *BTM*, h. n. [Budapest] é. n. [1970]
- Feuerné 1975* *Feuerné Tóth Rózsa: A budai vár függőkertje és a Cisterna Regia.* In: *Galavics Géza* (szerk.): *Magyarországi reneszánsz és barokk.* Budapest, 1975.
- Feuerné 1986* *Feuerné Tóth Rózsa: A budai királyi palota 1478–1500 között épült reneszánsz homlokzatai.* *Ars Hungarica* 14 (1986) 17–50.
- Gerevich 1955a* *Gerevich László: A Budai Vár feltárt maradványainak leírása.* In: *Horler Miklós–Pogány Frigyes: Budapest Műemlékei I.* Budapest 1955, 223–257.
- Gerevich 1955b* *Gerevich László: A Budai Várpalota története 1541-ig.* In: *Horler Miklós–Pogány Frigyes: Budapest Műemlékei I.* Budapest 1955, 259–288.
- Gerevich 1966* *Gerevich László: A Budavári palota feltárása.* Budapest 1966.
- Gerő 1951* *Gerő László: A budai vár helyreállítása.* Budapest, 1951.
- Gerő 1955a* *Gerő László: A Budai Vár építészeti leírása.* In: *Horler Miklós–Pogány Frigyes: Budapest Műemlékei I.* Budapest 1955, 199–222.
- Gerő 1955b* *Gerő László: A Budai Várpalota története 1541-től napjainkig.* In: *Horler Miklós–Pogány Frigyes: Budapest Műemlékei I.* Budapest 1955, 289–304.
- Gerő 1961* *Gerő László: A budai vár.* Budapest 1961.
- Gerő 1968* *Gerő László: A vár középkori kertjei.* Budapest 6 (1968), 7. szám, 34–36.
- Gerő 1970* *Gerő László: A budai középkori királyi palota és vár maradványainak helyreállítása.* In: *Magyar műemlékvédelem 1967–1968.* Budapest 1970.
- Gerő 1979* *Gerő László: A Budai Várnegyed. Fotók: Dobos Lajos.* Budapest 1979.
- Gerő 1980* *Gerő László: A helyreállított Budai vár.* Műszaki Könyvkiadó, Budapest 1980.
- Gerő 1994* *Gerő László: Mátyás király budai palotája.* Kiskörös 1994.
- Gombos 1965* *Gombos Zoltán: A Budavári Palota középkori kertjeinek újjáépítési terve.* Szakdolgozat. Kertészeti és Szőlészeti Főiskola, Kerttervezési Tanszék, 1965. MATE TTDI Könyvtára, D. 3.575.

- Gombos 1969 *Gombos Zoltán: Budavári kertek. Natura, Budapest, 1969.*
- Gombos 1969a *Gombos Zoltán: A Miskolci Kertészeti Vállalat. Mezőgazdasági, Budapest 1969.*
- Gombos 1986 *Gombos Zoltán: Aquincumi viridáriumok (Pannóniai belső kertecskék). Műemlékvé delem 30 (1986) 1. szám, 21–29.*
- Hauszmann 1900 *Hauszmann Alajos: A kir. vár építésének története. A Magyar Mérnök és Építész Egylet Közlönye 34 (1900). Budapest 1912, 217–238, 242–260.*
- Hauszmann 1912 *Hauszmann Alajos: A magyar királyi vár. Budapest, 1912.*
- Hauszmann 1997 *Hauszmann Alajos naplója. Építész a századfordulón. Összeállította, jegyzetekkel ellátja: dr. Seidl Ambrus. Budapest, 1997.*
- Havas 1887 *Havas Sándor: A budai vár falai és bástyáinak leásatása. Archaeologiai Értesítő 7 1887, 287.*
- Herczeg 2005 *Herczeg Ágnes: „Szép és kies kertek”. A kora reneszánsz kertművészet Itáliában és Magyarországon. Pro-Print Kiadó, Budapest 2005.*
- Holl 2005 *Holl, Imre: Fundkomplexe des 15.–17. Jahrhunderts aus dem Burgpalast von Buda. Varia Archaeologica Hungarica 17. Budapest 2005.*
- Jeszenskyné 1996 *Jeszenskyné Bucsy Éva: Szemelvények a budai királyi kertek történetéből. TBM, XXV. (1996), 325–337.*
- Kardos 1906 *Kardos Árpád: Budapesti kertek. A királyi várkert Budán. Kertészeti Lapok 21 1906, 285–293; 305–310; 330–344.*
- Kollányi 1990 *Kollányi Béla: Az újjáépült budavári palota. Budapest 1990.*
- L. Kovásznai 1989 *L. Kovásznai Viktória: Borsos Miklós. Képzőművészeti Kiadó, Budapest 1989.*
- László 1979 *László Gyula: Borsos Miklós. Corvina, Budapest 1979.*
- Lehmann 1900 *Lehmann Ferencz: A budai királyi paloták. Budapest 1900.*
- Magyar 1997 *Magyar Károly: A középkori budai királyi palota fő építési korszakainak alaprajzi rekonstrukciója: 1. közlemény. Budapest Régiségei 31 (1997) 101–120.*
- Mesterházy 1929 *Mesterházy Jenő: A budavári királyi palota hajdan és most. Budapest 1929.*
- Mikó 2009 *Mikó Árpád: A reneszánsz Magyarországon. Corvina Budapest 2009.*
- Ormos 2003a *Száz éve született Ormos Imre Kossuth-díjas egyetemi tanár 1903–1979. Szerk.: Csemez Attila. Szent István Egyetem Tájépítészeti, -védelmi és -fejlesztési Kar, Budapest 2003.*
- Ormos 2003b *Ormos Imre 1903–1979. Centenárium kiállítás. Szerk.: Balogné Ormos Ilona. Budapest 2003.*
- Örsi é. n. *Örsi Károly: A magyarországi történeti kertek jegyzéke. Budapest é. n.*
- Papp 2005 *Papp Szilárd: A királyi udvar építkezései Magyarországon 1480–1515. Balassi Kiadó, Budapest 2005.*
- Potzner 2011 *Potzner Ferenc: Tanulmányterv a budavári királyi kertek újjáélesztéséről. Építész Fórum 2011. december 2.  
<http://epiteszforum.hu/tanulmanyterv-a-budavari-kiralyikertek-ujjaelesztesseroel> (let.:2021.12.).*
- Potzner et al. 2016 *Budavári Palota Déli összekötő szárny funkcionális változásai. Tanulmányterv a Budavári Ingotlanfejlesztő és Üzemeltető Nonprofit Kft. számára. Hauszmann és a*



középkor találkozása a zárt udvarokban – kert revitalizáció. Építész tervező: Potzner Ádám. Konzulens és ötletadó: Potzner Ferenc. Társtervezők: Felcsuti Anna, Gyökér András építészek, Pécsi Máté, Csáko Edina tájépítész (Objekt Tájépítész Iroda). Mallogranatum Kft. Budapest 2016 január.

- Rapaics 1938a* *Rapaics Raymund*: Boldog Margit kertje. *A Természet* 34 (1938) 5, 103–107.
- Rapaics 1938b* *Rapaics Raymund*: Magyar várkertek. *Magyar Szemle* 34 (1938), 3, 165–173.
- Rapaics 1940* *Rapaics Raymund*: Magyar kertek. Magyar Könyvbarátok, Budapest 1940.
- Rostás 2015* *PZL*: Például mit kezdünk a Mátyás kori hagyománnyal? – beszélgetés Rostás Péterrel a Budavári Palotáról. 061.HU<https://nullahategy.hu/peldaul-mit-kezdjünk-a-matyas-kori-hagyomannyal-beszelgetes-rostas-peterrel-a-budavari-palotarol/> (let.: 2021. december).
- Stirling 1996* *Stirling János*: Magyar reneszánsz kertművészet a XV–XVII. században. Enciklopédia Kiadó Budapest 1996.
- Stirling 2008* *Stirling János*: Magyar reneszánsz kertek a XVI–XVII. században. Szent István Társulat, Budapest 2008.
- Századok 1897* Mátyás király lovagtermét... *Századok* XXXI. 1897, 660.
- Zakariás 1955* *Zakariás G. Sándor*: Irodalom. A budai várpalota irodalma. In: *Horler Miklós et al.: Budapest Műemlékei I.* (1955) 305–307.
- Zolnay 1973* *Zolnay László*: Középkori díszkutaták Budaán. *MÉ* 4. 1973, 22 254–261.
- VU 1897* Mátyás király palotájának maradványai a budai várban. *VU* 1897, 308–309.
- Ybl 1956* *Ybl Ervin*: A budai várpalota helyreállítása a XIX. század derekán. TBM 11. 1956, 307–333.

GÁBOR ALFÖLDY

LATE MODERNIST GARDENS

FROM THE 1960S IN THE MEDIEVAL COURTYARDS OF BUDA CASTLE

ABSTRACT

The southern section of Buda Castle, which dominates the Danube Panorama Budapest World Heritage Site, is surrounded on three sides by enclosed courtyard gardens. The terraces and gardens around this palace built from the 18th to the beginning of the 20th century were excavated under the direction of the archaeologist László Gerevich after the catastrophic siege during the Second World War, revealing the medieval walls and courtyards between them that had been hidden below the surface. The excavated medieval palace remains between the deep courtyards were partially restored and new gardens were created amongst the stone walls to reflect the atmosphere of the medieval gardens and make these spaces more welcoming.

The existence of these gardens is thanks to two outstanding individuals. The concept for them was devised around 1951 in connection with the restoration plan for the medieval building remains of Buda Castle by the architect László Gerő (1909–1995), a defining figure of 20th century Hungarian heritage conservation, and then he further detailed his ideas in 1965. The doctoral dissertation at Leuven dedicated

to the depiction of medieval gardens by the Belgian Elisabeth de Grunne served as the basis for this more detailed plan. Copies of the illustrations from her dissertation were sent to Gerő by Professor Raymond Lemair, the well-known drafter of the Venice Charter, after he had visited Budapest in the autumn of 1964 with Piero Gazzola and seen the construction at the castle while representing the International Castle Institute. Lemair's personal assistance provided inspiration for László Gerő to shape his previous ideas into a more concrete form.

The final plans for the gardens were elaborated in 1965 by Imre Ormos (1903–1979), the era's most significant Hungarian landscape architect, together with his colleagues from the Garden Design Department that he led at the College of Horticulture and Viticulture in Budapest. These works designed and created with great care reached their final form in 1968. These symbolic sites became fixtures inseparable from Hungarian heritage conservation that are highly regarded by planners and as such are worthy of attention from the perspective of garden history. Ormos followed Gerő's ideas of evoking a "monastery garden" and a "knight's garden" in the southern courtyard and the use of water features characteristic of Islamic gardens in the western courtyard. However, he diverged completely from Gerő's conception in the eastern courtyard, creating pavement in the Constructivist style (with zig-zag motifs) that effectively enlarged the narrow space. These compositions were completed by two fountain sculptures (Seed and Pomegranate) by Miklós Borsos (1906–1990).

The goal of this paper is to uncover the history of the creation of these gardens and analyze their compositions through the critical comparison of the documents, plans, oral histories, and previously published data found during research in recent years, as well as to examine and evaluate them in the context of Hungarian garden design and the rehabilitation of the palace at that time. Another goal is to raise awareness about these gardens, which are currently in need of renovation and are today worthy of conservation as historic monuments in their own right.

alfoldyg@gmail.com