

## A BUDASZENTLŐRINCI PÁLOS KOLOSTOR TERÜLETÉN 1984–1991 KÖZÖTT FOLYTATOTT FELTÁRÁSOK

Az utóbbi években a háromhajós templomban és annak közvetlen környékén, ettől a templomtól északra a korai templomok területén és a kerengőben, valamint annak közvetlen környékén folytak a kutatások.<sup>1</sup> (1. kép)

Az ásatások mellett az 1970-es években megkezdett helyreállítási munkák 1984-ben újból megindultak.

A kolostoregyüttes DNy-i sarkában a kolostorépítés minden jelentősebb építési periódusából találunk maradványokat. Kis területen a XIV. sz. elejéről, a XIV. sz. végéről, a XV. sz. végéről és a XVI. sz. elejéről származó falak találhatók (2. kép).

A XIV. sz. elejének építkezéseit több fázisra lehet bontani. A háromhajós templom késői déli szentélyfalának – nyugat felől nézve – első és második külső támpillérének déli oldalán egy K–Ny-i irányú fal húzódik, melynek déli oldalán az egykori járószint – a zokli magassága – 337,23 m magasságban található. Ehhez a falhoz azután két észak–déli irányú falat építettek hozzá délről, e két falat pedig délebbre egy K–Ny-i irányú fallal zárják le. Így egy négyzet alakú helyiséget alakítanak ki, mely vízgyűjtőként működik. Nyugati irányból egy csatorna szállítja ide a vizet, melyet a háromhajós templom D-i oldalkápolnája keleti faláig tudunk követni (3. kép). A háromhajós templom DNy-i sarkától DNy-ra egy kút található. A csatorna a kút felé irányul, így valószínűleg onnan szállíthatta a vizet a ciszterna. (Itt említem meg, hogy a mai erdészeti épület északi oldalánál található másik kútba 1986 őszén búvárok szálltak le és 18 méteres vízszintet mértek.) A ciszterna nagy kövekből rakott padlója 336,60 m mélységben került elő. A körbefalazott csatorna vize a ciszterna nyugati falán vágott nyíláson keresztül érkezett a vízgyűjtőbe. A keleti falon is találtunk egy kifolyót, közvetlenül a padlószint magasságában (a lefolyónyílás alapján esetleg egy vízöblítéses mellékhelyiségre is gondolhatunk) (4. kép). A következő fázisban megépül a kolostor kerítésfala. A kerítésfalat a csatornára egyszerűen ráépítik, a ciszterna fölött pedig súlyhárítóívvá viszik át (3. kép). A kerítésfal a ciszternától kissé keletebbre É-i irányba fordul. Megfigyelhető, hogy a ciszterna déli és északi falának és a fölötté futó kerítésfalnak az iránya kissé eltér egymástól (5. kép). Ott, ahol a kerítésfal K–Ny-i irányból É–D-i irányra vált át, a falat 337,23 m mélyre, tehát a korábbi járószintre alapozzák, így itt a kerítésfal építésekor szintemelést is végrehajtának. Összegezve: időrendben három építkezési periódus lehetett itt a XIV. század elejéről megfigyelni: 1. K–Ny-i irányú fal, 2. csatorna és ciszterna, 3. kerítésfal.

A XIV. század végét a háromhajós templom képviseli, a XV. sz. végét pedig a háromhajós templom déli oldalkápolnája. Ezt a kápolnát *Zolnay László* a Szent Kereszt

kápolnával (Kóvári kápolna) azonosította<sup>2</sup> egy 1403. június 1-jén kelt oklevél alapján,<sup>3</sup> melyben a mi új egyházunk nagy oltárának jobb oldalán található, a Szent Kereszt tiszteletére emelt oltárról esik szó. E feltételezés szerint a háromhajós templom déli oldalkápolnája 1400 körül már elkészült volna. Figyelembe kell azonban venni *Gyöngyösi* egy adatát,<sup>4</sup> ahol azt olvassuk, hogy 1488-ban készült el a Szent Lőrinc egyház déli oldalán a kápolna Budai Kovács Mihály költségén, aki egész életében vincellér volt és akit a Szent Lőrinc kolostorban temettek el. Véleményem szerint a háromhajós templom déli oldalkápolnája a XV. sz. 80-as éveiben épült.

A XVI. sz. elejét a háromhajós templom késői szentélye képviseli. II. Gergely rendfőnöksége alatt (1508–1512 között volt rendi előjáró<sup>5</sup>) kezdődött el ugyanis a budaszentlőrinci kolostor háromhajós temploma új szentélyének az építése. A munkák öt évig tartottak és végrendeleti adományokból finanszírozták.<sup>6</sup>

A háromhajós templom késői déli szentélyfalának – nyugat felől nézve – első külső támpillérénel az alapozás teteje 339,03 m magasságban került elő. Az alapozáson két sor – átlag 40 cm magasságú – kváderkövet találtunk. A kerítésfal a háromhajós templom megépültével elveszti jelentőségét és megszüntetik, falkoronáját pedig a talajszint alá süllyesztik. Mivel a kerítésfal falkoronáját közvetlenül a háromhajós templom déli oldalkápolnája keleti falának keleti oldalán 339,28 m magasságban még megtaláltuk, így ezen a területen a járószint az 1510-es években valamivel magasabban volt, véleményem szerint úgy 339,40 m magasságban, tehát a háromhajós templom késői déli szentélyfalának – nyugat felől nézve – első külső támpilléréen talált első kvádersor tetejének vonalában (2. kép). A Ny-felől nézve 1. és 2. támpillér között egy sor kváder, a 2. és 3. pillér alapozásán pedig csak a kváder lenyomata maradt meg.

A kerítésfal újabb mintegy 8 méteres szakasza került elő a háromhajós templom főhajója első szentélyétől keletre, a templom késői északi és déli szentélyfala között (6. kép). Ezen a területen megfigyelhető, hogy a talajszint délről északi irányba lejt, így a kerítésfal is a terepszintnek megfelelően épült. A fal külső és belső oldala egyaránt vakolt volt, a belső oldalon egészen a zokligig. A kerítésfal külső oldalán a vakolás határa jelenti a járószintet (7. kép), ez az előkerült falszakasz déli oldalán 337,80 m, északi oldalán pedig 337,40 m. A fal belső oldalán a zokli adja meg a járószintet, ez a fal déli oldalán 337,77 m, északon pedig 337,57 m. Mint látható, a belső és külső szint közel egy magasságban fut. A kerítésfal belső oldalán 338,20 m, külső oldalán pedig 338,28 m magasságban egy keskenyebb zokli található. Valószínűsíthető, hogy a falat egy-

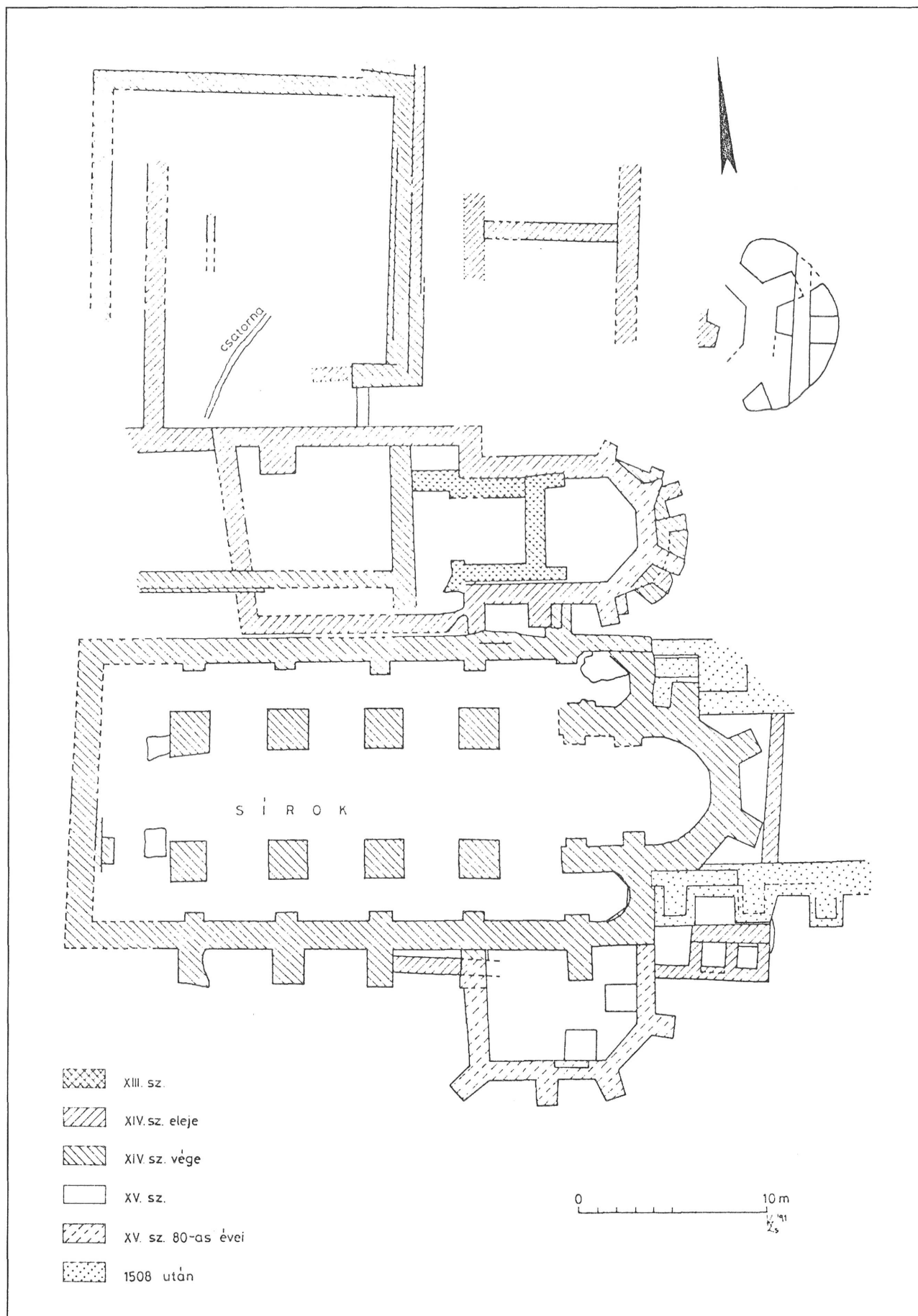

I. kép. Az utóbbi évek kutatásai során feltárt maradványok.  
 Abb. 1. Im Laufe der Forschungen der letzteren Jahre erschlossene Reste.







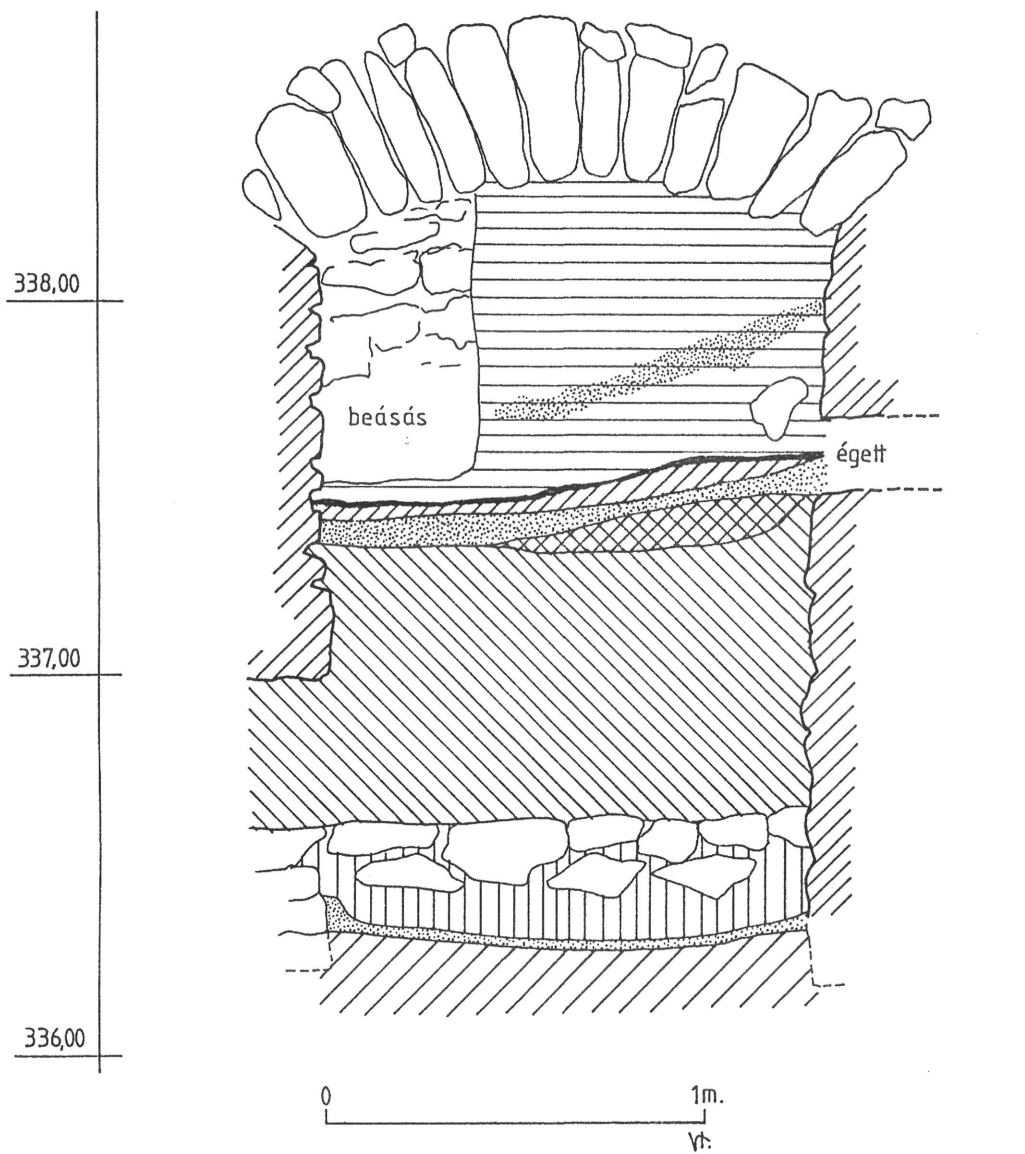

2. kép. A háromhajós templom déli oldalkápolnája, a kései déli szentélyfal részlete, valamint a ciszterna keleti irányból.  
 Abb. 2. Die südliche Seitenkapelle der dreischiffigen Kirche, der späte südliche Chormauerteil, sowie die Zisterne aus der O-Richtung.

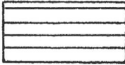

3. kép. A csatorna és a ciszterna észak felől.  
 Abb. 3. Der Kanal und die Zisterne von N her.



- |   |  |   |                               |
|---|--|---|-------------------------------|
|  | sárga földel kevert agyag                    |  | szürke agyag                  |
|  | habarcs                                      |  | habarcsal kevert szürke agyag |
|  | sárga, kevert agyag                          |   |                               |
|  | nagy köves padló, a kövek között fekete föld |   |                               |

4 kép. A ciszterna K-NY-i metszete.

Abb. 4 O-W-Profil der Zisterne.

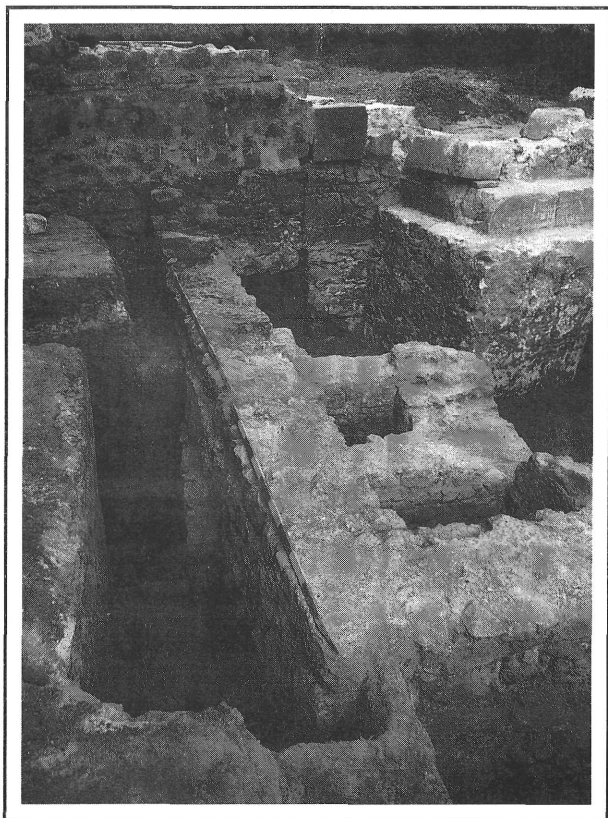

5. kép. A ciszterna és a kerítésfal keleti irányból.

Abb. 5. Die Zisterne und die Umfriedungsmauer aus der O-Richtung.

szer átépíthették vagy megújították és ugyanekkor szintemelés is végrehajtottak. A falon egymás közelében két vízkifolyó nyílás került elő. A mélyebben fekvő ovális alakút kibélelték, a magasabban fekvő négyzetes alakút nem. A kerítésfal eme szakaszától keletre a háromhajós templom kései szentélyboltozatának sok elemét találtuk meg. A boltozat akkor zuhant le, amikor 1526-ban felgyújtották a templomot. Miután sok ún. kulcsdarab is előkerült a boltozatot rekonstruálni lehetett.<sup>7</sup>

A kerítésfal textúrája ezen a szakaszon olyan, mint a háromhajós templom kései külső déli szentélyfalának déli oldalán talált kelet–nyugati irányú falé, melyet később a ciszterna északi falának használnak. Amikor a háromhajós templom főhajójának első szentélyét építik, akkor a kerítésfal koronáját a XIV. század végi talajszint alá süllyeszti le, bontják vissza. Megfigyelhető ugyanis egy a kerítésfal koronája fölött futó keményre letaposott járószint, mely fölött pedig egy meszes építési szint található. Mindkét réteg befut a főhajó első szentélye nyugati falába. Közvetlenül a járószint alatt Zsigmond király parvusa került elő, melyet 1387–1427 közé lehet keltezni.<sup>8</sup> A pénz bizonyítja, hogy 1387-ben a kerítésfal eme szakaszát már nem használják és azt, hogy a háromhajós templom ebben az évben még épül. A korábban említett 1403-as oklevél szerint<sup>9</sup> viszont már az új templom elkészült.

Az 1984-ben megindult helyreállítás során a háromhajós templom déli pillérsorának – kelet felől nézve – 2. és 3. pillére között sírokat – a rajzi dokumentáció tanúsága szerint öt sírt – találtak.<sup>10</sup> Az újonnan előkerült sírok miatt szükségessé vált a háromhajós templom területének újbóli

feltárása. Az alaprajzi megfigyelések mellett 86 sír és – a templom főhajójának első szentélyében – két ossarium került elő. Ha ehhez hozzászámoljuk a *Garády Sándor* által ezen a területen feltárt 8 sírt,<sup>11</sup> akkor megállapíthatjuk, hogy a XX. századi ásatások során több részletben a háromhajós templom területén – a templom nyugati zárófala és a főhajó első szentélye között – összesen 8+5+86, azaz 99 sír és két ossarium került elő. A sírok mindegyike K–Ny-i tájolású volt, fejjel nyugatnak. A 99 sír közül kettőt kell kiemelni. Az 1934/6. sír térdei között Kun László denár volt.<sup>12</sup> Az 1985/4. sír halottjának egyik ujján aranygyűrűt találtunk, a sírból előkerült szövetmaradvány mintázatát is rekonstruálni lehetett (8. kép). A sírok döntő többsége melléklet nélküli volt. Több sírnál egyértelműen megállapítható volt, hogy korábbi, mint a háromhajós templom, ezeket a sírokat ugyanis a templom falai elvágják.

A háromhajós templom belső terét 4-4 pillér osztja három hajóra. A pillérek vonalában a déli zárófalán belső és külső támpilléreket találunk. A déli mellékhajó szentélyének nyugati vonalában is található belső és külső támpillér, így a templom déli zárófalán öt belső és külső támpillér volt. Ezzel szemben az északi oldalon csak a zárófal belső oldalán volt öt támpillér, a fal külső oldalán mindössze egy, az északi mellékhajó szentélyének nyugati vonalában. A templom déli pillérsorának vonalában, a nyugati zárófal belső oldalán is előkerült egy támpillér. A támpillér mellett 339,68 m magasságban zoklit találtunk.

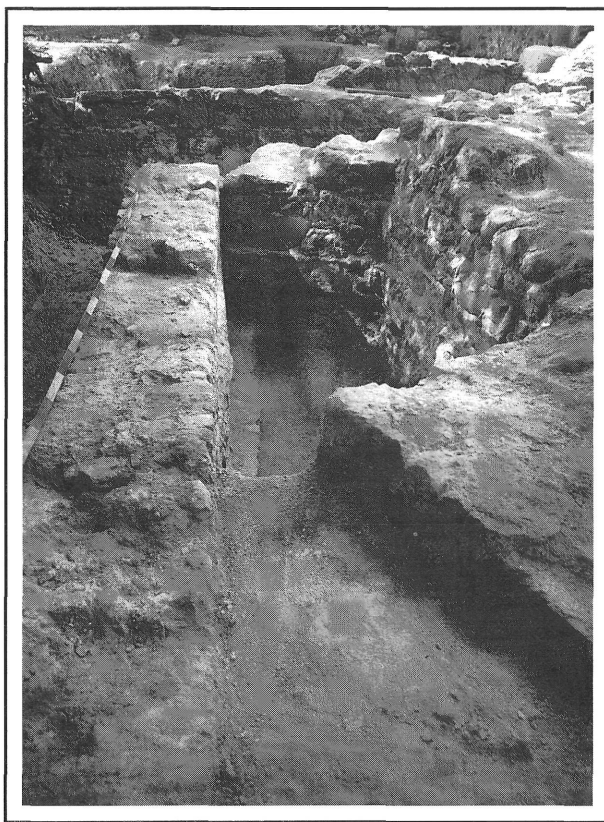

6. kép. A kerítésfal a háromhajós templom kései északi és déli szentély fala között északról nézve.

Abb. 6. Die Umfriedungsmauer zwischen der späten nördlichen und südlichen Chormauer der dreischiffigen Kirche von N her.

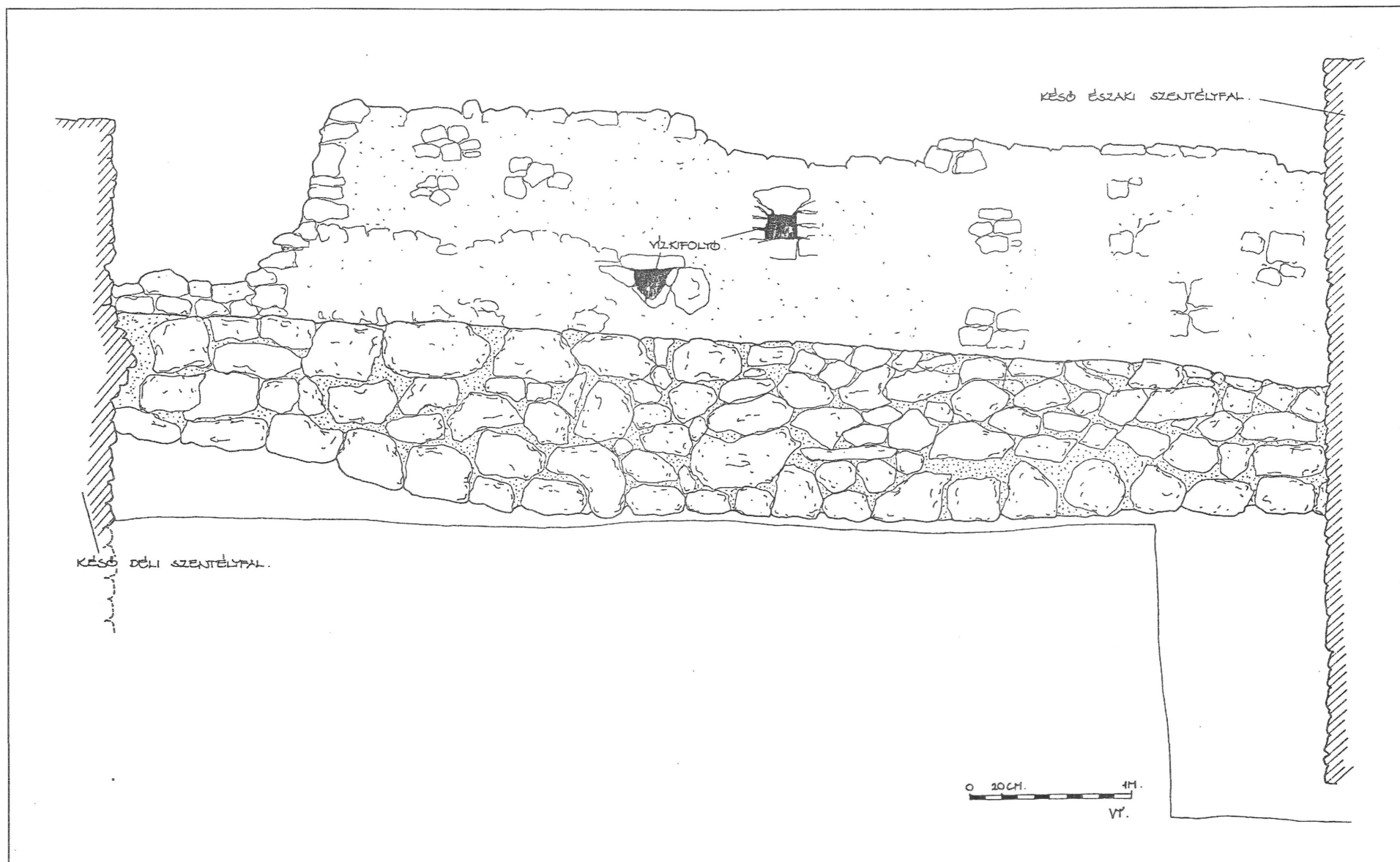

7. kép. A kerítésfal külső (keleti) oldala a háromhajós templom kései északi és déli szentélyfala között, keleti irányból.

Abb. 7. Die äußere (östliche) Seite der Umfriedungsmauer zwischen der späten nördlichen und südlichen Chormauer der dreischiffigen Kirche aus der O-Richtung

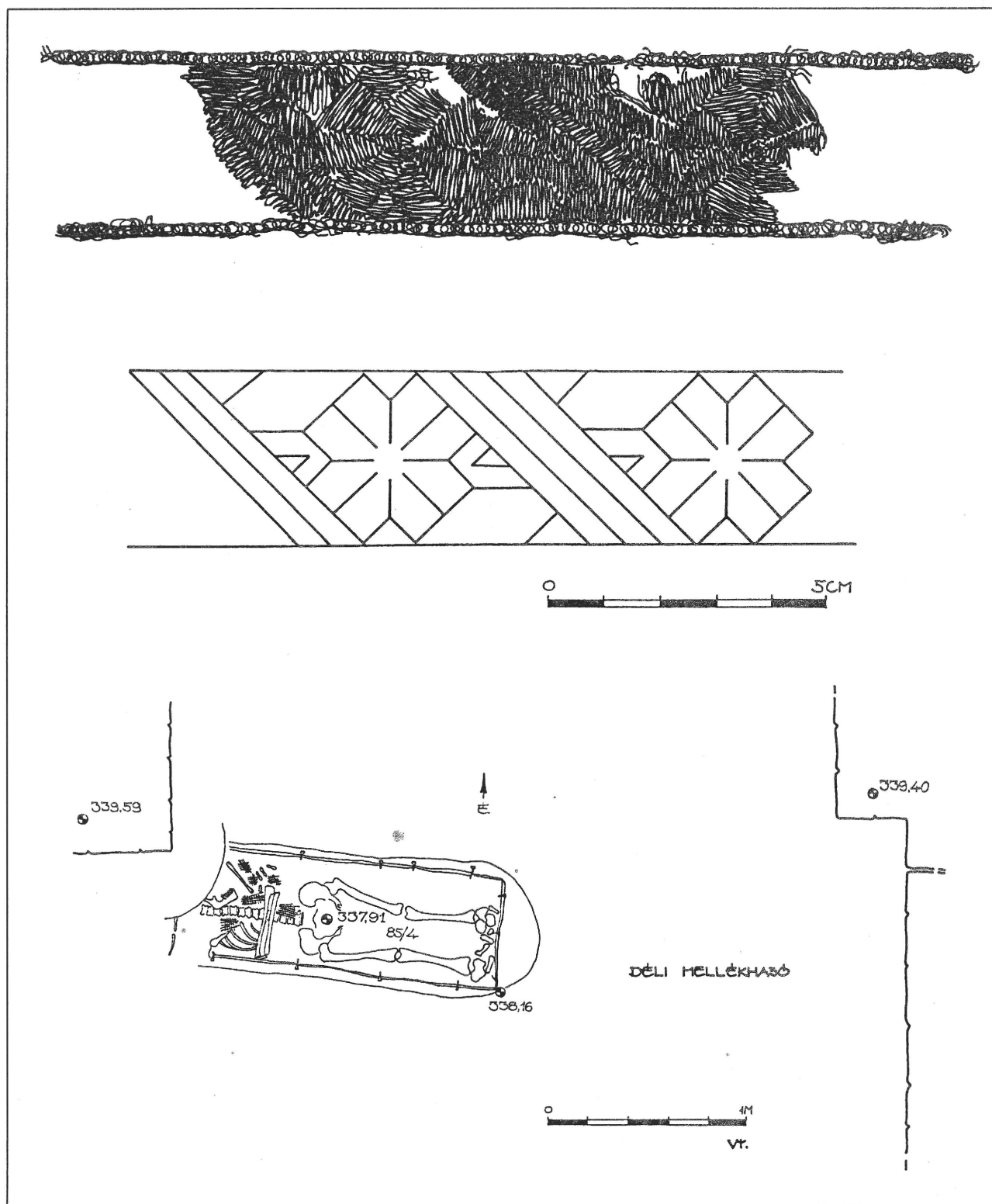

8. kép. A 85/4. sírban szövetmaradvány, valamint a sír helye a háromhajós templom déli mellékhajójában a templom déli pillérsorának – kelet felől nézve – első pillére DK-i sarka mellett.

Abb. 8. Der im Grab 85/4 gefundene Textilrest, sowie die Grabstelle im südlichen Nebenschiff der dreischiffigen Kirche neben der – von O her betrachteten – SO-Ecke des ersten Pfeilers der südlichen Pfeilerreihe der Kirche.

E nagyon fontos adat megadja a korabeli járószintet a templomban. Ha ezt az adatot összevetjük a háromhajós templom déli oldalkápolnája járószintjével – 339 m körül –, látjuk<sup>13</sup>, hogy a templom és déli oldalkápolnájának korabeli járószintje között lényeges eltérés nem volt. Mind az északi, mind a déli pillérsor – kelet felől nézve –

negyedik pillérének nyugati oldalán egy-egy kisebb pillért találtunk. Ezek a kisebb pillérek talán egy karzatra utalnak.

A templom északi és déli mellékhajójának szentélye a nyolcszög három oldalával záródott. Amikor a XVI. század elején a templomnak új, nagyobb szentélyt építenek,



9. kép. A háromhajós templom déli mellékhajója szentélyét lezáró fal DNY felől.

Abb. 9. Die den Chor des südlichen Nebenschiffes der dreischiffigen Kirche schließende Mauer.



10. kép. A korai templomok szentélyei nyugati irányból.

Abb. 10. Die Chöre der früheren Kirchen aus der W-Richtung.



akkor a két mellékszentélyt megszüntetik, elfalazzák őket. Falazóanyagként sok faragott követ használnak fel. A déli mellékhajó szentélyét lezáró fal alja 336,30 m mélyen került elő, ezzel szemben az itt található belső támpillért, illetve a templom déli zárófalát csak 337,35 m mélyre alapozták (9. kép).

A főhajó első szentélyének négy külső támpillére volt. A támpillérek száma, valamint a szentély alapozása a D-DK-i oldalon arra utal, hogy a szentély a kilencszög öt oldalával záródott. A támpillérek közül az északit beépítették a főhajó második szentélyének északi falába. Valószínűleg ez történt a déli támpillérral is, ez utóbbit azonban ma már nem lehet megállapítani. (A szentély belső köríves formája a Laczkó-villa nyomait mutatja.)

A háromhajós templomtól északra található a kolostor korai templomai. Ezen a területen először egy szögletes szentélyzáródású – keleti végén két támpillérral végződő – templom (kápolna?) állt. Később egy nagyobb gótikus templomot építenek, melybe belefoglalják ezt a templomot (10. kép).

1290. évi okleveles adatunk<sup>14</sup> szerint az e területen álló Szent Lőrinc tiszteletére emelt kápolnát, melyet egy remete gondozott, Lodomér esztergomi érsek visszahelyezi a veszprémi püspökség joghatósága alá. Ez az adat talán a szögletes szentélyzáródású templomra vonatkozik.

A gótikus templom szentélye a nyolcszög három oldalával záródott.<sup>15</sup> Sikertült megfogni e templom DNy-i sarkát, ugyanitt egy K-Ny-i irányú falat is találtunk, melynek déli oldalán zokli került elő. Amikor ezt a K-Ny-i irányú falat emelik, akkor a gótikus templom nyugati zárófalát már elbontották, mivel ez a K-Ny-i irányú fal már átmege az elbontott zárófal fölött. A két fal találkozásánál a gótikus templom nyugati zárófalának koronája 338,73 m magasságban található, ugyanitt a K-Ny-i irányú fal zoklija 339,29 m magasságban fut. A gótikus templom nyugati zárófalja nem északi-déli irányú, hanem ettől az iránytól kissé eltér nyugat felé. Egyelőre nem tudom mi az oka ennek.

A XIV. század vége felé idekerülnek Remete Szent Pál földi maradványai. Ekkor a templom hajójának egy részét elbontják, mégpedig a nyugati zárófalat teljesen, a délit pedig nagy részben. A templomhajó keleti részéből egy kis szakaszt meghagynak, ezt egy É-D-i irányú fallal választják le. Ugyanekkor épül a fent említett K-Ny-i irányú fal is, mely a háromhajós templom északi falával egy folyosót alkot, melyen keresztül lehet a Szent Pál maradványait tartalmazó kápolnát megközelíteni. A korábbi északi templomhajófal, mely egyben a kerengő déli fala lehetett, megmarad. A kápolna szentélyzáródása tengelytámpilléres lesz.<sup>16</sup> A részben elbontott templomhajó helyén egy téglalap alakú udvar alakul ki.

A Remete Szent Pál kápolnát a XV. század végén újból átépítik. Ekkor a kápolna szentélye ismét a nyolcszög három oldalával zárul, bár kissé nyújtottabb formában, mint akkor, amikor még templomszentély volt.<sup>17</sup>

A korai templomoktól északra található a kerengő. Az első kerengőnek kiástuk a nyugati belső és külső falát, keleten pedig a belsőt. Ez alapján valószínűsíthető, hogy a kolostor XIV. századi kerengőfolyosója mintegy 2 m széles volt, az udvar pedig 10×10 méteres lehetett. Feltehetően akkor, amikor a XIV. század végén a nagy három-

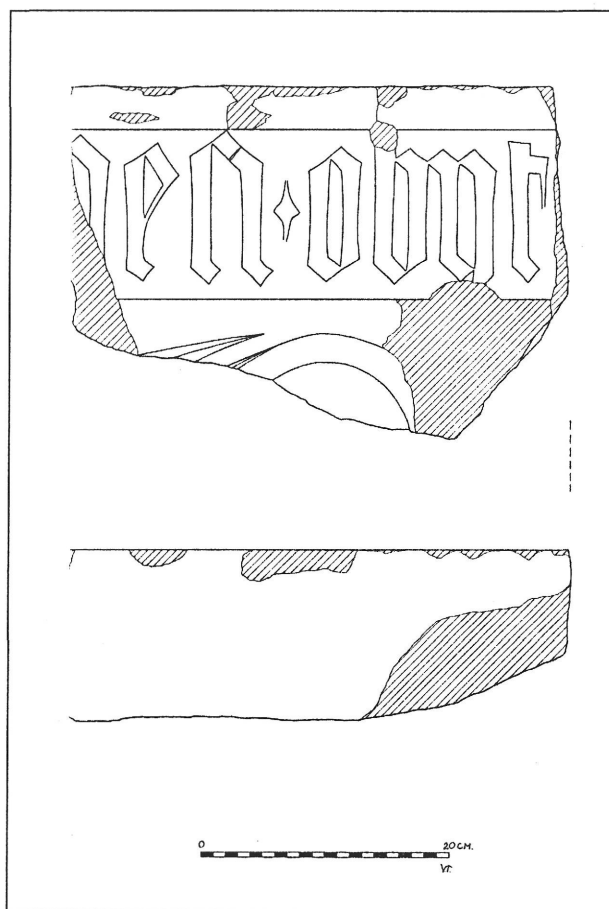

11. kép. Sírkőtöredék.

11. Grabsteinfragment.

hajós templomot megépítik, a kerengőt is megnagyobbítják, mégpedig északi és nyugati irányba. Ekkor a folyosó kb. 3,5 m széles lesz, az udvar pedig 15×15 méteres. A késői kerengő udvarszintje – a zokli alapján – 339 m körül volt. Északon nagyobb szakaszokon megmaradt a folyosó téglapadlója is, ennek szintje az ÉNy-i sarokban 339,78 m, középtájt északon pedig 339,54 m. A késői kerengő keleti belső falának alapozása helyenként 2 m széles, így itt egy emeletes felépítmény is elképzelhető. A korábbi kerengő déli belső falának már csak kisedett nyomát találtuk meg. A késői kerengő keleti belső fala alig hogy DK-en nyugati irányba fordul, véget ér. Egy nyugatabbra húzott kutatóárokban sem találtuk meg a nyomát. A kerengő déli felében egy kisebb csatornát is feltártunk. A késői kerengőudvar ÉNy-i sarkából lejárát nyílt abba a pincébe, melynek fő lejárata a késői nyugati külső kerengőfal nyugati oldalán található.

A kerengőtől keletre lehetett a káptalanterem. A kutatás jelenlegi állása szerint két helyiséggel lehet számolni, ezt az épületszárnyat ugyanis egy K-Ny-i irányú fal osztja két részre. A K-Ny-i irányú fal északi oldalán egy szakaszon megtaláltuk az eredeti terrazzo padlót is, melynek szintje 337,96 m volt.

A leletek közül egy sírkőtöredéket emelnénk ki (11. kép).

Az utóbbi évek kutatásai több kérdésre választ adtak, ugyanakkor sok újabb kérdés is felmerült, melyre a feleletet a további feltárások adhatják majd meg.

## JEGYZETEK

1. Bencze 1991, 419–422, a korábbi kutatások összefoglalójával
2. Zolnay 1984, 253–257
3. OL DL 8884, közli Kumorovitz 1987–88, III/1, 176–177, kat. sz. 360
4. Gyöngyösi 1988, 143, caput 68
5. Gyöngyösi 1988, 233 (Appendix III)
6. Gyöngyösi 1988, 168, caput 79
7. Székér 1991
8. CNH II 125 A, MÉH 2. kiad. I. 451, Huszár 1979, 580
9. 1. a 3. lábjegyzetet
10. A Zolnay–Bencze-féle ásatási dokumentáció 9. és 10. rajza, BTM Adattára 1496–86-os számon
11. Garády 1934, 51, 60–61
12. Garády 1934, 61 és Garády 1943, 182
13. Zolnay 1984, 253
14. Bártfai Szabó 1938, 24, kat. sz. 129, vö. Jankovich 1959, 85
15. Székér 1991
16. Székér 1991
17. Székér 1991

## IRODALOM- ÉS RÖVIDÍTÉSJEGYZÉK

- |                           |   |                           |  |
|---------------------------|---|---------------------------|--|
| <i>Bártfai Szabó</i> 1938 | Bártfai Szabó László: Pest megye történetének okleveles emlékei, 1002–1599-ig, Bp. 1938   | <i>Huszár</i> 1979        | Huszár Lajos: Münzkatalog Ungarn von 1000 bis heute, Bp. 1979  |
| <i>Bencze</i> 1991        | Bencze Zoltán: Der Paulinerorden im mittelalterlichen Ungarn, Budapest im Mittelalter, Braunschweig, 1991, 415–425  | <i>Jankovich</i> 1959     | Jankovich Miklós: Buda-környék plébániáinak középkori kialakulása és a királyi kápolnák intézménye, BpR XIX, 1959, 57–98   |
| CNH                       | Réthy László: Corpus Nummorum Hungariae I. Bp. 1899, II. Bp. 1907   | <i>Kumorovitz</i> 1987–88 | Kumorovitz Lajos Bernát: Budapest történetének okleveles emlékei III/1–3, Bp. 1987–1988  |
| <i>Garády</i> 1934        | Garády Sándor 1934-es ásatási naplója a BTM Adattárában H-166–79. számon, 43–105  | MÉH                       | Unger Emil: Magyar Éremhatározó I–III. 2. kiadás, Bp. 1974–1976  |
| <i>Garády</i> 1943        | Garády Sándor: Budapest székesfőváros területén végzett középkori ásatások összefoglaló ismertetése, 1931–1941, A Szent Lőrincről elnevezett budamelléki pálos-templom és kolostor, BpR XIII, 1943, 173–184 | <i>Szekér</i> 1991        | Szekér György: A budaszentlőrinci pálos kolostor építési korszakai, a 2. Nemzetközi Pálos Rendtörténeti Szimpóziumon (1991. október 4–5. Budapest) tartott előadás megjelenés alatt a konferencia kötetben |
| <i>Gyöngyösi</i> 1988     | Gyöngyösi Gergely: Vitae fratrum eremitarum Ordinis Sancti Pauli Primi Eremitae, szerk. Hervey Ferenc Bp. 1988  | <i>Zolnay</i> 1984        | Zolnay László: A budaszentlőrinci pálos kolostor Szent Keresztről nevezett oldalkápolnája (Kóvári Kápolna), BpR. XXVI, 1984, 253–257   |

## ZOLTÁN BENCZE

### ÜBER DIE ERSCHLIEßUNGEN AUF DEM GELÄNDE DES PAULINERKLOSTERS ZU BUDASZENTLŐRINC ZWISCHEN 1984–1991

In den letzteren Jahren wurden in der dreischiffigen Kirche und in ihrer unmittelbaren Umgebung, nördlich von der Kirche im Gebiet der früheren Kirchen und im Kreuzgang, sowie in ihrem Bereich Forschungen durchgeführt. In der SW-Ecke des Klosterkomplexes treffen wir aus den sämtlichen bedeutenderen Bauperioden des Klosterbaues stammende Reste an. Auf einem kleinen Gelände sind Mauern aus dem Beginn und Ende des 14., sowie dem ausgehenden 15. und Beginn des 16. Jh. zu finden. Betreffs der aus dem Beginn des 14. Jh. stammenden Funde können drei Bauperioden auseinandergehalten werden. 1. Eine O–W orientierte Mauer 2. Eine Zisterne, zu deren südliche Mauer die vorher erwähnte Mauer

benutzt, wurde sowie ein Kanal 3. Die erste Umfriedungsmauer des Klosters, die mit einem Entlastungsbogen über die Zisterne geführt wurde (Abb. 2–5). Am Ende des 14. Jh. wird die dreischiffige Kirche erbaut, nachdem 1381 die irdischen Überreste des St. Pauls d. Eremiten aus Venedig hierhergekommen sind. Unter dem Gelniveau des unter dem zum ersten Chor der dreischiffigen Kirche von Osten her einlaufenden Bauniveaus kam ein vom König und Kaiser Sigismund (1387–1437) geprägter Parvus zum Vorschein, der zwischen 1387–1427 in Umlauf war. Die Kirche wurde demnach noch im Jahre 1387 erbaut. Eine Urkunde vom 1. Juni 1403 (OL DL 8884) spricht hingegen schon von unserer neuen Kirche, die dreischiffige Kirche

war also bis dorthin bereits fertig. Am Ende des 15. Jh. entsteht die südliche Seitenkapelle der dreischiffigen Kirche. Aus der Ordensgeschichte des G. Gyöngyösi aus dem 16. Jh. (Gyöngyösi, G. Vitae fratrum eremitarum Ordinis Sancti Pauli Primi Eremitae, ed. Hervay, F. Bp. 1988) erfahren wir nämlich, daß die Kapelle an der südlichen Seite des St. Laurenz-Klosters auf Kosten des Mihály Budai Kovács errichtet worden ist, der sein ganzes Leben lang Winzer war und den man im St. Laurenz-Kloster begraben hat (zit. Werk 143, caput 68). In den ersten zwei Jahrzehnten des 16. Jh. wurde an die dreischiffige Kirche ein neuer Chor angebaut. Das Gewölbe dieses Chors konnte auf Grund der eingestürzten Gewölbeelemente rekonstruiert werden.

Der erste Chor des Hauptschiffes der im ausgehenden 14. Jh. erbauten dreischiffigen Kirche wurde mit fünf Seiten des Neuneckes geschlossen. Die zwei Nebenschiffe schloß man mit drei Seiten des Achteckes. Auch der zu Beginn des 16. Jh. gebaute neue Chor ging mit drei Seiten des Achteckes aus, gleichzeitig wurde der Chor der beiden Nebenschiffe aufgelassen und vermauert. Nördlich von der dreischiffigen Kirche befinden sich die früheren Kirchen des Klosterkomplexes. Dort stand zuerst eine Kirche mit eckigem Chorabschluß, sodann wurde später eine einschiffige gotische Kirche aufgebaut, deren Chor

sich mit drei Seiten des Achteckes schließt. Die Kirche mit dem eckigen Chorabschluß dürfte schon im 13. Jh. gestanden sein und die gotische Kirche zu Beginn des 14. Jh. erbaut worden sein. Dieser Kirche schloß sich im Norden ein Kreuzgang mit einem 10×10 m großen Hof und einem etwa 2 m breiten Korridor an. Als 1381 die irdischen Überreste des St. Pauls d. Eremiten hierhergelangen, wird die gotische Kirche zur Kapelle umgeändert und zwar derart, daß aus dem östlichen Teil des Schiffes ein Stück erhalten blieb das von einer N-S orientierten Mauer abgetrennt wird, die südliche und westliche Mauer des Kirchenschiffes riß man hingegen ab. Die Kapelle ist von Westen her durch einen Korridor zugänglich, dessen südliche Mauer die nördliche Abschlußmauer der dreischiffigen Kirche ist, und die nördliche Mauer wird mit einer, die Kapelle von Westen her schließenden Mauer gleichzeitig gebaut. Den Chor der Kapelle baut man mit einem Achsenstrebenpfeiler geschlossen um. Den Kreuzgang vergrößert man gleichzeitig, die Korridorbreite wird etwa 3,5 m und der Hof 15×15 m groß. Am Ende des 15. Jh. wird die Kapelle von neuem ungebaut, ihr Chor schließt wiederum mit den drei Seiten des Achteckes.

Die Forschungen der letzteren Jahren lösten so manches, jedoch stellten sich auch fast in gleicher Anzahl weitere Probleme.