

KÖZÉPKORI KŐFARAGÓ- ÉS ELHELYEZŐ JELEK A BUDAVÁRI LAKÓNEGYED ÉPÜLETEIN

A budai vár lakónegyedében az épületeken az utóbbi években végzett tudományos kutatások során, 1954. december 31-ig 91 db eddig ismeretlen középkori kőfaragó- és kölhelyező jelet gyűjtöttünk össze. E gyűjteménynek teljessége érdekében közlöm a már előbb talált és ismertetett 16 db kőfaragó- és elhelyező jelet is.

A kőfaragójeleken kívül számos kő-, elhelyezési és összeillesztési jelet is ismerünk. Az egyes épülettagokat, kvádereket, pillértagokat, borda- és boltozati elemeket pontosan a maguk előre meghatározott helyére kellett illeszteni. E művelet megkönnyítésére szolgáltak a kő felületébe bevéssett elhelyezési jelek. Ezek gyakorlati jelentőségük és szerkezeti sémájuk tekintetében eltérnek a kőfaragójelektől, bár, kivált a késői gótikában, határvonalaik meglehetősen elmosódtak. Ezeket az elhelyezési jeleket rendszeren nem a kőtömbök frontális oldalán, hanem az összeillesztési síkokon alkalmazták, ahol a szomszédos épülettagokon látható hasonló bevéséseknek feleltek meg. Tekintettel arra, hogy ilyenkor az egyes kőtagoknak egyszerű összeadásáról volt csak szó, szinte magától adódik a római vagy gótikus számjegyekből, vagy pedig a nagy kezdőbetűkből álló jegyrendszer használata. Az ilyen jeleket tehát elhelyezési jeleknek kell tekintenünk.

A vár lakónegyedében az alábbi épületeken találtunk kőfaragójeleket:

1. A középkori Mária Magdolna (később helyőrségi) templom tornyán és a barokk-kori hajó bontásakor előkerült, falazókövekként felhasznált középkori faragótköveken, összesen 56 db kőfaragójel (1. kép, 1—56.).

2. A budavári Nagyboldogasszony templom déli, ún. Mária-kapuján, a templom belső pillérein és szentélyében, összesen 29 db kőfaragójel (2. kép, 1—29.).

3. A Szentháromság u. 7. sz. ház kapualjának nyugati falában lévő ülőfülkesoron 8 db, ugyan ezen kapualj keleti falában lévő ülőfülkesor egyik kibontott kövén 1 db, összesen tehát 9 db kőfaragójel (3. kép, 1—9.).

4. Az Űri u. 24. sz. ház kapualjának északi falában lévő ülőfülkesor kövein 5 db kőfaragójel (4. kép, 1—5.).

5. Az Országház u. 2. sz. ház déli falában lévő ülőfülkesoron 3 db kőfaragójel (5. kép, 1—3.).

6. Az Űri u. 64—66. sz. ház észak-nyugati földszinti helyiségében lévő középkori árkádív északi pillérének lábazatán 1 db (6. kép, 1.).

7. Az Űri u. 36. sz. ház udvarán egy pajzsba faragott mesterjegy (6. kép, 2.).

Lux Kálmán 1944 előtt a Domonkos-templom tornyának helyreállításakor talált közelebbről meg nem határozott helyen egy kőfaragójelet: rajza w formát mutatott, amelynek középső csúcsán kereszt van. Megállapítása szerint ez a jel a meissenai Albrechtsburgon is előfordul. Ezt a kőfaragójelet most nem állt módunkban újból ellenőrizni.¹

Összesen tehát a vári lakónegyed területén 105 db kőfaragójel ismeretes. Ebből 15 már 1944 előtt ismert volt.

Az alábbiakban ismertetem a kőfaragójelek egyenkénti elhelyezését:

A *Mária Magdolna templom* tornyán eredeti helyén van 20 db kőfaragójel (1. kép, 1—19. és 56.).

1. sz. A főkapubéllet déli oldalának 3. kősorában.

2. sz. A főkapubéllet északi oldalának 2. kősorában.

3. sz. A főkapubéllet északi oldalának 1. kősorában.
4. sz. A főkapubéllet déli oldalának 3. kősorában.
5. sz. A főkapubéllet déli oldalának 1. kősorában.
6. sz. A főkapubéllet déli oldalának 2. kősorában.
7. sz. A déli oldalkápolna keleti falának 4. kősorában.
8. sz. A déli oldalkápolna ajtóbéllet keleti oldalának 3. sorában.
9. sz. A déli oldalkápolna ajtóbéllet nyugati oldalának 4. sorában.
10. sz. A déli oldalkápolna ajtóbéllet nyugati oldalán a váll felett.
11. sz. Az északi oldalkápolna ajtóbéllet keleti oldalának 2. sorában.
12. sz. A főkapu melletti déli nagy támpillér lábazatán a déli oldalon.
13. sz. A főkapu melletti déli nagy támpillér északi oldalán a lábazati párkányon.
14. sz. A toronyalja déli falán az első kvádersorban,
15. sz. A toronyalja déli falán a második kvádersorban.
16. sz. A toronyalja északnyugati sarokbordájának hatodik darabján.
17. sz. A toronyalja délkeleti sarokbordájának ötödik darabján.
18. sz. A toronyalja délkeleti sarokbordájának hatodik darabján.
19. sz. A toronyalja délkeleti sarokbordájának hetedik darabján.
56. sz. A torony északi oldalához simuló külső lépcsőtoronyból az I. emeleti énekkarzatra nyíló kőajtóbéllet nyugati falába vésett 1496-os évszám.

Ezek közül a kőfaragójelek közül az 1., 9. és 14. számúak rajza hasonló és ilyen jelek a kassai Szt. Erzsébet templomon négy helyen fordulnak elő.²

A 2., 3., 4., 7. és 17. számú kőfaragójelek a budavári középkori királyi palota déli nagytermének boltozati bordáin is előfordulnak.³ A 20—37. és 55. számú 19 db kőfaragójel a templomhajó bontásából előkerült kövekről való, melyeket az 1686-i ostrom után építettek be az újjáépülő barokk templom hajójába. Közülük a 32. számú háromszor fordul elő, hasonló rajzzal a kassai templomon.⁴ A 8. és 26. számú más állásban egyszer fordul elő a kassai székesegyházban.⁵

Az 5. sz. más állásban egyszer, a 22. sz. ugyanilyen állásban, ugyancsak egyszer fordul elő a brassói Fekete-templomon.⁶

A 38—54. számú 17 db jel kőelhelyezési jel ugyancsak a bontásból előkerült kövekről, valamennyi a kövek összeillesztési síkjain fordul elő. Ezek közül figyelmet érdemel az 50. sz. jel, amely középkori kőelhelyező olló rajzát mutatja. A Mária Magdolna templom valamennyi itt ismertett kőfaragójele és elhelyezési jele a XV. században épült három-hajós gótikus templom köveiről származik.⁷

Az 55. számú vésés a déli oldalkápolna kutatásakor egy oszloptöredéken került elő és a következő részekből tevődik össze: egy monogram, szóösszevonással írt név: „ANDREASZANISZLAY”, alatta évszám: „A. D. 1585.”, végül a név után egy kőfaragójel. Valószínű, hogy egy, a templomban későbbi időben megfordult kőfaragó jele.

A Nagyboldogasszony templom 31 kőfaragó- és kőelhelyező jele (2. kép) közül az 1—10. számú kőelhelyező jeleket már Horváth Henrik ismertette 1935-ben.⁸ A 11—15. számúakat Schulek Frigyes rajzi hagyatékában találtam meg. Ezeket a templom restaurálásakor ő maga rajzolta le eredeti nagyságban és a következőkben jelölte meg:

11. sz. „A nyolczoldalú pillér déli oldalán egy ölnyire az oszlopfő felső széle alatt.”
12. sz. „A nyolczoldalú pillér északi oldalán egy ölnyire a lábazat felett.”
13. sz. „A nyolczoldalú pillér déli oldalán három lábnyira a lábazat felett.”
14. sz. „Az északi szentély délkeleti pillérjének északi oldalán, a második vízrézslé alatt lévő első sarokkövön.”
15. sz. „A főszentély északi ablakának bal keretén egy ölnyire az első vízrézslé felett.”

A 16—29. számúak Budavárának 1944—45. évi ostroma után kerültek elő, a templom déli, ún. Mária-kapuján, a festés és vakolat leválása után. A 16—25. számúak a kapu nyugati oldalbélletén, a 26—28. számúak a kapu keleti oldalbélletén, a 29. számú a nyugati béllet előtt, az előcsarnok nyugati falán.

Elhelyezésük:

16. sz. A nyugati béllet 1. sorában.
17. sz. A nyugati béllet 2. sorában.
18. sz. A nyugati béllet 3. sorában.
19. sz. A nyugati béllet 3. sorában.
20. sz. A nyugati béllet 4. sorában.
21. sz. A nyugati béllet 4. sorában.
22. sz. A nyugati béllet 5. sorában.
23. sz. A nyugati béllet 5. sorában.
24. sz. A nyugati béllet 6. sorában.
25. sz. A nyugati béllet 7. sorában.
26. sz. A keleti béllet 2. sorában.
27. sz. A keleti béllet 4. sorában.
28. sz. A keleti béllet 6. sorában.
29. sz. Az előcsarnok nyugati falának keleti falsíkján a 2. kvádersorban.

A Mária-kapu 16—29. számú itt felsorolt kőfaragójelei, a kapu 1384 utáni építési idejéből következően, XIV. századiak. A Mária-kapu kőfaragójelei közül a 22. sz. ötször, a 23. sz. háromszor, a 24. sz. és 28. sz. egyszer, a 25. sz. egyszer fordul elő a budavári középkori királyi palota keleti homlokzati falának alján, amely szintén a XIV. század végén épülhetett. A 23. sz. jel kétszer fordul elő a budavári István-torony melletti legbelső boltozatos szoba ajtókeretén.

A 24. és 28. sz. jel egyszer fordul elő a budai palota déli nagyrondeella ún. Zsigmond-kapu tornyának kisebbik (gyalog-) kapualjában, illetve az északi kortinafal lovaskapuján. Ez utóbbi két ajtó, illetve kapu a XV. sz. elején épülhetett.¹⁰

A 24. és 28. sz. jelekhez hasonló rajzú egyszer fordul elő a kassai székesegyház diadalívén, amely 1390—1410 között épült,¹¹ a 23. sz. jel ugyancsak egyszer fordul elő a kassai székesegyházon.¹²

A 24. sz. jel egyszer fordul elő a brassói Fekete-templomon hasonló állásban.¹³

A *Szentháromság utcai 7. sz.* ház kapualjának nyugati falában lévő ülőfülkesor stílusformájából ítélve (félköríves záródású), a XIV. század folyamán épült. A rajtuk lévő kőfaragójelek (3. kép) elhelyezése a következő:

Az 1. és 2. számúak hasonló rajzúak és a járdától számított első ülőfülke ívén vannak.

A 3. és 4. számú a járdától számított második, az 5—8. számúak a harmadik ülőfülke záradékvívén láthatók. Közülük az 5. és 8. sz. jelek hasonló rajzúak. A 9. számú kőfaragójel a kapualj keleti falán lévő ülőfülkesor egyik kibontott ívkövén van.

A 3., 4. és 7. számú jelek összefüggését vizsgálva, azt látjuk, hogy a 7. számú kőfaragójel egy máltai kereszt jeléhez hasonló rajzú. A 3. számú jel a kereszt bal alsó felét, a 4. sz. pedig a kereszt jobb alsó felét képezi nagyobb alakú rajzban.

A 6. számú kőfaragójelhez hasonló rajzú jel kétszer fordul elő Óbudán, az ún. Kálvin utcai ásatás területén a körítőfal északkeleti sarokpilléréen, amely stílusformáját tekintve ugyancsak a XIV. században épültek látszik.¹⁴

Érdekes, hogy a kilenc kőfaragójel egyike sincs a kövek frontális lapjaiba vésve, hanem valamennyi az ülőfülkék íveinek élsarkításán helyezkedik el.

Az *Úri utca 24. sz.* ház kapualjának északi falában lévő ülőfülkesor stílusformája után ítélve (félköríves záródású) szintén a XIV. századra tehető. A kőfaragójelek elhelyezése (4. kép) a következő:

Az 1. és 2. kőfaragójel hasonló rajzú és az ülőfülkesor középső ívének záradékvívén, a 3. és 4. számú, mely ugyancsak hasonló rajzú, a járdától számított első ülőfülke záradékvívén, végül az 5. számú a járdától számított 1. ülőfülke szélső pillérének belső oldalán, a váll alatti kövön látható.

Az *Országház u. 2. sz.* ház kapualjának déli falában lévő ülőfülkesor stílusformáját tekintve (csúcsíves záródású), már a XV. század első felében épülhetett. Két hasonló rajzú kőfaragójel látható rajta (5. kép). Az 1. számú az ülőfülkesor középső csúcsíves záradékvívén, a 2. számú a járdától számított 2. és 3. ülőfülke konzolköve feletti vállkövön látható.¹⁵

A 3. sz. kőelhelyező jel a kapualj északi falában lévő ülőfülkesor egyik kibontott vállkővén látható.

Az *Úri u. 64—66. sz.* épület északnyugati, bástyára néző helyiségében egy középkori árkádív van, amely XV. századi, valószínűleg főúri palota maradványa. Az árkádív északi pillérének lábuzatán 1 db kőfaragójel maradt fenn (6. kép, 1.).

Az *Úri u. 36. sz.* ház udvarán egy faragottkő töredéken pajzsba vésett mesterjegy látható, H. K. betűkkel jelölve (6. kép 2.). Ma már nem lehet megállapítani, hogy ez a hajdan itt állott középkori ház része volt-e. Az azonban bizonyos, hogy másodlagosan van a ház udvarán elhelyezve és valószínűleg egy fiale-töredék díszét képezte.¹⁶ Ez a vár lakónegyedében feltalálható egyetlen mesterjegy. A mellette lévő név H. K. kezdőbetűinek megfejtését Lux Kálmán kísérelte meg. Megállapítása szerint a másodlagosan befalazott töredék, amelyet a címerpajzsba faragott mesterjegy díszít, összefüggésbe hozható a domonkos-templom Lettnerének pillérmaradványával. A mesterjegy alakjával azonos mesterjegyet talált a meissenai Albrechtsburg mesterjegyei között is, ahol ehhez a mesterjegyhez több hasonló és több csak kevésbé eltérő jegy is volt. A H. K. betűkre vonatkozólag Lux Kálmán szerint csak túl merészen lehetne Hans Krebs nevére következtetni.¹⁷

Végül megjegyzem, hogy a + alakú, főleg elhelyezőjelek, a budai vár lakónegyedén kívül is igen gyakran előfordulnak, tehát ez esetben analógiákat felsorolni céltalan.

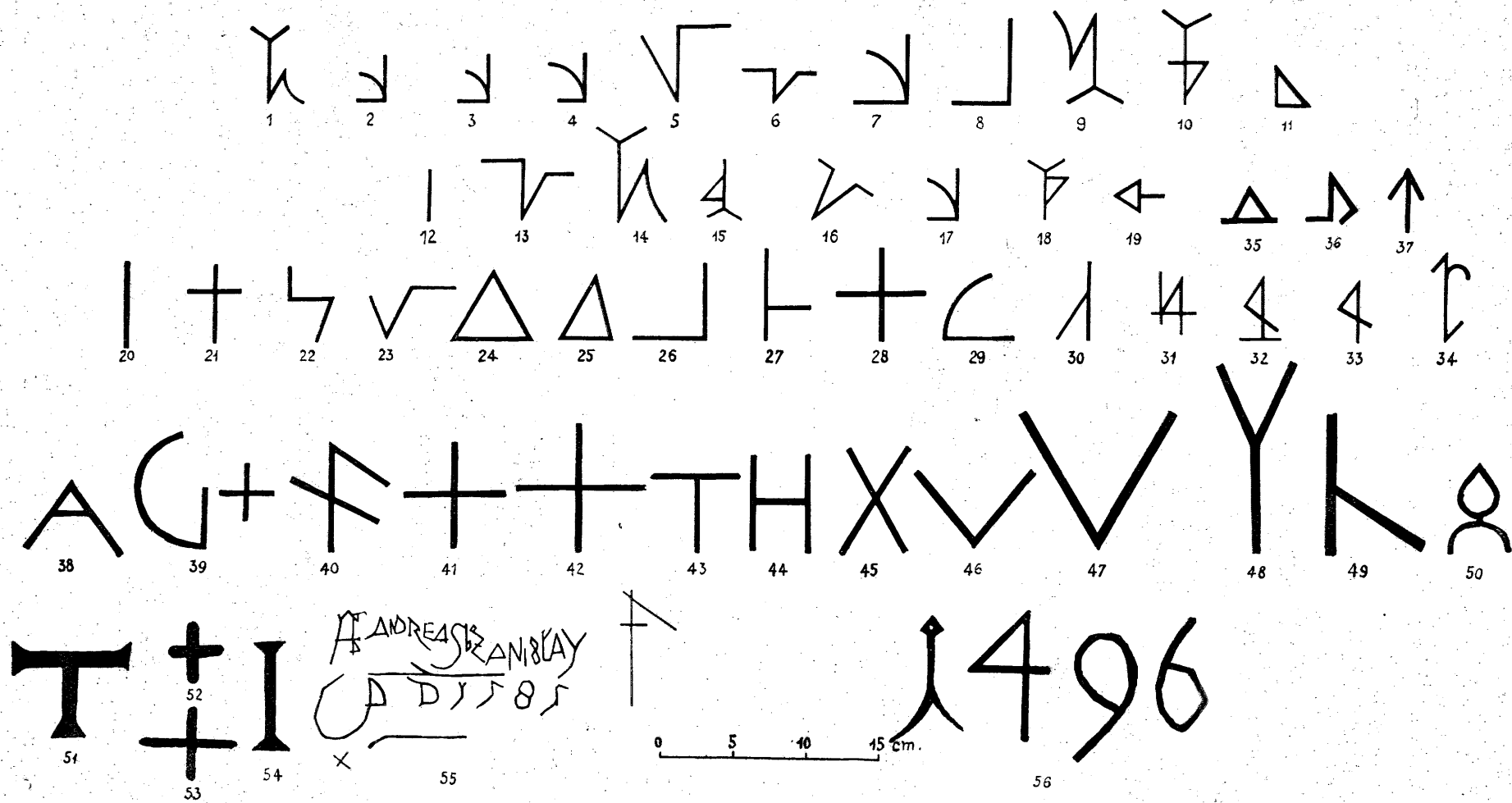

1. kép. A budavári középkori Mária-Magdolna templom kőfaragó és kőelhelyező jelei
 1–37: kőfaragójelek,
 38–54: kőelhelyező jelek
 55–56: vésések

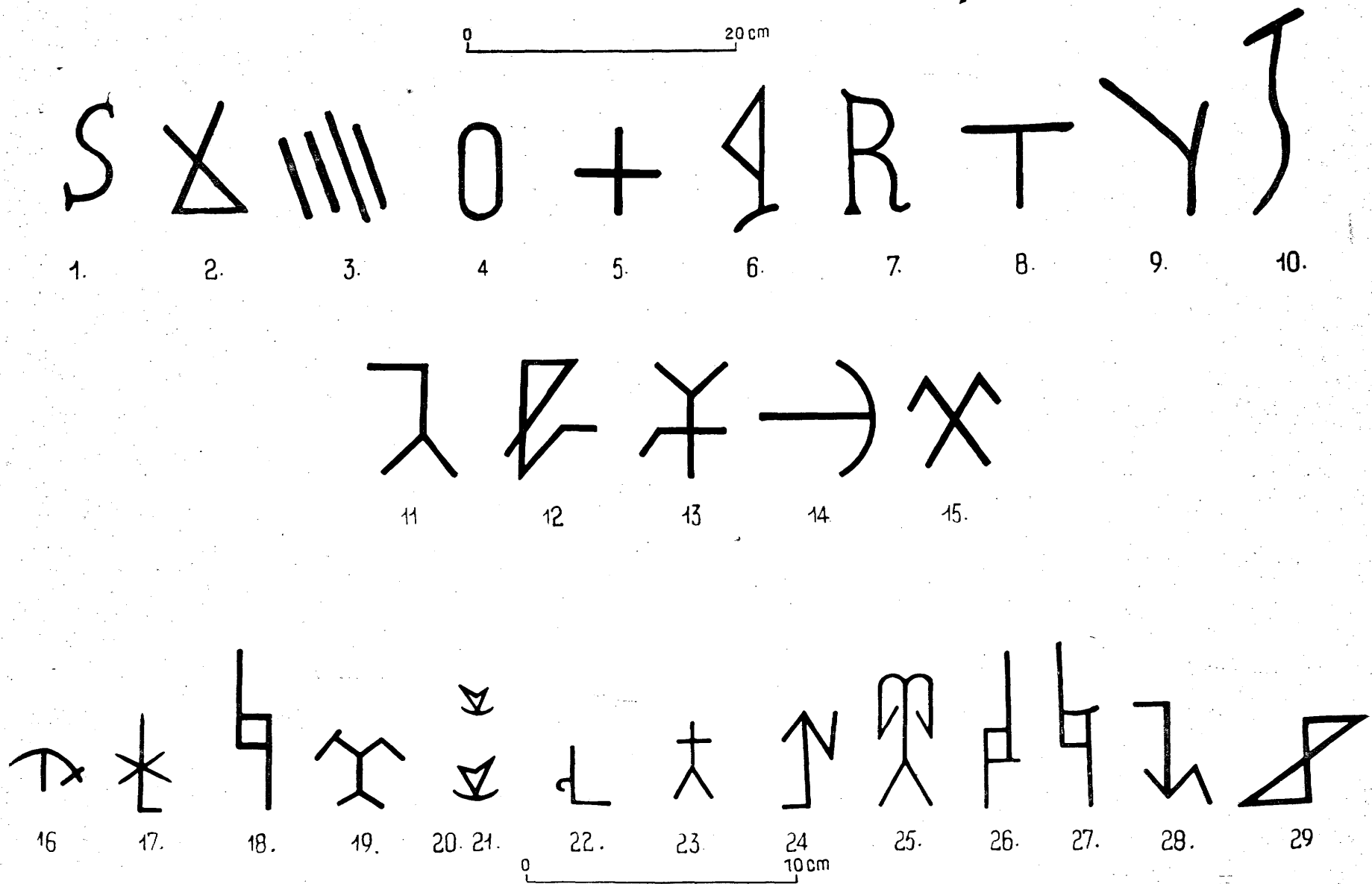

2. kép. A budavári középkori Nagyboldogasszony-templom kőfaragó- és kölhelyező jelei
 1–10: Horváth Henrik által már korábban közölt kőfaragó- és kölhelyező jelek
 11–15: Schulek Frigyes rajzi hagyatékában megtalált középkori kőfaragó jelek
 16–29: A déli ún. Mária-kapu legújabbban megtalált kőfaragó jelei

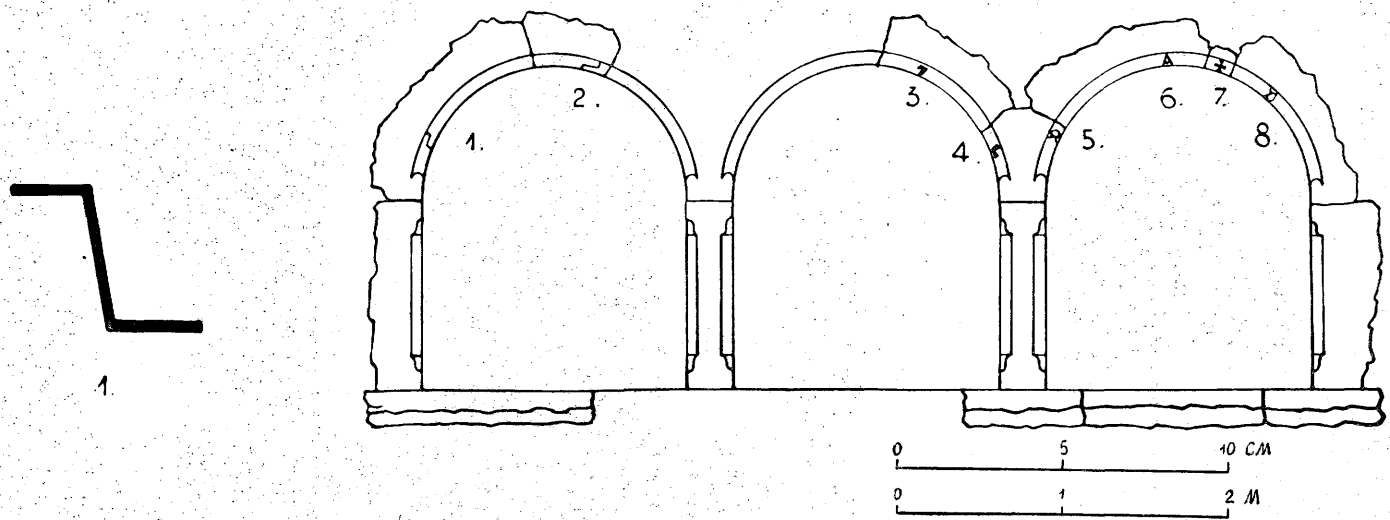
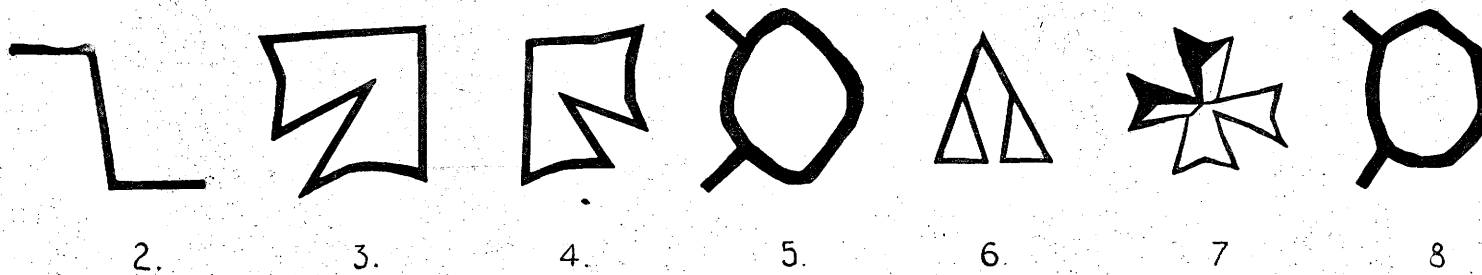

A KAPUALJ KELETI FALÁBAN
LÉVŐ ÜLŐFÜLKESOR EGYIK KIBON-
TOTT KOVÉN LÉVŐ KÖFARAGÓJEL.

3. kép. A Szentháromság u. 7. sz. ház kapualjának ülőfülkéin látható kőfaragójelek

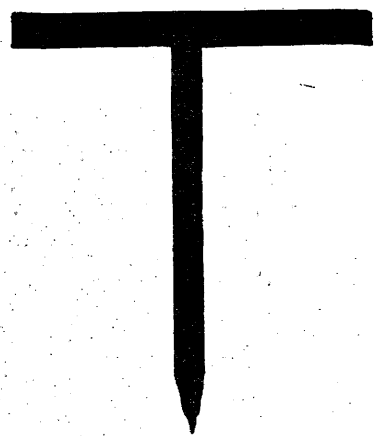

1

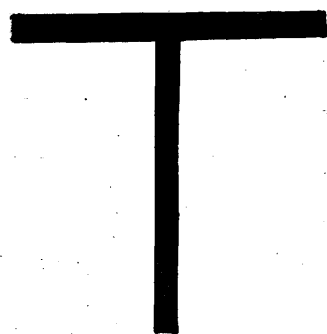

2

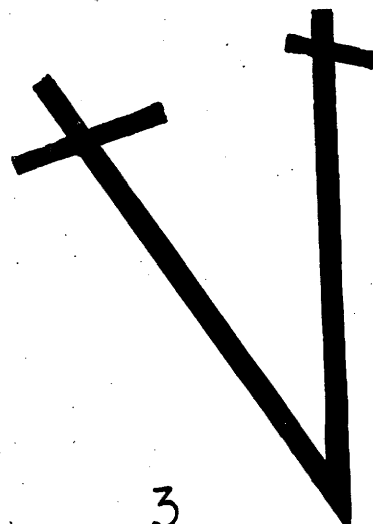

3

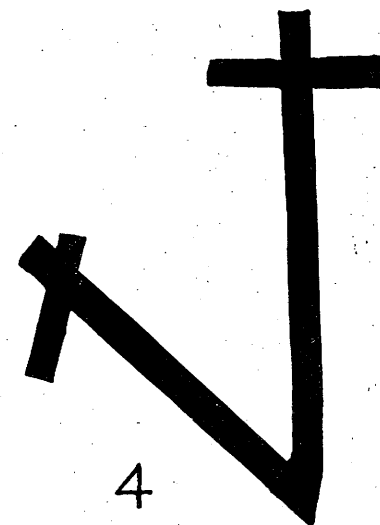

4

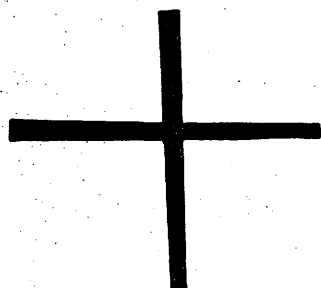

5

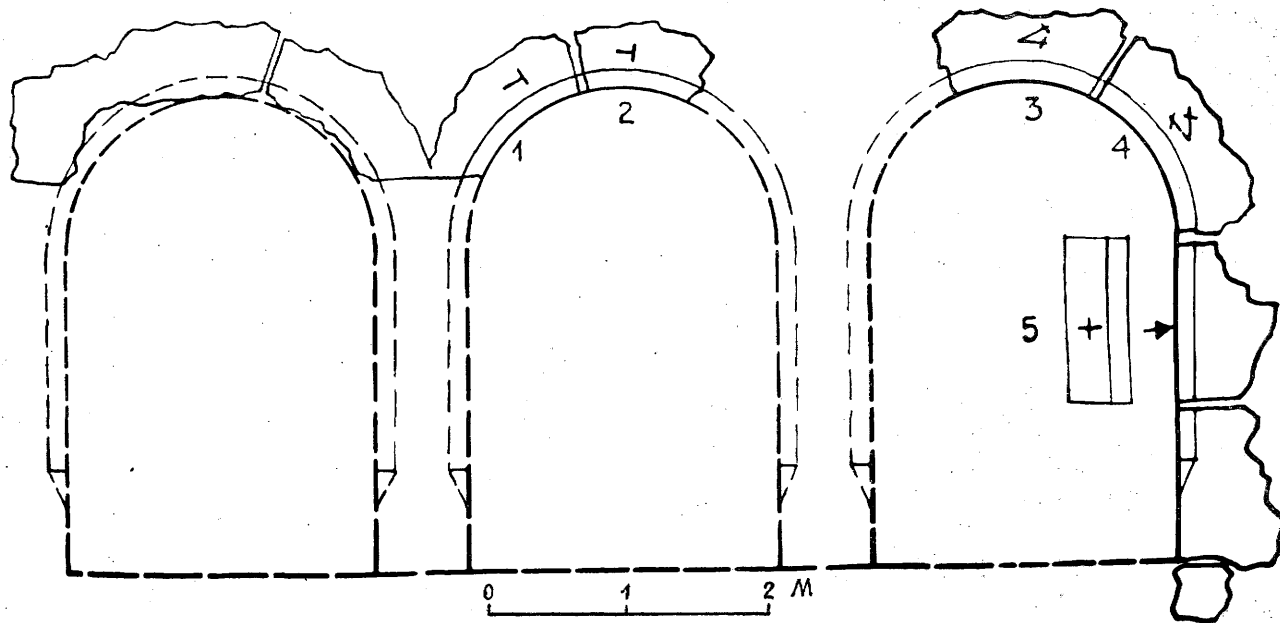

4. kép. Az Űri u. 24. sz. ház kapualjának ülőfülkéin látható kőfaragó jelek

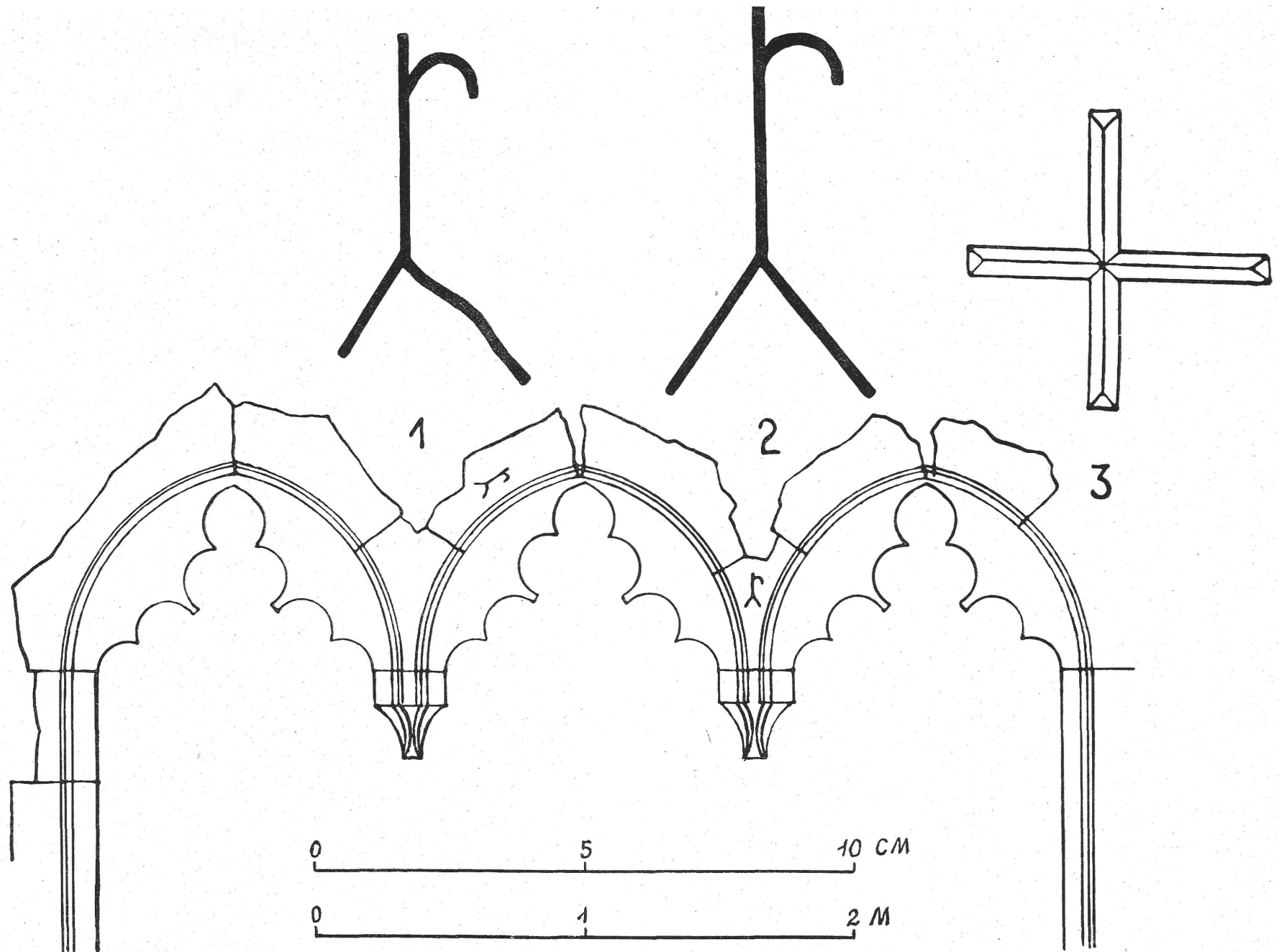

5. kép. Az Országház u. 2. sz. ház kapualjának ülőfülkéin látható kőfaragó és kőelhelyező jelek
 1–2: kőfaragó jelek
 3: kőelhelyező jel

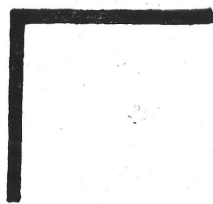

1.

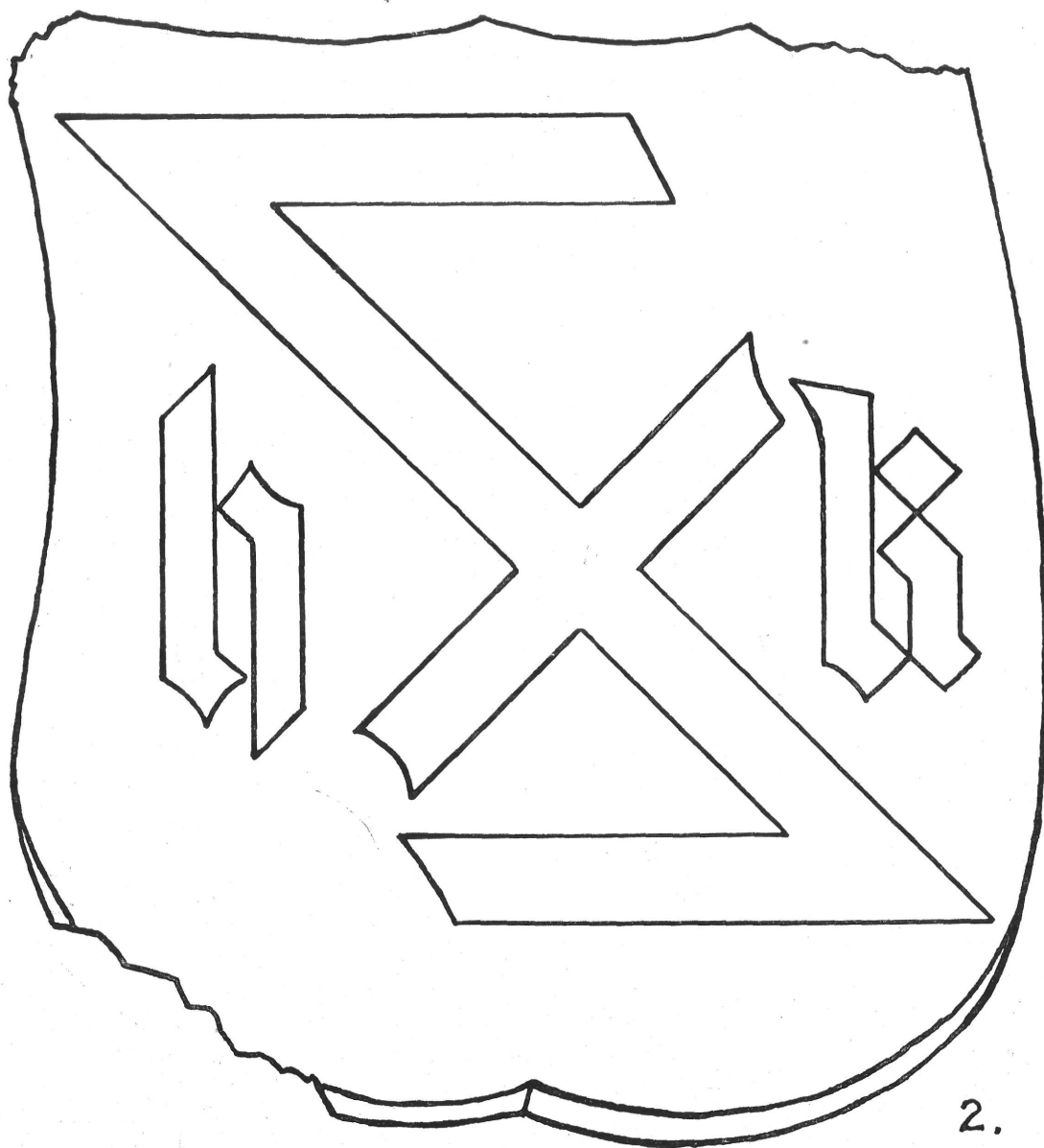

2.

0 1 M

6. kép. 1. Az Úri u. 64. sz. ház középkori árkádján látható kőfaragó jel
2. Az Úri u. 35. sz. ház udvarán látható kőfaragó mesterjegy

JEGYZETEK A „KÖZÉPKORI KŐFARAGÓ- ÉS ELHELYEZŐJELEK A BUDAVÁRI LAKÓNEGYED ÉPÜLETEIN” C. ANYAGKÖZLÉSHEZ

- ¹ *Dr. Lux Kálmán*: A budavári Szent Miklós torony. Magyar Mérnök és Építész Egylet Közlönye. 1925. 4—6. sz.
- ² *Mihalik József*: A kassai Szent Erzsébet templom. Bp. 1912. 58. old. 29. 29/A. 29/B. és 29/C. kőfaragójelek.
- ³ Várnai Dezső szíves közlése.
- ⁴ Uo., 58. old. 11. 11/A. és 11/B. kőfaragójelek.
- ⁵ Uo., 55. old. 104. sz. kőfaragójel.
- ⁶ *Ernst Küblbrandt*: Die ev. Stadtpfarrkirche in Kronstadt. 1. Heft. Kronstadt 1898. 30. és 3. sz. kőfaragójelek.
- ⁷ A Mária Magdolna templom tornyának 8. és 9. számú kőfaragójelét *Horváth Henrik* ismertette 1935-ben: „Budai kőfaragók és kőfaragójelek” című művében, és pedig a 29. old. 2. ábráján a 9. számút, a XV. táblán a 8. és 9. számút.
- ⁸ Uo., XII. és XIII. tábla.
- ⁹ Hasonló rajzú kőfaragójelet látunk a Halászbástya kőtárában lévő „Miserere-mester” sírkövén, amely a XV. század elejéről származik. Képét *Horváth Henrik* már idézett művének XVIII. sz. képtábláján közölte.
- ¹⁰ Schulek Frigyes feltevése.
- ¹¹ *Mihalik József*, id. mű, 55. old. 35. sz. kőfaragójel.
- ¹² Uo., 103. sz. kőfaragójel.
- ¹³ *Ernst Küblbrandt*, id. mű, 38. sz. kőfaragójel.
- ¹⁴ Várnai Dezső szíves közlése.
- ¹⁵ Az 1. és 2. számúakat *Horváth Henrik* közölte: id. mű, 29. old. 4. sz. és II. és XV. képtábla.
- ¹⁶ Uo., 29. old. 5. sz. és XVI. képtábla.
- ¹⁷ *Lux Kálmán*, id. mű.

MITTELALTERLICHE STEINMETZ- UND VERSETZZEICHEN AN DEN GEBÄUDEN IM WOHNVIERTEL DER BURG VON BUDA

Das Sammeln und die Aufarbeitung der mittelalterlichen Steinmetzzeichen gehört zu den am meisten vernachlässigten Gebieten der Geschichte unserer Baukunst. Einige Forscher halten eine eingehende Beschäftigung mit denselben für nicht notwendig, doch gibt es heute schon viele Fachleute, die ihre Bedeutung hoch einschätzen, nicht nur in bezug auf Bauorganisierung, sondern auch hinsichtlich der Struktur, Architektur und Symbolik der mittelalterlichen Baukunst.

Ausser den Steinmetzzeichen kennen wir noch zahlreiche Steinmetz-, Versetz- und Zusammenfügungszeichen. Man musste die einzelnen Bauelemente, die Quader und Pfeilerteile, die Rippen- und Gewölbeelemente auf ihren ursprünglich geplanten Platz anbringen. Zur Erleichterung dieser Operation dienten die in die Oberfläche des Steins eingravierten Versetzzeichen.

Diese unterscheiden sich sowohl hinsichtlich der praktischen Bedeutung als auch strukturell von den eigentlichen Steinmetzzeichen, obzwar die Grenzlinien, besonders in der Spätgotik, ziemlich verwischt sind. Diese Versetzzeichen hat man nicht an der frontalen Seite des Steinblocks angebracht, sondern an den Fügungsflächen, wo sie den am folgenden Bauglied ersichtlichen Gravierungen entsprachen. Da es sich hier um die einfache Zusammenstellung der einzelnen Steinstücke handelte, ergab sich von selbst, dass das römische und gotische Zahlensystem oder das Majuskelsystem gebraucht wurde. Derartige Zeichen sind daher als Stellungszeichen zu betrachten.

Im Wohnviertel der Burg von Buda, d. h. in dem ausserhalb des mittelalterlichen königlichen Palastes liegenden Stadtteil haben die in den letzten 5 Jahren durchgeführten wissenschaftlichen Forschungen in den Wohnhäusern 90 bisher unbekannte mittelalterliche Steinmetz- und Versetzzeichen ergeben.

Um diese Sammlung zu vervollständigen addieren wir die bereits früher gefundenen und besprochenen 15 Steinmetz- und Versetzzeichen hinzu. Wir erhalten demnach 105 Stück.

In den Wohnvierteln der Burg kamen an folgenden Gebäuden Steinmetzzeichen zum Vorschein:

1. Am Turm der ehemaligen Maria-Magdalenen-Kirche (später Garnisonskirche) bei Steinen, die beim Abbau des Barock-Kirchenschiffes vorgefunden und als Mauersteine an mittelalterlichen Steinschnitzwerken benutzt wurden — insgesamt 56 Stück (Abb. 1 : 1—56).

2. An dem südlichen sogenannten Marien-Tor der Marienkirche (Matthias-Kirche) fand man an

den inneren Pfeilern und am Sanktuarium 29 Steinmetzzeichen (Abb. 2 : 1—29).

3. An den Sitznischen des Haustors in der Szentháromság-Gasse 7—9 Stück (Abb. 3 : 1—9).

4. An den Sitznischen des Hauses in der Üri-Gasse 24 5 Stück (Abb. 4 : 1—5).

5. In der Országház-Gasse 2 an den Sitznischen 3 Stück (Abb. 5 : 1—3).

6. Im Erdgeschoss des Hauses Üri-Gasse 64, am Sockel des mittelalterlichen Pfeilers mit Arkadenbogen 1 Stück (Abb. 6 : 1).

7. Im Hofe des Hauses Üri-Gasse 36 ist in ein Schild ein Meisterzeichen gehauen (Abb. 6 : 2). Insgesamt sind also auf dem Gebiet der Wohnviertel der Burg 105 Stück Steinmetzzeichen bekannt. (Die Beschreibung der in den Hausfluren des Wohnviertels von Buda befindlichen Sitznischen siehe: L. Gerevich, „Gotische Häuser in Buda“. Budapest Régiségi [Budapests Altertümer] Band XV, S. 123.)

Folgende Steinmetzzeichen werden ausführlich behandelt: am mittelalterlichen Turm der Maria-Magdalenen-Kirche, am Haupttor und am Fusse des Turmes befinden sich am ursprünglichen Ort 20 Steinmetzzeichen (Abb. 1 : 1—19 und 56).

Die 19 Steinmetzzeichen (20—37 u. 55) gehören zu den Steinen, die man bei dem Abbau des Kirchenschiffes gefunden hatte, als die Mauern der neuen Barockkirche aufgebaut wurden.

Die 17 Steinversetzzeichen (38—54) stammen ebenfalls von den Steinen des Abbaus und erscheinen auf den Fügungsflächen. Unter ihnen verdient das Zeichen 50 eine besondere Beachtung: es stellt als Stellungszeichen eine mittelalterliche Quaderstein-Hebeschere dar.

Sämtliche hier besprochenen Steinmetz- und Stellungszeichen der Maria-Magdalenen-Kirche stammen von Steinen, die bei der gotischen Kirche aus dem XV. Jh. verwendet wurden. Die Gravierung 55 tauchte bei der Erforschung der südlichen Seitenkapelle an einem Säulenfragment auf. Sie besteht aus folgenden Teilen: einem Monogramm, einer Zusammenschreibung des Vor- und Familiennamens: „ANDREA SZANISZLAY“, darunter der Jahreszahl: „A. D. 1585“ und schliesslich einem Steinmetzzeichen hinter dem Namen. Wahrscheinlich ist es die Marke eines Steinmetzes, der später in der Kirche zu tun hatte.

Von den 29 Steinmetz- und Steinstellungszeichen der Marien-Kirche (Abb. 2) hat H. Horváth bereits 1935 die Versetzzeichen 1—10 behandelt. Die Zeichen 11—15 entnahmen wir dem Zeichnungen-Nachlass von F. Schulek. Er zeichnete sie

während der Restaurierung der Kirche in Originalgrösse ab.

16—29 kamen nach der Belagerung von Buda in den Jahren 1944/45 zum Vorschein, an dem südlichen sogen. Marien-Tor, nachdem Anstrich und Mörtel abgefallen sind.

Die in den Hausfluren der Häuser Szentháromság-Gasse 7 und Uri-Gasse 24 befindlichen Sitznischen weisen mit ihrer im Halbkreis abschliessenden Form und dem Stil ihrer Steinmetzzeichen auf das XIV. Jh. hin (3 und 4). Es ist ein seltener Fall, dass die neun Steinmetzzeichen in der Szentháromság-Gasse 7 nicht auf den frontalen Flächen der Steine, sondern ohne Ausnahme an der Kantenpolarisierung der Bogen der Sitznischen angebracht ist.

Untersuchen wir im selben Haus den Zusammenhang der Steinmetzzeichen 3, 4 und 7, so sehen wir, dass das Zeichen 7 einem Maltheser-Kreuz ähnlich ist, und zwar bildet Zeichen 3 in einer grösseren Ausführung die linke untere Hälfte von diesem Kreuz und 4 seine rechte grössere Hälfte.

Die Sitznischen in dem Hausflur der Országház-Gasse 2 erinnern mit ihren Spitzbogen und ihrem Masswerk an das XV. Jh. (5). Auch der Arkadenpfeiler im Hause Uri-Gasse 64 (Abb. 6 : 1) gehört dem XV. Jh. an.

Im Hofe der Uri-Gasse 36 ist an einem Schild ein gemeisseltes Meisterzeichen wahrnehmbar. Die eingravierten Anfangsbuchstaben H. K. blieben bisher ungeklärt (Abb. 6 : 2). Dies ist das einzige Meisterzeichen im Wohnviertel der Burg.

VERZEICHNIS DER ABBILDUNGEN

- Abb. 1. Steinmetz- und Versetzzeichen am Turm der mittelalterlichen Maria-Magdalenen-Kirche.
- Abb. 2. Die Steinmetzzeichen an dem südlichen sogen. Marien-Tor, der mittelalterlichen Marienkirche oder Hauptkirche der Burg.
- Abb. 3. Steinmetzzeichen an der Sitznischenreihe im westlichen Hausflur der Szentháromság-Gasse 7.
- Abb. 4. Steinmetzzeichen an der mittelalterlichen Sitznischenreihe der nördlichen Hälfte des Hausflurs in der Uri-Gasse 24.
- Abb. 5. Steinmetzzeichen an der mittelalterlichen Sitznischenreihe der nördlichen Hälfte des Hausflurs in der Országház-Gasse 2.
- Abb. 6. Steinmetzzeichen am Haus in der Uri-Gasse 64—66 und Meisterzeichen des Steinmetzen H. K. in der Uri-Gasse 36.