

Vésztői gyermekjátékok (1953–1961)

GRYNAEUS TAMÁS

(Budapest)

Kisgyermekkortól 10-12 éves korukig a vésztői gyerekek egyik legkedveltebb játéka a *sározás*. Idősebbektől, főleg lányoktól már nem veszik jó néven a felnőttek, – játsszék inkább lánynak való játékokkal. De addig nagy leleményességgel és változatossággal készítenek különféle alakokat, eszközöket, főleg pedig a *puskákat*, ezzel *pukkantóznak*.

A kisgyerekeket az idősebbek tanítják sározni. „A kicsinek is adunk sárt, ű is tud sározni.” Kivesznek az árokból egy csomó sarat, a betonjárdán vagy az út szélén félkeményre meggyúrva formázzák. (1. kép)

A leggyakrabban készített *puskatípusok* a 2–12. képen láthatók. Lényege mindegyiknek ugyanaz: a kiformált sárdarabba mély lyukat fúrnak, – „a fenekinek víkonnak kell lenni, mert különben nem lő” – s akkor „odavágom a betonhó’, földhözbaszom”. Mielőtt földhöz vágná, egyik-másik gyerek rálehel a lyukra, „mert akkor jobban szól”.

Ha jól sikerült a puska, messzire elhallatszik durranása: „E’ most lütt!” „Ez oszt zengett!” „Zengett, mint az ég!”

Áthallatszik még a szomszéd utcába is, ilyenkor mondják: „oda is (ti. ott is) *pukkantóznak*”...

A *kerekes puska* készítése (2. kép) a legegyszerűbb, ezt csinálják leggyakrabban. A korong alakúra formázott sárba hüvelykujjukkal-ujjaikkal lyukat vájnak, jobb sarkukkal mélyítik, szélesítik (1. kép, kisfiú). A sarkával azonban nemcsak fúrja, hanem ütögeti is – hogy keményebb legyen – a puska fenekit: „*jaj, de kiállt már a lábam ütögetni*”. Ha nem jól gyúrta meg a sarat, vagy nem elég ügyesen formázta, sarkával könnyen kidűti az oldalát, vagy túl vékonyra sikerül a fenéke, s már földhözvágás közben kilyukad: akkor nem vagy csak egészen kicsit szól. Az elrontott vagy már földhözvágott kerekes puskát és kútpuskát is fel lehet még használni: csak a fenekét kell megigazítani. Így is készül a *ferde puska* (3. kép). A kerekes puskához hasonló, csak mélyebb, hengeresre vagy szögletesre készített *kútpuska* fenekére apró sármorzákat szórnak: „*sáros a kút fenéke*” (4., 5. kép, változataik: 6. kép).

A *fedeles puska* ugyanolyan, mint a kút-, vagy kerekes puska, csak ezt vékony sárlappal lefedik, ennek szélit ujjukkal lenyomkodják: „*Nem engedek bele szelet, akkor nem lű.*” Egy-két keményre gyúrt sárgolyót is tesznek bele, az „*kilő belőle, de meg kell találni*”.

A *kanalas puska* két változata a 7., ill. 8. képen látható. Az utóbbi végébe még több kisebb lyukat is fűrt.

A *sótartó puskán* (9. a, b) szimmetrikusan két mélyebb lyuk van, „fogóját” jobb kezének öt uja között formálja ki.

A *lyukas puska, végig lyukas puska* (10. a,b,c,d) lyukait – amennyi kifér („*hátral meg két lyuk van, nem tért ki*” 10. c,d) – mutatóujjukkal csinálták. Leggyakrabban ennél történik meg, hogy a fenéke túl vastagra sikerül s akkor nem, vagy csak kicsit pukkan.

„A kannapuska nem szokott löni, csak csattanni.” Téglalakú, 3-4 ujjnyi vastag sárdarabból készül. Rövidebb oldalába két kis gallyat dug, ez tartja a sárból készült „fület”. Mindkét keze ujjjaival fokozatosan felhúzza a kanna nyakát, kiképezi üregét (11a, 1. kép, kislány). Hosszabbik oldalára mutatóujjával lyukat fúr: „*itt folyik ki a víz; ott meg be a szél, és pukkan*”, majd külön elkészíti a tetejét (11b kép), evvel lefedi és széleit lenyomkodja.

Az *üvegpuska* nyakát külön készíti el, vékony gallyal fúrja ki, majd az üveg kifúrt testéhez ragasztja. Ekkor az egészet ellapítva, hüvelykujjával egy kisebb lyukat fúr az üveg nyakára és egy nagyobbat az üveg testére (12a-b kép).

„*Sárból kiskutyát, gyereket, embert* (13. kép) formáltunk – hát tán azt mondják, mink is abból vagyunk” (Ö. Gy.). Készítenek még *asztalt*, rá *csuprot*, *létrát* támasztanak (14. kép) hozzá, hogy fel tudjon menni az ember. Ha rosszul sikerül; „*e’ nem jó, gezmenc vót, csinállok másikat*” mondja. Az ember botja is sárból készül! (13. kép).

Kis lapos korongot hüvelykujjával középen kilyukaszt, szeme elé tartja: ez a *szemüveg* (15. kép).

Kaszát is készít s vastagabb végét megfogva kaszáló mozdulatokat végez vele (16. kép).

Ezek a játékok rövid életűek: a sár hamar kiszárad, széjjelesik: „*ó, szétromlott...*”

A *cson’csikó* (becézve: „*csoncsi*”) és a hozzá tartozó kis szekér már csak gyerekek játéka, 4-10 éves korokban, néha még később is. A csontcsikó a ló körömperc-csontja: „*lónál körömnél az első, az a cson’csikó*” (Ö. Gy.), „*a gyerekek veszik a dögtérről*”, egymásnak 1 forintért (1961) adják tovább. Meghagyják nyersen, vagy pirosra, kékre, feketére befestik. A csont plantaris oldalába négy vagy öt szöveget vernek, ez a *patkó*, illetve a *pöcse* vagy *töke* (18. kép), majd neme szerint elnevezik: „*ez a Csipke, ennek töke van, a másik meg Mancsi*”. A lószerszám (szügyellő, zabla, hasló, kötőfik, istráng) különböző vastagságú madzagból készül, a hám néha bőrből (mikor milyenhez jutnak hozzá). Mikor mindez készen van, egyedül (21-22., 24. kép) vagy párban (20., 23., 25. kép) befogják a szekérbe, ezt megrakják, a madzagjuknál fogva húzzák, jobb kézbe fogott ostorukkal (24. kép) csapkodják, hangos szóval biztatják, szidják lovaikat, káromkodnak velük, mint a felnőttektől látják, hallják. De egyébként inkább becézik, ajnározzák cson’csikóikat. Hogy mennyire szeretik és szinte elevenszámba veszik őket, arra igen jellemző, amit a 7 éves Sánta Imre szomorúan mesélt nekem: „*múltkoriban az egyik csoncsim eltört, – eltemettem a cseresznyefa alá*”.

Az előzőekben két olyan játékot ismertettem, melynek anyaga, mintái a gyermekek környezetében adva vannak, s amiket maguk készítenek el. Feltehető tehát, hogy ezek alakja, készítmódja és „*mesterszavai*” a legarchaikusabbak. Éppen ezért alkalmasak arra is, hogy összehasonlítsuk rokon-, és primitív népek gyermekeinek játékaival. Sőt, talán segítséget nyújtanak a hitvilág (miért támasztanak *létrát* az asztalhoz, miért nem *széket* készítenek melléje; miért *csuprot* és nem *tányért* készítenek?!), a primitív fazekas mesterség technikájának és a lófestés szokásának jobb megértéséhez is.

Adatközlők:

Kaszai Béla 4 éves, Lévai Mariska 10 éves, Lévai Miska 7 éves, Ökrös Gyula 86 éves, Sánta Imre 7 éves, Nagy Imréné Varga Zsófia 68 éves.

Toys from Vésztő (1953-1961)

by TAMÁS GRYNÆUS

The most popular game with children between the ages of 10 and 12 in Vésztő is *sározás* (playing with mud), i.e. making various objects from mud. Older children, girls in particular, are however not supposed to engage in a game like this. Girls are expected to play games more becoming their sex. But while they are still allowed to do so, they relish in the game, showing great ingenuity in making various objects, in particular *guns*, which are used in a game called *pukkantózás* (when struck against the ground, the mud gun goes bang).

Younger children are taught how to play the mud game by their older playmates. Sitting on the pavement or along the road, they take a handful of mud from a ditch and knead it until it is half solid and assumes some figure. Photos 2-12 show the most common types of 'guns'. What they have in common is that a hole is bored in them. Then they are thrown to ground.

Bone colts with matching carts are toys exclusively for boys between 4 to 10, sometimes even older. Bone colts, as the name suggests, are made from horse bone and are either left unpainted, or painted red, blue or black. Equestrian accoutrements are made of strings of various thickness, and harnesses are sometimes made of leather. When a bone colt is finished, it is harnessed to a cart, either on its own or with another colt (Photos 20-25). The cart is loaded and pulled with the aid of the strings, while the horse/horses is/are 'spurred on' with a whip.

The study describes two toys that children themselves make. It is safe to assume that the shapes of these toys, their preparation and the terminology associated with them are rather archaic in nature. Hence they can easily lend themselves to comparison with toys popular with related nations and primitive tribes. They are likely to help us acquire a better understanding of mythology and the custom of painting toy horses.



1. kép. Sározó gyerekek

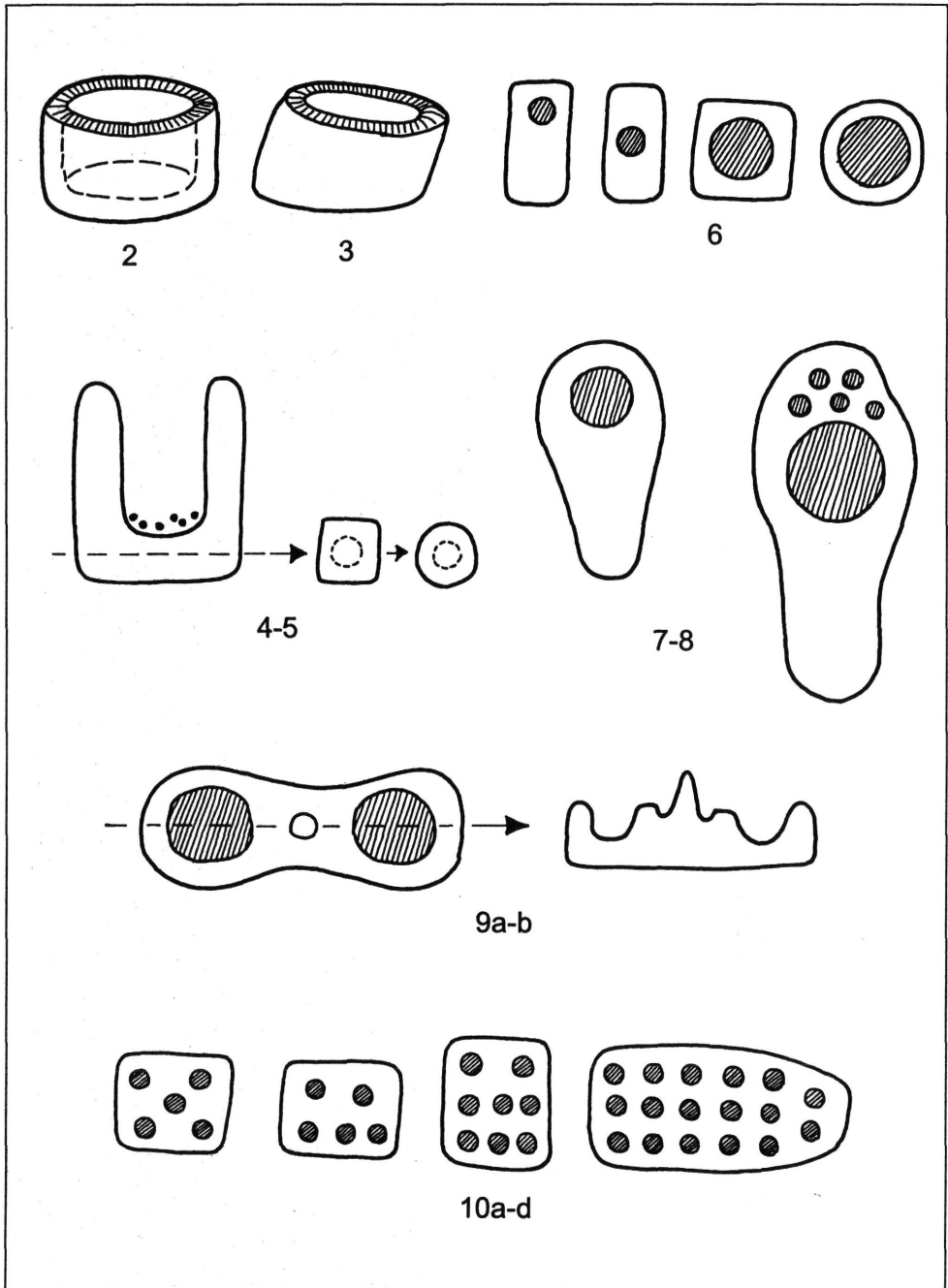

2. Kerekus puska 3. Ferde puska 4-5. Kútpuskák és vízszintes metszeteik
 6. Kútpuska változatok (felülnézetben) 7-8. Kanalas puskák 9a-b. Sótartó puska
 10a-d. Lyukas puskák

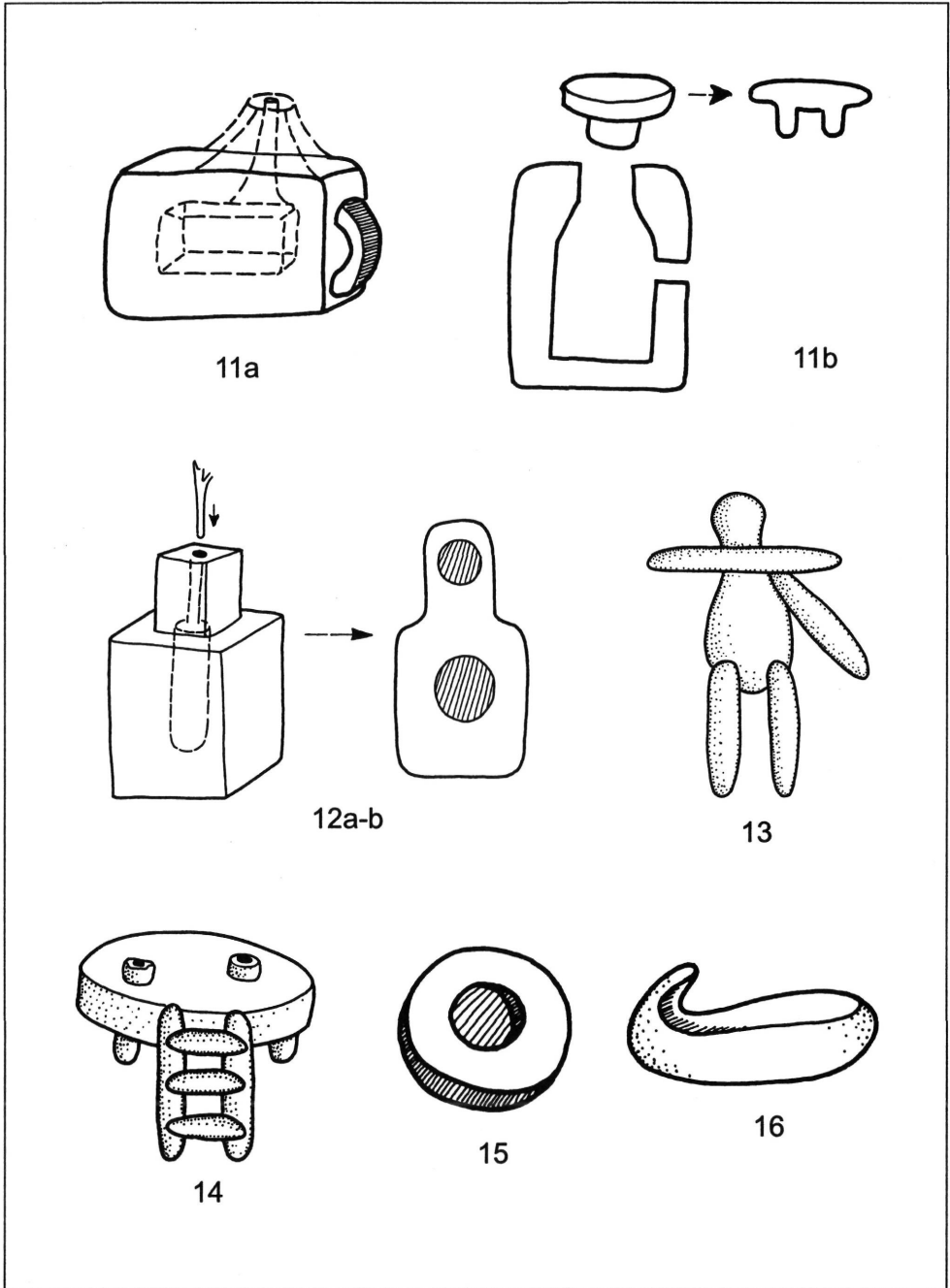

11a-b. Kannapuska készítése és metszetei 12a-b. Üvegpuska 13. Ember, botjával
 14. Asztal, csupor, létra 15. Szemüveg 16. Kasza

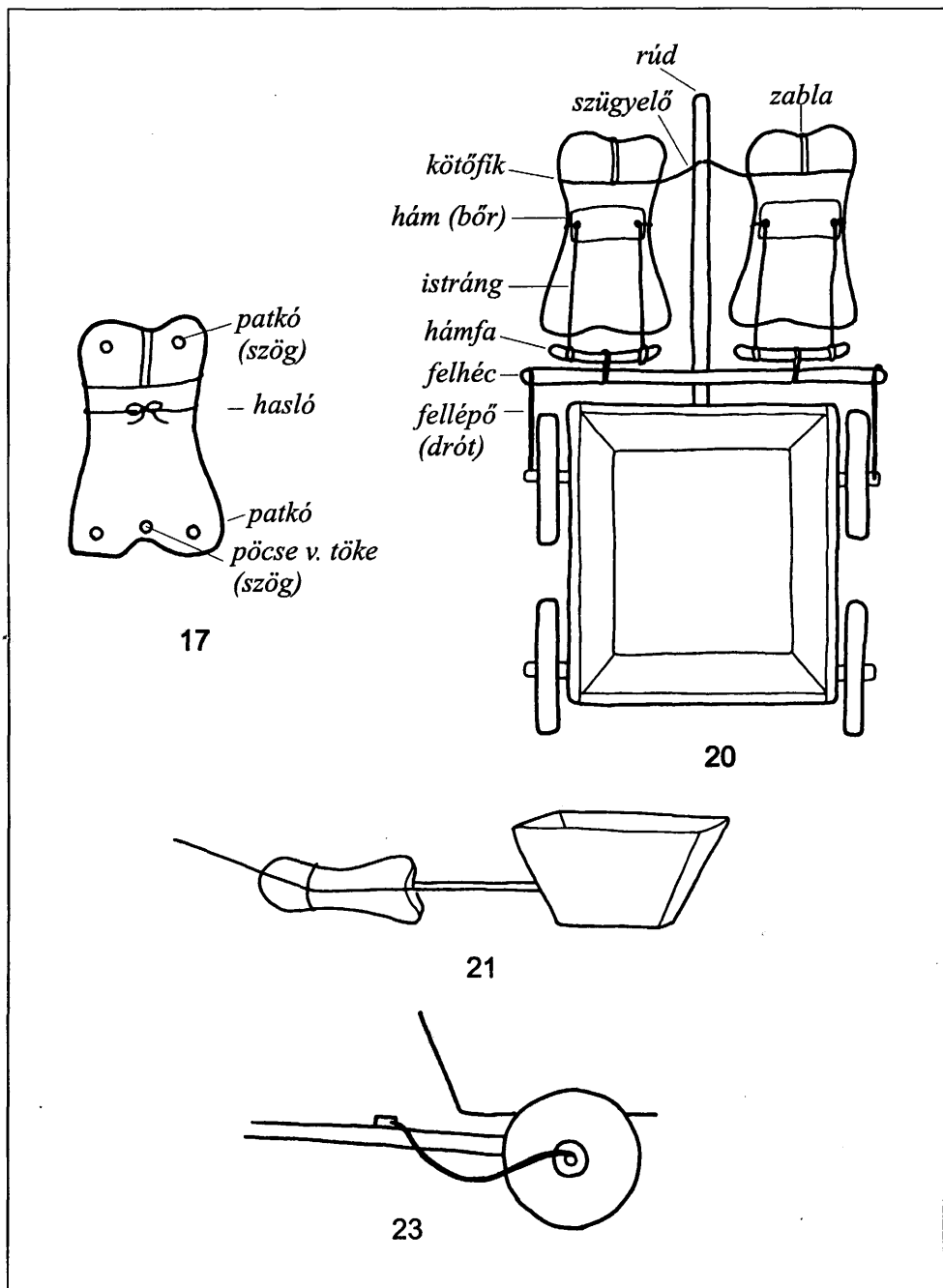

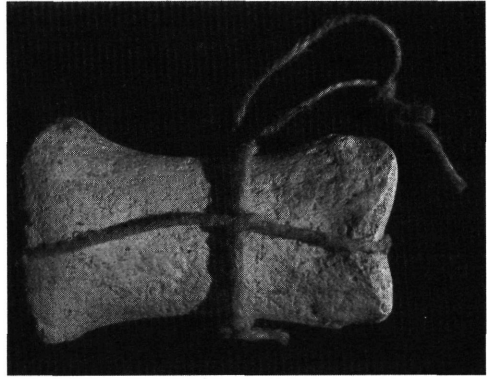
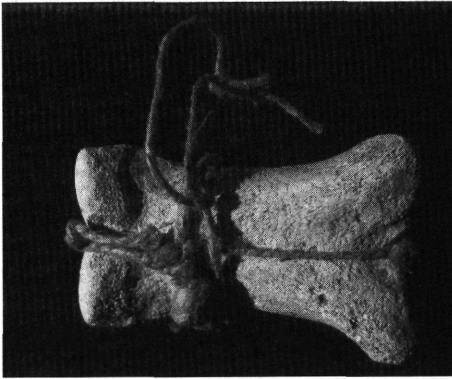

18-19. kép. Egyszerűbb szerszámozású cson'csikó (felül- és alulnézetben)

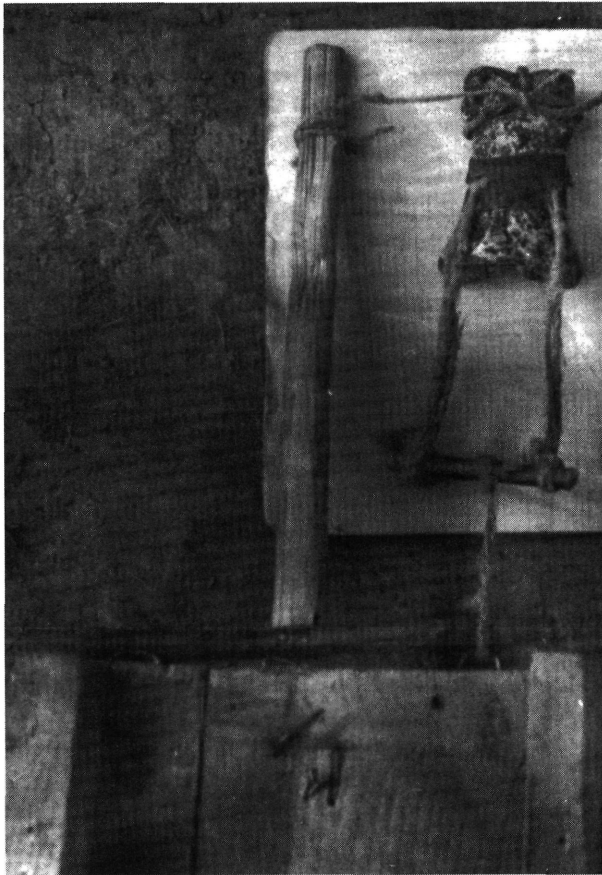

22. kép. Cson'csikó befogva, alája tett fűzetlap



24. kép. Cson'csikók befogva, kisszekerek



25. kép. Kisgyermek játék közben, cson'csikóval, szekírrrel, ostorral