

# Gótikus kályhacsempék az újabb budavári ásatás leletanyagából

BOLDIZSÁR PÉTER

(Székesfehérvár, István király Múzeum)

A királyi palota északi előudvarán és a Szent György tér déli részén 1972-től 1985-ig a Zolnay László által vezetett ásatáson középkori kályhacsempék tömege került elő. Különös figyelmet érdemelnek azok a darabok, amelyek a korábbi budavári leletek sorát újabb típusokkal gazdagítják.

Három eddig ismeretlen csempetípust tudtunk összeállítani az 1973-ban feltárt IV. számú pince betöltésében lelt töredékekből. Anyaguk finoman iszapolt, rózsaszínűre égett cserép. Aranysárga, sárgászöld és olajzöld mázas töredékek egyaránt előfordulnak. A csempék félhengeres fülkéjét áttört mérműves előtétlapok díszítik, amelyeket lapos faragású dúcba préseltek, és az áttöréseket utólag késsel vágják ki.

1. A csempe előtétlapján csúcsíves ikerablak felső részében négykaréjos rozettával. A csempe felső sarkaiban háromkaréjos mérművek. (1. ábra) Szélessége 16 centiméter, a több töredék alapján rekonstruálható magasság 35 centiméter.

2. A csempe előtétlapját hasonló dúccal mintázták, mint az előző típusét, de itt az ablak középső osztását és a rozetta alsó részét kivágták. A csempe felső sarkait háromkaréjos csúcsban végződő vakmérmű díszíti. (2. ábra) Szélessége 15,5; magassága 32,5 centiméter.

3. A csempe fülkéjének felső felét négyszögbe szerkesztett mérmű tölti ki. Két mandula alakú, átlósan fektetett idom adja az alapmotívumot. Középen ívnégyszögbe zárt négykaréjos rozetta, a sarkokban ívháromszögbe zárt háromkaréjos terek metsződnek ki. Szélessége 15 centiméter. A fülke magassága 28 centiméter. A fülke fölött lépcsőzetesen előreugró párkányon két nő büsztje helyezkedik el. Ruhájuk nyakkivágásának szegélyét díszsor és vasoxid máz díszíti. (3. ábra) A nőalakok feje nem került elő, de analógiaként szolgálhat az északi előudvar más lelőhelyéről származó női fejet formázó két leletünk (6. és 7. ábra). Egyikük pontos párhuzamát egész alakos oromdísz részeként Frenkendorf Alt-Schauenburg svájci lelőhely 14. századi rétegében lelték<sup>1</sup> (8. ábra).

Csempéink egy gótikus kályha felső, sokszögű építményének három sorában helyezkedhettek el. A fülkék mindegyik típusnál 2—3 centiméterrel alacsonyabbak az előtétlapnál. Ebből, és a csempék típusonként csökkenő szélességi méreteiből arra következtetünk, hogy a csempéket az alsóbb sor fülkéjének a tetejére állítva helyezték el, így az előtétlapok felső pereme minden sor fölött keskeny párkányt alkotott (5. ábra). A fülkék felső lapjának két oldalán furatok vannak: valószínűleg a csempéket soronként fémkapcsokkal rögzítették egymáshoz.

<sup>1</sup> Tauber, J. 1980. 75.

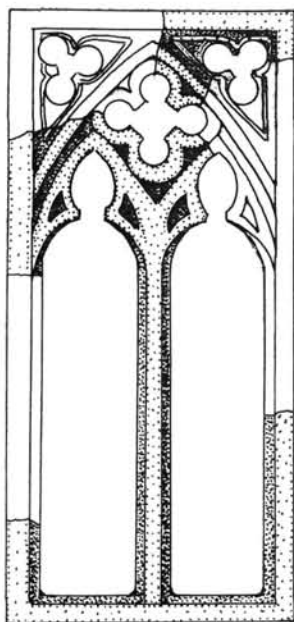

1

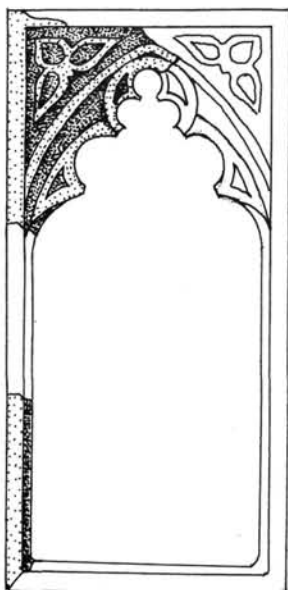

2

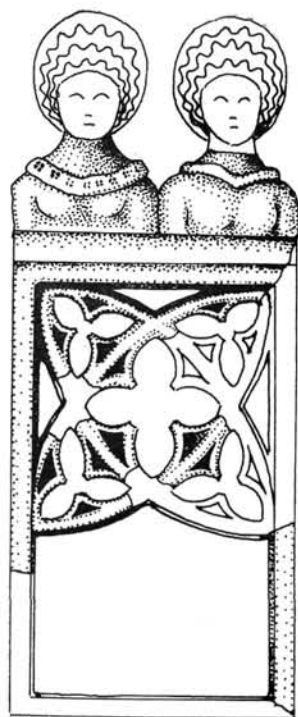

3

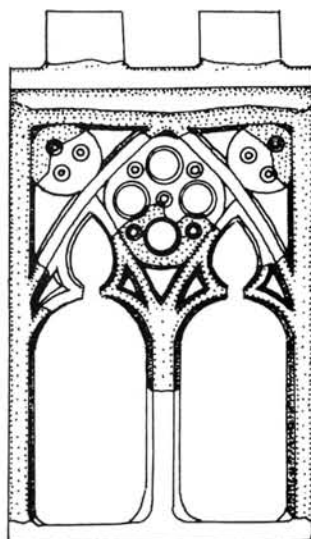

4



1—3. A IV. számú pincében lelt fülkés kályhacsempék  
4. A 74/2. számú ciszternában lelt oromcsempé

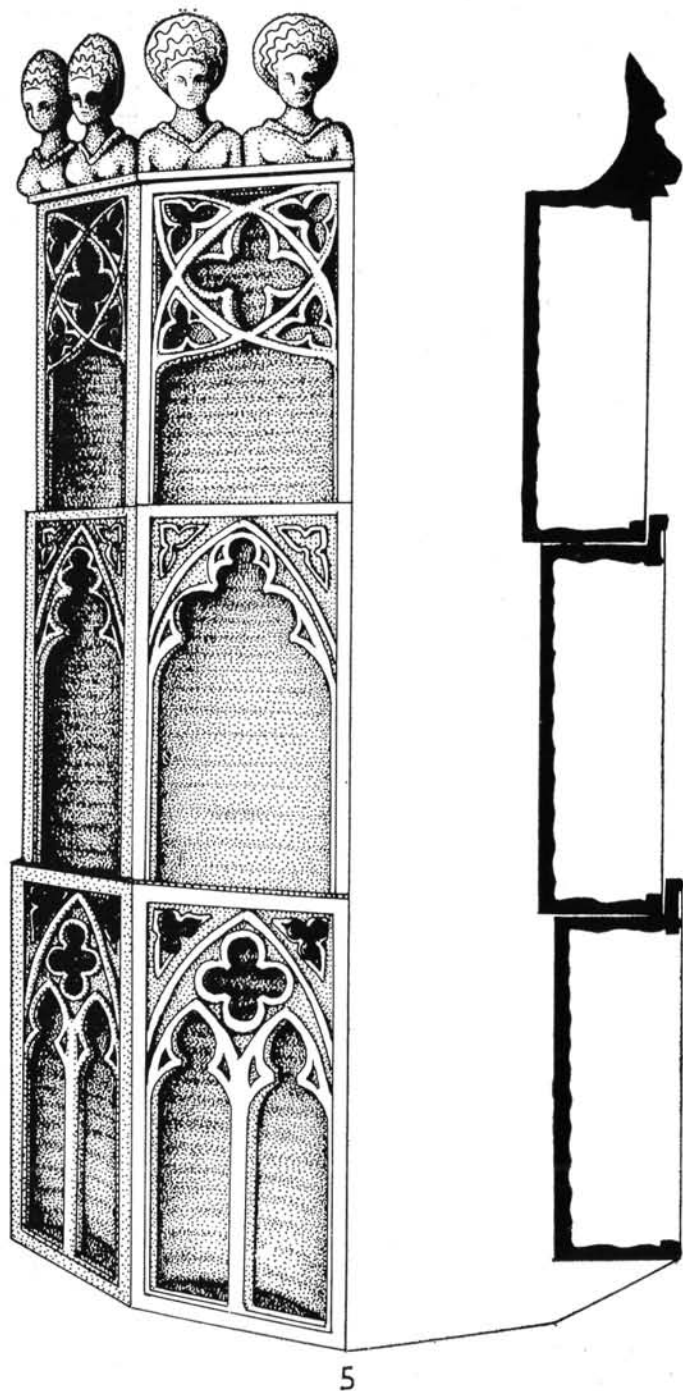

5

5. Gótikus kályha felső része. Rekonstrukció a IV. számú pince csempéi alapján.

Technikai és formai jegyek alapján ezt a kályhát a Holl Imre által rendszerezett korábbi anyag Anjou-kori I. csoport műhelye<sup>2</sup> termékének tartjuk. A 15. század első felében került szemétként a IV. pince betöltésébe, amelyet Zsigmond (CNH. II. 125. A., MÉ 451) 4 db parvusa (CNH. II. 129., MÉ 456.) 9 db qvartingja (CNH. II. 221., MÉ 449.) 1 db dénárja keltezett.

Az 1974/2. számú ciszterna Mária (CNH II. 125. A., MÉ 451.) parvusával és (CNH. II. 129., MÉ 456) qvartingjával keltezett betöltéséből került elő egy zöldmázás oromcsempe, amely rokonságot mutat a fent leírt csempékkel. Mérműve: csúcsíves ikerablak, felső részén apró körökkel áttört négykaréjos, a csempe felső sarkaiban pedig háromkaréjos rozettákkal. A csempe tetejét lépcsőzetesen előreugró párkányon ülő pártázat díszíti (4. ábra). A fülke felső lapjának két oldalán szintén furatok vannak. Szélessége 17, a fülke magassága 24 centiméter.

Eddig ismeretlen típusú mázatlan szürke sarokcsempe került elő a 84/2. számú pince betöltéséből. Magassága 24,5 centiméter. Lapja mindkét irányba felezett méretű. Mindkét oldalon szájában levelet tartó baziliszkus alakja kígyózik, S alakú farka levélben végződik. Az oldalak keretelése kettős, lépcsőzetesen befelé mélyülő (9. ábra). A csempe hátfalát két félhengerből dolgozták össze, és középen kör alakban kivágták. Ugyanilyen típusú csempe zöldmázás változatának töredéke került elő a már említett IV. számú pincéből (10. ábra).

Ez a két csempe az Anjou-kori II. csoport műhelyének terméke lehet. Ez a műhely az I. csoport csempéit másolta szürke, mázatlan és zöldmázás kivitelben.<sup>3</sup> Ezért számolhatunk ennek a csempének I. csoportbeli meglétével is.

Az Anjou-kori III. csoport 2. típus<sup>4</sup> a négyszögletes csempén döntött pajzsú, osztott mezejű, Anjou címert ábrázoló csempe néhány töredéke mellett, olyan döntött pajzsú töredékeket is leltünk, amelyeknek kiterjesztett szárnyú sas a címerképe (11. ábra). Sárga és zöld mázas töredékeink 15. századi rétegekben kerültek elő. Hasonló 15. századi csempét ismerünk Brno Kapucinus tér 5. lelőhelyről<sup>5</sup> (12. ábra), de a budai töredékek mintázása, különösen a sas farkának az Anjou liliomokkal rokon kiképzése 14. századi készítésre utal.

Nagy Lajos király Esztergomban őrzött ereklyetartó keresztjén két osztott pajzsú címer mellett két lengyel sasos pajzs is szerepel. Lehetséges, hogy ezek a címerek egy kályhán is együtt fordultak elő.

Az északi cortina kaputornyának pincéjében 16. századi feltöltésben került elő egy zöldmázás csempetöredék, amely liliomos koronában álló, kiszélesedő végű, kettős kereszt részletét mutatja. Ez a Vértesszentkeresztről ismert kettőskeresztes, döntött pajzs fölött kettőskeresztes díszű koronás sisakot ábrázoló csempe<sup>6</sup> budai meglétét igazolja (13. ábra).

A Budapesti Történeti Múzeum anyagában 51 639. leltári számon található zöldmázás töredék alapján feltételezzük, hogy volt egy sisakdísz nélküli kettőskeresztes döntött pajzsú csempetípus is. Ezen a pajzs két oldalán közvetlenül jelentkező keretelés kizárja azt, hogy ez a Vértesszentkeresztről ismert típus töredéke legyen. Valószínűleg az itt mérhető 19 centiméter szélességi mérettel megegyező magasságú négyszögletes csempe volt (14. ábra).

Az Anjou-kori III. csoport típusainak sorát még egy szürke, mázatlan, ikerablakkal és kör primerbe foglalt kereszt alakban elhelyezkedő négykaréjos rozettával dí-

<sup>2</sup> *Holl I.* 1985. 215.

<sup>3</sup> *Uo.* 218.

<sup>4</sup> *Uo.* 219.

<sup>5</sup> *Nekuda, V.—Reichstova, K.* 1968. 278.

<sup>6</sup> *Mezősiné, Kozák É.* 1981. 180—181.



6



7

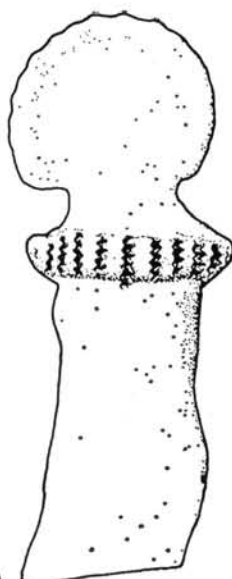
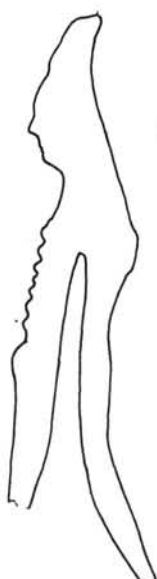
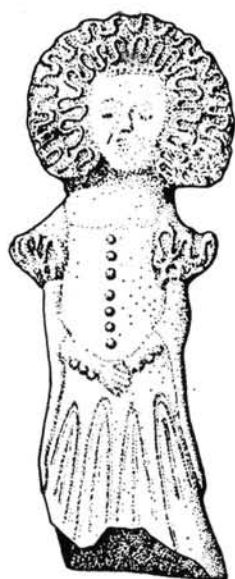

8

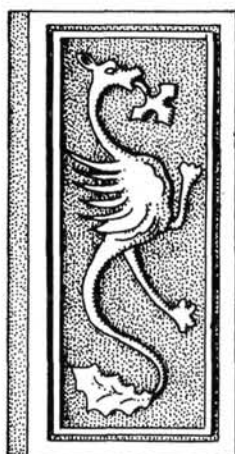

9

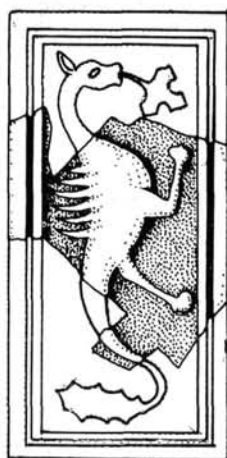

10

6—7. Az északi előudvaron lelt női fejet formázó kályhaorom töredékek.

8. Női alakos kályhaoromdísz Svájc — Frenkendorf Alt Schauenburg

9. A 84/2. számú pincében lelt baziliszkuszos sarokcsempé.

10. A IV. számú pincében lelt baziliszkuszos csempetöredék.



11

11. Döntött pajzson sast ábrázoló csempe rekonstrukciója a 76/2. és a 80/2. számú lelőhelyeken lelt töredékek alapján



12. Döntött pajzson sast ábrázoló csempe Brno Kapucinus tér 5. lelőhelyről.

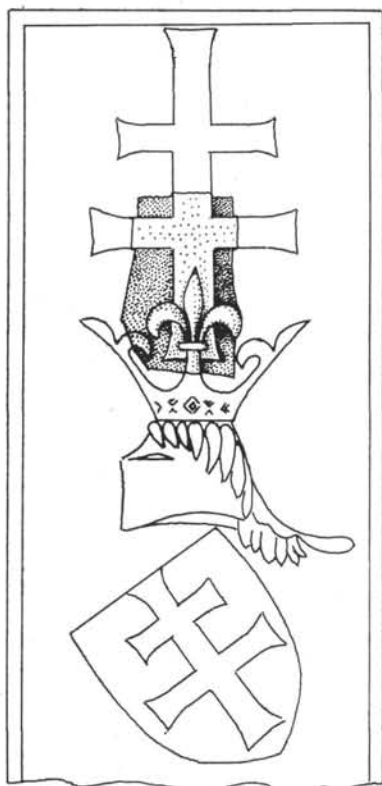

13

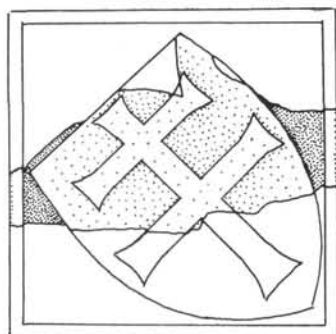

14

14. Döntött pajzson kettős keresztet ábrázoló négyszögletes csempe rekonstrukciója a BTM 81. 639. leltári számú töredéke alapján.

13. A döntött pajzson és a sisakdísz is kettős keresztel díszített csempe töredéke az északi kaputorony pincéjéből.

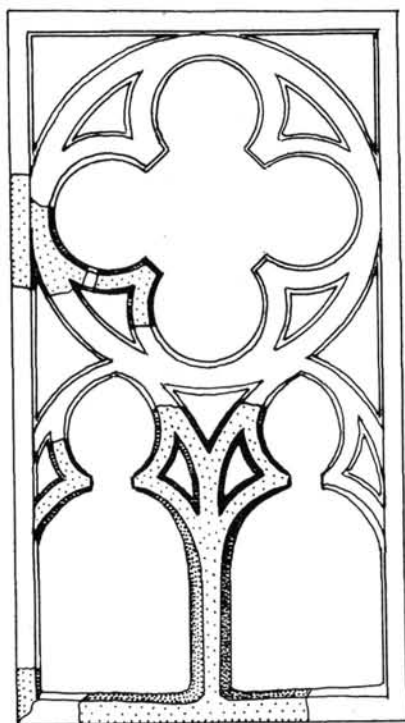

15



16

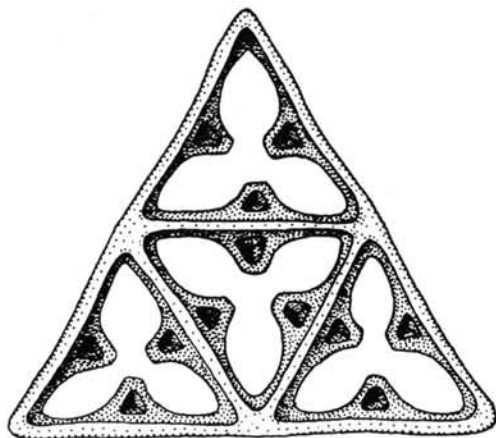

17



15. Szürke, mázatlan, mérműves csempe a IV. számú pince anyagából.

16. Az északi előudvaron lelt szürke, mázatlan női-fejecske.

17. Mérőműves oromcsempe a 74/6. számú helyiségben lelt kályháról, mázatlan vörösre égett cserépről.

szített csempe gazdagítja (15. ábra). Leleghelye a már említett IV. számú pince. A szélességi mérete (20 centiméter) alapján az Anjou liliom mustrás csempékkel hozható kapcsolatba. Rekonstruálható magassága 40 centiméter. Említést érdemel még egy szürke cserépből készült női fejecske, amely kályhapártázat díszé lehetett (16. ábra).

Az eddig felsorolt csempék a 14. századi királyi palota kályháit díszíthették és a 15. század első felében történt építkezések során kerülhettek az északi előudvar területére. A 14. században még a városnak egy utcája húzódik itt, ennek elbontása után a pincéit és udvarait töltik fel fokozatosan a palotából kikerülő szeméttel, törmelékekkel.<sup>7</sup>

A házak saját használati korára utaló leletei azt mutatják, hogy egy egyszerűbb megrendelői ízléshez igazodó, de technikailag a palota számára dolgozó műhelyekkel egyenrangú kályhásipar dolgozott a város részére a 14. század második és a 15. század első felében.

1974-ben, a palotába vezető mai út alatt, másfél méterrel a sziklafelszín alá mélyedő 74/3. és 74/6. számú helyiségek közötti kőfalban egy 64 cm magas és 54 cm

<sup>7</sup> Zolnay L. 1977. 37.

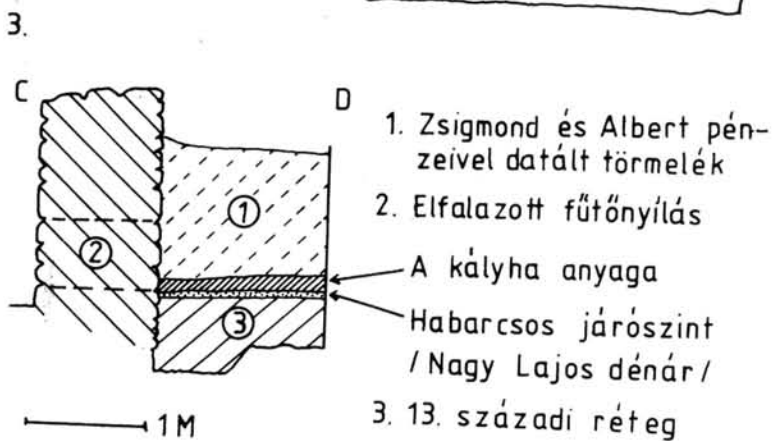
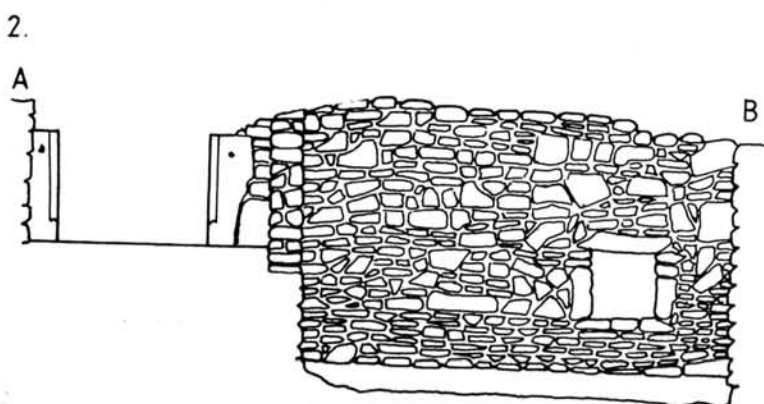
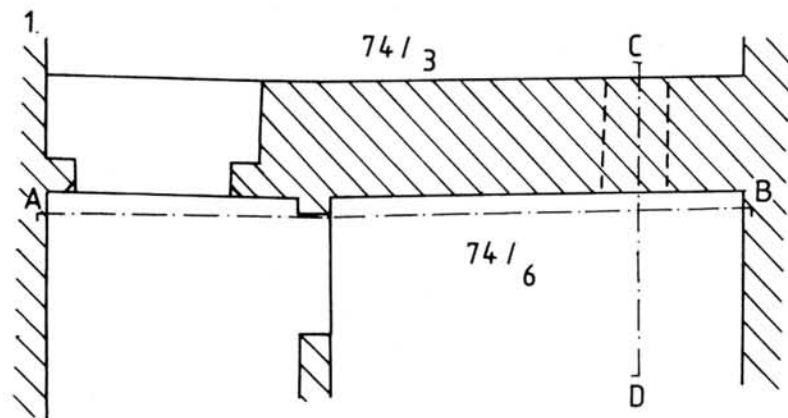

18

18. 1: A 74/6. számú helyiség alaprajza.  
 2: A 74/6. számú helyiség K-i fala a fűtőnyílással.  
 3: A 74/6. számú helyiség betöltésének K—Ny-i metszete.



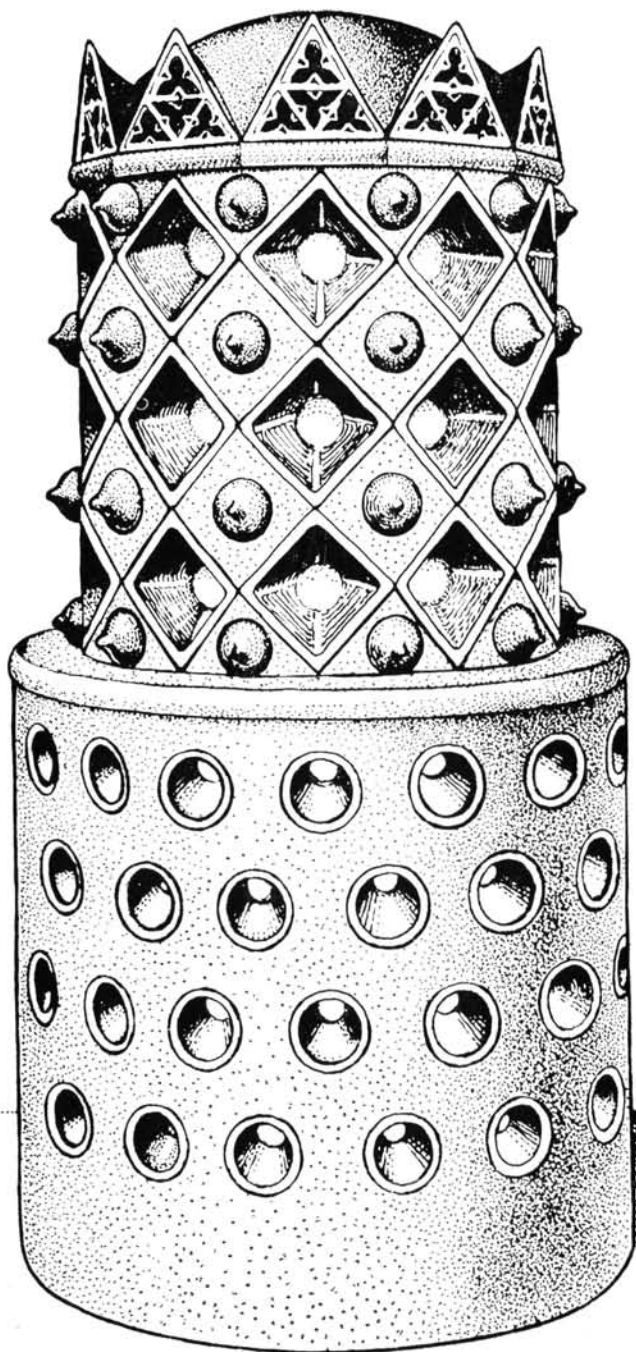

19

19. A 74/6. számú helyiség kályhájának rekonstrukciója.

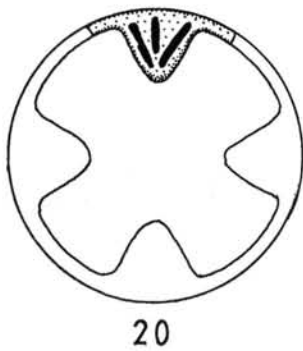

20

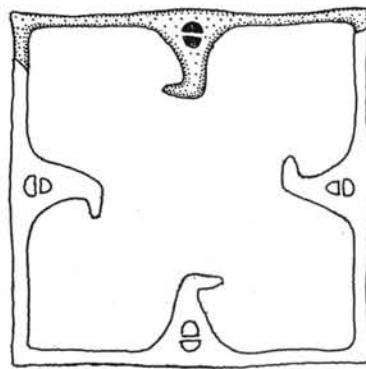

21



22

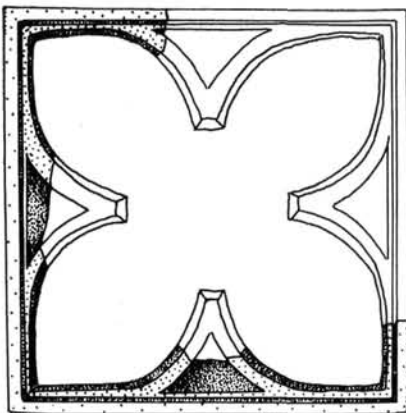

23

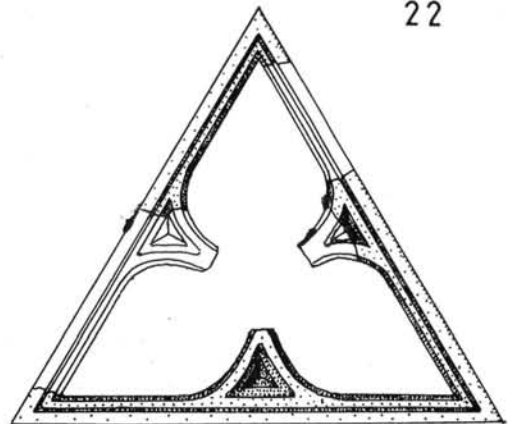

24

20—24. Szürke kályhaszemek egyszerűbb díszekkel, orttagokkal.

széles elfalazott fűtőnyílást tártunk fel.<sup>8</sup> A 74/6. számú helyiségben a falkoronák alatti törmelékes betöltést Zsigmond (CNH. II. 129., MÉ. 456.) quaringja és Albert (CNH. II. 135., MÉ. 461., 461/a) két dénárja keltezte. A törmelék alatt egy letaposott járósínt futott, amely már részben takarta az elfalazott fűtőnyílást. A járósínt elbontásakor egy kályha törmelékét találtuk, ami a fűtőnyílás aljához igazodó habarcspadlón volt elterítve (18. ábra). A padlón Nagy Lajos (CNH. II. 89/a, MÉ. 432.) 1378-82 között vert dénárját leltük. A fűtőnyílás előtt a kályha aljának kör alakú tapasztása rajzolódott ki.

A fűtőnyílás elfalazása, a kályha anyagának elterítése és a fölötte húzódnó lejárt szint világosan mutatja, hogy a kályha nem élte meg a ház végleges, a 15. század közepén bekövetkezett bontását, egy korábbi átépítésnek esett áldozatul.

A kályha törmelékéből kör alakú, négyszögletes és hagyma alakú kályhaszemek

<sup>8</sup> Zolnay L. 1977/a. 13—14.

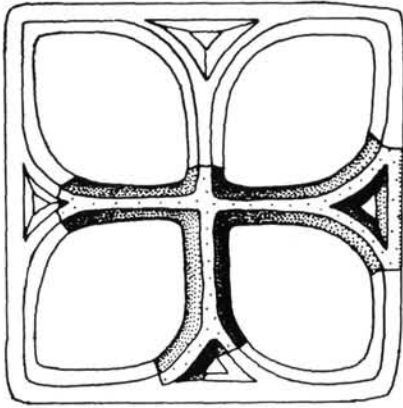

25

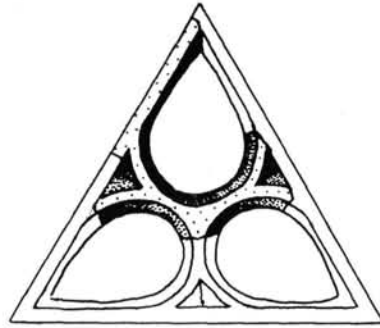

26

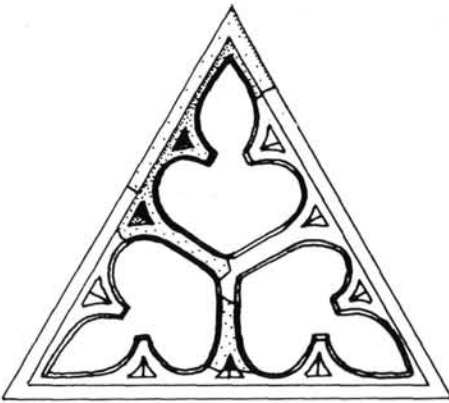

27



28

25—26. Szürke kályhaszemek a középpontban összefutó bordákkal.

27—28. Szürke kályhaszemek a középpontban összefutó bordákkal, orrtagokkal tagolt sarokterekkel.

és egy háromszögletű oromcsempe típus darabjai kerültek elő. Az oromcsempéken az oldalfelezőket érintő ellentétes állású háromszöggel négy háromszögre osztják a teret, a háromszögeket orrtagokkal háromkaréjos csúcsban végződő mérművekké alakítják (17. ábra).

A Szebényi Judit restaurátor által készített rekonstrukció a kör alaprajzából, a kályhaszemek számából és méreteiből és a megmaradt tapasztástöredékekből indul ki (19. ábra).

A 74/6. számú helyiség leletéhez hasonló szerkezetű kályhák díszei lehettek azok a szürke, redukált égetésű és grafitos anyagú, mérműdíszes kályhaszemek is, amelyeknek számos töredékét leltük az északi előudvar ásatásán a 15. század első felére datálható feltöltési rétegekben. Ezekben a darabokon a kályhaszem alapformák — a kör, a négyzet, a háromszög belsejének egyszerű díszítésétől kezdve nyomon követhető a gótikus mérmű elemek fejlődése. Az oldalfelezőkön megjelenő díszek, orrtagok (20—24. ábrák) bordákkal folytatva a középpontban találkoznak (25—26. ábrák),

a kimetszett saroktereket további orrtagokkal tagolják (27—28. ábrák). Egy vakmértműves változaton a középső orrtagok liliomos díszet kapnak (29. ábra). Egy-egy vörös cserépen zöld (30. ábra) és sárga (31. ábra) mázzal készült töredék mutatja, hogy hasonló szerkesztésű csempék mázas változatban is készültek.

A 74/22. számú ciszterna Mária (CNH. II. 114., MÉ. 442.) dénárjaival, Zsigmond (CNH. II. 125/a, MÉ. 442.) parvusával és (CNH. II. 129., MÉ. 456.) quaringjával datált feltöltéséből és a 82/2. számú pince hasonló korú betöltéséből került elő egy-egy mázas oromcsempe töredéke, az utóbbi helyen azonos mélységű három és négyszög alakú kályhaszemek társaságában. A vörös cserépen olajzöld mázzal készült oromcsempéken a háromszög oldalfelezőit érintő körben ívekkel kimetszett hatágú csillag, abban négykaréjos rozetta, a sarkokban háromkaréjos áttört mérművek vannak (32. ábra).



29

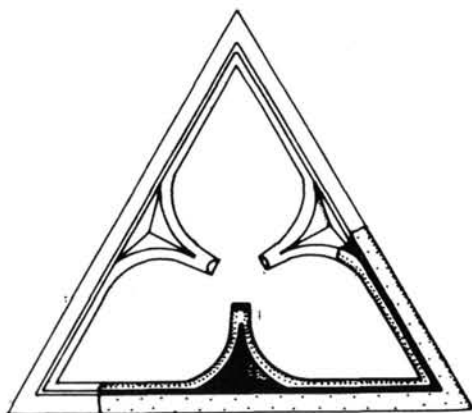

30

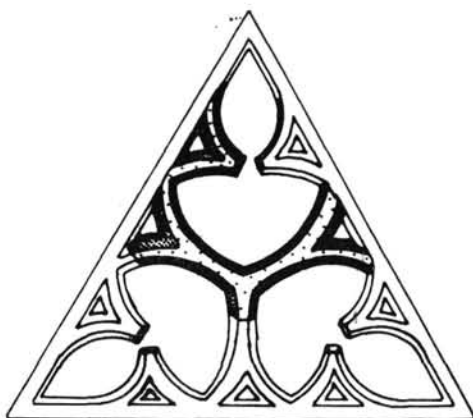

31

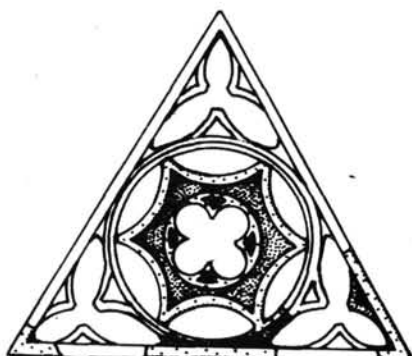

32

29. Szürke vakmértműves kályhacsempe.  
 30. Zöld mázas kályhaszem orrtagokkal díszítve.  
 31. Sárga mázas kályhaszem a középpontban összefutó bordákkal.  
 32. A 84/2. számú lelőhelyen lelt zöld mázas oromcsempe.

A redukált égetés, a grafit használata és az előforduló mesterjegyek alapján úgy gondoljuk, hogy a budai polgárváros számára dolgozó kályhakészítők ausztriai műhelyekkel álltak kapcsolatban. Egy toulni bélyegzővel jelölt 14. századi kályhaszem ismert a budai domonkos kolostor ásatásának anyagából is.<sup>9</sup>



33

33. A 75/16. számú lelőhelyen lelt sárga mázas csempe.

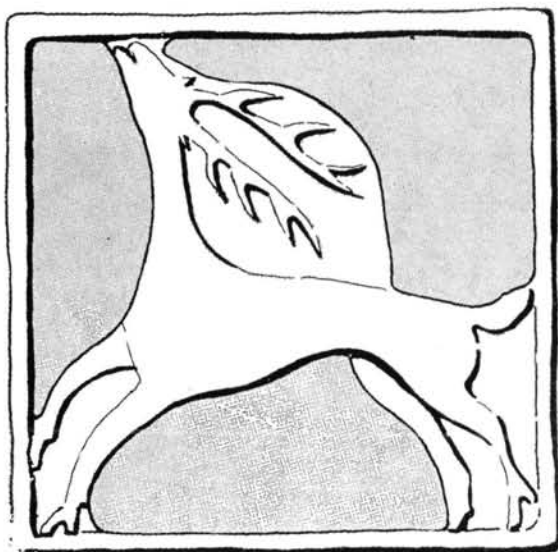

34

34. Zöld mázas csempe Svájc- Sissach Bischofstein lelőhelyről.

<sup>9</sup> Gyürky, H. K. 1976. 33.

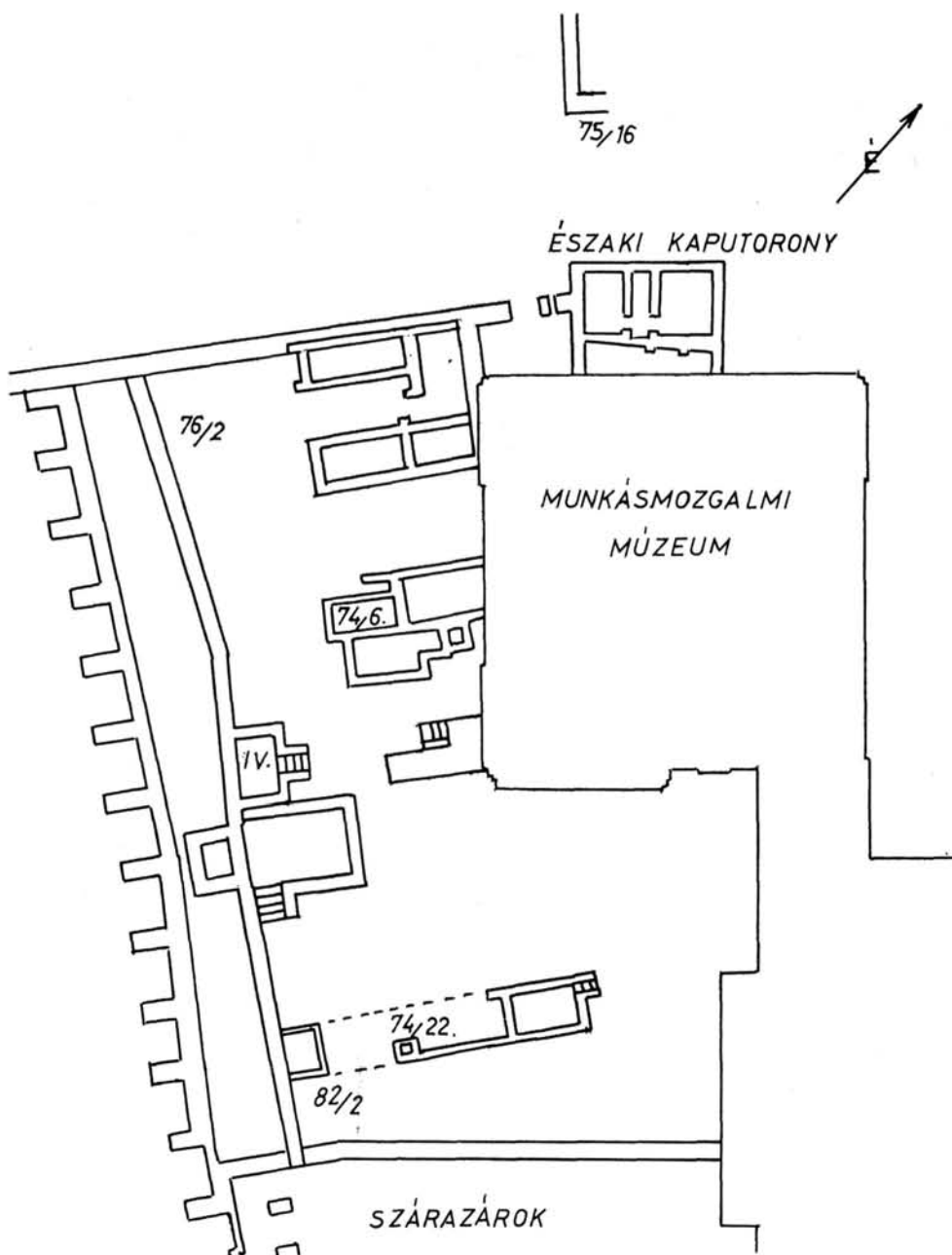

35. A budavári palota északi előudvarán feltárt középkori épületek alaprajza a 14. századi kályhacsempék főbb lelőhelyeinek feltüntetésével.

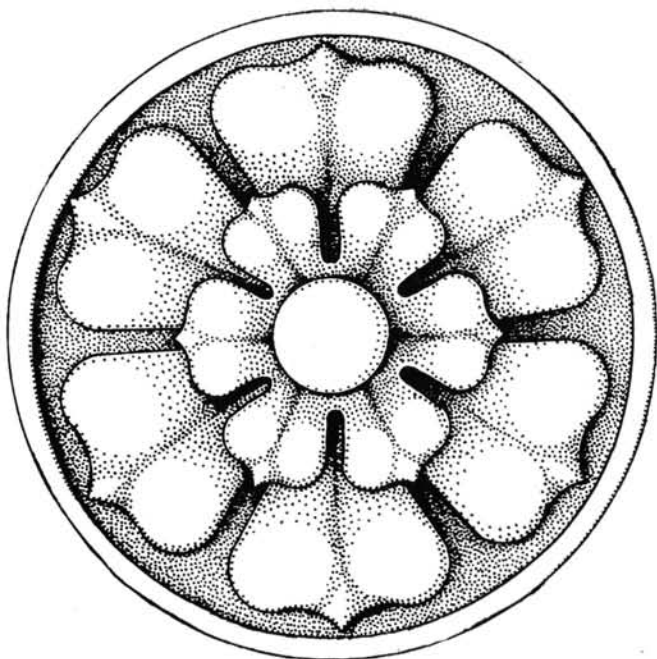

36. Zöld mázas csempe a 76/4. számú lelőhelyről.

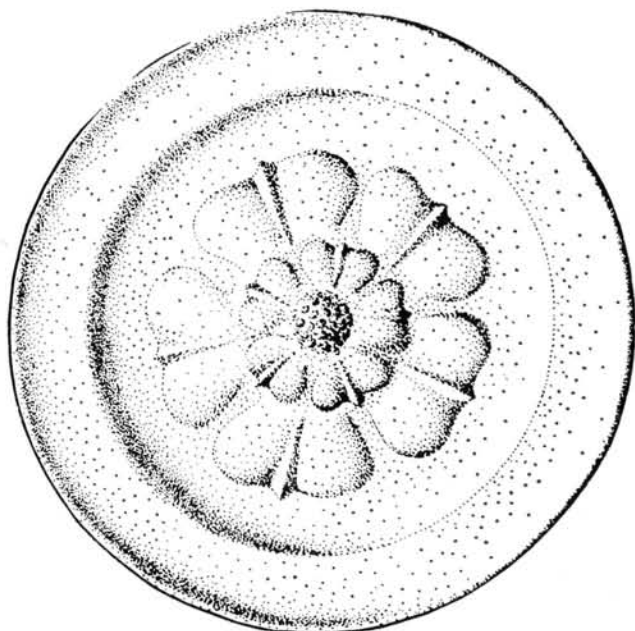

37. Kályhacsempe Svájc- MuttENZ Mittlerer Wartenberg lelőhelyről.

Néhány csempe formai párhuzamát a Svájc északi részén feltárt lelőhelyek leletei közt véljük felfedezni. Így a Szent György téren a 75/16. számú 14. századi szemétdörben lelt 12×12 centiméteres, sárga mázas csempe, amelyet áttört szarvas, vagy sörényes állatalak képe díszített (33. ábra), Sissach Bischofstein lelőhely 1320—1340 közé keltezett, zöld mázas darabjával mutat rokonságot (34. ábra).<sup>10</sup> A 76/4. számú kutatóárokban lelt vörös cserépen zöld mázas, kör alakú, rozetta díszes csempe (35. ábra) 15. század első felére keltezhető párhuzama MuttENZ Mittlerer Wartenberg lelőhelyen került elő (36. ábra).<sup>11</sup>

#### IRODALOM

*Gyürky H. Katalin*

1976 Az egykori budai domonkos kolostor. Bp.

*Holl Imre*

1958 Középkori kályhacsempék Magyarországon I. Bp. R. XVIII.

*Mezősiné Kozák Éva*

1981 A vértesszentkereszti bencés apátság gótikus kályhacsempéi. Com. Arch. Hung.

*Nekuda, V.—Reichstova, K.*

1968 Stredoveká keramika u Cechach a na Morave. Brno.

*Tauber, J.*

1980 Herd un Ofen im Mittelalter. Olten.

*Zolnay László*

1977 A gótikus szoborgaléria feltárása. Bp. R. XXIV. 3.

1977/a A gótikus szoborgaléria feltárása. Bp. R. XXIV. 4.

#### **Gothische Ofenkacheln aus dem Fundmaterial der neueren Ausgrabung auf dem Gebiet der Burg von Buda**

*Boldizsár, Péter*

Aus dem Fundmaterial der auf dem Budaer Schlossberg im Jahre 1972—1985 durch László Zolnay geführte Ausgrabungen stelle ich Ofenkacheln von unbekanntem Typ aus der zweiten Hälfte der 14. und aus der ersten Hälfte der 16. Jahrhundert dar. Es ist gelungen, der eine Teil der Kacheln in die Gruppen der Werkstätten aus der Anjou-Zeit einzurufen, die bei der Bearbeitung der Funde früher durchgeführten Ausgrabungen in der königlichen Palast ausgestaltet wurden. Manche Stücke deuten Beziehungen österreichischer Werkstätten an, den Vergleich anderer Kacheln können wir aber im Material nordschweizer Fundstellen finden.

<sup>10</sup> *Tauber, J.* 1980. 117.

<sup>11</sup> *Uo.* 97.