



Tartalom

II *Nem jogalkotási aktusok*

NEMZETKÖZI MEGÁLLAPODÁSOK

- ★ A Tanács (EU) 2021/964 határozata (2021. május 26.) az Európai Unió és a Hondurasi Köztársaság közötti, az erdészeti jogszabályok végrehajtásáról, az erdészeti irányításról és a fatermékek Európai Unióba irányuló kereskedelméről szóló önkéntes partnerségi megállapodás megkötéséről ..... 1
- ★ Önkéntes partnerségi megállapodás az Európai Unió és a Hondurasi Köztársaság között az erdészeti jogszabályok végrehajtásáról, az erdészeti irányításról és a fatermékek Európai Unióba irányuló kereskedelméről ..... 3



## II

(Nem jogalkotási aktusok)

## NEMZETKÖZI MEGÁLLAPODÁSOK

## A TANÁCS (EU) 2021/964 HATÁROZATA

(2021. május 26.)

**az Európai Unió és a Hondurasi Köztársaság közötti, az erdészeti jogszabályok végrehajtásáról, az erdészeti irányításról és a fatermékek Európai Unióba irányuló kereskedelméről szóló önkéntes partnerségi megállapodás megkötéséről**

AZ EURÓPAI UNIÓ TANÁCSA,

tekintettel az Európai Unió működéséről szóló szerződésre és különösen annak 207. cikke (3) bekezdésének első albekezdésére és 207. cikke (4) bekezdésének első albekezdésére, összefüggésben 218. cikke (6) bekezdése a) pontjával és 218. cikkének (7) bekezdésével,

tekintettel az Európai Bizottság javaslatára,

tekintettel az Európai Parlament egyetértésére <sup>(1)</sup>,

mivel:

- (1) A Bizottság 2003 májusában elfogadta az Európai Parlamenthez és a Tanácshoz intézett, „Az erdészeti jogszabályok végrehajtása, az erdészeti irányítás és az erdészeti termékek kereskedelme (FLEGT) – Javaslat uniós cselekvési tervre” című közleményt. Az említett közleményben meghatározott cselekvési terv (a továbbiakban: a FLEGT cselekvési terv) az illegális fakitermelés kezelését célzó intézkedésekre hívott fel önkéntes partnerségi megállapodásoknak fakitermelő országokkal történő kialakítása révén. A Tanács 2003 októberében fogadott el következtetéseket a FLEGT cselekvési tervről, és az Európai Parlament 2005. július 11-én fogadott el állásfoglalást a témáról.
- (2) Az (EU) 2020/2185 tanácsi határozattal <sup>(2)</sup> összhangban az Európai Unió és a Hondurasi Köztársaság közötti, az erdészeti jogszabályok végrehajtásáról, az erdészeti irányításról és a fatermékek Európai Unióba irányuló kereskedelméről szóló önkéntes partnerségi megállapodást (a továbbiakban: a megállapodás) 2021. február 23-án aláírták, figyelemmel annak későbbi időpontban történő megkötésére.
- (3) A megállapodást jóvá kell hagyni,

ELFOGADTA EZT A HATÁROZATOT:

1. cikk

A Tanács az Unió nevében jóváhagyja az Európai Unió és a Hondurasi Köztársaság közötti, az erdészeti jogszabályok végrehajtásáról, az erdészeti irányításról és a fatermékek Európai Unióba irányuló kereskedelméről szóló önkéntes partnerségi megállapodást <sup>(3)</sup>.

<sup>(1)</sup> 2021. április 26-i egyetértés (a Hivatalos Lapban még nem tették közzé).

<sup>(2)</sup> A Tanács (EU) 2020/2185 határozata (2020. december 18.) az Európai Unió és a Hondurasi Köztársaság közötti, az erdészeti jogszabályok végrehajtásáról, az erdészeti irányításról és a fatermékek Európai Unióba irányuló kereskedelméről szóló önkéntes partnerségi megállapodásnak az Európai Unió nevében történő aláírásáról (HL L 435., 2020.12.23., 63. o.).

<sup>(3)</sup> Lásd e Hivatalos Lap 3. oldalát.

*2. cikk*

A megállapodás 31. cikkében előírt értesítést az Unió nevében a Tanács elnöke teszi meg <sup>(4)</sup>.

*3. cikk*

Az Uniót a Bizottság képviseli a megállapodás 19. cikke alapján létrehozott, a végrehajtással foglalkozó vegyes bizottságban.

A tagállamok az Unió küldöttségének tagjaiként részt vehetnek a megállapodás végrehajtásával foglalkozó vegyes bizottság ülésein.

*4. cikk*

A megállapodás mellékleteinek a megállapodás 26. cikkével összhangban történő módosítása céljából a Bizottság a 2173/2005/EK tanácsi rendelet <sup>(5)</sup> 11. cikkének (3) bekezdésében említett eljárásnak megfelelően felhatalmazást kap arra, hogy bármely ilyen módosítást az Unió nevében jóváhagyjon.

*5. cikk*

Ez a határozat az elfogadásának napján lép hatályba.

Kelt Brüsszelben, 2021. május 26-án.

*a Tanács részéről*  
*az elnök*  
M. do C. ANTUNES

---

<sup>(4)</sup> A megállapodás hatálybalépésének napját a Tanács Főtitkársága az *Európai Unió Hivatalos Lapjában* teszi közzé.

<sup>(5)</sup> A Tanács 2173/2005/EK rendelete (2005. december 20.) az Európai Közösségbe irányuló faanyag-behozatal FLEGT engedélyezési rendszerének létrehozásáról (HL L 347., 2005.12.30., 1. o.).

**ÖNKÉNTES PARTNERSÉGI MEGÁLLAPODÁS AZ EURÓPAI UNIÓ ÉS A HONDURASI  
KÖZTÁRSASÁG KÖZÖTT AZ ERDÉSZETI JOGSZABÁLYOK VÉGREHAJTÁSÁRÓL, AZ  
ERDÉSZETI IRÁNYÍTÁSRÓL ÉS A FATERMÉKEK EURÓPAI UNIÓBA IRÁNYULÓ  
KERESKEDELMÉRŐL**

AZ EURÓPAI UNIÓ, a továbbiakban: az Unió,

valamint

A HONDURASI KÖZTÁRSASÁG, a továbbiakban: Honduras,

a továbbiakban együttesen: a Felek,

FIGYELEMBE VÉVE az Unió és Honduras közötti kapcsolatot, különös tekintettel az egyrészről az Európai Unió és tagállamai, másrészről Közép-Amerika között 2012-ben aláírt társulási megállapodásra;

FIGYELEMBE VÉVE az egyrészről az Európai Közösség és tagállamai, másrészről a Costa Rica-i, a Salvadori, a Guatemalai, a Hondurasi, a Nicaraguai és a Panamai Köztársaság között 2003-ban aláírt, politikai párbeszédéről és együttműködésről szóló megállapodást, valamint az Európai Gazdasági Közösség és a Costa Rica-i, a Salvadori, a Guatemalai, a Hondurasi, a Nicaraguai és a Panamai Köztársaság között 1993-ban aláírt együttműködési keretmegállapodást;

FIGYELEMBE VÉVE az Európai Parlamentnek és a Tanácsnak címzett, „Az erdészeti jogszabályok végrehajtása, az erdészeti irányítás és az erdészeti termékek kereskedelme (FLEGT) – Javaslat uniós cselekvési tervre” című bizottsági közleményt, mint az illegális fakitermelés és az ahhoz kapcsolódó kereskedelem sürgető kérdésének kezelése irányába tett első lépést;

TUDATÁBAN a környezetről és a fejlődésről szóló, 1992. évi riói nyilatkozatban meghatározott, a fenntartható erdőgazdálkodásra vonatkozó alapelvek jelentőségének, és különösen a nyilvánosság tájékozottságának és környezetvédelmi kérdésekben való részvételének a fontosságára vonatkozó 10. alapelvnek, továbbá az őslakos lakosoknak és közösségeiknek, valamint az egyéb helyi közösségeknek a környezetgazdálkodásban és -fejlesztésben betöltött létfontosságú szerepére vonatkozó 22. alapelvnek;

TEKINTETTEL a veszélyeztetett vadon élő állat- és növényfajok nemzetközi kereskedelméről szóló egyezményre (CITES), és különösen arra a követelményre, hogy a CITES-egyezményben részes Felek által az I., a II. és a III. függelékben felsorolt fajok egyedekre vonatkozóan kibocsátott kiviteli engedélyeket csak bizonyos feltételek mellett lehet kiadni, így különösen csak akkor, ha ezen egyedek beszerzésére nem az állat- és növényvilág védelmét szolgáló, vonatkozó jogszabályok megsértésével került sor;

MEGERŐSÍTVE, hogy a Felek fontosnak tartják a többoldalú kereskedelmet szabályozó alapelveket és szabályokat, különösen az 1994. évi Általános Vám- és Kereskedelmi Egyezményben (GATT), valamint a Kereskedelmi Világszervezetet (WTO) létrehozó, 1994. évi Marrákesi Egyezmény 1A. mellékletében felsorolt, egyéb többoldalú megállapodásokban megállapított jogokat és kötelezettségeket, továbbá azt, hogy ezeket átlátható és megkülönböztetéstől mentes módon szükséges alkalmazni;

TEKINTETTEL az Európai Közösségbe irányuló faanyag-behozatal FLEGT engedélyezési rendszerének létrehozásáról szóló, 2005. december 20-i 2173/2005/EK tanácsi rendeletre;

TEKINTETTEL az egyrészről az Európai Unió és tagállamai, másrészről Közép-Amerika közötti társulás létrehozásáról szóló megállapodásra, és különösen az erdészeti termékek kereskedelméről szóló VIII. cím 289. cikkére, amely szerint a Felek vállalják, hogy együttműködnek az erdészeti jogszabályok végrehajtása és az erdészeti irányítás javításában, valamint előmozdítják a jogszerű fatermékek kereskedelmét, és fenntartható erdőgazdálkodást folytatnak olyan eszközök révén, mint például a CITES vagy az erdészeti jogszabályok végrehajtásáról, az erdészeti irányításról és a fatermékek kereskedelméről (FLEGT) szóló önkéntes partnerségi megállapodások;

MEGERŐSÍTVE a Felek elkötelezettségét és elkötelezettségét a 2030-ig tartó időszakra vonatkozó fenntartható fejlődési menetrend céljai iránt, és különösen azon hozzájárulást, amelyet az önkéntes partnerségi megállapodás fog tenni a 15. cél – a fenntartható erdőgazdálkodás előmozdítása, az erdőpusztulás megállítása, valamint a vadon élő fajokból származó illegális termékekre vonatkozó kereslet és kínálat kezelésére irányuló intézkedések elfogadása – eléréséhez;

ELISMERVE azon hozzájárulást, amelyet a FLEGT önkéntes partnerségi megállapodás végrehajtása fog tenni az éghajlatváltozás elleni küzdelemhez, összhangban azokkal az erőfeszítésekkel, hogy az erdészeti jogszabályok végrehajtásának és az erdészeti irányításnak az előmozdítása révén csökkentsék az erdőirtás és az erdőpusztulás következtében keletkező üvegházhatásúgáz-kibocsátásokat (REDD+);

ELISMERVE, hogy a hondurasi jogszerűség-igazolási rendszer elsődleges célja, hogy valamennyi faanyag és fatermék a jogi keret hatálya alá kerüljön és hasonlóképpen az is, hogy a jogszerűség-igazolási rendszer követelményeit kivétel nélkül alkalmazzák a nemzeti piacra, valamint a Hondurasból származó faanyag és fatermékek kivitelére;

FIGYELEMBE VÉVE, hogy a Felek fontosnak tartják, hogy valamennyi releváns érdekelt fél – beleértve a ősl társadalmat, a magánszekort, Honduras őslakos és afrikai származású népeit, valamint a helyi lakosságot, nemüktől, életkoruktól, tartózkodási helyüktől, vallási vagy világnézeti meggyőződésüktől, etnikai származásuktól, faji származásuktól, anyanyelvüktől, fogyatékoságuktól vagy bármely egyéb állapotuktól függetlenül – részt vegyen, különösen konzultációk és a nyilvánosság tájékoztatása útján, az erdészeti irányítási politikák sikerében;

FIGYELEMBE VÉVE, hogy Honduras erdészeti erőforrásai olyan stratégiai vagyont képeznek, amelyet az Erdővédelem és -fejlesztés, Védett Területek, Vadon Élő Állatok és Növények Nemzeti Intézete (*Instituto Nacional de Conservación y Desarrollo Forestal, Áreas Protegidas y Vida Silvestre*, ICF) fenntartható módon kezel olyan nemzeti erdészeti politikai modell alapján, amelynek célja, hogy hathatós választ adjon a fenntartható erdőgazdálkodás kihívásaira, és hatékonyan lássa el a köz- és a magán erdészeti ágazat fejlesztésébe történő beruházás irányításával, szabályozásával, kezelésével és elősegítésével kapcsolatos feladatokat;

FIGYELEMBE VÉVE, hogy Honduras erdészeti politikájának értelmében és az erdészetről, védett területekről, valamint a vadon élő állatokról és növényekről szóló törvényével összhangban erőfeszítések történtek a védett területek védelme és gazdasági fejlesztése, a tűlevelű erdő helyreállítása és fenntartható kezelése, a lomblevelű erdő védelme és a fenntartható erdőgazdálkodás előmozdítása, a helyi szervezeteknek a fenntartható erdőgazdálkodásba történő bevonása, a nemzeti környezetvédelem és újraerdősítés előmozdítása, a mikro-vízgyűjtők integrált kezelése, az illegális fakitermelésnek, valamint a faanyagok és a vadon élő fajok illegális kereskedelmének átfogó nyomon követése, továbbá az erdészet, a védett területek és a vadon élő fajok ágazatának intézményi korszerűsítése tekintetében;

FIGYELEMBE VÉVE, hogy ez a megállapodás központi pillérét fogja alkotni azon szociális fejlesztési programoknak, amelyeket Hondurasban a következő célokból hajtának végre: munkahelyteremtés, a befektetési feltételek javítása, földhasználat-tervezési politika kialakítása, az ipar fellendítésének elősegítése, valamint a társadalmi és környezetvédelmi szempontból fenntartható erőforrás-felhasználás biztosítása;

FIGYELEMBE VÉVE, hogy az erdészetről, védett területekről és a vadon élő állatokról és növényekről szóló hondurasi törvény célja, hogy jogi keretet hozzon létre az erdészeti erőforrások, a védett területek és a vadon élő fajok igazgatásához és kezeléséhez, beleértve azok védelmét, helyreállítását, termelékeny felhasználását, megóvását és előmozdítását, ily módon elősegítve az ország társadalmi, gazdasági, környezetvédelmi és kulturális érdekeinek megfelelő fenntartható fejlődését;

FIGYELEMBE VÉVE, hogy a környezetvédelemtől és erdészetről szóló, a Hondurasi Köztársaság Nemzeti Kongresszusa által ratifikált nemzetközi szerződések a nemzeti jog részét képezik, amely viszont alapul szolgál az ország erdészeti politikájának kidolgozásához és végrehajtásához;

FIGYELEMBE VÉVE, hogy e megállapodás aláírásával Honduras a következőket reméli elérni: megerősíteni az erdészeti ágazatban az irányítást, a földhasználati és földbirtoklási jogokat és jogszabályokat; erős és hatékony folyamatokat létrehozni a különböző érdekelt felek számára, megteremtve így a nagyobb léptékű és átláthatóbb beruházások feltételeit; földhasználati politikákat létrehozni; a jogszerű termelést támogató befektetési politikákat létrehozni; valamint támogatni az erdőirtás és az erdőpusztulás következtében keletkező üvegházhatású-gázkibocsátások csökkentésére (REDD+) irányuló politikák végrehajtását az erdőirtás és az erdőpusztulás egyes okainak közvetlen kezelése révén;

FIGYELEMBE VÉVE, hogy e megállapodás végrehajtása támogatni fogja az éghajlatváltozás kezelésére irányuló erőfeszítéseket, az erdőirtás és az erdőpusztulás következtében keletkező üvegházhatású-gázkibocsátások csökkentésére (REDD+) irányuló erőfeszítésekkel összhangban;

FIGYELEMBE VÉVE, hogy a környezetről és a fejlődésről szóló, 1992. évi riói nyilatkozat referenciaszöveget képez a valamennyi erdőtípus kezelésére, megőrzésére és ökológiailag fenntartható kitermelésére vonatkozó globális megegyezés számára, valamint figyelembe véve a valamennyi erdőtípusra vonatkozó, jogilag nem kötelező érvényű jogi aktusnak az Egyesült Nemzetek Közgyűlése általi közelmúltbeli elfogadását,

A KÖVETKEZŐKBEN ÁLLAPODUNK MEG:

## 1. CIKK

### Célkitűzés

E megállapodás célkitűzése a Feleknek a valamennyi erdőtípus fenntartható kezelésére vonatkozó közös elkötelezettségével összhangban az, hogy jogi keretet szolgáltatson annak biztosítására, hogy a Hondurasból az Unióba behozott, e megállapodás hatálya alá tartozó valamennyi faterméket jogszerűen állítottak elő, és hogy ezáltal előmozdítsa a szóban forgó fatermékek kereskedelmét.

Ez a megállapodás a teljes körű végrehajtásának megkönnyítését és előmozdítását, valamint az erdészeti jogszabályok végrehajtásának és az erdészeti irányításnak a megerősítését céloz, a Felek közötti párbeszéd és együttműködés számára is alapot biztosít.

## 2. CIKK

### Fogalommeghatározások

E megállapodás alkalmazásában:

- a) „behozatal az Unióba”: olyan fatermékeknek az Unióban történő szabad forgalomba bocsátása az Unió Vámkódex létrehozásáról szóló, 2013. október 9-i 952/2013/EU európai parlamenti és tanácsi rendelet 201. cikke értelmében, amelyek nem minősíthetők a 952/2013/EU európai parlamenti és tanácsi rendeletnek az Unió Vámkódex egyes rendelkezéseire vonatkozó részletes szabályok tekintetében történő kiegészítéséről szóló, 2015. július 28-i (EU) 2015/2446 felhatalmazáson alapuló bizottsági rendelet 1. cikke 21. pontjának fogalommeghatározása szerinti „nem kereskedelmi jellegű árunak”;
- b) „kivitel”: fatermékek Honduras területének bármely részéről történő fizikai kivitele vagy kiszállítása, a Hondurason áthaladó fatermékek kivételével;
- c) „tranzit-fatermékek”: a hondurasi vámhatóságok felügyelete mellett harmadik országból Honduras területére behozott és ugyanolyan formában kivitt fatermékek, amelyek származási országa nem változik, vagy amelyeket Hondurasban nem forgalmaznak;
- d) „fatermékek”: az I. mellékletben felsorolt termékek;
- e) „HR-kód”: a Vámigazgatások Világszervezetének Harmonizált Áruleíró- és Kódrendszeréről szóló nemzetközi egyezmény által létrehozott Harmonizált Áruleíró- és Kódrendszer nomenklatúrájában meghatározott, legfeljebb hat számjegyű kód;
- f) „FLEGT-engedély”: olyan dokumentum, amely igazolja, hogy a szállítmány jogszerű forrásból származik, és azt az e megállapodásban megállapított kritériumokkal összhangban ellenőrizték.
- g) „engedélyező hatóság”: a Honduras által a FLEGT-engedélyek kiadására és érvényesítésére kijelölt hatóság;
- h) „illetékes hatóságok”: az Unió tagállamai által a FLEGT-engedélyek átvételére, elfogadására és ellenőrzésére kijelölt hatóságok;
- i) „szállítmány”: a FLEGT-engedély hatálya alatt álló azon fatermékmennyiség, amelyet az áruküldő vagy a feladó Hondurasból küldött, és amelyet az Unióban egy vámhivatalban szabad forgalomba bocsátás céljából bemutatnak;
- j) „jogszerűen előállított fatermékek”: a II. mellékletben meghatározottak szerint a Hondurásban hatályos jogszabályoknak megfelelő eljárások során kitermelt, előállított, feldolgozott, szállított és forgalmazott, és/vagy azokkal összhangban behozott és előállított fatermékek;
- k) „szabad forgalomba bocsátás”: olyan uniós vámeljárás, amely nem uniós árukat az uniós áruk vámjogi státuszával ruház fel a 952/2013/EU rendelettel összhangban, és ami a következőkkel jár: az esedékes behozatali vámok beszedése; adott esetben egyéb terhek beszedése; kereskedelempolitikai intézkedések, valamint tilalmak és korlátozások alkalmazása; és az áruk behozatala tekintetében megállapított egyéb alakiságok elvégzése.

## 3. CIKK

**FLEGT engedélyezési rendszer**

1. A Felek között ezúton létrejön az erdészeti jogszabályok végrehajtására, az erdészeti irányításra és a fatermékek kereskedelmére vonatkozó engedélyezési rendszer (a továbbiakban: a FLEGT engedélyezési rendszer). Ez eljárásokat és követelményeket hoz létre annak ellenőrzésére és igazolására, FLEGT-engedélyek útján, hogy az Unióba szállított fatermékeket jogszerűen állították elő. Az Unió a 2173/2005/EK tanácsi rendelettel és e megállapodással összhangban csak akkor fogadja el szállítmányoknak Hondurasból az Unióba történő behozatalát, ha azok FLEGT-engedélyek hatálya alatt állnak.
2. A FLEGT engedélyezési rendszer alkalmazandó az I. mellékletben felsorolt fatermékekre.
3. A Felek megállapodnak abban, hogy minden szükséges intézkedést megtesznek a FLEGT engedélyezési rendszer végrehajtása érdekében.

## 4. CIKK

**Engedélyező hatóság**

1. Honduras kijelöli az engedélyező hatóságot, és megküldi az Európai Bizottságnak az elérhetőségét. Ezt az információt mindkét Fél hozzáférhetővé teszi a nyilvánosság számára.
2. Az engedélyező hatóság igazolja, hogy a fatermékeket jogszerűen, a II. mellékletben felsorolt jogszabályokkal összhangban állították elő. A hatóság kiállítja a Hondurasban jogszerűen előállított és az Unióba irányuló kivitelre szánt fatermékek szállítmányaira vonatkozó FLEGT-engedélyeket. Adott esetben Honduras állítja ki a szükséges okmányokat a saját területén áthaladó, a hondurasi vámhatóságok által felügyelt tranzit-fatermékek számára.
3. Az engedélyező hatóság nem bocsáthat ki FLEGT-engedélyt olyan fatermék számára, amely egy harmadik országból Hondurasba behozott fartermékekből áll, vagy ilyen fatermékeket tartalmaz, ha az említett harmadik ország jogszabályai tiltják ezek kivitelét, vagy ahol bizonyított, hogy e fatermékeket a fakitermelés helye szerinti ország jogszabályainak megsértésével állították elő.
4. Az átláthatóság elvével összhangban az engedélyező hatóság rögzíti és nyilvánosságra hozza a FLEGT-engedélyek kiállítására vonatkozó eljárásait. A hatóság megőrzi a FLEGT-engedélyek hatálya alá tartozó valamennyi szállítmány nyilvántartását, és a nemzeti adatvédelmi jogszabályokkal összhangban, az exportőrök adatai bizalmas jellegének tiszteletben tartása mellett lehetővé teszi e nyilvántartások független ellenőrzését.

## 5. CIKK

**Az Unió illetékes hatóságai**

1. Az Európai Bizottság tájékoztatja Hondurast az Unió tagállamai által kijelölt illetékes hatóságok elérhetőségéről. Ezt az információt mindkét Fél hozzáférhetővé teszi a nyilvánosság számára.
2. Az illetékes hatóságok a szállítmányoknak az Unióban történő szabad forgalomba bocsátását megelőzően igazolják, hogy valamennyi szállítmány érvényes FLEGT-engedély hatálya alatt áll. Amennyiben a FLEGT-engedély érvényességét illetően bármely kétség felmerül, a III. melléklettel összhangban a szabad forgalomba bocsátás felfüggeszthető, és a szállítmány lefoglalható.
3. Az illetékes hatóságok a beérkezett FLEGT-engedélyekről nyilvántartást vezetnek, és azt évente közzéteszik.
4. Az illetékes hatóságok a nemzeti adatvédelmi jogszabályokkal összhangban a Honduras által független ellenőrként kijelölt személyek vagy szervezetek számára hozzáférést biztosítanak a releváns dokumentumokhoz és adatokhoz.
5. Amikor a CITES függelékeiben felsorolt fajokból származó, és FLEGT-engedély hatálya alatt álló fatermékek lépnek be az Unióba, csak a vadon élő állat- és növényfajok számára kereskedelmük szabályozása által biztosított védelemtől szülő, 1996. december 9-i 338/97/EK tanácsi rendeletben megállapított vizsgálaton kell átmenniük. Mindenesetre a FLEGT-engedélyek rendszere biztosítékot nyújt e termékek jogszerű kitermelését illetően.



## 6. CIKK

**FLEGT-engedélyek**

1. Az engedélyező hatóság a FLEGT-engedélyeket annak igazolására bocsátja ki, hogy a fatermékeket jogszerűen állították elő.
2. A FLEGT-engedélyeket a IV. melléklet 1. függelékében meghatározott formanyomtatvány spanyol nyelvű változatának felhasználásával kell kiállítani.
3. A Felek közös megállapodással elektronikus rendszereket hozhatnak létre a FLEGT-engedélyek kiállítására, továbbítására és átvételére.
4. A FLEGT-engedélyek kibocsátására vonatkozó eljárást és a műszaki előírásokat a IV. melléklet határozza meg.

## 7. CIKK

**A jogszerűen előállított fatermék fogalommeghatározása**

A jogszerűen előállított fatermék e megállapodásban alkalmazandó fogalmát a II. melléklet határozza meg. E II. melléklet meghatározza Honduras azon nemzeti jogszabályait, amelyeknek meg kell felelni annak érdekében, hogy a fatermékek FLEGT-engedély hatálya alatt állhassanak. A melléklet meghatározza az említett jogszabályoknak való megfelelés bizonyítására szolgáló alapelveket, kritériumokat, mutatókat és ellenőrzési szempontokat is.

## 8. CIKK

**Az előállított vagy beszerzett fatermék jogszerűségének igazolása**

1. Honduras létrehoz egy rendszert annak igazolására, hogy a szállítandó fatermékeket jogszerűen állították elő, és hogy csak az ily módon igazolt szállítmányokat viszik ki az Unióba. A jogszerűség-igazolási rendszer keretében megfelelési ellenőrzéseket kell végezni annak biztosítása céljából, hogy az Unióba kivitelre kerülő fatermékeket jogszerűen állították elő vagy szereztek be, és hogy nem állítanak ki FLEGT-engedélyeket olyan fatermékszállítmányokra, amelyeket nem jogszerűen állítottak elő vagy szereztek be, vagy amelyek származása ismeretlen. A rendszer olyan eljárásokat is magában foglal, amelyek biztosítják, hogy illegális vagy ismeretlen eredetű faanyag ne kerüljön be az ellátási láncba.
2. A fatermékszállítmányok jogszerű előállítását igazoló rendszer leírását az V. melléklet tartalmazza.

## 9. CIKK

**A FLEGT-engedély hatálya alatt álló szállítmányok szabad forgalomba bocsátása**

1. A FLEGT-engedély hatálya alatt álló szállítmányoknak az Unióban történő szabad forgalomba bocsátását szabályozó eljárások leírását a III. melléklet tartalmazza.
2. Amennyiben kétség merül fel valamely FLEGT-engedély érvényességét illetően, a szállítmányt fogadó uniós tagállam illetékes hatósága haladéktalanul kiegészítő tájékoztatást és/vagy pontosítást kérhet az engedélyező hatóságtól. Ha az engedélyező hatóság a kiegészítő tájékoztatás iránti kérelem kézhezvételét követő 21 munkanapon belül nem válaszol, az illetékes hatóság a hatályos nemzeti jogszabályokkal összhangban jár el, és nem fogadja el az engedélyt. Ha a kiegészítő tájékoztatás nyújtását követően megállapítást nyer, hogy az engedélyre vonatkozó tájékoztatás nem felel meg a szállítmánynak, az illetékes hatóság a hatályos nemzeti jogszabályokkal összhangban jár el, és nem fogadja el az engedélyt. Az engedélyező hatóságot tájékoztatni kell minden egyes nem elfogadott FLEGT-engedélyről, valamint az el-nem-fogadás okáról.
3. Amennyiben a FLEGT-engedélyekre vonatkozó egyeztetésekkel kapcsolatban tartós nézeteltérések vagy nehézségek merülnek fel, az ügy a megállapodás végrehajtásával foglalkozó vegyes bizottság (végrehajtási vegyes bizottság) elé utalható.

## 10. CIKK

**Független ellenőr**

1. A Felek megállapodnak abban, hogy a fatermékekre vonatkozó hondurasi jogszerűség-igazolási rendszer és a FLEGT engedélyezési rendszer teljesítményének és hatékonyságának ellenőrzése céljából közösen megállapított időközönként független ellenőr szolgáltatásait szükséges igénybe venni a VI. mellékletben meghatározottak szerint.
2. Honduras az Unióval folytatott egyeztetést követően, a VI. mellékletben felsorolt feladatok teljesítése céljából egy független ellenőr szolgáltatásait veszi igénybe.
3. A független ellenőr a VI. mellékletben ismertetett eljárással összhangban, jelentések útján nyújtja be észrevételeit a Feleknek. A független ellenőr jelentéseit a VI. mellékletben meghatározott eljárással összhangban kell közzétenni.
4. A Felek elősegítik a független ellenőr munkáját, különösen annak biztosításával, hogy az ellenőr mindegyik Fél területén rendelkezzen a feladatainak ellátásához szükséges információhoz való hozzáféréssel. Bármely Fél azonban – a nemzeti adatvédelmi jogszabályaival összhangban – visszatarthat minden olyan információt, amelynek közlésére nem jogosult.

## 11. CIKK

**Szabálytalanságok**

A Felek a 21. cikkel összhangban tájékoztatják egymást arról, ha a FLEGT engedélyezési rendszer kijátszásával vagy a rendszert érintő szabálytalansággal kapcsolatos gyanújuk merül fel, vagy ilyen bizonyítékot szereznek, különösen a következőkkel kapcsolatban:

- a) csalárd kereskedelem, különösen a Hondurasból az Unióba irányuló kereskedelem harmadik országon keresztül történő eltérítése, amennyiben okkal feltételezhető, hogy erre az engedélyezés elkerülésének szándékával kerül sor;
- b) FLEGT-engedélyek, amelyek harmadik országból származó, feltehetően jogszerűtlenül előállított faanyagot tartalmazó fatermékekre vonatkoznak; és
- c) a FLEGT-engedélyek megszerzésével vagy felhasználásával kapcsolatos csalás.

## 12. CIKK

**A FLEGT engedélyezési rendszer végrehajtásának kezdő időpontja**

1. A Felek a végrehajtási vegyes bizottságon keresztül értesítik egymást, ha megítélésük szerint megtették a szükséges előkészületek ahhoz, hogy a FLEGT engedélyezési rendszer maradéktalanul működőképessé váljon.
2. A Felek a végrehajtási vegyes bizottságon keresztül, a VII. mellékletben meghatározott kritériumok alapján megbízást adnak a FLEGT engedélyezési rendszer független értékelésére. Az értékelés megállapítja, hogy a FLEGT engedélyezési rendszer alapját képező, az V. mellékletben ismertetett jogszerűség-igazolási rendszer megfelelően betölti-e a funkcióit.
3. A végrehajtási vegyes bizottság ajánlásai alapján a Felek megállapodnak a FLEGT engedélyezési rendszer hatálybalépésének időpontjában. A Felek erről az időpontról a végrehajtási vegyes bizottság által megfelelőnek ítélt írásos úton értesítik egymást.

## 13. CIKK

**A FLEGT engedélyezési rendszer alkalmazása az Unióba nem kivitt fatermékekre**

1. Honduras törekedik arra, hogy igazolja mind a hazai fogyasztásra, mind az Uniótól eltérő egyéb piacokra történő kivitelle szánt fatermékek jogszerűségét. Honduras megfelelő erőfeszítéseket tesz arra is, hogy az e megállapodás végrehajtására kialakított jogszerűség-igazolási rendszerek alkalmazásával igazolja a behozott fatermékek jogszerűségét.

2. Az Unió e törekvések támogatása érdekében – az érdekelt felekkel párbeszédet folytatva – ösztönzi az e megállapodás végrehajtására kialakított rendszerek alkalmazását a más nemzetközi piacokon vagy harmadik országokkal folytatott kereskedelem céljára.

#### 14. CIKK

### **E megállapodás végrehajtásának ütemterve**

1. A Felek – a végrehajtási vegyes bizottságon keresztül eljárva – jóváhagyják e megállapodás végrehajtásának ütemtervét.
2. A Felek a végrehajtási vegyes bizottság által jóváhagyott ütemtervhez viszonyítva értékelik a végrehajtás terén elért haladást.

#### 15. CIKK

### **Kiegészítő és támogató intézkedések**

1. A VIII. melléklet megjelöli azon területeket, amelyeken e megállapodás végrehajtása, valamint az illegális fakitermelés kiváltó okainak és mozgatórugóinak kezelése érdekében kiegészítő technikai és pénzügyi erőforrásokra van szükség.
2. Honduras biztosítja, hogy az e megállapodás végrehajtásához szükséges kapacitások kiépítése bekerüljön nemzeti tervezési eszközeibe, szegénységcsökkentési stratégiáiba és a Köztársaság általános költségvetésébe.
3. A Felek biztosítják az e megállapodás végrehajtásával kapcsolatos tevékenységeknek a releváns meglévő és jövőbeli fejlesztési kezdeményezésekkel, különösen az erdőirtás és az erdőpusztulás következtében keletkező üvegházhatásúgáz-kibocsátások csökkentésével (REDD+) történő koordinálását.
4. A kiegészítő forrásoknak az (1) bekezdéssel összhangban történő biztosítására a Hondurasnak nyújtott támogatás programozására vonatkozó rendes eljárás és Honduras saját költségvetési eljárása szerint kerül sor.
5. A Felek fontolóra veszik egy közös eljárás vagy mechanizmus szükségességét, amelynek keretében koordinálják az Európai Bizottságnak és az Unió tagállamainak finanszírozási és technikai hozzájárulásait e megállapodás alkalmazásának támogatása érdekében.

#### 16. CIKK

### **Az érdekelt felek részvétele e megállapodás végrehajtásában**

1. Honduras bevonja a releváns érdekelt feleket e megállapodás végrehajtásába.
2. Honduras biztosítja, hogy e megállapodás végrehajtásába és nyomon követésébe bevonásra kerüljenek a releváns érdekelt felek – beleértve a magánszektor, a civil társadalmat, a helyi közösségeket, Honduras őslakos és afrikai származású népeit, valamint az erdőktől függő egyéb közösségeket is –, függetlenül nemüktől, életkoruktól, tartózkodási helyüktől, vallási vagy világnézeti meggyőződésüktől, etnikai származásuktól, faji származásuktól, anyanyelvüktől, fogyatékoságuktól vagy bármely egyéb állapotuktól.
3. A végrehajtási vegyes bizottságban való részvételnek tükröznie kell a hondurasi erdészeti ágazatban érintett szereplők sokféle csoportjait: a köz- és a magánszektor, a civil társadalom, Honduras őslakos és afrikai származású népei, a helyi közösségek és szükség esetén mások.
4. Az Unió rendszeres konzultációkat folytat az érdekelt felekkel e megállapodás végrehajtásáról, a környezeti ügyekben az információhoz való hozzáférésről, a nyilvánosságnak a döntéshozatalban történő részvételéről és az igazságszolgáltatáshoz való jog biztosításáról szóló, 1998. évi egyezmény alapján fennálló kötelezettségeire is figyelemmel.

## 17. CIKK

**Szociális biztosítékok**

1. A 16. cikk (2) bekezdésében felsorolt érdekelt felekre gyakorolt potenciális kedvezőtlen hatások minimalizálása érdekében a Felek felméri e megállapodásnak ezen érdekelt felek életmódjára gyakorolt hatását.
2. A Felek nyomon követik e megállapodásnak a 16. cikk (2) bekezdésében felsorolt érdekelt felekre gyakorolt hatását, ésszerű és megfelelő lépéseket téve bármely kedvezőtlen hatások enyhítése érdekében. A Felek a kedvezőtlen hatás kezelésére kiegészítő intézkedésekről is megállapodhatnak az e megállapodás értékelésére szolgáló olyan módszer alapján, amelyről a Felek meg fognak egyezni.

## 18. CIKK

**Piaci ösztönzők**

Nemzetközi kötelezettségeire is figyelemmel az Unió törekedik előmozdítani a piacára történő kedvezményes bejutást az e megállapodás hatálya alá tartozó fatermékek tekintetében. Az ilyen erőfeszítések kiterjednek a következők ösztönzésére:

- a) azon közbeszerzési és magánbeszerzési politikák, amelyek elismerik a jogszerű fatermékek ellátásának biztosítására irányuló erőfeszítéseket; és
- b) a FLEGT-engedéllyel rendelkező termékek kedvezőbb megítélése az uniós piacon.

## 19. CIKK

**A megállapodás végrehajtásával foglalkozó vegyes bizottság**

1. A Felek a megállapodás végrehajtásával foglalkozó vegyes bizottságot (végrehajtási vegyes bizottság) hoznak létre, amely e megállapodás végrehajtásáért és nyomon követéséért, valamint a független ellenőrzés lebonyolításáért felel. A vegyes bizottság megkönnyíti a Felek közötti párbeszédet és információcserét is.
2. A végrehajtási vegyes bizottságot a 31. cikkel összhangban az e megállapodás hatálybalépésétől számított három hónapon belül kell létrehozni. Mindegyik Fél kinevezi képviselőit a végrehajtási vegyes bizottságba, amely konszenzussal hozza meg a döntéseit.
3. A végrehajtási vegyes bizottság a megállapodás hatékony végrehajtásával kapcsolatos bármely ügyet megvizsgál. A végrehajtási vegyes bizottság különösen a következőket végzi el:
  - a) az első két évben évente legalább kétszer, az azt követő években pedig évente legalább egyszer ülésezik; a Felek a helyszínben, az időpontban és a napirendben előzetesen megállapodnak;
  - b) kidolgozza munkája napirendjét és a közös cselekvésre vonatkozó feladatmeghatározásokat;
  - c) létrehozza eljárási szabályzatát;
  - d) létrehozza az ülései elnöklésére vonatkozó társelnöki rendszert;
  - e) elkészíti, felülvizsgálja, frissíti és jóváhagyja az e megállapodás végrehajtását szolgáló dokumentumokat és eljárásokat;
  - f) biztosítja, hogy munkája átlátható, és hogy munkájával és határozataival kapcsolatos információ a nyilvánosság számára hozzáférhető legyen;
  - g) szükség esetén munkacsoportokat vagy más kiegészítő testületeket hoz létre a különleges szakértelmet igénylő területek tekintetében;
  - h) megállapodik az e megállapodás végrehajtásának és hatásának nyomon követését és értékelését szolgáló módszerben; és
  - i) éves jelentést tesz közzé. E jelentés tartalmának részleteit a IX. melléklet határozza meg.
4. A végrehajtási vegyes bizottság konkrét feladatait a X. melléklet ismerteti.
5. A végrehajtási vegyes bizottságot bármelyik Fél kérésére további ülésekre is összehívhatják.

## 20. CIKK

**Átláthatóság és a közérdekű információkhoz való hozzáférés**

1. Az irányítás javítása érdekében e megállapodás központi elemét képezi az érdekelt feleknek történő tájékoztatásnyújtás. Az információkat rendszeresen közzé kell tenni a rendszerek végrehajtásának és nyomon követésének megkönnyítése, az átláthatóság növelése érdekében, javítva ezáltal az érdekelt felek és a fogyasztók bizalmát, továbbá a Felek elszámoltathatóságának biztosítása érdekében. A közzeendő információ részleteit e megállapodás IX. melléklete határozza meg.

2. Mindegyik Fél fontolóra veszi az információ nyilvánosságra hozatala szempontjából legmegfelelőbb mechanizmusokat (média, dokumentumok, internet, műhelytalálkozók vagy éves jelentések). E mechanizmusokat a IX. melléklet ismerteti. Így különösen, a Felek törekednek arra, hogy megbízható, releváns és naprakész információt nyújtsanak az erdészeti ágazattal kapcsolatban álló különféle érdekelt feleknek.

## 21. CIKK

**E megállapodás végrehajtására vonatkozó közlemények**

1. A Feleknek az e megállapodás végrehajtásával kapcsolatos hivatalos közlemények megtételéért felelős képviselői a következők:

- az Európai Unió részéről az Európai Unió hondurasi képviseletének vezetője;
- Honduras részéről az *Instituto Nacional, de Conservación y Desarrollo Forestal, Áreas Protegidas y Vida Silvestre* (ICF) miniszter-igazgatója.

2. A Felek időben közlik egymással az e megállapodás végrehajtásához szükséges információkat.

## 22. CIKK

**Bizalmas információk**

1. Mindegyik Fél vállalja, hogy – jogszabályai korlátain belül – az e megállapodás alapján egymással megosztott bizalmas információkat nem hozza nyilvánosságra. Egyik Fél sem hoz nyilvánosságra az e megállapodás alapján egymással megosztott üzleti titkokat vagy bizalmas kereskedelmi információkat, és ezek nyilvánosságra hozatalát hatóságainak sem engedélyezi.

2. Az 1. bekezdésre is figyelemmel, nem minősül bizalmasnak a következő információ:

- a) a Honduras által kiadott és az Unió által átvett FLEGT-engedélyek száma, valamint a Hondurasból kivitt és az Unió által ilyen engedélyek alapján átvett fatermékek mennyisége;
- b) a FLEGT-engedélyesek és az importőrök neve és címe;
- c) az exportőrök által fizetett illetékek és adók összege; és
- d) a vállalkozókra vagy a FLEGT-engedélyesekre kiszabott pénzbírságok vagy a velük szemben hozott szabályozási intézkedések.

## 23. CIKK

**Területi hatály**

E megállapodást egyrésztől azon területeken kell alkalmazni, ahol az Európai Unió működéséről szóló szerződést az abban megállapított feltételek szerint alkalmazni kell, másrésztől pedig Honduras területén.

## 24. CIKK

**Viták rendezése**

1. A Felek arra törekednek, hogy az e megállapodás alkalmazására vagy értelmezésére vonatkozó bármely vitát azonnali konzultációk útján rendezzék.
2. Az 1. bekezdés szerinti konzultációkat írásbeli kérelem útján kell kezdeményezni, megjelölve a megoldandó ügye(ke)t, valamint a konzultáció helyét és idejét.
3. Amennyiben valamely vitát az eredeti konzultációkérés időpontját követő három hónapon belül konzultáció útján nem rendeztek, bármelyik Fél a végrehajtási vegyes bizottság elé utalhatja a vitát, amely törekedik a vita rendezésére. A végrehajtási vegyes bizottság részére minden releváns információt meg kell adni a helyzet mélyreható vizsgálatához egy elfogadható megoldás megtalálása céljából. Ennek érdekében a végrehajtási vegyes bizottság köteles minden lehetőséget megvizsgálni e megállapodás hatékony végrehajtásának fenntartása érdekében.
4. Ha a végrehajtási vegyes bizottság nem képes a vita rendezésére, a Felek közösen harmadik fél jószolgálatát vehetik igénybe, vagy harmadik fél általi közvetítést kérhetnek.
5. Ha nem lehetséges a vitát a 3. bekezdéssel összhangban rendezni, bármelyik Fél értesítheti a másikat választottbíró kinevezéséről; a másik Fél ezután köteles kinevezni egy második választottbíró az első választottbíró kinevezésének napját követő 30 naptári napon belül. A Felek közösen kineveznek egy harmadik választottbíró is a második választott bíró kinevezésének napját követő két hónapon belül.
6. A választottbírók határozataikat többségi szavazással hozzák meg a harmadik választottbíró kinevezésének napját követő hat hónapon belül.
7. A választottbírók határozata a Felekre nézve kötelező, és ellene fellebbezésnek nincs helye.
8. A végrehajtási vegyes bizottság megállapítja a választottbíráskodás eljárásait.

## 25. CIKK

**Felfüggesztés**

1. Az e megállapodást felfüggeszteni kívánó Fél erről a szándékáról írásban értesíti a másik Felet. A kérdést a Felek a későbbiekben megvitatják, a releváns érdekelt felek véleményét figyelembe véve.
2. E megállapodás végrehajtását bármelyik Fél felfüggesztheti, ha a másik Fél:
  - a) az e megállapodásban meghatározott kötelezettségeinek nem tesz eleget,
  - b) nem tartja fenn az e megállapodás végrehajtásához szükséges szabályozási és közigazgatási intézkedéseket és eszközöket; vagy
  - c) olyan módon jár el vagy olyan mulasztást követ el, ami jelentős kockázatot jelent a környezetre, valamint az Unió vagy Honduras polgárainak egészségére, biztonságára vagy védelmére nézve.

A felfüggesztésről szóló döntésről és e döntés indoklásáról a másik Felet írásban kell értesíteni.

3. E megállapodás feltételeinek alkalmazhatósága a (2) bekezdés szerinti értesítést követő 30 munkanappal szűnik meg.
4. A megállapodás alkalmazása újraindul 30 munkanappal azt követően, hogy az alkalmazást felfüggesztő Fél tájékoztatja a másik Felet arról, hogy a felfüggesztés okai már nem állnak fenn.

## 26. CIKK

**Módosítások**

1. Az e megállapodást módosítani kívánó Fél a végrehajtási vegyes bizottság következő ülését megelőző legalább három hónappal javaslatot nyújt be. A végrehajtási vegyes bizottság megvitatja a javaslatot, és konszenzus esetén ajánlást tesz. Az ajánlást mindegyik Fél megvizsgálja, és ha azzal egyetért, saját eljárásainak megfelelően jóváhagyja.

2. A mindkét Fél által ily módon jóváhagyott módosítás az azon napot követő hónap első napján lép hatályba, amelyen a Felek értesítik egymást az e célból szükséges eljárások befejezéséről.
3. A végrehajtási vegyes bizottság módosításokat fogadhat el e megállapodás mellékleteiben.
4. Bármely módosításra vonatkozó értesítést e megállapodás közös letéteményeseinek kell megküldeni.

#### 27. CIKK

### **Időtartam**

E megállapodás a hatálybalépését követően öt évig marad érvényben, ugyanilyen időtartamra vonatkozó hallgatóságos meghosszabbítással, kivéve, ha a megállapodást a 28. cikkben megállapított eljárás szerint megszüntetik.

#### 28. CIKK

### **E megállapodás megszüntetése**

A 27. cikktől eltérve, e megállapodást a másik Félnek küldött írásbeli értesítés útján bármelyik Fél megszüntetheti. A megállapodás alkalmazhatósága az ilyen értesítés napját követő 12 hónappal szűnik meg.

#### 29. CIKK

### **Mellékletek**

E megállapodás mellékletei annak szerves részét képezik.

#### 30. CIKK

### **Hiteles szövegek**

E megállapodás két-két eredeti példányban készült angol, bolgár, cseh, dán, észt, finn, francia, görög, holland, horvát, lengyel, lett, litván, magyar, máltai, német, olasz, portugál, román, spanyol, svéd, szlovák és szlovén nyelven; a szövegek mindegyike egyaránt hiteles. Eltérés esetén a spanyol nyelvű szöveg irányadó.

#### 31. CIKK

### **Hatálybalépés**

1. Ez a megállapodás az azon napot követő hónap első napján lép hatályba, amelyen a Felek írásban értesítik egymást az e célból szükséges eljárásaik befejezéséről.
2. Az értesítést meg kell küldeni az Európai Unió Tanácsa Főtitkárságának és a Hondurasi Külügyminisztériumnak, amelyek e megállapodás közös letéteményesei.

FENTIEK HITELEŰL az alulírott, e célból kellően meghatalmazott teljhatalmú megbízottak aláírták ezt a megállapodást.

Съставено в Брюксел на двадесет и трети февруари две хиляди двадесет и първа година.

Hecho en Bruselas, el veintitrés de febrero de dos mil veintiuno.

V Bruselu dne dvacátého třetího února dva tisíce dvacet jedna.

Udfærdiget i Bruxelles den treogtyvende februar to tusind og enogtyve.

Geschehen zu Brüssel am dreiundzwanzigsten Februar zweitausendeinundzwanzig.

Kahe tuhante kahekümne esimese aasta veebruarikuu kahekümne kolmandal päeval Brüsselis.

Έγινε στις Βρυξέλλες, στις είκοσι τρεις Φεβρουαρίου δύο χιλιάδες είκοσι ένα.

Done at Brussels on the twenty-third day of February in the year two thousand and twenty one.

Fait à Bruxelles, le vingt-trois février deux mille vingt et un.

Sastavljeno u Bruxellesu dvadeset trećeg veljače godine dvije tisuće dvadeset prve.

Fatto a Bruxelles, addì ventitré febbraio duemilaventuno.

Briselē, divi tūkstoši divdesmit pirmā gada divdesmit trešajā februārī.

Priimta du tūkstančiai dvidešimt pirmų metų vasario dvidešimt trečią dieną Briuselyje.

Kelt Brüsszelben, a kétezer-huszonegyedik év február havának huszonharmadik napján.

Magħmul fi Brussell, fit-tlieta u għoxrin jum ta' Frar fis-sena elfejn u wieħed u għoxrin.

Gedaan te Brussel, drieëntwintig februari tweeduizend eenentwintig.

Sporządzono w Brukseli dnia dwudziestego trzeciego lutego roku dwa tysiące dwudziestego pierwszego.

Feito em Bruxelas, em vinte e três de fevereiro de dois mil e vinte e um.

Întocmit la Bruxelles la douăzeci și trei februarie două mii douăzeci și unu.

V Bruseli dvadsiateho tretieho februára dvetisícdvadsaťjeden.

V Bruslju, dne triindvajsetega februarja leta dva tisoč enaindvajset.

Tehty Brysselissä kahdentenkymmenentenäkolmantena päivänä helmikuuta vuonna kaksituhattakaksikymmentäyksi.

Som skedde i Bryssel den tjugotredje februari år tjugohundratjugoett.



За Европейския съюз  
 Por la Unión Europea  
 Za Evropskou unii  
 For Den Europæiske Union  
 Für die Europäische Union  
 Euroopa Liidu nimel  
 Για την Ευρωπαϊκή Ένωση  
 For the European Union  
 Pour l'Union européenne  
 Za Europsku uniju  
 Per l'Unione europea  
 Eiropas Savienības vārdā –  
 Europos Sąjungos vardu  
 Az Európai Unió részéről  
 Ghall-Unjoni Ewropea  
 Voor de Europese Unie  
 W imieniu Unii Europejskiej  
 Pela União Europeia  
 Pentru Uniunea Europeană  
 Za Európsku úniu  
 Za Evropsko unijo  
 Euroopan unionin puolesta  
 För Europeiska unionen

Nuno Brito

Jutta Urpilainen

За Република Хондурас  
 Por la República de Honduras  
 Za Honduraskou republiku  
 For Republikken Honduras  
 Für die Republik Honduras  
 Hondurase Vabariigi nimel  
 Για τη Δημοκρατία της Ονδούρας  
 For the Republic of Honduras  
 Pour la République du Honduras  
 Za Republiku Honduras  
 Per la Repubblica di Honduras  
 Hondurasas Republikas vārdā  
 Hondüro Respublikos vardu  
 A Hondurasi Köztársaság részéről  
 Għar-Repubblika tal-Honduras  
 Voor de Republiek Honduras  
 W imieniu Republiki Hondurasu  
 Pela República das Honduras  
 Pentru Republica Honduras  
 Za Honduraskú republiku  
 Za Republiko Honduras  
 Hondurasin tasavallan puolesta  
 För Republiken Honduras

## MELLÉKLETEK

- I. A FLEGT engedélyezési rendszer hatálya alá tartozó fatermékek jegyzéke
  - II. Hondurasi jogszerzési mátrixok
  - III. A Hondurasból kivitt és FLEGT-engedély hatálya alatt álló fatermékeknek az Unióban történő szabad forgalomba bocsátását szabályozó feltételek
  - IV. A FLEGT-engedélyek kibocsátására irányuló eljárás
  - V. A fatermékekre vonatkozó hondurasi jogszerzés-igazolási rendszer
  - VI. Független ellenőrzés
  - VII. A fatermékekre vonatkozó hondurasi jogszerzés-igazolási rendszer értékelési kritériumai
  - VIII. Kiegészítő és támogató intézkedések
  - IX. Átláthatóság és a közérdekű információkhoz való hozzáférés
  - X. A megállapodás végrehajtásával foglalkozó vegyes bizottság (végrehajtási vegyes bizottság)
-

## I. MELLÉKLET

## A FLEGT ENGEDÉLYEZÉSI RENDSZER HATÁLYA ALÁ TARTOZÓ FATERMÉKEK JEGYZÉKE

E melléklet 19 faterméket tartalmaz, beleértve az Európai Közösségbe irányuló faanyag-behozatal FLEGT engedélyezési rendszerének létrehozásáról szóló, 2005. december 20-i 2173/2005/EK tanácsi rendelet <sup>(1)</sup> szerinti öt kötelező terméket, valamint a Honduras által a következő, különféle forrásokból származó adatok felülvizsgálata alapján kiválasztott 14 további terméket: a kiviteli piac tekintetében a Hondurasi Központi Bank és a belföldi piac tekintetében az *Instituto Nacional de Conservación y Desarrollo Forestal, Áreas Protegidas y Vida Silvestre* (ICF) nyilvántartása. 2013-ban az erdészeti ágazat különféle piaci szereplőivel is tartottak konzultációkat az ország főbb térségeiben az e mellékletbe foglalandó fatermékekről.

Az erdészetről, védett területekről, valamint a vadon élő állatokról és növényekről szóló hondurasi törvény (LFAPVS; a továbbiakban: az erdészeti törvény) tiltja bizonyos fatermékek kivitelét. A törvény 102. cikke úgy rendelkezik, hogy a természetes erdőkben fellelhető lomblevelű fajokból származó fát csak feldolgozott fa formájában lehet kivinni. Az e fajokból készült gömbfa vagy durván négyszögletes alakúra formázott fa kivitele ezért nem megengedett.

Bár tilos az e fajokból készült gömbfa vagy durván négyszögletes alakúra formázott fa kivitele, a kivitel a feldolgozás bármely szakaszában a fatermékekre vonatkozó hondurasi jogszerűség-igazolási rendszer (LAS; *Sistema para Asegurar la Legalidad de los productos de madera de Honduras*) hatálya alá tartozik <sup>(2)</sup>.

Az alábbi táblázatban található jegyzék a Vámigazgatások Világszervezetének Harmonizált Árúleíró és Kódrendszeréről szóló nemzetközi egyezményben meghatározott Harmonizált Árúleíró- és Kódrendszerre, valamint az EU közös vámrendszerének Kombinált Nomenklatúrájára hivatkozik.

Harmonizált Rendszer (HR) és Kombinált Nomenklatúra (KN) kódok a FLEGT engedélyezési rendszer hatálya alá tartozó fatermékek esetében

Szám	Kód	Árumegevezés	Szokásos neve Hondurasban
1	4401.21	Faforgács vagy hasonló részek tűlevelű fából.	Astillas o chips
2	4401.22	Faforgács vagy hasonló részek nem tűlevelű fából.	Astillas o chips
3	4401.31	Falabdacs (pellet).	Pellets, briquetas
4	Ex. 4403  Ex. 4403 4985	Gömbfa, kérgezetten vagy háncsoltan vagy durván szögletesre alakítva is; a természetes erdőkben található lomblevelű fajokból származó gömbfa vagy durván négyszögletes alakúra formázott fa, amely a 4403 4985 kódnak felel meg.  Gömbfa, kérgezetten vagy háncsoltan vagy durván szögletesre alakítva is, festékkel, páccal, kreozottal vagy más konzerválószerrel nem kezelve. Nem tűlevelű. Természetes erdőből származó trópusi fából. (Hondurasban SA 4403.49.00.00). Kivitele a hondurasi jog értelmében tilos. Az önkéntes partnerségi megállapodás 3. cikkével összhangban az e HR-kód alá tartozó termékek nem állhatnak FLEGT-engedély hatálya alatt, ezért ezek nem hozhatók be az EU-ba.	Madera en rollo, timber
5	4404	Abronsfa; hasított karó; cölöp, cövek és pózna kihegyezve, de hosszában nem fűrészelve; durván faragott, de nem esztergályozott, nem hajlított vagy más módon megmunkált fa, pálca, amely sétabot, esernyőnyél, szerszámnyél vagy hasonlók készítésére alkalmas; faháncs és hasonló.	Estacas, palos de escoba, palillos, nasas, tampas

<sup>(1)</sup> EU HL L 347., 2005.12.30., 1. o.

<sup>(2)</sup> Hondurasban a lomblevelű fajokból készült faanyag lombos fákból származónak minősül.

Szám	Kód	Árumeznevezés	Szokásos neve Hondurasban
6	4406	Vasúti vagy villamosvasúti talpfa.	Durmientes
7	4407	Hosszában fűrészelt vagy szélezett, vágott vagy hántolt 6 mm-nél vastagabb fa, gyalulva, csiszolva vagy végillesztéssel összeállítva is.	Madera aserrada, madera cepillada, madera en bloque, cuartones
8	4408	Furnérlap (beleértve a rétegelt fa szeletelésével készített is) rétegelt lemez vagy más hasonló rétegelt fa készítésére, és hosszában fűrészelt, vágott vagy hántolt más falemez gyalulva, csiszolva, részekből (lapolással) vagy végillesztéssel összeállítva is, legfeljebb 6 mm vastagságban.	Chapa, enchapado, plywood
9	4409	Fa (beleértve az össze nem állított lécet és szegélylécet parkettához) bármelyik széle, vége vagy felülete mentén összefüggő (folytatólagos) összeillesztésre előkészítve (hornyolt, barázdált, lesarkított, ferdén levágott, „V” illesztésű, peremezett, mintázott, legömbölyített vagy hasonló módon formázott), gyalulva, csiszolva vagy végillesztéssel összeállítva is.	Molduras, pisos, forros, cielos, machimbres
10	4410	Forgácslemez, irányított forgácselrendezésű lemez (OSB) és hasonló tábla (például: ostyalemez) fából vagy más fatartalmú anyagból gyantával vagy más szerves kötőanyagokkal agglomerálva (tömörítve) is.	Tableros, OSB
11	4411	Rostlemez fából vagy más fatartalmú anyagból, gyantával vagy más szerves anyaggal összeragasztva is.	Tableros, MDF
12	4412	Rétegelt lemez, furnérozott panel és hasonló réteges faáru.	Contrachapada
13	4415	Fából készült láda, doboz, rekesz, dob és hasonló csomagolóanyag; kábeldob fából; rakodólap, keretezett és más szállítólap; rakodólap keret fából.	Pallets, tarimas, cajas
14	4418	Rétegelt lemez, furnérozott panel és hasonló réteges faáru. Ács- és épületasztalos-ipari termék, beleértve az üreges fapanelt is, összeállított padlópanelek, zszindely.	Puertas, ventanas, marcos, contramarcos, encofrados, postes, vigas
15	4419	Asztali és konyhai cikkek fából	
16	9403.30	Fa irodabútor	
17	9403.40	Fa konyhabútor	
18	9403.50	Fa hálósobabútor	
19	9403.60	Más fabútor	

## II. MELLÉKLET

## HONDURASI JOGSZERŰSÉGI MÁTRIXOK

**Jogszerű faanyag és fatermékek meghatározása**

E megállapodás alkalmazásában a faanyag és a fatermékek akkor minősülnek jogszerűnek, ha eredetük, kitermelésük, szállításuk, fűrészelésük, feldolgozásuk, valamint a nemzeti és nemzetközi piacokon történő kereskedelmük megfelel az erdővel, a környezettel, a gazdasággal, a szociális ügyekkel, a kultúrával, az adóval és az értékesítéssel kapcsolatos, vonatkozó törvényeknek és rendelkezéseknek, az e mellékletben meghatározottak szerint és az V. mellékletnek megfelelően.

A kormányzati intézmények, a magánszektor, a civil társadalmi szervezetek, agrárerdészeti csoportok, közösségek, a tudományos élet, valamint Honduras őslakos és afrikai származású népei tették lehetővé a jogszerűségi mátrixok oly módon történő összeállítását, hogy tartalmazzák az erdészeti irányítás javításához szükséges legfontosabb információkat.

A hondurasi jogszerűségi mátrixok 6 alapelven, 17 kritériumon, 36 mutatón és 56 igazolási eszközön alapulnak. A jogszerűségi mátrix oly módon épül fel, hogy figyelembe vegye az erdészeti ágazattal kapcsolatos jogszabályokat, és kiterjedjen az állami irányításra a következők tekintetében:

- A köz- és a magántulajdonban lévő földterületre vonatkozó tulajdonjog elismerésével kapcsolatos közigazgatási eljárások.
- A köztulajdonban lévő erdőterületek személyek vagy csoportok részére történő kiutalásával kapcsolatos eljárások helyes alkalmazása.
- Honduras őslakos és afrikai származású népeit illető ősi jogok tiszteletben tartása.
- Az erdészeti ágazatban dolgozók munkavállalói jogainak tiszteletben tartása.

Az erdészeti termelési láncban a cél a következők biztosítása:

- A fatermékekre vonatkozó kitermelési engedélyek jóváhagyásával és használatával kapcsolatos műszaki és jogi követelményeknek való megfelelés.
- A fatermékeknek a teljes ellátási láncon keresztül történő szállítására vonatkozó jogi rendelkezéseknek való megfelelés.
- (Elsődleges és másodlagos) erdészeti termékekkel foglalkozó vállalatok és fatermékek regisztrációjára és működésére vonatkozó műszaki és jogi rendelkezéseknek való megfelelés.
- A helyi, nemzeti és nemzetközi kereskedelemre vonatkozó jogi rendelkezéseknek való megfelelés.
- Vám- és adóügyi rendelkezéseknek való megfelelés.

A mátrixok nem tartalmazzák a környezetvédelemre vonatkozó külön alapelvet, mivel ezt az összes mátrixon átvélő kérdésnek tekintik, és implicit módon a 3. alapelvben meg is jelenítik, hiszen az erdészeti műveletek és kitermelési tevékenységek olyan erdőgazdálkodási terveken alapulnak, amelyek célja az erőforrás megfelelő kezelése és fenntarthatósága. A környezetvédelem egészen pontosan a 3.4.2. mutatónál jelenik meg, amely a környezetre gyakorolt hatásnak az erdőgazdálkodási tervek összefüggésében történő értékelésére vonatkozik, valamint a 3.6.2. mutatónál, amely pedig a faipari vállalkozásoknak a környezetvédelmi kárenyhítő intézkedéseknek való megfelelését jelenti.

**1. Alapelvek**

A mátrixok a következő hat alapelv szerint épülnek fel:

- (1) Erdőterületekkel kapcsolatos tulajdonosi és birtoklási jogok
- (2) Honduras erdőterületeken élő őslakos és afrikai származású népeinek jogai
- (3) Az erdőgazdálkodással, fakitermeléssel, a fatermékek szállításával és iparosításával, valamint kereskedelmével kapcsolatos jogszabályoknak és rendeleteknek az erdészeti ágazat piaci szereplői általi betartása
- (4) Munkajogi, valamint munkahelyi egészségvédelemmel és biztonsággal kapcsolatos kötelezettségek
- (5) A fatermékek nemzetközi kereskedelmének szabályai
- (6) Vám- és adóügyi kötelezettségek

## 2. A jogszerűség igazolásának szempontjai

Az említett jogszerűségi mátrixok mind a hat alapelvéhez tartozó mutatók igazolásának eszközei azon adminisztratív dokumentumok és nyilvántartások, amelyeket a közintézmények a szolgáltatás iránti igény szerint vezetnek. A jogszerűség-igazolási kézikönyv ismerteti az egyes mutatók tekintetében a létrehozási és igazolási módszertanokat és az igazolási gyakoriságot, valamint azon fizikai és elektronikus archívumokat, amelyekben az igazolási eszközöket tárolják. A végrehajtási vegyes bizottság felel e kézikönyvért, és azt szükség esetén felülvizsgálja, frissíti és jóváhagyja.

Az alapelveknek való megfelelés biztosítása érdekében együttműködési megállapodásokat hoznak létre az erdészeti termelési láncban részt vevő intézmények és az *Instituto Nacional de Conservación y Desarrollo Forestal, Áreas Protegidas y Vida Silvestre* (ICF) között.

## 3. Faanyag-források

Az erdészetről, védett területekről, valamint a vadon élő állatokról és növényekről szóló törvény (LFAPVS; erdészeti törvény) ismerteti azon területekre vonatkozó tulajdonjog-típusokat, amelyekről Hondurasban a fát kivágják, feldolgozzák és értékesítik. E tulajdonjog-típusok a következők:

A. Köztulajdonú erdőterületek: Ide tartoznak az állam tulajdonában lévő földterületen található nemzeti erdőterületek, a települési önkormányzatok tulajdonában lévő földterületen található települési erdőterületek (*ejido* területek), valamint az állami intézmények által megszerzett erdőterületek, az állam tulajdonában lévő és általa bérbe adott valamennyi erdőterülettel együtt (az erdészeti törvény 45., 46. és 47. cikke). A bérbeadás az a folyamat, amelynek során a tulajdonos az erdőterületet használat és hasznosítás céljából korlátozott időtartamra és bizonyos feltételek mellett egy természetes vagy jogi személy részére átengedi.

a) A nemzeti erdőterületek a következőket foglalják magukban:

- az állam területi határain belül található, senki más tulajdonában nem álló erdőterület;
- az állam vagy valamely állami intézmény által kisajátítás, adásvétel keretében vagy bármely jogszerű földbirtoklási jogcím alapján megszerzett erdőterület, függetlenül attól, hogy azt bejegyezték-e az ingatlan-nyilvántartásba. Ezek *bienes fiscales* vagy *bienes nacionales* [állami vagy nemzeti tulajdon] néven ismertek (az erdészeti törvény 46. cikke).

b) A települési (*ejido*) erdőterületek a következőket foglalják magukban:

- az állam által *ejido* (közösségi tulajdonú földterület) formájában korábban a települések rendelkezésére bocsátott, földbirtoklási jogcím hatálya alá tartozó erdőterület;
- az erdészeti törvénnyel (47. cikk) összhangban bármely más földbirtoklási jogcím értelmében a települési önkormányzatok tulajdonában lévő egyéb erdőterület. A települési erdőterületek köztulajdonban állnak; a fakitermelést illetően azonban az ICF a települést magántulajdonosnak tekinti.

c) az állami intézmények által megszerzett erdőterületek vagy *terrenos fiscales* (állami tulajdonú földterületek), amelyek földbirtoklási jogcíme valamely közjogi szervhez tartozik. Állami tulajdonban lévő erdőterületen akkor lehet fakitermelést végezni, ha e területek gazdálkodási kategóriája azt lehetővé teszi, és ha azt az illetékes hatóság a vonatkozó erdőgazdálkodási tervben hivatalosan is jóváhagyta. Ha ez a helyzet az állami tulajdonban lévő (az elidegeníthetetlen köztulajdonú erdészeti erőforrások katalógusában (CPPFI) és az ingatlan-nyilvántartásban bejegyzett) erdőterületen, akkor azt köztulajdonú helyett magántulajdonban lévő erdőnek kell tekinteni.

B. Magántulajdonú erdőterületek: Ide tartoznak a természetes vagy jogi személyekhez tartozó földterületen található, magánjog hatálya alá tartozó erdőterületek, amelyek teljes tulajdonjogát egy jogszerű, eredetileg az állam által kiállított és az ingatlan-nyilvántartásban rögzített tulajdoni lap ismeri el (az erdészeti törvény 45. cikke).

- A közösségi vagy közösségek közötti magántulajdonú erdőterületek a vidéki közösségek tulajdonában álló földterületen található erdőket és esetleg a Honduras őslakos és afrikai származású népeinek tulajdonában álló erdőket foglalják magukban. Az ősi jogok miatt a hagyományosan a Honduras őslakos és afrikai származású népeihez tartozó földterületen található erdőterületeket az állam a nemzeti törvényeivel és a Nemzetközi Munkaügyi Szervezetnek „Az őslakos és törzsi népek a független országokban” című 169. sz. egyezményével összhangban tiszteletben tartja még akkor is, ha nem rendelkeznek földbirtoklási jogcímmel.

C. Nem erdőterületek: jelenleg nincs az ilyen, elsősorban elhelyezkedő fákból származó faanyagot biztosító területekről származó faanyag felhasználásra vonatkozó jogi vagy szabályozási keret. A VIII. mellékletben felsorolt kiegészítő intézkedések az ilyen szabályozási keret felépítését is tartalmazzák.

#### 4. Honduras szabályozási, szervezeti és intézményi keretének módosításai

Mivel minden szabályozási, közigazgatási és intézményi keret változhat, szükség lehet változtatásokat tenni a hondurasi eljárásokban, amelyek az ezen jogszerűségi mátrixokban ismertetett mutatók tartalmának kiigazításához vezetnének. Ezen módosításokat a végrehajtási vegyes bizottság legalább két évente elemzi, és szükség esetén jóváhagyja. A végrehajtási vegyes bizottság legalább két évente elemzi e melléklet bármely olyan felülvizsgálatát vagy frissítését, amelyekre a hondurasi szabályozási, közigazgatási és intézményi keretek releváns változásainak figyelembe vétele céljából lehet szükség.

<p>1. ALAPELV: AZ ERDÉSZETI ÁGAZATI PIACI SZEREPLŐK A MEGLÉVŐ JOGSZABÁLYOKKAL ÖSSZHANGBAN TISZTELETBEN TARTJÁK AZ ERDŐTERÜLETEKHEZ FŰZŐDŐ TULAJDONJOGOKAT ÉS BIRTOKJOGOKAT.</p>		
<p>1.1. kritérium: Az erdészeti ágazat erdőgazdálkodáson alapuló termelőtevékenységekben részt vevő köz- és magánpiaci szereplői az erdőterületek tulajdonjogának bizonyításához betartják szolgáló hatályos jogszabályokat.</p>		
<p>1.1.1. mutató: A magántulajdonú erdőterületek – a közösségi vagy közösségek közötti és a települési (<i>ejido</i>) erdőterületeket is beleértve – tulajdonosai rendelkeznek a tulajdonjogot igazoló okmányokkal.</p>		
<p>Az igazolás eszközei: 1. A bejegyzett tulajdonjogot igazoló naprakész, hiánytalan okmány.</p>	<p>Jogi hivatkozás: A tulajdonról szóló törvény (82-2004. sz. rendelet) 37., 94. és 95. cikke.</p>	<p>Illetékes intézmény: Tulajdonjogi Hivatal (IP), Ingatlan-nyilvántartási és Földrajzi Főigazgatóság (DGRCG).</p>
<p>1.1.2. mutató: Az állami tulajdonban lévő nemzeti erdőterületek szerepelnek az IP ingatlan-nyilvántartásában és az ICF által vezetett, az elidegeníthetetlen köztulajdonú erdészeti erőforrások katalógusában.</p>		
<p>Az igazolás eszközei: 1. Tulajdonjog bejegyzése az IP ingatlan-nyilvántartásába. 2. A tulajdoni lap rögzítése az ICF által vezetett, az elidegeníthetetlen köztulajdonú erdészeti erőforrások katalógusában.</p>	<p>Jogi hivatkozás: Az 1. eszköz esetében: A tulajdonról szóló törvény (82-2004. sz. rendelet) 37. cikke. Az 2. eszköz esetében: Az erdészetről, védett területekről, valamint a vadon élő állatokról és növényekről szóló törvény (98-2007. sz. rendelet) 56. és 61. cikke.</p>	<p>Illetékes intézmény: Az 1. eszköz esetében: Az IP, Ingatlan-nyilvántartási és Földrajzi Főigazgatóság. Az 2. eszköz esetében: Az ICF, Erdészeti Erőforrások és Információs Központ (CIPF).</p>
<p>1.2. kritérium: A nemzeti és települési erdőterületek közösségek, agrárerdészeti csoportok és természetes vagy jogi személyek részére történő kiosztása.</p>		
<p>1.2.1. mutató: Az ICF erdőgazdálkodási szerződéseket köt nemzeti területeken, rövid, közép és hosszú távú erdőgazdálkodási tevékenységek végzése céljából.</p>		
<p>Az igazolás eszközei (vagy-vagy): 1. Aláírt és érvényes erdőgazdálkodási vagy erdészeti tevékenységekről szóló szerződés (természetes és jogi személyekre vonatkozik). 2. Aláírt és érvényes közösségi erdőgazdálkodási szerződés (agrárerdészeti csoportokra és közösségekre vonatkozik).</p>	<p>Jogi hivatkozás: Mindkét eszköz esetében: Az erdészetről, védett területekről, valamint a vadon élő állatokról és növényekről szóló törvény (98-2007. sz. rendelet) 77. cikke.</p>	<p>Illetékes intézmény: Az 1. eszköz esetében: ICF, Erdőgazdálkodási és Erdőfejlesztési Osztály. A 2. eszköz esetében: ICF, Községi Erdőfejlesztési Osztály.</p>



1.2.2. mutató: A települési önkormányzat erdőgazdálkodási szerződéseket köt a települési erdőterületeken ( <i>ejido</i> ), rövid, közép és hosszú távú erdőgazdálkodási tevékenységek végzése céljából.		
<p>Az igazolás eszközei:</p> <p>1. Települési (<i>ejido</i>) földterületekre vonatkozó, aláírt és érvényes közösségi erdőgazdálkodási szerződés.</p>	<p>Jogi hivatkozás:</p> <p>Az erdészetről, védett területekről, valamint a vadon élő állatokról és növényekről szóló törvény (98-2007. sz. rendelet) 128. cikke.</p> <p>Az erdészetről, védett területekről, valamint a vadon élő állatokról és növényekről szóló törvény általános végrehajtási rendeletének (031-2010. sz. végrehajtási megállapodás) 451. cikke.</p> <p>A települési (<i>ejido</i>) területeknek a közösségi erdészet összefüggésében értelmezett erdőgazdálkodásáról szóló 027-2015. sz. ICF megállapodás.</p>	<p>Illetékes intézmény:</p> <p>A település, a települési önkormányzat.</p> <p>ICF, Közösségi Erdőfejlesztési Osztály.</p>
2. ALAPELV: HONDURAS ÁLLAM TISZTELETBEN TARTJA AZ ERDŐTERÜLETEKEN ÉLŐ ÓSLAKOS ÉS AFRIKAI SZÁRMAZÁSÚ NÉPEK JOGAIT.		
2.1. kritérium: Honduras állam betartja az ILO 169. sz. egyezményét a hagyományosan a Honduras őslakos és afrikai származású népeinek birtokában lévő területekre vonatkozó tulajdonjogok és konzultációhoz való jog („szabad, előzetes és tájékoztatáson alapuló hozzájárulás”, FPIC) elismerésével kapcsolatban.		
2.1.1. mutató: Az állam az illetékes intézményeken – az IP, a Nemzeti Agrárintézet (INA) és az ICF – keresztül teljes tulajdoni lapokat bocsát ki, az IP továbbá a kereskedelmi fakitermelés engedélyezéséhez nyilvántartásba veszi a hagyományosan Honduras őslakos és afrikai származású népeinek (PIAH) birtokában lévő erdőterületeket.		
<p>Az igazolás eszközei:</p> <p>Nemzeti és települési (<i>ejido</i>) földterület (az 1. és a 2. eszköz) esetében:</p> <p>1. Az IP ingatlan-nyilvántartásába bejegyzett tulajdonjog.</p> <p>2. Az INA nemzeti agrárnyilvántartásába bejegyzett tulajdonjog.</p> <p>A Honduras őslakos és afrikai származású népeinek olyan földterülete esetében, amely teljes egészében az ICF tulajdonában áll (3. eszköz):</p> <p>3. Az IP ingatlan-nyilvántartásába bejegyzett, szétválasztásból eredő tulajdonjog.</p>	<p>Jogi hivatkozás:</p> <p>Az 1., 2. és 3. eszköz esetében:</p> <ul style="list-style-type: none"> <li>– A 26-94. sz. rendelet (a 169. sz. ILO-egyezmény ratifikálása) 13., 14., 15., 18. és 19. cikke.</li> </ul> <p>Az 1. és 2. eszköz esetében:</p> <ul style="list-style-type: none"> <li>– A tulajdonjogról szóló törvény (82-2004. sz. rendelet) 93., 94., 95., 100., 101. és 125. cikke és végrehajtási rendelete.</li> <li>– Az agrárreformról szóló, a mezőgazdasági ágazat korszerűsítéséről és fejlesztéséről szóló törvény által módosított törvény (31-92. sz. rendelet) 92. cikke.</li> </ul>	<p>Illetékes intézmény:</p> <p>Az 1. eszköz esetében:</p> <p>Az IP, Ingatlan-nyilvántartási és Földrajzi Főigazgatóság.</p> <p>Az 2. eszköz esetében:</p> <p>Az INA (Nemzeti Agrárnyilvántartás).</p> <p>Az 3. eszköz esetében:</p> <p>Az ICF, Erdészeti Erőforrások és Információs Központ (CIPF).</p>
	<p>A 2. eszköz esetében:</p> <ul style="list-style-type: none"> <li>– Az önkormányzatokról szóló, módosított törvény (127-2000. sz. rendelet) 69. cikke.</li> </ul> <p>A 3. eszköz esetében:</p> <ul style="list-style-type: none"> <li>– Az erdészetről, védett területekről, valamint a vadon élő állatokról és növényekről szóló törvény (98-2007. sz. rendelet) 45. cikke.</li> </ul>	

	<ul style="list-style-type: none"> <li>– 2013. április 17-i 61-2013. sz. rendelet, amely felhatalmazza az ICF-et, hogy válaszoljon a Honduras őslakos és afrikai származású népeinek szervezetei által benyújtott, a közösségi és közösségek közötti területekre vonatkozó tulajdoni lapok kiadására irányuló kérelmekre.</li> <li>– 2012. augusztus 3. 031-2012. sz. megállapodás, amelyben az ICF meghatározza azt az eljárást, amelynek keretében Hondurasnak a Rio Plátano Bioszféra területén élő, őslakos és afrikai származású népeinek ősi földjeire vonatkozó tulajdoni lapokat kiadják.</li> <li>– A 2012. augusztus 3-i 031-2012. sz. megállapodásban foglaltak értelmében egy jogalkotási rendeletet kell kihirdetni, amely engedélyezi az ICF által azonosított és az ICF tulajdonában lévő erdőterületek különválasztását, hogy a földbirtoklási jogcím a Honduras őslakos és afrikai származású népeire szállhasson át.</li> </ul>	
<p>2.1.2. mutató: Az ICF tiszteletben tartja a Honduras őslakos és afrikai származású népeinek területein a szabad, előzetes és tájékoztatáson alapuló jóváhagyáshoz való jogot, ahol olyan kereskedelmi fakitermelést terveznek megvalósítani, amely e népet közvetlenül érinti.</p>		
<p>Az igazolás eszközei:</p> <p>1. Az ICF konzultációs beszámolója.</p> <p>Megjegyzés: Az ICF konzultációs beszámolója tartalmazza az ILO őslakos és törzsi népekről szóló 169. sz. egyezményének és a hatályos nemzeti jogszabályoknak megfelelően lefolytatott konzultáció eredményét (azaz a szükséges megállapodást vagy a kereskedelmi fakitermelés elvégzésére javasolt intézkedések jóváhagyását).</p>	<p>Jogi hivatkozás:</p> <p>A 26-94. sz. rendelet (a 169. sz. ILO-egyezmény ratifikálása) 6. és 15. cikke.</p> <p>Az FPIC-ről szóló nemzeti jogszabályra történő hivatkozást a szóban forgó jogszabály elfogadását követően fel kell tüntetni.</p>	<p>Illetékes intézmény:</p> <p>ICF, Közösségi Erdőfejlesztési Osztály.</p>
<p><b>3. ALAPELV: AZ ERDÉSZETI ÁGAZATI PIACI SZEREPLŐK BETARTJÁK AZ ERDŐGAZDÁLKODÁSRA, A FATERMÉKEK KITERMELÉSÉRE, SZÁLLÍTÁSÁRA, FELDOLGOZÁSÁRA ÉS KERESKEDELMÉRE VONATKOZÓ TÖRVÉNYEKET ÉS SZABÁLYOKAT.</b></p>		
<p>3.1. kritérium: Az erdőgazdálkodási szerződéssel rendelkező erdőtulajdonosok és haszonélvezők olyan erdőgazdálkodási tervekkel vagy agrárerdészeti rendszerekre vonatkozó különleges tervekkel rendelkeznek, amelyek megfelelnek a vonatkozó jogszabályi előírásoknak.</p>		
<p>3.1.1. mutató: A magántulajdonú és a települési (<i>ejido</i>) erdőterületek kitermelési tevékenységet végző tulajdonosai jóváhagyott és érvényes erdőgazdálkodási tervvel rendelkeznek.</p>		
<p>Az igazolás eszközei:</p> <p>1. Jóváhagyott és érvényes erdőgazdálkodási tervek.</p>	<p>Jogi hivatkozás:</p> <p>Az erdőszetről, védett területekről, valamint a vadon élő állatokról és növényekről szóló törvény (98-2007. sz. rendelet) 70. és 74. cikke.</p>	<p>Illetékes intézmény:</p> <p>ICF, Erdőgazdálkodási és Erdőfejlesztési Osztály.</p>

3.1.2. mutató: Az ICF-nél bejegyzett, nemzeti köztulajdonú erdőterületek fakitermelési tevékenységet folytató hasznélvezői (közösségek, agrárerdészeti szervezetek és természetes vagy jogi személyek) rendelkeznek jóváhagyott és érvényes erdőgazdálkodási tervvel.		
Az igazolás eszközei: 1. A nemzeti köztulajdonú erdőkre vonatkozó, jóváhagyott és érvényes erdőgazdálkodási terv.	Jogi hivatkozás: Az erdészetről, védett területekről, valamint a vadon élő állatokról és növényekről szóló törvény (98-2007. sz. rendelet) 70. és 74. cikke.	Illetékes intézmény: ICF, Közösségi Erdőfejlesztési Osztály, Erdőgazdálkodási és Erdőfejlesztési Osztály.
3.1.3. mutató: A magántulajdonú és az önkormányzati tulajdonban lévő ( <i>ejido</i> ) agrárerdészeti rendszerekkel rendelkező területek fakitermelési tevékenységet végző tulajdonosai agrárerdészeti rendszerekre vonatkozó különleges, jóváhagyott és érvényes tervvel rendelkeznek.		
Az igazolás eszközei: 1. Jóváhagyott és érvényes, az agrárerdészeti rendszerekre vonatkozó különleges terv (PESA).	Jogi hivatkozás: 010-2015. sz. ICF megállapodás, amely az agrárerdészeti rendszerekre vonatkozó különleges tervekkel kapcsolatos műszaki szabványok 100 hektárnál kisebb birtokokon történő alkalmazására vonatkozó utasítások jóváhagyásáról szól.	Illetékes intézmény: Az érintett ICF regionális erdészeti hivatal.
3.1.4. mutató: jóváhagyott és érvényes erdőgazdálkodási tervvel rendelkező erdőterületek tulajdonosai és hasznélvezői éves működési tervvel, az agrárerdészeti rendszerekre vonatkozó különleges tervvel rendelkező tulajdonosok pedig éves fakivágási tervvel rendelkeznek.		
Az igazolás eszközei: 1. Jóváhagyott éves működési terv (AOP; erdőterületek tulajdonosai és jóváhagyott és érvényes erdőgazdálkodási tervvel rendelkező erdők hasznélvezői esetében). 2. Éves fakitermelési terv (AFP) (az agrárerdészeti rendszerekre vonatkozó különleges tervek (PESA) szerinti jogosultak esetében).	Jogi hivatkozás: Az 1. eszköz esetében: Az erdészetről, védett területekről, valamint a vadon élő állatokról és növényekről szóló törvény (98-2007. sz. rendelet) 70. cikkének (2) bekezdése. Az 2. eszköz esetében: 010-2015. sz. ICF megállapodás (IV) fejezete és (V) fejezetének (3) bekezdése; az agrárerdészeti rendszerekre vonatkozó különleges tervekkel (PESA) kapcsolatos műszaki szabványok 100 hektárnál kisebb birtokokon történő alkalmazására vonatkozó utasítások. A legalább 100 hektáros PESA esetében a hatályos jogszabályokat felülvizsgálják és módosítják (lásd a vonatkozó kiegészítő intézkedést a VIII. mellékletben).	Illetékes intézmény: ICF, Erdőgazdálkodási és Erdőfejlesztési Osztály.

<p>3.2. kritérium: Az erdészeti tevékenységek elvégzésével megbízott piaci szereplők, amelyeket e tevékenységek elvégzésére éves működési tervek, éves fakitermelési tervek, erdőültetvények, mentési tervek és helyreállítási tervek keretében fakitermelési engedély alapján jelölnek ki e tevékenységek elvégzésére, olyan természetes vagy jogi személyek, amelyek teljesítik az erdészeti ágazatban való működés feltételeit.</p>		
<p>3.2.1. mutató: A képezített erdészeti technikusokat, akiket éves működési tervek, éves fakitermelési tervek, erdőültetvények, mentési tervek és helyreállítási tervek keretében fakitermelési engedély alapján bíznak meg erdészeti tevékenységek elvégzésével, az ICF veszi nyilvántartásba, és a megfelelő fakitermelési engedélyek nyilvántartásában is szerepelnek.</p>		
<p>Az igazolás eszközei:</p> <ol style="list-style-type: none"> <li>1. A képezített erdészeti technikus azonosító igazolványa.</li> <li>2. A fakitermelési engedély végrehajtásába beleegezhető képezített erdészeti technikustól származó nyilatkozat.</li> </ol>	<p>Jogi hivatkozás:</p> <p>Az erdészetről, védett területekről, valamint a vadon élő állatokról és növényekről szóló törvény általános végrehajtási rendeletének (031-2010. sz. végrehajtási megállapodás) 477. cikke.</p> <p>Az erdészetről, védett területekről, valamint a vadon élő állatokról és növényekről szóló törvény (98-2007. sz. rendelet) 159. cikke.</p>	<p>Illetékes intézmény:</p> <p>ICF, Erdőgazdálkodási és Erdőfejlesztési Osztály.</p>
<p>3.2.2. mutató: Az éves működési tervek, éves fakitermelési tervek, erdőültetvények, mentési tervek és helyreállítási tervek keretében fakitermelési engedély alapján fakitermelési tevékenységek elvégzésére szerződött jogi vagy természetes személyeket az ICF veszi nyilvántartásba, és a megfelelő fakitermelési engedélyek nyilvántartásában is szerepelnek.</p>		
<p>Az igazolás eszközei:</p> <ol style="list-style-type: none"> <li>1. Vállalkozó naprakész azonosító okmánya.</li> <li>2. Működést előkészítő jelentés az éves működési tervekben.</li> </ol>	<p>Jogi hivatkozás:</p> <p>Az 1. eszköz esetében:</p> <p>Az erdészetről, védett területekről, valamint a vadon élő állatokról és növényekről szóló törvény általános végrehajtási rendeletének (031-2010. sz. végrehajtási megállapodás) 216. és 217. cikke.</p> <p>Az elsődleges és másodlagos erdészeti termékekkel foglalkozó vállalatok és faterlepek által nyújtott szolgáltatásokért fizetendő díjakról szóló, 045 A-2013. sz. megállapodás alkalmazására vonatkozó utasítások.</p> <p>A 2. eszköz esetében:</p> <p>Fenyőerdők éves működési tervei esetében, 4. fejezet c) pontja, Közigazgatási útmutató fenyőerdők fakitermelési terveihez, DE-ICF-001-2013. sz. ICF-körlevél.</p> <p>Az egyéb fakitermelési engedélyek esetében jelenleg a 2. eszköznél nem áll rendelkezésre jogi hivatkozás, ezért az kiegészítő intézkedésként szerepel a VIII. mellékletben meghatározottak szerint.</p>	<p>Illetékes intézmény:</p> <p>Az 1. eszköz esetében:</p> <p>ICF, Erdőgazdálkodási és Erdőfejlesztési Osztály.</p> <p>A 2. eszköz esetében:</p> <p>Az érintett ICF regionális erdészeti hivatal.</p>

<p>3.2.3. mutató: A független erdészeti technikusok felelnek az erdészeti tevékenységnek az éves fakitermelési tervek, erdőültetvények, mentési tervek és helyreállítási tervek keretében fakitermelési engedély alapján történő elvégzéséért. A független erdészeti technikusok szakmai szervezet tagjai, fizetőképesek, és a megfelelő fakitermelési engedélyek nyilvántartásában is szerepelnek.</p>		
<p>Az igazolás eszközei:</p> <ol style="list-style-type: none"> <li>1. A független erdészeti technikus fizetőképességének igazolása (kártya vagy tanúsítvány).</li> <li>2. A fakitermelési engedély végrehajtásába beleegyező független erdészeti technikustól származó nyilatkozat.</li> </ol>	<p>Jogi hivatkozás:</p> <p>Az 1. eszköz esetében:</p> <p>A kötelező szakmai szervezeti tagságról szóló törvény (1962. május 17-i 73. sz. rendelet).</p> <p>A 2. eszköz esetében:</p> <p>ICF-megállapodás az erdőgazdálkodási tervek benyújtására szolgáló strukturált megrendelésről, amelyet a VIII. mellékletben ismertetett kiegészítő intézkedésként kell kidolgozni.</p>	<p>Illetékes intézmény:</p> <p>ICF, Erdőgazdálkodási és Erdőfejlesztési Osztály.</p>
<p>3.3. kritérium: A gazdálkodási tervek és fakitermelési engedélyek birtokosai és hasznélvezői a jogi követelményeknek megfelelően termelik ki a faanyagot és egyéb, nem faanyag erdészeti termékeket.</p>		
<p>3.3.1. mutató: Az éves működési tervekben és egyéb fakitermelési engedélyekben felsorolt tevékenységek végzésekor a gazdálkodási tervek és egyéb fakitermelési engedélyek birtokosai megfelelnek a fakitermelés műszaki szabványainak.</p>		
<p>Az igazolás eszközei:</p> <ol style="list-style-type: none"> <li>1. Helyszíni ellenőrzési jelentések (fenyő- és lomblevelű erdők esetében).</li> <li>2. Az éves működési terv végén a műszaki szabványoknak való megfelelés (vagy meg nem felelés) rögzítése.</li> </ol>	<p>Jogi hivatkozás:</p> <p>Az 1. és 2. eszköz esetében:</p> <p>Közigazgatási útmutató a fenyőerdőkre vonatkozó fakitermelési tervekhez, IX. és XI. cím.</p> <p>Az 1. eszköz esetében:</p> <p>050-2012. sz. ICF megállapodás: Erdőgazdálkodási tervek és működési tervek kidolgozására vonatkozó műszaki szabványok és iránymutatások lomblevelű erdők esetében, 6.17. szakasz.</p>	<p>Illetékes intézmény:</p> <p>Az érintett ICF regionális erdészeti hivatal.</p>
<p>3.3.2. mutató: Az erdőterületek fakitermelési tevékenységeket folytató tulajdonosai vagy hasznélvezői jóváhagyott és érvényes mentési tervekkel rendelkeznek a természeti csapások, betegségek vagy kártevőfertőzések, köz- és/vagy magán építési projektek és mezőgazdasági hasznosítású földterületen a növényzet megváltozása által érintett erdőkre vonatkozóan.</p>		
<p>Az igazolás eszközei:</p> <ol style="list-style-type: none"> <li>1. A mentési terv jóváhagyásáról szóló határozat.</li> </ol>	<p>Jogi hivatkozás:</p> <p>Az erdészetről, védett területekről, valamint a vadon élő állatokról és növényekről szóló törvény (98-2007. sz. rendelet) 147. cikke.</p> <p>030/2013. sz. ICF megállapodás, Mentési tervek jóváhagyása.</p>	<p>Illetékes intézmény:</p> <p>Az ICF érintett regionális erdészeti hivatala, valamint az Erdőgazdálkodási és Erdőfejlesztési Osztály.</p>

3.3.3. mutató: Az erdőültetvények tulajdonosai jóváhagyott és érvényes erdőültetvény-tanúsítvánnyal, valamint az elfoglalt, erdősített vagy újraerdősített magántulajdonú, települési ( <i>ejido</i> ) és nemzeti területeken folytatott gazdálkodásból származó termékek kitermelésére és értékesítésére vonatkozó fakitermelési engedéllyel rendelkeznek.		
Az igazolás eszközei: 1. Erdőültetvény-tanúsítvány. 2. Tanúsított ültetvényre vonatkozó fakitermelési engedély.	Jogi hivatkozás: Az erdészetről, védett területekről, valamint a vadon élő állatokról és növényekről szóló törvény (98-2007. sz. rendelet) 149. cikkének (10) és (11) bekezdése. Az ICF DE-MP-071-2010. sz. határozata, Erdőültetvény-tanúsítványok kiállítására vonatkozó szabályok kézikönyve.	Illetékes intézmény: Az 1. eszköz esetében: ICF, Nemzeti Újraerőszítési Program. A 2. eszköz esetében: Az érintett ICF regionális erdészeti hivatal.
3.4. kritérium: A fakitermelési engedélyek birtokosai és haszonélvezői a jogi követelményeknek megfelelő környezetvédelmi intézkedéseket alkalmaznak.		
3.4.1. mutató: A nemzeti, települési ( <i>ejido</i> ) és a magántulajdonú erdőterületekre vonatkozó erdőgazdálkodási terveken megnevezett tulajdonosok megfelelnek a tűz, kártevőfertőzés, erdőbetegségek elleni védelmet, a vízkészletek, növény- és állatvilág védelmét szolgáló programoknak.		
Az igazolás eszközei: 1. Éves védelmi program. 2. Szakmai jelentés a jóváhagyott éves működési terveknek a védelmi programnak való megfeleléséről.	Jogi hivatkozás: Az erdészetről, védett területekről, valamint a vadon élő állatokról és növényekről szóló törvény általános végrehajtási rendelete (031-2010. sz. végrehajtási megállapodás) 172. cikkének (3) bekezdése, A lomblevelű erdőkkel kapcsolatos erdőgazdálkodási tervek és működési tervek kidolgozására vonatkozó műszaki szabványokról és iránymutatásokról szóló 050-2012. sz. megállapodás, 6.2. pont, 6.2.1. és 6.2.2. alpont. DE-MP-285-2010. sz. ICF határozat: Útmutató és szabványok a jobb erdőgazdálkodásért, 1. fejezet, 5. bekezdés.	Illetékes intézmény: Az érintett ICF regionális erdészeti hivatal.
3.4.2. mutató: Az erdőgazdálkodási terven megnevezett tulajdonosok megfelelnek az erdészeti tevékenységekre vonatkozó környezeti hatásvizsgálati programnak.		
Az igazolás eszközei: 1. Erdészeti tevékenységekre vonatkozó, jóváhagyott és érvényes környezeti hatásvizsgálati program. 2. Műszaki megfelelési jelentések a jóváhagyott éves működési tervekben foglalt környezeti hatásvizsgálati programhoz.	Jogi hivatkozás: Az 1. eszköz esetében: Az erdészetről, védett területekről, valamint a vadon élő állatokról és növényekről szóló törvény (98-2007. sz. rendelet) 70. cikke. Az erdészetről, védett területekről, valamint a vadon élő állatokról és növényekről szóló törvény általános végrehajtási rendeletének (031-2010. sz. végrehajtási megállapodás) 170. cikke. A 2. eszköz esetében: DE-MP-285-2010. sz. ICF határozat: Útmutató és szabványok a jobb erdőgazdálkodásért, III. fejezet, 3.1. bekezdés.	Illetékes intézmény: ICF, Erdőgazdálkodási és Erdőfejlesztési Osztály (D MDF).

3.5. kritérium: A faanyag szállítása a hatályos jogszabályoknak megfelelően történik.		
3.5.1. mutató: Az erdőből a gyűjtőközpontba szállított faanyagok, az elsődleges és másodlagos erdészeti termékkel foglalkozó vállalatok és a fatelepek rendelkeznek szállítási engedéllyel.		
<p>Az igazolás eszközei:</p> <p>1. Szállítási engedély.</p> <p>Figyelem! Az ICF háromféle szállítási engedélyt állít ki: gömbfára (1), termékekre és melléktermékekre (2) és fűrészárura (3) vonatkozó engedélyt.</p>	<p>Jogi hivatkozás:</p> <p>Az erdészetről, védett területekről, valamint a vadon élő állatokról és növényekről szóló törvény (98-2007. sz. rendelet) 103. cikke.</p> <p>Az erdészetről, védett területekről, valamint a vadon élő állatokról és növényekről szóló törvény általános végrehajtási rendeletének (031-2010. sz. végrehajtási megállapodás) 239. cikke.</p> <p>A lomblevelű erdők esetében:</p> <p>Még ki kell dolgozni azt a jogi hivatkozást, amely csak a lomblevelű erdőkre vonatkozik (lásd a VIII. mellékletben a megfelelő kiegészítő intézkedést).</p>	<p>Illetékes intézmény:</p> <p>Az érintett ICF regionális erdészeti hivatal.</p>
3.5.2. mutató: Az elsődleges és másodlagos erdészeti termékkel foglalkozó vállalatok vagy fatelepek által értékesített feldolgozott faanyag bármilyen célállomásra történő szállításához engedélyezett számlákat kell használni.		
<p>Az igazolás eszközei:</p> <p>1. Engedélyezett számlák.</p>	<p>Jogi hivatkozás:</p> <p>A számlázási rendszerhez és annak módosításaihoz kapcsolódó végrehajtási rendelet (189-2014. sz. megállapodás) 12. cikke.</p> <p>Az erdészetről, védett területekről, valamint a vadon élő állatokról és növényekről szóló törvény általános végrehajtási rendeletének (031-2010. sz. végrehajtási megállapodás) 236. cikke.</p>	<p>Illetékes intézmény:</p> <p>SAR, Számlázási Osztály.</p> <p>Az érintett ICF regionális erdészeti hivatal.</p>
3.5.3. mutató: A faanyag bármely rendeltetési helyre történő szállítása során érvényes fuvarlevelet kell használni.		
<p>Az igazolás eszközei:</p> <p>1. Fuvarlevél.</p>	<p>Jogi hivatkozás:</p> <p>A számlázási rendszerhez és annak módosításaihoz kapcsolódó végrehajtási rendelet (189-2014. sz. megállapodás) 11., 19. és 44. cikke.</p>	<p>Illetékes intézmény:</p> <p>SAR, Számlázási Osztály.</p>

3.6. kritérium: Azon természetes és jogi személyek, amelyeknek tulajdonában állnak vállalatok és fatelepek, megfelelnek az elsődleges és másodlagos erdészeti termékkel foglalkozó vállalatok és fatelepek alapításakor hatályos jogszabályoknak.		
3.6.1. mutató: A települési önkormányzat és az ICF nyilvántartásba veszi azokat a természetes vagy jogi személyeket, amelyek elsődleges és másodlagos erdészeti terméket előállító vállalatok és fatelepek tulajdonosai.		
<p>Az igazolás eszközei:</p> <ol style="list-style-type: none"> <li>Vállalkozási engedély.</li> <li>Működési engedély.</li> </ol>	<p>Jogi hivatkozás:</p> <p>Az 1. eszköz esetében:</p> <p>Az önkormányzatokról szóló törvény végrehajtási rendeleteinek (018-93. sz. megállapodás) 119. cikke.</p> <p>A 2. eszköz esetében:</p> <p>Az erdészetről, védett területekről, valamint a vadon élő állatokról és növényekről szóló törvény (98-2007. sz. rendelet) 98. cikke.</p>	<p>Illetékes intézmény:</p> <p>Az 1. eszköz esetében:</p> <p>Az önkormányzat, a közigazgatási hivatal vagy az adóhatóság.</p> <p>A 2. eszköz esetében:</p> <p>ICF, Erdőgazdálkodási és Erdőfejlesztési Osztály.</p>
3.6.2. mutató: Azon természetes vagy jogi személyek, amelyeknek tulajdonában állnak elsődleges és másodlagos erdészeti termékkel foglalkozó vállalatok és fatelepek, megfelelnek a környezetvédelmi monitoring intézkedéseknek a környezeti hatás-kategóriákkal összhangban.		
<p>Az igazolás eszközei:</p> <ol style="list-style-type: none"> <li>Környezetvédelmi engedélyhez tartozó igazolás.</li> <li>Műszaki monitoring- és igazolási vélemény a környezetvédelmi monitoring-intézkedésekre vonatkozó szerződésről.</li> </ol>	<p>Jogi hivatkozás:</p> <p>MiAmbiente:</p> <ul style="list-style-type: none"> <li>A környezetvédelemről szóló általános törvény (104-93. sz. rendelet) 11. cikkének c) pontja, 83. cikke;</li> <li>A Nemzeti Környezeti Hatásvizsgálati Rendszerre vonatkozó végrehajtási rendelet (008-2015. sz. végrehajtási megállapodás) 10. cikkének (3) bekezdése, 24. cikkének (6) bekezdése.</li> </ul> <p>Környezetvédelmi engedélyezési hatáskörrel rendelkező önkormányzatok:</p> <ul style="list-style-type: none"> <li>A környezetvédelemről szóló általános törvény módosítása (181-2007. sz. rendelet) 1. cikkének (28-A) pontja;</li> <li>A Nemzeti Környezeti Hatásvizsgálati Rendszerre vonatkozó végrehajtási rendelet (008-2015. sz. végrehajtási megállapodás) 19. cikke.</li> </ul> <p>Jogi autonómiával rendelkező önkormányzatok:</p> <p>Az önkormányzatokról szóló törvény (134-90. sz. rendelet) 12. és 12-A cikke.</p>	<p>Illetékes intézmény:</p> <p>Energiaügyi, Természeti Erőforrásokért Felelős, Környezetvédelmi és Bányászati Minisztérium (MiAmbiente), Környezeti Hatásvizsgálat és Ellenőrzés Főigazgatósága (DECA).</p> <p>Környezetvédelmi engedélyezési hatáskörökről szóló megállapodással vagy jogi autonómiával rendelkező önkormányzatok.</p>



3.7. kritérium: Az erdészeti termelési láncban működő piaci szereplők betartják a fatermékek belföldi kereskedelmére vonatkozó hatályos szabályokat.		
3.7.1. mutató: Az erdészeti termelési láncban működő piaci szereplők betartják az ezen jogszerűségi mátrixokban felsorolt, a fatermékek belföldi piacára vonatkozó szabályokat.		
<p>Az igazolás eszközei:</p> <ol style="list-style-type: none"> <li>1. Elsődleges és másodlagos erdészeti termékkel foglalkozó vállalatokról és fatelepekről szóló havi beszámoló.</li> <li>2. Inputok és outputok nyilvántartása.</li> <li>3. A kellő gondosságra vonatkozó dokumentáció.</li> </ol>	<p>Jogi hivatkozás:</p> <p>Az 1. eszköz esetében:</p> <p>Az erdészetről, védett területekről, valamint a vadon élő állatokról és növényekről szóló törvény általános végrehajtási rendeletének 225. és 229. cikke.</p> <p>A 2. eszköz esetében:</p> <p>Az erdészetről, védett területekről, valamint a vadon élő állatokról és növényekről szóló törvény általános végrehajtási rendeletének 219. cikke.</p> <p>A 3. eszköz esetében:</p> <p>A megfelelő jogszabályok elfogadása után külön cikkeket kell megszövegezni (lásd a VIII. mellékletben a megfelelő kiegészítő intézkedést).</p>	<p>Illetékes intézmény:</p> <p>Az 1., 2. és 3. eszköz esetében:</p> <p>ICF, Kereskedelmi és Iparügyi Osztály (létrehozásáig az Erdőgazdálkodási és Erdőfejlesztési Osztály látja el a feladatait).</p>
4. ALAPELV: AZ ERDÉSZETI ÁGAZATBAN A MUNKÁLTATÓK MEGFELELNEK A MUNKAÜGYI KÖTELEZETTSÉGEKNEK, VALAMINT A MUNKAHELYI EGÉSZSÉGVÉDELMI ÉS BIZTONSÁGI KÖVETELMÉNYEKNEK.		
4.1. kritérium: Az erdészeti ágazatban a munkáltatók megfelelnek az erdészeti ágazatban dolgozó munkavállalók felvételére és bérére vonatkozó jogszabályoknak.		
4.1.1. mutató: Az erdészeti ágazatban a munkáltatók szabályosan alkalmazzák (állandó vagy ideiglenes) munkavállalóikat.		
<p>Az igazolás eszközei:</p> <ol style="list-style-type: none"> <li>1. Olyan dokumentum vagy felügyeleti jelentés, amely megerősíti, hogy az erdészeti ágazatban a munkáltatók megfelelnek az adott mutatóknak.</li> </ol>	<p>Jogi hivatkozás:</p> <p>A munkafelügyeletről szóló törvény (178-2016. sz. rendelet) 11. cikkének e) pontja és 13. cikkének (1) bekezdése.</p>	<p>Illetékes intézmény:</p> <p>Foglalkoztatási és Társadalombiztosítási Minisztérium (STSS), Munkaügyi Főfelügyelőség (DGIT).</p>
4.1.2. mutató: Az erdészeti termelési láncban a munkáltatók legalább minimálbért fizetnek (állandó vagy ideiglenes) munkavállalóiknak.		
<p>Az igazolás eszközei:</p> <ol style="list-style-type: none"> <li>1. Olyan dokumentum vagy felügyeleti jelentés, amely megerősíti, hogy az erdészeti ellátási láncban a munkáltatók megfelelnek az adott mutatóknak.</li> </ol>	<p>Jogi hivatkozás:</p> <p>A munkafelügyeletről szóló törvény (178-2016. sz. rendelet) 11. cikkének e) pontja és 13. cikkének (1) bekezdése.</p> <p>Az 1971. június 3-án jóváhagyott, a minimálberről szóló törvény (103. sz. rendelet) 2. cikke és módosításai.</p> <p>A munka törvénykönyvének (189-1959. sz. rendelet) 381. és 387. cikke.</p>	<p>Illetékes intézmény:</p> <p>Foglalkoztatási és Társadalombiztosítási Minisztérium (STSS), Munkaügyi Főfelügyelőség (DGIT).</p>

4.2. kritérium: Az erdészeti termelési láncban a munkáltatók betartják a munkavállalókra vonatkozó munkahelyi egészségvédelmi és biztonsági szabályokat.		
4.2.1. mutató: Az erdészeti ellátási láncban a munkáltatók gondoskodnak munkavállalóik munkahelyi egészségvédelméről és biztonságáról.		
<p>Az igazolás eszközei:</p> <p>1. Egészségvédelmi és biztonsági felügyeleti jelentés, amely megerősíti, hogy az erdészeti termelési láncban a munkáltatók megfelelnek az adott mutatóknak.</p>	<p>Jogi hivatkozás:</p> <p>A munka törvénykönyve (189-1959. sz. rendelet) V. címe I. fejezetének 391. és 392. cikke.</p> <p>A munkahelyi balesetek és foglalkozási megbetegedések megelőzésére irányuló intézkedésekről szóló általános végrehajtási rendelet, 36. cikk, VII. fejezet.</p>	<p>Illetékes intézmény:</p> <p>Foglalkoztatási és Társadalombiztosítási Minisztérium (STSS), Szociális Ellátások Főigazgatósága, Felügyeleti Szolgáltatások és Munkahelyi Egészségvédelem és Biztonság Osztálya.</p>
4.3. kritérium: Az erdészeti ágazatban a munkáltatók betartják a munkavállalók szociális ellátására vonatkozó szabályokat.		
4.3.1. mutató: Az erdészeti termelési láncban a munkáltatók munkavállalóikat bejelentik a Hondurasi Társadalombiztosítási Intézetnek (IHSS).		
<p>Az igazolás eszközei:</p> <p>1. Regisztráció és fizetőképességgel kapcsolatos előzmények.</p> <p>2. Az adatbázisból kinyert, a bérlisták összefoglalását tartalmazó adatok.</p> <p>3. Felügyeleti jelentés (ha van ilyen).</p>	<p>Jogi hivatkozás:</p> <p>Az 1. és 2. eszköz esetében:</p> <p>A társadalombiztosítási törvény (140-1959. sz. rendelet) 7. cikke, valamint a módosításait tartalmazó, 2001. június 1-jei 080-2001. sz. rendelet.</p> <p>A 3. eszköz esetében:</p> <p>A társadalombiztosítási törvény (140-1959. sz. rendelet) 96. cikke.</p>	<p>Illetékes intézmény:</p> <p>Hondurasi Társadalombiztosítási Intézet (IHSS), Vállalkozás-felügyeleti Osztály.</p>
5. ALAPELV: AZ ERDÉSZETI ÁGAZATBAN MŰKÖDŐ PIACI SZEREPLŐK BETARTJÁK A FATERMÉKEK NEMZETKÖZI KERESKEDELMÉRE VONATKOZÓ SZABÁLYOKAT.		
5.1. kritérium: A fatermékek exportőrei és importőrei jogszerűen, a szükséges engedélyek birtokában működnek, és teljesítik adó- és vámügyi kötelezettségeiket.		
5.1.1. mutató: Az importőrök és exportőrök a Vámeljárásnak megfelelően teljesítik vámügyi kötelezettségeiket.		
<p>Az igazolás eszközei:</p> <p>1. Az Automatizált Vámbevitel-rendszerből (SARAH) kinyert, az importőrre/exportőrre vonatkozó vámnyilvántartás összegzését tartalmazó adatok.</p>	<p>Jogi hivatkozás:</p> <p>A Közép-Amerikai Egységes Vámkódexről (RECAUCA) szóló végrehajtási rendelet, 224-2008. sz. határozat (COMIECO-XLIX), 23. cikk.</p>	<p>Illetékes intézmény:</p> <p>A Kormány Általános Koordinációs Főtitkársága, Vámbeviteli Aligazgatóság (DARA).</p>

5.1.2. mutató: Az importőrök teljesítik a fatermékek behozatalára alkalmazandó kellő gondossági követelményeket.		
Az igazolás eszközei: 1. Az importőr kellő gondosságra vonatkozó dokumentációja.	Jogi hivatkozás: A megfelelő jogszabályok elfogadása után külön cikkeket kell megszövegezni (lásd a VIII. mellékletben a megfelelő ki-egészítő intézkedést).	Illetékes intézmény:  ICF, Kereskedelmi és Iparügyi Osztály (létrehozásáig az Erdőgazdálkodási és Erdőfejlesztési Osztály látja el a feladatait).
5.1.3. mutató: A CITES-egyezmény hatálya alá tartozó fajokból származó fatermékek exportőrei megfelelnek a CITES-egyezménynek.		
Az igazolás eszközei: 1. CITES-tanúsítvány.	Jogi hivatkozás: Az erdészetről, védett területekről, valamint a vadon élő állatokról és növényekről szóló törvény (098-2007. sz. rendelet) 116. cikke. 936-13. sz. SAG-megállapodás: A veszélyeztetett vadon élő állat- és növényfajok nemzetközi kereskedelméről szóló egyezmény (CITES) végrehajtásának eljárási szabályzata.	Illetékes intézmény:  SAG, Nemzeti CITES Hivatal.
6. ALAPELV: AZ ERDÉSZETI ÁGAZATBAN MŰKÖDŐ PIACI SZEREPLŐK TELJESÍTIK VÁM- ÉS ADÓÜGYI KÖTELEZETTSÉGEIKET.		
6.1. kritérium: Az erdészeti ágazatban működő piaci szereplők jogszerűen folytatják tevékenységüket.		
6.1.1. mutató: Az erdészeti ágazatban működő piaci szereplők szerepelnek az Adóhatóság nyilvántartásában.		
Az igazolás eszközei: 1. Nemzeti Adónyilvántartásból (RTN) származó dokumentum.	Jogi hivatkozás: A nemzeti adónyilvántartásról szóló törvény (102-1974. sz. rendelet) 1. és 2. cikke.  A tisztességes adózásról szóló törvény (51-2003. sz. rendelet) 27. cikke.	Illetékes intézmény:  Adóhivatal (SAR), Adófizetőket Támogató Osztály.
6.2. kritérium: Az erdészeti ágazatban működő piaci szereplők teljesítik a központi kormány és az önkormányzat felé fennálló adóügyi kötelezettségeiket.		
6.2.1. mutató: A fakitermelési engedély birtokosai befizetik a természeti erőforrások kitermelésére vagy hasznosítására vonatkozó engedélyért az engedélyezési adót az önkormányzatokról szóló törvény végrehajtási rendeletével összhangban, valamint a hatályos önkormányzati adóztatási tervben megállapított illetékeket.		
Az igazolás eszközei: 1. A természeti erőforrások kitermelésére vagy hasznosítására vonatkozó engedély kiadásáért fizetett adó befizetési elismervénye. 2. A természeti erőforrások kitermelésére vagy hasznosítására vonatkozó engedély kiadásáért fizetett illeték befizetési elismervénye.	Jogi hivatkozás: Az 1. eszköz esetében: Az önkormányzatokról szóló törvény végrehajtási rendeletének (018-93. sz. megállapodás) 128. és 130. cikke. A 2. eszköz esetében: Az önkormányzatokról szóló törvény általános végrehajtási rendeletének (018-93. sz. megállapodás) 152. cikke c) pontjának (15) bekezdése.	Illetékes intézmény:  Az önkormányzat, a közigazgatási hivatal vagy az adóhatóság.

6.2.2. mutató: Az erdészeti ágazatban működő piaci szereplők jövedelemadót, szolidaritási hozzájárulást és a nettó eszközállományra kivetett adót fizetnek.		
Az igazolás eszközei: 1. Adóbevallás a) CPAT-272. sz. bevallás (természetes személy jövedelembevallása) vagy b) CPAT-352. sz. bevallás (jogi személy jövedelembevallása).	Jogi hivatkozás: A jövedelemadóról szóló törvény (25-1963. sz. rendelet) 30. cikke.	Illetékes intézmény: Adóhivatal (SAR), Nyomozási Osztály.
6.2.3. mutató: Az erdészeti ágazatban működő piaci szereplők a faértékesítésre és a fűrésztelepek szolgáltatásainak értékesítésére vonatkozó számlázási rendszert használják.		
Az igazolás eszközei: 1. A számlázó modulból kinyert, a SAR által engedélyezett számlák nyilvántartását mutató adatok.	Jogi hivatkozás: A számlázási rendszerhez, egyéb adóügyi dokumentumokhoz és nyomtatók adóhatósági nyilvántartásba vételéhez kapcsolódó végrehajtási rendelet (189-2014. sz. megállapodás) 10. cikke.	Illetékes intézmény: Adóhivatal (SAR), Számlázási Osztály.
6.3. kritérium: Az erdészeti ágazatban működő piaci szereplők teljesítik a központi kormány felé fennálló vámügyi kötelezettségeiket.		
6.3.1. mutató: Az erdészeti ágazatban működő piaci szereplők teljesítik vámügyi kötelezettségeiket.		
Az igazolás eszközei: 1. Fizetőképesség-igazolás.	Jogi hivatkozás: Az adóbevételek erősítéséről, a társadalmi egyenlőségről és az adóbevételek racionalizálásáról szóló törvény (17-2010. sz. rendelet), 49. cikk.	Illetékes intézmény: Adóhivatal (SAR), Behajtási Osztály.

## Függelékek

1. Az erdészeti ágazatban működő piaci szereplők fogalmának az e megállapodás dokumentumai szerinti meghatározása

E megállapodás összefüggésében az „erdészeti ágazatban működő piaci szereplő” olyan természetes vagy jogi személy, amely az erdészeti termelési láncban folytat tevékenységeket. Az erdészeti ágazatban működő piaci szereplők kötelesek megfelelni az e mellékletben ismertetett, az erdészeti termelési lánc különböző szakaszaiban betöltött szerepükre vonatkozó mutatóknak és igazolási eszközöknek.

Vállalkozó	Meghatározás/Fogalom	Mutató/Az igazolás eszközei
1. Az erdészeti ágazat gazdasági szereplői	Az erdészeti termelési láncban tevékenységeket folytató természetes vagy jogi személyek. E tevékenységek közé tartozik többek között az erdőgazdálkodás, a faanyag és a fatermékek kitermelése, feldolgozása, szállítása, értékesítése, behozatala és kivitele, valamint az erdőterület hasznosításának módosulása. Az ilyen tevékenységek végzésére megbízott alvállalkozók e meghatározás alá esnek; ide tartoznak például a láncfűrész-üzemeltetők, ellenőrzők vagy diszpécserok, kereskedelmi képviselők, szállítók és a fatermékek címzettjei.	A táblázat különböző rovataiban.
2. Vidéki közösség	Természetes személyek vidéki környezetben (falvakban vagy törpefalvakban), erdőterületeken vagy az ilyen területek peremén található csoportja és szervezetei, amelyek hozzáféréssel rendelkeznek az erdőgazdálkodáshoz és egyéb agrárerdészeti erőforrásokhoz.	1.1.1/1 - 1.2.1/2 - 1.2.2/1 - 2.1.2/1 - 3.1.2/1 - 3.3.2/1
3. Közösségi csoport	Jogi személyiséggel rendelkező közösségi szervezet, beleértve az agrárerdészeti szervezeteket, etnikai csoportokat, vidéki erdészeti vállalkozásokat és nemzeti erdőterületen található szervezett közösségeket, amelynek célja az erdőgazdálkodás, fakitermelés, feldolgozás, valamint az erdővel kapcsolatos termékek és szolgáltatások értékesítése.	1.1.1/1 - 1.2.1/2 - 1.2.2/1 - 2.1.1/1 - 2.1.1/2 - 2.1.1/3 - 2.1.2/1 - 3.1.2/1 - 3.3.2/1
4. Erdőtulajdonos	Olyan természetes vagy jogi személy, amelynek tulajdonában erdővel borított ingatlan található, amely lehet többek között magántulajdonú, települési ( <i>ejido</i> ), nemzeti, közösségi vagy őslakos népek közös tulajdonában lévő terület.	1.1.1/1 - 1.1.2/1 - 1.1.2/2 - 1.2.1/1 - 1.2.1/2 - 1.2.2/1 - 2.1.1/1 - 2.1.1/2 - 2.1.1/3 - 2.1.2/1 - 3.1.1/1 - 3.1.2/1 - 3.1.3/1 - 3.3.2/1 - 3.3.3/1 - 3.3.3/2
5. Magánerdő tulajdonosa	Az erdővel borított ingatlan teljes tulajdonjogával rendelkező természetes vagy jogi személy.	1.1.1/1 - 2.1.1/1 - 2.1.1/2 - 2.1.2/1 - 3.1.1/1 - 3.1.3/1 - 3.3.2/1 - 3.3.3/1 - 3.3.3/2
6. Települési ( <i>ejido</i> ) erdő tulajdonosa	Olyan település, amelynek erdővel borított terület áll a tulajdonában.	1.1.1/1 - 1.2.2/1 - 2.1.1/1 - 2.1.1/2 - 2.1.2/1 - 3.1.1/1 - 3.1.3/1 - 3.3.2/1 - 3.3.3/1 - 3.3.3/2
7. Nemzeti erdőre vonatkozó erdőgazdálkodási terven megnevezett tulajdonos	Olyan természetes vagy jogi személy, amely egy nemzeti erdőre vonatkozó jóváhagyott erdőgazdálkodási terv kedvezményezettje.	2.1.2/1 - 3.1.2/1 - 3.1.4/1 - 3.2.1/1 - 3.2.1/2 - 3.2.2/1 - 3.2.2/2 - 3.2.3/1 - 3.2.3/2 - 3.3.1/1 - 3.3.1/2 - 3.3.2/1 - 3.4.1/1 - 3.4.1/2 - 3.4.2/1 - 3.4.2/2 - 3.5.1/1 - 3.5.2/1 - 3.5.3/1 - 6.2.1/1 - 6.2.1/2

Vállalkozó	Meghatározás/Fogalom	Mutató/Az igazolás eszközei
8. Települési ( <i>ejido</i> ) erdőre vonatkozó erdőgazdálkodási terven megnevezett tulajdonos	Olyan természetes vagy jogi személy, amely egy települési ( <i>ejido</i> ) erdőre vonatkozó jóváhagyott erdőgazdálkodási terv kedvezményezettje.	2.1.2/1 - 3.1.1/1 - 3.1.4/1 - 3.2.1/1 - 3.2.1/2 - 3.2.2/1 - 3.2.2/2 - 3.2.3/1 - 3.2.3/2 - 3.3.1/1 - 3.3.1/2 - 3.3.2/1 - 3.4.1/1 - 3.4.1/2 - 3.4.2/1 - 3.4.2/2 - 3.5.1/1 - 3.5.2/1 - 3.5.3/1 - 6.2.1/1 - 6.2.1/2
9. Magánerdőre vonatkozó erdőgazdálkodási terven megnevezett tulajdonos	Olyan természetes vagy jogi személy, amely egy magánerdőre vonatkozó jóváhagyott erdőgazdálkodási terv kedvezményezettje.	2.1.2/1 - 3.1.1/1 - 3.1.4/1 - 3.2.1/1 - 3.2.1/2 - 3.2.2/1 - 3.2.2/2 - 3.2.3/1 - 3.2.3/2 - 3.3.1/1 - 3.3.1/2 - 3.3.2/1 - 3.4.1/1 - 3.4.1/2 - 3.4.2/1 - 3.4.2/2 - 3.5.1/1 - 3.5.2/1 - 3.5.3/1 - 6.2.1/1 - 6.2.1/2
10. Agrárerdészeti rendszerrel rendelkező terület tulajdonosa	Olyan természetes vagy jogi személy, amelynek mezőgazdasági és erdészeti termékeket kombináló termelési rendszerrel rendelkező ingatlan áll a tulajdonában.	1.1.1/1 - 2.1.1/1 - 2.1.1/2 - 2.1.2/1 - 3.1.3/1 - 3.1.4/2 - 3.2.1/1 - 3.2.1/2 - 3.2.2/1 - 3.2.3/1 - 3.2.3/2 - 3.3.1/1 - 3.3.2/1 - 3.5.1/1 - 3.5.2/1 - 3.5.3/1 - 6.2.1/1 - 6.2.1/2
11. Erdőültetvény-tulajdonos	Olyan természetes vagy jogi személy, amely az erdőültetvénnyel rendelkező ingatlan teljes jogú vagy tényleges tulajdonosa.	1.1.1/1 - 2.1.1/1 - 2.1.1/2 - 2.1.2/1 - 3.2.1/1 - 3.2.1/2 - 3.2.2/1 - 3.2.3/1 - 3.2.3/2 - 3.3.1/1 - 3.3.2/1 - 3.5.1/1 - 3.5.2/1 - 3.5.3/1 - 6.2.1/1 - 6.2.1/2
12. Használó/bérlő	Olyan természetes vagy jogi személy, amely nemzeti vagy települési ( <i>ejido</i> ) terület birtokában van, vagy használja azt, a földhöz fűződő tulajdonjogot megtestesítő tulajdoni lap nélkül. Ez a piaci szereplő jogszabályban előírt eljárások alapján hasznóbérleti szerződést köthet, amely lehetővé teszi számára többek között az erdőgazdálkodási tevékenységek végzését.	1.2.1/1 - 2.1.2/1 - 3.1.2/1 - 3.3.2/1
13. Erdő hasznélvezője	Olyan természetes vagy jogi személy, amelyet az állami erdészeti igazgatás vagy az önkormányzat jelölt ki egy köztulajdonban lévő (nemzeti vagy települési/ <i>ejido</i> ) erdő saját javára történő fenntartható kezelésére.	1.2.1/1 - 2.1.2/1 - 3.1.2/1 - 3.3.2/1
14. Vállalkozó	Olyan, a jóváhagyott és érvényes erdőgazdálkodási terven megnevezett tulajdonos által kijelölt természetes vagy jogi személy, amely fakitermelési tevékenységeket folytat természetes és/vagy telepített fenyő- és lomblevelű erdőkben.	3.2.2/1 - 3.2.2/2 - 6.1.1/1 - 6.2.2/1 - 6.2.3/1 - 6.3.1/1
15. Szállító	Olyan természetes vagy jogi személy az erdészeti ágazatban, amelynek tevékenysége a fatermékek fuvarozása vagy szállítása.	3.5.1/1 - 3.5.2/1 - 3.5.3/1 - 6.1.1/1 - 6.2.2/1 - 6.2.3/1 - 6.3.1/1
16. Képesített erdészeti technikus (TFC)	Erdészeti vagy hasonló szakember, aki köz- vagy magántulajdonú erdőkben gazdálkodási tervek vagy jóváhagyott működési tervek segítségével biztosítja az erdők kezelését és fenntartható fejlődését, és aki szakmai feladatkörével összhangban tanúsító tisztviselő is.	3.2.1/1 - 3.2.1/2 - 6.1.1/1 - 6.2.2/1 - 6.2.3/1 - 6.3.1/1
17. Független erdészeti technikus (TFI)	Szabadúszó erdészeti szakember, aki az erdészeti ágazatban folytat tevékenységet, a működési tervek végrehajtásának kivételével.	3.2.3/1 - 3.2.3/2 - 6.1.1/1 - 6.2.2/1 - 6.2.3/1 - 6.3.1/1

Vállalkozó	Meghatározás/Fogalom	Mutató/Az igazolás eszközei
18. Exportőr	Az ország területén kívül fatermékekkel kereskedő természetes vagy jogi személy.	5.1.1/1 - 5.1.3/1 - 6.1.1/1 - 6.2.2/1 - 6.2.3/1 - 6.3.1/1
19. Importőr	Olyan természetes vagy jogi személy, amely külföldről szerez be fatermékeket, hogy azokat az ország területén belül vagy azon kívül forgalmazza, értékesítse és/vagy feldolgozza.	5.1.1/1 - 5.1.2/1 - 6.1.1/1 - 6.2.2/1 - 6.2.3/1 - 6.3.1/1
20. Elsődleges erdészeti termékekkel foglalkozó vállalat tulajdonosa	Olyan természetes vagy jogi személy, amely olyan erdészeti termékekkel foglalkozó vállalat tulajdonosa vagy jogi képviselője, amely gömbfa (természetes állapotában) vagy bármely más faanyag vagy nem fából származó, az erdőben található nyersanyag első feldolgozását végzi.	3.6.1/1 - 3.6.1/2 - 3.6.2/1 - 3.6.2/2 - 3.7.1/1 - 3.7.1/2 - 3.7.1/3 - 6.1.1/1 - 6.2.2/1 - 6.2.3/1 - 6.3.1/1
21. Másodlagos erdészeti termékekkel foglalkozó vállalat tulajdonosa	Olyan természetes vagy jogi személy, amely olyan erdészeti termékekkel foglalkozó vállalat tulajdonosa vagy jogi képviselője, amely elsődleges erdészeti termékekkel foglalkozó vállalattól származó termékek vagy bármely más faanyag vagy nem fából származó, az erdőben található nyersanyag feldolgozását végzi.	3.6.1/1 - 3.6.1/2 - 3.6.2/1 - 3.6.2/2 - 3.7.1/1 - 3.7.1/2 - 3.7.1/3 - 6.1.1/1 - 6.2.2/1 - 6.2.3/1 - 6.3.1/1
22. Fatelep tulajdonosa	Olyan természetes vagy jogi személy, amely olyan telek, telep vagy raktárterület tulajdonosa vagy törvényes képviselője, ahol faanyag országos szinten/hazai piacon történő adásvételére kerül sor.	3.6.1/1 - 3.6.1/2 - 3.6.2/1 - 3.6.2/2 - 3.7.1/1 - 3.7.1/2 - 3.7.1/3 - 6.1.1/1 - 6.2.2/1 - 6.2.3/1 - 6.3.1/1
23. Munkáltató	Olyan, akár magánjogi, akár közjogi értelemben vett természetes vagy jogi személy, amely munkaszerződés vagy munkaviszony keretében egy vagy több munkavállaló szolgáltatást veszi igénybe. Ez a fogalom meghatározás valamennyi szintre vonatkozik.	4.1.1/1 - 4.1.2/1 - 4.2.1/1 - 4.3.1/1 - 4.3.1/2 - 4.3.1/3 - 6.1.1/1 - 6.2.2/1 - 6.2.3/1 - 6.3.1/1

## 2. A jogszerűségi mátrixokkal kapcsolatos állami intézmények

Érintett intézmény	Az igazolás eszközei
Erdővédelem és -fejlesztés, Védett Területek, Vadon Élő Állatok és Növények Nemzeti Intézete (ICF)	1.1.2/2 - 1.2.1/1 - 1.2.1/2 - 1.2.2/1 - 2.1.1/3 - 2.1.2/1 - 3.1.1/1 - 3.1.2/1 - 3.1.3/1 - 3.1.4/1 - 3.1.4/2 - 3.2.1/1 - 3.2.1/2 - 3.2.2/1 - 3.2.2/2 - 3.2.3/1 - 3.2.3/2 - 3.3.1/1 - 3.3.1/2 - 3.3.2/1 - 3.3.3/1 - 3.3.3/2 - 3.4.1/1 - 3.4.1/2 - 3.4.2/1 - 3.4.2/2 - 3.5.1/1 - 3.5.2/1 - 3.6.1/2 - 3.7.1/1 - 3.7.1/2 - 3.7.1/3 - 5.1.2/1
Települési önkormányzatok	1.2.2/1 - 3.6.1/1 - 3.6.2/1 - 3.6.2/2 - 6.2.1/1 - 6.2.1/2
Adóhivatal (SAR)	3.5.2/1 - 3.5.3/1 - 6.1.1/1 - 6.2.2/1 - 6.2.3/1 - 6.3.1/1
Tulajdonjogi Hivatal (IP)	1.1.1/1 - 1.1.2/1 - 2.1.1/1
Foglalkoztatási és Társadalombiztosítási Minisztérium (STSS)	4.1.1/1 - 4.1.2/1 - 4.2.1/1
Energiaügyi, Természeti Erőforrások, Környezetvédelmi és Bányászati Minisztérium (MiAmbiente)	3.6.2/1 - 3.6.2/2
Nemzeti Agrárintézet (INA)	2.1.1/2
Földművelésügyi és Állattenyésztési Minisztérium (SAG)	5.1.3/1
Vámbevételei Aligazgatóság (DARA)	5.1.1/1
Hondurasi Társadalombiztosítási Intézet (IHSS)	4.3.1/1

### 3. A jogszerűségi mátrixokban szereplő jogi eszközök listája

A listát a jogszerűségi mátrixokban szereplő jogi hivatkozások sorrendjének figyelembevételével állították össze, kezdve az 1. alapelvvel.

1. A tulajdonjogról szóló törvény (082-2004. sz. rendelet).
2. Az erdészetről, védett területekről, valamint a vadon élő állatokról és növényekről szóló törvény (98-2007. sz. rendelet).
3. A települési (*ejido*) területeknek a közösségi erdészet összefüggésében értelmezett erdőgazdálkodásáról szóló 027-2015. sz. ICF megállapodás.
4. A 169. sz. ILO-egyezmény ratifikálása (026-94. sz. rendelet).
5. A tulajdonjogról szóló törvény végrehajtási rendelete (003-2010. sz. megállapodás).
6. Az agrárreformról szóló, a mezőgazdasági ágazat korszerűsítéséről és fejlesztéséről szóló 31-92. sz. rendelet által módosított 170. sz. törvényerejű rendelet.
7. 61-2013. sz. rendelet, amely felhatalmazza az ICF-et, hogy válaszoljon a Honduras őslakos és afrikai származású népeinek szervezetei által benyújtott, a közösségi és közösségek közötti területekre vonatkozó tulajdoni lapok kiadására irányuló kérelmekre.
8. 031-2012. sz. ICF megállapodás azon eljárásról, amelynek keretében Hondurasnak a Rio Plátano Bioszféra területén élő, őslakos és afrikai származású népeinek ősi földjeire vonatkozó tulajdoni lapokat kiadják.
9. Az agrárerdészeti rendszerekre vonatkozó különleges tervekkel (PESA) kapcsolatos műszaki szabványok 100 hektárnál kisebb birtokokon történő alkalmazására vonatkozó utasítások (010-2015. sz. ICF megállapodás).
10. Az erdészetről, védett területekről, valamint a vadon élő állatokról és növényekről szóló törvény általános végrehajtási rendelete (031-2010. sz. megállapodás).
11. Az elsődleges és másodlagos erdészeti termékekkel foglalkozó vállalatok és fatermek által nyújtott szolgáltatásokért fizetendő díjakról szóló, 045 A-2013. sz. megállapodás alkalmazására vonatkozó utasítások.
12. Közigazgatási útmutató fenyőerdők fakitermelési terveihez (DE-ICF-001-2013. sz. ICF-körlevél).
13. A kötelező szakmai szervezeti tagságról szóló törvény (073. sz. rendelet).
14. A lomblevelű erdőkkel kapcsolatos erdőgazdálkodási tervek és működési tervek kidolgozására vonatkozó műszaki szabványokról és iránymutatásokról szóló 050-2012. sz. ICF megállapodás.
15. Mentési tervek jóváhagyása (030-2013. sz. ICF megállapodás).
16. Erdőtelepítési tanúsítványok kiállítására vonatkozó szabályok kézikönyve (DE-MP-071-2010. sz. ICF-határozat).
17. Útmutató és szabványok a jobb erdőgazdálkodásért (DE-MP-285-2010. sz. ICF határozat).
18. A számlázási rendszerhez és annak módosításaihoz kapcsolódó végrehajtási rendelet (189-2014. sz. megállapodás).
19. Az önkormányzatokról szóló törvény általános végrehajtási rendelete (018-93. sz. megállapodás).
20. A környezetvédelemről szóló általános törvény (104-93. sz. rendelet).
21. A Nemzeti Környezeti Hatásvizsgálati Rendszerre vonatkozó végrehajtási rendelet (008-2015. sz. végrehajtási megállapodás).
22. A környezetvédelemről szóló általános törvény módosításai (181-2007. sz. rendelet).
23. Az önkormányzatokról szóló törvény (134-90. sz. rendelet).
24. Munka törvénykönyve (189-1959. sz. rendelet).
25. A munkafelügyeletről szóló törvény (178-2016. sz. rendelet).
26. A minimálberről szóló, 1971. június 3-án jóváhagyott törvény (103. sz. rendelet) és annak módosításai.
27. A munkahelyi balesetek és foglalkozási megbetegedések megelőzésére irányuló intézkedésekről szóló általános végrehajtási rendelet (053-04. sz. megállapodás).
28. A társadalombiztosítási törvény (140-1959. sz. rendelet) és a módosításait tartalmazó, 2001. június 1-jei 080-2001. sz. rendelet.
29. A Közép-Amerikai Egységes Vámkódexre (RECAUCA) vonatkozó végrehajtási rendelet (224-2008. sz. határozat (COMIECO-XLIX)).
30. A veszélyeztetett vadon élő állat- és növényfajok nemzetközi kereskedelméről szóló egyezmény (CITES) végrehajtásának eljárási szabályzata (936-13. sz. SAG-megállapodás).
31. A nemzeti adónyilvántartásról szóló törvény (102-1974. sz. törvényerejű rendelet).
32. A tisztességes adózásról szóló törvény (051-2003. sz. rendelet).



33. A jövedelemadóról szóló törvény (25-1963. sz. rendelet).
  34. Az adóbevételek erősítéséről, a társadalmi egyenlőségről és az közkiadások racionalizálásáról szóló törvény (017-2010. sz. rendelet).
-

## III. MELLÉKLET

**A HONDURASBÓL KIVITT ÉS FLEGT-ENGEDÉLY HATÁLYA ALATT ÁLLÓ FATERMÉKEKNEK AZ UNIÓBAN TÖRTÉNŐ SZABAD FORGALOMBA BOCSÁTÁSÁT SZABÁLYOZÓ FELTÉTELEK**

## KERETRENDSZER

Az Európai Közösségbe irányuló faanyag-behozatal FLEGT engedélyezési rendszerének létrehozásáról szóló, 2005. december 20-i 2173/2005/EK tanácsi rendelet<sup>(1)</sup> és annak végrehajtási rendelete<sup>(2)</sup> szabályozza azokat a feltételeket, amelyek alapján a FLEGT-engedély hatálya alatt álló, Hondurasból származó faanyag és fatermékek beléphetnek az uniós piacra.

Ezen rendeletek előírják az azokban megállapított eljárásoknak nemzeti feltételekhez, és különösen annak lehetőségéhez történő adaptálását, hogy az uniós piacra történő belépéskor a FLEGT-engedélyek elfogadásáért felelős illetékes hatóságok akár a vámhatóságok, akár más nemzeti igazgatási szervek is lehessenek. Ezért a folyamat leírása az igazolást két lépésre osztja fel: (1) az engedélyekkel kapcsolatos dokumentumalapú ellenőrzések és (2) a tényleges szállítmány FLEGT-engedélynek való megfelelését biztosító fizikai ellenőrzések.

Ezen eljárás célja a Honduras által bevezetett ellenőrzések kiegészítése és annak igazolása, hogy az Unióba történő belépéskor bemutatott FLEGT-engedélyek valóban azok, amelyeket a hondurasi FLEGT engedélyező hatóság szabályszerűen adott ki és tart nyilván, és hogy ezen engedélyek ténylegesen azokra a szállítmányokra vonatkoznak, amelyekre azokat a hondurasi hatóságok az előírásoknak megfelelően kiadták. Az illetékes hatóságok a hondurasi FLEGT-engedélyek jogszerűségét és érvényességét biztosító rendszerrel kapcsolatos kérdéseiket e megállapodás 9., 11., 19. és 24. cikkével összhangban a végrehajtási vegyes bizottsághoz intézhetik, az e melléklet 3. cikkében megállapított, az illetékes hatóságokra vonatkozó információkerési eljárásnak megfelelően.

## 1. CIKK

**A FLEGT-engedélyek feldolgozása**

1. Az engedélyt azon tagállam illetékes hatóságaihoz kell benyújtani, amelyben a FLEGT-engedéllyel rendelkező szállítmányt szabad forgalomba bocsáthatónak nyilvánították<sup>(3)</sup>. Ez történhet elektronikus formában vagy más hasonlóan gyors eljárás útján.
2. Az (1) bekezdésben említett illetékes hatóságok az alkalmazandó nemzeti eljárásoknak megfelelően a FLEGT-engedély elfogadása esetén azonnal értesítik a vámhatóságokat.

## 2. CIKK

**A FLEGT-engedéllyel kapcsolatos dokumentáció érvényességének ellenőrzése**

1. A papíralapú FLEGT-engedélyek a IV. mellékletben bemutatott engedélymintának felelnek meg. Érvénytelen az a FLEGT-engedély, amely nem felel meg a IV. mellékletben meghatározott követelményeknek és előírásoknak.
2. Érvénytelen az a FLEGT-engedély, amelyet a rajta feltüntetett lejárat napot követően továbbítanak.

<sup>(1)</sup> EU HL L 347., 2005.12.30., 1. o.

<sup>(2)</sup> A Bizottság 1024/2008/EK rendelete (2008. október 17.) az Európai Közösségbe irányuló faanyag-behozatal FLEGT engedélyezési rendszerének létrehozásáról szóló 2173/2005/EK tanácsi rendelet végrehajtására vonatkozó részletes rendelkezések megállapításáról (EU HL L 277., 2008.10.18., 23. o.).

<sup>(3)</sup> A szabad forgalomba bocsátás uniós vámeljáras. Az Uniós Vámkódex létrehozásáról szóló, 2013. október 9-i 952/2013/EU európai parlamenti és tanácsi rendelet 201. cikke (2) és (3) bekezdésének értelmében a szabad forgalomba bocsátás a következőket foglalja magában: a) az esedékes behozatali vámok beszedése; b) adott esetben egyéb terhek beszedése, ahogyan azt az egyéb terhek beszedésére vonatkozó hatályban lévő vonatkozó rendelkezések előírják; c) kereskedelempolitikai intézkedések, valamint tilalmak és korlátozások alkalmazása, amennyiben azokat egy korábbi szakaszban még nem alkalmazták (ebben a konkrét esetben igazolni kell a FLEGT-engedély meglétét); és d) az áruk behozatala tekintetében megállapított egyéb alakosságok elvégzése. A szabad forgalomba bocsátással a nem uniós áru uniós vámjogi státust szerez.

3. A FLEGT-engedélyben foglalt adatok törlése vagy módosítása csak akkor fogadható el, ha az engedélyező hatóság érvényesítette ezen törléseket vagy módosításokat.
4. A FLEGT-engedély érvényességének meghosszabbítása csak akkor fogadható el, ha az engedélyező hatóság érvényesítette ezen hosszabbítást.
5. A FLEGT-engedély másodpéldánya vagy cserepéldánya csak akkor fogadható el, ha azt az engedélyező hatóság bocsátotta ki és érvényesítette.

### 3. CIKK

#### **Kiegészítő tájékoztatás kérése**

1. Amennyiben kétség merülne fel a FLEGT-engedély, a másodpéldány vagy a cserepéldány érvényességét vagy valódiságát illetően, az illetékes hatóságok kiegészítő tájékoztatást kérhetnek az engedélyező hatóságtól.
2. A szóban forgó FLEGT-engedély, másodpéldány vagy cserepéldány másolata továbbítható a kérelemmel együtt.
3. Ha a FLEGT engedélyező hatóság szükségesnek ítéli, visszavonja a FLEGT-engedélyt és javított példányt ad ki, amelyet a „Duplicado” (Másodpéldány) pecséttel hitelesít, és továbbítja azt az illetékes hatósághoz.

### 4. CIKK

#### **A FLEGT-engedély és a szállítmány közötti megfelelés igazolása**

1. Ha a szállítmányra vonatkozó további ellenőrzés szükséges azt megelőzően, hogy az illetékes hatóságok eldönthetnék, hogy a FLEGT-engedély elfogadható-e, ellenőrzést lehet végezni annak megállapítása érdekében, hogy a kérdéses szállítmány megfelel-e a FLEGT-engedélyben foglalt információknak, valamint az adott engedélyre vonatkozó, az engedélyező hatóság által nyilvántartott adatoknak.
2. Ha a szabad forgalomba bocsátásra bemutatott szállítmányban található fatermékek térfogata vagy tömege nem tér el 10 %-kal nagyobb mértékben a vonatkozó FLEGT-engedélyben feltüntetett térfogattól vagy tömegtől, úgy kell tekinteni, hogy a szállítmány megfelel a FLEGT-engedélyben megadott, térfogatra vagy tömegre vonatkozó információknak.
3. Ha kétség merül fel azzal kapcsolatban, hogy a szállítmány megfelel-e a FLEGT-engedélynek, az illetékes hatóság további pontosítást kérhet az engedélyező hatóságtól.
4. Az engedélyező hatóság kérheti az illetékes hatóságtól a szóban forgó FLEGT-engedély vagy cserepéldány egy példányának elküldését.
5. Ha az engedélyező hatóság szükségesnek ítéli, visszavonja a FLEGT-engedélyt és javított példányt ad ki, amelyet a „Duplicado” (Másodpéldány) pecséttel hitelesít, és továbbítja azt az illetékes hatósághoz.
6. Ha az illetékes hatóság 21 munkanapon belül nem kap választ az e megállapodás 9. cikke szerinti, további pontosításra irányuló kérésére, az illetékes hatóság elutasítja a FLEGT-engedélyt, és a vonatkozó jogszabályokkal és eljárásokkal összhangban jár el.
7. A FLEGT-engedély nem fogadható el, ha – az e melléklet 3. cikke szerinti kiegészítő tájékoztatás nyújtását vagy az ezen cikk szerinti további ellenőrzést követően – megállapítást nyert, hogy a FLEGT-engedély nem felel meg a szállítmánynak.

## 5. CIKK

**A szállítmány érkezését megelőző ellenőrzés**

1. A FLEGT-engedélyt a hatálya alá tartozó szállítmány érkezése előtt is be lehet nyújtani.
2. A FLEGT-engedély akkor fogadható el, ha megfelel a IV. mellékletben meghatározott valamennyi követelménynek, és ha az e melléklet 2., 3. és 4. cikkének megfelelően nincs szükség további igazolásra.

## 6. CIKK

**Egyéb kérdések**

1. Az Unió érintett tagállama vonatkozó jogszabályai és eljárásai eltérő rendelkezéseinek hiányában az igazolás elvégzése során felmerült költségeket az importőrnek kell állnia.
2. Amennyiben a FLEGT-engedélyek igazolása során tartós nézeteltérések vagy nehézségek merülnek fel, az ügy a végrehajtási vegyes bizottság elé utalható.

## 7. CIKK

**Szabad forgalomba bocsátás**

1. A szabad forgalomba bocsátásra vonatkozó vámáru-nyilatkozatot tartalmazó egységes vámokmány 44. rovatában hivatkozni kell a nyilatkozat hatálya alá tartozó fatermékekre vonatkozó engedély számára.
  2. Amennyiben a vámáru-nyilatkozatot elektronikus úton teszik meg, a fenti hivatkozást az erre rendelt rovatban kell feltüntetni.
  3. A faanyag és a fatermékek csak akkor bocsáthatók szabad forgalomba, amikor lezárultak az e mellékletben bemutatott eljárások.
-

## IV. MELLÉKLET

## A FLEGT-ENGEDÉLYEK KIBOCSÁTÁSÁRA IRÁNYULÓ ELJÁRÁS

## 1. CIKK

## A FLEGT-engedélyekre vonatkozó általános követelmények

1. A Hondurasból származó, az I. mellékletben felsorolt fatermékeknek az Unióba történő belépéshez FLEGT-engedéllyel kell rendelkezniük.
2. A FLEGT-engedélyt az *Instituto de Conservación y Desarrollo Forestal, Áreas Protegidas y Vida Silvestre* (ICF) állítja ki, és megerősíti, hogy az Unióba történő kivitelre szánt fatermék-szállítmányt jogszerűen állították elő, és azt az e megállapodásban meghatározott kritériumokkal és eljárásokkal összhangban igazolták.
3. A FLEGT-engedélyeket papír alapon vagy elektronikus formában állítják ki.
4. Minden egyes exportőr minden egyes szállítmányához FLEGT-engedély kiállítása szükséges az Unióba történő első belépési ponton.
5. A papíralapú és az elektronikus FLEGT-engedélyek tartalmazzák az 1. függelékben meghatározott információkat, amelyeket a 2. függelékben foglalt utasításokkal összhangban kell kitölteni.
6. Vámkezelés előtt a kérelmező az Unióba történő kivitelhez a FLEGT-engedélyt, más célországokba történő kivitelhez pedig a H-Legal engedélyt nyújtja be a vámhatóságnak, és csatolja az egyéb szükséges dokumentumokat. A FLEGT-engedély vagy a H-Legal engedély kiadására irányuló eljárásokat és annak az egységes vám-árnyilatkozathoz fűződő viszonyát az e megállapodás előkészítő és szervezési szakaszában kell kidolgozni.
7. A FLEGT-engedély a lejártát követően érvénytelennek minősül.
8. Amennyiben az eltérő fajtájú fatermékekből álló szállítmányok esetében nem megoldható az 1. függelék 1. szakaszában meghatározott formanyomtatványban előírt összes információ megadása, a FLEGT-engedélyhez engedélyezett melléklet csatolható, amely tartalmazza az 1. függelék 2. szakaszában előírt mennyiségi és minőségi információkat.
9. A 8. bekezdéssel összhangban engedélyezett melléklet tartalmazza a szállítmány leírására vonatkozó olyan információ, amely nem fér bele az 1. függelék 1. szakaszában meghatározott formanyomtatvány releváns rovataiba.
10. Ha a minőségi információkat mellékletben (pótlapokon) adják meg, a FLEGT-engedély vonatkozó rovatai nem a szállítmányra vonatkozó információkat tartalmazzák, hanem erre a mellékletre (pótlapokra) való hivatkozást.
11. A FLEGT-engedélyek érvényességének meghosszabbításához, valamint visszavonásának, cseréjének és kezelésének meghatározásához kapcsolódó követelményeket és eljárásokat az e megállapodás előkészítő és szervezési szakaszában kell kidolgozni. A FLEGT-engedélyek kiadására irányuló eljárásokat nyilvánosságra kell hozni.
12. Honduras kormánya az Unió rendelkezésére bocsátja a FLEGT-engedély hitelesített mintáját, az engedélyező hatóság bélyegzőinek mintáit és a felhatalmazott munkatársak aláíráspéldányát.
13. A FLEGT-engedély eredeti példánya, másodpéldánya és cserepéldánya nem minősül érvényesnek, és nem fogadható el, ha az engedélyek kiállításának e mellékletben meghatározott módját megváltoztatták vagy módosították.
14. A jóváhagyott FLEGT-engedélyek esetében az exportőr részére e megállapodás vonatkozó rendelkezéseivel összhangban kell kiállítani az engedély eredeti és összes egyéb példányait.

## 2. CIKK

**A FLEGT engedélyező hatóság felelőssége**

1. A hondurasi engedélyező hatóság – a FLEGT Engedélyező Osztály révén – az ICF. Az ICF Jogszerűség-igazolási Osztálya felel a jogszabályi megfelelés igazolásáért.
2. Az engedélyező hatóság felel a Honduras és az uniós tagállamok illetékes hatóságai, valamint a FLEGT-engedélyekkel kapcsolatos kérdésekért felelős egyéb hondurasi hatóságok közötti információcseréért.
3. Az engedélyező hatóság az exportőr kérésére az érvényességi időt (csak egyetlen alkalommal) legfeljebb három (3) hónappal hosszabbíthatja meg. A FLEGT-engedély meghosszabbítása esetén az engedélyező hatóság feltünteti és érvényesítia új lejárati dátumot.
4. Az engedélyező hatóság hamisíthatatlan módszerrel biztosítja a FLEGT-engedélyek valódiságát, amellyel elkerülhető az esetleges törlések vagy változtatások.
5. Az engedélyező hatóság rendszereket hoz létre az engedélyek papíralapú és elektronikus nyilvántartásához, hogy az exportőr földrajzi elhelyezkedését figyelembe véve válaszolhasson annak kérelmére. A FLEGT engedélyezési rendszert fokozatosan összekapcsolják a Hondurasi Egyablakos Külkereskedelmi Rendszerrel (Sistema de Ventanilla Única de Comercio Exterior de Honduras, VUCEH), amennyiben azt a körülmények lehetővé teszik.
6. Az engedélyező hatóság minden esetben értesíti a releváns uniós tagállam illetékes hatóságát, ha valamely FLEGT-engedély érvényességét meghosszabbítják, vagy ha az engedélyt visszavonják vagy lecserélik.
7. Az engedélyező hatóság kezeli a beérkezett kérelmeket, a kiadott FLEGT-engedélyeket és az elutasított kérelmeket tartalmazó adatbázist.

## 3. CIKK

**A FLEGT-engedélyek kibocsátására irányuló eljárás**

1. A termékek jogszerűségének biztosítására irányuló eljárást az V. melléklettel összhangban még a FLEGT-engedély kiadása előtt le kell folytatni. A FLEGT-engedélyek kezelésének lépéseit az alábbiak ismertetik (lásd az 1. ábrát).
  - a) A FLEGT-engedély megszerzéséhez az exportőrnek a következő dokumentumokat kell benyújtania:
    - a FLEGT-engedély iránti kérelem és
    - az Adóhivatal (SAR) által engedélyezett kiviteli számla.
  - b) A kérelem kézhezvételekor a FLEGT Engedélyezési Osztály:
    - i. a Jogszerűség-igazolási Osztálynál ellenőrzi, hogy az érdekelt fél (az exportőr) megfelel-e a jogszerűség fogalmához tartozó valamennyi vonatkozó mutatóknak;
    - ii. ellenőrzi, hogy az adott szállítmány esetében az ellátási láncban teljesült-e a jogszerűség követelménye.
  - c) A jogszerűségi mátrixok valamennyi vonatkozó mutatójának és az ellátási láncra vonatkozó követelményeknek való megfelelésről gyűjtött információk alapján a Jogszerűség-igazolási Osztály megállapítja, hogy teljesültek-e a jogszerűség követelményei, és a FLEGT Engedélyezési Osztály rendelkezésére bocsátja a következőket:
    - i. ha a piaci szereplő nem felel meg a jogszerűség követelményeinek, az ennek okait kifejtő véleményt, amely lehetővé teszi a FLEGT Engedélyezési Osztály számára, hogy tájékoztassa a kérelmezőt a kérelem elutasításáról;
    - ii. ha a piaci szereplő megfelel a jogszerűség követelményeinek, engedélyező határozatot, amelyet a FLEGT Engedélyezési Osztály használhat fel.
  - d) A kérelem, az alátámasztó dokumentumok és a Jogszerűség-igazolási Osztály jogszabályi megfelelésre vonatkozó döntése alapján a FLEGT Engedélyezési Osztály kiállítja vagy elutasítja a FLEGT-engedélyt.
  - e) A FLEGT-engedély megadásával kapcsolatos valamennyi információt egy külön adatbázisban kell vezetni.

2. Az Unióba történő kivitel esetén az I. mellékletben említett valamennyi fatermékeknek – a mintákat és a bemutató termékeket is beleértve – FLEGT-engedéllyel kell rendelkeznie.

1. ábra

A FLEGT engedélyezési eljárás folyamatábrája

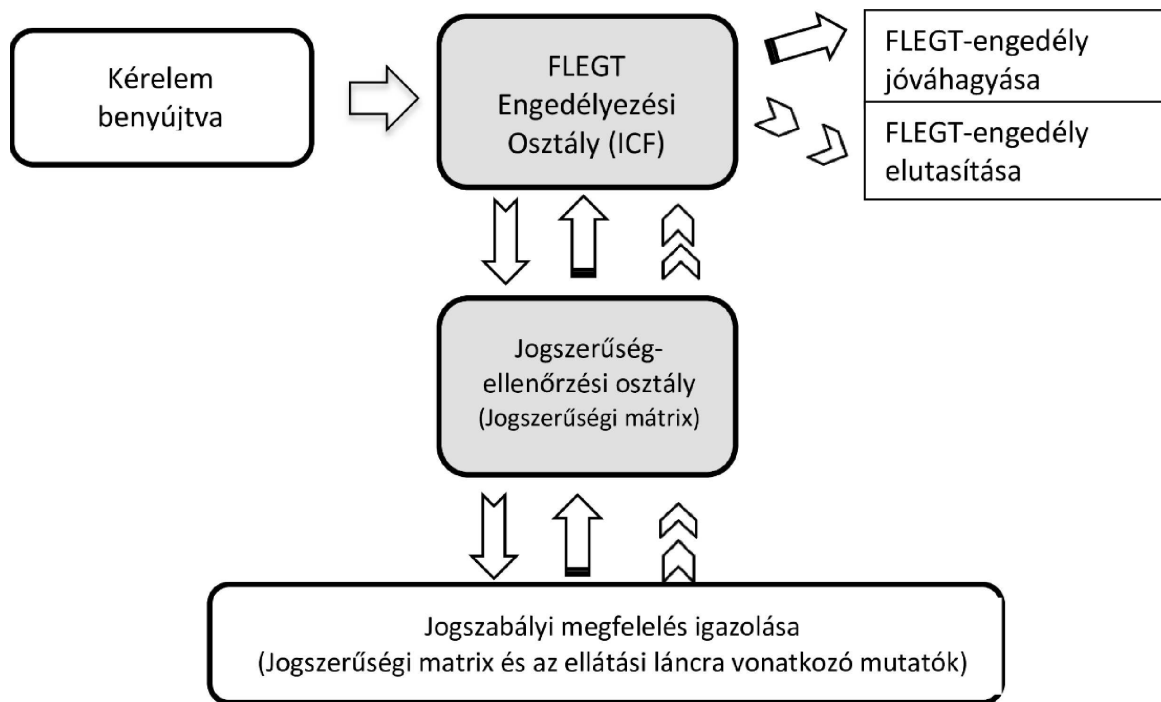

- FLEGT-engedély iránti kérelem
- Megfelelés igazolása
- Megfelel
- Nem felel meg

4. CIKK

**A papíralapú FLEGT-engedélyekre vonatkozó műszaki előírások**

1. A papíralapú FLEGT-engedélyeknek meg kell felelniük az 1. függelékben meghatározott formátumnak.
2. A papír A4-es méretű. A papír a bélyegző mellett különböző logókat ábrázoló vízjeleket is tartalmaz, a hondurasi címert vagy emblémát is beleértve.
3. A FLEGT-engedélyeket írógéppel vagy számítógéppel kell kitölteni. Szükség esetén kézzel is kitölthetők.

4. Az engedélyező hatóság lehetőleg acélból készült fémbélyegzőt használ. Az engedélyező hatóság azonban perforált betűk és számok kombinációját tartalmazó szárazbélyegzőt is használhat.
5. Az engedélyező hatóság az odaítélt mennyiség számmal és betűvel történő rögzítésére bármilyen hamisíthatatlan módszert igénybe vehet, ami lehetetlenné teszi további számok vagy hivatkozások utólagos beírását.
6. A FLEGT-engedély nyomtatványa nem tartalmazhat semmiféle törlést vagy betoldást, kivéve, ha ezen törléseket vagy betoldásokat az engedélyező hatóság pecsétjével és aláírásával hitelesítik.
7. A FLEGT-engedélyt spanyol nyelven kell kitölteni és nyomtatni.

#### 5. CIKK

### A FLEGT-engedélyek kiállításának formátuma

1. A FLEGT-engedélyeket a fatermékekre vonatkozó hondurasi jogszerűség-igazolási rendszeren belül működő számítógépes rendszer segítségével állítják ki.
2. A számítógépes rendszerhez nem kapcsolódó uniós tagállamok számára papíralapú FLEGT-engedélyt bocsátanak rendelkezésre.

#### 6. CIKK

### A FLEGT-engedély példányai

1. A FLEGT-engedély egy eredeti dokumentumból és öt másolatból áll.
2. Az eredeti példánnyal a FLEGT-engedélyes rendelkezik.
3. Az öt számozott másolatot a következőképpen kell felhasználni:
  - a) 1. másolat: a FLEGT engedélyező hatóság kapja meg további igazolások céljából;
  - b) 2. másolat: kíséri a szállítmányt. A FLEGT-engedélyes kapja meg, hogy elküldje azt a szállítmánnyal együtt a termék vevőjének, aki benyújtja azt azon tagállam vámhatóságához, amelyben az engedély hatálya alá tartozó szállítmány szabad forgalomba bocsátás céljából érkezik;
  - c) 3. másolat: a FLEGT-engedélyes kapja meg, hogy elküldje azt a vevőnek, aki az engedély másolatát benyújtja azon tagállamnak a FLEGT-engedélyekért felelős hatóságához, amelyben az engedély hatálya alá tartozó szállítmány szabad forgalomba bocsátás céljából érkezik;
  - d) 4. másolat: a hondurasi vámhatóságoké, kivite ellenőrzési célokra;
  - e) 5. másolat: a FLEGT-engedélyesé, nyilvántartás céljából.

#### 7. CIKK

### A FLEGT-engedély érvényessége, visszavonása és cseréje

1. A FLEGT-engedély érvényessége és meghosszabbítása

A FLEGT-engedély a kiállításának napján lép érvénybe, és a kiállításának napjától számított hat (6) hónapig érvényes. A FLEGT-engedélyben meg kell jelölni annak lejáratát idejét.
2. A FLEGT-engedély visszavonása
  - 2.1 A FLEGT-engedély érvényessége megszűnik, és azt vissza kell juttatni az engedélyező hatósághoz, ha az engedély hatálya alá tartozó fatermékek az Unióba érkezést megelőzően szállítás közben elvesznek vagy megsemmisülnek.



- 2.2 A FLEGT-engedélyt az alábbi körülmények között vissza kell vonni:
- az exportőr által a szállítmánnyal kapcsolatban elkövetett és a FLEGT-engedély kiadása után megállapított szabálysértés esetében;
  - ha nem került sor kivételre, és a kedvezményezett nem kérte a meghosszabbítást.
- 2.3 Az exportőr önként is visszaadhatja az engedélyt, ha úgy dönt, hogy nem használja fel azt.
3. A FLEGT-engedély cseréje
- 3.1 Ha az engedély uniós illetékes hatóságoknak szánt eredeti példánya és/vagy másolatai elvesznek, megsemmisülnek vagy ellopják azokat, a FLEGT-engedélyes vagy meghatalmazott képviselője az engedélyező hatósághoz fordulhat, és az eredeti példány és/vagy a másolatok elvesztésének, ellopásának vagy megsemmisülésének igazolása ellenében kérelmezheti az engedély pótlását.
- 3.2 Az engedélyező hatóság az engedélyes kérésére és a kérés mérlegelését követően kiállítja a FLEGT-engedély cserepéldányát.
- 3.3 Honduras kormánya az Unió rendelkezésére bocsátja a FLEGT-engedély hitelesített mintáját, az engedélyező hatóság bélyegzőinek mintáit és a felhatalmazott munkatársak aláíráspéldányát.
- 3.4 A FLEGT-engedély cserepéldánya tartalmazza az eredeti FLEGT-engedélyben foglalt információkat és bejegyzéseket, beleértve az engedély számát is. A FLEGT-engedély cserepéldányán fel kell tüntetni a „licencia de sustitución” (csereengedély) megjelölést.
- 3.5 Amennyiben egy elveszett vagy elloptott FLEGT-engedély előkerül, akkor az előkerült engedély nem használható fel, és azt vissza kell juttatni az engedélyező hatósághoz.

#### 8. CIKK

##### **A FLEGT-engedélyek kiadásával kapcsolatos szabálysértések kezelése**

A fatermékekkel kapcsolatos szabálysértés vagy hamis információ, a FLEGT-engedélyen szereplő információk hamisítása, megváltoztatása vagy módosítása vagy a FLEGT engedélyezési rendszerre vonatkozó szabályok megszegése esetén a szabálysértés mértékének megfelelő és a hondurasi jogszabályokkal összhangban álló közigazgatási vagy jogi intézkedések meghozatalára kerül sor.

#### 9. CIKK

##### **A FLEGT-engedély érvényességét és valóságát illető kétségek**

- Ha kétség merül fel a FLEGT-engedély, a másodpéldány vagy a cserepéldány érvényességét vagy valóságát illetően, az illetékes hatóság ellenőrizheti azt a rendszerben, vagy további tájékoztatást kérhet a FLEGT engedélyező hatóságtól. Csak a FLEGT engedélyező hatóság felelősségi és hatáskörébe tartozik az engedély érvényességére vagy valóságára vonatkozó tájékoztatás nyújtása.
- Az engedélyező hatóság szükség esetén kérheti az illetékes hatóságoktól a szóban forgó FLEGT-engedély vagy cserepéldány egy példányának elküldését.
- Ha a FLEGT engedélyező hatóság szükségesnek ítéli, visszavonja az engedélyt és kibocsát egy javított példányt, amely tartalmazza a „Duplicado” (Másodpéldány) pecséttel történő hitelesítést, és továbbítja azt az illetékes hatósághoz.
- Ha megerősítést nyer a FLEGT-engedély érvényessége, az engedélyező hatóság elektronikus úton haladéktalanul értesíti az illetékes hatóságot. A visszaküldött másolatokat a FLEGT engedélyező hatóság megfelelő módon hitelesíti.
- Amennyiben a szóban forgó FLEGT-engedély nem érvényes, az engedélyező hatóság erről lehetőség szerint elektronikus úton értesíti az illetékes hatóságot.
- Amennyiben kétség merül fel a FLEGT-engedély érvényességét vagy valóságát illetően, az engedélyező hatóság köteles válaszolni az illetékes hatóságok és egyéb hondurasi hatóságok kérdéseire, valamint kérésre kiegészítő tájékoztatást és pontosításokat nyújtani.

## 1. függelék

## 1. A FLEGT-engedély formanyomtatványa

EREDETI	1	1. Engedélyező hatóság Név: Cím:	2. Importőr Név: Cím:		
		3. A FLEGT-engedély száma	4. A lejárat időpontja <input type="text"/> <input type="text"/> <input type="text"/>		
		5. Kiviteli ország	7. Szállítóeszköz		
		6. ISO-kód			
		8. A FLEGT-engedélyes (név és cím)			
		9. A faanyag vagy a fatermékek kereskedelmi megnevezése		10. HR-Kód	
1	11. Közismert és tudományos név		12. Kitermelési ország	13. ISO-kódok	
	14. Térfogat (m <sup>3</sup> )	15. Nettó tömeg (kg)		16. Egységek száma	
	17. Megkülönböztető jelzések				
	18. A FLEGT engedélyező hatóság aláírása és bélyegzője  Hely és dátum				

## 2. A szállítmányokra vonatkozó kiegészítő tájékoztatás

A következő tájékoztatás a FLEGT-engedélyre vonatkozik.

Tételszám	A faanyag vagy a fatermékek kereskedelmi megnevezése	HR-kód	Közismert és tudományos név	Kitermelési ország	A kitermelési ország ISO-kódja	Mennyiség (m <sup>3</sup> )	Tömeg (kg)	Egységek száma
1								
2								
3								
4								
5								
6								
7								
8								
9								
10								
Kiállítás helye	Dátum (nap/hónap/év)		A FLEGT engedélyező hatóság aláírása és bélyegzője					

## 2. függelék

## UTASÍTÁSOK A FORMANYOMTATVÁNY KITÖLTÉSÉHEZ

## Általános

- Kérjük, nyomtatott nagybetűkkel töltsse ki.
- Az országok ISO-kódja a két betűből álló szabványos nemzetközi országjelzéseknek felel meg.

1. rovat	FLEGT engedélyező hatóság	Adja meg a FLEGT engedélyező hatóság nevét és címét.
2. rovat	Importőr	Importőr neve és címe.
3. rovat	A FLEGT-engedély száma	Adja meg az engedély kiállítási számát.
4. rovat	A lejárat időpontja	A FLEGT-engedély érvényességi ideje
5. rovat	Kiviteli ország	Az a partnerország, amelyből a fatermékeket az Unióba kivitték.
6. rovat	ISO-kód	Adja meg az 5. rovatban szereplő partnerország kétjegyű ISO-kódját.
7. rovat	Szállítóeszköz	Nevezze meg a kiviteli pontig használt szállítóeszközt.
8. rovat	FLEGT-engedélyes	Adja meg az exportőr nevét és címét.
9. rovat	A faanyag vagy a fatermékek kereskedelmi megnevezése	Adja meg a fatermék(ek) kereskedelmi megnevezését.
10. rovat	HR-kódok	Adja meg a 4 vagy 6 számjegyű, a Harmonizált Áruleíró és Kódrendszer alapján meghatározott termékkódot.
11. rovat	Közismert és tudományos név	Adja meg a termékhez felhasznált fakategóriák közismert és tudományos nevét. Amennyiben a termék egynél több kategóriát tartalmaz, külön sorba kell írni mindegyiket. Ez az információ összetett termékek vagy egynél több azonosíthatatlan kategóriát tartalmazó összetevők (pl. forgácslemez) esetében kihagyható.
12. rovat	Kitermelési ország	Adja meg azokat az országokat, ahol a 10. rovatban felsorolt fakategóriákat kitermelték. Amennyiben a termék egynél több kategóriát tartalmaz, az összes faanyag-forrást nevezze meg. Ez az információ összetett termékek vagy egynél több azonosíthatatlan kategóriát tartalmazó összetevők (pl. forgácslemez) esetében kihagyható.
13. rovat	ISO-kódok	Adja meg a 12. rovatban felsorolt országok ISO-kódját. Ez az információ összetett termékek vagy egynél több azonosíthatatlan kategóriát tartalmazó összetevők (pl. forgácslemez) esetében kihagyható.
14. rovat	Térfogat (m <sup>3</sup> )	Adja meg az össztérfogatot m <sup>3</sup> -ben. A rovat kitöltése elhagyható, ha a 15. mezőt kitöltik.
15. rovat	Nettó tömeg (kg)	Adja meg az össztömeget kg-ban, amely a fatermékek nettó tömegét jelenti, az állványoktól, távtartóktól, öntapadó címkéktől stb. különböző közvetlen tárolóeszközök és csomagolás nélkül. A rovat kitöltése elhagyható, ha a 14. mezőt kitöltik.

16. rovat	Egységek száma	Adja meg az egységek számát, amennyiben a feldolgozott termék ilyen módon számszerűsíthető leginkább. A rovat kitöltése elhagyható.
17. rovat	Megkülönböztető jelzések	Adott esetben adjon meg minden megkülönböztető jelzést, pl.: tételszám, hajóraklevél száma. A rovat kitöltése elhagyható.
18. rovat	A FLEGT engedélyező hatóság aláírása és bélyegzője	Ezt a mezőt egy erre felhatalmazott tisztviselő írja alá, és a FLEGT engedélyező hatóság pecsételi le. Fel kell tüntetni az aláírás helyét és idejét is.

## V. MELLÉKLET

## A FATERMÉKEKRE VONATKOZÓ HONDURASI JOGSZERŰSÉG-IGAZOLÁSI RENDSZER (LAS)

## Tartalomjegyzék

1. BEVEZETÉS
  - 1.1 Háttér-információk
  - 1.2 A fatermékekre vonatkozó hondurasi jogszerűség-igazolási rendszer célja
  - 1.3 Az erdőgazdálkodás fejlesztésére irányuló új eszközök és elemek
2. A JOGSZERŰSÉG-IGAZOLÁSI RENDSZERRE VONATKOZÓ HONDURASI JOGI KERET
  - 2.1 Nemzetközi egyezmények és szerződések
  - 2.2 Regionális egyezmények és szerződések
  - 2.3 A természeti erőforrások fenntartható kezelésére vonatkozó nemzeti jogszabályok
  - 2.4 A munkaerőpiacra vonatkozó nemzeti jogszabályok
  - 2.5 A fatermékek kivitele után fizetendő állami és önkormányzati adók megfizetésére vonatkozó nemzeti jogszabályok
  - 2.6 Közigazgatási eljárásokra, átláthatósági mechanizmusokra és a lakosság bevonására vonatkozó nemzeti jogszabályok
  - 2.7 Bírósági végrehajtók által alkalmazott nemzeti jogszabályok
3. A JOGSZERŰSÉG-IGAZOLÁSI RENDSZER ELEMELI
  - 3.1 A jogszerűség fogalmának meghatározása
  - 3.2 A jogszerűség fogalommeghatározásának való megfelelés igazolása
  - 3.3 Az ellátási lánc ellenőrzései
  - 3.4 A FLEGT és a H-Legal engedélyezési folyamat
  - 3.5 Független ellenőrzés
4. A JOGSZERŰSÉG-IGAZOLÁSI RENDSZER INTÉZMÉNYI KERETE ÉS A RENDSZER VÉGREHAJTÁSÁBAN RÉSZT VEVŐ SZEREPLŐK SZEREPE
  - 4.1 A jogszerűség-igazolási rendszer végrehajtásában részt vevő szereplők szerepe
  - 4.2 Állami intézmények
    - 4.2.1 Erdővédelem és -fejlesztés, Védett Területek, Vadon Élő Állatok és Növények Nemzeti Intézete (ICF)
    - 4.2.2 Adóhivatal (SAR)
    - 4.2.3 Települési önkormányzatok
    - 4.2.4 Tulajdonjogi Hivatal (IP)
    - 4.2.5 Foglalkoztatási és Társadalombiztosítási Minisztérium (STSS)
    - 4.2.6 Hondurasi Társadalombiztosítási Intézet (IHSS)
    - 4.2.7 Energiaügyi, Természeti Erőforrások, Környezetvédelmi és Bányászati Minisztérium (MiAmbiente)
    - 4.2.8 Nemzeti Agrárintézet (INA)
    - 4.2.9 Földművelésügyi és Állattenyésztési Minisztérium (SAG)
    - 4.2.10 Vámbevételi Aligazgatóság (DARA)
    - 4.2.11 Közvetetten érintett kormányzati intézmények
  - 4.3 Erdészeti magánszektor
  - 4.4 Civil társadalmi szervezetek
    - 4.4.1 Helyi szervezetek
    - 4.4.2 Nem kormányzati fejlesztési szervezetek

- 4.5 Honduras őslakos és afrikai származású népei (PIAH)
- 4.6 Kapacitásépítés
5. A JOGSZERŰSÉG-IGAZOLÁSI RENDSZER HATÁLYA
  - 5.1 A jogszerűség-igazolási rendszer alá tartozó fatermékek
  - 5.2 A jogszerűség-igazolási rendszer hatálya alá tartozó piacok
  - 5.3 A jogszerűség-igazolási rendszer hatálya alá faanyag-források
    - 5.3.1 Hondurasban kitermelt faanyag
    - 5.3.2 Behozott fa
    - 5.3.3 E megállapodás hatálya alá nem tartozó faanyag
  - 5.4 A jogszerűség-igazolási rendszer alá tartozó piaci szereplők köre
6. A JOGSZERŰSÉG FOGALOMMEGHATÁROZÁSÁNAK VALÓ MEGFELELÉS IGAZOLÁSA
  - 6.1 A jogszerűség-igazolás alapelvei
    - 6.1.1 A jogszerűség-igazolásban részt vevő intézmények
    - 6.1.2 A jogszerűségi mátrixokon alapuló igazolási eljárások
    - 6.1.3 A jogszerűség-igazolási eszközök tárolása
    - 6.1.4 Informatikai rendszerek és igazolási funkciók
    - 6.1.5 Kockázatkezelési elv
    - 6.1.6 Jogszabályi megfelelési tanúsítvány kiállítását eredményező jogszerűség-ellenőrzés
  - 6.2 A piaci szereplők jogszerűség-igazolással kapcsolatos kötelezettségei
7. A FAANYAG ÉS A FATERMÉKEK ELLÁTÁSI LÁNCÁNAK IGAZOLÁSA
  - 7.1 Az ellátási lánc igazolásának alapelvei
  - 7.2 A fatermékek azonosítása
  - 7.3 Az ellátási láncra vonatkozó információk piaci szereplők általi bejelentése
  - 7.4 Behozott fatermékek igazolása
  - 7.5 Tranzit-fatermékek igazolása
  - 7.6 Lefoglalt fatermékek igazolása
  - 7.7 A használati cél megváltoztatása által érintett földterületről származó fatermékek igazolása
8. MAGÁN TANÚSÍTÁS ELISMERÉSE
9. A JOGSZERŰSÉG-IGAZOLÁSI RENDSZERNEK VALÓ MEG NEM FELELÉS KEZELÉSE
10. PANASZKEZELÉSI MECHANIZMUSOK
  - 10.1 Bevezetés
  - 10.2 Célkitűzések
  - 10.3 Panaszkezelési mechanizmusok típusai
  - 10.4 A panaszkezelési mechanizmusok létrehozása és az irányadó alapelvek
11. A JOGSZERŰSÉG-IGAZOLÁSI RENDSZER VÉGREHAJTÁSÁRA VONATKOZÓ KONZULTÁCIÓS, RÉSZVÉTELI ÉS KOORDINÁCIÓS MECHANIZMUSOK
  - 11.1 A megállapodás végrehajtásával foglalkozó vegyes bizottság (végrehajtási vegyes bizottság)
  - 11.2 Technikai Bizottság
  - 11.3 A FLEGT önkéntes partnerségi megállapodás végrehajtásának intézményközi titkársága (SIIAVA)
  - 11.4 Az illegális fakitermelésnek és az erdészeti termékek szállításának ellenőrzésére irányuló nemzeti stratégia és annak e megállapodással fennálló kapcsolatai

## 12. AZ ÁGAZAT KÜLÖNFÉLE SZEREPLŐINEK A JOGSZERŰSÉG-IGAZOLÁSI RENDSZER VÉGREHAJTÁSÁBA TÖRTÉNŐ BEVONÁSÁT CÉLZÓ ÖSZTÖNZŐ, NÉPSZERŰSÍTŐ, VÉD- ÉS KOCKÁZATCSÖKKENTŐ INTÉZKEDÉSEK

1. függelék: Az ellátási lánc elemei (fenyőerdő)
2. függelék: Az ellátási lánc elemei (lomblevelű erdő)

### 1. BEVEZETÉS

#### 1.1 Általános kontextus

A világon a legnagyobb mértékű erdőirtás Latin-Amerikában figyelhető meg, és a régióban Honduras azon országok egyike, amelyek a legmagasabb éves erdőpusztulási rátával rendelkeznek. Az erdőirtásnak és az erdőpusztulásnak számos oka van, főként a külterjes szarvasmarha-tenyésztés és a monokultúrák (például az olajpálma) elterjedése, az erdőirtás formájában megvalósított illegális fakivágás, az erdőtüzek és a nem fenntartható fakitermelés.

Az illegális fakitermelés és az esőerdők mezőgazdasági földterületté történő átalakítása által okozott erdőpusztítás és erdőpusztulás kedvezőtlen hatásai közé tartozik a csökkent biológiai sokféleség, valamint az erdei ökoszisztémák természetes ellenálló képességének korlátozódása vagy megsemmisülése. Az elmaradt illetekekből és az adókijátszásból eredő pénzügyi veszteség is jelentős.

#### 1.2 A fatermékekre vonatkozó hondurasi jogszerűség-igazolási rendszer (LAS) célja

A jogszerűség-igazolási rendszer célja az ország erdészeti ágazata irányításának az erdészeti ellátási lánc összes szereplője általi szigorú jogszabályi megfelelés biztosítása révén történő javítása.

E cél kiterjed a következőkre: az erdőhasználati jogok kiosztása, nyersanyag-kitermelés, faanyag-szállítás, elsődleges feldolgozás, másodlagos feldolgozás és a fatermékek kereskedelme a belföldi és a nemzetközi piacokon egyaránt, a hatályos jogszabály alkalmazása és végrehajtása, valamint a meglévő kormányzati ellenőrző rendszerek javítása alapján.

#### 1.3 Az erdőgazdálkodás fejlesztésére irányuló új eszközök és elemek.

Bár az önkéntes partnerségi megállapodás tárgyalási és végrehajtási folyamatának kiemelt célja a jogszerű faanyag FLEGT engedélyezése, nem ez a folyamat egyetlen várható kimenetele. Ezen engedélyek kiadása, valamint a Hondurasnak és az EU-nak az erdészeti irányítás javításával és a jogszerű faanyag kereskedelmének elősegítésével kapcsolatos elvárásainak teljesítése érdekében a jogszerűség-igazolás megerősítéséhez új eszközöket kell kidolgozni. Ezen okból a megállapodás számos új és innovatív elemre tesz javaslatot, amelyek várhatóan kedvezően hatnak az erdészeti ágazat irányítására. Egyes elemeket már bevezettek, más elemek még kidolgozásra várnak, és ezek együttesen alkotják a fatermékekre vonatkozó hondurasi jogszerűség-igazolási rendszert. Ezen elemek – szervezeti és intézményi szinten egyaránt – különösen a következőket foglalják magukban:

A jogszerű faanyag fogalma

- a) A jogszerűségi mátrixokban foglalt jogi követelmények meghatározása a belföldi piacot ellátó és a bármely rendeltetési országba irányuló kivitelre szánt valamennyi faanyag-forrás esetében, a behozott fát is beleértve.

Az ellátási lánc ellenőrzései

- b) E megállapodás végrehajtási mérföldköve: Faanyag-visszakövethetőségi informatikai rendszer (SIRMA) kialakítása és végrehajtása: a teljes ellátási láncban a fatermékek jobb ellenőrzése és kontrollja, a többi informatikai rendszerrel (mind a belső ICF rendszerrel és az egyéb intézményeknél működő rendszerekkel) való összeköttetésnek és a többi országgal való információcserének köszönhetően (középtávon).
- c) Információcsere-rendszer és kereszthivatkozások a SIRMA és Honduras Automatizált Vámbevételei Rendszere (SARAH) között (középtávon).
- d) E megállapodás végrehajtási mérföldköve: A kellő gondosság bevezetése valamennyi piaci szereplő számára. A jogi keretben egy olyan kötelezettség megjelenítése, amely minimálisra csökkenti a piaci szereplők meg nem felelésének kockázatát, függetlenül attól, hogy a termék helyi forrásból vagy a tengerentúlról származik (középtávon).

Igazolási eljárások

- e) A jogszerűségi mátrixokban foglalt valamennyi jogszabály szigorúbb alkalmazása (hosszú távon).



- f) Mentési és helyreállítási tervek alá tartozó erdőterületeken a fakitermelés fokozott ellenőrzése, különösen ott, ahol a monitoring a teljes ellátási láncban nagyobb erőfeszítéseket igényel (hosszú távon).
- g) A Nemzeti Erdészeti Információs Rendszer (SNIF), megerősítése, hogy hatékony és megfelelő összeköttetés alakuljon más kapcsolódó intézményekkel, továbbá hogy lehetővé tegye a felhasználók számára az őket érdeklő információkhoz való hozzáférést (középtávon).
- h) E megállapodás végrehajtási mérföldköve: A piaci szereplőknek a jogszerűség-igazolási rendszer követelményeinek való meg nem felelésének mértékét tartalmazó adatbázis létrehozása és kezelése (középtávon).
- i) E megállapodás végrehajtási mérföldköve: Kockázatalapú jogszerűség-ellenőrzés végrehajtása annak ellenőrzésére, hogy az összes piaci szereplő megfelel-e a jogszerűség-igazolási rendszer mutatóinak és követelményeinek (középtávon).
- j) E megállapodás végrehajtási mérföldköve: (A jogszerűség-ellenőrzés eredményeként) jogszabályi megfelelési tanúsítvány kiállítása, amely igazolja a jogszerűség-igazolási rendszer követelményeinek való megfelelést (középtávon).
- k) A jogszerűségi mátrixokban foglalt egyenértékűségtől függően a saját önkéntes tanúsítványok elismerése. Szem előtt tartva a 8. szakaszban meghatározott eljárásokat, az akkreditált tanúsító szervek által kiállított, jogszerűségi, erdőgazdálkodási és/vagy felügyeletilánc-tanúsítványok a jogszerűségi mutatóknak való részleges vagy teljes megfelelés bizonyítékaként is szolgálhatnak, hogy így elkerülhető legyen a párhuzamos munkavégzés és egyszerűbbé váljon az igazolás (középtávon).

#### FLEGT engedélyezési eljárások

- l) FLEGT-engedélyek kiadása, amelyek biztosítják, hogy valamennyi EU-ba szánt faanyag-szállítmány megfeleljen a jogszerűség-igazolási rendszer követelményeinek. A H-Legal engedély kiadására vonatkozó követelményeknek is meg kell felelni a más országokba történő kivitelre szánt fa esetében (középtávon).

#### Független ellenőrzés

- m) A rendszer független ellenőrzése, amely biztosítja a jogszerűség-igazolási rendszer valamennyi elemének hitelességét, és az esetleges hiányosságok orvoslása céljából kiigazításokat javasol (középtávon).
- n) E megállapodás végrehajtási mérföldköve: A FLEGT önkéntes partnerségi megállapodás végrehajtásáért felelős intézményközi titkárság (SIIAVA) létrehozása, amely koordinálja a jogszerűség-igazolási rendszer kidolgozásában és végrehajtásában részt vevő különféle kormányzati intézmények tevékenységét és hozzájárulását. Ez a szerv lesz a párbeszéd és a koordináció tere, amely más szervekkel, például a Technikai Bizottsággal együtt biztosítja e megállapodás sikeres, interaktív és tárgyaláson alapuló végrehajtását, hogy valamennyi érdekelt fél részt vehessen az erdészeti irányításban, tisztában legyen azzal és elkötelezett legyen iránta (rövid távon).
- o) E megállapodás végrehajtási mérföldköve: A szabad, előzetes és tájékoztatáson alapuló konzultáció (FPIC) végrehajtása az erdészeti ágazatban, hatálybalépését követően a vonatkozó törvényi rendelkezései értelmében (középtávon).
- p) A tulajdoni jogcím nélküli erdőterületek állami kézbe helyezésére irányuló erőfeszítések fokozása, amelynek középpontjában a nem állami tulajdonban lévő földterületek és az ICF által kiállított közösségi erdőgazdálkodási szerződések alá tartozó földterületek jogi helyzetének tisztázása („regularización” és „saneamiento jurídico”) áll (hosszú távon).
- q) Honduras őslakos és afrikai származású népei (PIAH) számára a hagyományosan birtokukban lévő földterületekhez fűződő tulajdonjog legalizálására irányuló erőfeszítések fokozása (hosszú távon).
- r) Az intézményi kapacitás megerősítése a Foglalkoztatási és Társadalombiztosítási Minisztériumban (STSS) és a Hondurasi Társadalombiztosítási Intézetben (IHSS), biztosítva számukra a jogszerűségi mátrixokban foglalt mutatók és igazolási eszközök hatékony elősegítéséhez és felügyeletéhez szükséges erőforrásokat (hosszú távon).
- s) A jogszabályi megfeleléssel kapcsolatos kapacitásépítés az ágazatban működő kézműves piaci szereplők számára (hosszú távon).

## 2. A JOGSZERŰSÉG-IGAZOLÁSI RENDSZERRE VONATKOZÓ HONDURASI JOGI KERET

A fatermékekkel kapcsolatos jogi keret Hondurasban sokféle elemből áll: nemzetközi egyezményekből és (regionális és régió kívüli) szerződésekből, a köztársaság alkotmányából, másodlagos törvényekből, rendeletekből és egyéb szabályokból, amelyeket a különböző kormányzati intézmények illetékességi körüktől függően konkrétan alkalmaznak. A jogszerűség-igazolási rendszerben részt vevő intézmények a hondurasi fatermékek jogszerűségének igazolása céljából kapcsolatban állnak egymással.

A II. mellékletben és az alábbiakban meghatározott jogszerűségi mátrixok a jogszerűség és a jogszerűség-igazolási rendszer különböző elemeihez kapcsolódó legfontosabb jogi eszközöket ismertetik, amelyeket minden egyes FLEGT-engedély kiadása előtt ellenőrizni kell.

### 2.1 Nemzetközi egyezmények és szerződések

- A Nemzetközi Munkaügyi Szervezet 169. sz. egyezménye az őslakos és törzsi népekről a független országokban.
- A veszélyeztetett vadon élő állat- és növényfajok nemzetközi kereskedelméről szóló egyezmény.
- Az Egyesült Nemzetek Környezetvédelmi és Fejlesztési Konferenciája.
- Az ENSZ Éghajlatváltozási Keretegyezménye, különös tekintettel a 2015. évi Párizsi Megállapodásra, amely az éghajlatváltozás elleni küzdelem legfontosabb nemzetközi okmánya lett.

### 2.2 Regionális egyezmények és szerződések

- Egyezmény a biológiai sokféleségről és az érintetlen természeti területek védelméről Közép-Amerikában. Ezen egyezmény célja a közép-amerikai térségben a szárazföldi és tengeri biológiai sokféleség lehető legnagyobb mértékű védelmének biztosítása. Az egyezményt 1992-ben a nicaraguai Managuában írta alá Costa Rica, El Salvador, Guatemala, Honduras, Nicaragua és Panama elnöke.
- A Fenntartható Fejlődés Közép-Amerikai Szövetsége (ALIDES). Ez a regionális stratégia az érdekek, fejlesztési kezdeményezések, felelősségi körök összehangolását és összeegyeztetését, valamint a jogharmonizációt szolgálja, amelyet 1994-ben írt alá Belize, Costa Rica, El Salvador, Guatemala, Honduras, Nicaragua és Panama elnöke és képviselői.
- A nemzeti erdei ökoszisztémák kezeléséről és védelméről, valamint az erdőültetvények fejlesztéséről szóló regionális egyezmény. Ezen egyezmény célja olyan nemzeti és regionális mechanizmusok előmozdítása, amelyek célja az erdőgazdálkodási potenciállal rendelkező földterületen található, erdővel borított területek használatában beálló változások elkerülése és az erdőirtással érintett területek helyreállítása. Az egyezményt 1993-ban a guatemalai Guatemala Cityben írta alá Costa Rica, El Salvador, Guatemala, Honduras, Nicaragua és Panama külügyminisztere.

### 2.3 A természeti erőforrások fenntartható kezelésére vonatkozó nemzeti jogszabályok

- A Hondurasi Köztársaság alkotmánya (131-1982. sz. rendelet).
- Általános vízügyi törvény (181-2009. sz. rendelet).

### 2.4 Nemzeti munkaügyi jogszabályok

- A társadalombiztosításról szóló törvény végrehajtási rendelete (101-JD-71. sz. megállapodás).

### 2.5 A fatermékek exportja után fizetendő állami és önkormányzati adók megfizetésére vonatkozó nemzeti jogszabályok

- Adótörvénykönyv (170-2016. sz. rendelet).
- A pénzügyi egyensúlyról és a szociális védelemről szóló törvény (194-2002. sz. rendelet).
- A Közép-Amerikai Egységes Vámkódexről (CAUCA) szóló 223-2008. sz. határozat.
- aA kivitelből származó devizabevételekről szóló törvény végrehajtási rendelete (0630. sz. pénzügyminisztériumi megállapodás).

- 2.6 Közigazgatási eljárásokra, átláthatósági mechanizmusokra és a lakosság bevonására vonatkozó nemzeti jogszabályok
- Az átláthatóságról és a közérdekű információkhoz való hozzáférésről szóló törvény (170-2006. sz. rendelet).
  - A közigazgatási eljárásokról szóló törvény és annak végrehajtási rendelete (152-1987. sz. rendelet).

- 2.7 Bírósági végrehajtók által alkalmazott nemzeti jogszabályok
- Honduras büntető törvénykönyve (144-1983. sz. rendelet).

### 3. A JOGSZERŰSÉG-IGAZOLÁSI RENDSZER (LAS) ELEMEI

A jogszerűség-igazolási rendszer a következőket foglalja magában:

- (1) A jogszerű faanyag fogalma, amely egyértelműen megállapítja a jogszabályok azon szempontjait, amelyek esetében a termékek rendeltetési piacától függetlenül a fatermékekre vonatkozó hondurasi jogszerűség-igazolási rendszer szisztematikusan keresi a megfelelés bizonyítékát.
- (2) Az ellátási lánc ellenőrzése a fának az erdészeti műveletektől vagy a behozatali ponttól az ellátási lánc utolsó eleméig történő visszakövetése érdekében.
- (3) Igazolási eljárások a jogszerűség meghatározásában foglalt minden elemnek való megfelelés biztosítása és dokumentálása érdekében és az ellátási lánc ellenőrzése;
- (4) Az Unióba szánt fatermékekre vonatkozó FLEGT-engedélyek kiadására irányuló eljárások.
- (5) Független ellenőrzések annak biztosítására, hogy a rendszer olyan eredményes és hatékony legyen, mint amilyennek lennie kell a Felek megállapodása szerint.

#### 3.1 A jogszerűség fogalmának meghatározása

A faanyagok jogszerűségének e megállapodás szerinti fogalmát a II. melléklet tartalmazza. E melléklet Honduras fatermékekre vonatkozó jogszerűség-igazolási rendszerének részeként szorosan kapcsolódik a többi melléklethez. Tartalmazza az önkéntes partnerségi megállapodás értelmében alkalmazandó jogi követelmények meghatározását, amelyek az ágazati szereplők által nemzeti szintű párbeszéd során azonosított erdészeti irányítási kihívásokhoz kapcsolódnak.

A jogszerűség fogalmának a jogszerűség mátrixokban található részletes meghatározása szolgálat alapot annak ellenőrzéséhez, hogy az ellátási lánc különböző szereplői megfeleljen-e a mutatóknak, igazolási eszközöknek és visszakövethetőségi követelményeknek, valamint a releváns intézmények által végzett monitoring- és ellenőrzési tevékenységekhez. Független ellenőrzések annak biztosítására, hogy a rendszer olyan eredményes és hatékony legyen, mint amilyennek lennie kell.

#### 3.2 A jogszerűség fogalom meghatározásának való megfelelés igazolása

A jogszerűség-igazolás:

- biztosítja a fatermékek jogszerűségét. Ez annak ellenőrzését jelenti, hogy a piaci szereplők az erdészeti ágazatban betöltött hatáskörükben a jogszerűségi mátrixokban szereplő valamennyi mutatót betartják-e,
- biztosítja a meg nem felelés eseteinek kezelését és a korrekciós vagy megelőző intézkedések alkalmazását,
- egyértelmű bizonyítékot követel meg arra vonatkozóan, hogy a fatermékek és a kapcsolódó tevékenységek megfeleljen-e a jogszerűség fogalom meghatározásában megállapított követelményeknek,
- fizikai ellenőrzés és dokumentumellenőrzés, valamint a rendszeresen gyűjtött adatok ellenőrzése és az ellátási lánc különböző pontjain igazolt adatok alapján igazolja a megfelelést,
- dokumentálja az eljárásokat, és iktatja azokat a bizonyítékokat, amelyek lehetővé teszik az engedélyező hatóság számára a szállítmány jogszerűségének a FLEGT-engedély vagy a H-Legal engedély kiállítása előtt történő felmérését, valamint
- egyértelműen meghatározza és dokumentálja az igazolási folyamatban részt vevő valamennyi intézmény feladatait és felelősségi köreit.

Honduras állam – szakintézményei és a megállapodás végrehajtásával foglalkozó vegyes bizottság (végrehajtási vegyes bizottság) által jóváhagyott igazolási kézikönyv segítségével – olyan módszereket és eszközöket vezet be, amelyek révén ellenőrizheti, hogy az ágazat különféle szereplői megfeleljen-e a jogszabályi előírásoknak. Ezen igazolási módszertanok és eszközök bemutatása a 6.1.4. szakaszban található.

A rendszer lehetőséget nyújt a mulasztások és a meg nem felelések feltárására, adott esetben a büntetések kiszabására, adott esetben javaslatot tesz a szükséges korrekciós intézkedésekre, és biztosítja, hogy meghozzák az említett mulasztások kijavítását célzó intézkedéseket.

A jogszerűség-igazolási rendszerben részt vevő intézmények rendelkeznek olyan informatikai eszközökkel és protokollokkal, amelyek révén igazolható a jogszerűségi mátrixokban foglalt azon mutatóknak való megfelelés, amelyek részletesebb leírását a 4. szakasz tartalmazza.

A jogszerűség-igazolás olyan helyszíni fellépéseket is magában foglal, mint például a felügyeleti ellenőrzések és a műszaki ellenőrzés, valamint a műszaki és igazgatási szabályoknak való megfelelés igazolására szolgáló rutinszerű ellenőrzések, amelyeket az érintett hatóságok a szóban forgó mutató jellegétől függően végeznek el.

Közúti és ellenőrző állomásokon történő ellenőrzéseket is végeznek a bírósági végrehajtók <sup>(1)</sup> támogatásával és a bűnüldöző hatóságok – a hondurasi fegyveres erők (FFAA), a nemzeti bűnmegelőző rendőrség, az Ügyészség (MP), a Főügyészség (PGR) – együttműködésével, amelyek célja a fatermékek szállítása során a jogszabályoknak való megfelelés ellenőrzése. Az ellenőrzések eredményeiről minden esetben be kell számolni az illetékes hatóságoknak, hogy meghozhassák a szükséges intézkedéseket.

A civil társadalmi szervezetek, azaz az erdészettel, a védett területekkel, valamint a vadon élő állatokkal és növényekkel foglalkozó tanácsadó testületek (a továbbiakban: az erdészeti tanácsadó testületek) <sup>(2)</sup> közösen társadalmi ellenőrzést végeznek, hogy így biztosítsák a gazdálkodási tervek, működési tervek és egyéb fakitermelési engedélyek végrehajtására vonatkozó műszaki és közigazgatási szabályoknak való megfelelést. Az erdészeti tanácsadó testületek megállapításaikról és ajánlásaikról beszámolhatnak a SIIAVA-nak, a FLEGT önkéntes partnerségi megállapodás végrehajtásáért felelős vegyes bizottságnak vagy technikai szerveinek, az e megállapodás független ellenőrzését végző osztálynak és a nyilvánosságának.

Az igazolás gyakoriságát kockázatalapú megközelítés segítségével kell meghatározni, aminek során figyelembe kell venni az ellátási láncban részt vevő közjogi intézmények hatásköreit és felelősségi köreit, valamint a jogszerűség hiányára utaló közigazgatási nyilvántartásokat (bírságok, panaszok és egyebek). Ezeket a kockázatokat az erdészeti piaci szereplők, valamint maguk a szolgáltatók szempontjából is figyelembe vették. A különböző közjogi intézmények által végzett igazolások gyakoriságát a jogszerűség-igazolási kézikönyv tartalmazza, amelyet a 6.1. szakasz ismertet.

A jogszerűség igazolásáért felelős intézmények megőrzik az igazolási eszközök aktáit, amelyek digitális dokumentumokat és nyomtatott dokumentumokat (dokumentumok beszkenvelt változata, földrajzi információk stb.) egyaránt tartalmaznak. Ezek az akták a dokumentált tényeket időrendi sorrendben tartalmazzák. Biztonsági okokból a kormányzati intézmények biztonsági mentésként ezen aktákból egy digitális másolatot is megőriznek. A IX. melléklettel összhangban mindezek az akták nyilvános dokumentumoknak minősülnek, amennyiben az átláthatóságról és a közérdekű információkhoz való hozzáférésről szóló törvény azokat közérdekű információnak tekinti.

A jogszabályi megfelelés ellenőrzése a fatermékek kivitelének kulcsfontosságú szakaszát képezi, a FLEGT- és H-Legal engedélyek kiállítását is beleértve, mivel ez bizonyítja a megfelelést.

### 3.3 Az ellátási lánc ellenőrzései

A hondurasi jogi kerettel összhangban a faanyag visszakövethetősége a jogszerűség-igazolási rendszer egyik követelménye. Az ICF olyan, az ellátási lánc nyomon követését szolgáló eszközökkel rendelkezik, mint például a SNIF és a SIRMA. Mindkét rendszer működik, de az e megállapodás értelmében megállapított követelményekkel összhangban új modulokat is terveznek. Ezért ezek a rendszerek kiépítés alatt állónak minősülnek, és egyes funkciók kidolgozása VIII. mellékletben szereplő kiegészítő intézkedések között is megtalálható.

Az ellátási lánc monitoringjának kiindulópontja a Hondurasban kivágott fára vonatkozó fakitermelési engedély, valamint a Hondurasba behozott fára vonatkozó egységes vám-árunyilatkozat (DUA).

<sup>(1)</sup> A bírósági végrehajtók olyan állami köztisztviselők, akik az igazságszolgáltatási rendszerben végzik tevékenységüket, és a polgárok jogainak tiszteletben tartása és biztosítása szempontjából lényeges feladatokat látnak el. Az alkotmány 314. cikke értelmében a joghatósági szervek felelősek az egyes esetekben a jogalkalmazásért, az ítéletek meghozataláért és végrehajtásáért; szükség esetén kérhetik a bűnüldöző hatóságok támogatását.

<sup>(2)</sup> Az erdészettel, a védett területekkel, valamint a vadon élő állatokkal és növényekkel foglalkozó tanácsadó testületek olyan közjogi részvételi szervek, amelyek az ICF részére nyújtanak tanácsadást és támogatást, valamint nemzeti, regionális, települési és közösségi szinten működnek (az erdészeti törvény 21–28. cikke).

Fakitermelési engedélyek, szállítási engedélyek és fuvarlevelek, termelési jelentések, input-output- és teljesítési jelentések a SAR által engedélyezett számlákhoz, valamint az egységes vám-árunyilatkozatok (DUA) a fatermékek jogszerűség-igazolási rendszer keretében történő nyomon követésének legfontosabb dokumentumai. E dokumentumokat a SNIF-ben és a SIRMA-ban is rögzíteni kell, amint e rendszereket teljesen kiépítették, és lehetővé kell tenni az ellátási lánc minden egyes szakaszában forgalomban lévő famennyiség kiszámítását, amint azt a 7.1. szakaszt ismerteti.

A hatóságok kétféle módon ellenőrzik az adatokat: validálással és adategyeztetéssel. A validálás során a piaci szereplő által generált adatokat összehasonlítják és összevetik a kormányzati képviselők által gyűjtött adatokkal, amint azt az 1. és 2. függelék 3.1. oszlopa bemutatja.

Az adategyeztetés az ellátási lánc valamely és az utána következő szakasza között továbbított adatok összevetését és elemzését foglalja magában, és célja az ellenőrizetlen vagy nem jogszerű faanyag jelenlétére utaló különbségek feltárása. Az adategyeztetést az 1. és 2. függelék 3.2. oszlopa ismerteti.

Az ellátási lánc minden egyes szakaszában a megfelelő felügyelet és az egyértelműen meghatározott validálási és egyeztetési eljárások alkalmazása döntő szerepet játszik annak biztosításában, hogy az egyik pontból a másikba érkező faanyag jogszerű legyen, elkerülve ezáltal, hogy ellenőrizetlen vagy nem jogszerű forrásból származó faanyag keveredjen jogszerűen forgalmazott faanyag közé.

#### 3.4 A FLEGT és a H-Legal engedélyezési folyamat

A FLEGT- és a H-Legal engedélyek kiadására azt követően kerül sor, hogy elvégezték a jogszerűség fogalmával és a fatermékek ellátási láncának monitoringjával kapcsolatos valamennyi követelménynek való megfelelés pozitív és meggyőző igazolását.

A FLEGT-engedély a végső kötelezően teljesítendő követelmény a Felek által közösen elfogadott, az e megállapodás I. mellékletében szereplő terméklistán található, Hondurasból bármely uniós tagországba kivinni kívánt fatermékek esetében. Az Unióon kívüli országokba irányuló kivitelre ugyanez a jogszerűség-igazolás vonatkozik. A különbség az, hogy ebben az esetben nem FLEGT-engedélyre, hanem H-Legal engedélyre van szükség.

A FLEGT-engedélyek kiadására irányuló eljárást a IV. melléklet ismerteti. Az exportőr az Unióba történő kivitel esetén a FLEGT-engedélyt vagy a nem uniós piacokra történő kivitel esetén a H-Legal engedélyt nyújtja be vámkezelésre, a vámhatóság által előírt összes többi dokumentummal együtt.

#### 3.5 Független ellenőrzés

A független ellenőrzés a jogszerűség-igazolási rendszer elengedhetetlenül fontos eleme, hiszen ez járul hozzá a rendszer hitelességének fenntartásához. A független ellenőrzés azt vizsgálja, hogy működnek-e a jogszerűség-igazolási rendszeren belül a fatermékek ellátási láncának valamennyi szakaszában (beleértve a fakitermelést, szállítást, elsődleges és másodlagos feldolgozást, valamint a kereskedelmet is) a jogszerűség bizonyítása céljából végrehajtott mechanizmusok, és teljes mértékben megfelelnek-e az ellátási láncsal kapcsolatos valamennyi követelménynek, valamint a FLEGT és a H-Legal engedélyező hatóság által megállapított rendelkezéseknek.

A független ellenőrzés a jogszerűség-igazolási rendszer része, ezért azt a FLEGT engedélyezési folyamat megkezdése előtt kell elvégezni. Az ellenőrzési eljárásokat és azok végrehajtását e megállapodás előkészítő és szervezési szakaszában kell részletesebben meghatározni.

Az ellenőrzések hatályát és alapelveit a VI. mellékletben található, a független ellenőrzésekre vonatkozó feladatmeghatározás tartalmazza.

#### 4. A JOGSZERŰSÉG-IGAZOLÁSI RENDSZER INTÉZMÉNYI KERETE ÉS A RENDSZER VÉGREHAJTÁSÁBAN RÉSZT VEVŐK SZEREPE

Ez a szakasz ismerteti a jogszerűség-igazolási rendszer végrehajtásában részt vevők szerepét. Bemutatja, hogy saját felelősségi körüknek megfelelően e résztvevők hogyan támogatják vagy hajtják végre a gyakorlatban e megállapodás követelményeit, vagy végzik el a szükséges igazolást, hogy ezáltal biztosítsák az említett követelményeknek való megfelelést, és hogyan kommunikálnak egymással és egészítik ki egymást a fatermékek jogszerűségének biztosítása terén.

E megállapodás előkészítő és szervezési szakaszában az intézményeknek, a magán szektorbeli piaci szereplőknek és a civil társadalomnak – az agrárerdészeti csoportokat, valamint Honduras őslakos és afrikai származású népeinek (PIAH) képviselőit is beleértve – a jogszerűség-igazolási és megfelelési feladatköreik ismeretében kell elvégezniük kapacitásaik kritikus felülvizsgálatát. A VIII. melléklet foglalkozik az ebben a szakaszban említett technikai és intézményi kapacitások megerősítésének valamennyi szempontjával.

A jogszerűség-igazolási rendszer végrehajtásához szükséges tudás és a teljes folyamat megfelelő lebonyolítása, a részvétellel kapcsolatos intézményi célok és a bevált gyakorlat, az egyes érintett szereplők felelőssége és a megfelelő intézményközi koordináció mind magas szintű képzést és kapacitásépítést igényel. Ezért a VIII. melléklet olyan kiegészítő intézkedéseket tartalmaz, amelyek az e megállapodás végrehajtásában részt vevő szereplők kapacitásának bővítését szolgálják.

A 11. szakasz nevezi meg azokat a koordinációs szerveket, mint például a FLEGT önkéntes partnerségi megállapodás végrehajtásáért felelős intézményközi titkárság, amelyeket a jogszerűség-igazolási rendszer végrehajtása érdekében kell létrehozni vagy fenntartani. Az e megállapodás végrehajtásáról szóló intézményi megállapodások újbóli megerősítése érdekében a közszeaktor intézményei között egy vagy több egyetértési megállapodást kell kötni, amelyben legalább a következő intézmények részt vesznek: az Erdővédelem és -fejlesztés, Védett Területek, Vadon Élő Állatok és Növények Nemzeti Intézete (ICF); az Adóhivatal (SAR); a Hondurasi Önkormányzatok Szövetsége (AMHON); a Tulajdonjogi Hivatal (IP); a Nemzeti Agrárintézet (INA); a Foglalkoztatási és Társadalombiztosítási Minisztérium (STSS); a Hondurasi Társadalombiztosítási Intézet (IHSS); az Energiaügyi, Természeti Erőforrások, Környezetvédelmi és Bányászati Minisztérium (MiAmbiente); a Földművelésügyi és Állattenyésztési Minisztérium (SAG); a Vámbevételi Aligazgatóság (DARA); a nemzeti bűnmegelőző rendőrség, amely a Biztonsági Minisztérium (SSN) felé tartozik beszámolási kötelezettséggel; az Ügyészség (MP); a Főügyészség (PGR); a Legfelsőbb Bíróság (CSJ); a hondurasi fegyveres erők, amelyek a Nemzetvédelmi Minisztérium (SEDENA) felé tartoznak beszámolási kötelezettséggel; Honduras őslakos és afrikai származású népeinek nemzeti igazgatósága (DINAFROH); a Közérdekű Információkhoz Való Hozzáférés Hivatala (IAIP); valamint az Emberi Jogok Nemzeti Bizottsága (CONADEH).

Együttműködési megállapodásokat is létre kell hozni, amelyek biztosítják ezen intézmények között a megfelelő koordinációt, olyan jelenlegi megállapodások alapján és ezek példáját követve, mint például a földtulajdon legalizálásáról szóló intézményközi megállapodás, amelyet az INA, az IP és az ICF írt alá 2015 októberében.

Mivel a meghatározott tulajdonjog hiánya az erdészeti ágazatban tapasztalt, nagy mértékben elterjedt gyenge irányítás egyik fő oka, e megállapodásnak a földtulajdon legalizálásával kapcsolatos kérdéseivel foglalkozik mind a jogszerűségi mátrixokról szóló, e témában konkrét mutatókat is felsoroló II. melléklet, mind a kiegészítő és támogató intézkedésekről szóló VIII. melléklet, amely szerint a Felek közötti megállapodás értelmében az e megállapodásban meghatározott prioritások szerinti legalizálás gyorsítása érdekében a földbirtoklás legalizálására irányuló külön tervet hoznak létre.

A földbirtoklás legalizálására irányuló külön terv a nemzeti erdőterületek és védett területek tulajdoni viszonyaira összpontosít. Az utóbbi esetben csak olyan pufferzónákkal foglalkozik, amelyekeken megengedett az állam részére történő fakitermelés, aminek célja a szükséges jogbiztonság biztosítása, valamint a szóban forgó területeken letelepedett közösségekkel aláírt vagy aláírandó közösségi erdőgazdálkodási szerződések alapjának biztosítása. A szóban forgó földterület használói vagy birtokosai esetében haszonbérleti szerződések megkötéséről is rendelkezik. A haszonbérleti szerződés olyan jogi eszköz, amely bár fenntartja az állam tulajdonjogát, a birtokosok részére jogbiztonságot nyújt, és célja pénzügyi, környezetvédelmi és társadalmi előnyök biztosítása, amelyek javítják az életminőséget és a természeti erőforrások racionális, a hatályos jogszabályoknak megfelelő felhasználását. E tevékenységek célja a erdészeti irányítás és a területhasználat-tervezés megerősítése.

A földbirtoklás és a legalizációs folyamat kérdését, valamint az említett három intézmény – az INA, az IP és az ICF – vezető szerepét illetően hangsúlyozni kell a közöttük és a Hondurasi Kávéhivatal (IHCAFE) között fennálló koordinációt, amelynek célja a hondurasi kávétermesztők által termelt társadalmi-gazdasági megtérülésnek a kávétermesztési lánc versenyképességének javítása révén történő növelése.

Az e négy intézmény közötti koordináció során a nemzeti erdőterületeken dolgozó kávétermesztők számára tulajdoni lapok kiadási folyamatával kapcsolatos egyetértés elérése, amely folyamat során tiszteletben tartják az erdőterületeket, védett területeket és vízgyűjtőket, és megakadályozzák olyan új tulajdoni lapok kiadását, amelyek az erdő és a környezet további pusztulásához és állapotromlásához vezetnek.

#### 4.1 A jogszerűség-igazolási rendszer végrehajtásában részt vevők szerepe

A jogszerűség-igazolási rendszerben közvetlenül részt vevő kormányzati intézmények közül fontossági sorrendben az első az ICF, amely a folyamatot vezeti. Ez az erdészeti felügyelő szerv, amely az erdők, védett területek és a vadon élő fajok védelmére és fejlesztésére irányuló nemzeti politika végrehajtója. Az ICF tevékenysége az erdészeti erőforrások, a védett területek és a vadon élő fajok igazgatására és kezelésére összpontosul, beleértve azok védelmét, helyreállítását, kitermelését, megóvását és támogatását, hogy elősegítse az ország társadalmi, gazdasági, környezetvédelmi és kulturális érdekeinek megfelelő fenntartható fejlődését.

A jogszerűség-igazolási rendszer végrehajtásában közvetlenül részt vevő egyéb intézmények felsorolását a 4.2. szakasz tartalmazza. Sorrendjüket azon mutatók és igazolási eszközök száma határozza meg, amelyekért a jogszerűségi mátrixok értelmében felelősek, többek között az adók nyilvántartása és ellenőrzése, tulajdonjogok, szociális biztonság és a környezet tekintetében. A jogszerűségi mátrixokban foglalt mutatók leírását, amelyekért az egyes intézmények felelnek, valamint a szükséges erőforrásaikat a végrehajtási vegyes bizottság által jóváhagyott igazolási kézikönyv ismerteti, a II. mellékletben megállapítottak szerint.

A következő intézmények és szereplők szintén részt vesznek a jogszerűség-igazolási rendszerben:

A bírósági végrehajtók és a bűnüldöző hatóságok (nemzeti bűnmegelőző rendőrség, a hondurasi fegyveres erők, a Főügyészség és az Ügyészség) felelnek a megelőzésért, ellenőrzésért és a bűnüldözésért. Az IAIP foglalkozik a közérdekű információkkal és az átláthatósággal kapcsolatos témákkal.

A Honduras őslakos és afrikai származású népeinek nemzeti igazgatósága (DINAFROH) a Társadalmi befogadás Minisztériumának (SEDIS) számol be, és a Honduras őslakos és afrikai származású népessége életminőségének termelékeny gazdasági, kulturális, politikai és társadalmi fejlesztés révén történő javítására törekszik.

A magánerdészeti piaci szereplők a faanyag-ellátási lánc egészében tevékenységeket folytató piaci szereplők, amelyek megfelelnek a jogszerűségi mátrixokban foglalt mutatóknak, és benyújtották a szükséges igazoló dokumentumokat. Lefolytatják a szükséges és megfelelő ellenőrzéseket, hogy biztosítsák az általuk feldolgozott faanyag jogszerűségét, és a különböző állami intézmények által a hatásköreiktől függően végrehajtott jogszerűség-ellenőrzési mechanizmusok hatálya alá tartoznak. A piaci szereplők e csoportja magában foglalja az erdőtulajdonos természetes és jogi személyeket; erdészeti mikro-, kis-, közép- és nagyvállalkozásokat; ipari fakitermelőket; magán tanúsító szerveket; közösségi csoportokat stb. E piaci szereplőknek a civil társadalmi szervezetek által az erdészeti tanácsadó testületeken keresztül, az állami intézményekkel együttműködve végzett társadalmi ellenőrzésbe is bele kell egyezniük.

E megállapodás alkalmazásában a civil társadalmi szervezetek közé tartoznak a közösségi, települési, regionális és nemzeti szinten működő erdészeti tanácsadó testületek, nem kormányzati fejlesztési szervezetek és egyéb szervezetek, amelyek aktívan részt vesznek az erdészeti erőforrások és lakosságra gyakorolt hatásuk felügyeletében, és amelyek a hatóságok és a piaci szereplők tevékenységeit egyaránt felügyelik. Ehhez a 10.3. szakaszában ismertetett panaszkezelési eljárásokat és protokollokat használják.

Irányító testületeiken és szervezeteiken keresztül Honduras őslakos és afrikai származású népei (PIAH) részt vesznek a társadalmi ellenőrzésben és a szabad, előzetes és tájékoztatáson alapuló konzultációra vonatkozó mechanizmusok és eljárások végrehajtásában. A speciális kormányzati intézmények által működtetett erdőterületekre vonatkozó legalizációs folyamatok kedvezményezettjei, amelyek célja a földre tartott ősi igényük elismerése. Amennyiben Honduras őslakos és afrikai származású népei (PIAH) piaci szereplőként vesznek részt a kereskedelmi erdészeti tevékenységekben, rájuk is vonatkoznak a jogszerűség-igazolási rendszer eljárásai.

#### 4.2 Állami intézmények

Tíz kormányzati intézmény vesz részt közvetlenül e megállapodás jogszerűségi mátrixaiban. A jogszabályi megfelelési tanúsítványoknak a jogszerűségi mátrixokban foglalt mutatókat és a jogszerűség-igazolási rendszer követelményeit teljesítő valamennyi piaci szereplő részére történő kiadásának megkönnyítése érdekében az e megállapodásban érintett valamennyi intézmény információt szolgáltat az ICF Jogszerűség-igazolási Osztályának a felelősségi körébe tartozó mutatóknak való megfelelésről. Ez a kötelezettség az ICF különféle szerveire is vonatkozik.

A következőkben bemutatásra kerülnek a jogszerűségi mátrixokban részt vevő intézmények, a hatáskörükbe tartozó mutatók és igazolási eszközök száma szerinti lebontásban.

#### 4.2.1 Erdővédelem és -fejlesztés, Védett Területek, Vadon Élő Állatok és Növények Nemzeti Intézete (ICF)

Az ICF az erdészeti ágazat felügyeletét végző intézmény; amely az erdők, védett területek és a vadon élő fajok védelmére és fejlesztésére irányuló nemzeti politika végrehajtója, és kellő felhatalmazással rendelkezik programok, projektek és tervek kidolgozásához, valamint az erdészetről, védett területekről, valamint a vadon élő állatokról és növényekről szóló törvény (LEAPVS; erdészeti törvény) céljainak teljesítéséhez szükséges technikai és operatív igazgatási egységek létrehozásához. Egyéb törvények – így például a tulajdonjogi törvény, az általános vízügyi törvény és az általános környezetvédelmi törvény – végrehajtásával kapcsolatos feladatokat is ellát.

Az ICF tevékenysége az erdészeti erőforrások, a védett területek és a vadon élő fajok igazgatására és kezelésére összpontosul, beleértve azok védelmét, helyreállítását, termelékeny felhasználását, megóvását és támogatását, hogy így módon elősegítse az ország társadalmi, gazdasági, környezetvédelmi és kulturális érdekeinek megfelelő fenntartható fejlődését.

#### 4.2.2 Adóhivatal (SAR)

Az adók nyilvántartása és ellenőrzése érdekében az Adóhivatal (SAR) az ICF-fel központosított koordinációban dolgozik annak biztosítása érdekében, hogy az erdészeti termelési lánc szereplői eleget tegyenek adózási kötelezettségeiknek.

A jogszerűségi mátrixok szerint az Adóigazgatóság (DEI) helyébe lépett SAR fő feladata a nemzeti és nemzetközi adószabályoknak való megfelelés és e szabályok érvényesítése, valamint a különböző törvények alapján megállapított díjak és illetékek beszedésének irányítása tartozik.

#### 4.2.3 Települési önkormányzatok

Az adott település irányítási és igazgatási szervei a települési önkormányzatok, amelyek célja a helyi lakosok jólétének biztosítása, a szerves fejlődés elősegítése és a környezet védelme.

A települési önkormányzatoknak a jogszerűség-igazolási rendszerben kettős szerepük van: először is a települési erdőterület tulajdonosaként a jogszerűségi mátrixokban meghatározott kötelezettségeik teljesítése, másodsorban helyi önkormányzati hatóságként az önkormányzati adóztatás kidolgozása és végrehajtása. A települési önkormányzatok rendelkezésére áll az Adó- és Pénzügyi Igazgatási Rendszer (SAFT), amely eszköz a belső ellenőrzési folyamat elősegítésén túl a település pénzügyeiről is teljes körű tájékoztatást nyújt.

#### 4.2.4 Tulajdonjogi Hivatal (IP)

Az IP egy decentralizált kormányzati intézmény, amelynek hatáskörébe a tulajdon és a tulajdonosok országsszerte történő nyilvántartásba vétele és azonosítása tartozik; mint ilyen, vezeti a tulajdon és a tulajdonjog bejegyzésével kapcsolatos valamennyi okmányt és okiratot, a tulajdonjogok listázását, elismerését, továbbítását, átruházását, módosítását, megadóztatását és törlését is beleértve.

#### 4.2.5 Foglalkoztatási és Társadalombiztosítási Minisztérium (STSS)

Az STSS általános felelősséggel rendelkezik a foglalkozáspolitikai és szociális védelmi rendszerek terén, amelyek célja a munkavállalók és munkaadók jóléte és szociális biztonsága.

#### 4.2.6 Hondurasi Társadalombiztosítási Intézet (IHSS)

A Hondurasi Társadalombiztosítási Intézet önálló szervezet, saját jogi személyiséggel és vagyonnal, amely a nemzeti adóhatóságtól független. Létrehozása óta felel a hondurasi aktív népességnek nyújtott társadalombiztosítási szolgáltatások irányításáért és igazgatásáért. A köztársaság alkotmányának értelmében a kormány, a munkáltatók és a munkavállalók kötelesek hozzájárulni a társadalombiztosítási rendszer finanszírozásához, fejlesztéséhez és bővítéséhez.

A hondurasi munkásosztály szociális biztonsága elsősorban az IHSS által nyújtott biztosítástól függ, ezért az intézménynek komoly befolyása van az egészségügyi és szociális biztonsági kormányzásra. Az ország legnagyobb városain (Tegucigalpa, San Pedro Sula, Ceiba és Puerto Cortés) kívül, ahol a legnagyobb erdészeti piaci szereplők találhatók, az IHSS nem rendelkezik képvisellel az ország egyéb települési központjaiban, és még kevésbé a vidéki területeken, ahol az erdészeti piaci szereplők nagy része működik.



#### 4.2.7 Energiaügyi, Természeti Erőforrások, Környezetvédelmi és Bányászati Minisztérium (MiAmbiente)

A MiAmbiente felel a környezettel, ökoszisztémákkal, a vízkészletek védelmével, koordinációval, a növény- és állatvilág védelmével, valamint az elsődleges és másodlagos erdészeti termékekkel foglalkozó vállalatoknál végzett környezeti hatásvizsgálatnak való megfeleléssel kapcsolatos politikák kidolgozásáért, koordinációjáért, végrehajtásáért és értékeléséért.

#### 4.2.8 Nemzeti Agrárintézet (INA)

Mivel az INA jelenleg intézményi szerkezetátalakításon megy keresztül, egyelőre nem világos, hogy pontosan hol lesz, és jelenlegi feladatkörei is változhatnak. Amennyiben a jelenleg az INA által végzett, a jogszerűség-igazolási rendszer szempontjából fontos funkciókat a jövőben más intézményekhez utalnak, ezen új intézményeket e megállapodás alkalmazásában az INA utódjaként hivatalosan is be kell jegyezni.

Az INA egy kvázi önálló szerv, amely az ország agrárpolitikájának végrehajtásáért, az agrárerdészeti földterületekre vonatkozó tulajdoni lapok kiadásáért, valamint a vidéki érdekelt felek és Honduras őslakos és afrikai származású közösségei részére nyújtott technikai segítségért felel, bevonva ezáltal a vidéki lakosságot az ország szerves fejlődésébe. Az INA feladata a mezőgazdasági földterületre vonatkozó tulajdonjog bejegyzése, amelynek során egyeztet az ICF-fel és az IP-vel a földtulajdoni viszonyok legalizálási folyamatainak keretében. A nemzeti erdőterületre vonatkozó tulajdonjog iránti kérelmek esetében az INA az ICF-fel együttműködve jár el, hogy megőrizze az ilyen földterületek erdészeti célú felhasználását; nem feladata az erdőterületekre vonatkozó tulajdonjog bejegyzése. Az erdőterületekre vonatkozó tulajdonjog odaítéléséhez mindig szükség van az ICF kedvező technikai véleményére.

#### 4.2.9 Földművelésügyi és Állattenyésztési Minisztérium (SAG)

A Földművelésügyi és Állattenyésztési Minisztérium koordinálja az állami mezőgazdasági ágazatot alkotó intézmények által végrehajtott ágazati politikákhoz kapcsolódó szempontokat, különös tekintettel a földbirtoklással, vidéki finanszírozással, kereskedelemmel, erdőgazdálkodással, növénytermesztéssel és állattenyésztéssel, valamint vidékfejlesztéssel és erdőfejlesztéssel kapcsolatos szempontokra.

Az SAG felel a vadon élő állat és növényfajok nemzetközi kereskedelmének a veszélyeztetett vadon élő állat- és növényfajok nemzetközi kereskedelméről szóló egyezmény alkalmazása révén történő szabályozásáért. E megállapodás összefüggésében ez a CITES hatálya alá tartozó fajokból kinyert fatermékekre vonatkozik.

#### 4.2.10 Vámbevételi Aligazgatóság (DARA)

A PCM-083-2016. sz. végrehajtási rendelet hozza létre a vámrendszer és a kereskedelmi szervezetek átfogó reformjáért felelős elnöki bizottságot (COPRISAO). Jelenleg a vámrendszer és a kereskedelmi szervezetek átfogó reformfolyamata során a bizottság közvetlen felügyeletet gyakorol a Vámbevételi Aligazgatóság (DARA) felett.

A jogszerűség-igazolási rendszer keretében a Vámbevételi Aligazgatóság vesz részt a kivitt és behozott, valamint a tranzit-fatermékek ellenőrzésében és igazolásában. A kivitellel kapcsolatos, az igazolási módszertant esetlegesen befolyásoló vámeljárások alapos felülvizsgálatát kell elvégezni e megállapodás előkészítő és szervezési szakaszában, a lehetséges hiányosságok és egyéb gyengeségek azonosítása érdekében.

#### 4.2.11 Közvetetten érintett kormányzati intézmények

Az alábbiakban olvasható a jogszerűség-igazolási rendszer által közvetetten érintett kormányzati intézmények, azaz olyan intézmények leírása, amelyek nem rendelkeznek a jogszerűségi mátrixokban foglalt mutatók igazolásával kapcsolatban teljes vagy közvetlen felelősséggel, sem pedig társfelelősséggel, ugyanakkor kormányzati ellenőrző szervekként játszanak szerepet, és olyan feladatokat látnak el, amelyek fontosak a központi kormányzati intézmények és az önkormányzati hatóságok jogszerűség-igazolási rendszerrel kapcsolatos hatékony teljesítményéhez.

A különleges egységek, mint például a fegyveres erőkhöz (FFAA) tartozó nemzeti intézményközi biztonsági erő (FUSINA) és a környezet elleni bűncselekményekkel foglalkozó intézményközi munkacsoport (FTIA) a környezettel kapcsolatos jogsértéseknek az illegális fakitermelésnek és az erdészeti termékek szállításának ellenőrzésére irányuló nemzeti stratégia (a továbbiakban: az ENCTI) keretében történő üldözéséért felelős operatív szervek. E szerveket a kormány ideiglenes jelleggel hozta létre, és azok elősegítették a tiltott cselekmények megfékezésére és a környezetvédelmi jogszabályok végrehajtására irányuló intézményközi koordinációt. Az FTIA különösen az ICF-ből, a MiAmbientéből, a bírósági végrehajtókból és a bűnüldöző hatóságokból (MP, PGR, nemzeti bűnmegelőző rendőrség és a fegyveres erők (FFAA)) áll. Vezetője az ICF, és intézményközi koordinációs mechanizmusként működik, amely vizsgálatokkal, szankciókkal és monitoringgal foglalkozik, különösen a jelentős környezeti hatást kiváltó bűncselekmények vonatkozásában. Az ezekkel a szervekkel kapcsolatban szerzett tapasztalatok egy állandó, hosszú távú mechanizmus kidolgozása esetén mintaként szolgálhatnak. A FUSINA vezetését időközben az FFAA látja el, és bírósági határozatok alapján működik.

#### 4.2.11.1 Nemzeti bűnmegelőző rendőrség (PNP)

A nemzeti bűnmegelőző rendőrség feladata – az élet védelméről, a természeti szépség védelméről és a környezet védelméről szóló törvények és rendeletek városi és vidéki környezetben történő betartatása révén – annak biztosítása, hogy Honduras területén a lakosok szabadon élhessenek jogaikkal és szabadsággjaikkal.

A jogszerűség-igazolási rendszer értelmében a PNP az ICF-fel, a bírósági végrehajtókkal és más bűnüldöző hatóságokkal közösen segíti a fatermék-szállítványokkal kapcsolatos ellenőrzéseket. Például a PNP az ICF-fel és az SAR-rel együtt az árutovábbítási ellenőrző pontokon (zöld ellenőrzőpontokon) van jelen.

#### 4.2.11.2 Ügyészség (MP)

Az Ügyészség képviseli a társadalmat, és az állam nevében kezdeményezhet eljárást a bíróságon; egyik feladata a környezetkárosító bűncselekményeknek a Hondurasban az ilyen bűncselekménynek minősülő környezetellenes cselekményeket büntető hatályos jogi eszközökkel, valamint nemzetközi szerződésekkel összhangban történő kivizsgálása.

Az erdészeti ágazatban az Ügyészség a Különleges Környezetvédelmi Ügyészi Szolgálat (FEMA) segítségével jár el. A hondurasi társadalom képviselőjeként fő feladata a nyomozás, dokumentálás és vádemelés a hondurasi bíróságokon olyan büntetőügyekben, amelyek a környezetet, ökoszisztémákat, természeti erőforrásokat és közegészséget károsító cselekményekből erednek.

#### 4.2.11.3 Főügyészség (PGR)

A Főügyészség felel az állam jogainak előmozdításáért, képviseletéért és védelméért minden olyan bírósági eljárásban, amelynek az állam részes fele; az állam általános képviselőjeként jár el.

#### 4.2.11.4 Legfelsőbb Bíróság (CSJ)

Az ítéletek kihirdetésének és végrehajtásának kizárólagos jogköre a köztársaság bíróságait illeti meg. Az igazságszolgáltatást független bírák biztosítják.

#### 4.2.11.5 Hondurasi fegyveres erők (FFAA)

A fegyveres erők az a nemzeti intézmény, amelynek elsődleges feladata Honduras területi integritásának és szuverenitásának védelme, a béke és a közrend fenntartása, valamint az alkotmány védelme.

2006 óta a fegyveres erők feladatai közé tartozik az ország erdeinek és ökoszisztémáinak védelméért végzett munka támogatása; ezt a *Dirección de Apoyo al Manejo de Ecosistemas y Ambiente* (Ökoszisztémák kezeléséhez és környezetgazdálkodáshoz nyújtott támogatás igazgatósága) (C-9) szervezeten keresztül végzik, amelyen keresztül segítik az illetékes bűnüldöző hatóságokat.

#### 4.2.11.6 Honduras őslakos és afrikai származású népeinek nemzeti igazgatósága (DINAFROH)

A Társadalmi Befogadás Minisztériumának (SEDIS) az az osztálya, amelynek célja a Honduras őslakos és afrikai származású népessége életminőségének termelékeny gazdasági, kulturális, politikai és társadalmi fejlesztés révén történő javítása. A Foglalkoztatási és Társadalombiztosítási Minisztérium (STSS) koordinálásával és a DINAFROH támogatásával a hondurasi kormány jelenleg egy konzultációs folyamatban vesz részt Honduras mind a kilenc őslakos és afrikai származású népének szervezeteivel, amely alapot fog szolgáltatni a szabad, előzetes és tájékoztatáson alapuló jóváhagyásról szóló törvény kidolgozásához és elfogadásához, a UNDP és az ENSZ őslakos népek jogaival foglalkozó különleges előadójának támogatásával.

#### 4.2.11.7 a Közérdekű Információkhoz Való Hozzáférés Hivatala (IAIP)

Az IAIP egy olyan decentralizált kormányzati szerv, amelynek az a feladata, hogy támogassa és elősegítse a polgárok közérdekű információkhoz való hozzáférését, valamint hogy szabályozza és felügyelje a közérdekű információk védelmére, osztályozására és kezelésére vonatkozó intézményi eljárásokat.

A jogszerűség-igazolási rendszer értelmében az IAIP feladatai közé tartozik annak biztosítása, hogy a polgárok gyakorolhassák a közügyekben való részvételhez fűződő jogukat, és hogy átláthatóság uralkodjon a közfeladatok ellátásában, valamint az állam és a magánszemélyek közötti kapcsolatokban. Az erdészeti ágazatot érintő információkat a IAIP egységes átláthatósági portálján és az ICF portálján is közzéteszik, valamint az egyes intézmények portálján részletesen leírják. Ezen túlmenően a VIII. melléklet tartalmaz egy, a nyilvánosságnak szánt információkra vonatkozó irányítási rendszer létrehozásáról szóló kiegészítő intézkedést.

#### 4.2.11.8 Az Emberi Jogok Nemzeti Bizottsága (CONADEH)

A CONADEH követi nyomon a köztársaság alkotmányában, az Emberi Jogok Egyetemes Nyilatkozatában, valamint a Honduras által ratifikált egyéb szerződésekben és egyezményekben megállapított jogoknak és biztosítékoknak való megfelelést.

#### 4.2.11.9 Erdők, Védett Területek és a Vadon Élő Állatok és Növények Nemzeti Kutatórendszere (SINFOR)

A SINFOR egy köz- magán intézményközi platform, amelyet az erdészeti törvény hozott létre, és amely az erdészeti ágazattal, védett területekkel, vadon élő állatokkal, növényekkel és hasonlókkal foglalkozó tudományos kutatásokat szervezi, elősegíti és támogatja, továbbá ösztönzi a tudás és a technológia átadását Hondurasban.

Feladatai közé tartozik az is, hogy naprakész információkat nyújtson a szakpolitikák, szabályok és rendeletek kidolgozásához, amelyek biztosítják az ágazat fenntarthatóságát és irányítását. Az erdőkkel, védett területekkel, vadon élő állatokkal, növényekkel foglalkozó kutatások tervezésére és támogatására irányuló munkája során a SINFOR kiemelt célja, hogy olyan kutatási lehetőségeket tárjon fel, amelyek a nemzeti tervekben és stratégiákban is beazonosíthatók, mint például az ENCTI, valamint az egyes tagintézményekre vonatkozó stratégiai tervek és az ágazathoz tartozó egyéb kezdeményezések.

### 4.3 Erdészeti magánszektor

A jogszerűség-igazolási rendszer értelmében az erdészeti magánszektor szereplői közé tartoznak azok, akik nyereségszerzés céljából kezelik vagy előállítják a nyersanyagot, kitermelik azt az erdőből, szállítják, feldolgozzák és forgalomba hozzák, valamint részt vesznek annak kivitelében és behozatalában.

Az érintett szervezetek sokféleségét és kereskedelmi tevékenységeik körét tekintve számos besorolás alakult ki. Az adótörvénykönyv a következő besorolásokat alkalmazza: i. természetes személyek; ii. jogi személyek, ide tartoznak a munkaközösségek és kereskedelmi vállalatok, szövetkezetek és társult vállalkozások, és általánosságban azok az egyesületek vagy szervezetek, amelyek a közjog vagy a magánjog szerint jogi személyiséggel rendelkeznek; valamint iii. szervezetek, közösségek (Honduras őslakos és afrikai származású népei, közösségi csoportok) vagy jogi ügyletek, amelyek egy funkcionális vagy vagyoni egységet alkotnak még akkor is, ha nem rendelkeznek jogi személyiséggel.

A következő kategória az egyes vállalkozásoknál dolgozó személyek számából ered: faipari mikrovállalkozások, általában családi vállalkozások, legfeljebb négy személyt foglalkoztatnak; faipari kisvállalkozások, 5–10 főt foglalkoztatnak; közepes faipari vállalkozások, 11–100 főt foglalkoztatnak; és több mint 100 főt foglalkoztató faipari nagyvállalatok.

Az erdészeti törvény három kategóriába sorolja a vállalkozásokat: az elsődleges erdészeti termékekkel foglalkozó vállalat, amely a gömbfa vagy egyéb faanyag vagy az erdőből kinyert nem fa nyersanyag első feldolgozását végzi; a másodlagos erdészeti termékekkel foglalkozó vállalat vagy feldolgozóvállalat, amely az elsődleges erdészeti termékekkel foglalkozó vállalat termékeit dolgozza fel; végül, a fatelepek vagy fatermék-telepek, amelyek forgalomba hozzák a különféle fatermékeket.

Megjegyzendő, hogy a fenti leírás kizárólag a fenyőfa-iparra vonatkozik; lomblevelű fából származó faanyag esetében az e megállapodás hatálybalépésének napján Hondurasban nincs bejegyzett vagy működő elsődleges erdészeti termékekkel foglalkozó vállalat. Ezenkívül az erdőben kitermelt faanyag általában durván négyszögletes alakúra formázott fa, nem pedig gömbfa, mivel a formázást még az erdőben elvégzik, és onnan vontatják gyűjtőpontokra, hogy gépjárművel elszállítsák a másodlagos erdészeti termékekkel foglalkozó vállalatokhoz vagy értékesítés céljából a fatelepre. A lerakatok vagy gyűjtőközpontok értelemszerűen olyan helyek, ahol a fatermékeket tulajdonosváltás nélkül, későbbi továbbszállítás céljából felhalmozzák. Ezzel ellentétben a fatelepek olyan helyszínek, ahol a fatelep tulajdonosa a beszállítótól felvásárolja a fatermékeket, és saját vevői részére értékesíti azokat.

Az ICF a rutinszerű ellenőrzései során, az erdészeti tanácsadó testületek rendszeres ellenőrző jelentéseinek köszönhetően rendszeresen monitorozza az erdészeti termelési láncban bekövetkezett bármely változást, beleértve a fenyő- és lomblevelű erdőt, az erdőültetvényeket vagy az erdőön kívül, elsősorban található fákat, hogy megakadályozza a jogszerűség-igazolási rendszer hatálya alá nem tartozó erdészeti tevékenységek előfordulását. Ha a jövőben a vonatkozó jogi keret felülvizsgálatának eredményeként változás következik be az erdészeti ágazat szervezésében, a jogszerűség-igazolási rendszert is módosítani kell annak biztosítása érdekében, hogy valamennyi faforrásra kiterjedjen.

Éppen e piaci szereplők azok, amelyek a termelési folyamatokat végrehajtják, ezért nekik kell megfelelniük a saját hatáskörükbe tartozó mutatóknak és igazolási eszközöknek. Ehhez megfelelő és releváns belső ellenőrzéseket alkalmaznak a kitermelési és termelési engedélyek tekintetében, hogy megfeleljenek a foglalkoztatással, környezetvédelemmel, (nemzeti és önkormányzati) adózással, szállítással, kereskedelemmel kapcsolatos, valamint a különböző mutatóknál meghatározott kötelezettségeiknek. Ezen kívül kötelesek megfelelő nyilvántartást vezetni a szükséges igazoló dokumentumokról és az előírt igazolási eszközökről.

Ugyanakkor a magánérdészeti szervezetekre olyan, a jogszabályi megfelelés igazolását szolgáló mechanizmusok vonatkoznak, amelyeket hatásköreiknek megfelelően az állam intézményei hajtanak végre.

#### 4.4 Civil társadalmi szervezetek

A hondurasi jogi keret az ország polgáira ruházza azt a jogot és kötelességet, hogy részt vegyenek a hatóságok által hozott intézkedések feletti társadalmi ellenőrzésben, és éljenek annak lehetőségével. Az erdészeti ágazatban számos civil társadalmi szervezet működik, amely a jog érvényesítésében érdekelt, és az igazolási eszközök terén igen aktív és hatékony szerepet tölt be. Ezek a szervezetek az alábbiak:

##### 4.4.1 Helyi szervezetek

Az erdészeti törvény létrehozta a lakossági részvétel, konzultáció és az ICF-nek nyújtandó támogatás szerveit, mint például az erdészeti tanácsadó testületek, amelyek helyi vagy közösségi, települési, regionális és központi szinten szerveződnek és működnek. Az ENCTI is jelzi az említett, társadalmi kontrollt különösen települési és közösségi szinten gyakorló szervezetek fontosságát, amelyek támogatják a gazdálkodási tervek, éves működési tervek és egyéb jellegű engedélyek ellenőrzését, valamint előmozdítják a jogszerű faanyag fogyasztását. Ezt az állam intézményeivel és különösen az ICF-fel együttműködve éri el.

##### 4.4.2 Nem kormányzati fejlesztési szervezetek

Különbféle hazai és nemzetközi nem kormányzati fejlesztési szervezetek <sup>(3)</sup> támogatják az erdészeti ágazat terén megvalósuló fellépéseket, intézményi és területi szinten egyaránt. Tevékenységük többek között a szervezésre, a települési és közösségi szintű lakossági részvételi szervek kapacitásépítésére, politikai hatásgyakorlásra, társadalmi ellenőrzésre, technikai támogatásra és emberi jogi védelemre terjed ki.

E megállapodás előkészítő és szervezési szakaszában a nem kormányzati fejlesztési szervezetek saját módszertant dolgoznak ki a társadalmi ellenőrzési intézkedések elvégzéséhez. A megfelelő fellépés érdekében a társadalmi ellenőrzésről szóló jelentéseket a végrehajtási vegyes bizottsághoz és más szervekhez kell benyújtani. Ez olyan részvételi rendszert hoz létre, amely hozzájárul az e megállapodás szerint meghatározott irányítási eljárások folyamatos fejlesztéséhez.

Egy panaszkezelési rendszert is ki kell dolgozni, amely támogatja ennek a társadalmi ellenőrzési feladatkörnek a működését, amelyet e melléklet 10. és 11. szakasza ismertet.

#### 4.5 Honduras őslakos és afrikai származású népei

Hondurasban kilenc őslakos és afrikai származású népcsoport él. E népcsoportok nagy része kiterjed erdőterületeken él, amelyeken védett területek és termékeny erdők is találhatóak. E népcsoportok a következők: a pech, a tawahka, a lenca, a maya, a chortí, a toluan, a miskitu, a nahua, a garífuna és az afrikai származású, angol nyelvű népcsoport, amelyek saját képviselői szervezetekkel rendelkeznek, mint például az országos szintű, Honduras Őslakos Népeinek Konföderációja (CONPAH).

Ezen népcsoportok a jogszerűség-igazolási rendszer végrehajtásának szereplői, többek között a jogszerűségi mátrixok 2. alapelvével kapcsolatban: „Honduras tiszteletben tartja az erdőterületeken élő őslakos és afrikai származású népek jogait”.

Az erdészeti ágazatban Honduras őslakos és afrikai származású népei:

- a legalizálási folyamatok és a hagyományosan birtokukban lévő területek tiszteletben tartásának kedvezményezettjei;
- részt vesznek a szabad, előzetes és tájékoztatáson alapuló jóváhagyásra vonatkozó mechanizmusok és eljárások végrehajtásában, amelyeket az önrendelkezés és az autonómia tiszteletben tartása érdekében, a 169. sz. ILO-egyezménynek és az őslakos népek jogairól szóló ENSZ egyezménynek megfelelően hoztak létre; valamint
- részt vesznek a termelékeny erdőterületeken folytatott kereskedelmi tevékenységekben, a jogszerűségi mátrixoknak és a jogszerűség-igazolási rendszer vonatkozó követelményeinek megfelelően.

<sup>(3)</sup> *Ley Especial de Fomento para las Organizaciones No Gubernamentales de Desarrollo* (a nem kormányzati fejlesztési szervezetek támogatásáról szóló külön törvény), 32-2011. sz. rendelet.

#### 4.6 Kapacitásépítés

A rendszer hatékony működésének és a fatermékek jogszerűségének biztosítását szolgáló kapacitásépítés leírását a VIII. melléklet tartalmazza. Az egyes rendelkezések kidolgozásához felül kell vizsgálni a jogszerűség-igazolási rendszer végrehajtásában részt vevő valamennyi szereplő számára szükséges kapacitást.

#### 5. A JOGSZERŰSÉG-IGAZOLÁSI RENDSZER HATÁLYA

A Hondurasból származó, a jogszerűség-igazolási rendszer hatálya alá tartozó összes fát és faterméket magántulajdonban lévő, települési vagy nemzeti (természetes vagy telepített) erdőből kell kitermelni, amelyet a maximális teljesítmény, többféle használati cél és társadalmi egyenlőség igazgatási és technikai kritériumai alapján kezelnek, hogy így biztosítható legyen az ökoszisztémák fenntarthatósága és termelő, védő és környezeti kapacitásuk.

A jogszerűség-igazolási rendszer más országokból származó faanyagra is vonatkozik, amennyiben annak importőrei bizonyítani tudják, hogy a faanyag jogszerű forrásból származik, és azt a származási ország és Honduras törvényeinek megfelelően hozták be. Minden piaci szereplő a jogszerűség-igazolási rendszer hatálya alá tartozik, azokat is beleértve, amelyek saját erdőgazdálkodási és felügyeletilánc-tanúsítvánnyal rendelkeznek, valamint amelyek kereskedelmi hasznosítású faültetvények tulajdonosai.

##### 5.1 A jogszerűség-igazolási rendszer alá tartozó fatermékek.

A jogszerűség-igazolási rendszer az e megállapodás I. mellékletében felsorolt valamennyi termékre vonatkozik. Az erdészeti törvény 102. cikke tiltja egyes fatermékek kivételét, és kimondja, hogy a természetes erdőben található lomblevelű fajokból származó faanyagot csak feldolgozott faanyagként lehet kivinni. Az e fajokból készült gömbfa vagy durván négyszögletes alakúra formázott fa kivitele ezért nem megengedett.

Bár az e fajokból készült gömbfa vagy durván négyszögletes alakúra formázott fa nem vihető ki, vonatkozik rá a jogszerűség-igazolási rendszer, függetlenül a feldolgozottság mértékétől.

Az e megállapodás I. mellékletében fel nem sorolt fatermékekre az Unióba történő kivitelkor nem kell FLEGT-engedélyt kiváltani. Ebben az esetben az ezen termékeket Hondurasból behozó uniós importőröknek a fát és fatermékeket piaci forgalomba bocsátó piaci szereplők kötelezettségeinek meghatározásáról szóló, 2010. október 20-i 995/2010/EU európai parlamenti és tanácsi rendelettel <sup>(4)</sup> összhangban kellő gondossággal kell eljárniuk, hogy bizonyítsák azok jogszerűségét.

##### 5.2 A jogszerűség-igazolási rendszer hatálya alá tartozó piacok

A jogszerűség-igazolási rendszer minden piacon forgalmazott fatermékekre vonatkozik, az kiviteli piacokat és a nemzeti piacokat is beleértve. A jogszerűség-igazolási rendszer végrehajtására irányuló erőfeszítéseket azonban az egyes piacok megkülönböztetése alapján kell rangsorolni:

- Az uniós piac: Az uniós piacra kivitt termékek jogszerűségének igazolását az e megállapodásban foglaltak szerint kell alkalmazni, amely előfeltételnek tekintti a FLEGT-engedélyt, amint megerősítést nyert, hogy a rendszer a VII. mellékletben megállapított eljárást követve készen áll FLEGT-engedélyek kiadására.
- Egyéb nemzetközi piacok: A kivitt termékek jogszerűségének igazolását az e megállapodásban foglaltak szerint kell elvégezni, függetlenül a kivitel rendeltetési országától, és e termékek jogszerűségét H-Legal engedéllyel kell bizonyítani.
- Belföldi piac: A belföldi piacon forgalomba hozott termékek jogszerűségének igazolása az e megállapodásban foglaltak szerint alkalmazandó, és azon piaci szereplőknek a jogszerűségét, amelyek e termékek tulajdonosai, jogszabályi megfelelési tanúsítványokkal kell bizonyítani.

A jogszerűség-igazolási rendszer végrehajtásának valamennyi említett szakaszában olyan intézkedéseket kell elfogadni, amelyek révén megakadályozható, hogy az erdészeti ellátási láncba ismeretlen vagy illegális eredetű faanyag kerüljön be. A jogszerűség-igazolási rendszer végrehajtására irányuló képességet a VIII. mellékletben foglalt intézkedések alkalmazásával lehet fokozni.

<sup>(4)</sup> EU HL L 295., 2010.11.12., 23. o.

### 5.3 A jogszerűség-igazolási rendszer hatálya alá tartozó faanyag-források

A jogszerűség-igazolási rendszer hatálya alá tartozó faanyag-források a következő kategóriákba sorolhatók:

#### 5.3.1 A nemzeti területen kitermelt fa

A nemzeti területen kitermelt faanyag a következő forrásokból származhat:

1. Természetes vagy telepített erdők.
2. Olyan területek, amelyeken agrárerdészeti rendszerek létesültek, azaz más fajokkal, például kávéval, kakaóval vagy egyéb mezőgazdasági terményekkel összefüggő természetes vagy ültetett fák.
3. Erdőkön kívül található tűlevelű vagy lomblevelű fák.

A kitermelés lomblevelű vagy tűlevelű erdőkben is elvégezhető, a földbirtoklástól függetlenül. A kitermelést az alábbi módszerek valamelyikével lehet engedélyezni:

- Erdőgazdálkodási terv és annak éves működési tervei alapján, amelyeket az ICF hagyott jóvá a következők számára:
  - közösségi kedvezményezett, akik csoportos erdőgazdálkodási szerződéssel (közösségi erdőgazdálkodási szerződés; CMFC) rendelkeznek;
  - erdőgazdálkodási szerződések egyedi kedvezményezettjei; valamint
  - magántulajdonú, települési (*ejido*), nemzeti és költségvetési erdők tulajdonosai.
- Agrárerdészeti rendszerekre vonatkozó különleges terv és annak éves fakitermelési terve alapján a magántulajdonú és települési (*ejido*) földterületeken működő agrárerdészeti rendszerek tulajdonosai esetében.
- Természeti csapások, betegségek vagy kártevőfertőzések, köz- és/vagy magán építési projektek és mezőgazdasági hasznosítású földterületen a növényzet megváltozása által érintett erdők kitermelésére vonatkozó mentési tervek alapján. Az olyan területekre vonatkozó mentési tervek esetében, amelyeken köz- vagy magán építési projektek zajlanak vagy amelyeket érint a mezőgazdasági földterületen található növényzet megváltozása, környezeti hatásvizsgálatot kell elvégezni, mielőtt a MiAmbiente kiadja a környezetvédelmi engedélyezési tanúsítványt. A növényzetnek az időszakos és állandó növénykultúrák miatt bekövetkezett módosulásához fűződő mentési tervek csak a mezőgazdasági földterületekre vonatkoznak. Az erdészeti törvény 93. cikke kimondja, hogy az erdőterületek természetes felhasználását a földhasználat-tervezéssel kapcsolatos politikáknak és jogi rendelkezéseknek megfelelően meg kell őrizni és tiszteletben kell tartani. Hasonlóképpen, az erdészeti törvény rendeletének 294. cikke megtiltja a gazdálkodási tervekkel rendelkező termékeny erdőkben és a jelentős erdészeti potenciállal rendelkező földterületeken a növényzet módosítását. E melléklet 7.7. szakasza részletesebben ismerteti az olyan fatermékek igazolását, amelyeket megváltozott hasznosítási célú földterületen termeltek ki.
- Korábbi engedély alá tartozó erdészeti melléktermékek kitermelésére vonatkozó helyreállítási terv értelmében (AOP, AFP, tanúsított ültetvényre vonatkozó fakitermelési engedélyek és mentési tervek).
- Az ICF által tanúsított erdőültetvényekből származó faanyag kitermelésére szolgáló, tanúsított ültetvényekre vonatkozó fakitermelési engedélyek (APC).

Az erdőkön kívül, elszórta elhelyezkedő fák, amelyek elsősorban lakóövezetekben és állattenyésztő területeken található, hagyományosan az asztalosműhelyek fő faanyag-forrásának számítanak. Hondurasnak azonban még nincs olyan jogszabálya, amely e fák kereskedelmi célú kitermelését szabályozná, ezért került be a VIII. mellékletbe egy ezzel kapcsolatos kiegészítő intézkedés. Ha e jogszabály hatályba lép, a II. melléklet 4. szakaszában ismertetett eljárást követően bekerül a jogszerűség mátrixok vonatkozó mutatójába.

A jogszerűség mátrixok frissítése előtt ennek a faanyag-forrásnak már szerepelnie kell a jogszerűség-igazolási rendszerben, és az e faanyag-forrás kitermelését végző erdészeti ágazati piaci szereplőknek a jogszerűség-igazolási rendszerben foglalt összes többi követelményt teljesíteniük kell.

#### 5.3.2 Behozott fa

A fát behozó természetes és jogi személyeknek egyaránt a kellő gondosságra irányuló eljárásokat kell alkalmazniuk annak bizonyítására, hogy a behozott faanyag esetében az illegális magatartás kockázata elenyésző, és hogy a kitermelés szerinti ország exportőrei betartják a törvényt. A kellő gondosságra irányuló eljárás hatályát e megállapodás előkészítő és szervezési szakaszában kell meghatározni; a VIII. melléklet a Hondurasban alkalmazandó, kellő gondosságra irányuló eljárások végrehajtását illetően tartalmaz egy kiegészítő intézkedést.

### 5.3.3 A jogszerűség-igazolási rendszer hatálya alá nem tartozó faanyag

A következő két faanyag-típus nem tartozik a jogszerűség-igazolási rendszer hatálya alá, és nem vonatkozik rá a FLEGT engedélyezési rendszer:

#### – Tranzit-faanyag

A tranzit-faanyag harmadik országokból származó faanyag vagy olyan faanyag, amely Honduras területére ideiglenesen, egységes árutovábbítási árnyilatkozat alapján érkezett, és amelynek végső rendeltetési helye egy másik országban található. A faanyagot azonosítani kell, és a Hondurasban előállított vagy ide behozott faanyag ellátási láncától elkülönítve kell kezelni. A tranzit-faanyag nem kerül be a jogszerűség-igazolási rendszerbe, ezért kivétel céljából nem lehet arra FLEGT- vagy H-Legal engedélyt kiállítani.

A 7.5. szakasz ismerteti, hogy az e termékek áthaladásának ellenőrzését célzó mechanizmusok hogyan biztosítják azt, hogy e termékek ne kerüljenek bele a nemzeti piaci ellátási láncba.

#### – Lefoglalt faanyag

A hondurasi jogszabályok megsértése miatt vagy a behozott faanyag esetében a kellő gondosságra irányuló kötelezettségek elmulasztása miatt elkobzott fatermékek nem tartoznak a jogszerűség-igazolási rendszer hatálya alá. Az ICF-nek és a biztonsági erőknek jogukban áll lefolytatni a szükséges vizsgálatokat ahhoz, hogy az ügy vádemelés céljából az Ügyészséghez kerüljön. A 7.6. szakasz ismerteti, hogy mi történik a lefoglalt vagy elkobzott faanyaggal.

### 5.4 A jogszerűség-igazolási rendszer alá tartozó piaci szereplők köre

E megállapodás értelmében a „piaci szereplő” olyan természetes vagy jogi személy, aki vagy amely az erdészeti termelési láncban folytat tevékenységeket. A jogszerűség-igazolási rendszer alá tartozó piaci szereplők tevékenységi körét az 1. táblázat mutatja be.

1. táblázat.

#### Az erdészeti ágazati piaci szereplők tevékenységi köre.

Vállalkozó	A jogszerűség-igazolási rendszer szerinti fellépések köre
1. Magánerdő tulajdonosa (a földtulajdonnal rendelkező őslakos közösségeket is beleértve) és közösségi földterület tulajdonosa (települési önkormányzatok)	Kérelmezi vagy benyújtja a földbirtoklásra vonatkozó bizonyítékot. A fakitermelési tevékenységek megkezdése előtt az ICF-hez folyamodik az erdőgazdálkodási terv és a kapcsolódó éves működési tervek, mentési terv vagy helyreállítási terv jóváhagyása céljából. A kitermelt faanyag elszállításához szállítási engedélyért folyamodik az ICF-hez, és beszámol a felhasznált szállítási engedélyekről, amelyek bekerülnek a SIRMA adatbázisba. Adott esetben bizonyítékot szolgáltat arra, hogy betartotta a FPIC elveit.
2. Agrárerdészeti rendszerrel rendelkező terület tulajdonosa	Az agrárerdészeti rendszer részeként történő fakitermeléshez kérelmezi a PESA és az AFP jóváhagyását. A kitermelt faanyag elszállításához szállítási engedélyért folyamodik az ICF-hez, és beszámol a felhasznált szállítási engedélyekről, amelyek bekerülnek a SIRMA adatbázisba.
3. Erdőültetvény-tulajdonos	Az ICF-nél kérelmezi az erdőültetvény tanúsítását és a tanúsított ültetvényen folytatandó fakitermelést. A kitermelt faanyag elszállításához szállítási engedélyért folyamodik az ICF-hez, és beszámol a felhasznált szállítási engedélyekről, amelyek bekerülnek a SIRMA adatbázisba.
4. Használó/bérlő	A földlegalizálási eljárások eredményeként haszonbérleti szerződésben részesül, amely lehetővé teszi a használó/bérlő számára az erdőgazdálkodási tevékenységek lefolytatását. A nemzeti erdőterületek legalizálásának magánszektorbeli kedvezményezettjei által teljesítendő követelményeket az erdészeti törvény állapítja meg. Kérelmezi az ICF-től az ingatlan újraerdősítésének vagy egyéb erdészeti/környezetvédelmi tevékenységeknek az engedélyezését. Kérelmezi az ültetvény tanúsítását, majd az azon folytatott kitermelés engedélyezését.

Vállalkozó	A jogszerűség-igazolási rendszer szerinti fellépések köre
5. Erdőterületek hasznélvezője (a közösségi csoportokat is beleértve)	Erdőgazdálkodási tevékenységek folytatásához erdőgazdálkodási szerződés aláírását kérelmezi; az erdőterületen folytatandó fakitermeléshez pedig az ICF-hez folyamodik az erdőgazdálkodási terv, mentési terv vagy helyreállítási terv jóváhagyása céljából.
6. Vállalkozó	Az erdőtulajdonos bízza meg abban az esetben, ha közvetlenül nem ő maga termeli ki a fát saját erőforrásaival. Kitermeli, elvontatja, majd elszállítja a faanyagot az erdőből az elsődleges erdészeti termékekkel foglalkozó vállalatokhoz vagy fatelepekhez, és értékesítheti is azt. A regionális erdészeti hivatalhoz bejelenti a regisztráció tényét, és felsorolja a fakitermelési és szállítására műveleteknél használt berendezéseket és főbb munkatársakat. Az ICF által jóváhagyott szállítási engedélyért és a SAR által engedélyezett fuvarlevélért felelős. A fakitermelési engedély alvállalkozót megbízó kedvezményezettje vagy birtokosa felel a vonatkozó előírásoknak való megfelelés biztosításáért.
7. Fuvarozó	Áruszállítási, ebben az esetben faanyag-szállítási szolgáltatásokat nyújt, legyen az a gömbfa szállítása a kitermelés helyéről az erdészeti termékekkel foglalkozó vállalathoz vagy fatelepre, vagy feldolgozott fatermékek szállítása az erdészeti termékekkel foglalkozó vállalatól a végső rendeltetési helyre. Általában ezt a szolgáltatást az erdőtulajdonos, a vállalkozó vagy az erdészeti termékekkel foglalkozó vállalat veszi igénybe. Lomlevelű erdők esetében e megállapodás hatálybalépésének napján a fuvarozó attól a pillanattól vesz részt a folyamatban, hogy az erdőből származó durván négyszögletes alakúra formázott fát egy, az erdőn kívül található gyűjtőponton felhalmozták, és azt járművek segítségével szállítják el a faipari vállalkozásokhoz vagy fatelepekre. Benyújtja a hatóságokhoz azokat a dokumentumokat, amelyek a szállított termékek jogszerűségét bizonyítják (szállítási engedély, a SAR által engedélyezett számla és fuvarlevél vagy adott esetben számla).
8. Képesített erdészeti technikus (TFC)	Erdőgazdálkodási terveket, agrárerdészeti rendszerekre vonatkozó különleges terveket, valamint kapcsolódó mentési és helyreállítási terveket készít az erdőtulajdonos nevében. (Egyedül felel az erdőgazdálkodási tervek éves működési tervei végrehajtásának lebonyolításáért. E célból az erdőtulajdonos nevében benyújtja az ICF-hez a kinevezési megállapodást és annak elfogadását, ezáltal az éves működési terv intézőjévé válik.) Felelős azért, hogy az általa kezelt valamennyi fakitermelési módnál betartsák az arra vonatkozó műszaki szabványokat. Felelős továbbá azért, hogy benyújtja az erdőben felhasznált szállítási engedélyekre vonatkozó havi előrehaladási jelentéseket, és részletes tájékoztatást adjon a kitermelt faanyagról, amit a felhasznált engedélyek másolataival támaszt alá.
9. Független erdészeti technikus (TFI)	Erdőgazdálkodási terveket, agrárerdészeti rendszerekre vonatkozó különleges terveket, valamint kapcsolódó mentési és helyreállítási terveket készít. Felelős azért, hogy az általa kezelt valamennyi fakitermelési módnál betartsák az arra vonatkozó műszaki szabványokat. Felelős továbbá azért, hogy benyújtja az erdőben felhasznált szállítási engedélyekre vonatkozó havi előrehaladási jelentéseket, és részletes tájékoztatást adjon a kitermelt faanyagról, amit a felhasznált engedélyek másolataival támaszt alá.



Vállalkozó	A jogszerűség-igazolási rendszer szerinti fellépések köre
10. Exportőr	<p>Az ICF-re vonatkozik a FLEGT-engedély (az Unió esetében) vagy a H-Legal engedély (egyéb célországok esetében) kiállításával kapcsolatban, attól függően, hogy hova küldik az adott szállítmányt.</p> <p>Kiviteli engedélyért folyomodik a vámhatósághoz, beleértve a kereskedelmi behozatali számlát, az egységes vám-árunyilatkozatot (DUA) és egyéb olyan dokumentumokat, amelyek bizonyítják a kivitelre szánt termék jogszerűségét, mind a közegészségügyi korlátozások, mind pedig a vámjellegű és nem vámjellegű szabályok tekintetében, beleértve adott esetben a CITES tanúsítványokat.</p>
11. Importőr	<p>Behozatali engedélyért folyomodik a vámhatósághoz, beleértve a kereskedelmi behozatali számlát, az egységes vám-árunyilatkozatot (DUA) és egyéb olyan dokumentumokat, amelyek bizonyítják a behozni kívánt termék jogszerűségét, mind a közegészségügyi korlátozások, mind pedig a vámjellegű és nem vámjellegű szabályok tekintetében, beleértve adott esetben a CITES tanúsítványokat.</p> <p>A megvásárolni kívánt fatermék jogszerűségének igazolása céljából a kellő gondosságra irányuló mechanizmusokat alkalmaz.</p>
12. Elsődleges erdészeti termékekkel foglalkozó vállalat tulajdonosa	<p>Naprakész nyilvántartást vezet az inputokról és outputokról, és havi termelési jelentést nyújt be az ICF-hez, amelyhez csatolja az engedélyezett értékesítési számlákat. Számlák kiállítását igényli, és havi és éves értékesítési jelentést nyújt be a SAR-nak, amelyhez csatolja a vonatkozó engedélyezett eladási számlákat és fuvarleveleket.</p> <p>A megvásárolni kívánt termékek jogszerűségének igazolása céljából a kellő gondosságra irányuló mechanizmusokat alkalmaz.</p> <p>Lomblevelű erdők esetében jelenleg nincsenek elsődleges erdészeti termékekkel foglalkozó vállalatok, mivel a faanyagot még az erdőben durván négyzetes alakúra formázzák, és másodlagos erdészeti termékekkel foglalkozó vállalatokon vagy fatelepeken keresztül értékesítik.</p>
13. Másodlagos erdészeti termékekkel foglalkozó vállalat tulajdonosa (beleértve az asztalosműhelyeket és egyéb mikro-, kis- és középvállalkozásokat (MiPy-ME))	<p>Naprakész nyilvántartást vezet az inputokról és outputokról, és havi termelési jelentést nyújt be az ICF-hez, amelyhez csatolja az engedélyezett értékesítési számlákat.</p> <p>Számlák kiállítását igényli, és havi és éves értékesítési jelentést nyújt be a SAR-nak, amelyhez csatolja a vonatkozó engedélyezett eladási számlákat és fuvarleveleket.</p> <p>A megvásárolni kívánt termékek jogszerűségének igazolása céljából a kellő gondosságra irányuló mechanizmusokat alkalmaz.</p>
14. Fatelep tulajdonosa	<p>Naprakész nyilvántartást vezet az inputokról és outputokról, és havi termelési jelentést nyújt be az ICF-hez, amelyhez csatolja az engedélyezett értékesítési számlákat.</p> <p>Számlák kiállítását igényli, és havi és éves értékesítési jelentést nyújt be a SAR-nak, amelyhez csatolja a vonatkozó engedélyezett eladási számlákat és fuvarleveleket.</p> <p>A megvásárolni kívánt termékek jogszerűségének igazolása céljából a kellő gondosságra irányuló mechanizmusokat alkalmaz.</p>
15. Munkáltató (a piaci szereplők fenti kategóriáiba tartozó bármely vállalkozásé)	<p>Bejelenti a munkavállalókat a Hondurasi Társadalombiztosítási Intézethez, és betartja a munkaügyi jogszabályokat.</p>

#### 6. A JOGSZERŰSÉG FOGALOMMEGHATÁROZÁSÁNAK VALÓ MEGFELELÉS IGAZOLÁSA

A hondurasi fatermékek a II. mellékletben ismertetett fogalom meghatározás alapján tekinthetők jogszerűnek.

Az igazolást kormányzati szervek végzik (adott esetben az elismert magán tanúsítási mechanizmusok által biztosított, a 8. szakaszban előírt adatok alapján), mely igazolás a fatermékek jogszerűségének biztosítását célzó megfelelő ellenőrzések elvégzését foglalja magában.

Az igazolásnak kellően megbízhatónak és hatékonynak kell lennie ahhoz, hogy biztosítsa a II. mellékletben meghatározott jogszerűségi mátrixokban megállapított követelményeknek való meg-nem-feelés beazonosítását a nemzeti piacon az ellátási lánc különböző szakaszaiban. A behozott és a nemzeti ellátási láncba bekerülő faanyag jogszerűségét is igazolni kell.

#### 6.1 A jogszerűség-igazolás alapelvei

E megállapodás előkészítő és szervezési szakaszában a végrehajtási vegyes bizottság révén a Felek frissítik és jóváhagyják azt az igazolási kézikönyvet, amely annak az igazolási módszertannak a leírását tartalmazza, amelyek a jogszabályi megfelelésnek a jogszerűség mátrixok megállapításához kulcsfontosságúnak minősített minden egyes mutató és igazolási eszköz vonatkozásában történő ellenőrzését szolgálják. Minden egyes mutató meghatározza azt a szervet vagy részleget az egyes intézményeknél, amely az igazolásért felel, valamint az igazolás tárgyát képező dokumentumokat. Ezen kívül a mutató ellenőrzésének gyakoriságát is meg kell határozni, valamint az információkat és a (papíralapú és digitális) dokumentumokat tartalmazó nyilvántartások helyét, amelyeket a különböző intézményeknél tárolnak saját felelősségi körüknek megfelelően.

##### 6.1.1 A jogszerűség-igazolásban részt vevő intézmények

Az igazolást egyértelműen beazonosított intézmények végzik, amelyek megfelelő erőforrásokkal, irányítási rendszerekkel és képzett személyzettel, valamint az összeférhetlenségek ellenőrzésére irányuló megbízható és hatékony mechanizmusokkal rendelkeznek. Az egyes intézmények igazolással foglalkozó munkatársai rendelkeznek a munkájukhoz szükséges készségekkel és tapasztalattal, és megfelelő munkájukat megfelelő módon felügyelik.

Az ICF és a jogszerűség-igazolási rendszerben részt vevő egyéb intézmények rendelkeznek olyan szervezeti és működési struktúrával, amellyel igazolni tudják, hogy az összes piaci szereplő betartja-e a jogszerűségi mutatókat. A piaci szereplők egyes intézmények által végzett igazolása során keletkezett információ mennyiségéből adódóan, valamint ezen információ rögzítésének és naprakészen tartásának szükségessége miatt az igazolási eredményeket egy, az ICF Jogszerűség-igazolási Osztályának rendelkezésre álló adatbázisban kell rögzíteni. Ez folyamatosan biztosítja a Jogszerűség-igazolási Osztály számára a piaci szereplők jogszabályi megfelelési tanúsítványainak kiállításához és érvényességük felülvizsgálatához szükséges valamennyi információt. Az adatok ily módon történő összegyűjtéséhez és frissítéséhez a 11. szakaszban ismertetett intézmények koordinációjára van szükség.

Az alábbi ábra szemlélteti a jogszerűség-igazolási rendszer különböző szereplői között, a jogszabályi megfelelés igazolása során zajló adatáramlást:

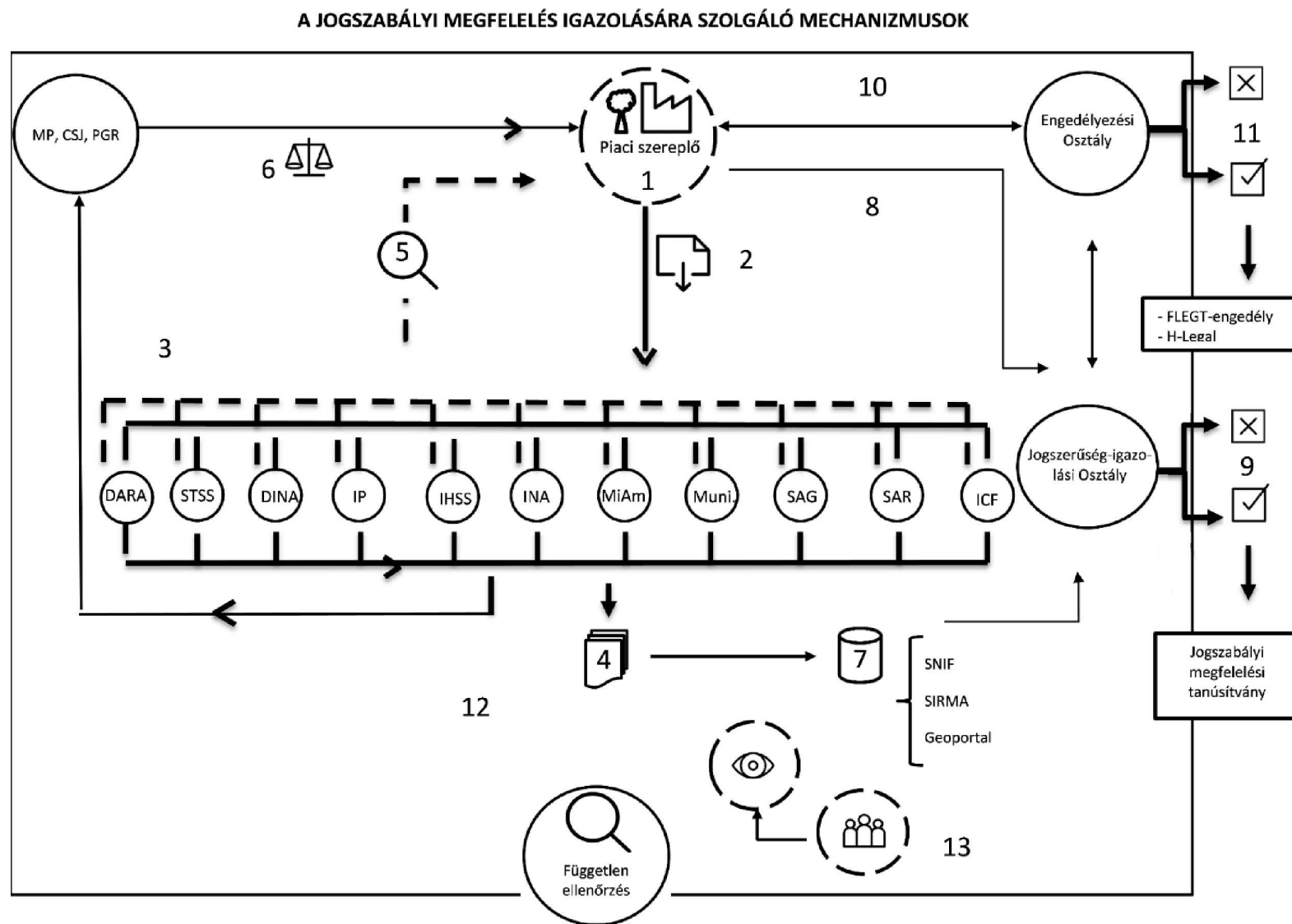

A 2. táblázat ismerteti a jogszabályi megfelelés igazolására szolgáló, az előző ábrán bemutatott mechanizmusokat.

2. táblázat.

**A jogszabályi megfelelés igazolására szolgáló mechanizmusok ismertetése**

Szám	Árumegnevezés
1	Erdészeti ágazati piaci szereplő: A fatermékek szállítási láncában tevékenységeket folytató természetes vagy jogi személy.
2	Az igazolási eszköz alkalmazása (II. melléklet)
3	Az igazolási eszközök létrehozásának módszertana intézményenként. Egyes igazolási eszközöket csak egyszer, míg másokat rendszeres időközönként kell kialakítani.
4	Fizikai és/vagy elektronikus igazolási eszközök kialakítása (II. melléklet).
5	Igazolási módszertan. Meg nem felelés megállapításakor minden intézmény eljárásokat hajt végre, amelyek célja a dokumentálás, feldolgozás, nyomon követés, valamint a Jogszerűség-igazolási Osztály adatbázisának értesítése.
6	Igazgatási vagy hivatalból történő intézkedésből eredő jogszabályi meg nem feleléssel kapcsolatos korrekciós vagy büntető intézkedés (V. melléklet 9. része).
7	Az összes érintett intézménytől származó közös jogszabályi megfelelés-igazolási adatok összegyűjtése a SIRMA, a SNIF és az ICF Geoportal, valamint a szóban forgó intézmények egyéb eszközeinek használatával (V. melléklet, 6. és 7. szakasz)
8	A piaci szereplő jogszerűségét igazoló jogszabályi megfelelési tanúsítvány iránti kérelem benyújtása a Jogszerűség-igazolási Osztályhoz (V. melléklet, 6. és 7. szakasz).
9	A Jogszerűség-igazolási Osztály birtokában lévő adatok összegyűjtése annak értékelése érdekében, hogy a piaci szereplő megfelel-e a jogszerűség mátrixoknak és az ellátási lánc ellenőrzésének. Kedvező elbírálás esetén a Jogszerűség-igazolási Osztály jogszabályi megfelelési tanúsítványt állít ki, amely bizonyítja a hazai piacon a vevők felé, hogy a piaci szereplő megfelel a jogszerűség-igazolási rendszer követelményeinek (V. melléklet, 6. és 7. szakasz).
10	A FLEGT Engedélyezési Osztályhoz benyújtott, FLEGT- vagy H-Legal engedély kiállítására irányuló kérelem, amely igazolja a piaci szereplő tevékenységeinek jogszerűségét, hogy a piaci szereplő termékeit bármely piacra kivihesse (IV. melléklet).
11	A FLEGT Engedélyezési Osztály határozata a piaci szereplő jogszabályi megfelelésére vonatkozóan. Ha a Jogszerűség-igazolási Osztály véleménye kedvező (azaz a piaci szereplő a jogszerűség-igazolási rendszer valamennyi követelményét teljesíti), FLEGT-engedélyt (uniós piac esetén) vagy H-Legal engedélyt (más piac esetén) állítanak ki részére, amely igazolja a nemzetközi piacon a vevők felé, hogy a piaci szereplő megfelel a jogszerűség-igazolási rendszer követelményeinek. Kedvezőtlen döntés esetén a FLEGT Engedélyezési Osztály értesíti a kérelmezőt (piaci szereplőt) (IV. melléklet).
12	A jogszerűség-igazolási rendszer független ellenőreinek megállapításait tartalmazó jelentés elkészítése, amely tartalmazza a végrehajtási vegyes bizottságnak szóló következtetéseket és ajánlásokat; a végrehajtási vegyes bizottság felel ezen ellenőrzési jelentések közzétételéért (VI. melléklet).
13	A civil társadalmi szervezetek által elkészített, a fakitermelési engedélyekre és általánosságban az erdészeti ágazatra vonatkozó igazolási jelentések, amelyeket a végrehajtási vegyes bizottság rendelkezésére bocsátanak (V. melléklet, 4.4.2. szakasz).

6.1.2 A jogszerűségi mátrixokon alapuló igazolási eljárások

A Felek által a végrehajtási vegyes bizottságon keresztül elfogadott kézikönyv írja le az érintett intézmények által alkalmazott módszertant, amely feladata felelőssége az adott mutató egy részének vagy egészének igazolása. A kézikönyv azonosítja az igazolásért felelős szervezet vagy hivatalt és az e feladat elvégzéséhez szükséges intézkedést. A kézikönyv utal továbbá az igazolás gyakoriságára, és jelzi, hogy mikor kell igazolni az igazolási eszközöket; tartalmazza továbbá azt a szervezet és hivatalt, ahol ennek az információnak a papíralapú és digitális változatát tárolják.

### 6.1.3 A jogszerűség-igazolási eszközök tárolása

Az egyes igazolási eszközökhöz tartozó dokumentumok papíralapú és digitális változatait a kapcsolódó eszközök létrehozásáért felelős intézményeknél tárolják. Az átláthatóságról és a közérdekű információkhoz való hozzáférésről szóló törvény (LTAIP) előírásainak megfelelően ezeket az „intézményi” nyilvántartásokat legalább 10 évig kell megőrizni. A törvény az információ feldolgozására irányuló eljárást is megállapítja (30., 31. és 32. cikk), valamint meghatározza a „közérdekű információ” jelentését (3. cikk), és hogy mit kell bizalmas személyes adatnak (7. cikk) vagy minősített információnak tekinteni (8. cikk).

Az igazolási eszközök jogszerűségének és valóságának fontosságára figyelemmel a felelős intézmények biztosítják, hogy minden egyes igazolási eszköz esetében fizikai és a digitális nyilvántartást is vezessenek. Az információkezelés átláthatósága és eredményessége érdekében az igazolási eszközök által érintett intézmények kötelesek gondoskodni arról, hogy a nyilvántartásukban foglalt információkat más szervezetek rendelkezésére bocsássák – a Jogszerűség-igazolási Osztályt is beleértve – időben és hatékonyan, továbbá igény szerinti módon és időpontban. Hasonlóképpen a jogszerűség-igazoláshoz kapcsolódó minden egyes intézménynek alkalmaznia kell a saját hatáskörén belül érvényes törvényeket, rendeleteket és eljárásokat, hogy a piaci szereplőktől megszerezze a szükséges információkat, és azokat rögzítse saját nyilvántartásában.

### 6.1.4 Informatikai rendszerek és igazolási funkciók

A már meglévő és a még kiépítésre váró, a jogszerűségi mátrixokban foglalt mutatóknak való megfelelés igazolását célzó számítógépes rendszerek, eszközök és protokollok lehetővé teszik az iratellenőrzések és helyszíni ellenőrzések eredményeinek összegyűjtését, és az adatoknak a teljes ellátási láncban történő egyeztetését. A 3.2. szakasz tartalmazza a jogszerűség-igazolási rendszerben részt vevő intézmények főbb számítógépes eszközeit és protokolljait. A következő bekezdések rövid leírást adnak a jelenleg működő informatikai rendszerekről, amelyek feladataik elvégzésében támogatják az intézményeket.

Az ICF-nél:

#### – Nemzeti Erdészeti Információs Rendszer (SNIF)

E számítógépes eszközt a magántulajdonú, nemzeti és települési erdők, valamint erdészeti termékekkel foglalkozó vállalatok és fatelepek tulajdonosi viszonyait igazoló nyilvántartásokból készült dinamikus adatbázisok fenntartására lehet használni. A rendszer valamennyi fakitermelési engedélyre vonatkozó információkat tartalmaz, a gazdálkodási terveket, működési terveket, mentési terveket, helyreállítási terveket, agrárerdészeti rendszerekre vonatkozó különleges terveket és az ICF által tanúsított ültetvények kitermelését is beleértve. A SNIF lehetővé teszi az ellátási láncban keresztül a fakitermelést végző piaci szereplők között mozgó faanyag nyomon követését.

#### – Faanyag-visszakövethetőségi informatikai rendszer (SIRMA)

E számítógépes eszköz lehetővé teszi az egyes fakitermelési engedélyekhez használt szállítási engedélyek nyilvántartása alapján a fakitermelés és a szállítási forgalom nyomon követését. A rendszer a SNIF-ből származó információkat a szállítási engedélyek nyilvántartásához használja fel. A rendszer az erdőből az erdészeti termékekkel foglalkozó vállalatokhoz történő szállításra kiadott engedélyekre vonatkozó információkat és a lánc minden egyes elemének inputjaira és outputjaira vonatkozó, az egyes piaci szereplők által benyújtott havi jelentésekből származó információkat egyezteti össze. A nyilvántartott információk lehetővé teszik a termelés, forgalmazás vagy értékesítés és a készletek nyomon követését.

#### – Geoportal

Honduras erdeinek térképét tartalmazó virtuális platform, amely megmutatja a védett területek, gazdálkodási szerződések alá tartozó területek, bejelentett mikro-vízgyűjtő területek, útinfrastuktúra, erdőgazdálkodási tervek földrajzi elhelyezkedését és területét, valamint a referenciatérképeket. A Geoportal a SNIF-fel van összekapcsolva. Ez az információ a faanyag által megtett útvonalak ábrázolására szolgál, és megkönnyíti az igazolási célú ellenőrző pontoknak az autópályák mentén és az úthálózat érzékeny pontjain történő felállításának tervezését. Amint létrehozzák az új SNIF modulokat, bekötik azokat a Geoportalhoz: többek között agrárerdészeti rendszerekre, tanúsított erdőültetvényekre és erdészeti termékekkel foglalkozó vállalatokra vonatkozó mentési tervek és különleges tervek nyilvántartása.

A SAR-nál:

- Elektronikus Belső Jövedelmi Rendszer (E-adó)

Az adófizetők ezen az oldalon találják meg az adóbevalláshoz használható nyomtatványokat. Ez a rendszer lehetővé teszi például az adófizetők által benyújtott havi bevallásokban, azaz a jövedelemadó-bevallásokban és a piaci szereplők által az ICF-hez benyújtott havi beszámolóikban foglalt információk közötti ellenőrzéseket.

- Adó- és Pénzügyi Igazgatási Rendszer (SAFT)

Ez a rendszer az ország jogszabályain alapuló igazgatási és pénzügyi eljárások automatizált és integrált kezelése révén fokozza a települési pénzügyi igazgatás hatékonyságát, eredményességét, időszerűségét és átláthatóságát. A rendszer megkönnyíti a belső ellenőrzések elvégzését, integrált módon kezeli a települési pénzügyi információkat, továbbá statisztikák és digitális térképek összeállítása céljából egyéb programokkal is összeköthető.

- Nemzeti Adónyilvántartás (RTN)

A természetes és jogi személyeknek, valamint azoknak a szervezeteknek vagy entitásoknak, amelyek nem rendelkeznek jogi személyiséggel, de adóköteles tevékenységet folytatnak, a vonatkozó jogszabályokban megállapítottak szerint be kell jelentkezniük az adóhatóságok által vezetett Nemzeti Adónyilvántartásba (RTN).

Természetes személyek esetében a nemzeti adónyilvántartási (RTN) számuk ugyanaz, mint a nemzeti személynyilvántartási (RNP) számuk, plusz egy számjegy, amely egész életük során változatlan. A jogi személyeket bejegyzéskor vagy alakuláskor kell bejegyezni a Nemzeti Adónyilvántartásba (RTN).

Az IP-nél:

- Hondurasi Nemzeti Tulajdonjog-nyilvántartási Rendszer (SINAP)

Ez a tulajdonjogokkal kapcsolatos információk kezelésére használt hivatalos hondurasi kormányzati platformként szolgáló informatikai rendszer. A SINAP különböző alrendszereket tartalmaz, beleértve a Hondurasi Egységes Nyilvántartási Rendszert:

- Hondurasi Egységes Nyilvántartási Rendszer (SURE)

Ezen informatikai rendszer célja, hogy fokozatosan modernizálja a vagyoni jogok, tulajdonjogok és ingatlan-nyilvántartás bejegyzésére irányuló eljárást az ország egész területén.

Az IHSS-nél:

- Hondurasi Társadalombiztosítási Rendszer

Az IHSS működteti a Tagok Információs Rendszerét (SICA), amely a bejelentkezett vállalkozások munkáltatóinak és munkaadóinak nyilvántartása. Az IHSS földrajzi hatálya országos, az ország valamennyi nagyobb városában rendelkezik képvisellel és irodával.

A MiAmbienténél:

- Egyszerűsített Környezetvédelmi Engedélyezési Rendszer (SLAS)

Ennek az eszköznek az a célja, hogy rugalmas mechanizmust biztosítson a vállalkozások számára, amely lehetővé teszi számukra, hogy azonnal elindítsanak egy adott projektet, mivel gyors elemzést nyújt azokról a jogi szempontokról, amelyek az országban bárhol megtiltják vagy kizárják a projektek végrehajtását, alaposan tanulmányozza bármilyen jellegű projekt esetében a környezeti hatás hányadosának leírását, és automatikusan megállapítja a szóban forgó projekthez szükséges enyhítési intézkedéseket a projekt helyszínéeként megadott földrajzi koordináták alapján.

Az INA-nál:

- Nemzeti Agrárnyilvántartás (RAN)

A Nemzeti Agrárnyilvántartáshoz az INA rendelkezik egy írásos nyilvántartással és földrajzi adatbázissal, amelyek lehetővé teszik számára a tulajdoni lappal rendelkező területek nyomon követését. Jelenleg nem rendelkezik informatikai rendszerrel vagy relációs adatbázis-architektúrával, amely lehetővé teszi a többi rendszerrel való együttműködést.

A DARA-nál:

- Honduras Automatizált Vámbevételei Rendszere (SARAH)

Ez a rendszer nyitott szabványokon alapuló élvonalbeli technológiákat alkalmaz, amelyek egy szokványos böngészővel és webes szolgáltatásokkal könnyen hozzáférhető online vámrendszert alkotnak. Rendelkezik kiegészítő alkalmazásokkal, amelyek a vámkezelést támogatják, és lehetővé teszik az ellenőrzések elvégzését, ugyanakkor a nemzetközi kereskedelmet is megkönnyítik.

- Hondurasi Elektronikus Külkereskedelmi Rendszer (SECEH) és az online kiviteli árunyilatkozat engedélyezési modulja

A SECEH azzal támogatja a kiviteli ágazatot, hogy lehetővé teszi az áruk vámkezeléséhez szükséges kiviteli okmányok online beszerzését.

- Nemzetközi Árutovábbítási Rendszer (TIM)

Ez az informatikai rendszer megkönnyíti a közép-amerikai határokon a szabványosított vámeljárásokat, hogy egy egységes dokumentum segítségével optimalizálja a migrációs, vám- és karanténnel kapcsolatos alakiságokat: ez a Egységes Nemzetközi Árutovábbítási Okmány (DUT).

- Integrált Külkereskedelmi Rendszer (SICE)

Ez a rendszer a Hondurasi Központi Bank (BCH) felhasználói számára biztosít külkereskedelmi statisztikákat, és a Közép-Amerikai Vámtarifa-rendszerrel (SAC) összhangban jeleníti meg az információkat, mindezt megbízhatóan teszi, mivel az információkat először számos információforrás segítségével ellenőrzik.

E megállapodás előkészítő és szervezési szakaszában a következő informatikai eszközöket kell kidolgozni:

- Az ICF-nél dokumentált információk irányítási rendszerének létrehozása

E virtuális könyvtár lehetővé teszi az ICF számára az erdészeti ágazathoz kapcsolódó dokumentált információk – mint például törvények, állami stratégiák és szakpolitikai dokumentumok, tanulmányok, megállapodások, lekérdezések, jelentések, egyezmények és műszaki dokumentumok biztonsági másolatait stb. – szervezését, nyomon követését és karbantartását. Ezt a rendszert úgy kell megtervezni, hogy megfeleljen egy olyan online tér fenntartására irányuló célnak, ahol a döntéshozatal megkönnyítése érdekében kérdéseket lehet feltenni, és a piaci szereplők hozzáférhetnek az írásbeli információkhoz. A rendszer létrehozása megkönnyíti az ICF által végzett igazolási eljárásokat, amelyek a jogszerűség-igazolási rendszer egyik kulcsfontosságú elemét képezik. A cél ezért az, hogy az eszközöket rövid távon e megállapodás előkészítő és szervezési szakaszában dolgozzák ki.

- Adatbázis létrehozása a Jogszerűség-igazolási Osztály részére

Ahhoz, hogy a Jogszerűség-igazolási Osztály igazolni tudja a piaci szereplőknek a jogszerűségi mátrixokban foglalt mutatóknak és a jogszerűség-igazolási rendszer követelményeinek való megfelelést, az információk fogadására és naprakészé tételére alkalmas eszközre van szüksége, amely a jogszerűség-igazolási rendszerben részt vevő szereplők számára a jogszerűség-igazolási rendszer érvényesítésében részt vevő intézmények informatikai rendszereinek adatbázisai közötti összeköttetések révén biztosít hozzáférést. Az adatbázis létrehozása megkönnyíti az eljárási lánc igazolási és ellenőrzési eljárásait, amelyek a jogszerűség-igazolási rendszer egyik kulcsfontosságú elemét képezik. A cél ezért az, hogy az eszközöket középtávon e megállapodás előkészítő és szervezési szakaszában dolgozzák ki.

- Az Erdészeti Nyilvántartási, Közigazgatási és Ellenőrzési Informatikai Rendszer (SIRACOF) létrehozása

Ez a rendszer az ENCTI (illegális fakitermelés elleni nemzeti stratégia) eredményei között is megtalálható; olyan számítógépes rendszer, amelynek célja, hogy növelje az alakiságok feldolgozásának hatékonyságát, a közigazgatási eljárások átláthatóságát és a nyilvántartásokban szereplő információk minőségét, valamint hogy támogassa az erdei értéklánc ellenőrzési mechanizmusait, az erdőtől a feldolgozó központokig és a termékek forgalomba hozataláig. Jelentős előrelépés történt a SIRACOF fejlesztése során, amikor létrehozták és folyamatosan fejlesztették az annak alapjául szolgáló rendszereket, mivel azok a SNIF-hez, a SIRMA-hoz és a Geoportálhoz hasonlóan az alapvető információkat kezelik, dolgozzák fel és rendezik.

- Nyilvántartási rendszer létrehozása az STSS-nél

Az STSS-nek olyan rendszerre van szüksége, amely lehetővé teszi számára annak igazolását, hogy a piaci szereplők megfelelnek a felelősségi köreihez tartozó mutatóknak.

E megállapodás előkészítő és szervezési szakasza lehetőséget nyújt egyéb modulok vagy információs rendszerek azonosítására, amellyel továbbra is elő lehet segíteni a jogszabályi megfelelés igazolására vonatkozó információk keletkezését, továbbítását, összekapcsolását és adminisztrálását oly módon, hogy az összhangban álljon a rendelkezésre álló pénzügyi, technikai és emberi kapacitással. A követelményeket és a kapacitást részletesebben is elemezni kell annak meghatározásához, hogy az egyes esetekben milyen mértékű számítógépesítés felel meg leginkább a rendszer igényeinek. Ez azt jelenti, hogy a jogszabályi megfelelés igazolására szolgáló információs rendszerek listája folyamatosan változik.

#### 6.1.5 Kockázatkezelési elv a jogszerűség-igazolási rendszernek való meg nem felelés esetében

A jogszerűség-igazolási rendszer végrehajtásában a jogellenes gyakorlatok számának csökkentése jelenti a legfőbb kihívást. Ehhez átfogó kockázatkezelési mechanizmust kell végrehajtani a teljes ellátási láncban. Azokban az esetekben, amikor a hatóságok nem rendelkeznek a szükséges erőforrásokkal ahhoz, hogy valamennyi területen biztosítsák az azonos intenzitással és gyakorisággal végzett hatékony igazolást, a kockázatalapú jogszerűség-igazolás lehetősége adhat e hiányosság leküzdésére.

A jogszerűség-igazolási rendszer végrehajtása során a kockázatkezelés azt jelenti, hogy értékeli az egyes kockázatok előfordulásának valószínűségét, valamint azt, hogy az említett kockázatok hogyan befolyásolják a faanyag jogszerűségét. Az értékelés figyelembe veszi a piaci szereplők megfelelési szintjére vonatkozó alaptanulmány eredményeit, amelyet a VIII. melléklet tartalmaz. A kockázat jellege attól függően változik, hogy hol és mikor merül fel. Ezért a döntéshozatal az ICF és a többi kormányhivatal által alkalmazott objektív és integrált módszertanon alapul, és a kockázat osztályozásával, valamint a körülményeknek megfelelő döntéshozatali kritériumok megállapításával kezdődik.

A végrehajtási vegyes bizottság hatáskörébe tartozó igazolási kézikönyv tartalmazza a kockázat osztályozásának alapelveit, amely a jogszerűség-ellenőrzéssel kapcsolatos megközelítés kiválasztásának alapjául szolgál; ekkor születik meg a jogellenes gyakorlatoknak a jogszerűség-igazolási rendszer végrehajtása során esetlegesen felmerülő kockázatának elemzése.

A kockázatkezelési eljárások során a teljes ellátási láncban a következő jogellenes gyakorlatokat kell figyelembe venni:

- a lánc bármely pontján bekerülő, ismeretlen forrásból származó faanyag és jogszerű fakitermelési üzemeltetési jogok nélkül kitermelt faanyag;
- olyan esetek, amikor a bizonyos tulajdonságokkal rendelkező termék mennyisége meghaladja az eredeti termék arányát vagy az azonos tulajdonságokkal rendelkező, jogszerű forrásból származó nyersanyag mennyiségének arányát, amelyet a szóban forgó terméktípusnak az előállítási vagy értékesítési folyamata során használnak.

Ezzel párhuzamosan a kockázatkezelési eljárások figyelembe veszik a piaci szereplők és a hozzájuk tartozó faanyag jogszerűségét alátámasztó dokumentumokat, mint például a 8. szakaszban meghatározott, jóváhagyott magán tanúsítási rendszerek által kiállított elismert tanúsítványokat.

A jogszabályi megfelelés ellenőrzése és igazolása érdekében hozott intézkedések e kockázati kategóriákon alapulnak. Közös intézményközi fellépéseket kell meghatározni, hogy növeljék a helyszíni irányítás hatékonyságát az ország már meglévő informatikai rendszereivel való interakció révén.

A kockázatkezelés tehát megkönnyíti a nemzeti stratégiai célkitűzések és célok megfogalmazását, azon kihívások kezelése érdekében, amelyek az erdészeti irányítás területén különös figyelmet igényelnek. Segít továbbá annak értékelésében, hogy a faanyag ellátási láncában a jogszerűség-igazolásért felelős intézmények rendelkeznek-e megfelelő erőforrásokkal, vagy másként terveznek fellépni a gyengeségek leküzdése érdekében.

Ami a behozattal kapcsolatos kockázatkezelést illeti, a vámvizsgálatot a kockázati szintnek megfelelően el lehet végezni határátkelőhelyeken vagy a vámeljárást követően elvégzett vizsgálati eljárások segítségével. A vámeljárást követő vámvizsgálat olyan behozatali szállítmányokra vonatkozik, amelyek faanyagot tartalmaznak. A vámjogszabályokkal összhangban a vámhatóság kockázatkezelési módszereket alkalmaz, hogy dönteni tudjon a behozott szállítmányok vámeljárást követő vizsgálatának köréről, tartalmáról és módszeréről.



A vámakták és a forgalomba bocsátott áruk vámkezelést követő vizsgálatát a vám-árnyilatkozat bejegyzésének napjától számított legfeljebb öt éven belül el kell végezni. A vámhatóság és az ICF között szoros együttműködés valósul meg a faanyag-behozatal nyomon követése és ellenőrzése terén, beleértve a rendszeres és szisztematikus határ- és vámellenőrzéseket, valamint feltételezett kockázat esetén.

A jogszerűség-igazolási rendszer végrehajtása során a kockázatkezelés a magánpiaci szereplők, különösen az importőrök kellő gondosságra irányuló rendszereire is vonatkozik, aminek célja a nem jogszerű faanyag vagy fatermékek nemzeti piacon történő forgalomba hozatalával járó kockázat minimalizálása.

A 6.2. szakaszban meghatározottak szerint a kellő gondosságra irányuló rendszerek második kulcseleme az, hogy a faanyag-szállítókról gyűjtött információk alapján és figyelembe véve az e megállapodás előkészítő és szervezési szakaszában kidolgozandó eljárások keretében megállapított kritériumokat, minden egyes piaci szereplőnek értékelnie kell a nem jogszerű faanyag saját ellátási láncában való jelenlétének kockázatát.

A kellő gondosság magánpiaci szereplők általi alkalmazása és a közjogi intézmények kockázaton alapuló ellenőrzési eljárásai egyaránt szerepelnek a VIII. mellékletben foglalt kiegészítő intézkedések között. Az ezek végrehajtásához szükséges eljárásokat a végrehajtási vegyes bizottság még az első FLEGT-engedély kiadása előtt kidolgozza, alkalmazza és érvényesíti.

#### 6.1.6 Jogszabályi megfelelési tanúsítvány kiállítását eredményező jogszerűség-ellenőrzés

Az ICF a Jogszerűség-igazolási Osztályon keresztül minden egyes piaci szereplő esetében igazolja a jogszabályi megfelelést a II. mellékletben megállapított jogszerűségi mutatók és az e mellékletben meghatározott, az ellátási láncsal kapcsolatos, minden egyes piaci szereplőre vonatkozó követelmények vonatkozásában olyan eljárások segítségével, amelyek az erdészeti ágazat minden egyes piaci szereplője esetében lehetővé teszik a jogszabályi megfelelési tanúsítvány kiadását.

A jogszerűség-ellenőrzési eljárások és a jogszabályi megfelelési tanúsítványok kiállítása során bizonyítani kell, hogy:

- A fatermékeket a jogszerűség fogalom meghatározásához tartozó valamennyi követelménynek megfelelő módon állították elő. Meg kell felelni az e fogalom meghatározásban foglalt mutatóknak és igazolási eszközöknek a törvénnyel összhangban, és ezeknek tanúsítaniuk kell a piaci szereplő jogszerűségét; nem állhat fenn bizonyíték folyamatban lévő szabálysértésre vonatkozóan.
- Az érintett intézmények által végzett ellenőrzések nyújtanak biztosítékot arról, hogy a termékek kizárólag jogszerű műveletekből származó fát tartalmaznak.
- A jogszerűség-ellenőrzést az érintett intézmények a piaci szereplőknél tartott helyszíni szemlék segítségével végzik, amely okmányellenőrzést és a rendelkezésre álló adatbázisok vizsgálatát is magában foglalja.
- Az igazolási és érvényesítési eljárásról készült írásbeli jelentést az e megállapodás előkészítő és szervezési szakaszában meghatározott eljárásokkal összhangban kell iktatni.

Ezen igazolási folyamat eredményeként egy jogszabályi megfelelési tanúsítványt állítanak ki, amelyet a kézbesítenek a kérelmező részére, és amely a következő lépésekből áll:

Létrehozási módszertan:

1. A piaci szereplő jogszabályi megfelelési tanúsítványt kérelmez az ICF Jogszerűség-igazolási Osztályától.
2. A SIIAVA éves jogszerűség-ellenőrzési menetrendje alapján minden intézmény a felelősségi körébe tartozó, vonatkozó rendelkezésekkel összhangban igazolja a piaci szereplő jogszabályoknak való megfelelését, az eredményről pedig értesíti az ICF Jogszerűség-igazolási Osztályát.
3. Az ICF Jogszerűség-igazolási Osztálya elemzi a rendelkezésére álló igazolási eszközöket, valamint az érintett intézményektől érkező igazolási jelentéseket.
4. A Jogszerűség-igazolási Osztály értékeli, hogy a piaci szereplő megfelel-e a jogszerűségi mátrixokban foglalt mutatóknak és a jogszerűség-igazolási rendszer követelményeinek.
5. Ha a piaci szereplő az összes felsorolt követelménynek megfelel, a Jogszerűség-igazolási Osztály a jogszabályi megfelelési tanúsítvány kiállításával lezárja a piaci szereplő jogszerűség-ellenőrzését.

Igazolási módszertan:

Az ICF vagy bármely más érdekelt intézmény kérésére a Jogszerűség-igazolási Osztály ellenőrzi a SIRMA-t, a SNIF-et vagy egyéb információs rendszereket, amelyeket e megállapodás előkészítő és szervezési szakaszában kell meghatározni, hogy kiderüljön, rendelkezik-e a piaci szereplő érvényes jogszabályi megfelelési tanúsítvánnyal. Ugyanígy minden egyes alkalommal ellenőrizni kell az érvényes tanúsítvány meglétét, amikor a piaci szereplő a jogszabályi megfelelési tanúsítványának megújításáért folyamodik a Jogszerűség-igazolási Osztályhoz.

Mielőtt lejár a jogszabályi megfelelési tanúsítvány, a piaci szereplőnek kérelmeznie kell a megújítást vagy adott esetben a meghosszabbítást. Az érvényességi idő meghosszabbításának kérelmezése esetén a kérelmezőnek a meghosszabbítás szükségességét alátámasztó igazoló dokumentumokat is be kell nyújtania (pl. ha valamelyik intézménytől vár egy igazolási eszközt), amennyiben kérelmét időben és a Felek által a végrehajtási vegyes bizottság révén jóváhagyott kézikönyvben meghatározott létrehozási módszerekkel összhangban nyújtotta be. A Jogszerűség-igazolási Osztály elemzi az alátámasztó dokumentumokat, és meghatározza, hogy érdemes-e új megfelelési tanúsítványt kiállítani, vagy a jelenlegi tanúsítványt megújítani vagy meghosszabbítani.

A 8. szakaszban meghatározottak szerint a jogszabályi megfelelési tanúsítványok kiállítására irányuló eljárás során figyelembe kell venni az állam által jóváhagyott magán tanúsítási rendszerek által kibocsátott, az e megállapodás összefüggésében elismert tanúsítványokat. Ez valójában csökkentheti a jogszabályi megfelelési tanúsítványra való jogosultság megállapításához szükséges ellenőrzés időtartamát.

A jogszabályi megfelelési tanúsítvány kiadására, megújítására és érvényességi idejének meghosszabbítására irányuló eljárásokat – beleértve az adminisztratív dosszié összetevőinek meghatározását, a különböző érintett intézményektől származó adatok egyeztetését szolgáló rendszer működését és a jogszabályi megfelelési tanúsítvány megújítására irányuló eljárást is – egy külön ICF szabályozási rendelkezésben kell meghatározni e megállapodás előkészítő és szervezési szakaszában, és azt jóváhagyás céljából be kell nyújtani a végrehajtási vegyes bizottsághoz.

## 6.2 A piaci szereplők jogszerűség-igazolással kapcsolatos kötelezettségei

Az erdészeti piaci szereplők az ellátási lánc minden pontján felelősek igazolni azon termékek jogszerűségét, amelyeket kellő gondosság alkalmazásával vásárolnak meg, a 7.4 szakaszban meghatározottak szerint.

Kellő gondossággal kell eljárni a megvásárolt faanyag esetében, a nemzeti piacon és a behozott termékek esetében egyaránt. Bár a jogszerűség-igazolás minden egyes piaci szereplőre vonatkozik, az igazolás során azt is bizonyítani kell, hogy minden egyes faanyag-szállító az általa vásárolt faanyag jogszabályi megfelelését is igazolja és dokumentálja. Azon bizalmasnak minősített információkat – így például a számviteli vagy egyéb adatokat – ki lehet zárni a kellő gondosság gyakorlása alól, amelyeket a kellő gondosságra irányuló eljárások tekintetében kell meghatározni e megállapodás előkészítő és szervezési szakaszában.

A piaci szereplők által az ellátási lánc minden egyes pontján minden egyes faanyag-vásárlás esetében végzett ellenőrzések annak érvényességét, valóságát és az adott szállítóra vonatkozó mutatóknak való megfelelést igazolják, beleértve a faanyag fizikai tulajdonságainak (mint például a fajta vagy a méret) korrelációját, így biztosítva, hogy a faanyag jogszerű eredetű. Ha felmerül annak kockázata, hogy a faanyag nem jogszerű, a piaci szereplőknek a fatermékek megvásárlása előtt kockázatcsökkentő intézkedéseket kell elfogadniuk, a 7.1. szakaszban meghatározottak szerint.

Ha a szállító rendelkezik az ICF Jogszerűség-igazolási Osztálya által kiállított érvényes jogszabályi megfelelési tanúsítvánnyal, a kellő gondosság elvének gyakorlása a tanúsítvány másolatának igénylésére is szorítkozhat. A piaci szereplő azonban köteles ellenőrizni a jogszabályi megfelelési tanúsítvány érvényességét és valóságát a Jogszerűség-igazolási Osztály egyedi eszközének segítségével, amelyet e megállapodás előkészítő és szervezési szakaszában kell kidolgozni.

Amint összegyűjtötték a szállítóik jogszabályi megfelelésére vonatkozó információkat, a piaci szereplők felelősek ezen információk naprakész vezetéséért.

Az erdészeti ágazati piaci szereplők által a kellő gondosságra irányuló eljárással végzett megfelelési igazolás során bizonyítani kell a következőket:

- A termékeket a jogszerűség fogalom meghatározásához tartozó valamennyi követelménynek megfelelő módon állították elő; valamint, hogy
- megfelelő ellenőrzéseket vezettek be annak biztosítására, hogy a termékek csak a jogszerű műveletekből származó faanyagot tartalmazzanak.

## 7. A FAANYAG ÉS A FATERMÉKEK ELLÁTÁSI LÁNCÁNAK IGAZOLÁSA

Az e megállapodás hatálya alá tartozó faanyag és fatermékek ellátási láncának igazolása az ICF feladatkörébe tartozik, amely a SIIAVA-n keresztül koordinál a jogszerűség-igazolási rendszerben részt vevő egyéb intézményekkel.

Az az ellátási lánc, amely a fenyő és a lomblevelű fajok esetében egyaránt kiterjed a faanyag és a fatermékek kezelésére, előállítására és mozgására, a következő kritikus pontokat tartalmazza, amelyek részletes ismertetése e melléklet 1. és 2. függelékében található:

- Fatermékek behozatala
- Fatermékek továbbítása
- Erdőkataszter
- Fakitermelés, gömbfa vagy fűrészáru előállítása, és az erdőben vagy a gyűjtőközpontokban történő felhalmozása
- Fenyőerdők esetében:
  - Gömbfa szállítása az erdőből az elsődleges erdészeti termékekkel foglalkozó vállalatokhoz.
- A lomblevelű erdők esetében:
  - Fűrészáru szállítása az erdőből az ideiglenes gyűjtőközpontokba
  - Fűrészáru tárolása az ideiglenes gyűjtőközpontokban
  - Fűrészáru szállítása az ideiglenes gyűjtőközpontokból az elsődleges erdészeti termékekkel foglalkozó vállalatokhoz
- Elsődleges erdészeti termékekkel foglalkozó vállalatok
- Feldolgozott fatermékek szállítása.
- Másodlagos erdészeti termékekkel foglalkozó vállalatok
- Fatelepek
- A FLEGT és a H-Legal engedélyezés
- Fatermékek kivitele
- Fatermékek lefoglalása

E megállapodás hatálybalépésének napján a lomblevelű erdők értéklánca nagyrészt megegyezik a fenyőerdők értékláncával. A fennálló különbségeket e melléklet 1. és 2. függeléke ismerteti.

### 7.1 Az ellátási lánc igazolásának alapelvei

Az ellátási lánc ellenőrzése az e megállapodás hatálya alá tartozó valamennyi termékre kiterjed, függetlenül attól, hogy a terméket belföldi vagy nemzetközi fogyasztásra szánták-e, kiterjed továbbá az ellátási lánc valamennyi elemére, az erdőkatasztertől és gazdálkodási tervtől kezdve egészen a faanyag kitermelésén, szállításán, feldolgozásán, behozatalán át a mind a belföldi, mind pedig külföldi piacon való forgalmazásáig, az uniós piacot is beleértve.

Az ellátási lánc ellenőrzésének végrehajtásához az ICF és az egyéb érintett intézmények számos automatizált információs rendszert bocsátanak rendelkezésre – amelyek közül néhány már létezik, míg más rendszerek még kiépítésre várnak –, amelyek lehetővé teszik az információk gyűjtését, rendezését, megőrzését és továbbítását mind az erdészeti igazgatáson belül, mind pedig valamennyi más érintett intézménnyel és szereplővel.

Ezen információs rendszerek az információk validálását és egyeztetését szolgáló eszközökből állnak, amelyekhez valamennyi érintett intézmény hozzáférhet, és a faanyag jogszerűségének az ellátási lánc minden egyes szakaszában történő igazolásához használhat fel.

Az ellátási láncnak a jogszerűség-igazolási rendszer keretében történő igazolása a következő két tevékenységen alapul:

#### a) A magánpiaci szereplők által vásárolt faanyag jogszabályi megfelelésének ellenőrzése

A jogszerűség-igazolási rendszer végrehajtása során a magánszektor jelentős szerepet játszik a jogellenes gyakorlatok kockázatának csökkentésében. A magánszektor kötelezettségvállalása egy kellő gondosságra irányuló mechanizmus elfogadásán alapul, amelynek célja az által vásárolt termékek jogszerűségének bizonyítása. A jogszerűség-igazolási rendszer keretében a kellő gondosság a magánpiaci szereplők esetében egy szabályozott igazolási kötelezettségként jelenik meg, amelynek célja az általuk vásárolt faanyag forrásának jogszabályi megfelelésére vonatkozó információk megszerzése, függetlenül attól, hogy a termék belföldi vagy nemzetközi származású, valamint a lehetséges kockázatok elemzése, és az azonosított kockázatoknak megfelelő kockázatcsökkentő intézkedések végrehajtása.

A faanyag jogszabályi megfelelésére vonatkozó információk a behozott faanyag és a Hondurasban vásárolt faanyag jogszerűségét alátámasztó dokumentumokat is jelentheti, mint például a Honduras által (a 8. szakaszban leírt eljárást követve) elismert magán tanúsítási rendszerek által kiállított tanúsítványok a belföldi faanyag esetében, vagy a behozott faanyag esetében a származási ország által kiállított FLEGT-engedélyek. Az ilyen tanúsítványok és engedélyek hatálya alatt álló faanyagot automatikusan úgy kell tekinteni, mint amely nem hordozza magában a jogellenes magatartás lehetséges kockázatát.

Az ICF jogszerűség-ellenőrzések révén igazolja, hogy a piaci szereplők megfelelnek-e a kellő gondossági követelményeknek, aminek eredményeként – amennyiben a szóban forgó piaci szereplő megfelel a jogszabályoknak – kiállítják a jogszabályi megfelelési tanúsítványt. E tekintetben a VIII. mellékletben meghatározott kiegészítő intézkedések a kellő gondosságra irányuló mechanizmus végrehajtását szolgáló eljárások és jogi eszközök létrehozását is magukban foglalják, a belföldi és a behozatali piac esetében egyaránt.

#### b) Adatvalidálás és -egyeztetés az ellátási lánc ICF által végzett ellenőrzése céljából

Az ellátási lánc hatékony ellenőrzésének végrehajtásához az ICF (SNIF, SIRMA és Geoportal) és a SAR (RTN és SARA)H) meglévő, egymást kiegészítő, a 6.1.4. szakaszban bemutatott számítógépes rendszereiből származó információkat integrált módon kell felhasználni. Az említett rendszerek egyesített funkcióinak lehetővé kell tenniük az elemzést a minőségi és mennyiségi adatok egyeztetése és validálása révén, az alábbiaknak megfelelően:

- az erdészeti piaci szereplők által benyújtott és a helyszíni ellenőrzésekből származó, az ICF és az egyéb intézmények által megadott adatok (adatvalidálás); valamint
- az ellátási lánc különböző szakaszaiból származó mennyiségi adatok, az 1. és 2. függelékében azonosítottak szerint (adategyeztetés).

Ezen adategyeztetési és -validálási funkciókat az ellátási lánc minden egyes szakaszában, a már érvényben lévő eljárásokkal összhangban kell elvégezni, vagy az első FLEGT-engedély kiadása előtt kell felülvizsgálni vagy kidolgozni.

Ezen információs rendszerek mindegyikében az információk egyeztetése lehetővé teszi az esetleges szabálytalanságok azonosítását, és a szabálytalanságokban érintett erdők, erdészeti termékekkel foglalkozó vállalatok és faterlemek ellenőrzésének elvégzését. Ezekben az esetekben az ICF kivizsgálás és adott esetben közigazgatási szankció céljából megnyit egy ügyet, és ha bizonyítható a büntetőjogi felelősség, az ügyet az Ügyészségnél is jelentheti.

## 7.2 A fatermek azonosítása

A fatermek azonosítása megkönnyíti nyomon követésüket, ahogy az ellátási láncban előrehaladnak. Eltérő azonosítási megközelítést alkalmaznak a fenyőerdőkből származó termékek és a lomblevelű erdőkből származó termékek esetében. Fizikai jellemzőik miatt a fenyő fűrészrönkök azonosítása főként dokumentumok alapján, a fakitermelési engedélyek és szállítási engedélyek segítségével történik. Ezzel szemben az éves működési tervek hatálya alá tartozó lomblevelű fajokból származó fűrészrönköket az egyes eredeti, egyedileg kinyert farönkök és fűrészrönkök számozásával és leírásával azonosítanak. E melléklet 1. és 2. függeléke részletesen ismerteti az ellátási lánc során végzendő azonosítás típusát.

## 7.3 Az ellátási láncra vonatkozó információk piaci szereplők általi bejelentése

A faanyag ellátási láncában több olyan piaci szereplő van, amely felelős a szükséges, az ellátási lánc valamennyi eleme jogszabályi megfelelésének bizonyítását szolgáló információk illetékes hatósághoz történő benyújtásáért. Az egyes piaci szereplők által iktatandó információkat az 5.4. szakaszban található 1. táblázat foglalja össze, és ennek részletei az 1. és 2. függelékben találhatóak.

## 7.4 Behozott fatermek igazolása

A behozott fatermek jogszerű származásának a kitermelés szerinti országtól kiinduló igazolása kiemelten fontos az ellátási lánc jogszerűség-igazolási rendszere integritásának biztosításához. A Hondurasba behozott fatermek jogszerűségének ellenőrzése a kellő gondosság gyakorlásán alapul, és a következőket foglalja magában:

- a) A nem jogszerű faanyag Hondurasba történő behozatalának tilalma, a származási ország vagy országok nemzeti jogi kerete alapján.

- b) Az importőrnek a behozott fatermékek jogszerűségének a következő lépésekkel történő biztosítására irányuló felelőssége:
- (i) Információk gyűjtése a faanyag forrásának jogszerűségéről a kitermelés és a feldolgozás szerinti országban vagy országokban;
  - (ii) az i. pont szerint gyűjtött információk alapján az illegális magatartás kockázatának elemzése; valamint
  - (iii) a ii. pontban azonosított kockázat csökkentése.
- c) A vámhatóság feladata a behozott faanyag jogszerűségének ellenőrzése a termékek határbelépési pontján vagy szükség esetén utólagos igazolásként, amikor a behozott termékek már Hondurasban vannak.

Az első FLEGT-engedély kiadása előtt külön a behozott fatermékek igazolására vonatkozó jogszabály kerül kidolgozásra, a kellő gondosság magánpiaci szereplők által a fatermék-behozatal esetébtörténő gyakorlására irányuló részletes eljárásokkal együtt.

#### 7.5 Tranzit-fatermékek igazolása

A Honduras területén áthaladó tranzit-fatermékeket azonosítani kell, leltárba kell venni és el kell különíteni a Hondurasban előállított vagy ide behozott faanyag ellátási láncától, továbbá a szokásos vámellenőrzési eljárásoknak is alá kell vetni. A tranzit-fatermékek nem képezik a jogszerűség-igazolási rendszer részét, ezért a Hondurasból történő kivitelhez nem részesülhetnek FLEGT-engedélyben.

A tranzit-fatermékeket a hondurasi vámhatóság ellenőrzi, miközben a SARAH-hoz tartozó „nemzetközi árutovábbítás” besorolás alatt az ország területén tartózkodnak. A származási országot, tehát azt az országot, amelyben a fát kivágták és kitermelték, egyértelműen fel kell tüntetni a fuvarlevélen és egyéb fuvarokmányokon.

A nemzetközi árutovábbításban részt vevő fatermékekhez csatolni kell a rájuk vonatkozó egységes vámárnyilatkozatot, és az árutovábbítás során érintett valamennyi vámhatóságnál visszakövethetőségi nyilvántartással kell rendelkezniük. Mindkét dokumentumnak tartalmaznia kell a Hondurasba való belépést és a rendeltetési ország felé történő kilépést.

E megállapodás előkészítő és szervezési szakaszában Honduras meghatározza azokat a jogi iratokat és egyéb egyedi vámellenőrzéseket, amelyeket a tranzit-fatermékekre kell alkalmazni. Az első FLEGT-engedély kiadása előtt arra vonatkozó részletes eljárásokat kell kidolgozni, hogy hogyan kell kezelni az ilyen fát.

#### 7.6 Lefoglalt fatermékek igazolása

Az erdészeti törvény értelmében a lefoglalt fatermékeket a jogszerűség-igazolási rendszerben nyilvántartásba kell venni, de nem kerülhetnek be újra az ellátási láncba, kivéve, ha kizárólag szociális célokra, különösen iskolabútorok gyártására használják fel.

A módosított erdészeti törvény 106. cikke értelmében az ICF és más illetékes hatóságok (az Ügyészség, a nemzeti bűnmegelőző rendőrség és a fegyveres erők) jogosultak olyan fatermékek vagy melléktermékek elkobzására, amelyeket a vonatkozó jogi rendelkezéseket sértő módon termeltek ki vagy szállítottak.

Az Ügyészség által kiadott szakvélemény és termékkibocsátási dokumentum alapján az ICF a lefoglalt fatermékeket vagy melléktermékeket az ország börtöneibe vagy megyei szakiskolákba szállíttatja, amelyek a fát kizárólag iskolai bútorkészítésére használhatják fel, amelyet később eljuttatnak az Oktatási Minisztériumhoz.

Az ICF a jogszerűség-igazolási rendszerben nyilvántartást vezet minden egyes lefoglalásról, amelynek során megadja a lefoglalás helyét, a faanyag származási helyét, a jogsértés elkövetőjének nevét, a lefoglalt faanyag típusa szerinti mennyiséget és a szállítmány címet. Ezzel kapcsolatban a VIII. mellékletbe új specifikus SIRMA modulok kidolgozására irányuló kiegészítő intézkedést foglaltak.

#### 7.7 A használati cél megváltoztatása által érintett földterületről származó fatermékek igazolása

A használati cél megfelelően engedélyezett megváltoztatása által érintett földterületről származó fatermékek bekerülhetnek az ellátási láncba. Egy adott területen az összes fa kivágására a következő esetekben adható engedély:

- a) Természeti csapások, betegségek vagy kártevőfertőzések által érintett erdők. A mentési tervet csak akkor engedélyezhetik, ha ezeket a fákat természetes okból döntötték ki, vagy ha súlyosan érinti vagy akár ki is pusztította a kártevőfertőzés.

- b) Köz- vagy magán infrastruktúra építése. Az olyan fák kivágása vagy kidöntése esetén, amelyeket elektromos vezetékek, vízvezetékek vagy egyéb köz- vagy magán, közérdekű művek építése miatt kell eltávolítani, a MiAmbiente először környezetvédelmi hatásvizsgálatot végez, mielőtt az ICF engedélyezné a fák kivágását.
- c) Olyan mezőgazdasági földterületen található fák, amelynél a tulajdonos kérvényezi a növényzet módosítását, a fák kivágását és kitermelését, hogy a területet állattenyésztésre, vagy időszakos vagy állandó növénykultúrák termesztésére használja fel. Ehhez a MiAmbiente először környezetvédelmi hatásvizsgálatot végez, mielőtt az ICF engedélyezné a fák kivágását. A növényzetnek az időszakos és állandó növénykultúrák termesztése miatt bekövetkezett módosításához fűződő fakivágási engedélyek csak a mezőgazdasági földterületekre vonatkoznak. Az erdészeti törvény 93. cikke kimondja, hogy az erdőterületek természetes felhasználását a földhasználat-tervezéssel kapcsolatos politikáknak és jogi rendelkezéseknek megfelelően meg kell őrizni és tiszteletben kell tartani. Továbbá, az erdészeti törvény általános végrehajtási rendeletének 294. cikke megtiltja a jelentős erdészeti potenciállal rendelkező földterületeken a növényzet módosítását.

A regionális erdészeti hivatalok ellenőrzik, hogy a használati cél módosítására irányuló kérelem nem olyan területeket érint-e, amelyek az erdészeti törvény általános végrehajtási rendeletének 157. cikke értelmében tilos a fakitermelés. Ha a használati cél módosítására irányuló kérelem nem ilyen területre vonatkozik, az ICF „mentési terv”-nek nevezett kitermelési engedély kibocsátásával engedélyezi a fák kivágását és kitermelését, amely a jogszerűségi mátrixokban 3.3.2. mutatóként szerepel. Az erdészeti ágazati piaci szereplőknek még a fakitermelés megkezdése előtt meg kell kapniuk ezt a mentési tervet az ICF-től, függetlenül attól, hogy a tulajdonos a fát kereskedelmi célokra kívánja-e kitermelni.

A fák mentési terv keretében lezajlott kitermelését követően a megmaradt fák eltávolítására helyreállítási terv engedélyezhető. Általában az ilyen helyreállítási tervekben olyan melléktermékek nyerhetők ki, mint a tűzifa és a faszén. Ritkán apró fűrészáru is kinyerhető. E fatermékek az ellátási láncba is bekerülhetnek.

A törvény értelmében az ICF nem ad ki fakitermelési engedélyt a tarvágások területekről származó fára, ez alól az egyetlen kivétel a károsítók által érintett fára vonatkozó mentési tervek esete. Ha olyan tarvágások területet találnak, amely nem rendelkezik engedélyezett mentési tervvel, és kártevőfertőzésről sincs szó, az ügyben erdészeti bűncselekmény miatt feljelentést tesznek az Ügyészségen. Ebben az esetben a faanyag nem kerülhet be az ellátási láncba.

## 8. MAGÁN TANÚSÍTVÁNY ELISMERÉSE

Hondurasban léteznek a lomblevelű és a fenyőerdők kezelésére vonatkozó magán tanúsítási rendszerek, valamint a felügyeleti lánc ellenőrzését szolgáló rendszerek. Ha e megállapodás értelmében megszerzik a kormány elismerését és jóváhagyását, helyénvaló, hogy az erdőgazdálkodás, felügyeleti lánc tanúsítására irányuló rendszereket és egyéb hasonló – nemzeti vagy nemzetközi – független akkreditált szervezetek által kiállított tanúsítvánnyal tanúsított rendszereket is elfogadják a tanúsított piaci szereplők jogszabályi megfelelésének bizonyítékeként, hogy ezáltal elkerülhető legyen az igazolási tevékenységek közötti átfedés, és felgyorsítsák a jogszabályi megfelelési tanúsítványok e piaci szereplők részére történő kiállításának folyamatát.

Ahhoz, hogy a kormány ezt az elismerést megadja, garantálni kell, hogy a magán tanúsítási rendszerek által használt mechanizmusok az e megállapodás jogszerűségi mátrixaiban foglalt valamennyi követelményt, valamint a jogszerűség-igazolási rendszerben megállapított felügyeletilánc-követelményeket is tartalmazzák. Ha a magán tanúsítási rendszerek által használt mechanizmusok az e megállapodás jogszerűségi mátrixaiban meghatározott mutatóknak és igazolási eszközöknek csupán egy részhalmazát tartalmazzák, a kormány által megadott elismerés és jóváhagyás a mutatóknak és igazolási eszközöknek csak arra a részhalmazára lesz érvényes. Jogszabályi megfelelésük biztosítása érdekében a magán tanúsítási rendszer által végzett felügyeletilánc-ellenőrzéseknek kellően összhangban kell állniuk a jogszerűség-igazolási rendszer rendelkezéseivel.

Az elismerés eljárását és típusát e megállapodás előkészítő és szervezési szakaszában kell meghatározni, és azt végrehajtás előtt a végrehajtási vegyes bizottságnak kell érvényesítenie, függetlenül attól, hogy az az összes jogszerűségi mátrixra vonatkozik vagy csupán egy részükre, és/vagy a felügyeleti lánc jogszerűség-igazolási rendszerben előírt ellenőrzésének rendszerére vagy ezek bármely más lehetséges kombinációjára.

A legfontosabb alkalmazandó iránymutatásokat a következőképpen lehet összefoglalni:

#### 1. Magán tanúsítási szabványok értékelése

Honduras kormánya az ICF segítségével elismeri a jogszerűsége, fenntartható erdőgazdálkodásra és felügyeleti láncra vonatkozó magán tanúsítványokat, miután megvizsgálta a független magán tanúsítási szervezetek által használt iránymutatásokat és kritériumokat, valamint az általuk végrehajtott eljárásokat, amelyeket maguk a magán tanúsítási rendszerek akkreditáltak, így biztosítva, hogy a jogszerűségi mátrixokban és az jogszerűség-igazolási rendszerben megállapított valamennyi követelményt tartalmazza.

Ha azt a magán tanúsítási rendszer kéri, az ICF értékeli a rendszer által alkalmazott iránymutatásokat, kritériumokat és eljárásokat annak meghatározására, hogy megfelelnek-e a jogszerűségi mátrixoknak és a jogszerűség-igazolási rendszernek.

Az értékelés egyebek mellett azt is vizsgálja, hogy képesek-e az egyes tanúsítási rendszerek a független akkreditált szervezeteken keresztül rendszeresen ellenőrizni a piaci szereplőket, továbbá a rendszer minőségének általánosabb jellemzőivel is foglalkozik, mint például az információk és adatok szolgáltatása során tanúsított átláthatóság, az ellenőrzési következtetések nyilvános hozzáférhetősége, valamint a magán tanúsítványok birtokosait tartalmazó naprakész adatbázis rendelkezésre állása.

Ezen értékelést követően jelentés készül, amelyet közvéltetésnek, és amely hozzáférhető lesz a nyilvánosság számára.

#### 2. A magán tanúsítási rendszerek állam általi jóváhagyása

Ha az 1. bekezdésben ismertetett értékelés eredménye kedvező, az ICF ügyvezető igazgatója Honduras állam nevében kihirdeti, hogy a magán tanúsítási rendszert jóváhagyták, és szükség esetén meghatározza az elismerés tárgyát képező mutatók és igazolási eszközök részlistáját.

#### 3. A tanúsított piaci szereplők állam általi elismerése

A jóváhagyott magán tanúsítási rendszer által kiállított tanúsítvánnyal rendelkező piaci szereplők a tanúsítványban foglalt tevékenységekre megkapják az állam általi elismerést. A tanúsítványban nem szereplő egyéb tevékenységek esetében minden egyes piaci szereplő köteles megfelelni a jogszerűségi mátrixokban és a jogszerűség-igazolási rendszerben megállapított egyéb kötelezettségeknek. Ez az elismerés a magán tanúsítási rendszer azon, jogszerűséggel, erdőgazdálkodással vagy felügyeleti láncsal kapcsolatos elemeire vonatkozik, amelyeket a II. melléklet és e melléklet rendelkezéseinek megfelelően minősítettek, e szakasz 1. és 2. bekezdésében leírtaknak megfelelően. Az elismerés a magán tanúsítványt kiállító szervezetnek a kérelmező piaci szereplővel kapcsolatos rendszeres ellenőrzési jelentései eredményének elemzésétől is függ.

#### 4. Jogszabályi megfelelési tanúsítvány kiállítása elismert magán tanúsítvánnyal rendelkező piaci szereplők részére

Azok a piaci szereplők, amelyek elismert magán tanúsítványa az összes tevékenységükre, valamint a jogszerűségi mátrixokban foglalt valamennyi mutatóra is kiterjed, automatikusan megkapják az ICF Jogszerűség-igazolási Osztálya által kiállított jogszabályi megfelelési tanúsítványt. A jogszabályi megfelelési tanúsítványt a hamarosan lejárt érvényes jogszabályi megfelelési tanúsítvány érvényességének vizsgálatát követően (olyan piaci szereplők esetében, amelyek már rendelkeznek ilyen tanúsítvánnyal), valamint az elismert magán tanúsítvány érvényességének és valódiságának vizsgálatát, továbbá a piaci szereplő jogszabályi megfelelését tanúsító, elismert magán tanúsítványt kiállító szervezet rendszeres ellenőrzési jelentéseinek vizsgálatát követően állítják ki.

Ha a piaci szereplő magán tanúsítványát olyan elismert magán tanúsítási mechanizmus állította ki, amely nem terjed ki a jogszerűségi mátrixok valamennyi követelményére, a jogszabályi megfelelési tanúsítvány csak akkor adható ki, ha a következő két feltétel egyidejűleg teljesül:

- a) A magán tanúsítványt kiállító szervezet rendszeres ellenőrzési jelentései bizonyítják a piaci szereplő olyan jogszerűségi követelményeknek való megfelelését, amelyek a magán tanúsítási rendszerben és a jogszerűségi mátrixokban egyaránt szerepelnek.
- b) A jogszerűség-igazolási rendszerben részt vevő intézmények igazolták a piaci szereplőnek a jogszerűségi mátrixokban foglalt mutatóknak és a jogszerűség-igazolási rendszer azon követelményeinek való megfelelését, amelyekre a magán tanúsítási rendszer nem terjed ki.

Ha egy elismert magán tanúsítvánnyal rendelkező piaci szereplő a tanúsítvány hatályán kívül eső, de az e megállapodás hatálya alá tartozó tevékenységet folytat, a jogszabályi megfelelési tanúsítvány csak akkor állítható ki, ha a jogszerűség-igazolási rendszerben részt vevő intézmények igazolják a piaci szereplő nem tanúsított tevékenységeinek jogszabályi megfelelését.

Ily módon a jogszabályi megfelelési tanúsítványok olyan piaci szereplők esetében is kiállíthatók külön igazolási tevékenység szükségessége nélkül, amelyek jóváhagyott magán tanúsítási rendszer által kiállított tanúsítvánnyal rendelkeznek, a piaci szereplő jogszerűsége kettős igazolásának elkerülése vagy részleges elismerés esetén minimalizálása érdekében.

#### 5. A magán tanúsítási rendszer ellenőrzési jelentéseinek benyújtása

Az elismert magán tanúsítvánnyal rendelkező piaci szereplőknek be kell nyújtaniuk az ICF Jogszerűség-igazolási Osztályához a magán tanúsítási rendszer által készített jelentéseket, beleértve a tanúsítványaik érvényességében vagy hatályában bekövetkezett változásokat és különösen a tanúsítványok felfüggesztésének vagy megszüntetésének eseteit. Ez lehetővé teszi annak biztosítását, hogy e piaci szereplők jogszabályi megfelelését nyomon kövessék, ami pedig lehetővé teszi az érintett piaci szereplők jogszabályi megfelelési tanúsítványának jövőbeli megújítását.

Másfelől az elismert magán tanúsító szervezetek a SNIF-be feltöltik az általuk tanúsított piaci szereplőkre vonatkozó valamennyi ellenőrzési jelentést. E jelentéseket a Jogszerűség-igazolási Osztály adategyeztetési célokra használja fel.

A magán tanúsítási rendszerek és az általuk tanúsított piaci szereplők értékelésére, jóváhagyására és elismerésére vonatkozó eljárásokat és iránymutatásokat e megállapodás előkészítő és szervezési szakaszában kell kidolgozni. A Jogszerűség-igazolási Osztály általi elismerés nyomon követésének eljárásait – beleértve a tanúsítványok érvényességének nyomon követését és a tanúsítási rendszerek által javasolt korrekciós intézkedések kezelését – szintén e megállapodás említett szakaszában kell kidolgozni. Mindezen dokumentumokat a nyilvánosság számára hozzáférhetővé teszik.

#### 9. A JOGSZERŰSÉG-IGAZOLÁSI RENDSZERNEK VALÓ MEG NEM FELELÉS KEZELÉSE

A jogszerűség-igazolási rendszer külön intézkedéseket határoz meg azon esetek azonosítására, nyilvántartásba vételére és kezelésére, amikor az erdészeti ágazat piaci szereplői nem felelnek meg a rendszer rendelkezéseinek. A meg nem felelés olyan esetekre vonatkozik, amikor az ellátási lánc szereplői nem felelnek meg a jogszerűségi mátrixoknak és a jogszerűség-igazolási rendszer követelményeinek, valamint olyan esetekre, amikor a jogszerűség-igazolási rendszerben részt vevő hatóságok nem felelnek meg a létesítési és igazolási eljárásoknak.

Amennyiben az intézmény okmányellenőrzés vagy helyszíni ellenőrzés során megállapítja, hogy a piaci szereplő nem felel meg a jogszerűség-igazolási rendszernek, értékelést végez annak megállapítására, hogy a meg nem felelés szabálysértésnek vagy bűncselekménynek minősül. Adott esetben az elkövetett jogellenes cselekménnyel kapcsolatban úgy jár el, hogy az információt továbbítja a megfelelő illetékes intézménynek, hogy az kiszabhassa a megfelelő büntetést. Ugyanakkor az illetékes intézmény értesíti az ICF Jogszerűség-igazolási Osztályát, hogy az a jogszabályi megfelelési tanúsítvány érvényességét adott esetben felfüggeszthesse vagy visszaállíthassa.

A jogszabályoknak való meg nem felelés valamennyi esetét rögzíteni kell a Jogszerűség-igazolási Osztály adatbázisában, amely központosított archívumként szolgál, és tárolja a piaci szereplők jogszerűség-igazolási rendszer követelményeinek való megfelelésének hiányára vonatkozó információkat és nyilvántartásokat, valamint a meg nem felelés eseteinek rendezéséhez kötődő korrekciós intézkedéseket vagy büntetéseket. Ehhez az adatbázishoz és annak naprakészen tartásához a jogszerűség-igazolási rendszer követelményei által érintett valamennyi intézmény saját felelősségi és illetékességi körének megfelelően hozzájárul.

Amennyiben a meg nem felelés bűncselekménynek minősül, a piaci szereplő és a fatermékek érintett szállítmánya nem kap jogszabályi megfelelési tanúsítványt, FLEGT-engedélyt vagy H-Legal engedélyt, és az esetet vádemelés céljából az Ügyészségre utalják. Szabálysértés esetén a felelős intézmények közigazgatási szankciókat (az engedélyek átmeneti felfüggesztését, pénzbüntetést vagy kártérítés fizetését) alkalmaznak, amelyek szintén megakadályozhatják a jogszabályi megfelelési tanúsítvány, a FLEGT- vagy H-Legal engedély kiállítását, legalább addig, amíg a szabálysértést korrekciós intézkedések útján meg nem oldják. Az egy adott szállítmányhoz fűződő valamennyi meg nem felelést meg kell oldani a meg nem felelés korrigálásával és a kapcsolódó bírság megfizetésével, még a kivételre szánt szállítmány engedélyezése előtt, függetlenül annak rendeltetési helyétől.



E megállapodás előkészítő és szervezési szakaszában és az első FLEGT-engedély kiállítása előtt a jogszerűség-igazolási rendszerben részt vevő valamennyi intézmény meghatározza a jogszerűség-igazolási rendszernek való meg nem felelés különféle kategóriáit és a jogszabályi megfelelési tanúsítvány vagy a FLEGT- vagy H-Legal engedély kiállítására és érvényességére gyakorolt hatásukat. Alkalmazása előtt ezt az osztályozást a végrehajtási vegyes bizottságnak kell érvényesítenie. Azok az intézmények továbbá, amelyek egyelőre nem rendelkeznek a jogszerűség-igazolási rendszernek való meg nem felelés eseteinek kezelésére irányuló mechanizmusokkal, megállapítják az azok kezeléséhez szükséges részletes iránymutatást, az esetlegesen kiszabható büntetéseket is beleértve.

A különböző intézményeknél elérhető, a meg nem felelés eseteire vonatkozó információk összehangolásának biztosítása érdekében létre kell hozni a Jogszerűség-igazolási Osztály adatbázisát, amely az ilyen esetekkel kapcsolatos információkat tárolja. Meg kell határozni, hogy az ezen adatbázisban tárolt információk közül, melyeket fogják a nyilvánosság számára hozzáférhetővé tenni, és hogyan.

## 10. PANASZKEZELÉSI MECHANIZMUSOK

### 10.1 Bevezetés

A panaszkezelési mechanizmusoknak átláthatónak, hatékonyak, elérhetőnek kell lenniük, és azokat olyan szerveknek kell végrehajtaniuk, amelyek elkülönülnek a jogszerűség mátrixokban és a jogszerűség-igazolási rendszerben meghatározott létrehozási és igazolási eljárásokat végrehajtó szervektől. A már létező vagy az e megállapodás előkészítő és szervezési szakaszában kialakítandó mechanizmusok lehetővé teszik annak biztosítását, hogy a jogszerűség-igazolási rendszer végrehajtásával és működésével, valamint az abban részt vevő szervezetekkel kapcsolatos panaszokat a 10.4. szakaszban meghatározott elvekkel összhangban kezeljék.

E mechanizmusok keretében a „panasz” kifejezés a következőket foglalja magában: panasz, vita, nézeteltérés, konfliktus vagy ezek bármely szinonimája, a jogszerűség-igazolási rendszer végrehajtásában közvetlenül részt vevő szereplők, valamint mindazon piaci szereplők részéről, amelyeket az e megállapodás értelmében hozott intézkedések vagy döntések közvetlenül érintenek.

### 10.2 Célkitűzések

A panaszkezelési mechanizmusok céljai a következők:

- az érdekelt felek által benyújtott valamennyi panasz dokumentálása, vizsgálata, valamint hatékony és az előre megállapított és közzétett módszertanokkal összhangban történő rendezése;
- eszközöket biztosítani a sértett felek számára, hogy felkérjék az érintett intézményeket a hiba vagy mulasztás orvoslására;
- a közigazgatási eljárások hatékonyságához való hozzájárulás és annak erősítése;
- növelni a piaci szereplők és a lakosság körében a jogszerűség-igazolási rendszer működésének hitelességét és megbízhatóságát.

E mechanizmusok hatályát e megállapodás előkészítő és szervezési szakaszában kell kidolgozni. A panaszok befogadására, iktatására és kezelésére irányuló eljárások a 10.4. szakaszban felsorolt elveken alapulnak, és azokat a jelen megállapodás előkészítő és szervezési szakasza során kell kidolgozni.

### 10.3 Panaszkezelési mechanizmusok típusai

E megállapodás legalább négyféle panaszkezelési mechanizmust határoz meg, amelyek az érintett piaci szereplőktől és területektől függően változhatnak.

#### 1. A jogszerűség-igazolási rendszerben részt vevő intézmények panaszkezelési mechanizmusai

A jogszerűség-igazolási rendszerben részt vevő minden egyes intézmény – a már létező vagy a kifejleszteni tervezett panaszkezelési mechanizmusok révén – megkapja a piaci szereplők magatartására vagy az egyes intézményeken belüli osztályok, szolgálatok vagy részlegek magatartására vonatkozó panaszokat a jogszerűség-igazolási rendszer végrehajtásának szempontjaival kapcsolatban. Az egyes intézmények mechanizmusainak különösen az ezen intézmények által ellátott feladatokra és meghozott döntésekre vonatkozó panaszokat kell kezelniük.

Ha az említett mechanizmuson keresztül beérkezett panaszt az előre megállapított határidőn belül nem rendezik, vagy a panasz rendezése nem felel meg a panaszos elvárásainak, a panaszos fellebbezést nyújthat be a SIIAVA-hoz.

## 2. A FLEGT Engedélyezési Osztály panaszkezelési mechanizmusa

Az ICF az 1. bekezdésben említett panaszkezelési mechanizmus mellett a FLEGT Engedélyezési Osztályon belül egy második panaszkezelési mechanizmust is létrehoz. E mechanizmus a jellemzően a FLEGT- és H-Legal engedélyekkel kapcsolatos panaszok kezelését végzi, amelyek gyors választ igényelnek, mint például a megtámadott döntések, indokolatlan késedelem és egyebek.

Ha az említett mechanizmuson keresztül beérkezett panaszt az előre megállapított határidőn belül nem rendezik, vagy a panasz rendezése nem felel meg a panaszos elvárásainak, a panaszos fellebbezést nyújthat be a SIAVA-hoz.

## 3. A független ellenőrzésekre vonatkozó panaszkezelési mechanizmus

A független ellenőrzés tartalmaz egy, a tevékenységeivel és megállapításaival, valamint a jogszerűség-igazolási rendszer működésével (igazolási módszertan, engedélyezési rendszer stb.) kapcsolatos panaszok fogadására és kezelésére irányuló mechanizmust.

Ha az említett mechanizmuson keresztül beérkezett panaszt az előre megállapított határidőn belül nem rendezik, vagy a panasz rendezése nem felel meg a panaszos elvárásainak, a panaszos fellebbezést nyújthat be a végrehajtási vegyes bizottsághoz. Az ellenőrzéssel vagy a jogszerűség-igazolási rendszer működésével kapcsolatos valamennyi panaszt a végrehajtási vegyes bizottsághoz kell benyújtani elismerés, vizsgálat és nyilvántartásba vétel céljából, valamint azért, hogy meghatározza a megfelelő panaszrendezési intézkedéseket.

## 4. A végrehajtási vegyes bizottság panaszkezelési mechanizmusa

A végrehajtási vegyes bizottság olyan panaszkezelési mechanizmust vezet be, amely az érdekelt felek által azonosított problémákkal foglalkozik, különös tekintettel e megállapodás általános kötelezettségvállalásaira, mint például az átláthatóság, a közérdekű információkhoz való hozzáférés, az irányítás javítása és e megállapodásnak az erdészeti ágazatra gyakorolt hatása.

A végrehajtási vegyes bizottság panaszkezelési mechanizmusa szintén foglalkozik a jogszerűség-igazolási rendszerben részt vevő intézmények magatartásával, a FLEGT Engedélyezési Osztállyal és a független ellenőrzéssel kapcsolatban benyújtott panaszokkal, amennyiben azokat nem sikerült a megfelelő szinten rendezni.

## 5. Civil társadalmi részvétel panaszkezelési mechanizmusokban

Az erdészeti tanácsadó testületek és a civil társadalmi szervezetek végzik a jogszerűség-igazolási rendszernek és általánosságban e megállapodás működésének társadalmi ellenőrzését. Ugyanakkor a különböző szereplők által a jogszerűség-igazolási rendszer működésével kapcsolatban benyújtott hivatalos és egyéb panaszokat is fogadják és benyújtják. Ebből a célból hozzáférnek a megfelelő vizsgálatok lefolytatásához szükséges információkhoz, ugyanakkor az adott információval kapcsolatban tiszteletben tartják azok bizalmas jellegét és a szakmai titoktartás elvét. A megfelelő koordináció biztosítása érdekében együttműködési megállapodásokat kötnek az ICF-fel. A társadalmi ellenőrzés megállapításait és ajánlásait, valamint a hivatalos és egyéb panaszokat a megfelelő szinten kell elismerni és kezelni, majd végül elismerés és rendezés céljából a végrehajtási vegyes bizottsághoz kell benyújtani.

## 6. A CONADEH részvétele a jogszerűség-igazolási rendszerben

A Nemzeti Emberi Jogi Bizottságról (CONADEH) szóló sarkalatos törvény értelmében valamennyi hatóság és egyéb kormányzati intézmény sürgősségi és kiemelt jelleggel köteles támogatni a CONADEH által végzett vizsgálatokat vagy ellenőrzéseket. Ennek megfelelően a CONADEH kaphat az e megállapodás működésével kapcsolatos panaszokat, és hozzáférhet a jogszerűség-igazolási rendszerben és általában az e megállapodásban részt vevő intézmények által végrehajtott panaszkezelési mechanizmusokhoz.

## 10.4 A panaszkezelési mechanizmusok létrehozása és az irányadó alapelvek

Az alábbi alapelveket be kell tartani, és azokat a feladatmeghatározásban is fel kell tüntetni annak érdekében, hogy a panaszkezelési mechanizmusok eljárásai és végrehajtása megállapításra kerüljön a panaszt fogadó szervezeteknél és a végrehajtási vegyes bizottságnál:

1. Erdészeti ágazati piaci szereplőként vagy érdekelt félként minden személynek és szervezetnek vagy törvényes képviselőjének jogában áll panaszt benyújtani.
2. A panasz benyújtására irányuló eljárásnak egyértelműnek, könnyen érthetőnek és nyilvánosan hozzáférhetőnek kell lennie.
3. Az intézmények által bevezetett mechanizmusoknak könnyen hozzáférhetőnek kell lenniük, és irodák, weboldalak vagy egyéb alkalmas eszközök révén az egész területet megfelelően le kell fedniük.

4. A panaszbenyújtáshoz szükséges formanyomtatvány legyen könnyen kitölthető, és kellően vegye figyelembe a panaszt benyújtó személy személyes lehetőségeit és készségeit (írásstudás, internet-hozzáférés stb.).
5. A panaszokban részletesen le kell írni legalább a panasz okát, valamint a helyszínt, időpontot, intézményt és adott esetben azt a piaci szereplőt, amelyre a panasz vonatkozik.
6. Ha a helyzet úgy indokolja, a panaszokat név nélkül is be lehet nyújtani, így biztosítva, hogy a panaszos személyazonossága rejtve maradjon.
7. A mechanizmusnak a lehető legnagyobb mértékben el kell kerülnie a panasz benyújtási határidejének korlátozását.
8. A mechanizmusnak biztosítania kell, hogy a panasszal a kérelmező általi benyújtást követően haladéktalanul foglalkozzanak.
9. A mechanizmusnak átlátható módon kell a panaszokat befogadnia és nyomon követnie, és biztosítania kell, hogy a panaszokkal időben és a megfelelő módon foglalkozzanak.
10. Az egyes érintett intézmények belső ellenőrzéseik során kötelesek biztosítani, hogy a panaszokat megfelelő módon kezeljék, és ne hagyják figyelmen kívül.
11. A panaszaktákról addig nem lehet nyilatkozni, amíg döntés nem született, és amíg minden érintett fél – a támogatást nyújtó civil társadalmi szervezeteket is beleértve – nem értesült a döntésről.
12. Mielőtt a panaszra vonatkozó dokumentumokat nyilvánosságra hozzák, tekintettel kell lenni a kérelmező biztonságára, adott esetben akár névtelenségének fenntartásával.
13. Az intézmények által bevezetett mechanizmusoknak dokumentálniuk kell a panaszokat, és biztosítaniuk kell, hogy a panaszokkal az eredeti döntésben közvetlenül érintett tisztviselőktől eltérő, azoktól független és irányításuk alatt nem álló személyek foglalkozzanak. Az intézményeknek továbbá meg kell védeniük a tisztviselőket az esetleges megtorlástól.
14. A kérelmezők kéréseit meg kell válaszolni, vagy megfelelő módon fel kell dolgozni. Elutasítás esetén az okokat megfelelően indokolni kell.
15. Ha a panaszt elutasítják, vagy azt a kiindulási szinten nem lehet rendezni, az érintett Fél a 10.3. szakaszban meghatározott felsőbb szinthez vagy akár a megfelelő igazságügyi hatósághoz is fordulhat.

Ha a panasz a jogszerűség-igazolási rendszernek való megfelelés eredménye, a 9. szakaszban ismertetett feltételek alkalmazandók. A 10.2. szakaszban foglaltak szerint a panaszok befogadására, iktatására és kezelésére irányuló eljárások az e szakaszban felsorolt elveken alapulnak, és azokat e megállapodás előkészítő és szervezési szakaszában kell kidolgozni. Ezek az eljárások állapítják meg többek között a panaszok megválaszolásának határidejét és az említett mechanizmusokra vonatkozó átláthatósági kritériumokat. A panaszkezelési mechanizmusokra vonatkozó protokollokat és iránymutatásokat, valamint a végrehajtott intézkedéseket be kell nyújtani a végrehajtási vegyes bizottsághoz.

A fentiekben meghatározott panaszkezelési mechanizmusok rendszeresen dokumentálnak és elemeznek minden beérkezett panaszt. Az ICF és egyéb érintett intézmények kidolgoznak egy olyan külön adatbázist, amely dokumentálja és monitorozza a saját hatáskörükbe tartozó panaszokat. Ezen adatbázis az ICF-nek a 9. szakaszban meghatározott, panaszokat tartalmazó központi adatbázisával lesz összekapcsolva.

A panaszkezelési mechanizmusok valamennyi érintett fél közötti szoros együttműködésen alapulnak, különös tekintettel a panasz tárgyát képező intézményre. E célból az ICF együttműködési megállapodásokat köt az e megállapodásban részt vevő intézményekkel, hogy megkönnyítse az információcserét és az együttműködést, a panaszok kezelését és nyomon követését, valamint hogy biztosítsa az információ továbbítását, ha a panaszt eredetileg nem az illetékes intézményhez nyújtották be.

Az ICF együttműködési megállapodásokat köt az ICF által használt mechanizmusok működtetésében érdekelt civil társadalmi szervezetekkel, amelyek célja a panaszok összehangolt kezelése, nyomon követése és a panaszok kivizsgálásáról szóló zárójelentések közzététele, ami kiegészíti az ICF és a jogszerűség-igazolási rendszerben részt vevő egyéb közjogi intézmények munkáját.

A panaszkezelési mechanizmusokkal kapcsolatos eljárásokat, iránymutatásokat, követelményeket és értékeléseket, valamint a fent említett együttműködési megállapodásokat az első FLEGT-engedély kiadása előtt ki kell dolgozni és üzembe kell helyezni.

## 11. A JOGSZERŰSÉG-IGAZOLÁSI RENDSZER VÉGREHAJTÁSÁRA VONATKOZÓ KONZULTÁCIÓS, RÉSZVÉTELI ÉS KOORDINÁCIÓS MECHANIZMUSOK

A fatermékek esetében a jogszerűség-igazolási rendszer végrehajtásához az összes érintett szereplő részvétele szükséges, egyértelműen meghatározott szerepkörökkel és feladatokkal, a törvény által rájuk ruházott hatásköröknek megfelelően, hogy teljes mértékben ki lehessen használni szakértelmüket és kiegészíthessék egymást.

A piaci szereplők, az érdekelt felek, az állam, a magánszektor, a civil társadalom és Honduras őslakos és afrikai származású népei (PIAH) közötti hatékony koordináció, konzultáció és részvétel biztosítása érdekében e csoportok a különböző felelősségi és hatásköreiken túlmutató alapvető kérdésekben konszenzusra törekednek.

E koordinációt két, egymást kiegészítő szinten lehet megvalósítani: stratégiai és operatív szinten. A stratégiai szint teszi lehetővé a közös igazolási eljárások meghatározását, míg az operatív szint ezen eljárások gyakorlati végrehajtását foglalja magában, amelyben nincs korlátozva a különféle szereplők részvétele.

### 11.1 A megállapodás végrehajtásával foglalkozó vegyes bizottság (végrehajtási vegyes bizottság)

Ez a Honduras és az Unió közötti legmagasabb szintű koordinációs szerv, amely e megállapodás 19. cikkével és X. mellékletével összhangban a megállapodás alkalmazásának ellenőrzéséért és nyomon követéséért felel, a független ellenőrzés lebonyolítását is beleértve. A végrehajtási vegyes bizottság megkönnyíti a Felek közötti párbeszédet és információcserét.

A hondurasi érdekelt felek végrehajtási vegyes bizottságban való részvétele tükrözi a hondurasi erdészeti ágazatban érdekelt felek különféle csoportjait: a köz- és a magánszférát, a civil társadalmat, Honduras őslakos és afrikai származású népeit, a helyi közösségeket és szükség esetén másokat.

A jogszerűség-igazolási rendszer végrehajtását illetően a végrehajtási vegyes bizottság felel az e mellékletben felsorolt valamennyi igazolási dokumentum és eljárás kidolgozásáért, jóváhagyásáért és ellenőrzéséért, amelyeket a Felek e megállapodás előkészítő és szervezési szakaszában azonosítanak.

E megállapodás 14. cikkének rendelkezései szerint a Felek a végrehajtási vegyes bizottság közvetítésével jóváhagyják e megállapodás végrehajtásának ütemtervét. Az e mellékletben ismertetett kiegészítő és támogató intézkedések végrehajtásának ütemterve mellett az említett ütemterv az e megállapodás végrehajtásának a Felek által elfogadott lépéseit is részletesen ismerteti, egészen az első FLEGT-engedély kiadásáig.

### 11.2 Technikai Bizottság

Ez a legmagasabb szintű hondurasi koordinációs szerv, amely az összes érdekelt felet magában foglalja: a közjogi intézményeket, a magánszférát, a civil társadalmat és Honduras őslakos és afrikai származású népeit (PIAH). A Technikai Bizottság a következőképp felelős:

- Stratégiai hozzájárulást nyújt a végrehajtási vegyes bizottságnak, hogy megkönnyítse az e megállapodás hatékony végrehajtását célzó döntéshozatalt.
- A Felek által elfogadott menetrend alapján nyomon követi e megállapodás végrehajtási folyamatait.
- Nyomon követi a VIII. mellékletben meghatározott kiegészítő intézkedéseknek való megfelelést.
- Elősegíti a párbeszédet és a megállapodásra jutást, biztosítja az e megállapodáshoz kapcsolódó valamennyi szereplő részvételét.
- Befolyást gyakorol a közjogi intézményekre és egyéb szereplőkre, hogy gyorsítsák fel az e megállapodásnak való megfeleléssel kapcsolatos döntéshozatalt.

### 11.3 A FLEGT önkéntes partnerségi megállapodás végrehajtásának intézményközi titkársága (SIIAVA)

Stratégiai szinten Honduras állam egy megfelelő jogi eszköz segítségével létrehozza a FLEGT önkéntes partnerségi megállapodás végrehajtásának intézményközi titkárságát (SIIAVA), amely a jogszerűség-igazolási rendszerrel kapcsolatos közzszektorbeli szereplők képviselőiből áll. Ez a szerv ad helyet a jogszerűség-igazolási rendszer végrehajtását lehetővé tevő párbeszédnek és koordinációnak.

A SIIAVA-ban a közjogi intézmények az e megállapodás II. és V. mellékletében meghatározott igazolási mechanizmusok végrehajtása érdekében koordinálják a fellépéseiket, és így biztosítják a törvények alkalmazását a jogszerűség meghatározásában és a jogszerűség-igazolási rendszerben foglalt egyes területeken.

Ezen intézményeknek rendelkezniük kell azzal a kapacitással, erőforrásokkal és eszközökkel, amelyek a jogszerűség-igazolási rendszer nyomon követéséhez és végrehajtásához szükségesek, és ezért bővíteni kell az annak alkalmazásáért felelős intézményeknél és minisztériumoknál dolgozó munkatársak kapacitását. Ennek megfelelően a VIII. melléklet tartalmaz egy, a SIIAVA-ra vonatkozó külön kiegészítő intézkedést.

A jogszerűségi mátrixokban foglalt mutatóknak és a jogszerűség-igazolási rendszer követelményeinek való megfelelés igazolása és alkalmazásuk nyomon követése érdekében a SIIAVA részét képező intézmények a jogszerűség-igazolási rendszer kialakításának és végrehajtásának alakulásáról és a tapasztalt kihívásokról rendszeresen beszámolnak a SIIAVA-nak és adott esetben a Technikai Bizottságnak. A SIIAVA figyelembe veszi a jogszerűség-igazolási rendszerben részt vevő intézmények rendszeres beszámolóit, valamint az ezen intézmények különböző részlegei és informatikai rendszerei által a jogszerűség-igazolási rendszerhez kapcsolódóan nyújtott adatokat és információkat.

A környezet ellen elkövetett bűncselekményt eredményező, az e megállapodás II. és V. mellékletében megállapított követelményeknek való szisztematikus meg nem felelés érdekében a SIIAVA elemzi az ICF-nél és a jogszerűség-igazolási rendszerben részt vevő egyéb intézményeknél működő egyéb mechanizmusok eredményeit. E mechanizmusok közé tartoznak a mobil egységek és állandó ellenőrző pontok, a Nemzeti Intézményközi Biztonsági Erő (FUSINA) és a Környezet elleni bűncselekményekkel foglalkozó intézményközi munkacsoport (FTIA), amelyek a nemzeti bűnmegelőző rendőrségtől, a Különleges Környezetvédelmi Ügyészi Szolgálattól, a Főügyészségtől és többek között a hondurasi fegyveres erőktől kapnak támogatást.

Ezenkívül a SIIAVA megkapja és figyelembe veszi a CONADEH, az erdészeti tanácsadó testületek és a civil társadalom által készített társadalmi ellenőrzési jelentéseket, valamint a különféle szereplők által a jogszerűség-igazolási rendszer működésével kapcsolatban benyújtott panaszokat, amelyeket a jogszerűség-igazolási rendszerben részt vevő közjogi intézmények még nem rendeztek, a 10. szakaszban meghatározottak szerint. E panaszokat késedelem nélkül és kellő gondossággal kell kezelni, és azonnal reagálni kell azokra.

A SIIAVA a közszektorbeli képviselőitől származó hozzájárulást e megállapodás előkészítése, megszervezése és végrehajtása érdekében benyújtja a végrehajtási vegyes bizottsághoz és a Technikai Bizottsághoz. A SIIAVA működésére vonatkozó eljárásokat e megállapodás előkészítő és szervezési szakaszában kell pontos részletességgel megállapítani.

#### 11.4 Az illegális fakitermelésnek és az erdészeti termékek szállításának ellenőrzésére irányuló nemzeti stratégia (ENCTI) és annak e megállapodással fennálló kapcsolatai

Az erdészeti törvény 18. cikkének (22) bekezdése megállapítja, hogy az ICF-nek kell kidolgoznia és végrehajtania az illegális fakitermelésnek és az erdészeti termékek szállításának ellenőrzésére irányuló nemzeti stratégiát (ENCTI). Az ICF-nek továbbá „koordinálnia és strukturálnia kell az erdészeti ágazatot, a védett területeket, valamint a vadon élő állat- és növényvilágot képviselő szervezetek tevékenységeit, előmozdítva a részvételen alapuló és decentralizált irányítást” (18. cikk (5) bekezdés).

Az ICF minden egyéb intézményi szereplőt, valamint a civil társadalmi szervezeteket, erdőtulajdonosokat, a faipart – annak különböző jogcímei és eltérő mértékű hozzáadott értéke alapján –, helyi közösségeket, területi tanácsokat, regionális, települési és helyi szintű tanácsadó testületeket, valamint az erdészeti ágazatban részt vevő egyéb gazdasági ágazatokat felszólít arra, hogy aktívan vegyenek részt az ENCTI végrehajtásában.

E megállapodás összefüggésében az ENCTI végrehajtása segít az illegális fakitermelés és az erdészeti termékek illegális szállításának megfékezésében, és végrehajtási eszközt jelent az ICF számára. Az ENCTI keretében elért eredményeket és megfogalmazott ajánlásokat az ICF a SIIAVA elé terjeszti, amely az a szerv, amelyben részt vesznek a mindkét folyamatban érintett szereplők, egyesítik erőiket, kiegészítik egymást, és szinergiákat hoznak létre az erdészeti ágazatban tapasztalható jogellenesség leküzdésére. Különösen fontos a Különleges Környezetvédelmi Ügyészi Szolgálat (FEMA), az Főügyészség, a nemzeti rendőrség, a hondurasi fegyveres erők, a bírói hatalom, a települések és a Hondurasi Nemzeti Emberi Jogi Bizottság hozzájárulása.

A SIIAVA az e megállapodásban részt vevő intézmények közötti koordinációt biztosító szerepkörében elemzi az ENCTI-nek az ICF által benyújtott eredményeit, hogy foglalkozni tudjon a rendszeresen előforduló környezetvédelmi bűncselekményekkel, valamint kiosztja az érintett intézmények feladatait és a tőlük elvárt intézkedéseket. Megosztja továbbá a mobil egységek és az állandó ellenőrző pontok működésével kapcsolatos információkat, továbbá a Nemzeti Intézményközi Biztonsági Erő és a Környezet elleni bűncselekményekkel foglalkozó intézményközi munkacsoport által elért eredményeket.

12. AZ ÁGAZAT KÜLÖNFÉLE SZEREPLŐINEK A JOGSZERŰSÉG-IGAZOLÁSI RENDSZER VÉGREHAJTÁSÁBA TÖRTÉNŐ BEVONÁSÁT CÉLZÓ ÖSZTÖNZŐ, NÉPSZERŰSÍTŐ, VÉD- ÉS KOCKÁZATCSÖKKENTŐ INTÉZKEDÉSEK

A nemzeti erdészeti ágazat irányítása számos kihívással jár, amelyek többek között az erdészeti ágazat számos piaci szereplője, többek között a kisipari vállalkozások által végzett tevékenység jogszerűségének biztosításával járó nehézségekből fakad. E tekintetben a jogszerűség-igazolási rendszer végrehajtása lehetőséget nyújt arra, hogy e kihívásokat az ellátási láncban nemzeti szinten részt vevő szereplők bevonásával, valamint az összes piaci szereplő jogszabályi megfelelésének erősítését és fokozását célzó konkrét intézkedések azonosításával oldják meg, elősegítve ezáltal e megállapodás végrehajtását.

A jogszerűség-igazolási rendszert az önkéntes partnerségi megállapodás előkészítő és szervezési szakasza során fokozatosan kell végrehajtani, és előnyben kell részesíteni a kivitelre szánt termékek jogszerűségének biztosításához szükséges intézkedéseket. Ez azért van, mert sok piaci szereplő, különösen a nemzeti piacra termelő kisebb vállalkozások informálisan végzik munkájukat, és valószínűleg több időre lesz szükségük ahhoz, hogy teljes mértékben megfeleljenek a nemzeti jogszerűségi követelményeknek és a jogszerűség-igazolási rendszer követelményeinek.

Bár a jogszerűség-igazolási rendszer végrehajtása fokozatos lesz, a VIII. mellékletben tervezett tevékenységek, amelyek a nemzeti piacra összpontosítanak, e megállapodás előkészítő és szervezési szakaszával párhuzamosan kezdődnek meg, ami elősegíti a hondurasi fatermék-piaci szereplők fokozatos jogszabályi megfelelését. E tevékenységek a VIII. mellékletben meghatározott kiegészítő intézkedéseket is magukba foglalják, amelyek célja a megfelelés nehézségeinek azonosítása és az erdészeti ágazati piaci szereplők kapacitásainak megerősítésére.

A végrehajtási vegyes bizottság felelősségébe tartozó dokumentum tartalmazza azon különféle intézkedések leírását, amelyeket a SIIAVA és a végrehajtási vegyes bizottság arra használhat fel, hogy megerősítse a különféle szereplőknek a jogszerűség-igazolási rendszer végrehajtásában való részvételét.

---

## Az ellátási lánc elemei (fenyőerdő)

	1. A termék azonosítása	2. Adatok bejelentése		3. Adatok ellenőrzése	
		2.1. Tevékenység és felelősség	2.2. Bejelentendő adatok	3.1. Validálás	3.2. Egyeztetés
1. Fatermékek behozatala	A terméket az egységes vámáruinyilatkozatban (DUA) és a behozatali számlán található termékadatok alapján azonosítják.	Az importőr, az egységes vámáruinyilatkozat (DUA) és az egyes szállítmányokra vonatkozó behozatali számla segítségével.	Az egyes szállítmányok esetében a behozatali számla és az egységes vámáruinyilatkozat (DUA) a következőket tartalmazza: <ul style="list-style-type: none"> <li>vámzár száma,</li> <li>kiindulási hely,</li> <li>importőr adatai,</li> <li>a termék leírása (faj),</li> <li>mennyiség (tömeg és/vagy térfogat),</li> <li>vámtarifaszám,</li> <li>az alkalmazott vámeljárás,</li> <li>szállítási kód.</li> </ul>	A vámhatóság rendszeresen ellenőrzi a szállítmány igazoló dokumentumait, és a dokumentáció (DUA és számla) alapján fizikailag is ellenőrizheti az árukat, az azonosított kockázat mértékének megfelelően.	A fatermékek behozatala az ellátási lánc egyik első eleme, azért az adatokat nem lehet összehasonlítani az előző lépésekkel.

## Észrevételek:

- Megfelelő eljárásokat kell megállapítani a fatermékek CITES szerinti behozatalának igazolására és ellenőrzésére (amelyet a vámhatósággal, az SAG-val és az ICF-fel közösen határoztak meg).
- Az alkalmazott vámeljárás: határozza meg az áruk végleges rendeltetési helyét; az importőr állapítja meg (pl. vámszabad terület, vámraktár, árutovábbítás, végső fogyasztás vagy felhasználás).
- Szállítási kód: az alkalmazott szállítóeszközt határozza meg (típus, úrtartalom stb.).

2. Fatermékek továbbítása	A terméket az egységes árutovábbítási áruinyilatkozatban és a számlán található termékadatok alapján azonosítják.	Az importőr, az egységes árutovábbítási áruinyilatkozat és az egyes szállítmányokra vonatkozó behozatali számla segítségével.	Minden egyes szállítmány esetében a számla és az egységes árutovábbítási áruinyilatkozat tartalmazza a következőket: <ul style="list-style-type: none"> <li>vámzár száma,</li> <li>kiindulási hely,</li> <li>importőr adatai,</li> <li>a termék leírása (faj),</li> <li>mennyiség (tömeg és/vagy térfogat),</li> <li>vámtarifaszám,</li> <li>az alkalmazott vámeljárás,</li> <li>szállítási kód.</li> </ul>	A vámhatóság rendszeresen ellenőrzi a szállítmány igazoló dokumentumait, és a dokumentáció (egységes árutovábbítási áruinyilatkozat és számla) alapján fizikailag is ellenőrizheti a szállítóeszközt, az azonosított kockázat mértékének megfelelően.	A vámhatóság a nemzetközi árutovábbítási (TIM) informatikai eszköz segítségével egyezteti az egységes árutovábbítási áruinyilatkozaton belépéskor rögzített információkat az egységes árutovábbítási áruinyilatkozaton kilépéskor rögzített információkkal.
---------------------------	---	---	---	---	---

	1. A termék azonosítása	2. Adatok bejelentése		3. Adatok ellenőrzése	
		2.1. Tevékenység és felelősség	2.2. Bejelentendő adatok	3.1. Validálás	3.2. Egyeztetés

## Észrevételek:

- A tranzit-fatermékek nem kerülhetnek be az ellátási láncba.
- Megfelelő eljárásokat kell megállapítani a fatermékek CITES szerinti behozatalának igazolására és ellenőrzésére (amelyet a vámhatósággal, az SAG-val és az ICF-fel közösen határoztak meg).
- Az alkalmazott vámeljárás: határozza meg az áruk végleges rendeltetési helyét; az importőr állapítja meg (pl. vámszabad terület, vámraktár, árutovábbítás, végső fogyasztás vagy felhasználás).
- Szállítási kód: az alkalmazott szállítóeszközt határozza meg.

## 3. Erdőkataszter

(A közösségi csoportokhoz rendelt nemzeti erdőterületek esetében a föld tulajdonosa Honduras állam, a gazdálkodási terv birtokosa pedig a megfelelő közösségi csoport).

3.1 Erdőkataszter az erdőgazdálkodási tervek keretében megvalósított éves működési tervekben	Az éves működési tervben szereplő minden egyes kivágási területre vonatkozó erdőkataszter. A terepen minden egyes kivágásra szánt fát a törzsén és a tövénél festett jellel kell ellátni.	Az erdőgazdálkodási terv birtokosa jóváhagyás céljából benyújtja az éves működési tervet az ICF-hez, amely az erdőkatasztert is tartalmazza.	Az éves működési terv erdőkatasztere a következőket tartalmazza: <ul style="list-style-type: none"> <li>– minden egyes kivágási helyszín földrajzi elhelyezkedése és területe,</li> <li>– a kivágásra szánt fák száma, és</li> <li>– kitermelendő mennyiség.</li> </ul>	A helyszíni ellenőrzés során az ICF a következőket végzi el: <ul style="list-style-type: none"> <li>– A helyszínen a határvonalak ellenőrzése, az éves működési tervben felsorolt egyes kivágási helyszínek földrajzi leírásával történő összehasonlítása.</li> <li>– Mintavétel a kitermelésre szánt fákból, és a kitermelési helyszínre jutó mennyiség becslése, összehasonlítva az éves működési tervre vonatkozó kérelemben benyújtott helyszíni adatokkal.</li> </ul>	Az ICF egyezteti az éves működési tervre vonatkozó kérelem adatait a jóváhagyott erdőgazdálkodási terv kitermelési menetrendjének adataival.
--	---	--	---	--	--

## Észrevételek:

- Az éves működési terveket erdőgazdálkodási tervvel rendelkező erdőterületekre vonatkozóan készítik el.
- A kivágási helyszínek az éves működési tervet alkotó igazgatási egységek.

3.2 Agrárerdészeti rendszerekre vonatkozó különleges tervek (SPAS) keretében az éves fakitermelési tervekben (AFP) foglalt erdőkataszter	Az éves fakitermelési tervben (AFP) foglalt erdőkataszter, a fajonként kitermelendő mennyiség pontosításával. A terepen minden egyes kivágásra szánt fát a törzsén és a tövénél festett jellel kell ellátni.	Az agrárerdészeti rendszerekre vonatkozó különleges terv (SPAS) birtokosa jóváhagyás céljából benyújtja az éves fakitermelési tervet az ICF-hez, amely az erdőkatasztert is tartalmazza.	Az éves fakitermelési terv erdőkatasztere a következőket tartalmazza: <ul style="list-style-type: none"> <li>– az éves fakitermelési terv földrajzi elhelyezkedése és területe,</li> <li>– a kivágásra szánt fák száma fajonként, és</li> <li>– kitermelendő mennyiség fajonként.</li> </ul>	Az ICF által végzett helyszíni ellenőrzést összevetik az éves fakitermelési tervre irányuló kérelemmel, a következők ellenőrzése céljából: <ul style="list-style-type: none"> <li>– az éves fakitermelési terv határvonalának megjelölése,</li> <li>– a kivágásra szánt fák mennyisége fajonként, és</li> <li>– kitermelendő mennyiség fajonként.</li> </ul>	Az ICF egyezteti az éves fakitermelési tervre irányuló kérelem adatait a jóváhagyott, az agrárerdészeti rendszerekre vonatkozó különleges tervben foglalt adatokkal.
--	--	--	--	--	--



	1. A termék azonosítása	2. Adatok bejelentése		3. Adatok ellenőrzése	
		2.1. Tevékenység és felelősség	2.2. Bejelentendő adatok	3.1. Validálás	3.2. Egyeztetés
Észrevételek: Az éves fakitermelési terveket az agrárrendészeti rendszerekre vonatkozó különleges tervvel rendelkező erdőterületekre vonatkozóan készítik el.					
3.3 Erdőkataszter a mentési tervekben	Minden egyes kivágásra szánt fát a törzsén és a tövénél festett jellel kell ellátni.	A kérelmező jóváhagyás céljából benyújtja az ICF-hez a mentési tervben foglalt erdőkatasztert.	A mentési terv erdőkatasztere minden egyes fa esetében tartalmazza a következőket: <ul style="list-style-type: none"> <li>– földrajzi hely,</li> <li>– mennyiség és</li> <li>– fajok.</li> </ul>	Az ICF által végzett helyszíni ellenőrzést összevetik mentési tervre irányuló kérelemmel, a következők ellenőrzése céljából: <ol style="list-style-type: none"> <li>(1) a mentés kellően megalapozott oka.</li> <li>(2) A mintavétel során azonosított fák esetében: <ul style="list-style-type: none"> <li>– földrajzi hely</li> <li>– mennyiség és</li> <li>– fajok.</li> </ul> </li> </ol>	Az erdőkataszter az ellátási lánc egyik első eleme, azért az adatokat nem lehet összehasonlítani az előző lépésekkel.

Észrevételek:

- Mentési terv: természetes jelenségek, kártevők vagy betegségek vagy építési munkálatok által érintett fák kitermelési engedélye.
- Kártevőfertőzés esetén bővíteni kell az ICF valamennyi mentési tervre irányuló kérelemmel kapcsolatos ellenőrzési kapacitását. Ezért a VIII. mellékletbe egy kiegészítő intézkedés is bekeült.

3.4 Erdőkataszter a helyreállítási tervekben.	Korábbi fakitermelési engedély alá tartozó fák maradványainak azonosítása.	A korábbi fakitermelési engedély birtokosa benyújtja a helyreállítási terv iránti kérelmét az ICF-hez.	A helyreállítási terv erdőkatasztere a következőket tartalmazza: <ul style="list-style-type: none"> <li>– az előző engedélynek megfelelő terület földrajzi elhelyezkedése,</li> <li>– a kitermelésre szánt termékek becsült mennyisége, és</li> <li>– fajok.</li> </ul>	Az ICF által végzett helyszíni ellenőrzést összevetik a helyreállítási tervre irányuló kérelemmel, a következők ellenőrzése céljából: <ol style="list-style-type: none"> <li>(1) a helyreállítás kellően megalapozott oka.</li> <li>(2) az előző engedélynek megfelelő terület földrajzi elhelyezkedése.</li> <li>(3) A kitermelésre szánt termékek becsült mennyisége.</li> <li>(4) Fajok.</li> </ol>	Az ICF egyezteti a helyreállítási terv iránti kérelem adatait a korábbi fakitermelési engedély adataival.
---	--	--	---	--	---

Észrevételek:

- Helyreállítási terv: a következő engedélyekből származó fák maradványainak vagy melléktermékeinek kitermelésére irányuló engedély: AOP, AFP, erdőültetvény-tanúsítványok és mentési tervek.

	1. A termék azonosítása	2. Adatok bejelentése		3. Adatok ellenőrzése	
		2.1. Tevékenység és felelősség	2.2. Bejelentendő adatok	3.1. Validálás	3.2. Egyeztetés
3.5 Az ICF által tanúsított erdőültetvény kitermelésével kapcsolatos erdőkataszter	A tanúsított ültetvényen kivágásra váró fák teljes katasztere, fajonként. Minden egyes kivágásra szánt fát a törzsén és a tövénél festett jellel kell ellátni.	Az erdőültetvény-tanúsítvány birtokosa az ICF-nek megküldött kitermelési kérelemben benyújtja erdőkatasztert.	A tanúsított ültetvényre vonatkozó erdőkataszter a következőket tartalmazza: – a tanúsított ültetvény földrajzi elhelyezkedése, – a kivágásra szánt fák mennyisége fajonként, és – kitermelendő mennyiség fajonként.	Az ICF által végzett helyszíni ellenőrzést összevetik a tanúsított ültetvényre vonatkozó kitermelési kérelemmel, a következők ellenőrzése céljából: (1) Tanúsítvány típusa. (2) A tanúsított ültetvény határvonalának megjelölése. (3) A kivágásra szánt fák fajonként. (4) Kitermelendő mennyiség fajonként.	Az ICF egyezteti a benyújtott kérelemben foglalt információkat a jóváhagyott erdőültetvény-tanúsítványon található információkkal.

## Észrevételek:

- Kétféle erdőültetvény-tanúsítvány létezik: a CPROTE (védelem céljából) és a CPLANTA (kitermeléshez).
- A tanúsított erdőültetvényeken folytatott kitermelés szabályozásáról szóló kiegészítő intézkedés a VIII. mellékletben található.

4. Fakitermelés, fűrészáru előállítása, és az erdőben vagy a gyűjtőközpontokban történő felhalmozása	A kitermelési terület határainak megjelölése és a kivágásra szánt fák részletes adatai a kitermelési kérelemben.	Az AOP, AFT, mentési terv, helyreállítási terv vagy erdőültetvény-tanúsítvány birtokosa a kitermelési kérelmet benyújtja az ICF-nek.	A kitermelési kérelem a következőket tartalmazza: – a terület földrajzi elhelyezkedése, – a kivágásra szánt fák száma, – kitermelendő mennyiség, – úthálózat és – lerakatok vagy gyűjtőközpontok elhelyezkedése.	Az ICF által végzett helyszíni ellenőrzést összevetik a kitermelési kérelemben foglalt információkkal, a következők ellenőrzése céljából: (1) A kitermelési terület földrajzi elhelyezkedése. (2) Úthálózat. (3) Lerakatok vagy gyűjtőközpontok elhelyezkedése. (4) Mintavétel a kivágott fák-ból (tuskók).	A faanyag-visszakövethetőségi informatikai rendszer (SIRMA) nyújtotta adategyeztető eszköz segítségével az ICF fokozatosan összeegyezteti a kitermelt mennyiséget a bejelentett szállítási engedélyek szerinti mennyiséggel.
--	--	--	---	---	--

## Észrevételek:

- Az erdőkataszter tárgyát képező minden egyes területtípusnál a fakitermeléshez a birtokos kérelmet nyújt be, amelyet az ICF-nek kell jóváhagynia.
- Lerakat vagy gyűjtőközpont: ahol a fatermékeket a későbbi átszállításig felhalmozzák.

	1. A termék azonosítása	2. Adatok bejelentése		3. Adatok ellenőrzése	
		2.1. Tevékenység és felelősség	2.2. Bejelentendő adatok	3.1. Validálás	3.2. Egyeztetés
5. Gömbfa szállítása az erdőből az elsődleges erdészeti termékekkel foglalkozó vállalatokhoz	Az adott járműre vonatkozó méretek, darabszám és térfogat részletei a szállítási engedélyen olvashatók.	A fakitermelési engedély birtokosa a szállítási engedélyen feltünteti a szállítani kívánt termékekre vonatkozó információkat.	A szállítási engedély a következőket tünteti fel: <ul style="list-style-type: none"> <li>– szállítás napja,</li> <li>– kiindulási hely,</li> <li>– rendeltetési hely és címzett,</li> <li>– fakitermelési engedély azonosító száma,</li> <li>– darabszám,</li> <li>– osztérfogat,</li> <li>– fuvarozó és</li> <li>– jármű rendszáma.</li> </ul>	A közúti ellenőrzés során a bűnüldöző szervek munkatársai igazolják, hogy a rakomány tartalma megfelel-e a szállítási engedélyen megadott adatoknak.	A SIRMA által szolgáltatott adategyeztető eszközök segítségével az ICF fokozatosan egyezteti össze a fakitermelési engedély birtokosa által bejelentett szállítási engedélyeket az erdészeti termékekkel foglalkozó vállalatok és fatelepek által bejelentett engedélyekkel.

## Észrevételek:

– Az ICF, a rendőrség, a Főügyészség, az Ügyészség és a hondurasi fegyveres erők mind részt vesznek a közúti ellenőrzésekben.

6. Elsődleges erdészeti termékekkel foglalkozó vállalatok	A napi mennyiséget a termelési mennyiségek nyilvántartása terméktípus szerinti bontásban tartalmazza.	Az elsődleges erdészeti termékekkel foglalkozó vállalat tulajdonosa, a termelési mennyiségek nyilvántartásán alapul havi termelési jelentésben.	A havi termelési jelentés a következőket tartalmazza: <ol style="list-style-type: none"> <li>a gömbfa és a fatermékek kiinduló készlete,</li> <li>gömbfa- és fatermék-inputok,</li> <li>termelési mennyiség, fatermék-típusonként,</li> <li>outputok (eladás vagy továbbítás),</li> <li>a gömbfa és a fatermékek záró készlete.</li> </ol>	A helyszíni ellenőrzés során az ICF a gyűjtött információk alapján ellenőrzi az erdészeti vállalat havi termelési jelentésében foglalt információkat: <ol style="list-style-type: none"> <li>Termelési hozam számítása.</li> <li>A készleten lévő mennyiség összehasonlítása az ellenőrzési adatokkal.</li> </ol>	A SIRMA segítségével az ICF egyezteti a havi beszámolóban feltüntetett gömbfa- és fatermék-inputokat a fakitermelési engedély birtokosai által bejelentett szállítási engedélyekkel.
7. Feldolgozott fatermékek szállítása	A fuvarlevél részletesen megnevezi az egy járműre jutó szállítandó termékeket.	A fuvarozó, az adott járműre vonatkozó fuvarlevélén keresztül.	Az adott járműre vonatkozó fuvarlevél a következő adatokat tartalmazza: <ul style="list-style-type: none"> <li>– fuvarlevél száma,</li> <li>– szállítás napja,</li> <li>– kiindulási hely,</li> <li>– rendeltetési hely és címzett,</li> <li>– darabszám,</li> <li>– osztérfogat,</li> <li>– fuvarozó,</li> <li>– jármű rendszáma,</li> <li>– fajok.</li> </ul>	A közúti ellenőrzés során a bűnüldöző szervek munkatársai igazolják, hogy a rakomány tartalma megfelel-e az adott járműre vonatkozó fuvarlevélén megadott adatoknak.	A SIRMA által nyújtott adategyeztető eszközök segítségével az ICF fokozatosan összeegyezteti az eladó által bejelentett, adott járműre vonatkozó fuvarleveleket a vevő által bejelentett, adott járműre vonatkozó fuvarlevelekkel.

	1. A termék azonosítása	2. Adatok bejelentése		3. Adatok ellenőrzése	
		2.1. Tevékenység és felelősség	2.2. Bejelentendő adatok	3.1. Validálás	3.2. Egyeztetés

## Észrevételek:

- A fuvarlevél megkapja az Adóhivatal rendszerében (SAR) megkapja az előzetes engedélyt.
- Az ICF, a rendőrség, a Főügyészség, az Ügyészség és a hondurasi fegyveres erők mind részt vesznek a közúti ellenőrzésekben.

8. Másodlagos erdészeti termékekkel foglalkozó vállalatok	A fatermékek feldolgozása bekerül a termelési mennyiségek nyilvántartásába.	A másodlagos erdészeti termékekkel foglalkozó vállalat tulajdonosa, a termelési mennyiségek nyilvántartásán alapul havi termelési jelentésben.	A havi termelési jelentés a következőket tartalmazza: i. a fatermékek kiinduló készlete, ii. fatermékek inputja, iii. termelés (fatermékeké), iv. outputok (eladás vagy továbbítás), és v. a fatermékek záró készlete.	A helyszíni ellenőrzés során az ICF a gyűjtött információk alapján ellenőrzi a másodlagos erdészeti termékekkel foglalkozó vállalat havi termelési jelentésében foglalt információkat: (1) Inputok, termelési mennyiségek és eladások nyilvántartásának felülvizsgálata. (2) A meglévő mennyiség leltára.	A SIRMA segítségével az engedélyezett számlák és fuvarlevelek benyújtásakor az ICF összeegyezteti az erdészeti termékekkel foglalkozó vállalat havi termelési jelentésében megadott adatokat az eladó beszámolóiban foglalt adatokkal. Ha a fatermékek közvetlenül az erdőből érkeznek, az ICF összeegyezteti az erdészeti termékekkel foglalkozó vállalat havi termelési jelentését az engedély birtokosa által bejelentett szállítási engedélyeken található adatokkal.
---	---	--	---	---	---

## Észrevételek:

- A SAR által jóváhagyott számlát a fatermékek eladásakor állítják ki, és az kíséri a fuvarlevelet a fatermékek szállítása során az ellátási lánc egyik elemétől a következő elemig.

9. Fatelep	A fatermékek beérkezése és kilépése bekerül az inputok és outputok nyilvántartásába.	A fatelep tulajdonosa, az inputok és outputok nyilvántartása alapján készült havi jelentés segítségével.	Az inputok és outputok havi jelentése a következőket tartalmazza: i. a fatermékek kiinduló készlete, ii. fatermékek inputja, iii. outputok (eladás vagy továbbítás), és iv. a fatermékek záró készlete.	A helyszíni ellenőrzés során az ICF a gyűjtött információk alapján ellenőrzi a fatelep havi input/output-jelentésében foglalt információkat: (1) Inputok és outputok nyilvántartásának felülvizsgálata. (2) A meglévő mennyiség leltára.	A SIRMA segítségével az ICF összeegyezteti a következőket: a SAR által engedélyezett számlák és fuvarlevelek benyújtásakor a fatelep ráfordításokat és eredményeket tartalmazó havi jelentésében megadott adatokat az eladó beszámolóiban foglalt adatokkal. Amennyiben a fatermékek közvetlenül az erdőből származnak, az ICF egyezteteti a fatelep inputokat és outputokat tartalmazó havi beszámolójában foglalt adatokat a fakitermelési engedély birtokosa által bejelentett szállítási engedélyeken szereplő adatokkal.
------------	--	--	---	--	---

	1. A termék azonosítása	2. Adatok bejelentése		3. Adatok ellenőrzése	
		2.1. Tevékenység és felelősség	2.2. Bejelentendő adatok	3.1. Validálás	3.2. Egyeztetés

## Észrevételek:

- A SAR által jóváhagyott számlát a fatermékek eladásakor állítják ki, és az kíséri a fuvarlevelet a fatermékek szállítása során az ellátási lánc egyik elemétől a következő elemig.

10. FLEGT és H-Legal engedélyezés	Árnyilatkozat a FLEGT- és H-Legal engedély iránti kérelmekben.	Az exportőr benyújtja az ICF FLEGT Engedélyezési Osztályához a FLEGT- vagy H-Legal engedélyre és a jogszabályi megfelelési tanúsítványra vonatkozó igényét.	Az igénylő dokumentum tartalmazza a kivitelre szánt fatermékek adatait: <ul style="list-style-type: none"> <li>– a faanyag vagy a fatermékek kereskedelmi megnevezése,</li> <li>– HR-kódok,</li> <li>– a fajok köznapi és tudományos elnevezése,</li> <li>– térfogat (m<sup>3</sup>) és nettó tömeg (kg),</li> <li>– egységek száma, és</li> <li>– megkülönböztető jelzések.</li> </ul>	A FLEGT Engedélyezési Osztály utasítja a Jogszerűség-igazolási Osztályt, hogy ellenőrizze a SIRMA-ban vagy egyéb rendszerekben, hogy a piaci szereplő és a szállítmányban foglalt összes termék megfelel-e a jogszerűség-igazolási rendszer követelményeinek.	Az ICF összeegyezteti a FLEGT- és H-Legal engedély iránti kérelmekben bejelentett információkat: <ul style="list-style-type: none"> <li>– az elsődleges vagy másodlagos erdészeti termékekkel foglalkozó vállalat által a havi termelési jelentésekben, szállítási engedélyekben és fuvarlevelekben található adatokkal,</li> <li>– a fatelep által a havi input/output jelentésben, szállítási engedélyekben és fuvarlevelekben található adatokkal.</li> </ul>
-----------------------------------	--	---	---	---	--

## Észrevételek:

- A SIRMA-ban adategyeztető eszközöket kell kifejleszteni, amelyek segítségével ellenőrizni lehet az uniós piac esetében a FLEGT-engedélyre, az egyéb piacok esetében pedig a H-Legal engedélyre irányuló kérelmeket.

11. Fatermékek kivitele	A terméket az egységes vám-árnyilatkozatban (DUA) és a SAR által engedélyezett kiviteli számlán és a BCH kiviteli árnyilatkozaton található termékadatok alapján azonosítják.	Az exportőr a vámügynökön keresztül minden egyes szállítmányhoz benyújtja az egységes vám-árnyilatkozatot (DUA), a SAR által engedélyezett kiviteli számlát és a BCH kiviteli árnyilatkozatot.	Az egyes szállítmányoknál a kérelem tartalmazza a következőket: <ul style="list-style-type: none"> <li>– a SAR által engedélyezett kiviteli számla,</li> <li>– egységes vám-árnyilatkozat (DUA),</li> <li>– BCH kiviteli árnyilatkozat,</li> <li>– az Unióba irányuló kivitel esetén FLEGT-engedély,</li> <li>– az Unión kívülre irányuló kivitel esetén a FLEGT Engedélyezési Osztály által kiadott H-Legal engedély.</li> </ul>	A vámhatóság rendszeresen ellenőrzi, hogy a kiviteli kérelemben szereplő dokumentumok összhangban vannak-e egymással.	A vámhatóság az informatikai rendszerekben (SIRMA és TIM) ellenőrzi a dokumentumok (FLEGT- vagy H-Legal engedély) valóságát.
-------------------------	---	--	---	---	--

## Észrevételek:

- Ki kell dolgozni azokat az eszközöket, amelyek a nemzetközi árutovábbítási rendszer és a faanyag-visszakövethetőségi informatikai rendszer közötti adategyeztetést szolgálják, amelynek célja az Unió piacára vonatkozó FLEGT-engedély és az egyéb piacokra vonatkozó H-Legal engedély kiadásának igazolása.

	1. A termék azonosítása	2. Adatok bejelentése		3. Adatok ellenőrzése	
		2.1. Tevékenység és felelősség	2.2. Bejelentendő adatok	3.1. Validálás	3.2. Egyeztetés
12. Fatermékek lefoglalása	Az Ügyészség által kiadott elkobzást elrendelő határozat, a fatermékek részletes adatait tartalmazó szakvéleménnyel.	Az ICF a biztonsági erők (nemzeti bűnmegelőző rendőrség és a hondurasi fegyveres erők) támogatásával lefoglalja a fatermékeket. Az Ügyészség az ICF technikai segítségével azonnal elkészíti az előzetes bizonyítékokat, és kiadja a szakvéleményt.	A szakvélemény a következőket tartalmazza: <ul style="list-style-type: none"> <li>– a fatermék kereskedelmi értéke,</li> <li>– a fatermék jellemzői,</li> <li>– származási hely (ha ismert), és</li> <li>– a fatermék minősége vagy állapota.</li> </ul> Az Ügyészség által kiadott, lefoglalást elrendelő határozat a következőket tartalmazza: <ul style="list-style-type: none"> <li>– a jogsértést elkövető neve,</li> <li>– mennyiség (tömeg és/vagy térfogat),</li> <li>– fajok és</li> <li>– fatermék típusa.</li> </ul>	Az ICF az Ügyészség által kiadott szakvélemény alapján ellenőrzi az átadott faterméket.	Az ICF a SIRMA által biztosított adategyeztető eszközök segítségével a lefoglalást elrendelő határozatban foglalt információkat összeegyezteti a benyújtott információkkal és a tulajdonosra és származási helyre vonatkozó egyéb információkkal.

Észrevételek:

- A lefoglalt fatermékek nem kerülhetnek be az ellátási láncba.
- A SIRMA tartalmaz egy olyan modult, amely lehetővé teszi a felhasználók számára, hogy nyilvántartásba vegyék a lefoglalt fatermékek szállítási engedélyeit.
- E melléklet 7.6. szakasza ismerteti a lefoglalt fatermékek kezelésének módját.

## AZ ELLÁTÁSI LÁNC ELEMEI (LOMBLEVELŰ ERDŐ)

0. Kritikus ellenőrzési pontok	1. A termék azonosítása	2. Adatok bejelentése		3. Adatok ellenőrzése	
		2.1. Tevékenység és felelőség	2.2. Bejelentendő adatok	3.1. Validálás	3.2. Egyeztetés
1. Fatermékek behozatala	Hasonló a fenyőerdőhöz.	Hasonló a fenyőerdőhöz.	Hasonló a fenyőerdőhöz.	Hasonló a fenyőerdőhöz.	Hasonló a fenyőerdőhöz.
2. Fatermékek továbbítása	Hasonló a fenyőerdőhöz.	Hasonló a fenyőerdőhöz.	Hasonló a fenyőerdőhöz.	Hasonló a fenyőerdőhöz.	Hasonló a fenyőerdőhöz.
3. Erdőkataszter (A közösségi csoportokhoz rendelt nemzeti erdőterületek esetében a föld tulajdonosa Honduras állam és az erdőgazdálkodási terv birtokosa a megfelelő közösségi csoport.)					
3.1 Erdőkataszter az erdőgazdálkodási tervek keretében megvalósított éves működési tervekben	Az éves működési tervben szereplő minden éves kivágási területre vonatkozó erdőkataszter. A terepen minden egyes kivágásra szánt fát számozni kell, és a törzsén és a tövénél festett jellel kell ellátni.	Az erdőgazdálkodási terv birtokosa az egyes kivágási területekről kitermelendő fák 100 %-a esetében benyújtja az éves működési tervet az ICF-hez jóváhagyás céljából, amely az erdőkatasztert is tartalmazza.	Az éves működési terv erdőkatasztere egy olyan mennyiségi mátrixot is tartalmaz, amely minden fa esetében megadja a következő adatokat: – fa azonosító száma, – mennyiség és – fajok.	A helyszíni ellenőrzés során az ICF mintát választ a megjelölt fákból, és az éves működési tervre vonatkozó kérelem alapján ellenőrzi azokat. Minden egyes azonosított fa esetében az ICF ellenőrzi a következő adatokat: – szám – mennyiség és – fajok	Az ICF egyezteti az éves működési tervre vonatkozó kérelem adatait a jóváhagyott erdőgazdálkodási terv kitermelési menetrendjének adataival.
Észrevételek: – Az éves működési terveket erdőgazdálkodási tervvel rendelkező erdőterületekre vonatkozóan készítik el. – A kivágási helyszínek az éves működési tervet alkotó igazgatási egységek.					
3.2 Agrárerdészeti rendszerekre vonatkozó különleges tervek (SPAS) keretében az éves fakitermelési tervekben (AFP) foglalt erdőkataszter	Hasonló a fenyőerdőhöz.	Hasonló a fenyőerdőhöz.	Hasonló a fenyőerdőhöz.	Hasonló a fenyőerdőhöz.	Hasonló a fenyőerdőhöz.
Észrevételek: – Az éves fakitermelési terveket az agrárerdészeti rendszerekre vonatkozó különleges tervvel rendelkező erdőterületekre vonatkozóan készítik el.					
3.3 Erdőkataszter a mentési tervekben	Hasonló a fenyőerdőhöz.	Hasonló a fenyőerdőhöz.	Hasonló a fenyőerdőhöz.	Hasonló a fenyőerdőhöz.	Hasonló a fenyőerdőhöz.
Észrevételek: – Mentési terv: természetes jelenségek, kártevők vagy betegségek vagy építési munkálatok által érintett fák kitermelési engedélye.					

0. Kritikus ellenőrzési pontok	1. A termék azonosítása	2. Adatok bejelentése		3. Adatok ellenőrzése	
		2.1. Tevékenység és felelősség	2.2. Bejelentendő adatok	3.1. Validálás	3.2. Egyeztetés
3.4 Erdőkataszter a helyreállítási tervekben	Hasonló a fenyőerdőhöz.	Hasonló a fenyőerdőhöz.	Hasonló a fenyőerdőhöz.	Hasonló a fenyőerdőhöz.	Hasonló a fenyőerdőhöz.

## Észrevételek:

- Helyreállítási terv: a következő engedélyekből származó fák maradványainak vagy melléktermékeinek kitermelésére irányuló engedély: AOP, AFP, erdőültetvény-tanúsítványok és mentési tervek.

3.5 Az ICF által tanúsított erdőültetvény kitermelésével kapcsolatos erdőkataszter	Hasonló a fenyőerdőhöz.	Hasonló a fenyőerdőhöz.	Hasonló a fenyőerdőhöz.	Hasonló a fenyőerdőhöz.	Hasonló a fenyőerdőhöz.
--	-------------------------	-------------------------	-------------------------	-------------------------	-------------------------

## Észrevételek:

- Kétféle erdőültetvény-tanúsítvány létezik: a CPROTE (védelem céljából) és a CPLANTA (kitermeléshez).
- A tanúsított erdőültetvényeken folytatott kitermelés szabályozásáról szóló kiegészítő intézkedés a VIII. mellékletben található.

4. Fakitermelés, valamint gömbfa és fűrészáru előállítása	A kitermelési terület határainak megjelölése és a kivágásra szánt fák részletes adatai a fakitermelési kérelemben.	Az AOP, AFT, mentési terv, helyreállítási terv vagy erdőültetvény-tanúsítvány birtokosa a kitermelési kérelmet benyújtja az ICF-nek.	A kitermelési kérelem a következőket tartalmazza: <ul style="list-style-type: none"> <li>– a terület földrajzi elhelyezkedése,</li> <li>– a kitermelésre szánt fák földrajzi koordinátái,</li> <li>– a kivágásra szánt fák száma,</li> <li>– kitermelendő mennyiség, és</li> <li>– a lerakat földrajzi elhelyezkedése.</li> </ul>	Az ICF a helyszíni látogatásokból származó információkat összeveti a kitermelési kérelemben megadott információkkal: <ol style="list-style-type: none"> <li>(1) A kitermelési terület földrajzi elhelyezkedése.</li> <li>(2) A kitermelt fákból vett minta (szám, faj).</li> </ol>	A faanyag-visszakövethetőségi informatikai rendszer (SIRMA) nyújtotta adategyeztető eszköz segítségével az ICF fokozatosan összeegyezteti a kitermelt mennyiséget a bejelentett szállítási engedélyek szerinti mennyiséggel.
---	--	--	---	--	--

## Észrevételek:

- Az erdőkataszter tárgyát képező minden egyes területtípusnál a fakitermeléshez a birtokos kérelmet nyújt be, amelyet az ICF-nek kell jóváhagynia.
- Mahagóni és cédrus kitermelése esetében meg kell felelni az ICF-047-2011. sz., a természetes erdőkből származó mahagóni és cédrus esetében felügyeleti lánc végrehajtásáról szóló miniszeri megállapodásnak.

5. Fűrészáru szállítása az erdőből az ideiglenes gyűjtőközpontokba	Egyes kitermelést folytató piaci szereplők a járműforgalomra alkalmas utak hiánya miatt a helyben rendelkezésre álló közlekedési rendszereket (pl. kézi munka, folyók vagy állapotok) használják ahhoz, hogy a fűrészárut a kitermelés helyéről eljuttassák az ideiglenes gyűjtőközpontba.	A VIII. mellékletben foglalt egyik kiegészítő intézkedés az erdőből a gyűjtőközpontba történő szállítás (folyón, öszvérrel stb.) szabályozására külön rendelkezést ír elő.
6. Faanyag tárolása a gyűjtőközpontokban	Az elszállított faanyagot gyűjtőközpontban tárolják, és nyilvántartják az egyes fajokra vonatkozó mennyiségeket. Ezt az információt használják fel akkor, amikor az ICF-hez folyamodnak szállítási engedélyért.	A VIII. mellékletben foglalt egyik kiegészítő intézkedés az erdőből a gyűjtőközpontban történő tárolás szabályozására külön rendelkezést ír elő.



0. Kritikus ellenőrzési pontok	1. A termék azonosítása	2. Adatok bejelentése		3. Adatok ellenőrzése	
		2.1. Tevékenység és felelősség	2.2. Bejelentendő adatok	3.1. Validálás	3.2. Egyeztetés
7. Gömbfa és fűrészáru elszállítása az ideiglenes gyűjtőközpontokból	Hasonló az ellátási lánc 5. eleméhez.	Hasonló az ellátási lánc 5. eleméhez.	Hasonló az ellátási lánc 5. eleméhez.	Hasonló az ellátási lánc 5. eleméhez.	Hasonló az ellátási lánc 5. eleméhez.

## Észrevételek:

- Az ICF, a rendőrség, a Főügyészség, az Ügyészség és a hondurasi fegyveres erők mind részt vesznek a közúti ellenőrzésekben.
- Az ideiglenes gyűjtőközpontokból vagy erdei lerakatokból elszállított fűrészáru nyersanyagnak minősül, és azt fűrészárura vonatkozó szállítási engedély alapján lehet csak szállítani.
- Az ellátási lánc ennél az elemnél zárul le, ha a gömbfát vagy a fűrészárut egy végső fogyasztó vásárolja meg.
- A VIII. mellékletben található egy olyan külön szabályozást tartalmazó kiegészítő intézkedés, amely ellenőrzési mechanizmusokat állapít meg az erdőből a gyűjtőközpontokba (folyón, öszvérrel stb.) történő szállításra és az ilyen központokban történő raktározásra vonatkozóan.
- Az ideiglenes gyűjtőközpontok vagy az erdőben, vagy ez erdőn kívül, közúton vagy folyón megközelíthető, stratégiai szempontból jó elhelyezkedésű helyszíneke található.

8. Elsődleges erdészeti termékekkel foglalkozó vállalatok	Hasonló a fenyőerdőhöz.	Hasonló a fenyőerdőhöz.	Hasonló a fenyőerdőhöz.	Hasonló a fenyőerdőhöz.	Hasonló a fenyőerdőhöz.
9. Feldolgozott fatermékek szállítása	Hasonló a fenyőerdőhöz.	Hasonló a fenyőerdőhöz.	Hasonló a fenyőerdőhöz.	Hasonló a fenyőerdőhöz.	Hasonló a fenyőerdőhöz.

## Észrevételek:

- A fuvarlevél megkapja az Adóhivatal rendszerében (SAR) megkapja az előzetes engedélyt.
- Az ICF, a rendőrség, a Főügyészség, az Ügyészség és a hondurasi fegyveres erők mind részt vesznek a közúti ellenőrzésekben.
- A feldolgozott faanyag az erdészeti termékekkel foglalkozó vállalat által feldolgozott fát jelenti, és nem tartalmazza az ideiglenes gyűjtőközpontokban vagy erdei lerakatokban őrzött fűrészárut.

10. Másodlagos erdészeti termékekkel foglalkozó vállalatok	Hasonló a fenyőerdőhöz.	Hasonló a fenyőerdőhöz.	Hasonló a fenyőerdőhöz.	Hasonló a fenyőerdőhöz.	Hasonló a fenyőerdőhöz.
11. Fatelep.	Hasonló a fenyőerdőhöz.	Hasonló a fenyőerdőhöz.	Hasonló a fenyőerdőhöz.	Hasonló a fenyőerdőhöz.	Hasonló a fenyőerdőhöz.
12. FLEGT és H-Legal engedélyezés	Hasonló a fenyőerdőhöz.	Hasonló a fenyőerdőhöz.	Hasonló a fenyőerdőhöz.	Hasonló a fenyőerdőhöz.	Hasonló a fenyőerdőhöz.
13. Fatermékek kivitele	Hasonló a fenyőerdőhöz.	Hasonló a fenyőerdőhöz.	Hasonló a fenyőerdőhöz.	Hasonló a fenyőerdőhöz.	Hasonló a fenyőerdőhöz.
14. Fatermékek lefoglalása	Hasonló a fenyőerdőhöz.	Hasonló a fenyőerdőhöz.	Hasonló a fenyőerdőhöz.	Hasonló a fenyőerdőhöz.	Hasonló a fenyőerdőhöz.

## VI. MELLÉKLET

## FÜGGETLEN ELLENŐRZÉS

## 1. BEVEZETÉS

E melléklet ismerteti a fatermékek hondurasi jogszerűség-igazolási rendszerének (*Sistema para Asegurar la Legalidad de los productos de la madera de Honduras*) az e megállapodás szerinti független ellenőrzésének <sup>(1)</sup> elvégzésére irányuló eljárást.

A független ellenőrzés azt vizsgálja, hogy működnek-e a jogszerűség-igazolási rendszeren belül az erdészeti termékek kitermelésének, behozatalának feldolgozásának, szállításának és kereskedelmének jogszerűségét bizonyító mechanizmusok, és megfelelnek-e az ellátási láncsal kapcsolatos valamennyi követelménynek, valamint a FLEGT engedélyező hatóság által megállapított rendelkezéseknek.

E melléklet tartalmazza a feladatok felsorolását, valamint az információgyűjtésre és jelentéstételre vonatkozó protokollt. Ismerteti továbbá, hogy a független ellenőrnek milyen képesítésekkel kell rendelkeznie, valamint tartalmazza az elsődleges információforrások felsorolását.

## 2. CÉLKITŰZÉSEK

A független ellenőrzés célkitűzései a következők:

- a) a jogszerűség-igazolási rendszer hatékonyságának és eredményességének értékelése; és
- b) szükség esetén a jogszerűség-igazolási rendszer végrehajtásával kapcsolatos kiigazításokra irányuló javaslat.

## 3. FELADATOK

A független ellenőrzés értékeli a II., IV. és V. mellékletben említett valamennyi szempont esetében a jogszabályi megfelelést.

Kiemelten fontosak azok az ellenőrzések, amelyek biztosítják, hogy a jogszerűség meghatározását a gyakorlatban is betartsák, hogy az értékláncban található termékek nyomon követhetőek legyenek, és hogy a FLEGT-engedély kiadása előtt legyen meg az igazolás. Ehhez bizonyítékokon alapuló, iratellenőrzést és helyszíni szemlét is magában foglaló módszert kell alkalmazni.

A független ellenőrzés konkrét feladatai a következők:

- a) ellenőrizni a rendszerek hatékony működését és azt, hogy a faanyag kitermelése, szállítása feldolgozása és forgalmazása – a behozott faanyagot is beleértve – megfelel e rendszerek követelményeinek. Ide tartoznak azok a jogi követelmények, amelyek a fakitermelés jóváhagyására, Honduras őslakos és afrikai származású népei jogainak betartására, a foglalkoztatási és biztonsági követelményeknek való megfelelésre, a szállításra, feldolgozásra, kereskedelemre, valamint az adók, illetékek és vámok megfizetésére vonatkoznak;
- b) igazolni, hogy a jogszerűség-igazolási rendszer központi elemét alkotó visszakövethetőségi rendszer hatékony és megfelelően működik, megerősítve, hogy a követelmények a kitermelést megelőző műveletektől egészen a kivitelig vagy a belföldi piacon történő értékelésig teljesülnek;
- c) értékelni az ICF - jogszerűség-igazolási szerepkörben eljáró - Jogszerűség-igazolási Osztályának és a jogszerűség-igazolási folyamatban részt vevő kormányzati társszerveknek a teljesítményét és hatékonyságát a jogszerűség-igazolási rendszer követelményeinek való megfelelés biztosítása érdekében;
- d) értékelni az annak biztosítására létesített rendszert, hogy az ICF FLEGT Engedélyezési Osztálya csak olyan szállítmányokhoz adjon ki FLEGT- vagy H-Legal engedélyt, amelyeket a jogszerűségi mátrixokban és a jogszerűség-igazolási rendszerben foglalt mutatóknak megfelelően termeltek, dolgoztak fel, szállítottak és vittek ki;
- e) értékelni a FLEGT- és H-Legal engedélyek érvényességének meghatározására szolgáló folyamatot annak biztosítása érdekében, hogy az igazolási rendszer hatékony legyen, és ne okozzon indokolatlan késedelmet vagy terhet az engedélyes számára;
- f) értékelni, hogyan kezelik az illetékes hatóságok a bejelentett vagy az állítólagos jogsértéseket, és hogy haladéktalanul foglalkoznak-e azokkal;
- g) értékelni a folyamat során azonosított problémák orvosolása érdekében hozott intézkedések hatékonyságát;
- h) azonosítani a jogszerűség-igazolási rendszer egészében tapasztalható hibákat és hiányosságokat, megvizsgálva a visszakövethetőségi rendszer működését, a jogszabályi megfelelést és a FLEGT és H-Legal engedélyezés összetevőinek igazolását, valamint a jogszerűség-igazolási rendszer megbízhatóságára gyakorolt hatást;

<sup>(1)</sup> Az e megállapodás szerinti független ellenőrzés eltér a független erdészeti nyomon követéstől, és kiegészítheti az országon belüli egyéb, társadalmi ellenőrzést végző szervek munkáját.

- i) ellenőrizni és értékelni a jogszerűség-igazolási rendszerben ismertetett vagy később elfogadott védintézkedéseket, és ajánlásokat tenni;
- j) megállapításait – a következtetéseket és ajánlásokat is beleértve – jelentés formájában eljuttatni a megállapodás végrehajtásával foglalkozó vegyes bizottsághoz (végrehajtási vegyes bizottság), amely a független ellenőrzési jelentések rendszeres közzétételéért felel.

#### 4. MÓDSZERTAN: INFORMÁCIÓGYŰJTÉSI ÉS -ÉRTÉKELÉSI ÉS JELENTÉSTÉTELI MÓDSZEREK

A független ellenőrzést saját hatáskörében egy igazolt szakmai igényességű és integritású független szervezet végzi el. Az ellenőrzést végző szerv elkészíti az információgyűjtési, a bizonyítékok értékelésére vonatkozó és jelentéstételi módszereket ismertető eljárási kézikönyvet. A javasolt kézikönyvet a végrehajtási vegyes bizottság vizsgálja felül és hagyja jóvá.

Az ellenőrző szerv a kézikönyvben foglalt eljárásokat alkalmazza különféle tevékenységei, többek között a helyszíni látogatások és vizsgálatok elvégzése során, valamint, amikor visszajelzést kér az érdekelt felektől, megállapításait és ajánlásait dokumentálja, és amikor közzététel céljából jelentést tesz a végrehajtási vegyes bizottságnak.

##### 4.1 Munkarend

- a) A FLEGT engedélyezési rendszer működésének első évében a független ellenőrző szerv szakaszos, interaktív ellenőrzést végez.
- b) Az ezt követő két évben az ellenőrző szerv évente legalább egyszer ellenőrzi a jogszerűség-igazolási rendszert. Ezt követően a Felek értékeli, hogy érdemes-e fenntartani az évenkénti gyakoriságot.
- c) Az ellenőrző szervezet rögtönzött ellenőrzéseket és helyszíni ellenőrzéseket is tarthat, vagy végezheti azokat valamely Fél kérésére is.

##### 4.2 A munka tárgya

- a) A független ellenőr munkája kiterjed a jogszerűség-igazolási rendszer valamennyi szempontjára, beleértve a jogszerűség fogalom meghatározásának való megfelelést, a visszakövethetőségi rendszert, az igazolást és az engedélyezést, továbbá bármely olyan jóváhagyott tanúsítási rendszert, amely a kormány szerint bizonyítja a jogszerűség-igazolási rendszernek való megfelelést.
- b) Az ellenőrző szerv ellenőrzi a jogszerűség-igazolási rendszer különböző területeiért felelős közjogi intézmények és magánvállalatok mutatóknak való megfelelését.
- c) A független ellenőr köteles ellenőrizni az Unió illetékes hatóságai által Hondurasban kiadott FLEGT-engedélyek igazolására létrehozott rendszereket.

##### 4.3 A bizonyítékok összegyűjtése

A független ellenőrzés eljárási kézikönyve meghatározza a bizonyítékok összegyűjtésére szolgáló eljárásokat és gyakorlatokat, amelyek többek között helyszíni ellenőrzéseket, vizsgálatokat, interjúkat, dokumentációt és azt foglalják magukban, hogyan kezeli a független ellenőr a panaszokat.

##### 4.4 Értékelés

A vizsgálatok során a független ellenőrző szerv biztosítja, hogy a bizonyítékok értékelésére az ISO 19011 szabványnak vagy egy azzal egyenértékű, a végrehajtási vegyes bizottság által elfogadott szabványnak megfelelően kerüljön sor.

##### 4.5 Ellenőrzési rendszerek

Az ellenőrzési eredményeknek a jogszerűség-igazolási rendszer valamely pontját érintő hiányosságok és jogsértések megállapítása és az esetlegesen meghozott korrekciós intézkedések nyomon követésének dokumentálása során a független ellenőr köteles:

- a) megfelelő nyilvántartást vezetni az ellenőrzés eredményeiről, részletesen ismertetve a jogszerűség-igazolási rendszerrel kapcsolatos teljesítményt, megfelelést, nem teljesítést és meg nem felelést;
- b) rögzíteni és értékelni a jogszerűség-igazolási rendszer egyes szempontjai, többek között a FLEGT engedélyezéshez előírt követelmények tekintetében megállapított nem teljesítés vagy meg nem felelés eseteiből álló mintát, amelyet kockázatelemzés alapján választ ki, valamint a nem teljesítés vagy meg nem felelés kezelésére hozott intézkedéseket;
- c) rögzíteni a jogszerűség-igazolási rendszer gyenge pontjait és hiányosságait, azonosítva, hogy mely területeken van szükség korrekcióra és fejlesztésre;

- d) rögzíteni és értékelni az érintett felek, többek között az ICF, valamint más, a jogszerűség-igazolási rendszer egyéb szempontjaiért felelős közjogi hatóságok és magánszervek által végrehajtott valamennyi korrekciós intézkedést.
- e) értékelni a védintézkedések végrehajtását és az azoknak való megfelelést.

## 5. JELENTÉSEK ÉS INFORMÁCIÓTERJESZTÉS

5.1 A független ellenőrző szerv jelentéseit a végrehajtási vegyes bizottsággal egyeztetett formátumnak és protokollnak megfelelően készíti el. A független ellenőrző szerv:

- a) a végrehajtási vegyes bizottsággal egyeztetett ütemtervvel összhangban jelentést tesz a tevékenységeiről;
- b) jelentéseit nemzetközileg elfogadott ellenőrzési alapelvekkel összhangban és a végrehajtási vegyes bizottsággal kötött megállapodásban foglaltak szerint készíti el;
- c) valamennyi jelentését eljuttatja a végrehajtási vegyes bizottságnak véleményezésre;
- d) a végrehajtási vegyes bizottság észrevételeit tükröző végleges jelentést készít.

5.2 A végrehajtási vegyes bizottság által jóváhagyott jelentések nyilvános dokumentumnak minősülnek, ezért azokat a Felek weboldalain közzé kell tenni.

## 6. INFORMÁCIÓFORRÁSOK

Az elsődleges információforrások közé tartoznak a dokumentumok felülvizsgálata, a helyszíni látogatás és a jogszerűségi mátrixokban (II. melléklet) felsorolt releváns érdekelt felekkel folytatott konzultációk/megbeszélések.

A hondurasi kormány és az Unió gondoskodik arról, hogy az ellenőrző szerv valamennyi szükséges információhoz hozzáférjen, beleértve az általa relevánsnak ítélt dokumentumokat és adatbázisokat, különös tekintettel azokra, amelyek a jogszerűség-igazolási rendszernek való megfelelés ellenőrzését szolgáló rendszerek hatékonyságának értékeléséhez szükségesek. Idetartozik a közjogi hatóságok hivatalai és szervei, valamint az érintett kormányok által alkalmazott magánszervezetek által előállított és/vagy az ezek birtokában lévő információkhoz való hozzáférés.

Az ellenőrző szervnek korlátlan belépést is kell biztosítani valamennyi erdőgazdálkodási területre az erdészeti műveletek előtt, alatt és után. Idetartozik a fakitermelési engedéllyel rendelkező erdőkre, elsődleges erdészeti üzemekbe, feldolgozó üzemekbe, fatelepekre és kiviteli pontokra történő belépés. Ezen átfogó hozzáférés célja annak biztosítása, hogy a független ellenőr a jogszerűség-igazolási rendszer valamennyi pontján feltárhassa az esetleges hiányosságokat.

Az ellenőrző szervnek különösen a kormányzati szervekhez, továbbá a jogszerűség-igazolási rendszer egyes szempontjaihoz kapcsolódó feladatok ellátására a kormány által kijelölt vagy alkalmazott más szervezetekhez, valamint bármely más olyan felekhez kell hozzáférést biztosítani, akik vagy amelyek releváns információkkal szolgálhatnak. Idetartoznak a következők:

### 6.1 Honduras kormánya és a kormány által kijelölt szervek

- a) az ICF, az V. mellékletben említett szabályozási osztályai révén; az ICF főtitkársága, valamint regionális és helyi erdészeti hivatalai, amelyek az e megállapodás hatálya alá tartozó erdészeti tevékenységek különböző aspektusaival foglalkoznak;
- b) a Független Erdészeti Monitoring (IM) szakértői szerv, amely jelentéseket készít a termelési lánc különböző részeiben által végzett nemzeti szintű monitoringtevékenységekről;
- c) az V. mellékletben említett, a jogszerűség-igazolási rendszer végrehajtásában részt vevő közjogi intézmények és alárendelt szerveik, valamint a bűnüldöző szervek, mint például: a MiAmbiente, a SAG, az Ügyészség és a Számvevőszék, beleértve az ICF belső ellenőrzési osztályát is, a Pénzügyminisztérium (SEFIN), az INA, az IP, a SAR, az IHSS és az STSS, többek között.

### 6.2 Civil társadalom, helyi közösségek és Honduras őslakos és afrikai származású népei

- a) A hondurasi erdészeti tevékenységek nyomon követésében részt vevő helyi, nemzeti, regionális és nemzetközi civil társadalmi szervezetek.
- b) Az erdészeti tevékenységek kezelésében részt vevő közösségek és személyek.

- c) Közösségi erdőgazdálkodás szervek, mint például a nemzeti, megyei, települési és közösségi szintű tanácsadó testületek, valamint az erdészeti ágazat különböző aspektusaiban érintett egyéb szervek.
- d) Honduras őslakos és afrikai származású népeinek szervezetei.

### 6.3 Egyéb források

- Faipari vállalkozások
- Agrárerdészeti csoportok
- Erdőtulajdonosok
- Tudományos intézmények
- Helyi hatóságok (önkormányzatok, vízügyi igazgatóságok, vagyonkezelők stb.)
- Magán erdőtanúsítási szervek és a magán tanúsítási eljárásokról szóló jelentések megállapításai
- Nemzeti Erdészeti Egyesület
- Erdészeti termékek importőrei és exportőrei
- Panaszt benyújtó vagy a jogszerűség-igazolási rendszer valamely elemének előre be nem jelentett ellenőrzését kérő érdekeltek Felek
- Független ellenőr által relevánsnak ítélt egyéb információforrás.

### 7. SZÜKSÉGES KÉPESÍTÉSEK

A pályázó független ellenőrző szervnek bizonyítania kell az integritását, és azt is, hogy korábban végzett már hasonló ellenőrzéseket, és képes rendszerjellegű elemzések lebonyolítására. Az ellenőrző szervnek hitelesnek, továbbá az erdészeti ágazatban tevékenykedő hondurasi vállalkozóktól, valamint a kereskedelmi vagy szabályozó szerepet betöltő hondurasi intézményektől függetlennek kell lennie.

A pályázó független ellenőrző szerv felelőssége annak biztosítása, hogy alkalmazottai minden potenciális összeférhetlenséget bejelentsenek, és ilyen esetben közölnie kell, milyen intézkedésekkel enyhíti az adott érdekellentétet. Ezen túlmenően a pályázó független ellenőrző szervnek a következő követelményeket is teljesítenie kell:

- a) rendelkezik dokumentált belső minőségirányítási rendszerrel, amely megfelel az ISO 17021 <sup>(2)</sup> vagy azzal egyenértékű szabványoknak, és az ellenőrzéseket az ISO 19011 <sup>(3)</sup> vagy azzal egyenértékű szabványoknak megfelelő eljárások szerint végzi;
- b) a vállalatirányítási rendszerek ellenőrzése terén szerzett tapasztalattal rendelkezik;
- c) rendelkezik a panaszok és kifogások kezelésének átláthatóságát biztosító érvényes módszerrel és mechanizmussal;
- d) az ellenőrzés mellett egy sor készséggel rendelkezik, lehetőség szerint az erdőgazdálkodás területén, valamint kellő szaktudással és tapasztalattal hasonló feladatoknak a világ más részein, lehetőség szerint Latin-Amerikában való ellátásában;
- e) bizonyítottan olyan szakértői csapattal rendelkezik, amelynek van Hondurasszal vagy Latin-Amerika egyéb részeivel kapcsolatos tapasztalata. Ösztönözni kell a régióból származó és nemzetközi szakértők bevonását;
- f) jól ismeri a kereskedelmi célú erdészeti ágazatot, lehetőleg Közép-Amerikában;
- g) személyzete az erdészet különböző területein, például az erdőgazdálkodás, a feldolgozás, a visszakövethetőség, valamint a faanyag és fatermékek nemzetközi kereskedelme terén szakértelemmel bír.

A független ellenőr partnerséget vagy közös vállalkozást hozhat létre valamely hondurasi szervezettel.

<sup>(2)</sup> ISO/CEI 17021:2006. Megfelelőségértékelés – Irányítási rendszerek ellenőrzését és tanúsítását végző testületekre vonatkozó követelmények.

<sup>(3)</sup> ISO 19011:2002. Útmutató minőségirányítási és/vagy környezetközpontú irányítási rendszerek ellenőrzéséhez.

## 8. KIVÁLASZTÁSI FOLYAMAT ÉS INTÉZMÉNYI RENDELKEZÉSEK

A pályázó ellenőrző szervet a hatályos hondurasi joggal összhangban, nemzeti és nemzetközi szervezetek számára is nyitott versenypályázat keretében választják ki. A fenti feladatmeghatározás alapján és a pályázati folyamat igényeinek függvényében a végrehajtási vegyes bizottság pontosabb feladatmeghatározást is összeállíthat. A hondurasi kormány felelőssége azon szerv toborzásának és kiválasztásának megkezdése, amely a végrehajtási vegyes bizottság ajánlásai alapján elvégzi a független ellenőrzést.

A pályázatok értékelése átlátható módon zajlik, és valamennyi érdekelt felet tájékoztatni kell az alkalmazott kritériumokról. Az Unióval való konzultációt követően a Honduras által kijelölt, a végrehajtási vegyes bizottságban tagsággal rendelkező szervezet írja alá a szerződést a jogszerűség-igazolási rendszer független értékelésével megbízott szervvel. A pályázó szervezetek előzetes ellenőrzését és a pályázatok értékeléséről szóló jelentést közzéteszik.

## 9. EGYÉB FELADATOK

Ez a rész a független ellenőrzés elvégzésével megbízott szerv további feladatait tárgyalja, amelyek a következők:

### 9.1 Hozzáférhetőség

Elvárt, hogy a független ellenőrzés elvégzésével megbízott szervezet rendelkezzen Hondurasban kapcsolattartó ponttal vagy képviselővel, hogy elérhető legyen a kormány, a magánszektor, a civil társadalmi szervezetek, Honduras őslakos és afrikai származású népei, valamint más érdekelt felek számára.

### 9.2 Kapacitásépítés és fenntarthatóság

A független ellenőrzés elvégzésével megbízott szervezet feladatai közé tartoznak az alábbiak is:

- a) bevonja a kormányzati szerveket, a magánszektor, a civil társadalmat, valamint Honduras őslakos és afrikai származású népeit annak érdekében, hogy a hondurasiak tisztában legyenek a független ellenőr munkájával, például műhelytalálkozók és tájékoztató ülések révén;
- b) hondurasi képzett munkaerőt alkalmaz, és hozzájárul a munkatársak kapacitásépítéséhez, hogy el tudják végezni a jogszerűség-igazolási rendszer független ellenőrzéseit.

## VII. MELLÉKLET

**A FATERMÉKEKRE VONATKOZÓ HONDURASI JOGSZERŰSÉG-IGAZOLÁSI RENDSZER (LAS) ÉRTÉKELÉSI KRITÉRIUMAI**

E megállapodás rendelkezik a fatermékekre vonatkozó hondurasi jogszerűség-igazolási rendszer kidolgozásáról és végrehajtásáról annak biztosítására, hogy az I. mellékletben meghatározott és Hondurasból az Unióból kivitt, vagy egyéb kiviteli piacokon vagy nemzeti piacokon értékesített valamennyi fatermék jogszerűen előállított fatermék legyen. A jogszerűség-igazolási rendszernek ki kell terjednie a következőkre:

- (1) a jogszerű faanyag és fatermékek fogalom meghatározása a II. mellékletben található jogszerűségi mátrixokban, amelyek jelzik azokat a törvényeket és rendeleteket, amelyeket egy jogszabályi megfelelési tanúsítvány, FLEGT-engedély vagy H-Legal engedély kiállításakor teljesíteni kell;
- (2) az ellátási lánc ellenőrzése a fának az erdészeti műveletektől vagy a behozatali ponttól a végső belföldi piacig vagy kiviteli pontig történő visszakövetése érdekében;
- (3) igazolási eljárások a jogszerűségi mátrixok valamennyi szempontjának való megfelelés biztosítása és dokumentálása érdekében és az ellátási lánc ellenőrzése;
- (4) jogszerűség-igazolási eljárások a nemzeti piacra vonatkozó jogszabályi megfelelési tanúsítványok, a kiviteli piacra vonatkozó FLEGT- vagy H-Legal engedélyek kiadásakor;
- (5) független ellenőrzések annak biztosítására, hogy a rendszer olyan eredményes és hatékony legyen, mint amilyennek lennie kell.

A jogszerűség-igazolási rendszer az engedélyezési rendszer teljes működőképességének elérése előtt független ellenőrzés tárgyát képezi; feladatmeghatározásáról a Felek közösen állapodnak meg a végrehajtásáért felelős vegyes bizottságon (végrehajtási vegyes bizottság) keresztül. Ezen értékelési kritériumok határozzák meg, hogy mit várnak el a jogszerűség-igazolási rendszertől, és ez képezi az ellenőrzés feladatmeghatározásának az alapját, a következő célokkal:

- i. a jogszerűség-igazolási rendszer leírásának felülvizsgálata, különös tekintettel bármely olyan módosításra, amely e megállapodás aláírása után következik be,
- ii. a rendszer működésének vizsgálata a gyakorlatban, valamint
- iii. a piaci szereplőknek és a közjogi szervezeteknek a jogszerűség-igazolási rendszer végrehajtására irányuló képességének elemzése.

## 1. SZAKASZ

**A JOGSZERŰSÉG FOGALMÁNAK MEGHATÁROZÁSA**

E megállapodás alkalmazásában a jogszerű faanyag fogalom meghatározása a II. mellékletben található.

A jogszerű faanyagot a FLEGT-engedély kiállításakor Hondurasban hatályos törvények és jogi eszközök alapján kell meghatározni. Az alkalmazott meghatározásnak egyértelműnek, objektíven igazolhatónak és operatív alkalmazhatónak kell lennie, legalább azon jogszabályok esetében, amelyek a következő területekre vonatkoznak:

Kivágási és kitermelési jogok: jogszerű jogok odaítélése ICF (Erdővédelmi Intézet) engedéllyel rendelkező, jogszabályilag meghatározott területen történő fakivágás és fakitermelés céljából.

Erdészeti műveletek: az erdőgazdálkodásra vonatkozó jogi követelményeknek való megfelelés, különösen a vonatkozó környezetvédelmi és munkaügyi jogszabályoknak való megfelelés az erdészeti termelési lánc valamennyi szakaszában.

Illetékek és adók: a faanyag behozatalára települési és nemzeti szinten kivetett, jogszabályban meghatározott illetékek és adók megfizetése, ami a fához fűződő kivágási, kitermelési, szállítási, nagyüzemi termelési, feldolgozási és forgalmazási jogok megszerzésének előfeltétele.

Egyéb felhasználók: más felek földtulajdonosi jogainak vagy a föld és egyéb természeti erőforrások használatához fűződő jogainak tiszteletben tartása, amennyiben e jogokra igényt tarthatnak más felek, amelyeket a faanyag és egyéb természeti erőforrások kivágása és kitermelése érinthet.

Kereskedelem és vámok: a jogi követelményeknek, valamint a kereskedelmi és vámügyi eljárásoknak való megfelelés, beleértve az erdészeti termékek után a behozatali vámok és a kiviteli vámok megfizetését.

A jogszerűség-igazolási rendszer ellenőrzése során a következő kérdésekre kell kitérni:

- 1.1 Egyértelmű-e, hogy mely jogi eszköz támasztja alá a jogszerűségi mátrixok egyes elemeit?
- 1.2 Egyértelmű-e, hogy mely jogi eszköz és konkrét szabályok támogatják a jogszerűségi mátrixokban foglalt egyes alapelveket, kritériumokat és mutatókat?

- 1.3 Meghatározták-e azon kritériumokat és mutatókat, amelyek a jogszerűségi mátrixok egyes elemeinek való megfelelés ellenőrzésére szolgálnak?
- 1.4 A jogszerűségi mátrixok minden egyes alapelvének, kritériumának és mutatójának való megfelelés ellenőrzésére szolgáló eszközök dokumentált és érvényes jogi eszközökön alapulnak-e?
- 1.5 A kritériumok és mutatók egyértelműek, objektívek és operatív alkalmazhatóak-e?
- 1.6 A kritériumok és a mutatók, valamint az azok megállapítására és ellenőrzésére szolgáló módszertan egyértelműen azonosítják-e a különböző érdekelt felek szerepét és felelősségi körét? Az ellenőrzéseket lehet-e használni valamennyi érdekelt fél teljesítményének értékelésére?
- 1.7 Tartalmazzák a jogszerűség mátrixok a hatályos jogszabályok főbb területeit (fakivágási és kitermelési jogok, erdészeti műveletek, illetékek és adók, egyéb felhasználók, kereskedelem és vámok)? Ha nem, miért maradtak ki bizonyos jogszabályi területek a jogszerűségi mátrixokból?
- 1.8 A jogszerűségi mátrixok az ellátási láncba bekerülő faanyag összes lehetséges forrására kiterjednek-e? Kidolgoztak-e megfelelő mutatókat a források vagy a jogok vonatkozásában a különböző odaítélési eljárásokra?
- 1.9 Amikor a jogszerűség mátrixokat kidolgozták, az érintett felek a vonatkozó jogszabályok valamennyi főbb területét figyelembe vették-e?
- 1.10 Tartalmazza-e a jogszerűség igazolására irányuló rendszer az érintett felek közötti egyeztetések során azonosított fő jogi rendelkezéseket?
- 1.11 Módosították-e a jogszerűségi mátrixokat és a végrehajtási mátrixot az Európai Unió és a Hondurasi Köztársaság közötti, az erdészeti jogszabályok végrehajtásáról, az erdészeti irányításról és a fatermékek Európai Unióba irányuló kereskedelméről szóló önkéntes partnerségi megállapodás hatálybalépése óta? Kidolgoztak-e kritériumokat és mutatókat e módosítások ellenőrzésének biztosítására?

Ha a jogszerűségi mátrixokat e megállapodás hatálybalépése után módosítják, a következő alapvető kérdéseket kell feltenni:

- 1.12 Konzultáltak-e a releváns érdekelt felekkel a FLEGT önkéntes partnerségi megállapodás módosításairól? Figyelembe vették-e az észrevételeiket és ajánlásait?
- 1.13 Egyértelmű-e, hogy mely jogi eszköz támasztja alá a jogszerűségi mátrixok egyes új elemeit? Meghatározták-e azon kritériumokat és mutatókat, amelyek a jogszerűségi mátrixok egyes elemeinek való megfelelés ellenőrzésére szolgálnak?
- 1.14 A kritériumok és a mutatók világosak, objektívek és operatív alkalmazhatóak-e?
- 1.15 Kidolgoztak-e mutatókat és kritériumokat e módosítások ellenőrzésének biztosítására? A mutatók és a kritériumok egyértelműen azonosítják-e a különféle érdekelt felek szerepét és felelősségi körét?

## 2. SZAKASZ

### AZ ELLÁTÁSI LÁNC ELLENŐRZÉSEI

Az ellátási lánc ellenőrzésére szolgáló rendszereknek hitelt érdemlően biztosítaniuk kell azt, hogy a fatermékek követhetőek legyenek végig az ellátási láncban: a kitermeléstől vagy a jogszerű behozatal pontjától a kivitel vagy a nemzeti piacon történő értékesítés pontjáig. Nem szükséges minden esetben a rönk, rönkszállítmány vagy fatermék esetében a kiviteli vagy értékesítési ponttól a származási erdőig való fizikai visszakövethetőség biztosítása, viszont ez mindig szükséges az erdő és az első lehetséges összekeveredési pont (pl. fagyűjtőközpont, elsődleges és másodlagos erdészeti termékekkel foglalkozó vállalatok és fatermékek) között.

#### 2.1 Kitermelési jogok

Egyértelműen körül kell határolni azokat a területeket vagy birtokokat, ahol erdei állományokra vonatkozó jogokat ítéltek oda, és meghatározták e jogok jogosultjait.

- 2.1.1 Biztosítja-e az ellenőrző rendszer azt, hogy csak olyan faanyag kerüljön be az ellátási láncba, amely érvényes és jóváhagyott fakitermelési engedéllyel rendelkező erdőterületről vagy birtokról származik?
- 2.1.2 Biztosítja-e az ellenőrző rendszer, hogy a kitermelési műveleteket végző vállalkozások részére megfelelő kitermelési jogokat biztosítsanak az érintett erdőterületekre vagy birtokokra vonatkozóan?



- 2.1.3 Közzétették-e a kitermelési jogok odaítélésére vonatkozó eljárásokat és az odaítélt kitermelési jogokra és azok jogosultjaira vonatkozó információkat?
- 2.2 Az ellátási lánc ellenőrzésére szolgáló rendszerek
- Hatékony mechanizmusok segítségével a faanyag az ellátási láncban a kitermelés pontjától a nemzeti és kiviteli piacon történő értékesítési pontig nyomon követhető.
- A faanyag azonosítására többféle módszert lehet alkalmazni, az egyedi tételek címkézésétől kezdve a rakományt vagy a tételt kísérő okmányok áttekintéséig. A választott módszernek figyelembe kell vennie a faanyag eredetét, típusát és értékét, valamint a jogszerűtlen vagy igazolatlan eredetű faanyaggal való keveredés kockázatát.
- 2.2.1 Azonosították és ismertették-e az ellátási lánc valamennyi elemét és piaci szereplőjét az ellenőrző rendszerben?
- 2.2.2 Azonosították és ismertették-e az ellátási lánc valamennyi szakaszát az ellenőrző rendszerben?
- 2.2.3 Létrehozták és dokumentálták-e azon módszereket, amelyek a) a termék eredetének azonosítására és b) az ismeretlen forrásból származó faanyaggal való összekeveredés megelőzésére szolgálnak az ellátási lánc következő szakaszaiban:
- faanyag az erdőben,
  - az ellátási lánc pontjai közötti szállítás során,
  - átmeneti megőrzésben,
  - elsődleges feldolgozó létesítményekbe érkezéskor,
  - másodlagos feldolgozó létesítményekbe érkezéskor,
  - fatelepekre vagy átmeneti megőrzésbe érkezéskor, és
  - a kiviteli pontra történő érkezéskor?
- 2.2.4 Mely szervezetek/szervek felelnek a famozgások ellenőrzéséért? Rendelkeznek-e az ellenőrzési tevékenységek elvégzéséhez megfelelő és elegendő humán és egyéb erőforrásokkal?
- 2.2.5 Létezik-e az ellenőrzési eljárások eredményeinek ellenőrzésére kidolgozott és alkalmazott jegyzőkönyv?
- 2.2.6 Az ellátási lánc ellenőrzési eljárásait egyértelműen létrehozták és közzétették-e valamennyi érdekelt féllel?
- 2.3 Mennyiségek
- Az ellátási lánc minden szakaszában határozott és hatékony mechanizmusok biztosítják a faanyag- vagy fatermék-mennyiségek mérését és rögzítését, beleértve a lábon álló faanyag térfogatára vonatkozó, kitermelés előtti megbízható és pontos becsléseket az egyes kivágási/kitermelési területeken, birtokon vagy egységben.
- 2.3.1 Szolgáltató-e az ellenőrző rendszer bejövő és kimenő mennyiségi adatokat az ellátási lánc következő szakaszaiban:
- lábon álló faanyag,
  - fűrészrönkök az erdőben,
  - szállított és tárolt faanyag,
  - fűrészmalomba/-üzembe érkező faanyag,
  - gyártósorokba vagy feldolgozó létesítményekbe történő belépés,
  - gyártósorokból vagy feldolgozó létesítményekből történő kilépés,
  - fűrészmalomból/fűrésztelepről történő kilépés,
  - a helyi fatelepekre történő beérkezés és az onnan történő kilépés,
  - a kiviteli pontra történő érkezés?

- 2.3.2 Mely szervezetek/szervek felelősek a mennyiségi adatoknak az ellenőrző rendszerbe történő beviteléért? Ezen szervezetek/szervek hogyan kapcsolódnak egymáshoz? Ha különböző szervezetek/szervek felelősek, mit tettek annak biztosítására, hogy az ellenőrzési műveleteket és az adatkezelést az egyes szervezeteknél megfelelően és azonos minőségben végezzék?
- 2.3.3 Ezen szervezetek/szervek alkalmazottai egységes képzést kapnak-e az adatkezelés terén? Rendelkeznek-e ezen szervezetek/szervek megfelelő erőforrásokkal a személyi állomány és a felszerelés vonatkozásában?
- 2.3.4 Hogyan ellenőrzik az adatok minőségét?
- 2.4 Egyeztetés
- Valamennyi adatot úgy kell rögzíteni, hogy kellő időben azokat össze lehessen egyeztetni az ellátási lánc korábbi és későbbi szakaszainak adataival.
- 2.4.1 Megbízható adategyeztetést végeznek-e a teljes ellátási láncra vonatkozóan?
- 2.4.2 Valamennyi mennyiségi adatot úgy rögzítik-e, hogy a mennyiségeket kellő időben egyeztetni lehessen az ellátási lánc korábbi és későbbi szakaszainak mennyiségeivel?
- 2.4.3 Kialakítottak-e módszereket a beérkező nyersfaanyag mennyisége és a kilépő feldolgozott termékeknek a fűrészüzemekben és más feldolgozóüzemekben mért mennyisége közötti megfelelés értékelésére?
- 2.4.4 Lehetséges-e a teljes ellátási lánc során az egyedi faterméktételek vagy -kötegek megbízható egyeztetése?
- 2.4.5 Milyen információs rendszereket és technológiákat alkalmaznak az adatok tárolására és egyeztetésére és a jelentések készítésére? Léteznek-e megbízható rendszerek az adatbiztonság biztosítására?
- 2.4.6 Mely szervezet/szerv felelős az adategyeztetésért? Rendelkeznek-e az adatkezeléshez megfelelő humán és egyéb erőforrásokkal?
- 2.4.7 Az ellátási lánc ellenőrzéséről milyen információt tesznek közzé? Hogyan férhetnek hozzá az érdekelt felek ezen információhoz?
- 2.4.8 A hatályos nemzeti vagy adott esetben nemzetközi szabványokkal összhangban rendelkeznek-e az ellenőrzési rendszer a mennyiségi adatok egyeztetéséről?
- 2.5 A jogszerűen igazolt faanyag összekeveredése egyéb engedélyezett faanyaggal:
- Ha megengedett az igazoltan jogszerű forrásokból származó faanyag egyéb forrásokból származó faanyaggal történő keveredése,
- 2.5.1 kellő számú ellenőrzést folytatnak-e annak érdekében, hogy kizárják az ismeretlen forrásokból származó vagy az olyan anyagot, amelyet a jogszerűségi mutatóknak meg nem felelő módon termeltek ki?
- 2.5.2 az ellenőrző rendszer engedélyezi-e az ellenőrzött faanyagnak a többi jóváhagyott faanyaggal való összekeveredését (pl. behozott faanyaggal vagy olyan erdőterületről vagy birtokról származó faanyaggal, ahol jogszerű kitermelési jogokat ítéltek oda, de amely még nem tartozik a teljes igazolási folyamat hatálya alá)?
- 2.5.3 milyen ellenőrző intézkedéseket alkalmaznak ezen esetekben? Például biztosítják-e az ellenőrzések, hogy a bejelentett és igazolt output ne haladja meg az egyes szakaszokban igazolt inputot?
- 2.6 Behozott fatermékek
- Léteznek megfelelő törvények, eljárások és ellenőrzések annak biztosítására, hogy a behozott fatermékek behozatalára jogszerűen került sor.
- 2.6.1 Hogyan bizonyítható a behozott faanyag és fatermékek jogszerűsége?

- 2.6.2 Milyen bizonyítékra van szükség annak bizonyítására, hogy a behozott termékek a harmadik országban jogszerűen kitermelt fákból készültek?
- 2.6.3 Azonosítja-e a jogszerűség-igazolási rendszer a behozott faanyagot és fatermékeket a teljes ellátási lánc mentén?
- 2.6.4 Behozott faanyag használata esetén – beleértve az összetett termékek összetevőit is – azonosítható-e a FLEGT-engedélyen a származási ország?
- 2.6.5 Létezik-e mechanizmus annak igazolására, hogy az importőrök kellő gondossággal jártak el, beleértve a fakitermelés szerinti országban a jogszerű származás dokumentálását, az illegális tevékenységek kockázatának elemzését és szükség esetén a megfelelő kockázatcsökkentő intézkedéseket?
- 2.6.6 Működik-e a jogszerűség-igazolási rendszernek a behozott faanyag jogszerűségének értékelésére vonatkozó, kellő gondosságra irányuló és kockázatelemzési megközelítése, és hatékony-e az?
- 2.6.7 Hogyan koordinálják az annak biztosításáért felelős szervezeteket, hogy csak jogszerű faanyagot hozzanak be Hondurasba? Rendelkeznek-e elegendő erőforrásokkal?

### 3. SZAKASZ

#### IGAZOLÁS

Az igazolás megfelelő ellenőrzések lefolytatásából áll, amelyek célja a faanyag jogszerűségének biztosítása. Az igazolásnak kellően szigorúnak és hatékonynak kell lennie ahhoz, hogy a követelményeknek való bármely meg nem felelés – akár az erdőben, akár az ellátási lánc mentén – azonosítható legyen, és időben meghozzák a korrekciós intézkedéseket.

- 3.1 Szervezet
- Az igazolást valamely kormányzati vagy harmadik félhez tartozó szervezet vagy e kettő valamilyen kombinációja végzi, amely megfelelő erőforrásokkal, irányítási rendszerrel, valamint képezett és képzett személyzettel, továbbá az összeférhetlenségek ellenőrzésére irányuló megbízható és hatékony mechanizmusokkal rendelkezik.
- 3.1.1 Kijelölt-e a kormány egy vagy több szervezetet az igazolási feladatok elvégzésére? Egyértelmű és a nyilvánosság számára is hozzáférhető-e a feladatmeghatározás (a kapcsolódó felelősségi köröket is beleértve)?
- 3.1.2 Rendelkezik-e az igazolásért felelős szervezet a faanyag jogszerűségének és a faanyag ellátási láncának ellenőrzésére szolgáló rendszerek igazolásának elvégzéséhez szükséges erőforrásokkal?
- 3.1.3 Rendelkezik-e az ICF minden szinten a faanyag jogszerűség-igazolásának elvégzéséhez megfelelő erőforrásokkal?
- 3.1.4 Rendelkeznek-e a jogszerűség-igazolási rendszerben részt vevő egyéb állami intézmények minden szinten a faanyag jogszerűség-igazolásán belül bizonyos feladatok elvégzéséhez megfelelő erőforrásokkal?
- 3.1.5 Rendelkezik-e az igazolásért felelős szervezet olyan irányítási rendszerrel, amely megfelel a következő követelményeknek:
- megszerezték a szükséges helyszíni ellenőrzések lefolytatására vonatkozó engedélyeket egy igen hatékony és megbízható rendszer biztosítása érdekében,
  - rendelkezésre állnak a szükséges helyszíni ellenőrzések lefolytatásához szükséges erőforrások egy igen hatékony és megbízható rendszer biztosítása érdekében,
  - valamennyi munkatárs rendelkezik a szükséges képzéssel és készségekkel a hatékony igazolás biztosítása érdekében,
  - léteznek az összeférhetlenség ellenőrzését szolgáló mechanizmusok,
  - a FLEGT VPA-val összhangban biztosított a rendszer átláthatósága,
  - a panaszkezelési rendszer a nyilvánosság számára is hozzáférhető,
  - kidolgoztak egy igazolási módszertant, és alkalmazzák is azt, és
  - az igazolásért felelős szervezet feladatmeghatározása egyértelmű és a nyilvánosság számára is hozzáférhető?

### 3.2 A jogszerűség igazolása

Az igazolás módszertana dokumentált, ami biztosítja, hogy az eljárás szisztematikus, átlátható legyen, és bizonyítékokon alapuljon, azt rendszeres időszakonként elvégezzék, és a jogszerűségi mátrixokban foglalt minden elemre kiterjedjen.

#### 3.2.1 Létezik-e egyértelmű meghatározás annak megállapítására, hogy mit kell ellenőrizni?

#### 3.2.2 Kiterjed-e az igazolási módszertan a jogszerűségi mátrixok minden elemére, és magában foglalja az összes meghatározott mutatónak való megfelelés vizsgálatát?

Az igazoláshoz szükség van-e a következőkre:

- a dokumentáció, valamint a működési nyilvántartások és a terepen végzett műveletek nyilvántartásának ellenőrzése (a be nem jelentett ellenőrzéseket is beleértve),
- külső érdekelt felek által végzett információgyűjtés,
- az igazolási tevékenységek nyilvántartása, ami lehetővé teszi a belső ellenőrök és a független ellenőr általi ellenőrzést?

#### 3.2.3 Egyértelműen meghatározottak-e az intézményi szerepek és felelőségek, és alkalmazzák-e azokat?

#### 3.2.4 A jogszerűségi mátrixokra vonatkozó igazolási eredmények nyilvánosan hozzáférhetőek-e? Hogyan férhetnek hozzá az érdekelt felek ezen információhoz?

### 3.3 Jogszabályi megfelelési tanúsítvány

A hazai piacon jogszabályi megfelelési tanúsítványt kapnak azok a piaci szereplők, amelyek a jogszerűség-igazolási rendszer valamennyi követelményének megfelelnek.

#### 3.3.1 Szervezet

##### 3.3.1.1 Mely szervezet kapta feladatul a jogszabályi megfelelési tanúsítványok kibocsátását?

##### 3.3.1.2 Egyértelműen meghatározott és nyilvánosan hozzáférhető-e a jogszabályi megfelelési tanúsítványok kibocsátásáért felelős szervezet és alkalmazottainak szerepe a jogszabályi megfelelési tanúsítványok kiállításában?

##### 3.3.1.3 Meghatározták-e a kompetenciakövetelményeket, és létrehoztak-e belső ellenőrzést a jogszabályi megfelelési tanúsítványok kibocsátásáért felelős szervezet személyzete tekintetében?

##### 3.3.1.4 Rendelkezik-e a jogszabályi megfelelési tanúsítványok kibocsátásáért felelős szervezet a jogszabályi megfelelési tanúsítvány kibocsátására irányuló feladatok elvégzéséhez megfelelő erőforrásokkal?

#### 3.3.2 Jogszabályi megfelelési tanúsítványok kibocsátása

##### 3.3.2.1 Rendelkezik-e a jogszabályi megfelelési tanúsítványok kibocsátásáért felelős szervezet a jogszabályi megfelelési tanúsítvány kibocsátására vonatkozó dokumentált eljárásokkal? Nyilvánosságra hozták-e ezeket az eljárásokat (a fizetendő illetékeket is beleértve)?

##### 3.3.2.2 Mi bizonyítja, hogy ezen eljárásokat a gyakorlatban megfelelően alkalmazzák?

##### 3.3.2.3 Rendelkezésre áll-e megfelelő nyilvántartás a kiadott és elutasított jogszabályi megfelelési tanúsítványokról? Egyértelműen bizonyítja-e a nyilvántartás azon bizonyítékot, amelynek alapján a jogszabályi megfelelési tanúsítványokat kiadják?

##### 3.3.2.4 A jogszabályi megfelelési tanúsítványok kiadásának követelményei egyértelműen meghatározottak és a piaci szereplő rendelkezésére állnak?

##### 3.3.2.5 A kiadott jogszabályi megfelelési tanúsítványokkal kapcsolatban milyen információkat hoznak nyilvánosságra és milyen időközönként?

### 3.4 Az ellátási láncot ellenőrző rendszerek igazolása

Egyértelműen meg van határozva, hogy mi tartozik az igazolás körébe; az igazolás a teljes ellátási láncra kiterjed, a fakitermeléstől egészen a nemzeti és kiviteli piacokig. Az igazolási módszertan dokumentálja a folyamatot, és biztosítja annak rendszerességét és átláthatóságát. Az igazolás bizonyítékokon alapul, azt rendszeres időközönként végzik el, és a hatálya alá tartozó minden elemre kiterjed, mint például az adatoknak a lánc minden szakaszában történő rendszeres és időben történő egyeztetése.

3.4.1 Teljes egészében lefedi-e az igazolási módszertan az ellátási lánc ellenőrzésének vizsgálatát?

3.4.2 Az ellátási lánc egyértelműen meg van-e határozva az igazolási módszertanban?

3.4.3 Milyen bizonyíték áll rendelkezésre annak bizonyítására, hogy az ellátási lánc ellenőrzését valóban igazolták?

3.4.4 Egyértelműen meghatározottak-e az intézményi szerepek és felelőségek, és alkalmazták-e azokat? A felelős szervezet rendelkezik-e az ellátási lánc ellenőrzésének elvégzéséhez szükséges személyzettel és erőforrásokkal?

3.4.5 Hozzáférhetőek-e nyilvánosan az ellátási lánc ellenőrzésére vonatkozó igazolás eredményei? Hogyan férhetnek hozzá az érdekelt felek ezen információhoz?

3.4.6 Segíti-e a jogszerűség-igazolási rendszer kockázatalapú megközelítése a faanyag teljes ellátási láncban történő hatékony ellenőrzését?

3.4.7 Milyen informatikai rendszer szolgálja az adatok iktatását, ellenőrzését és rögzítését? Létezik az adatok biztonságát és az adatokhoz való hozzáférést biztosító rendszer?

### 3.5 Önkéntes tanúsítási rendszerek elismerése

Léteznek az önkéntes tanúsítási rendszerek elismerését szolgáló, a végrehajtási vegyes bizottság által érvényesített eljárások. Ezen elismerési eljárások a jogszerűség-igazolási rendszer kockázatelemzésen alapuló igazolását foglalják magukban.

3.5.1 Naprakészek-e az önkéntes tanúsítási rendszerek elismerését szolgáló eljárások? Ezen eljárások hozzáférhetőek-e a nyilvánosság számára?

3.5.2 Részesült-e bármely önkéntes tanúsítási rendszer elismerésben? Segíti-e a behozatalra vonatkozó igazolási rendszerek elismerésének módja a jogszerűség biztosítását?

### 3.6 A meg nem felelés esetei

Létezik olyan hatékony és működő mechanizmus, amely a meg nem felelés megállapítása esetén megfelelő korrekciós intézkedéseket ír elő, és biztosítja azok végrehajtását.

3.6.1 Rendelkezik-e az igazolási rendszer a fenti követelményről?

3.6.2 Kidolgoztak-e a FLEGT-engedélyek és jogszabályi megfelelési tanúsítványok kiadását befolyásoló, a meg nem felelések eseteinek kezelésére szolgáló mechanizmust, és alkalmazták-e azt a gyakorlatban?

3.6.3 Képes-e az igazolási rendszer megfelelően azonosítani a meg nem felelés eseteit?

3.6.4 Rendelkezésre állnak-e megfelelő akták a meg nem felelés azonosított eseteire és a meghozott korrekciós intézkedésekre vonatkozóan? Értékelik-e ezen korrekciós intézkedések eredményességét?

3.6.5 Figyelembe veszik-e az egyéb érdekelt felek által gyűjtött információkat a meg nem felelés eseteinek azonosításához és értékeléséhez?

3.6.6 A meg nem felelés azonosított eseteire vonatkozóan mely információkat hozzák nyilvánosságra?

- 3.7 Panaszkezelési mechanizmusok
  - 3.7.1 Létezik-e rendszer a panaszok kezelésére, és valamennyi érdekelt fél rendelkezésére áll-e?
  - 3.7.2 Rendelkeznek-e az igazoló szervek az érdekelt felektől vagy független ellenőroktől érkező panaszok fogadására és azok kezelésére alkalmas mechanizmusokkal?
  - 3.7.3 Rendelkeznek-e az igazoló szervek a kormányzati tisztviselők által megállapított szabálysértések/jogsértések fogadására és azok kezelésére alkalmas mechanizmusokkal?
  - 3.7.4 Egyértelmű-e, hogyan történik a panaszok fogadása, nyilvántartásba vétele, (szükség esetén) a következő szinthez utalása és megválaszolása?

#### 4. SZAKASZ

##### FLEGT-ENGEDÉLYEK

Honduras engedélyező hatóságot jelölt ki, amely általános felelősséggel bír a FLEGT-engedélyek kibocsátása terén. A FLEGT-engedélyeket vagy egyedi szállítmányokra, vagy jóváhagyott vállalkozókra vonatkozóan adják ki.

- 4.1 Szervezet
  - 4.1.1 Mely szervezet kapott felhatalmazást a FLEGT-engedélyek kibocsátására?
  - 4.1.2 Egyértelműen meghatározott és nyilvánosan hozzáférhető-e a FLEGT engedélyező hatóság és alkalmazottjainak szerepe a FLEGT-engedélyek kibocsátásában?
  - 4.1.3 Megállapították-e a FLEGT engedélyező hatóság munkatársaira vonatkozó készségigényeket, és létrehoztak-e belső kontrollrendszert?
  - 4.1.4 Rendelkezik-e a FLEGT engedélyező hatóság a feladatainak ellátásához szükséges erőforrásokkal?
- 4.2 A FLEGT-engedélyek kiadása
  - 4.2.1 Az FLEGT engedélyező hatóság dokumentált eljárásokat követ-e az engedélyek kiadása során? Nyilvánosságra hozták-e ezen eljárásokat, beleértve a fizetendő illetékeket is?
  - 4.2.2 Mi bizonyítja, hogy ezen eljárásokat megfelelően alkalmazzák a gyakorlatban?
  - 4.2.3 Rendelkezésre állnak-e megfelelő akták a kiadott és elutasított FLEGT-engedélyekről? Egyértelműen bemutatják-e az akták a bizonyítékot, amelynek alapján a FLEGT-engedélyeket kiadják?
  - 4.2.4 A FLEGT-engedélyek kiadásának követelményei egyértelműen meghatározottak-e, és az exportőr rendelkezésére állnak-e?
  - 4.2.5 A kiadott FLEGT-engedélyekkel kapcsolatban milyen információkat hoznak nyilvánosságra, és milyen gyakran?
- 4.3 Szállítmány-alapú FLEGT-engedélyek
  - 4.3.1 A FLEGT engedélyezés egyedi szállítmányon alapul-e?
  - 4.3.2 A kiviteli szállítmány jogszerűsége bizonyítható-e a kormányzati igazolási és visszakövethetőségi rendszerek útján?
- 4.4 A kiállított FLEGT-engedélyekkel kapcsolatos kérdések

Létezik egy megfelelő mechanizmus az uniós tagállamok illetékes hatóságaitól érkező, a FLEGT-engedélyekkel kapcsolatos megkeresések kezelésére, az e megállapodás III. mellékletében meghatározottak szerint. A legfontosabb kérdések közé tartoznak a következők:

- 4.4.1 Kaphatnak-e felvilágosítást az uniós tagállamok illetékes hatóságai a Hondurasban kiadott FLEGT-engedélyekre vonatkozóan?
- 4.4.2 Léteznek-e az uniós tagállamok illetékes hatóságai és a hondurasi FLEGT engedélyező hatóság közötti kommunikációt szolgáló egyértelmű eljárások?
- 4.4.3 Léteznek-e olyan csatornák, amelyeket igénybe véve az egyéb nemzeti és nemzetközi érdekelt felek tájékoztatást kérhetnek a kiadott FLEGT-engedélyekről?

## 5. SZAKASZ

### A JOGSZERŰSÉG-IGAZOLÁSI RENDSZER FÜGGETLEN ÉRTÉKELÉSÉRE VONATKOZÓ UTASÍTÁSOK

A jogszerűség-igazolási rendszer független ellenőrzése a hondurasi erdészeti ágazat szabályozó hatóságaitól független feladat. Célja a FLEGT engedélyezési rendszer hitelességének biztosítása annak ellenőrzése által, hogy a jogszerűség-igazolási rendszer minden szempontból előírászerűen működik.

#### 5.1 Intézményi megoldások

Egy hatóság kijelölése: Honduras hivatalosan is felhatalmazott egy szervezetet a jogszerűség-igazolási rendszer független ellenőrzésének elvégzésére, amely hatékonyan és átláthatóan működik.

A jogszerűség-igazolási rendszer egyéb feladatköréitől való függetlenség: egyértelműen elhatárolhatók egymástól azon szervezetek és személyek, amelyek/akik az erdészeti erőforrás-gazdálkodásban vagy annak szabályozásában, valamint azok, amelyek/akik a független ellenőrzésben vesznek részt.

- 5.1.1 Rendelkezik-e a kormány a független ellenőr függetlenségére vonatkozó dokumentált követelményekkel?
- 5.1.2 Létezik-e olyan kikötés, hogy a hondurasi erdészeti ágazatban üzleti érdekekkel vagy intézményi szereppel rendelkező szervezetek vagy személyek nem járhatnak el független ellenőrként?
- A független ellenőr kinevezése: a független ellenőrként eljáró szervezet átlátható mechanizmus útján jelölték ki, tevékenységeire pedig egyértelmű és nyilvánosan is hozzáférhető szabályok vonatkoznak.
- 5.1.3 A kormány nyilvánosan közzétette-e a jogszerűség-igazolási rendszer független ellenőrként eljáró szervezet feladatmeghatározását?
- 5.1.4 Dokumentálta és nyilvánosságra hozta-e a kormány a jogszerűség-igazolási rendszer független ellenőrként eljáró szervezet kijelölésére vonatkozó eljárásokat?
- Panaszkezelési mechanizmus létrehozása: létezik mechanizmus azon panaszok és viták kezelésére, amelyek a független ellenőrzés megállapításai alapján felmerülhetnek. Ez a mechanizmus megfelelően képes a FLEGT engedélyezési rendszer működésével kapcsolatos bármely panasz kezelésére.
- 5.1.5 Van-e olyan dokumentált panaszkezelési mechanizmus, amely minden érdekelt fél rendelkezésére áll?
- 5.1.6 Egyértelmű-e, hogyan történik a panaszok fogadása, dokumentálása, (szükség esetén) a következő szinthez utalása és megválaszolása?

#### 5.2 A jogszerűség-igazolási rendszer független ellenőrként eljáró szervezet

Szervezeti és technikai követelmények: a jogszerűség-igazolási rendszer független ellenőrként eljáró szervezet a jogszerűség-igazolási rendszer többi részétől független, és dokumentált irányítási struktúrájának, valamint olyan politikáknak és eljárásoknak megfelelően működik, amelyek megfelelnek a nemzetközileg elfogadott helyes gyakorlatnak.

- 5.2.1 A jogszerűség-igazolási rendszer független ellenőrként eljáró szervezet olyan dokumentált irányítási rendszer alapján tevékenykedik-e, amely megfelel az ISO 17021-nek és az ISO 17065-nek vagy más hasonló szabványoknak?

Nyomonkövetési módszertan: a jogszerűség-igazolási rendszer független ellenőrzésének módszertana bizonyítékokon alapul, és a nyomon követést minimális meghatározott időközönként kell elvégezni.

- 5.2.2 Meghatározza-e a jogszerűség-igazolási rendszer független ellenőrzésének módszertana, hogy a jogszerűség-igazolási rendszer működését illetően valamennyi megállapítás objektív bizonyítékokon alapul?
- 5.2.3 Előírja-e a jogszerűség-igazolási rendszer független ellenőrzésének módszertana a jogszerűség-igazolási rendszer valamennyi elemének ellenőrzésére szolgáló maximális időközöket?
- A független ellenőrzés alkalmazási köre: a független ellenőrként eljáró szervezet feladatmeghatározása egyértelműen meghatározza, hogy mit kell ellenőrizni, és a FLEGT-engedélyek kiadásával kapcsolatos valamennyi követelményre kiterjed.
- 5.2.4 Kiterjed-e a jogszerűség-igazolási rendszer független ellenőrzésének módszertana a jogszerűség-igazolási rendszer valamennyi elemére, és meghatározza-e az eredményességének fő próbáit?
- Beszámolási követelmények: A független ellenőrként eljáró szervezet rendszeresen beszámol-e a végrehajtási vegyes bizottságnak a jogszerűség-igazolási rendszer integritásáról, az esetleges meg nem feleléseket is beleértve, valamint az ezekre vonatkozó korrekciós intézkedésekkel kapcsolatos értékeléséről?
- 5.2.5 A jogszerűség-igazolási rendszer független ellenőrként eljáró szervezet feladatmeghatározása meghatározza-e a beszámolási követelményeket és a beszámolások gyakoriságát?
-



## VIII. MELLÉKLET

**KIEGÉSZÍTŐ ÉS TÁMOGATÓ INTÉZKEDÉSEK**

## BEVEZETÉS

E megállapodás Hondurasban történő eredményes végrehajtásához az e megállapodás teljesítéséért felelős intézmények és szereplők számára kiegészítő és támogató intézkedések megállapítása szükséges.

A kiegészítő és támogató intézkedések a folyamatban részt vevő intézményekkel folytatott konzultáció, az e megállapodáshoz fűződő tárgyalási folyamat során lefolytatott helyszíni vizsgálatok megállapításai és ajánlásai, valamint a hondurasi erdészeti ágazatról szóló különféle tanulmányok ajánlásai eredményeként jöttek létre. A tárgyalások során nem azonosított intézkedések kiegészítő vagy további támogató intézkedésként bekerülnek a VPA műszaki titkárság és az önkéntes partnerségi megállapodás végrehajtásával foglalkozó intézményközi titkárság (SIIAVA) munkaterveibe.

E megállapodás hatálybalépését követően Honduras beindítja az ezen intézkedések végrehajtására irányuló munkatervet, beleértve az érintett intézmények jelenlegi és új hatóságainak betanítási folyamatát; ez a folyamat az e megállapodás tárgyalásai során szerzett tudás és tapasztalat átadásával segíti elő a gyors és eredményes átállást.

A tervezési célokat szolgáló kiegészítő és támogató intézkedések öt kategóriába oszthatók:

- A koordináció fokozása a közintézmények között és az e megállapodáshoz kapcsolódó egyéb szereplőkkel
- Kapacitásépítés
- Stratégiai fellépés
- Tanulmányok
- Jogi eszközök.

A kiegészítő és támogató intézkedések végrehajtásának három fontossági szintje van:

- Magas = Honduras jogszerűség-igazolási rendszerének beindításához elengedhetetlen intézkedések.
- Közepes = a jogszerűség-igazolási rendszer optimális működéséhez hasznos intézkedések vagy olyan intézkedések, amelyek révén biztosítható, hogy a vállalkozók jelentős része meg tudja felelni a jogi követelményeknek és a jogszerűség-igazolási rendszernek.
- Alacsony = általánosabb, ágazati támogató intézkedések (intézményi, magánszektor, civil társadalom, stb.).

A kiegészítő és támogató intézkedések kézikönyve ismerteti az e mellékletben felsorolt intézkedések célját és alkalmazási körét. A kézikönyv a végrehajtási vegyes bizottság felelősségi körébe tartozik, amely szükség esetén felülvizsgálja a kézikönyvet.

**1. AZ E MEGÁLLAPODÁSHOZ KAPCSOLÓDÓ KÖZINTÉZMÉNYEK ÉS EGYÉB SZEREPLŐK KÖZÖTTI KOORDINÁCIÓ FOKOZÁSA****1.1 Intézményközi együttműködési megállapodások megkötése és végrehajtása e megállapodás kapcsán**

A SIIAVA és a végrehajtási vegyes bizottság összetételéről, valamint e megállapodás végrehajtásáról szóló intézményközi megállapodások megkötéséhez a közintézmények közötti egyetértési megállapodást kell kötni, beleértve a következő intézményeket: Energiaügyi, Természeti Erőforrásokért Felelős, Környezetvédelmi és Bányászati Minisztérium (MiAmbiente), Erdővédelmi Intézet (ICF), Tulajdonjogi Hivatal (IP), Nemzeti Agrárintézet (INA), Adóhivatal (SAR), Vámügyi Aligazgatóság (DARA), Hondurasi Önkormányzatok Szövetsége (AMHON), Hondurasi Társadalombiztosítási Intézet (IHSS), Foglalkoztatási és Szociális Biztonsági Minisztérium (STSS), Földművelésügyi és Állattenyésztési Minisztérium (SAG), Hondurasi őslakos és afrikai származású népeinek nemzeti igazgatósága (DINAFROH), a Közérdekű Információkhoz Való Hozzáférés Hivatala (IAIP), Ügyészség (MP), Biztonsági Minisztérium (SSN, a Nemzeti Bünmegelőző Rendőrség (PNP) képviselőjében), Nemzetvédelmi Minisztérium (SEDENA, a hondurasi fegyveres erők (FFAA) képviselőjében), Főügyészség (PGR), a Hondurasi Központi Bank (BCH), az Erdőgazdálkodási Tudományok Nemzeti Főiskolája (ESNACIFOR), valamint a környezetvédelemmel és erdőgazdálkodással foglalkozó egyéb tudományos intézmények. Ezen túlmenően akkor is lehet együttműködési megállapodást kötni, ha az elősegíti az e megállapodásban érintett intézmények közötti koordinációt.

- 1.2 Az e megállapodáshoz kapcsolódó közjogi intézményekben a vonatkozó szervezeti módosítások elvégzése és az e megállapodás végrehajtásához szükséges finanszírozás biztosítása a költségvetésükben

Minden egyes intézmény e megállapodás szövegére és mellékleteire hivatkozik, és azokat tekinti útmutatónak a szükséges költségvetési kiigazításokhoz. A Pénzügyminisztérium (SEFIN) megteszi a szükséges lépéseket az e megállapodás költségvetési igényeihez szükséges, a MiAmbiente, az ICF, az IP, az INA, az SAR, a DARA, az AMHON, az IHSS, az STSS, az SAG, a DINAFROH, az IAIP, az MP, az SSN, a SEDENA, a PGR, a BCH, az ESNACIFOR és egyéb, környezetvédelmi és erdészeti kérdésekkel foglalkozó tudományos intézmények által kérvényezett fedezet biztosításához. Ezen erőforrásokat e megállapodás kapcsolódó tevékenységeinek végrehajtására kell felhasználni, és azokat fel kell tüntetni a frissített intézményi stratégiai tervekben és éves működési tervekben, az e megállapodás hatálybalépését követő hat hónapos időszaktól kezdődően.

- 1.3 Az intézményközi koordinációra vonatkozó stratégiák kidolgozása és végrehajtása, az egyes intézmények felelősségi körébe tartozó, a jogszerűségi mátrixokban meghatározott mutatók és a jogszerűség-igazolási rendszer követelményei teljesítésének biztosítása érdekében

Általánosságban a jogszerűség-igazolási rendszer végrehajtása és pontosabban az ICF Jogszerűség-igazolási Osztályának működése az ICF és az e megállapodáshoz kötődő intézmények közötti szoros együttműködést igényel, amelynek célja a szóban forgó részleghez áramló információk szabványosítása. A végrehajtandó stratégiai fellépéseket a FLEGT-ről szóló önkéntes partnerségi megállapodás végrehajtásáért felelős intézményközi titkárságon keresztül kell összehangolni.

- 1.4 A jogszerűség-igazolási rendszerben részt vevő intézmények közötti információcserét szolgáló mechanizmusok kidolgozása, előnyben részesítve az informatikai rendszerek közötti kommunikációt

Az információcsere növeli a jogszerűség-igazolási rendszerek végrehajtásáért és a jogszerűségi mutatók nyomon követéséért felelős intézmények rendszerei közötti adatforgalmat. Egy adatbázist kell létrehozni annak érdekében, hogy az ICF-en belül létrehozandó Jogszerűség-igazolási Osztály hozzáférjen a szükséges adatokhoz. Ez az intézkedés lehetővé teszi a SIRMA, a SNIF, a Geoportal (ICF) és egyéb intézmények informatikai rendszerei közötti, valamint a szakmai egyesületek meglévő rendszereivel történő adatcserét.

Ki kell dolgozni egy, az egyes intézmények végrehajtási kapacitásaihoz igazított számítógépes rendszert. Az információcsere-rendszer diagnosztikájának és megvalósíthatósági elemzésének eredményeitől függően elképzelhető a rendszer egyes összetevői esetében a nem számítógépesített megoldások alkalmazása.

- 1.5 Az illegális fakitermelésnek és az erdészeti termékek szállításának ellenőrzésére irányuló nemzeti stratégiára (ENCTI) vonatkozó cselekvési terv végrehajtása

Ez az ezen megállapodás végrehajtásához is kapcsolódó stratégia, mivel a jogszerűségét mátrixok számos alapelvével összefüggésben áll, ahogyan azt az V. melléklet 11. szakasza is tartalmazza. Az ICF több kísérletet is tett az ENCTI végrehajtására, de nem járt sikerrel, aminek főként a pénzügyi források hiánya az oka. 2017-ben tervezték néhány megelőző és nyomon követő intézkedés végrehajtását, és költségvetést is biztosítottak azokhoz, első lépésként azon intézkedések és erőforrások tartós kiépítéséhez, amelyeket a releváns intézmények az ENCTI végrehajtásához használhatnak fel.

- 1.6 Az e megállapodás végrehajtása terén elért haladás nyomon követését és értékelését szolgáló módszertan létrehozása és végrehajtása

Az e megállapodás végrehajtása terén elért haladás nyomon követésének és értékelésének érdekében minden egyes intézménynek rendelkeznie kell egy kiindulási és egy kialakított módszertannal, hogy lehetővé tegye számára az e megállapodás végrehajtása terén elért haladás nyomon követését, és amely ugyanakkor az e megállapodásról szóló éves jelentéshez és annak a Felek által történő kétéves felülvizsgálatához szolgál útmutatóként.

- 1.7 Az e megállapodás hatásának mérésére szolgáló módszertan létrehozása és végrehajtása

Az e megállapodás által különösen a veszélyeztetett csoportokra gyakorolt hatás mérése érdekében a különböző szereplőkre vonatkozóan egy kiindulási és egy kialakított módszertanra van szükség az e megállapodás hatásának szisztematikus mérése céljából, a 19. cikk (3) bekezdésének h) pontjában és a 17. cikkben megállapítottak szerint.

- 1.8 A nemzeti erdőterületekre és őslakos népek területeire vonatkozó külön jogalkotási terv végrehajtása.
- Külön tervet kell kidolgozni és végrehajtani, amelynek célja az ICF, az IP és az INA közötti meglévő megállapodások végrehajtása.
- 1.9 A bírósági végrehajtókkal és a bűnüldöző hatóságokkal az erdészeti ágazathoz fűződő ügyekkel kapcsolatos koordinációs kapacitás erősítése
- Ezen intézkedés célja a kapacitásépítés, különösen a bírák és ügyészek képzése a környezetvédelmi és erdészeti jogszabályok végrehajtásával kapcsolatos konkrét kérdésekben, tekintettel az e megállapodás hatékony végrehajtása terén betöltött szerepükre.
- 1.10 A jogszerűség-igazolási rendszer panaszkezelési eljárásának végrehajtásához szükséges jogszabályok kidolgozásának koordinálása
- Ez az intézkedés határozza meg az V. melléklet 10. szakaszában leírt, a jogszerűség-igazolási rendszer panaszkezelési eljárásával foglalkozó egyes szervek interakcióját, működését és hatáskörét. E szervek közé tartozik a jogszerűség-igazolási rendszerben részt vevő valamennyi intézmény, a független ellenőrző hatóság, a végrehajtási vegyes bizottság és a civil társadalom.
- 1.11 A nyilvánosságnak az erdészeti irányítás javítását célzó részvételének erősítése és hivatalossá tétele
- Az ICF kapacitásépítési és intézményközi koordinációs megállapodásokat fog aláírni Honduras őslakos és afrikai származású népeivel (PIAH) és civil társadalmi szervezetekkel a fatermekre vonatkozó jogszerűség-igazolási rendszer működésének független monitoringja céljából. Ez az erdőgazdálkodás és az ipari tevékenységek helyi népek általi felügyeletét is magában foglalja.
- 1.12 Közérdekű információ-kezelési rendszer létrehozása és végrehajtása
- Egy hozzáférhető adatbázist kell kidolgozni, amely tartalmazza a IX. mellékletben ismertetett közérdekű információkat, valamint az esetleg keletkező egyéb releváns információkat.
2. KAPACITÁSEPÍTÉS
- 2.1 Kapacitásépítési program kidolgozása és végrehajtása az e megállapodás végrehajtásában érintett intézmények számára
- Tudásfejlesztés céljából az ICF és az e megállapodás végrehajtásában érintett intézmények képzési programot dolgoznak ki és hajtanak végre, amely igazodik az egyes intézmények feladatköréhez.
- 2.2 Kapacitásépítési terv kidolgozása és végrehajtása az erdészeti ágazatban működő vállalkozók számára
- Az e megállapodáshoz fűződő, 2016 októberében lefolytatott helyszíni vizsgálatok rámutattak az erdőgazdálkodási piaci szereplők – mint például erdőtulajdonosok, erdészeti termékeket előállító vállalatok, agrár-erdészeti csoportok, mikro-, kis- és középvállalkozások – jogszabályi megfelelése terén tapasztalható gyengeségekre és hiányosságokra. A 4.4. intézkedésben előírt tanulmány alapul szolgál az erdészeti ágazat piaci szereplőinek szánt képzések kialakításához. E terv a piaci szereplőkre irányuló technikai képzést is magában foglalja, előnyben részesíti a mikro-, kis- és középvállalkozásokat, és figyelembe veszi sajátos szükségleteiket.
3. STRATÉGIAI FELLÉPÉSEK
- 3.1 A kormányzati intézmények erdészeti ágazattal kapcsolatos tevékenységeire vonatkozó eljárások korszerűsítése és egyszerűsítése
- Ehhez részletesen felül kell vizsgálni az erdészeti ellátási láncot szabályozó jelenlegi közigazgatási eljárásokat. Ezen intézkedés célja, hogy növelje az erdészeti ágazatba történő befektetések vonzerejét, és megkönnyítse a mikro-, kis- és középvállalkozások életét azzal, hogy minden intézményben felgyorsítja az önkéntes partnerségi megállapodáshoz fűződő formalitásokat.
- 3.2 Az e megállapodás végrehajtásában részt vevő intézményekben a jogsértések kezelésére és a büntetések kiszabására vonatkozó eljárások értékelése és naprakésszé tétele

Ez az intézkedés vizsgálja felül az e megállapodás végrehajtásában részt vevő egyes intézményeknél alkalmazott, a jogsértésekre vonatkozó szabályozásokat és eljárásokat, valamint büntetéseket. Ezen intézkedést a SIIAVA koordinálja.

### 3.3 Kockázatalapú ellenőrzési és igazolási eljárás kidolgozása és végrehajtása

A jogellenes gyakorlatok csökkentése – ami a jogszerűség-igazolási rendszer végrehajtásának legnagyobb kihívása –, valamint az időben történő és hatékony igazolás érdekében átfogó kockázatkezelési mechanizmust kell végrehajtani a teljes ellátási láncban, az V. melléklet 6.1.5. szakaszában megállapítottak szerint.

### 3.4 A faanyag-visszakövethetőségi informatikai rendszer (SIRMA) frissítése, karbantartása és végrehajtása

A SIRMA rögzíti a kitermelési, ellenőrzési, nyomonkövetési és igazolási műveletekkel kapcsolatos dokumentációt; ez biztosítja az erdészeti ellátási láncban a visszakövethetőséget.

Ez az intézkedés összefügg a 3.5. intézkedéssel, amely a SNIF és a SIRMA között az információkezelés területén megvalósuló összeköttetésről szól.

### 3.5 Új modulok létrehozása és végrehajtása a Nemzeti Erdészeti Információs Rendszerben (SNIF)

Ez az intézkedés lehetővé teszi a SIRMA és a SNIF közötti webes kapcsolat révén történő összeköttetést, amelynek révén az összes fakitermelési engedéllyel kapcsolatban mennyiségellenőrzési jelentések generálhatók, amelyeket a SNIF segítségével történő okmányellenőrzéseknek kell alátámasztaniuk. Ezenkívül a SIRMA jelenleg is kezel bizonyos fakitermelési engedélyekre vonatkozó információkat, amelyek a SNIF-ben nem találhatók meg, ami azt jelenti, hogy szükség lesz a rendszerek összekapcsolását szolgáló modulokra.

### 3.6 Olyan politikák kidolgozása és végrehajtása, amelyek célja a kormányzati intézményeknél az erdészeti ágazathoz kapcsolódó közigazgatási eljárások decentralizálása

Ennek az intézkedésnek a célja egy olyan stratégia kidolgozása és végrehajtása, amely a jogszerűség mátrixokban foglalt mutatók által érintett intézményekben az eljárások decentralizálására és felgyorsítására irányul. További cél egy olyan decentralizációs stratégia létrehozása és végrehajtása, amely fokozatosan az ICF-ről a települési önkormányzatokra ruhazza át az igazgatási feladatokat, az azok ellátásához szükséges erőforrásokkal és kapacitással együtt.

### 3.7 Az e megállapodás végrehajtásában a veszélyeztetett csoportokra irányuló biztosítékok kidolgozása

Ezek a veszélyeztetett csoportok jogainak védelmét szolgáló célirányos intézkedések. Az e megállapodás végrehajtásának és hatásának nyomon követését és értékelését szolgáló módszertan (1.7. kiegészítő intézkedés) végrehajtása lehetővé teszi az V. melléklet 12. szakaszában meghatározottakon kívüli további biztosítékok azonosítását.

### 3.8 Szakaszos stratégia kidolgozása és végrehajtása az erdészeti ágazatban működő mikro-, kis- és középvállalkozások jogszabályi megfelelésének megerősítésére

E stratégia kidolgozásához szükséges kidolgozni a 4.6. kiegészítő intézkedést (piaci szereplők teljes körű felmérése), amelyet a 2.2. (kapacitásépítés), a 3.1. (közigazgatási eljárások felgyorsítása) és a 3.12. (ösztönzők) kiegészítő intézkedés támaszt alá.

### 3.9 Nemzeti földhasználati osztályozási rendszer megtervezése és végrehajtása

A nemzeti osztályozási rendszer osztályozza és nyomon követi a földhasználat alakulását, beleértve az erdős területeket, az erdőn kívül található elszórt fákat és a talajborítottság egyéb típusait.

Az osztályozási kritériumok közé nem csupán biofizikai szempontok tartoznak, hanem a földhasználat gazdasági és társadalmi dimenziói is. A rendszert a meglévő vagy tervezett műszaki-tudományos tanulmányok alapján dolgozzák ki, az erdészeti törvényben előírtak szerint.

A nemzeti osztályozási rendszert az ICF irányítja, amely annak kialakításáért, tervezéséért és végrehajtásáért felel, a saját hatáskörén belül pedig támogatást nyújt részére a MiAmbiente, a SAG, az Emberi Jogok, Igazságszolgáltatás, Irányítás és Decentralizáció Titkársága, valamint az INA. A rendszer kialakítása során külön intézkedéseket kell hozni annak biztosítására, hogy az idők során megmaradjon a rendszer irányításához és fenntartásához szükséges kapacitás, és hogy a keletkezett adatkészletek hozzáférhetőek és naprakészek legyenek.

### 3.10 A MiAmbiente környezetvédelmi besorolási táblázatának frissítése a faipari vállalkozásokra és fatelepekre vonatkozó környezetvédelmi engedélyezési tanúsítványhoz

Ezen intézkedés célja, hogy az ICF és a MiAmbiente közötti intézményközi koordináció segítségével frissítsék a faipari vállalkozások és fátelpek tevékenységének környezeti hatás-kategóriáit; ezeket a besorolásokat nyilvánosságra hozzák, és végrehajtás céljából hivatalosan is elfogadják. Egy modul kell létrehozni az olyan tanúsítványok kiállításához, amelyek mentesítik az alacsony környezeti hatással járó projekteket a környezetvédelmi engedélyezési tanúsítvány alól, valamint egy olyan modul az egyszerűsített környezetvédelmi engedélyezési rendszerben (SLAS), amellyel csökkenthető a környezetvédelmi besorolási táblázatban nem szereplő projekteknél a környezetvédelmi engedélyezési tanúsítvány alóli mentesítés megszerzéséhez szükséges idő.

- 3.11 A Foglalkoztatási és Szociális Biztonsági Minisztériumban egy olyan rendszer létrehozása, amely az erdészeti ágazatban a foglalkoztatással kapcsolatos információk vezetésére és kezelésére szolgál

A munkaszerződésekre, minimálbérre, valamint az egészségvédelmi és biztonsági intézkedésekre vonatkozó mutatóknak (a jogszerűség mátrixokban a 4. alapelvhez tartozó mutatók) való jogszabályi megfelelés értékeléséhez az STSS jelenlegi kapacitását bővíteni kell egy olyan informatikai rendszer létrehozásával, amely nyilvántartásba veszi a hazai erdészeti piaci szereplőket, és elvégzi a szükséges nyomon követést, az alakiságok egyszerűsítését is figyelembe véve.

Az információk rögzítésére és kezelésére szolgáló informatikai rendszer létrehozása fokozatosan is elvégezhető, attól függően, hogy milyen kapacitásokkal rendelkeznek az STSS érintett osztályai és nemzeti szinten az erdészeti piaci szereplők. A rendszer biztosítja az egyéb intézményekkel (az IHSS-t is beleértve) való összeköttetés létrehozását.

- 3.12 Ösztönzésen alapuló stratégia megtervezése és végrehajtása, amely az erdészeti ágazatban működő mikro-, kis- és középvállalkozásokra összpontosít

Ezen intézkedés célja az erdészeti törvény 35. és 149. cikkének az ösztönzők tekintetében történő végrehajtása, amelynek során a rendelkezésre álló források felhasználási módjait vizsgálja, és az erdészeti tevékenységekben részt vevő kedvezményezettek, különösen az erdészeti ágazatban működő mikro-, kis- és középvállalkozások rendelkezésére bocsátja azokat. Ezek az ösztönzők az erdőtulajdonosokat is megilletik.

- 3.13 Az e megállapodáshoz fűződő Nemzeti Kommunikációs Stratégia kidolgozása és végrehajtása

E Nemzeti Kommunikációs Stratégia célja az e megállapodás hatályára vonatkozó információk terjesztése, valamint az erdészeti ágazati piaci szereplők figyelmének felhívása a jogszabályi megfelelésre. A Stratégia végrehajtása szakaszosan történik, kezdve a foglalkoztatás és a szociális szempontokkal.

- 3.14 A mezőgazdasági és az erdészeti ágazat fejlesztését és harmonizálását célzó szakpolitikák elfogadása

Ezen intézkedés végrehajtásával a többek között a mezőgazdasági, erdészeti és földhasználat-tervezési ágazatok szempontjából releváns politikákat felül kell vizsgálni, hogy csökkenjen az erdőterületek mezőgazdasági földterületté történő átalakítása, és megerősítsék ezen átalakítások jogszerűségét. Az ICF, a MiAmbiente, a SAG és többek között a *Secretaría de Desarrollo Económico* (SDE) vezető szerepet fog játszani ebben a folyamatban.

#### 4. TANULMÁNYOK

Az ICF vagy e melléklet végén, a kiegészítő intézkedések jegyzékében azonosított érintett intézmények a többi intézménnyel egyetvetve, fontossági sorrend alapján a következő tanulmányokat készítik el:

- 4.1 Az e megállapodás végrehajtásához szükséges intézményi technikai és működési kapacitás elemzése

Ezen elemzésnek az eredményét az 1.2. és a 2.1. kiegészítő intézkedés kidolgozásához fogják felhasználni, és az intézményi kapacitásbővítésre vonatkozó iránymutatáshoz nyújt majd szükséges információkat.

- 4.2 Az e megállapodás által a veszélyeztetett csoportok megélhetésére gyakorolt hatás tanulmányozása, a kiindulási pont létrehozását is beleértve

A „veszélyeztetett csoportok” kifejezés többek között Honduras őslakos és afrikai származású népeire (PIAH), agrárerdészeti szervezetekre és kis asztalosműhelyekre vonatkozik. E tanulmány eredményét felhasználják a 3.7. kiegészítő intézkedés kidolgozására.

- 4.3 A jogszerűség-igazolás szintjéhez (behozatal-kivétel) kapcsolódó vámeljárási felülvizsgálata, amelynek célja az e megállapodás eljárásaival történő harmonizáció

E tanulmány felülvizsgálja a faanyag behozatalára és kivitelére vonatkozó jogszerűség-igazolás szintjéhez kapcsolódó vámeljárást, hogy az eljárást szükség esetén naprakésszé lehessen tenni.

- 4.4 Alaptanulmány készítése az erdészeti ágazati piaci szereplők megfelelési szintjéről, beleértve az e megállapodásban foglalt alapelvek, kritériumok és mutatók hatálya alá tartozó környezetvédelmi, társadalmi és gazdasági szempontokat

E tanulmány megkönnyíti az ellenőrzési és igazolási mechanizmusok végrehajtását, és a piaci szereplők kapacitásépítési programjának kialakítását.

- 4.5 Az elsődleges és másodlagos faipari vállalatok teljesítményének vizsgálata, amely alapot szolgáltat a visszakövet-hetősségi rendszerek ellenőrzéseinek kialakításához

E tanulmányok az ICF számára adatot szolgáltatnak az elsődleges fafeldolgozás teljesítményéről, és a faipari vállalkozások ellenőrzéseinek végrehajtásához fogják azokat felhasználni.

- 4.6 Az elsődleges és a másodlagos faipari vállalatok és fatelepek számának naprakésszé tétele, amelynek célja az ellenőrzési és igazolási mechanizmusok végrehajtása

E kiegészítő intézkedés alkalmazásában és az erdészeti törvényben foglalt leírásoknak megfelelően a kis asztalos-, ács- és hasonló műhelyek a másodlagos faipari vállalatok részét képezik.

## 5. JOGI ESZKÖZÖK

Az ICF vagy a kiegészítő intézkedések jegyzékében azonosított releváns intézmény, az e megállapodás végrehajtásában részt vevő egyéb intézményekkel koordinálva a következőket teszi:

- 5.1 Egy jogi eszköz segítségével létrehozza és intézményesíti a SIIVA-t

- 5.2 Létrehozza és végrehajtja a kellő gondosságra vonatkozó jogi eszközt a nemzeti fatermék-piac tekintetében

- 5.3 Létrehozza és végrehajtja a kellő gondosságra vonatkozó jogi eszközt a fatermék-behozatal tekintetében

- 5.4 Értékeli, frissíti és végrehajtja a tranzit-faanyagra és tranzit-fatermékekre, valamint az országba behozott faanyagra és fatermékekre vonatkozó ellenőrzési mechanizmusok szabályait

- 5.5 Szabályozást dolgoz ki és hajt végre a jogszerűség-tanúsítványok, valamint a FLEGT- és H-Legal engedélyek kiadására irányuló eljárások meghatározásával kapcsolatban

- 5.6 Szabályokat hoz létre és hajt végre az erdőterületen kívül található szórványos fák kitermelésére

Ezen szabályok határozzák meg azokat a technikai és jogi mechanizmusokat, amelyek révén az elszórtan elhelyezkedő fák tulajdonosa e fákat kitermelheti (vagy sem). A tervek szerint az ilyen fák kitermeléséből származó faanyagot elsősorban faipari kisvállalkozásoknak (asztalos műhelyeknek) szállítják. A szabályok azonban az ilyen típusú faanyagot felhasználó valamennyi piaci szereplőre vonatkoznak, a vállalat méretétől függetlenül.

- 5.7 Szabályokat hoz létre és hajt végre a nem kereskedelmi célú engedélyek alapján végzett fakitermelésre vonatkozóan

Ezen szabályok határozzák meg azokat a technikai és jogi mechanizmusokat, amelyek révén az érdekelt fél (aki lehet a földtulajdonos) saját használatra kitermelheti a szórványosan elhelyezkedő fákat. Az ilyen nem kereskedelmi célú engedélyek alapján kinyert termékek nem kerülnek be az ellátási láncba. Mindazonáltal ezen termékeket az ICF nyilvántartásba veszi és nyomon követi.

- 5.8 Kidolgozza és végrehajtja az FPIC végrehajtását szolgáló rendeletet és egyéb rendelkezéseket

Amint a szabad, előzetes és tájékoztatáson alapuló hozzájárulásról (FPIC) szóló törvény jogilag kötelező érvényű válik, létre kell hozni az annak végrehajtását szolgáló mechanizmusokat.

E célból Honduras állam – amennyire lehetséges – minden szinten és minden szervezetben, valamint saját hatáskörain belül vállalja, hogy támogatja a vonatkozó rendelet létrehozásának és kidolgozásának folyamatát, biztosítva Honduras őslakos és afrikai származású népeinek részvételét.

A nemzetközi szabványoknak megfelelően ki kell dolgozni az FPIC végrehajtási protokollját is, amelyet az említett törvény elfogadásáig kell alkalmazni az erdészeti ágazatban.

- 5.9 Létrehozza és végrehajtja a köztisztviselők által elkövetett jogsértések vagy meg nem felelések kategorizálására szolgáló eljárásokat megállapító rendeletet
- 5.10 Kidolgozza és végrehajtja a jogsértések kezelésére és az erdészeti ágazati piaci szereplőkre kirótt büntetésekre vonatkozó iránymutatásokat
- 5.11 Kidolgozza és végrehajtja a vállalkozói műveletekre vonatkozó szabályozási keretet
- 5.12 Felülvizsgálja, frissíti és végrehajtja a jobb erdőgazdálkodásra vonatkozó iránymutatásokat és szabványokat  
Az iránymutatások és szabványok frissítése során nagyobb hangsúlyt kell fektetni a lomblevelű erdőkre, mivel már léteznek a fenyőerdők kitermelésére vonatkozó szabályok.
- 5.13 Frissíti és végrehajtja a tanúsított erdőültetvényekre vonatkozó szabályokat
- 5.14 Létrehozza és végrehajtja az annak ellenőrzésére irányuló utasításokat, hogy a jóváhagyott éves működési tervek megfelelnek-e a védelmi programnak
- 5.15 Létrehozza és végrehajtja azt az eszközt, amely meghatározza a települési környezetvédelmi egységeknek (UMA) a környezetvédelmi engedélyekhez tartozó tanúsítványok kiadása terén játszott szerepét, a MiAmbientével és az AMHON-nal egyeztetve
- 5.16 Értékeli, frissíti és végrehajtja az agrárerdészeti rendszerekre vonatkozó különleges tervek szabályait, a 100 hektárnál nagyobb területek figyelembevételével
- 5.17 Kidolgozza és végrehajtja az ICF részére a saját erdőtanúsítási rendszerek elismerését szolgáló mechanizmust

6. A kiegészítő és támogatási intézkedések finanszírozási mechanizmusai

A Felek megállapították, hogy az e mellékletben említett intézkedések többségének végrehajtása és az e megállapodás végrehajtásához szükséges egyéb intézkedések végrehajtása érdekében további technikai és pénzügyi forrásokra van szükség. E források biztosítják, hogy a jogszerűség-igazolásban egyértelműen azonosított intézmények a megfelelő források, irányítási rendszerek és képzett személyzet, valamint az e megállapodás hatékony végrehajtásához szükséges megbízható és hatékony mechanizmusok biztosítása mellett tudják végrehajtani intézkedéseiket, továbbá lehetővé teszik az illegális fakitermelés kiváltó okainak és mozgatórugóinak kezelését. A kiegészítő források biztosítása a Hondurasnak nyújtott támogatás rendes programozási eljárása és Honduras költségvetési eljárása szerint történik.

Ez azt jelenti, hogy az e mellékletben említett kiegészítő és támogató intézkedések közül néhányat a következők révén lehet finanszírozni:

- Honduras kormányának saját forrásai:
  - Általános állami költségvetés.
- Az Európai Bizottságtól és/vagy az Unió tagállamaitól származó hozzájárulások:
  - Projektek
  - Szükség esetén költségvetési támogatás.
- Egyéb finanszírozási források.

A Felek úgy döntöttek, hogy ha további pénzügyi forrásokra lesz szükség, egyéb kiegészítő finanszírozási forrásokat vesznek igénybe. Ebben az összefüggésben a Felek biztosítják az e megállapodás végrehajtásával kapcsolatos tevékenységeknek a fennálló és a jövőbeli fejlesztési kezdeményezésekkel, különösen az erdőirtás és az erdőpusztulás következtében keletkező üvegházhatású-gázkibocsátások csökkentésével (REDD+) történő összehangolását.

TÁMOGATÓ ÉS KIEGÉSZÍTŐ INTÉZKEDÉSEK STRATÉGIAI TERÜLETEK SZERINT

Szám	Prioritás	Kategória	Intézkedés/Tevékenység	Felelős intézmény
1.1	Magas	Koordináció megerősítése	E megállapodás keretében intézményközi együttműködési megállapodások megkötése és végrehajtása	ICF, SIIAVA
1.2	Magas	Koordináció megerősítése	Az e megállapodáshoz kapcsolódó közjogi intézményekben a vonatkozó szervezeti módosítások elvégzése és az e megállapodás végrehajtásához szükséges finanszírozás biztosítása a költségvetésükben.	SEFIN, SIIAVA
1.3	Magas	Koordináció megerősítése	Az intézményközi koordinációra vonatkozó stratégiák kidolgozása és végrehajtása, az egyes intézmények felelősségi körébe tartozó, a jogszerűségi mátrixokban meghatározott mutatók és a jogszerűség-igazolási rendszer követelményei teljesítésének biztosítása érdekében.	SIIAVA
1.4	Magas	Koordináció megerősítése	A jogszerűség-igazolási rendszerben részt vevő intézmények közötti információcserét szolgáló mechanizmusok kidolgozása, előnyben részesítve az informatikai rendszerek közötti kommunikációt.	SIIAVA
1.5	Magas	Koordináció megerősítése	Az illegális fakitermelésnek és az erdészeti termékek szállításának ellenőrzésére irányuló nemzeti stratégiára (ENCTI) vonatkozó cselekvési terv végrehajtása.	ICF, FFAA, FEMA, PGR, PNP, FTIA, FUSINA
1.6	Magas	Koordináció megerősítése	Az e megállapodás végrehajtása terén elért haladás nyomon követését és értékelését szolgáló módszertan létrehozása és végrehajtása.	ICF, SIIAVA
1.7	Magas	Koordináció megerősítése	Az e megállapodás által elért hatás mérésére szolgáló módszertan létrehozása és végrehajtása.	ICF, SIIAVA
1.8	Magas	Koordináció megerősítése	A nemzeti erdőterületekre és őslakos népek területeire vonatkozó különleges jogalkotási terv végrehajtása.	ICF, INA, IP, AMHON
1.9	Magas	Koordináció megerősítése	A bírósági végrehajtókkal és a bűnüldöző hatóságokkal az erdészeti ágazathoz fűződő ügyekkel kapcsolatos koordinációs kapacitás erősítése.	ICF, FEMA, PGR, Legfelsőbb Bíróság
1.10	Magas	Koordináció megerősítése	A jogszerűség-igazolási rendszer panaszkezelési eljárásának végrehajtásához szükséges jogszabályok kidolgozásának koordinálása.	ICF, SIIAVA
1.11	Magas	Koordináció megerősítése	A nyilvánosságna az erdészeti irányítás javítását célzó részvételének erősítése és hivatalossá tétele.	ICF
1.12	Közepes	Koordináció megerősítése	Közérdekű információ-kezelési rendszer létrehozása és végrehajtása.	SIIAVA
2.1	Magas	Kapacitásépítés	Kapacitásépítési program kidolgozása és végrehajtása az e megállapodás végrehajtásában érintett intézmények számára.	ICF, SIIAVA, ESNACIFOR és más tudományos intézmények
2.2	Közepes	Kapacitásépítés	Kapacitásépítési terv kidolgozása és végrehajtása az erdészeti ágazatban működő vállalkozók számára.	ICF



Szám	Prioritás	Kategória	Intézkedés/Tevékenység	Felelős intézmény
3.1	Magas	Stratégiai fellépés	A kormányzati intézmények erdészeti ágazattal kapcsolatos tevékenységeire vonatkozó eljárások korszerűsítése és egyszerűsítése.	ICF, SAR, SAG, IHSS, STSS
3.2	Magas	Stratégiai fellépés	Az e megállapodás végrehajtásában részt vevő intézményekben a jogsértések kezelésére és a büntetések kiszabására vonatkozó eljárások értékelése és naprakésszé tétele.	SIIAVA
3.3	Magas	Stratégiai fellépés	Kockázatalapú ellenőrzési és igazolási eljárás kidolgozása és végrehajtása.	ICF, MiAmbiente, PNP, MP
3.4	Magas	Stratégiai fellépés	A faanyag-visszakövethetőségi informatikai rendszer (SIRMA) frissítése, karbantartása és végrehajtása.	ICF
3.5	Magas	Stratégiai fellépés	Új modulok létrehozása és végrehajtása a Nemzeti Erdészeti Információs Rendszerben (SNIF).	ICF
3.6	Közepes	Stratégiai fellépés	Olyan politikák kidolgozása és végrehajtása, amelyek célja a kormányzati intézményeknél az erdészeti ágazathoz kapcsolódó közigazgatási eljárások decentralizálása.	ICF, SAR, SAG, IHSS, STSS
3.7	Közepes	Stratégiai fellépés	Az e megállapodás végrehajtásában a veszélyeztetett csoportokra irányuló biztosítékok kidolgozása.	SIIAVA
3.8	Közepes	Stratégiai fellépés	Szakaszos stratégia kidolgozása és végrehajtása az erdészeti ágazatban működő mikro-, kis- és középvállalkozások jogszabályi megfelelésének megerősítésére.	SIIAVA
3.9	Közepes	Stratégiai fellépés	Nemzeti földhasználati osztályozási rendszer megtervezése és végrehajtása.	IP, ICF, INA
3.10	Közepes	Stratégiai fellépés	A MiAmbiente környezetvédelmi besorolási táblázatának frissítése a faipari vállalkozásokra és fatelepekre vonatkozó környezetvédelmi engedélyezési tanúsítványhoz.	ICF, MiAmbiente
3.11	Közepes	Stratégiai fellépés	A Foglalkoztatási és Szociális Biztonsági Minisztériumban egy olyan rendszer létrehozása, amely az erdészeti ágazatban a foglalkoztatással kapcsolatos információk vezetésére és kezelésére szolgál.	STSS
3.12	Alacsony	Stratégiai fellépés	Ösztönzésen alapuló stratégia megtervezése és végrehajtása, amely az erdészeti ágazatban működő mikro-, kis- és középvállalkozásokra összpontosít.	ICF, SAR, SAG, IHSS, STSS
3.13	Alacsony	Stratégiai fellépés	Az e megállapodáshoz fűződő Nemzeti Kommunikációs Stratégia megtervezése és végrehajtása.	ICF, SIIAVA
3.14	Alacsony	Stratégiai fellépés	A mezőgazdasági és az erdészeti ágazat fejlesztését és harmonizálását célzó szakpolitikák elfogadása.	SDE, ICF, SAG, MiAmbiente, IHCAFE
4.1	Magas	Tanulmányok	Az e megállapodás végrehajtásához szükséges intézményi technikai és működési kapacitás elemzése.	SIIAVA

Szám	Prioritás	Kategória	Intézkedés/Tevékenység	Felelős intézmény
4.2	Magas	Tanulmányok	Az e megállapodás által a veszélyeztetett csoportok megélhetésére gyakorolt hatás tanulmányozása, a kiindulási pont létrehozását is beleértve.	Társadalmi Befogadás Titkársága (SEDIS) -DINAFROH, ICF
4.3	Magas	Tanulmányok	A jogszerűség-igazolás szintjéhez (behozatal-kivétel) kapcsolódó vámeljárási felülvizsgálata, amelynek célja az e megállapodás eljárásaival történő harmonizáció.	DARA, SAR, ICF
4.4	Magas	Tanulmányok	Alaptanulmány készítése az erdészeti ágazati piaci szereplők megfelelési szintjéről, beleértve az e megállapodásban foglalt alapelvek, kritériumok és mutatók hatálya alá tartozó környezetvédelmi, társadalmi és gazdasági szempontokat.	ICF, SIIAVA
4.5	Közepes	Tanulmányok	Az elsődleges és másodlagos faipari vállalatok teljesítményének vizsgálata, amely alapul szolgál a visszakövethetőségi rendszerek ellenőrzéseinek kialakításához.	ICF, AMADHO, ESNACIFOR és más tudományos intézmények
4.6	Közepes	Tanulmányok	Az elsődleges és a másodlagos faipari vállalatok és faterlepek számának naprakésszé tétele az ellenőrzési és igazolási mechanizmusok végrehajtása érdekében.	ICF
5.1	Magas	Jogi eszközök	Létrehozza és végrehajtja a SIIAVA-t.	SDE, ICF, IP, INA, DINAFROH, MiAmbiente, SAG, SAR, DARA, IAIP, rendőrség, FFAA, PGR, IHSS, STSS, ESNACIFOR és más tudományos intézmények
5.2	Magas	Jogi eszközök	Létrehozza és végrehajtja a fatermékek nemzeti piacán alkalmazandó kellő gondosságra vonatkozó jogi eszközöket.	ICF, PGR, MP
5.3	Magas	Jogi eszközök	Létrehozza és végrehajtja a fatermékek behozatala terén alkalmazandó kellő gondosságra vonatkozó jogi eszközöket.	ICF, DARA, BCH
5.4	Magas	Jogi eszközök	Értékeli, frissíti és végrehajtja a tranzit-fanyagra és tranzit-fatermékekre, valamint az országba behozott faanyagra és fatermékekre vonatkozó ellenőrzési mechanizmusok szabályait.	DARA, ICF, SAR
5.5	Magas	Jogi eszközök	Szabályozást hoz létre és hajt végre a jogszerűség-tanúsítványok, valamint a FLEGT- és H-Legal engedélyek kiadására irányuló eljárások meghatározására.	ICF
5.6	Magas	Jogi eszközök	Szabályokat hoz létre és hajt végre a nem erdőterületen található szórványos fák kitermelésére vonatkozóan.	ICF
5.7	Magas	Jogi eszközök	Szabályokat hoz létre és hajt végre a nem kereskedelmi célú engedélyek alapján végzett fakitermelésre vonatkozóan.	ICF

Szám	Prioritás	Kategória	Intézkedés/Tevékenység	Felelős intézmény
5.8	Magas	Jogi eszközök	Kidolgozza és végrehajtja az FPIC végrehajtását szolgáló rendeletet és egyéb rendelkezéseket.	STSS, DINAFROH, CONPAH, őslakosok szövetségei és egyéb érintett szervezetek
5.9	Közepes	Jogi eszközök	Létrehozza és végrehajtja a köztisztviselők által elkövetett jogsértések vagy meg nem felelések kategorizálására szolgáló eljárásokat megállapító rendeletet.	SIIAVA
5.10	Közepes	Jogi eszközök	Kidolgozza és végrehajtja a jogsértések kezelésére és az erdészeti ágazati piaci szereplőkre kirótt büntetésekre vonatkozó iránymutatásokat.	ICF, SIIAVA
5.11	Közepes	Jogi eszközök	Létrehozza és végrehajtja a vállalkozói műveletekre vonatkozó szabályozási keretet.	ICF
5.12	Közepes	Jogi eszközök	Felülvizsgálja, frissíti és végrehajtja a jobb erdőgazdálkodásra vonatkozó iránymutatásokat és szabványokat.	ICF
5.13	Közepes	Jogi eszközök	Tanúsított erdőültetvényekre vonatkozó szabályok frissítése és végrehajtása.	ICF
5.14	Alacsony	Jogi eszközök	Létrehozza és végrehajtja az annak ellenőrzésére irányuló utasításokat, hogy a jóváhagyott éves működési tervek megfelelnek-e a védelmi programnak.	ICF
5.15	Alacsony	Jogi eszközök	Létrehozza és végrehajtja azt az eszközt, amely meghatározza a települési környezetvédelmi egységeknek (UMA) a környezetvédelmi engedélyekhez tartozó tanúsítványok kiadása terén játszott szerepét, a MiAmbientével és az AMHON-nal egyeztetve.	MiAmbiente, AMHON
5.16	Alacsony	Jogi eszközök	Értékeli, frissíti és végrehajtja az agrárerdészeti rendszerekre vonatkozó különleges tervek szabályait, a 100 hektárnál nagyobb területek figyelembevételével.	ICF
5.17	Alacsony	Jogi eszközök	Kidolgozza és végrehajtja az ICF részére a saját erdőtanúsítási rendszerek elismerését szolgáló mechanizmust.	ICF

## IX. MELLÉKLET

**ÁTLÁTHATÓSÁG ÉS A KÖZÉRDEKŰ INFORMÁCIÓKHOZ VALÓ HOZZÁFÉRÉS**

## 1. BEVEZETÉS

E megállapodás végrehajtása érdekében többek között rendelkezésre kell bocsátani a FLEGT önkéntes partnerségi megállapodásra, valamint annak céljaira, végrehajtására, nyomon követésére és ellenőrzésére vonatkozó információkat. Ezen információt a végrehajtási vegyes bizottságnak és a Felek mindegyikének nyilvánosságra kell hoznia annak biztosítása érdekében, hogy a Felek mindegyike megértse a FLEGT engedélyezési rendszert, és az erdőgazdálkodás tekintetében megvalósuljon a jó irányítás.

E cél teljesítése érdekében e melléklet meghatározza: i. a nyilvánosságra hozandó, erdőszettel kapcsolatos információkat, ii. az említett információk közzétételéért felelős szervezetet és iii. az információkhoz való hozzáférést szolgáló mechanizmusokat.

Az információk rendelkezésre bocsátását szolgáló végrehajtási intézkedések a következőket biztosítják: (1) a végrehajtási vegyes bizottság, valamint az e megállapodás végrehajtásában részt vevő egyéb intézmények és szervezetek fellépései átláthatóak, érthetőek és megfelelőek a fatermékek ellátási láncában részt vevő valamennyi érdekelt fél és a nagyközönség számára; (2) van olyan működő mechanizmus, amelynek révén az érdekelt felek szabadon hozzáférhetnek az erdőszeti ágazatra vonatkozó kulcsfontosságú információkhoz; (3) a fatermékekre vonatkozó hondurasi jogszerűség-igazolási rendszer működését megerősíti az információk rendelkezésre állása a független nyomonkövetés számára, és (4) e megállapodás általános célkitűzései teljesülnek.

E megállapodás rendelkezései megfelelnek a közérdekű információkhoz való hozzáférésről szóló hondurasi jogszabályoknak, ami biztosítja, hogy a szóban forgó információ rendelkezésre álljon, azt rendszeresen közzétegyék, és kérésre haladéktalanul rendelkezésre bocsássák. Ezen túlmenően e mellékletet a II. és az V. mellékletben említett törvények, rendelkezések és megállapodások is alátámasztják.

Az átláthatósági mechanizmus az érdekelt felek számára hozzáférést biztosít a releváns információkhoz, amikor e megállapodás végrehajtását követik nyomon, valamint az erdőszeti ágazatra vonatkozó kulcsfontosságú információkhoz annak érdekében, hogy Hondurasban megerősítsék ezen ágazat irányítását.

## 2. CÉLKITŰZÉSEK

- A nemzeti erdőgazdálkodási rendszer és a FLEGT engedélyezési rendszer hitelességének és irányításának erősítése,
- a Honduras által nyilvánosságra hozott információk ismertségének növelése,
- annak biztosítása, hogy terjedjenek az erdőszeti ágazatra vonatkozó információk, valamint
- lehetővé tenni az érdekelt felek számára e megállapodás végrehajtásának nyomon követését.

## 3. HÁTTÉR

E melléklet rendelkezései megfelelnek az átláthatóságról és a közérdekű információkhoz való hozzáférésről szóló törvénynek (LTAIP). E törvény célja a nemzeti átláthatósági politika kidolgozása és végrehajtása, valamint hogy biztosítsa minden személy számára a közérdekű információkhoz való hozzáférést, a jogállamiság megerősítése és a demokráciának az állampolgárok részvételével történő megszilárdítása érdekében.

Az LTAIP 6. cikke utal az átláthatóságon és a nyilvánosság információhoz való hozzáférésén alapuló kultúra elősegítésére, és kimondja, hogy a jelen törvény hatálya alá tartozó intézmények a köztisztviselők számára rendszeres és naprakész képzést nyújtanak az információkhoz való hozzáférésnek az átláthatóság kultúrájában történő biztosításáról, ami egyaránt vonatkozik az információkra és a közkormányzásra.

Az LTAIP-nak való megfelelés érdekében valamennyi hondurasi közigazgatási intézmény rendelkezik egy „átláthatósági portállal”, amely a nyilvánosság számára tájékoztatást nyújt az intézményről, annak feladatairól, hatásköreiről, tevékenységeiről és erőforrás-gazdálkodásáról. Ezen kívül minden intézmény rendelkezik egy, a nyilvánosság tájékoztatásáért felelős tisztségviselővel, akinek az a feladata, hogy megválaszolja a polgároktól érkezett megkereséseket, és kérésre tájékoztatást nyújtson a részükre, kivéve, ha bizalmas információról van szó. A kért tájékoztatás nyújtható személyesen, faxon, postán vagy e-mailben.

Az LTAIP 17. cikke megállapítja, hogy a közérdekű információ akkor minősül bizalmasnak, ha az információ által okozott kár nagyobb, mint a nyilvánosságra hozatalához fűződő közérdek, vagy ha az információ nyilvánosságra hozatala veszélyeztetné vagy hátrányosan érintené a következőket:

- (1) nemzetbiztonság;

- (2) bármely személy élete, biztonsága és egészsége, humanitárius segély, a gyermekek vagy más személyek törvény által védett érdekei vagy a „habeas data” biztosítása;
- (3) a bűncselekmények megelőzésével, kivizsgálásával és bűnüldözéssel kapcsolatos titkos nyomozás alakulása vagy az igazságszolgáltatás;
- (4) a nemzeti alkotmány és a törvények által védett érdekek;
- (5) a nemzetközi tárgyalások és kapcsolatok lebonyolítása, valamint
- (6) Honduras gazdasági, pénzügyi vagy monetáris stabilitása vagy a kormányzása.

Az erdészeti ágazatban az irányítás megerősítése érdekében az Erdővédelem és -fejlesztés, Védett Területek, Vadon Élő Állatok és Növények Nemzeti Intézete (ICF) olyan kommunikációs stratégiával rendelkezik, amely az e megállapodással kapcsolatos kommunikációs tevékenységet irányítja Hondurasban.

Ez a kommunikációs stratégia iránymutatások formájában áll rendelkezésre, amelyek célja a kommunikáció fejlesztése, és hogy Honduras erdőgazdálkodás terén tett erőfeszítéseit láthatóbbá tegye a nemzeti és nemzetközi közönség számára. Javaslatokat tartalmaz, amelyek célja a különböző érdekelt felek (magánszektor, civil társadalom és Honduras őslakos és afrikai származású népei) által végzett munka szinergiának fokozása, hogy stratégiai és koordinált kommunikáció segítségével támaszkodhassanak a már meglévő és a kialakulóban lévő kommunikációs csatornákra.

Ha a közvélemény jobban érti Honduras e megállapodás támogatásáért végzett munkáját és az erdőgazdálkodás megerősítésének társadalmi előnyeit, az a közvéleményt arra fogja ösztönözni, hogy aktívan részt vegyen a jó kormányzás népszerűsítésében, és hozzájárul a közintézmények hitelességéhez.

#### 4. KÖZZÉTEENDŐ INFORMÁCIÓK

##### 4.1 A végrehajtási vegyes bizottság által közzeendő információk

- a) A végrehajtási vegyes bizottság felépítése és működése.
- b) A végrehajtási vegyes bizottság üléseinek jegyzőkönyve és a hozott döntések.
- c) A végrehajtási vegyes bizottság éves jelentése, amely különösen a következő információkat tartalmazza:
  - az e megállapodás célkitűzéseinek a megadott határidőn belüli elérése terén tett haladás és a megállapodás végrehajtásával kapcsolatos kérdések;
  - a Hondurasba behozott faanyag és fatermékek mennyisége, valamint a Felek által meghozott intézkedések, amelyek célja az illegális eredetű faanyag és fatermékek behozatalának megakadályozása, hogy ezáltal megőrizték a FLEGT engedélyezési rendszer integritását;
  - a FLEGT engedélyezési rendszernek való meg nem felelés esetei Hondurasban és az esetek kezelése érdekében hozott intézkedések, a FLEGT-engedély iránti kérelmek elutasítását is beleértve;
  - azon esetek száma, valamint az érintett faanyag és fatermékek mennyisége, amelyek FLEGT-engedély nélkül érkeztek az uniós vámkezelési pontokra;
  - az illegális eredetű fatermékek nem uniós piacokra irányuló kivitelének, valamint az e termékek nemzeti piacon történő forgalmazásának megakadályozására szolgáló intézkedések;
  - a Honduras által kibocsátott FLEGT-engedélyek jegyzéke;
  - a FLEGT engedélyezési rendszer keretében az Unióba behozott fatermékek mennyiségei a releváns harmonizált rendszer (HR) szerinti vámtarifaszámok alapján és az Unióba történő behozatal helyéül szolgáló unióstagállam szerint.
- d) A független ellenőrzésre vonatkozó általános információk, beleértve a következőket:
  - a független ellenőrzés feladatmeghatározása;
  - az ellenőrzés bejelentése;
  - a független ellenőr feladatmeghatározása, valamint a tőle származó vizsgálati és ellenőrzési jelentések;
  - az ellenőrrel és a független ellenőrzéssel kapcsolatos panaszok, valamint azok kezelésének módja.
- e) Iránymutatás a jogszerűség igazolásához a II. mellékletben meghatározottak szerint.

f) E megállapodás végrehajtásának ütemterve, valamint az elvégzett tevékenységek összefoglalója a végrehajtás terén elért eredmények értékelésével együtt, amely tartalmazza a VIII. mellékletben meghatározott kiegészítő intézkedések végrehajtása terén elért eredményekre vonatkozó információkat.

#### 4.2 Az e megállapodás végrehajtására és teljesítésére vonatkozó információk

– E megállapodás, annak mellékletei és az esetleges módosítások szövege.

##### 4.2.1 A jogszerűség-igazolási rendszerre vonatkozó információk

– A fatermékekre vonatkozó hondurasi jogszerűség-igazolási rendszer dokumentációja,  
– iránymutatás a jogszerűség igazolásához a II. mellékletben meghatározottak szerint, és  
– a FLEGT-engedélyek kibocsátására irányuló eljárások.

##### 4.2.2 Az e megállapodás felépítésére és eljárásaira vonatkozó információk

– Az e megállapodásban érintett intézmények/szervezetek felsorolása,  
– a Jogszerűség-igazolási Osztály felépítése és működése, valamint  
– a FLEGT Engedélyezési Osztály felépítése és működése.

##### 4.2.3 Az e megállapodáshoz kapcsolódó dokumentumok

– Az illegális fakitermelésnek és az erdészeti termékek szállításának ellenőrzésére irányuló nemzeti stratégia (ENCTI),  
– a FLEGT önkéntes partnerségi megállapodáshoz és az erdészeti ágazatban az irányítás javításához fűződő kommunikációs stratégia, valamint  
– a földbirtoklás legalizálására vonatkozó külön terv.

#### 4.3 Földrajzi információk

– politikai-közigazgatási egységek,  
– növénytakaró,  
– védett területek,  
– bejelentett mikro-vízgyűjtő területek,  
– magántulajdonban, állami vagy települési (*ejido*) tulajdonban lévő földterületre vonatkozó jóváhagyott erdőgazdálkodási tervek,  
– az elidegeníthetetlen köztulajdonú erdészeti erőforrások katalógusában szereplő területek, és  
– az ICF nevében nyilvántartásba vett tulajdoni lapok, valamint Honduras őslakos és afrikai származású népeinek területeire vonatkozóan nyilvántartásba vett tulajdoni lapok.

#### 4.4 Az erdőgazdálkodásra és a fakitermelésre vonatkozó információk

– Az év során jóváhagyott erdőgazdálkodási tervek,  
– az év során jóváhagyott éves működési tervek,  
– az év során jóváhagyott mentési tervek,  
– az év során jóváhagyott, az agrárerdészeti rendszerekre vonatkozó különleges tervek,  
– az év folyamán kiállított erdőültetvény-tanúsítványok,  
– az év folyamán tanúsított erdőültetvényeken folytatott kitermelés,  
– nemzeti erdők pályázatok útján történő kitermelése (adott esetben),  
– gazdálkodási szerződések közösségek, szervezett csoportok, valamint jogi vagy természetes személyek részére,  
– az ICF által nyilvántartásba vett erdészeti termékeket előállító vállalatok és fatelepek, valamint  
– az évente kitermelt termékek és melléktermékek térfogata, az engedély, az erdő, a földbirtoklás és az erdőgazdálkodási régió típusa szerint.

#### 4.5 A fatermékek előállítására vonatkozó információk

- Feldolgozott fatermékek éves termelése az erdő fajtája, az erdészeti régiók és a fatermékeket előállító vállalatok szerint.

#### 4.6 A nemzetközi kereskedelemre vonatkozó információk

- Fatermékek behozatali/kiviteli nyilvántartása, a következőket is beleértve: térfogat, a termék típusa és a kereskedő országok,
- a faanyag közzétett belföldi ára, valamint
- a kiadott CITES-tanúsítványok.

#### 4.7 Az igazgatási díjakból származó bevételek

E bevételeknek a hondurasi Államkincstárhoz beküldött formanyomtatványok és befizetések útján történő beszedését az általános erdészeti rendelet 503. cikke szabályozza.

Az ICF a törvény által ráruházott hatáskör értelmében és az erdészetről, védett területekről, valamint a vadon élő állatokról és növényekről szóló törvény által rábízott feladatok és funkciók teljesítése során, elektronikus vagy számítógépes úton vagy szükség esetén nyomtatott formában rendszeresen és rutinszerűen közzéteszi ezeket a bevételeket (az erdészeti törvény 13. cikke).

##### a) Az erdészeti hatóság (ICF) által alkalmazott igazgatási díjakból származó bevételeket tartalmazó jelentés

A fakitermelést, valamint az illetékek, díjak és adók megfizetését illetően döntés született a következő közlemény megjelentetéséről:

- (1) Az ICF részére a magántulajdonú és a települési (*ejido*) erdőkre vonatkozó erdőgazdálkodási tervek és éves működési tervek jóváhagyásakor és nyomon követésekor keletkezett igazgatási költségek megfizetése (az általános erdészeti rendelet 507. cikke). Az e megállapodás hatálybalépésének napjától fizetendő illetékeket a GG-486-1996. sz. határozat (fenyő) és a GG-MP- 104-2007. sz. határozat (lomblevelű fa) állapítja meg, mértékük a jövőben módosulhat. E szolgáltatási díjak mértékének módosítása esetén a módosításokat új határozatban kell közzétenni.
- (2) A nemzeti tulajdonban lévő erdőkben fenyő vagy lomblevelű fa kivágásáért díjat kell fizetni az ICF-nek, a 033-2015. sz. ICF-megállapodásban megállapítottak szerint; mértéke a jövőben módosulhat. Az egyes határozatok bármely módosítását közzé kell tenni.

##### b) Beszámolók egyéb bevételekről

- (1) Az erdészeti törvényben és az általános végrehajtási rendeletében megállapított, jogsértések és bűncselekmények elkövetése esetén kiszabott bírságok és büntetések megfizetése. Az erdészeti jogsértések tekintetében az ICF állapítja meg és kezeli a pénzbírságokat és szankciókat, ahogyan azt a pénzbírságok és szankciók Szabálysértési Bizottság általi alkalmazásáról szóló külön rendelet (010-2014. sz. ICF megállapodás) megállapítja.

#### 4.8 Erdészeti jogsértések és bűncselekmények

Valamennyi, bíróság elé terjesztett és jogerős határozat tárgyát képező, környezet elleni bűncselekménnyel kapcsolatos ügyre vonatkozó információ.

### 5. INFORMÁCIÓTERJESZTÉSI MECHANIZMUSOK

A Felek vállalják, hogy az e megállapodás értelmében hozott valamennyi intézkedés esetében biztosítják az átláthatóságot. Ezt szem előtt tartva, az ágazat egy másik érdekelt fele által küldött konkrét megkeresés esetén az általuk szükségesnek ítélt valamennyi információt rendelkezésére bocsátják.

A szóban forgó információ közzétételének módszerei és csatornái a következőket foglalják magukban:

Hivatalos jelentések és nyomtatott sajtó

- A hondurasi erdészeti ágazattal kapcsolatos információkat az Éves Erdészeti Statisztikában (ICF) teszik közzé; ez tájékoztatja a nyilvánosságot arról, hogy mi zajlik az erdészeti ágazatban. Ezen túlmenően érdemes az erdészeti ágazatban a különböző érdekelt felek közötti összefogásokat kialakítani, és a naprakész információk nyomtatott sajtóban (hírlevelek, prospektusok, bannerek stb.) történő közzétételébe befektetni. Az Unió a FLEGT önkéntes partnerségi megállapodásokat az Európai Unió Hivatalos Lapjában teszi közzé. Az egyes országoknak a FLEGT önkéntes partnerségi megállapodásról szóló éves jelentései szintén nyomtatott információforrásként szolgálnak.

#### Internetes oldalak

- Az ICF a saját weboldalán létrehoz egy szakaszt, amely tartalmazza az e megállapodásban érintett intézményekre és szervezetekre mutató hivatkozásokat. A hondurasi erdészeti ágazattal kapcsolatos földrajzi információkat az ICF Geoportálján kell közzétenni.
- Az Unió az Európai Unió hondurasi képviselőinek és az Európai Bizottságnak a honlapján teszi közzé a végrehajtási vegyes bizottsággal kapcsolatos információkat (lásd a 4.1. szakaszt), e megállapodás szövegét (lásd a 4.2. szakaszt) és az ICF weboldalára mutató hivatkozást.

#### Az információterjesztés egyéb eszközei

- Több érdekelt felet tömörítő platformok,
- nyilvános ülések,
- sajtókonferenciák,
- videofilmek, valamint
- rádió és televízió.

#### 6. EGYÉB ÉRDEKELT FELEKTŐL SZÁRMAZÓ INFORMÁCIÓK

Az átláthatóság érdekében azok a közjogi intézmények, NGO-k, magánfejlesztési szervezetek és projektek, amelyek az erdészeti ágazathoz kapcsolódó tevékenységet folytatnak, az ICF-fel közös koordinációs mechanizmust dolgoznak ki, hogy honlapjaikon és az ICF weboldalán keresztül elősegítsék a nyilvánosságnak az e megállapodással és az általuk végzett munkával kapcsolatos információkhoz való hozzáférést, hogy ezáltal javítsák az irányítást az erdészeti ágazatban. Ezen kívül a nyilvánosságot az ICF weboldalán létrehozott szakaszon keresztül az említett szervezetek tevékenységéről is tájékoztatni kell.

A kommunikációs mechanizmusokat fejleszteni kell, hogy az ICF értesüljön az erdészeti ágazatra vonatkozó és az Unióhoz fűződő valamennyi támogatásról, amennyiben azt más intézmények vagy szervezetek nyújtják. Ennek eléréséhez a Felek megállapodnak abban, hogy az ICF és az Európai Unió hondurasi képviselője között rendszeres koordinációs értekezleteket tartanak.

---



## X. MELLÉKLET

**A MEGÁLLAPODÁS VÉGREHAJTÁSÁVAL FOGLALKOZÓ VEGYES BIZOTTSÁG**

A megállapodás 19. cikke értelmében a Felek létrehoznak egy monitoring és döntéshozó szervet, a megállapodás végrehajtásával foglalkozó vegyes bizottság néven (végrehajtási vegyes bizottság). A végrehajtási vegyes bizottság felel a megállapodás végrehajtásáért és ellenőrzéséért, a független ellenőrzés igazgatását is beleértve. A végrehajtási vegyes bizottság megkönnyíti a Felek közötti párbeszédet és információcserét. A végrehajtási vegyes bizottság kialakítása és összetétele tükrözi a hondurasi erdészeti ágazatban működő különböző érdekelt feleket: a köz- és a magánszférát, a civil társadalmat, Honduras őslakos és afrikai származású népeit, a közösségeket és adott esetben egyéb csoportokat.

Ennek során a végrehajtási vegyes bizottság különösen a következőket végzi el:

a) E megállapodás igazgatása tekintetében:

1. A IX. melléklettel összhangban éves jelentést tesz közzé a megállapodás végrehajtásáról.
2. A fatermékekre vonatkozó hondurasi jogszerűség-igazolási rendszer működésének értékelését követően és a VII. mellékletben ismertetett értékelési kritériumok alapján javaslatot tesz arra vonatkozóan, hogy mikor kezdje meg működését a FLEGT engedélyezési rendszer.
3. Kidolgozza, felülvizsgálja, frissíti és érvényesíti az e megállapodás végrehajtását szolgáló dokumentumokat és végrehajtási eljárásokat, mint például a jogszerűség-igazolási rendszer igazolási kézikönyvét, a kiegészítő és támogató intézkedések végrehajtására vonatkozó iránymutatásokat, valamint e megállapodás végrehajtásának ütemtervét.
4. A felelősségi körébe tartozó említett dokumentumok és végrehajtási rendelkezések alapján felülvizsgálja az e megállapodásban a különféle intézkedésekkel kapcsolatban megállapított célok és határidők elérése érdekében elért haladást, valamint javaslatot tesz az e megállapodás működésének javítását célzó intézkedésekre, és el is fogadja azokat.
5. Elemzi és rögzíti e megállapodás minden szükséges módosítását. A végrehajtási vegyes bizottság legalább két évente megvizsgálja a megállapodás és mellékleteinek felülvizsgálatát vagy frissítését, amelynek során figyelembe veszi a hondurasi szabályozási, közigazgatási és intézményi keretek releváns változásait.
6. Foglalkozik a Felek bármelyike által felvetett kérdésekkel, és megoldja az e megállapodás 11. cikkének végrehajtása során esetlegesen felmerülő konfliktusokat.
7. Foglalkozik a Felek bármelyike által felvetett kérdésekkel, és megoldja az e megállapodás 24. cikkének végrehajtása során esetlegesen felmerülő konfliktusokat.
8. Jelentéseket és emlékeztetőket tesz közzé, hogy minél átláthatóbbá tegye a végrehajtási vegyes bizottság munkáját.

b) E megállapodás nyomon követése és értékelése tekintetében:

1. Megállapodik az e megállapodás végrehajtásának és hatásának nyomon követését és értékelését szolgáló módszerben.
2. Nyomon követi a megállapodás végrehajtása terén elért általános haladást, beleértve a jogszerűség-igazolási rendszer működését is.
3. Rendszeres közös missziókat szervez, hogy a rendelkezésére álló információk alapján felülvizsgálja a megállapodás eredményességét és hatását.
4. Figyelemmel kíséri a piaci helyzetet, arról rendszeres jelentéseket készítve, szükség esetén tanulmányokat rendelve meg, és a fatermékek piaci helyzetéről szóló jelentésekre válaszul intézkedési javaslatokat téve.
5. A Felek által meghatározandó, releváns bevált gyakorlatokkal és kritériumokkal összhangban értékeli e megállapodás társadalmi, gazdasági és környezeti hatásait, és foglalkozik az ezen értékelés által felvetett problémákkal.
6. Azonosítja a megállapodás végrehajtásához kapcsolódó nehézségeket, és alkalmas intézkedéseket javasol azok megoldására.

c) E megállapodás független ellenőrzése tekintetében:

1. Engedélyező határozatot ad ki a Felek által kiválasztott független ellenőr kinevezésével és adott esetben az ellenőr szerződésének meghosszabbításával kapcsolatban.
2. Jóváhagyja a független ellenőr ellenőrzési eljárásainak kézikönyvét és a VI. melléklettel összhangban a munka ütemezését.

3. Felülvizsgálja és jóváhagyja a független ellenőrként eljáró szervezet jelentéseit, megvizsgálja a FLEGT engedélyezési rendszer működésével kapcsolatos panaszokat, és igazgatja az ajánlásoknak az egyes Felek területén történő végrehajtását.
  4. A független ellenőrzésen túl szükség esetén külön jelentéseket is kér.
  5. Megvizsgálja a független ellenőrként eljáró szervezet munkájával kapcsolatos panaszokat, és megállapodik a meghozandó intézkedésekről.
  6. A VI. és a IX. melléklettel összhangban közzéteszi a jogszerűség-igazolási rendszer független ellenőrzéséről szóló jelentéseket.
  7. Adott esetben nyomon követi a független ellenőrzés által azonosított problémák kezelésére hozott intézkedéseket.
- d) Az érdekelt feleknek e megállapodás végrehajtásába és nyomon követésébe történő bevonása tekintetében:
1. Megfelelő intézkedéseket hoz, hogy ösztönözze az érintett érdekelt feleknek az e megállapodás végrehajtásában való részvételét.
  2. Ajánlásokat fogalmaz meg és követ nyomon a megállapodás sikeres végrehajtásához szükséges kapacitásépítés szükségességéről, valamint adott esetben a magánszektor, a civil társadalom, a helyi közösségek és Honduras óslakos és afrikai származású népei kapacitásának javításáról és az e megállapodásban való részvételük fokozásáról, a hondurasi erdőgazdálkodási törvényeknek és rendeleteknek megfelelően.
  3. Szükség esetén munkacsoportokat vagy más kisegítő testületeket hoz létre olyan munkaterületek tekintetében, amelyek különleges szakértelmet vagy az érdekelt felektől visszajelzést igényelnek.
  4. Jóváhagyja a végrehajtási vegyes bizottság szabályait, és nyomon követi azok végrehajtását.
-



ISSN 1977-0731 (elektronikus kiadás)  
ISSN 1725-5090 (nyomtatott kiadás)



Az Európai Unió  
Kiadóhivatala  
L-2985 Luxembourg  
LUXEMBURG

HU